

Жидкостные предпусковые подогреватели – отопители

Thermo Top Z



Руководство по дооборудованию

на автомобили модели

Audi Q7
Дизельные

Оснащенные отопителем Thermo Top Z
начиная с 2006 года

Только с климат - контролем

Внимание!

До начала установки ДУ (дистанционного управления) необходимо произвести работы по изменению кодировки состояния догревателя WEBASTO до предпускового подогревателя пункт 10. В случае положительного результата и появления в меню а.м. функции автономного отопителя следует произвести работы указанные в пунктах 5 - 9.



Внимание!

Предупреждение:

Неправильная установка или ремонт оборудования "Вебасто" может вызвать возгорание или привести к выделению смертельно ядовитого оксида углерода. Это может вызвать тяжелые последствия, вплоть до смертельных.

Для установки и ремонта оборудования "Вебасто" необходимы специальные знания и оборудование для получения которых следует пройти техническое обучение, пользоваться технической документацией, специальным инструментом и принадлежностями.

НИКОГДА не пытайтесь устанавливать или ремонтировать оборудование "Вебасто", если Вы не прошли успешно соответствующее обучение и/или не располагаете необходимой для надлежащего производства указанных работ технической документацией, инструментами и принадлежностями.

ВСЕГДА следуйте инструкциям по установке и ремонту фирмы "Вебасто", прежде всего специальным предупреждениям и другим выделенным указаниям.

Фирма "Вебасто" не принимает на себя ответственность за неисправности и повреждения, произошедшие вследствие установки или ремонта оборудования "Вебасто", произведенного с отклонением от приведенных здесь указаний.

Содержание

1. Допущенные модификации	2
2. Введение	2
3. Перечень необходимого оборудования для установки	3
4. Общие указания к монтажу	3
5. Жгут проводов	3
6. Установка жгута	5
7. Установка телестарта T91	6
8. Установка Телестарта T100	7
9. Установка ThermoCall 2.2	8
10. Заключительные работы	10
11. Указания по кодировке	11
12. Указания для пользователя	15

1. Допущенные модификации

Производитель	Тип	Торговая марка	Идент. № ЕС
Audi	Q7	4LB	e1 * 2001 / 116 * 0350

Тип двигателя	Топливо	Мощность, кВт	Рабочий объем, см ²
BUG	Дизель	171	2967
CASA	Дизель	176	2967
BTR	Дизель	240	4134

Указание

Возможность и процедура дооборудования предпускового подогревателя "Вебасто" Thermo Top Z на модификации автомобиля Audi Q7, не указанные в приведенной выше таблице и/или не удовлетворяющие условиям не определялись.

Тем не менее, возможность дооборудования подогревателей "Вебасто" Thermo Top Z не может быть исключена.

2. Введение

Настоящее Руководство по установке имеет рекомендательный характер и относится к автомобилям модели Audi Q7 (допущенные модификации см. выше). Предполагается, что в конструкцию автомобиля не были внесены такие технические изменения (особенно путем обновления прошивки блока управления), которые могли бы повлиять на описанный ниже порядок установки. В противном случае, в зависимости от модификации и оснащения, порядок установки может отличаться от описанного в настоящем Руководстве.

Описание этапов установки в настоящем Руководстве представляет собой, как правило, их графическое (фото) изображение с комментариями, расположенными строго слева от них. Номера дополнительных компонентов, приведенные в комментариях и как правило указанных стрелками можно найти в разделе «перечень необходимого для установки».

Настоящее Руководство не может являться основанием для предъявления каких-либо гарантийных претензий.

Вне зависимости от модификации и оснащения обязательны к исполнению Инструкции фирмы "Вебасто" по эксплуатации, установке, обслуживанию и ремонту подогревателей серии Thermo Top, а также общетехнические правила и указания производителя автомобиля.

3. Перечень необходимого оборудования для установки

Кол-во	Наименование	Идент. №
1	Жгут проводов	9009439
	+	
4	Винт оригинальный (номер по каталогу AUDI)	909 803 04
	+	
1	Телестарт Т 91	9013796
	или	
1	Телестарт Т 100 НТМ	9010148
	или	
1	ThermoCall TC 2.2	9015709A

4. Общие указания к монтажу

- места, подверженные коррозии, напр. отверстия, покрыть антикоррозийным спреем;
- шланги, провода и кабели закреплять хомутами, на трущихся местах - защитным шлангом;
- на острых краях сделать защитные насадки (напр., из разрезанного шланга);

Предварительные работы

- убедиться, что догреватель полностью работоспособен и блоки управления J 255 и J 364 кодированы с помощью VAS 5051\52

- обеспечить доступ к отопителю (снять переднее левое колесо)
- демонтировать подкрылок
- демонтировать крышку закрывающую отопитель и остатки резьбового соединения
- снять защитную решетку водостока (под лобовым стеклом слева)

В салоне автомобиля

- снять блок предохранителей (в торце торпеды с водительской стороны)
- снять панель под рулем (закрывающую педальный узел)

Время на монтаж оборудования зависит от опыта установщика, наличия и состояния инструмента и оборудования для проведения монтажа а также комплектации устанавливаемого оборудования.

Время на монтаж	4 - 5 н/ч
-----------------	-----------

5. Жгут проводов № 9009439

1. клемма + (30)
2. клемма – (31)
3. контакт в 6-ти полюсной разъем отопителя
4. разъем на ресивер телестарта Т 91
5. разъем на Т 100, ThermoCall 2.2
6. предохранитель 1А.



Схема прокладки жгута идент № 9009439

Проход жгута из подкапотного пространства в салон

Вход жгута в салон

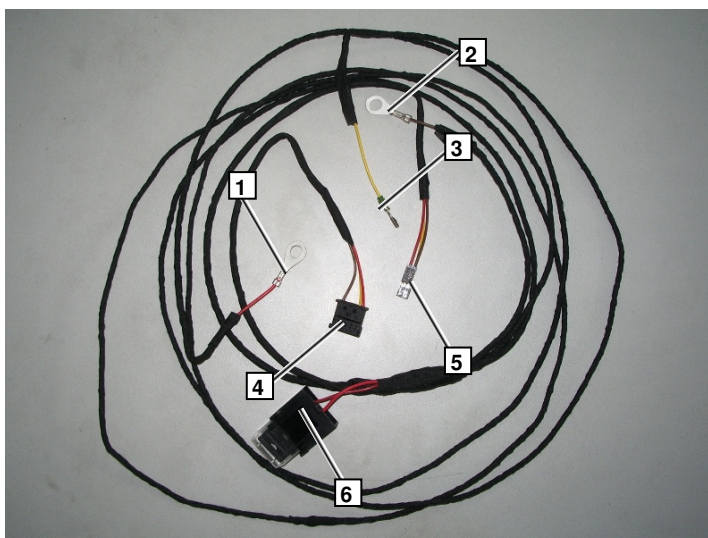
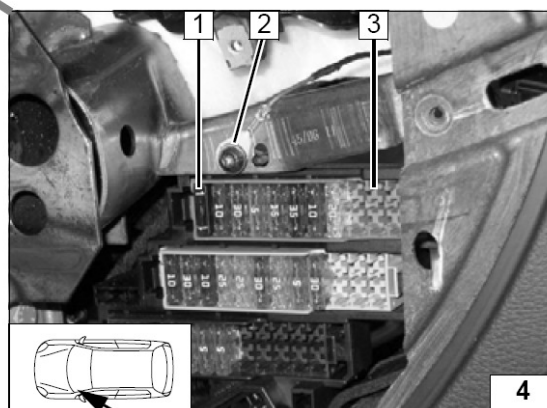
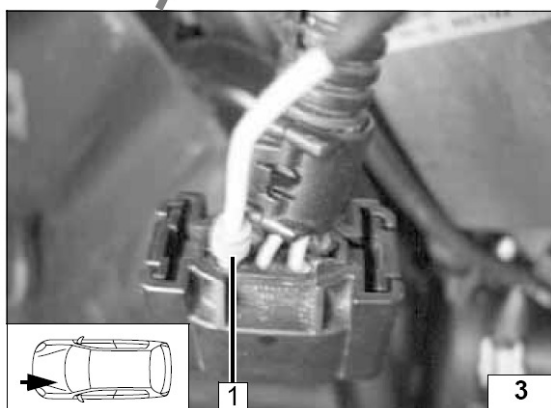
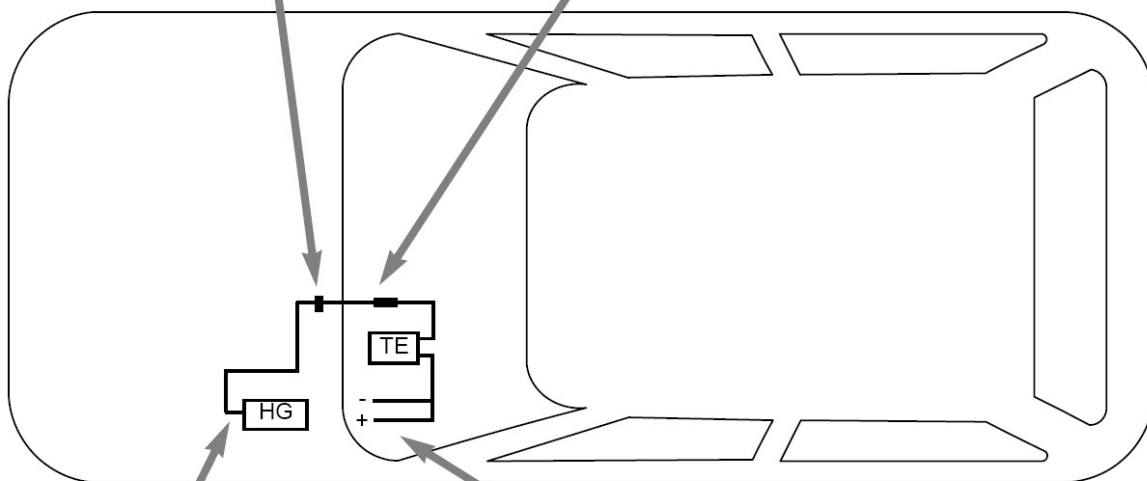
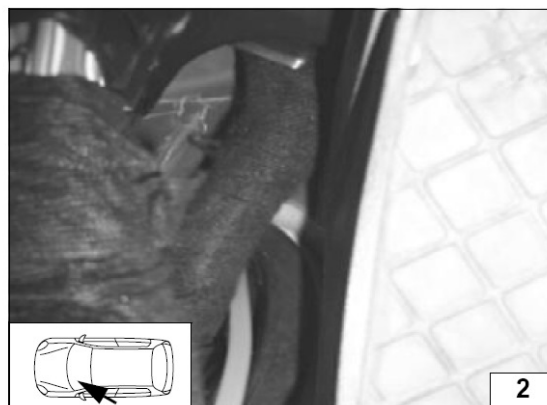
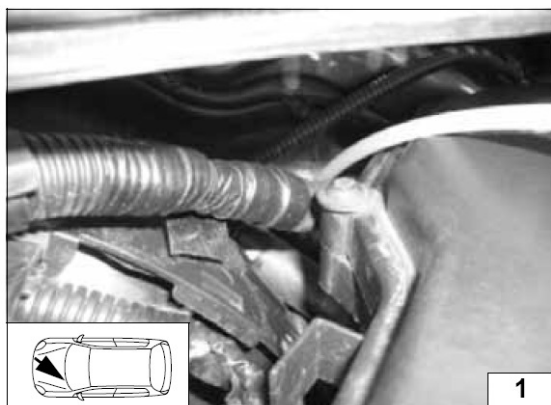

Установить контакт 1 в PIN 1 разъёма на отопителе

1 предохранитель 1А (клемма 30)
2 подключение к массе (клемма 31)
3 планка верхняя предохранителей

Демонтаж крышки

Головки болтов **1** (4 шт)
высверлить, остатки резьбы
удалить
2 крышка

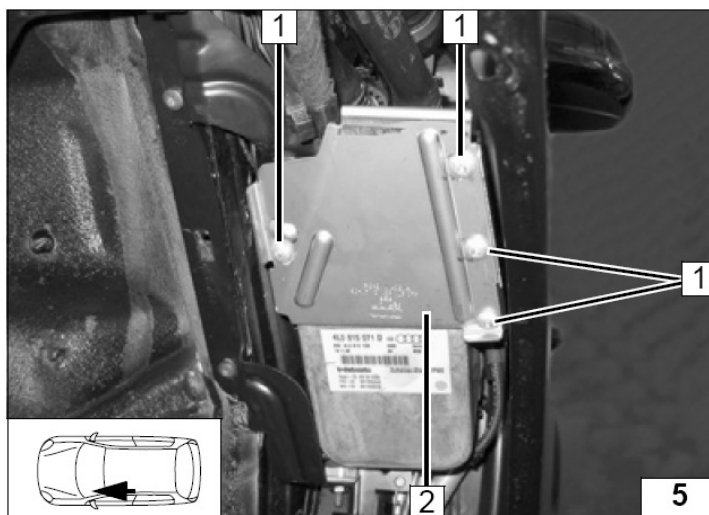

6. Установка жгута идент № 9009439

6-полюсную штекерную колодку X14 **1** снять с отопителя.
Извлечь заглушку контакта pin 1
поз **3**, сдвинуть фиксатор **2**,
установить контакт на желтом
проводе жгута № 9009439 (KS1)
в гнездо pin 1
Установить фиксатор на место.
Штекерную колодку X14 **1**
установить на место.

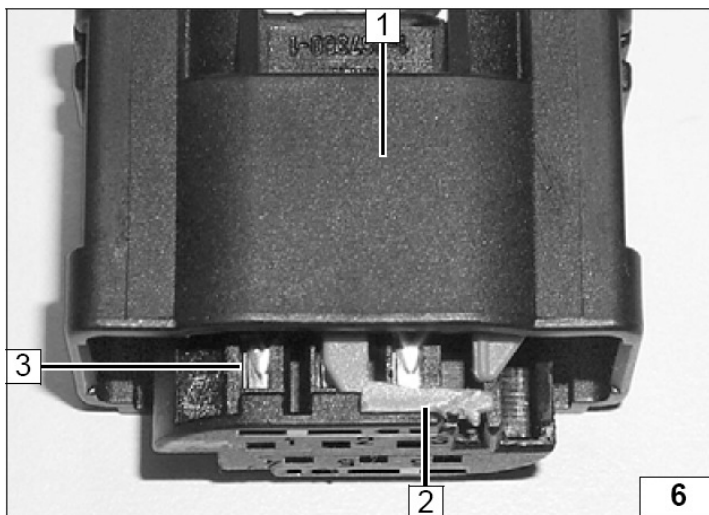

Демонтировать планку
предохранителей **2**.

Сделать подключение **1** к клемме
30 на предохранительной колодке

Установить планку
предохранителей на место.

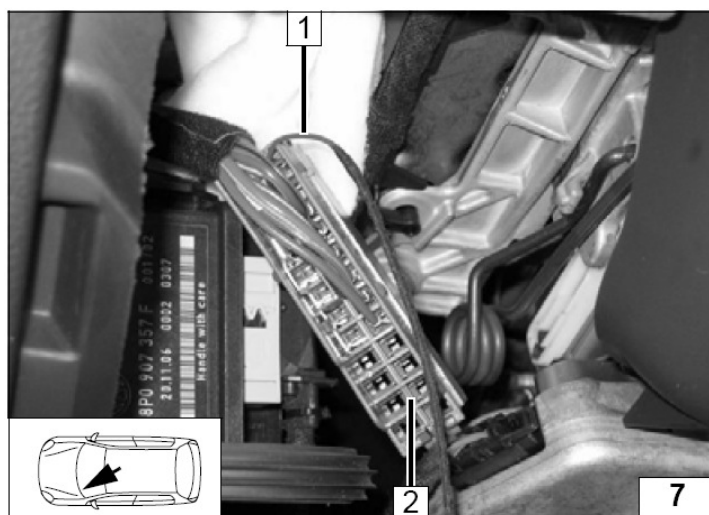

7. Установка Телестарта Т 91

Внимание!

Жгут ид № 67089 из комплекта Т91 не использовать.

Ресивер (приемное устройство) разместить на штатный кронштейн **1**, закрепленный в свободное резьбовое отв. **2** (М6)

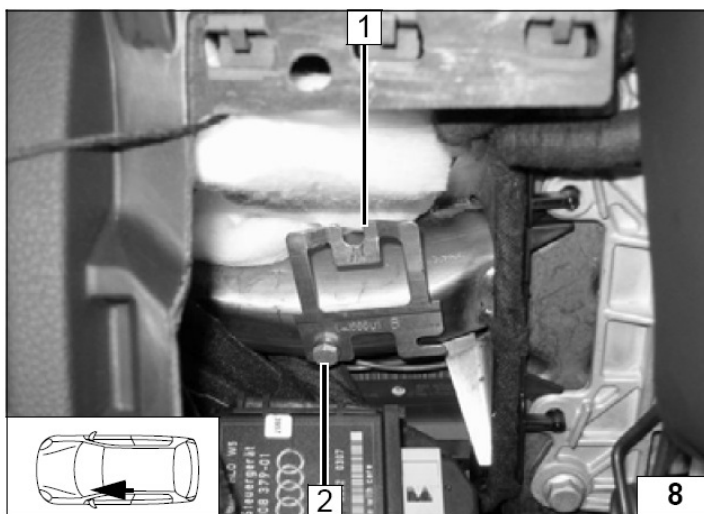

Установить ресивер телестарта **1**

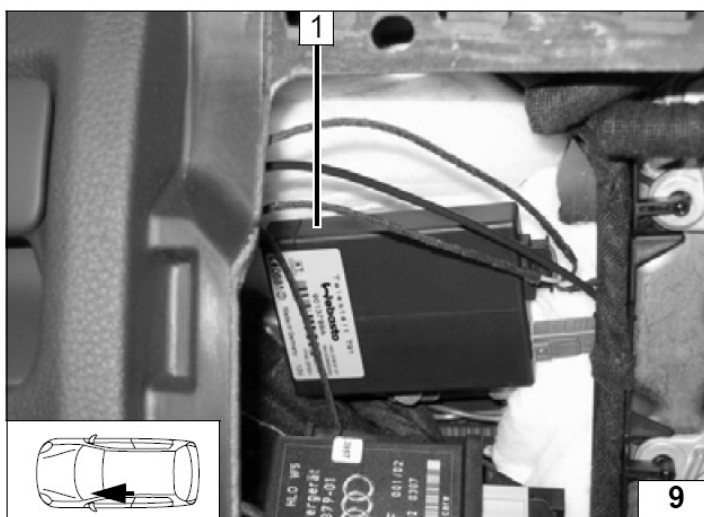

Расположение антенны **1**



Схема подключения

HG – отопитель
 T 91 – телестарт T 91
 KS – жгут проводов

Цвета проводов
 rt – красный
 br - коричневый
 ge - желтый

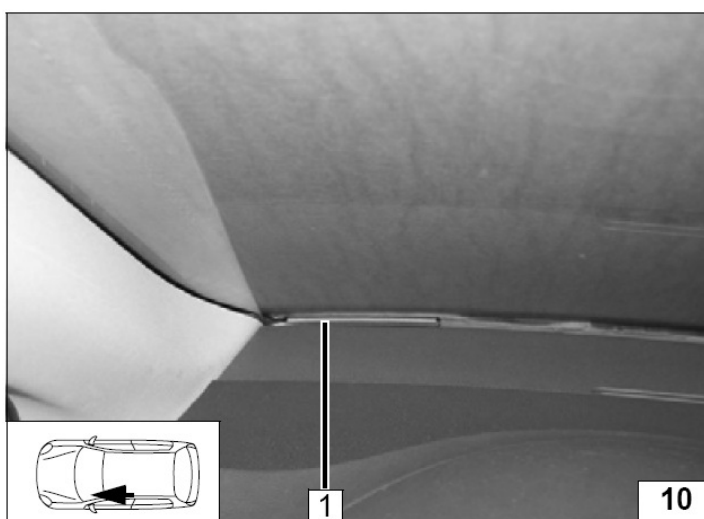
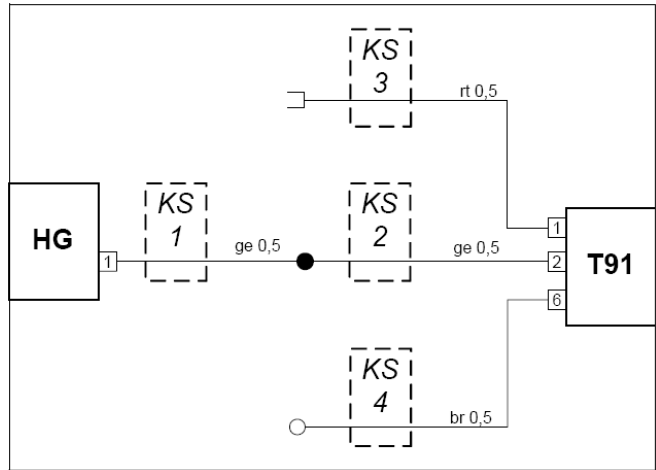

8. Установка Telestart T100 НТМ

Жгут из комплекта телестарта ид № 9010951А изменить согласно приведенному ниже описанию.

1. красный (+30)
2. желтый (W-bus)
3. чёрный (+ выход)
4. серый (+ вход)
5. фиолетовый (- выход зима/лето)
6. коричневый (- 31)
7. коннектор термоусадочный
8. фиолетовый провод (из pin 5) заизолировать

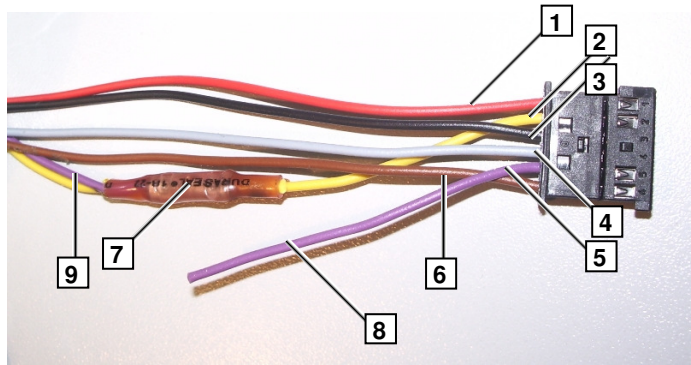

Фиолетовый провод 9 подсоединить к желтому проводу (из pin2), заизолировать. Использовать соединительный коннектор 7 из комплекта телестарта.

Внимание!

При подключении жгута ид № 9010951А к жгуту № 9009439 комплекта переоборудования убедиться, что фиолетовый провод (носитель W-bus сигнала) соединен с жёлтым. Расположение температурного датчика – в нейтральном месте (на приёмнике телестарта) При монтаже телестарта придерживаться руководства по установке.

Схема подключения

HG – отопитель
 T 100 – телестарт T 100
 KS – жгут проводов

Цвета проводов
 rt – красный
 br - коричневый
 ge - желтый
 vi – фиолетовый

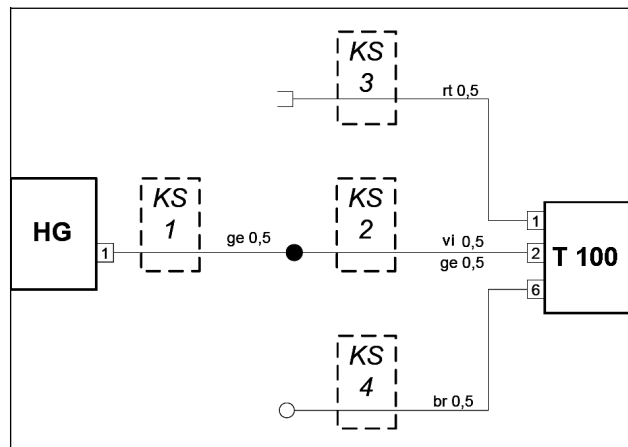

- 1 жгут от отопителя № 9009439
- 2 жгут от телестарта № 9010951A
- 3 разъём, в котором соединяются
Клемма 30 (красный)
Клемма 31 (коричневый)
W-bus (желтый и фиолетовый)

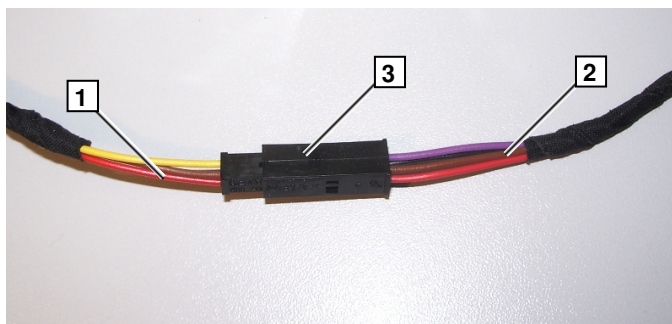

9. Установка Thermo Call

Установка GSM модуля Thermo Call производится в салоне а/м (возможно расположение в месте указанном для установки телестарта).

Внимание!

Sim карту устанавливать только в обесточенный модуль!
Перед установкой sim карты снять запрос pin кода!
Ознакомиться с инструкцией по монтажу Thermo Call

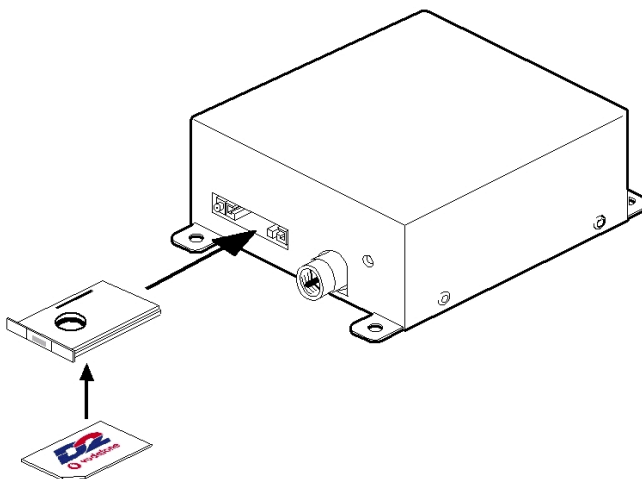

Подсоединить 4х контактный разъём жгута Thermo Call ид № 9013674A к ответному штекеру жгута комплекта переоборудования ид № 9009439 (цвета проводов красный, коричневый и желтый в соединении должны совпадать).

Управление отопителем осуществляется подачей W-bus сигнала, носителем которого является **жёлтый** провод в электропроводке ThermoCall на pin 1 6-ти контактного разъёма блока управления отопителя.

Для уверенного приёма GPS антенна должна расположена таким образом, что бы свободный обзор по горизонтали и вертикали составлял не менее 90°

GSM антенна может быть установлен непосредственно на лобовое стекло или под отделкой салона, но не на металлические элементы а/м.



1 расположение антенны GSM

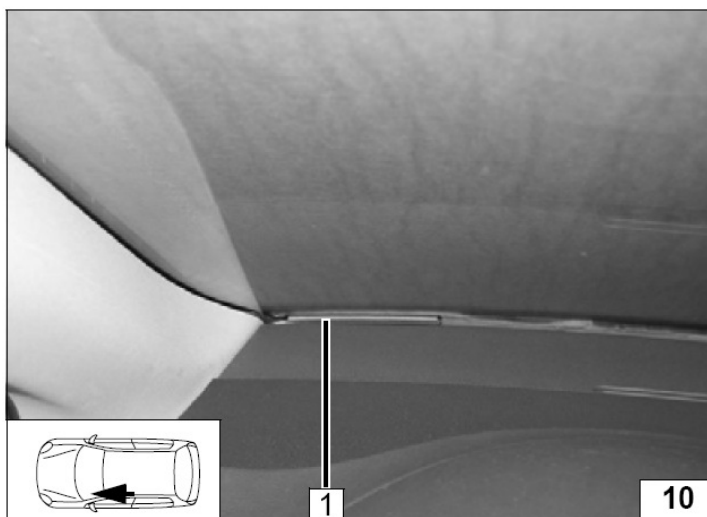

1 расположение GPS антенны на торпедо под лобовым стеклом

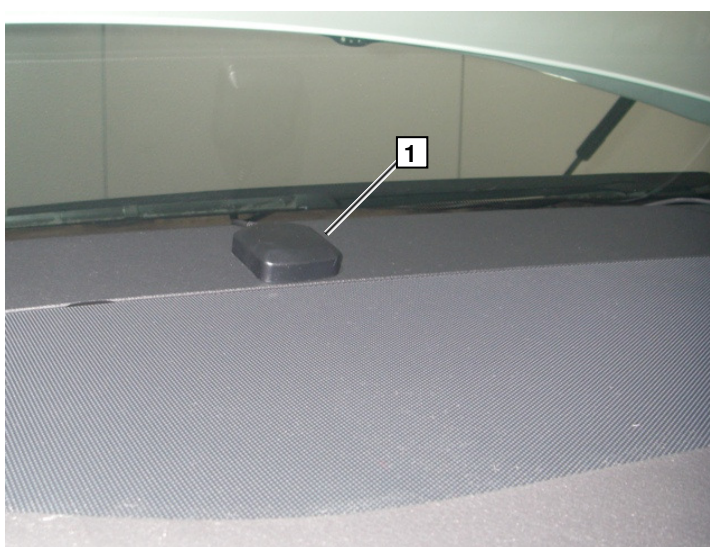

1 жгут № 9013674A
Провода 2, 3 заизолировать
4 желтый провод (носитель W-bus)
сигнала установить разъем 5



Схема подключения

HG – отопитель
TC 2.2 – ThermoCall 2.2
KS – жгут проводов

Цвета проводов
rt – красный
br - коричневый
ge - желтый

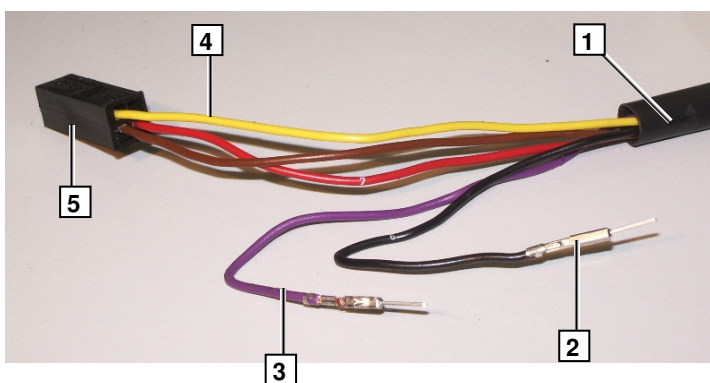
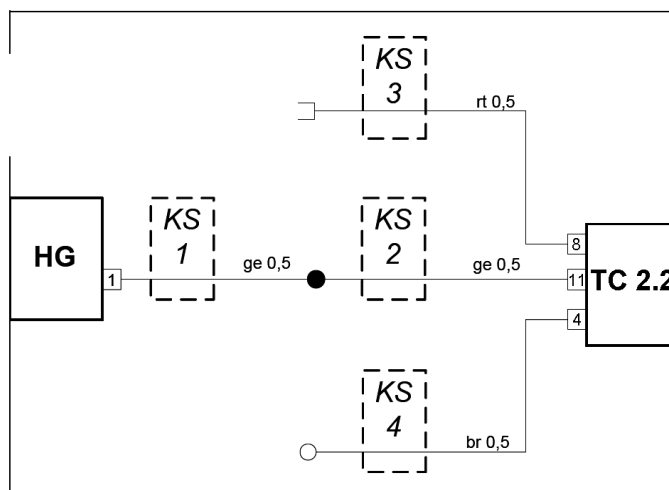

Внимание!

Управление отопителем осуществляется подачей W-bus сигнала, носителем которого является желтый провод в электропроводке ThermoCall на pin 1 в 6-ти контактного разъёма блока управления отопителя.

При монтаже Thermo Call придерживаться руководства по установке.

10. Заключительные работы

Внимание!

- демонтируемые части монтируют в обратном порядке
- обратить внимание на момент затяжки болтов крепления переднего колеса
- установить крышку с оригинальными Audi винтами (N 909 803 04)
- проверить правильность эл подсоединений
- закрепить все жгуты
- согласовать приемо-передающие устройства (T91, T100)
- предоставить водителю инструкцию по эксплуатации, продемонстрировать работу отопителя

11. Указания к кодировке:

Кодирование возможно либо через изменение функций, либо напрямую.

Значения кода для кодирования напрямую:

- блок управления 255 имеющиеся значение кода + 2048
- блок управления 364 0002

Выбрать раздел 08

Установки внести с помощью VAS 5051\52 в меню «изменение функций»
Возможно только в исполнении с климат-контролем!

Гeführte Funktionen	Audi	V12.85.00 24/10/2007
Funktionen	Audi Q7 2007>	
Fahrzeugsystem bzw. Funktion auswählen	2007 (7) SUV BTR 4,2l TDI / 240 kW	
08 - Bedienungs- und Anzeigeeinheit für Klimaanlage, Komfort		
J255 - Fehlerspeicher abfragen, (Rep.Gr. 87)		
J255 - Stellgliedtest (sequentiell), (Rep.Gr. 87)		
J255 - Grundeinstellung, (Rep.Gr. 87)		
J255 - Steuergerät codieren, (Rep.Gr. 87)		
J255 - Messwerteblock lesen, (Rep.Gr. 87)		
J255 - Anpassung, (Rep.Gr. 87)		
J255 - Allgemeine Funktionsprüfungen, (Rep.Gr. 87)		
J255 - Bedienungs- und Anzeigeeinheit ersetzen, (Rep.Gr. 87)		
08 - Bedieneinheit Klimaanlage, Komponentenschutz		
11		

Выбрать кодирование J255 блока управления

Гeführte Funktionen	Audi	V12.85.00 24/10/2007
Funktionen	Audi Q7 2007>	
Fahrzeugsystem bzw. Funktion auswählen	2007 (7) SUV BTR 4,2l TDI / 240 kW	
08 - Bedienungs- und Anzeigeeinheit für Klimaanlage, Komfort		
J255 - Fehlerspeicher abfragen, (Rep.Gr. 87)		
J255 - Stellgliedtest (sequentiell), (Rep.Gr. 87)		
J255 - Grundeinstellung, (Rep.Gr. 87)		
J255 - Steuergerät codieren, (Rep.Gr. 87)		
J255 - Messwerteblock lesen, (Rep.Gr. 87)		
J255 - Anpassung, (Rep.Gr. 87)		
J255 - Allgemeine Funktionsprüfungen, (Rep.Gr. 87)		
J255 - Bedienungs- und Anzeigeeinheit ersetzen, (Rep.Gr. 87)		
08 - Bedieneinheit Klimaanlage, Komponentenschutz		
12		

Считывание кода

Добавьте функцию подогревателя!
Следуйте указаниям!
Каждый раз подтвердите
произведенное действие нажатием
соответствующей кнопки.

**Первоначальное значение кода
необходимо записать!**

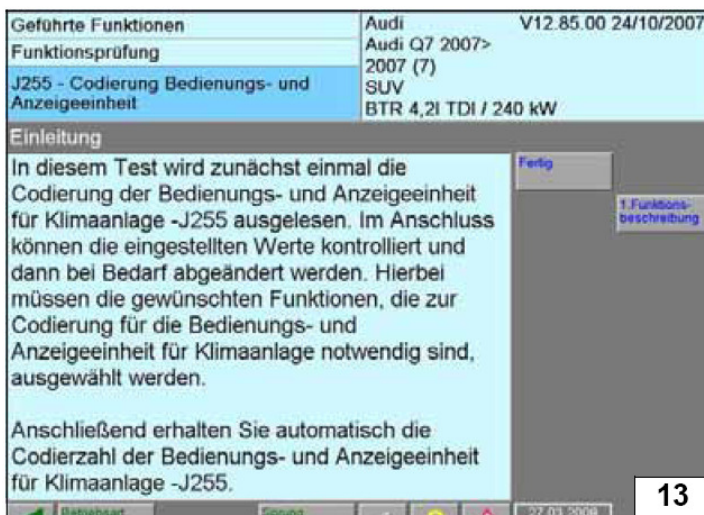

Выполнение кодирования и
завершение работ

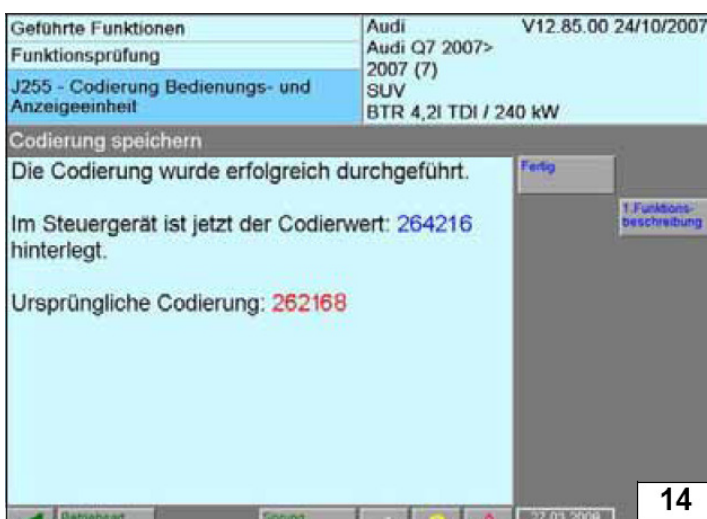

Кодирование J 364

Выбрать 18 – блок управления
догревателя, затем выбрать J
364, следовать указаниям

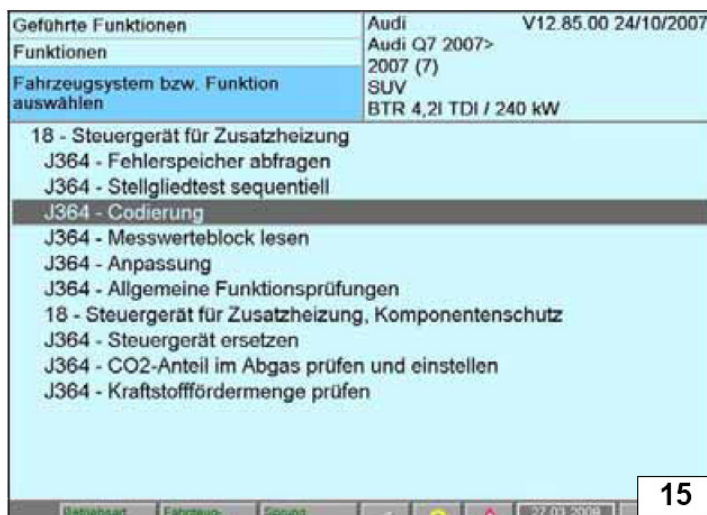

Считывание кода

Запишите первоначальный код и следуйте указаниям

Гeführte Funktionen	Audi	V12.85.00 24/10/2007
Funktionsprüfung	Audi Q7 2007>	
J255 - Codierung Bedienungs- und Anzeigeeinheit	2007 (7)	
	SUV	
	BTR 4,2l TDI / 240 kW	

Einleitung

In diesem Test wird zunächst einmal die Codierung des Steuergeräts für Zusatzheizung -J364 ausgelesen. Im Anschluss können die eingestellten Werte kontrolliert und dann bei Bedarf abgeändert werden. Hierbei müssen die gewünschten Funktionen, die zur Codierung des Steuergeräts für Zusatzheizung -J364 notwendig sind, ausgewählt werden.

Anschließend erhalten Sie automatisch die Codierzahl des Steuergeräts für Zusatzheizung -J364.

Fertig

1.Funktionsprüfung

16

Настройка запорного клапана N 279

Выберите кодирование пункт 1 (без клапана)

Гeführte Funktionen	Audi	V12.85.00 24/10/2007
Funktionsprüfung	Audi Q7 2007>	
J255 - Codierung Bedienungs- und Anzeigeeinheit	2007 (7)	
	SUV	
	BTR 4,2l TDI / 240 kW	

Absperrventil -N279

1. Kein Absperrventil -N279 eingebaut

2. Absperrventil -N279 eingebaut

-1-

-2-

1.Funktionsprüfung

17

Отключение при пониженном напряжении

Выберите кодирование пункт 2

Гeführte Funktionen	Audi	V12.85.00 24/10/2007
Funktionsprüfung	Audi Q7 2007>	
J255 - Codierung Bedienungs- und Anzeigeeinheit	2007 (7)	
	SUV	
	BTR 4,2l TDI / 240 kW	

Unterspannungsabschaltung

1. Abschaltung wegen Unterspannung über das Steuergerät für Energiemanagement -J644

2. Abschaltung wegen Unterspannung erfolgt bei dem in der Funktion Anpassung eingegebenen Spannungswert (Festwert)

-1-

-2-

1.Funktionsprüfung

18

Проверка и подтверждение настроек

Кодировку подтвердить

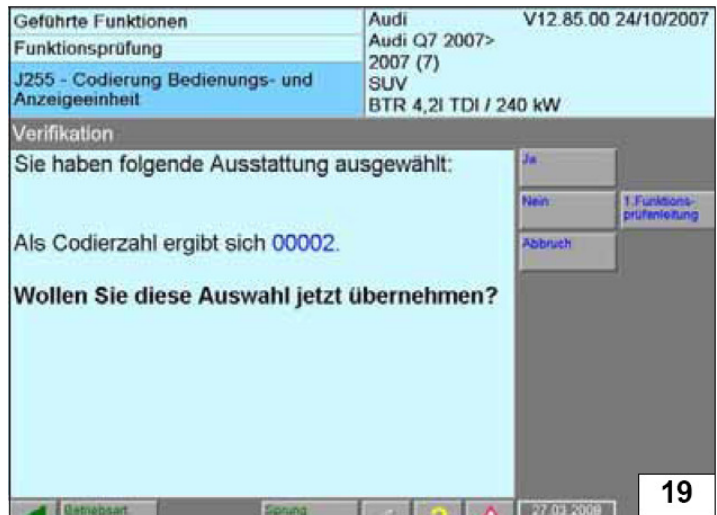

Внимание!

В связи с обновлением ПО дилерского сканера и /или ПО автомобиля вероятны изменения интерфейса и последовательности при программировании!

На слайде справа отображена настройка для ПО версия 16.

Необходимая настройка - 1 изменить 0 на 1

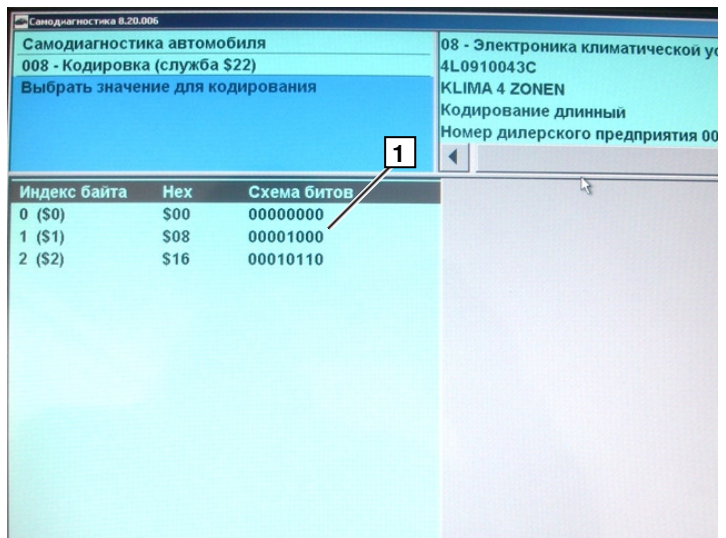

В меню бортового компьютера появиться функция автономного отопителя.



Внимание!

При восстановлении заводских настроек (с помощью дилерского диагностического прибора) пропадают описанные выше функции по расширению функциональности догревателя до предпускового подогревателя и пропадает возможность дистанционного управления.

12. Указания для пользователя:

Активация климат-контроля происходит автоматически при работе отопителя.

Перед началом эксплуатации следует ознакомиться с руководством по эксплуатации Audi Q7 раздел «Тепло и Холод»

Перед выключением зажигания произвести настройки:

1. температура HI
2. направление воздуха – лобовое стекло или вверх
3. скорость вентилятора - MIN

Внимание!

При включенном режиме ECON – отопитель не работает.



Внимание! Во избежание чрезмерного разряда аккумуляторной батареи рекомендуется в течение суток использовать отопитель Webasto не более, чем на время нахождения автомобиля в движении.