

Wasser-Heizgerät

Zusatzheizung *Thermo Top E*



Zusatzheizung *Thermo Top C*



Einbaudokumentation

Nissan Primastar / Renault Trafic

Diesel
ab Modell 2007
Linkslenker



ACHTUNG!

Warnung vor Gefahr:

Das unsachgemäße Einbauen oder Reparieren von Webasto Heizsystemen kann Feuer verursachen oder zum Austritt von tödlichem Kohlenmonoxid führen. Dadurch können schwere oder tödliche Verletzungen hervorgerufen werden.



Für den Einbau und die Reparatur von Webasto Heiz- und Kühlsystemen bedarf es eines speziellen Firmentrainings, technischer Dokumentation, Spezialwerkzeuge und einer Spezialausrüstung.

Es dürfen nur Originalteile von Webasto verwendet werden. Siehe dazu auch Zubehörkatalog Luft- und Wasserheizgeräte von Webasto.

Versuchen Sie NIEMALS, Webasto Heiz- oder Kühlsysteme einzubauen oder zu reparieren, wenn Sie das Firmentraining nicht erfolgreich abgeschlossen und dabei die notwendigen technischen Fähigkeiten erworben haben und die für einen sachgerechten Einbau und Reparatur nötigen technischen Dokumentationen, Werkzeuge und Ausrüstungen nicht zur Verfügung stehen.

Befolgen Sie **IMMER** alle Webasto Einbau- und Reparaturanleitungen, und beachten Sie alle Warnhinweise.

Die Erstinbetriebnahme ist mit der Webasto Thermo Test Diagnose durchzuführen.

Webasto übernimmt keine Haftung für Mängel und Schäden, die auf einen Einbau durch ungeschultes Personal zurückzuführen sind.

Inhaltsverzeichnis

Gültigkeit	2	Heizgerät vorbereiten	10
Heizgerät / Einbaupack	3	Heizgerät einbauen	12
Vorwort	3	Kühlmittelkreislauf, ein Wärmetauscher	14
Allgemeine Hinweise	3	Kühlmittelkreislauf, zwei Wärmetauscher	15
Spezialwerkzeug	3	2.0 l dCi	16
Erläuterungen zum Dokument	4	2.5 l dCi	17
Vorarbeiten	5	Brennluft	20
Einbauort Heizgerät	5	Brennstoff	21
Einbindung Elektrik	6	Verkleidungen montieren	23
Gebläseansteuerung manuelle Klimaanlage	7	Abschließende Arbeiten	25
Gebläseansteuerung Klimaautomatik	8	Bedienungshinweise für den Endkunden	26
Option Telestart	9		

Gültigkeit

Hersteller	Handelsbezeichnung	Typ	EG-BE-Nr. / ABE
Nissan	Primastar / Kastenwagen Kombi	E4	N003
		F4	K995
		J4	e2 * 98 / 14 * 0271 * ...
Renault	Trafic	X83 X83	K833 e2 * 98 / 14 * 0213 * ...

Motortyp	Motorart	Leistung in kW	Hubraum in cm ³
M9R	Diesel	66	1995
M9R	Diesel	84	1995
G9U	Diesel	107	2464

Fahrzeug- und Motortypen, Ausstattungsvarianten sowie Länderspezifikationen, die nicht in dieser Einbaudokumentation aufgeführt sind, wurden nicht geprüft. Ein Einbau nach dieser Einbaudokumentation kann aber möglich sein.

Der Einbauort Vorwähluhr ist vor dem Einbau mit dem Endkunden abzustimmen!

Heizgerät / Einbaukit

Menge	Bezeichnung	Bestell-Nr.:
1	Basislieferumfang <i>Thermo Top E / C</i>	siehe Preisliste
1	Einbaukit Nissan Primastar / Renault Trafic 2001 Diesel	1303346C
1	Bedienelement	siehe Preisliste

Vorwort

Diese Einbaudokumentation gilt für die Fahrzeuge Nissan Primastar / Renault Trafic Diesel - Gültigkeit siehe Seite 2 - ab Modelljahr 2007 und später, wenn technische Änderungen am Fahrzeug den Einbau nicht beeinflussen, unter Ausschluss jeglicher Haftungsansprüche. Je nach Version und Ausstattung des Fahrzeuges können beim Einbau Änderungen gegenüber dieser „Einbaudokumentation“ notwendig werden.

In jedem Fall sind jedoch die Vorschriften dieser „Einbaudokumentation“; der „Bedienungsanweisung“ und der „Einbauanweisung“ der *Thermo Top E / C* zu befolgen.

Die entsprechenden Regeln der Technik sowie eventuelle Angaben des Fahrzeugherstellers sind beim Einbau einzuhalten.

Allgemeine Hinweise

Der Einbau erfolgt gemäß den allgemein üblichen Regeln der Technik. Wenn nicht anders beschrieben, erfolgt die Befestigung von Schläuchen, Leitungen und Kabelbäumen mit Kabelbindern an fahrzeugeigenen Leitungen und Kabelbäumen. Lose Leitungen isolieren und wegbinden! Scharfe Kanten sind mit Scheuerschutz (aufgeschnittener Kraftstoffschlauch) zu versehen! Blanke Karosseriestellen, wie z.B. Bohrungen, sind mit Korrosionsschutzwachs (Tectyl 100K, Bestell-Nr. 111329) einzusprühen.

Beim Einbau einer IPCU sind vor dem Einbau die entsprechenden Einstellwerte zu kontrollieren bzw. einzustellen!

Spezialwerkzeug

- Drehmomentschlüssel für 2,0 - 10 Nm
- Abklemmzangen
- Torx E5 Nuss

Erläuterungen zum Dokument

Um Ihnen einen schnellen Überblick über die einzelnen Arbeitsschritte zu geben, finden Sie eine Kennzeichnung an der Außenkante oben rechts auf der jeweiligen Seite.

Mechanik

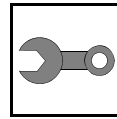

Elektrik

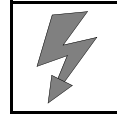

Kühlmittelkreislauf

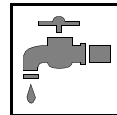

Brennstoff

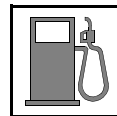

Abgas

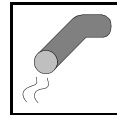

Brennluft

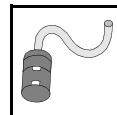

Software

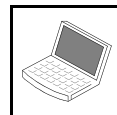

Auf Besonderheiten wird durch folgende Symbole hingewiesen:



besondere Gefahr von Verletzungen oder tödlichen Unfällen



besondere Gefahr der Beschädigung von Bauteilen



besondere Brand- und Explosionsgefahr



Verweis auf allgemeine Einbauanweisung der Webasto Komponente bzw. auf fahrzeugspezifische Unterlagen des Herstellers



Hinweis auf eine technische Besonderheit

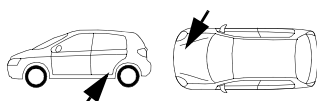

Der Pfeil im Fahrzeugpiktogramm zeigt die Position am Fahrzeug und die Blickrichtung

Alle Maßangaben in mm!

Anzugsdrehmoment von Schlauchschellen = 2,0 + 0,5 Nm!

Anzugsdrehmoment von Ejotschrauben, Ejotstehbolzen = 10 Nm!

Vorarbeiten

ACHTUNG!

- Tankdeckel öffnen, Tank belüften
- Tankdeckel wieder schließen
- Batterie abklemmen!
- Druck im Kühlsystem ablassen!
- Fabriknummer vom Typschild Original auf das Typschild Duplikat übertragen
- Die nicht zutreffende Jahreszahl auf dem Duplikatschild entfernen
- Duplikatschild (Typschild) an geeigneter Stelle sichtbar anbringen
- Luftfilterkasten komplett mit Ansaugschlauch ausbauen
- Frontschürze ausbauen
- Hupe mit Halterung ausbauen
- Scheinwerfer links ausbauen
- Radhausverkleidung rechts lösen und links ausbauen
- Stoßfänger mit Verkleidungen abbauen
- Unterfahrschutz (2-teilig) ausbauen
- Untere Armaturenbrettverkleidung Beifahrerseite ausbauen
- Seitenverkleidung links Armaturenbrett abnehmen (Nur bei HTM 100)
- A-Säulenverkleidung im Fußraum der Fahrerseite ausbauen (nur bei Telestart)

Die Seite 26 "Bedienungshinweise für den Endkunden" entnehmen und der Bedienungsanleitung beifügen!

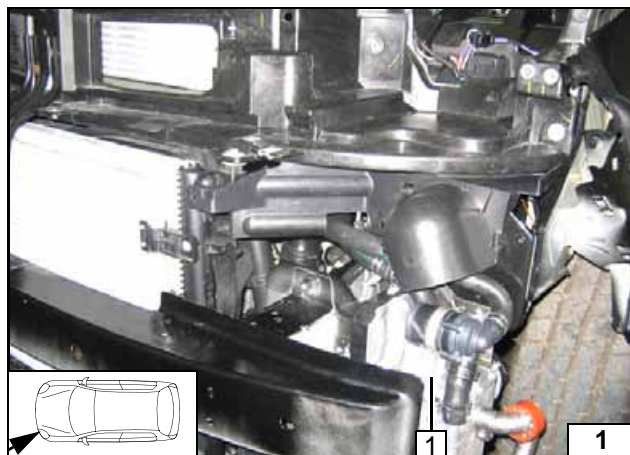

Einbauort Heizgerät

1 Heizgerät

Einbauort



Einbindung Elektrik

Vorwahuhr/ Option Sommer-/Winterschalter

- 1 Vorwahuhr
- 2 Sommer-/Winterschalter, Bohrung Ø 12mm

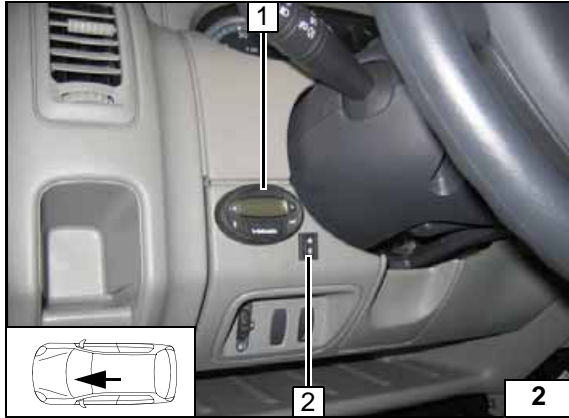

Zusatzsicherung F4

Plusleitung rt 4mm² an Plusstützpunkt anschließen. Halteplatte Sicherungshalter mit Blechschraube 3x9 am Batterieträger befestigen. Sicherung F4 30A 1 aufstecken!

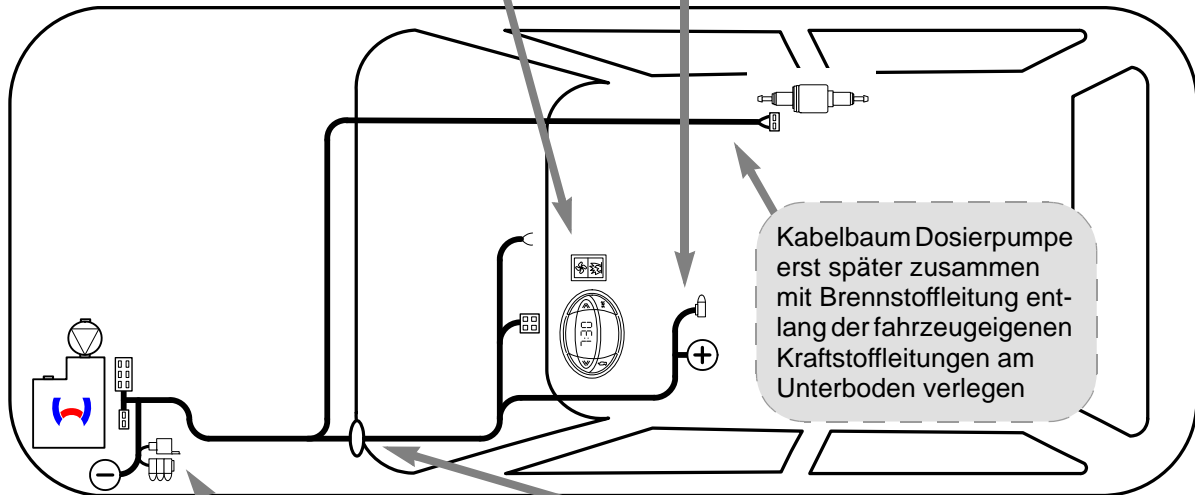
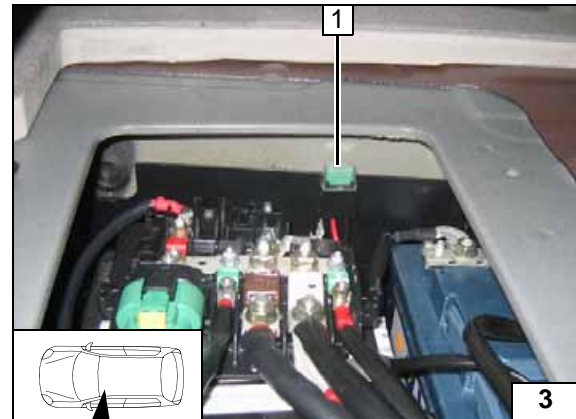

Schema
Kabel-
baumver-
legung

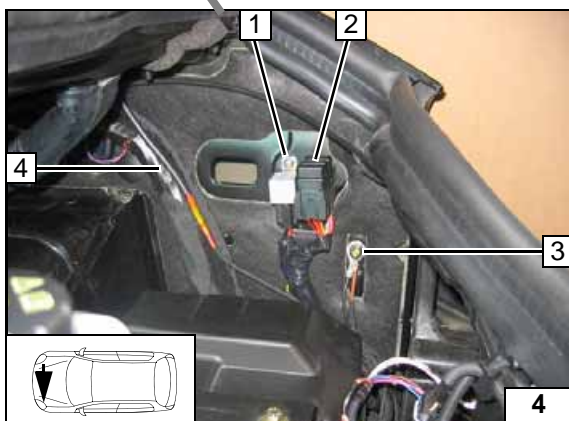

Sicherungshalter, K3-Relais

- 1 Bohrung Ø 4mm, Blechschraube 5,5x13; K3- Relais
- 2 Bohrung Ø 4mm, Blechschraube 5,5x13; Halteplatte, Sicherungshalter
- 3 Masseleitung an Massestützpunkt
- 4 Plusleitung mit Stoßverbinder und Leitung rt 4mm² verlängern (crimpen und schrumpfen)

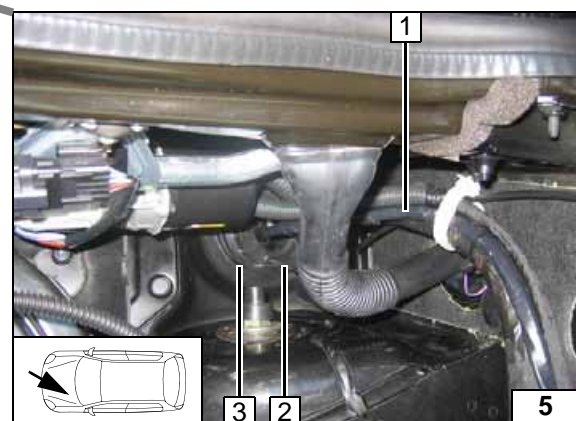

Kabelbaumdurchführung

- 1 Kabelbaum Gebläseansteuerung, Kabelbaum Vorwahuhr
- 2 Verlängerte Plusleitung in Isolierschlauch zum Batteriekasten verlegen und an Sicherung F4 anschließen
- 3 Gummitülle



Gebläseansteuerung manuelle Klimaanlage

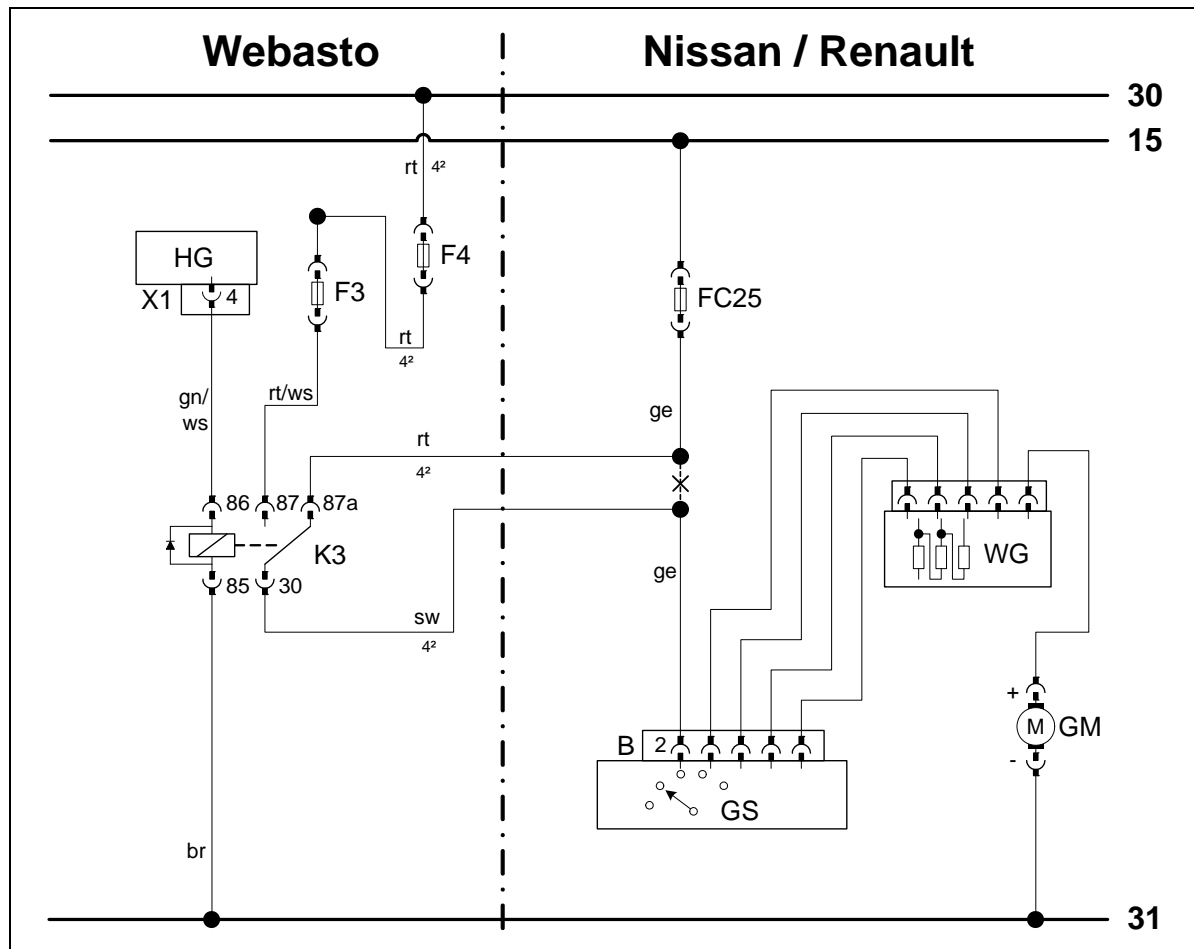

Schaltplan

Bauteile Webasto		Bauteile Fahrzeug		Farben und Symbole	
HG	Heizgerät TT-E/C	GM	Gebläsemotor	rt	rot
X1	6-poliger Stecker	WG	Widerstandsgruppe	ws	weiß
F3	Sicherung 25A	GS	Gebläseschalter	sw	schwarz
F4	Sicherung 30A	FC25	Gebläsesicherung 25A	br	braun
				gn	grün
				ge	gelb
				X	Trennstelle
				Kabelfarben können variieren!	

Legende

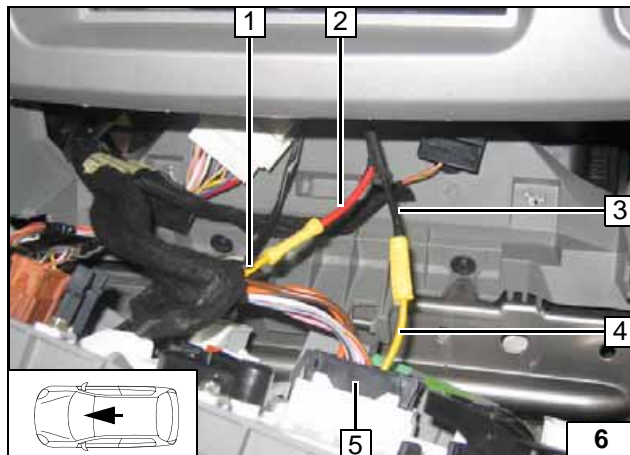

Anschluss an Stecker B sw 5 vom Gebläseschalter.
Verbindungen gemäß Schaltplan herstellen.

- 1 Ltg. ge von Sicherung FC25
- 2 Ltg. rt zu K3/87a
- 3 Ltg. sw von K3/30
- 4 Ltg. ge zum Stecker B Pin 2



Anschluss Gebläseschalter



Gebläseansteuerung Klimaautomatik

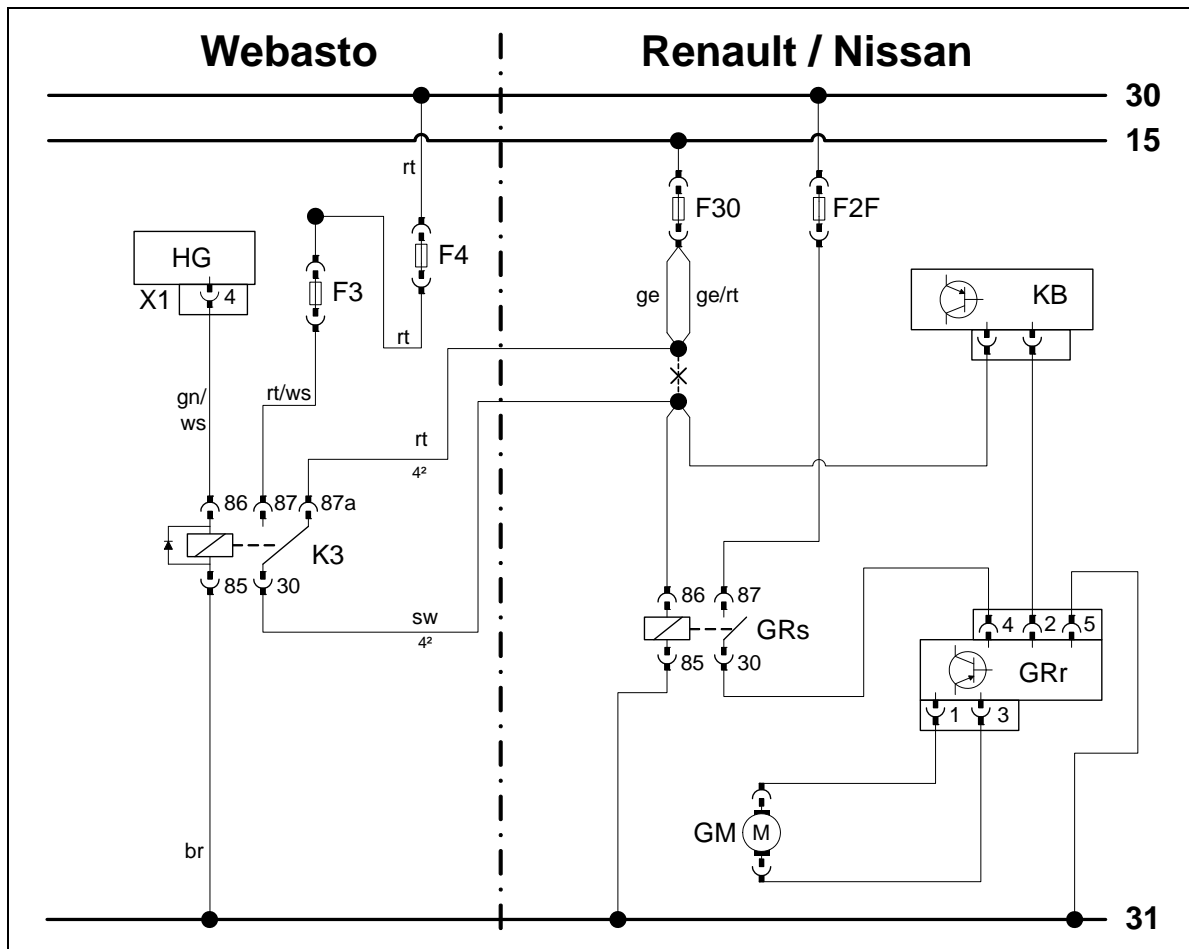

Schaltplan

Bauteile Webasto		Bauteile Fahrzeug		Farben und Symbole	
HG	Heizgerät TT-C/E	GM	Gebläsemotor	rt	rot
X1	6-poliger Stecker	GRr	Gebläse- regler	ws	weiß
F3	Sicherung 15A	GRs	Gebläse- relais	sw	schwarz
F4	Sicherung 30A	KB	Klimabedienteil	br	braun
		F30	Sicherung GRs 15A	gn	grün
		F2F	Sicherung GRr 40A	ge	gelb
				X	Trennstelle
				Kabelfarben können variieren!	

Legende

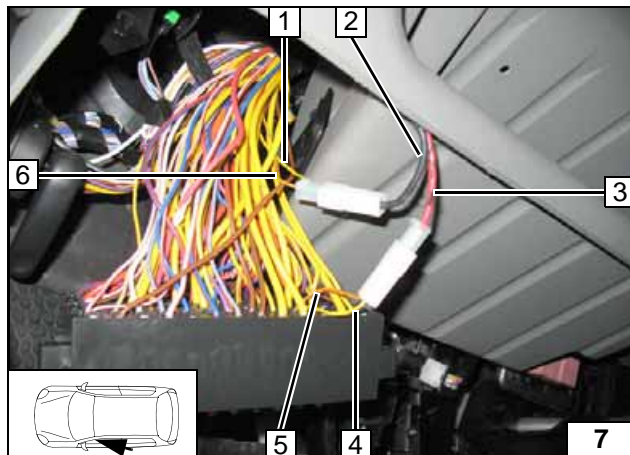

Anschluss hinter Sicherung F30. Verbindungen gemäß Schaltplan herstellen.

- 1 Ltg. ge
- 2 Ltg. sw von K3/30
- 3 Ltg. rt zu K3/87a
- 4 Ltg. ge Sicherung F30
- 5 Ltg. ge/rt Sicherung F30
- 6 Ltg. ge/rt



Anschluss Gebläse-
relais

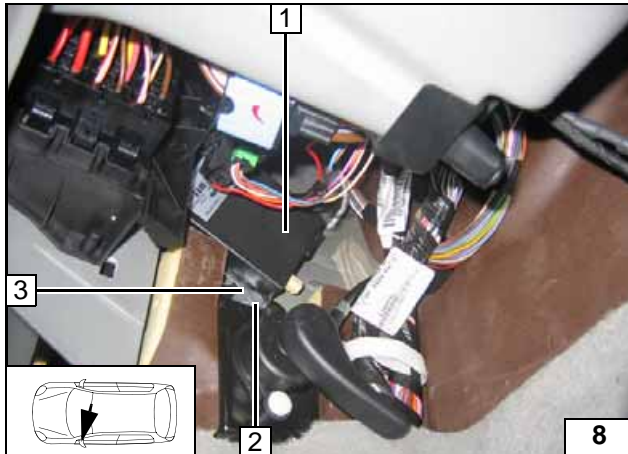

Option Telestart

Halter 3 an Position 2 auf Ø 6,5mm aufbohren!

- 1 Empfänger
- 2 Schraube M6x20 an vorhandener Bohrung



Empfänger montieren

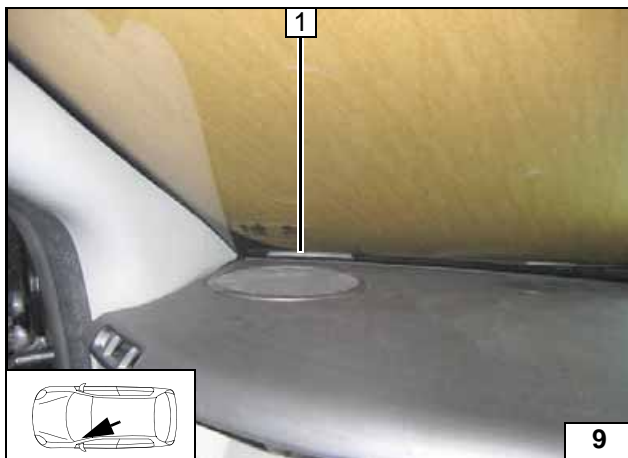

- 1 Antenne

Antenne montieren

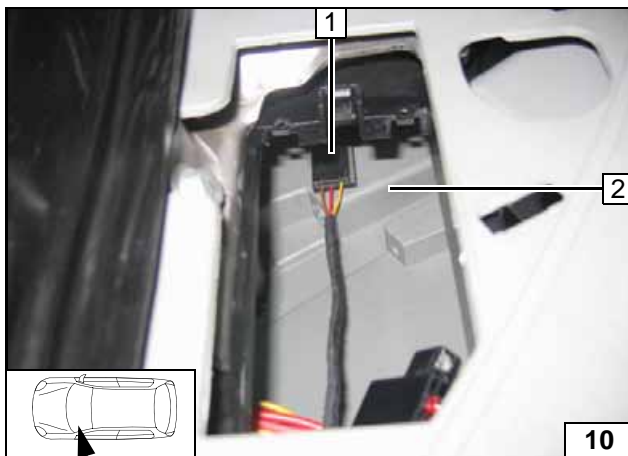

Temperatursensor nur bei T100 HTM

- 1 Temperatursensor mit geeigneten Mitteln befestigen
- 2 Lüftungsschacht

Temperatursensor montieren

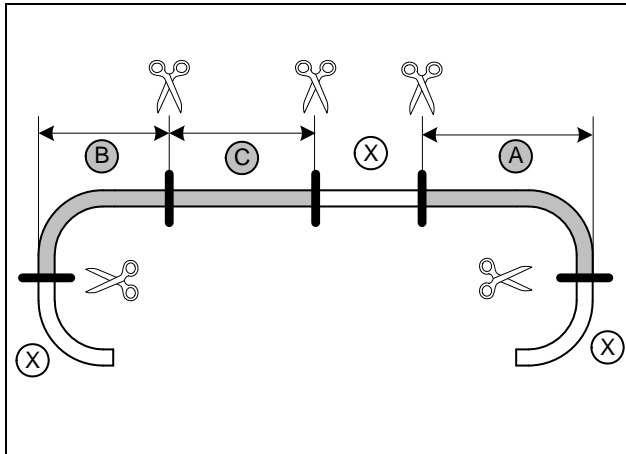
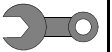

Heizgerät vorbereiten

2,0 l dCi

Abschnitt X entsorgen.

- A = 650
- B = 120
- C = 470

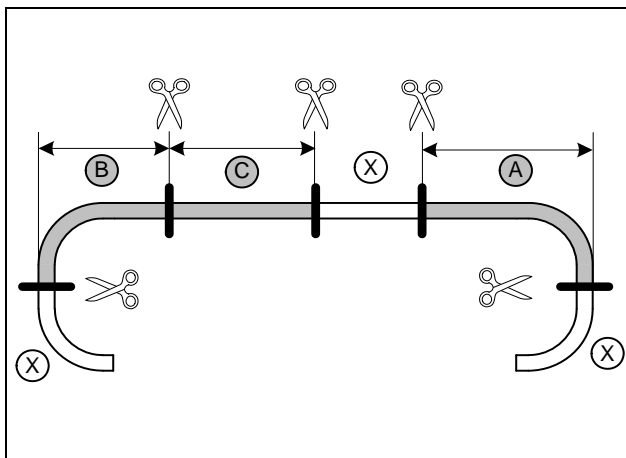

2,5 l dCi

Abschnitt X entsorgen.

- A = 825
- B = 120
- C = 655

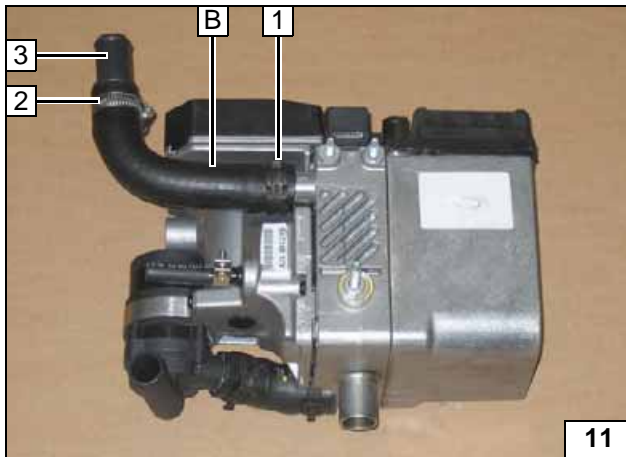

Alle Fahrzeuge

- 1 Federbandschelle Ø 27mm
- 2 Schlauchschelle Ø 27mm
- 3 Verbindungsrohr 20x20

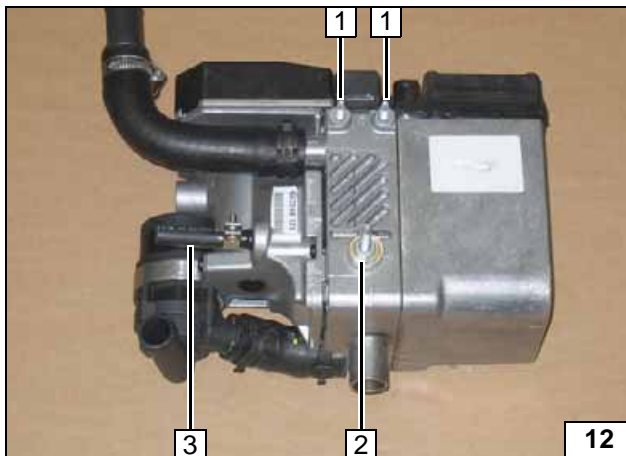

- 1 Eجتstehbolzen kurz [2x], Scheibe [je 2x]
- 2 Eجتstehbolzen lang, Distanzscheibe 5mm, Scheibe
- 3 Schlauchstück, Schlauchschelle Ø 10mm



Wasserschläuche ablängen



Wasserschläuche ablängen



Schlauch B vormontieren

Heizgerät vormontieren

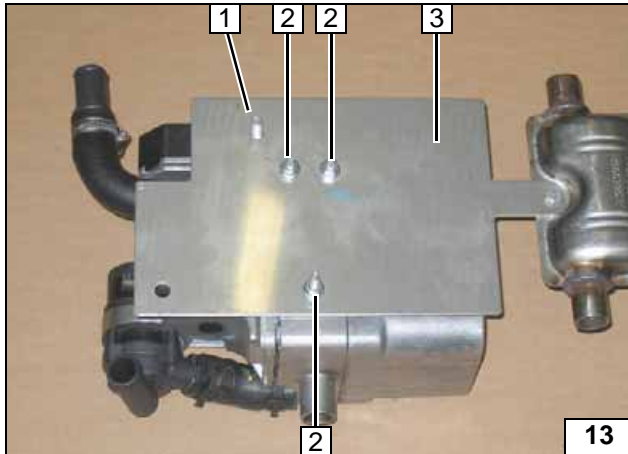
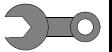

Vor der Montage Schraube M8x20 1 in Halter 3 einsetzen!

2 Bundmutter (3x)



Halter am Heizgerät vormontieren

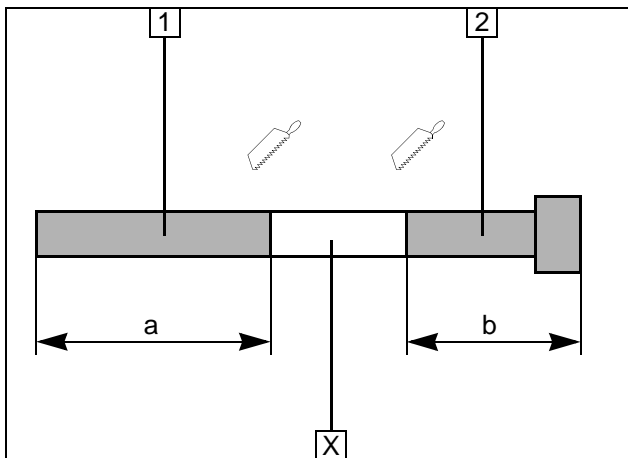

1 Abgasleitung

a = 330mm

2 Abgasendstück

b = 140mm

Abschnitt X entsorgen



Abgasleitung vorbereiten



1 Abgasschalldämpfer

2 Schraube M6x20, Bundmutter

Abgasschalldämpfer vormontieren

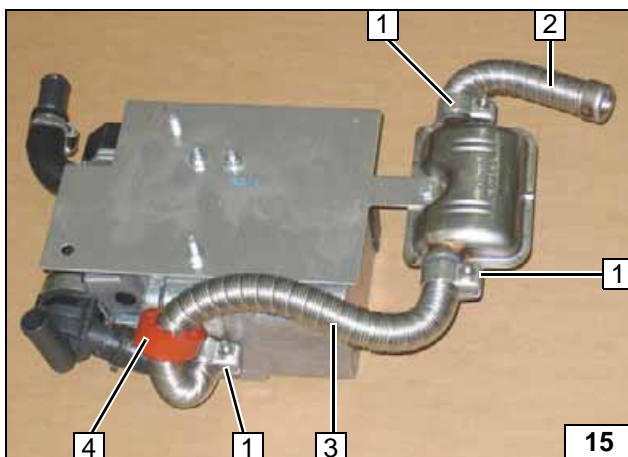

1 Schlauchklemme [3x]

2 Abgasendstück

3 Abgasleitung

4 Abstandshalter

Abgasanlage vormontieren

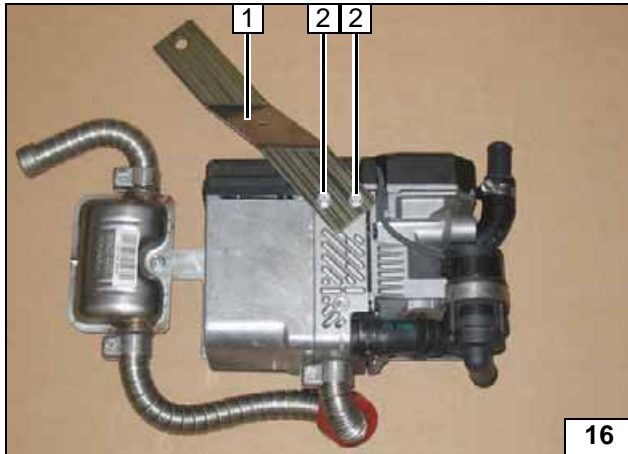
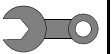

- 1 Strebe
- 2 Ejotschraube [2x] lose vormontieren

Strebe am Heizgerät vormontieren

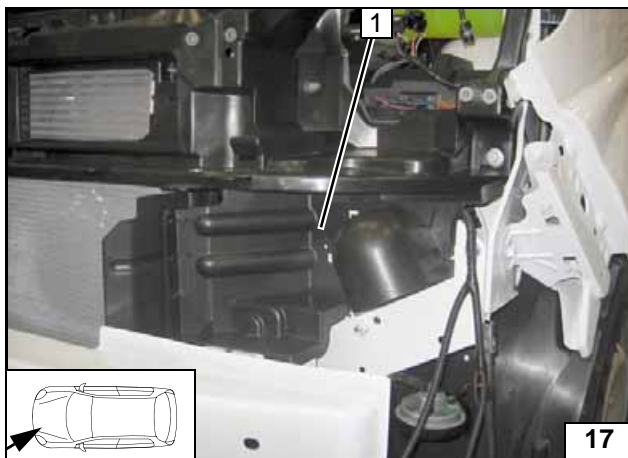

Heizgerät einbauen

- 1 Verkleidung Luftführung ausbauen



Verkleidung demontieren

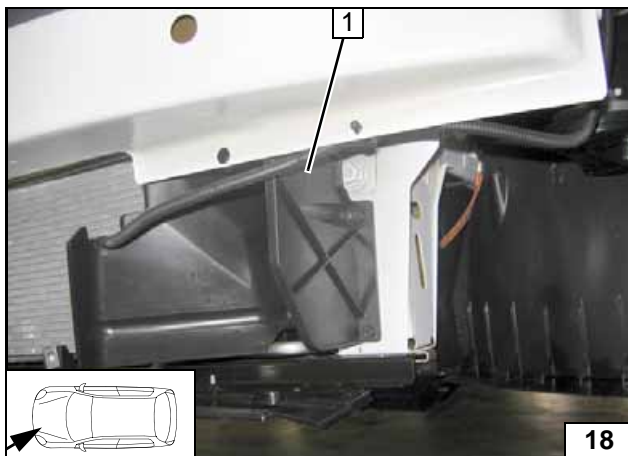

- 1 Verkleidung ausbauen

Verkleidung demontieren

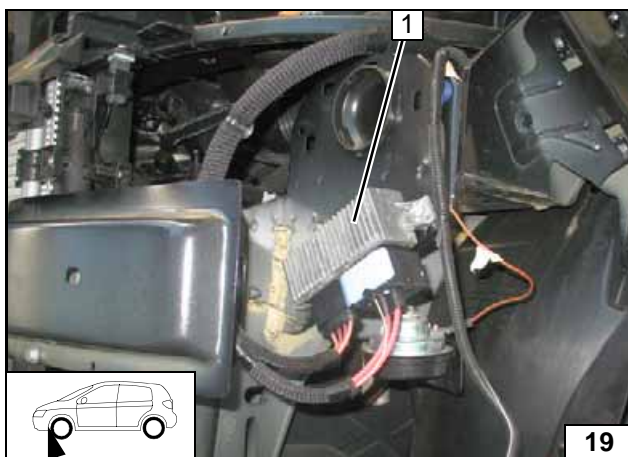

Steuergerät 1 (wenn vorhanden) demontieren. Anschlussstecker können montiert bleiben! Befestigungsschrauben [2x] entsorgen!

- 1 Steuergerät elektrischer Zuheizier



Steuergerät demontieren

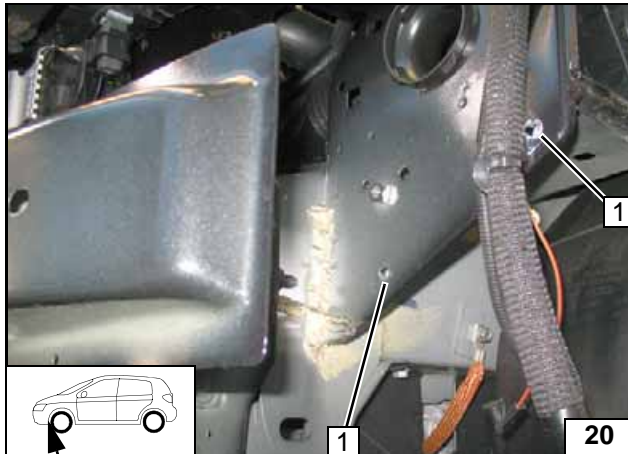
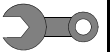

Gewindeinsatz 1 [2x] entfernen und entsorgen!



**Gewinde-
einsatz ent-
fernen**

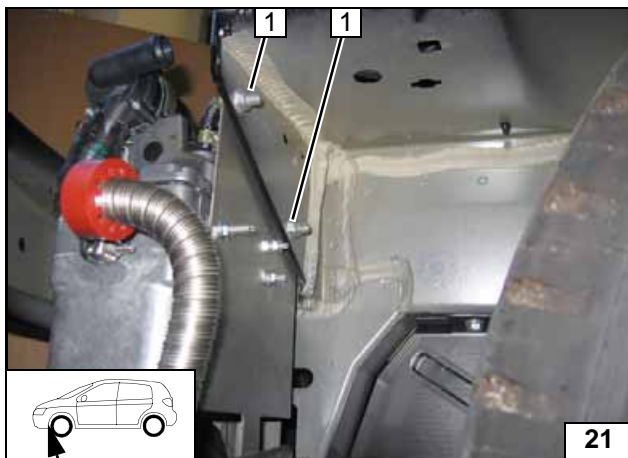

1 Schraube M8x20, Bundmutter [je 2x] an vorhandene Bohrungen

**Heizgerät
montieren**

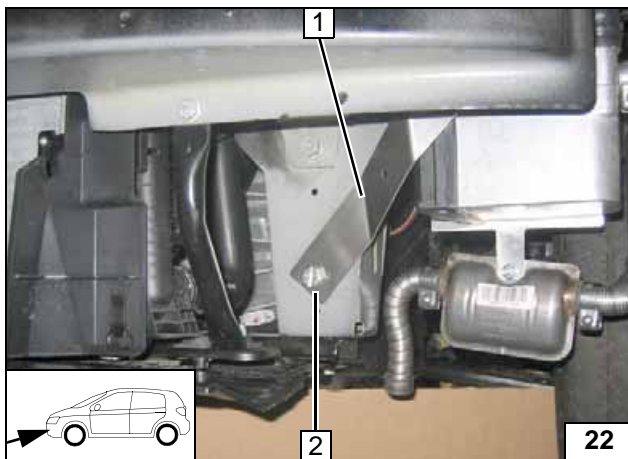

Ejotschrauben am Heizgerät festziehen!
Kabelbaum am Heizgerät aufstecken!

- 1 Vormontierte Strebe
- 2 Schraube M10x16, Federring an vorhandener Gewindebohrung



**Halter
montieren**

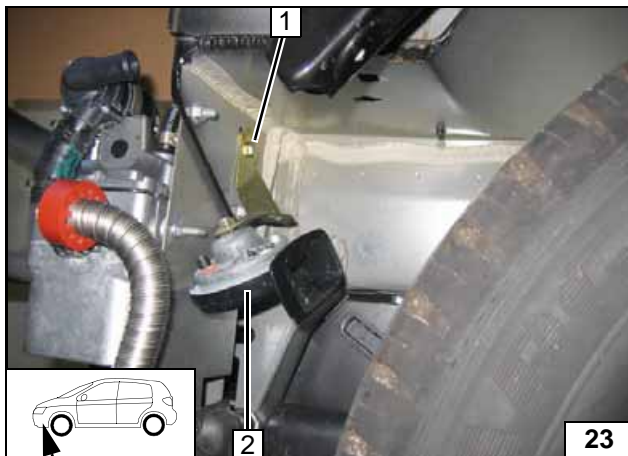

Auf ausreichenden Abstand zu benachbarten Bauteilen achten!

- 1 Schraube M8x12 an vorhandener Gewindebohrung
- 2 Hupe mit Halterung



**Hupe mon-
tieren**



Kühlmittelkreislauf, ein Wärmetauscher

ACHTUNG!



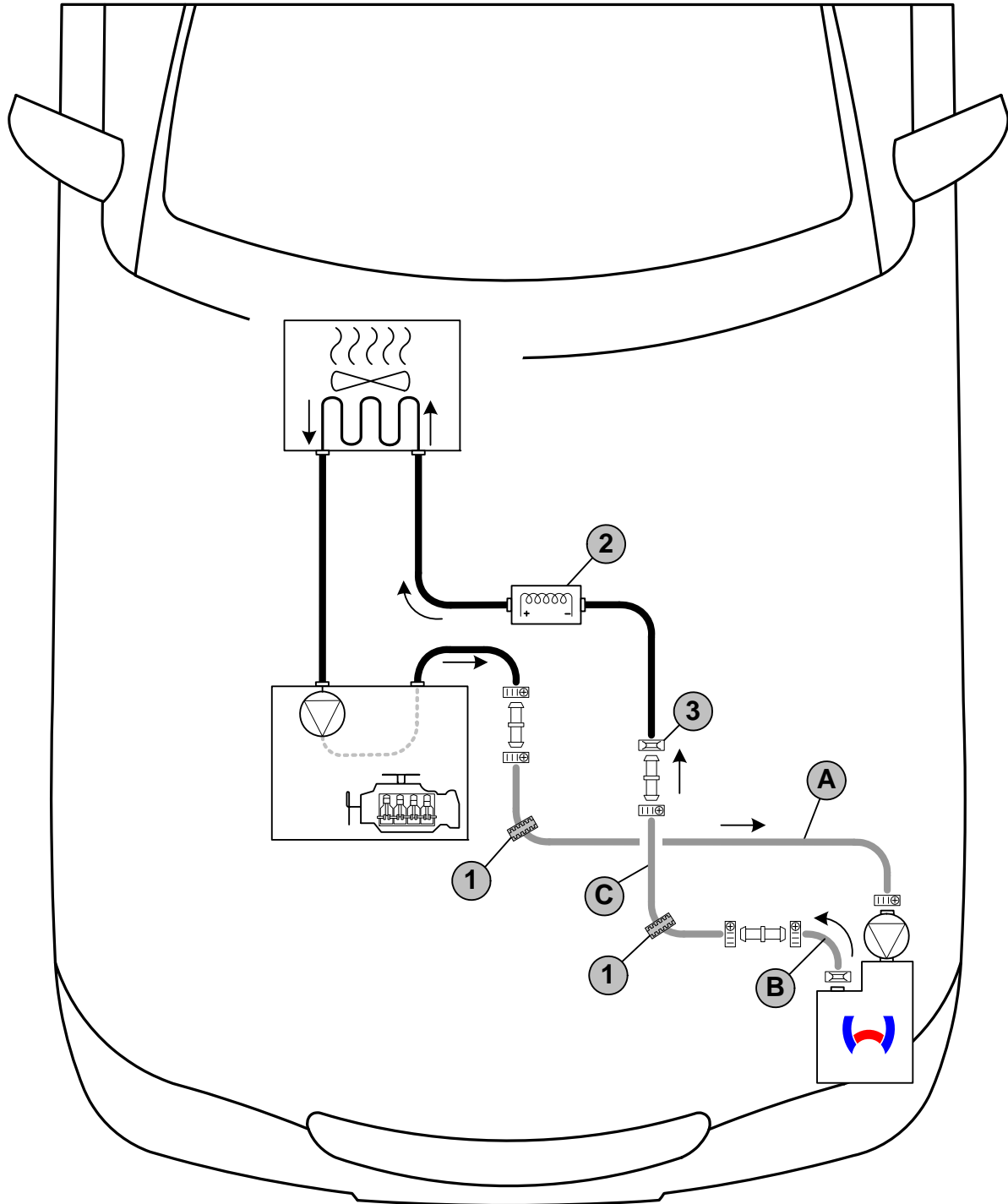

Auslaufendes Kühlmittel ist mit geeignetem Behälter aufzufangen!

Wasserschläuche knickfrei verlegen! Wenn nicht anders beschrieben, erfolgt die Befestigung mit Kabelbindern! Schlauch- und Federbandschellen so positionieren, dass kein anderer Schlauch beschädigt werden kann!

Die Einbindung erfolgt „Inline“ gemäß nachfolgendem Schema:



Schema
Schlauch-
verlegung

Federbandschelle  = Ø 27mm! Alle Schlauchschellen  = Ø 20-27mm!
 Alle Verbindungsrohre = Ø 20x20! 1 = Profilgummi  sw! 2 = Elektrischer Zuheizung (Option)!
 3 = fzg.eigene Federbandschelle  (nur 2,5 l dCi)!









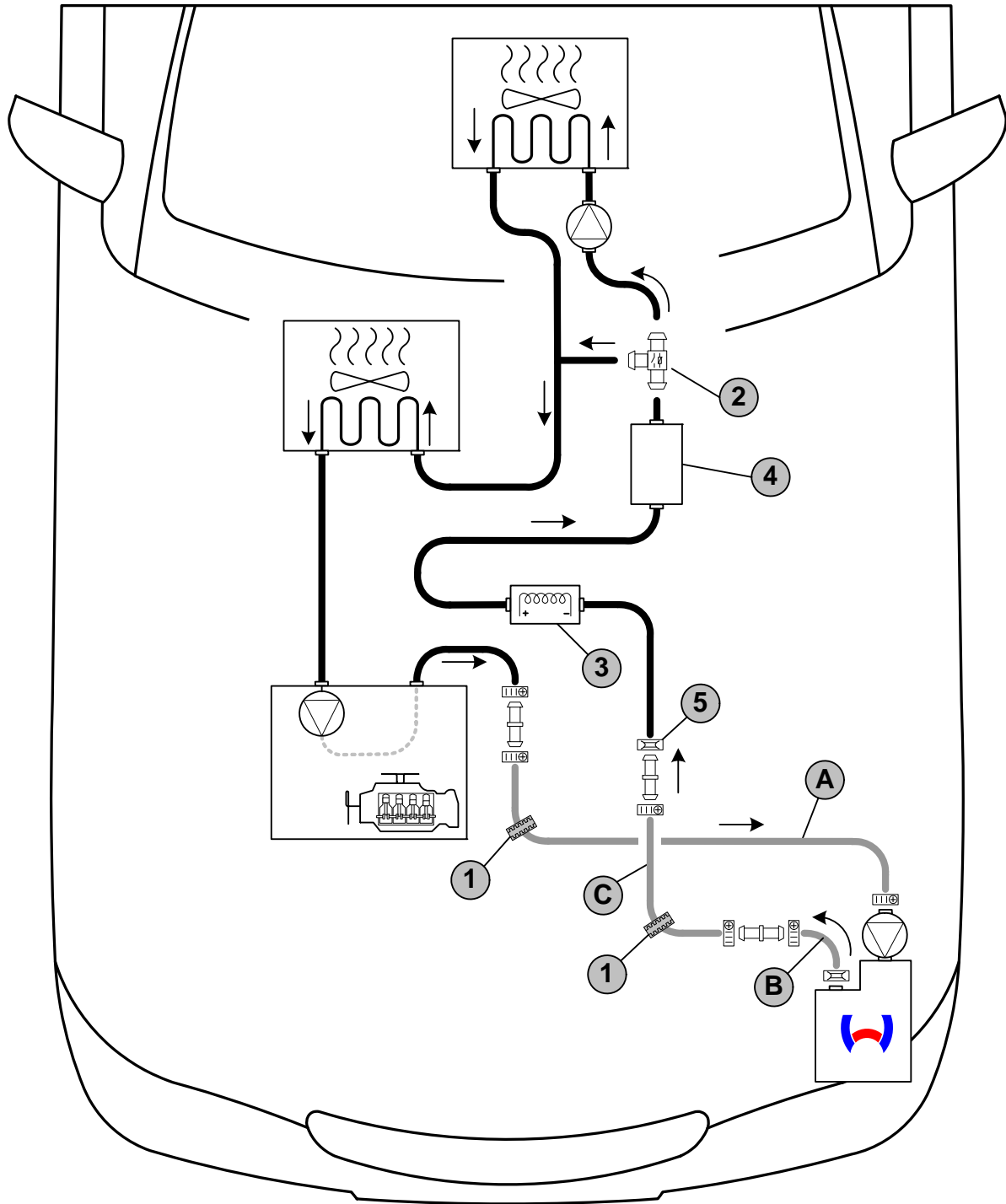

Kühlmittelkreislauf, zwei Wärmetauscher

ACHTUNG!

Auslaufendes Kühlmittel ist mit geeignetem Behälter aufzufangen!
 Wasserschläuche knickfrei verlegen! Wenn nicht anders beschrieben, erfolgt die Befestigung mit Kabelbindern! Schlauch- und Federbandschellen so positionieren, dass kein anderer Schlauch beschädigt werden kann!
 Die Einbindung erfolgt „Inline“ gemäß nachfolgendem Schema:



Schema
Schlauch-
verlegung

Federbandschelle  = Ø 27mm! Alle Schlauchschellen  = Ø 20-27mm!
 Alle Verbindungsrohre = Ø 20x20! 1 = Profilgummi  sw! 2 = Magnetventil  !
 3 = Elektrischer Zuheizung (Option)! 4 = Kraftstoffbetriebener Zuheizung (Option)!
 5 = bei 2,5l dCi fzg.eigene Federbandschelle , bei 2,0l dCi Schlauchschelle  = Ø 20-27mm!



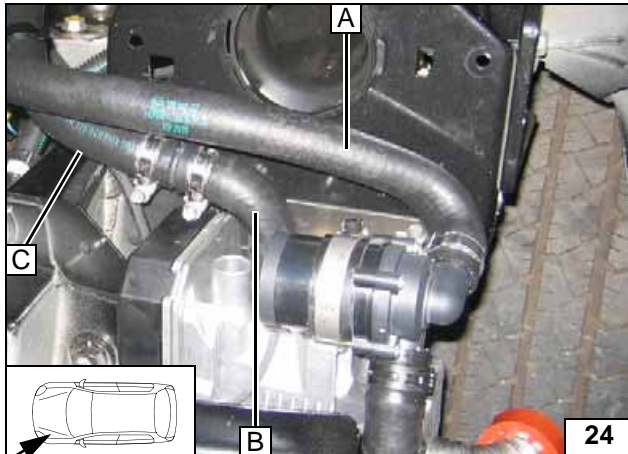
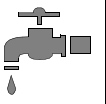

2.0 l dCi

Schlauch B und C verbinden!



**Anschluss
am Heiz-
gerät**

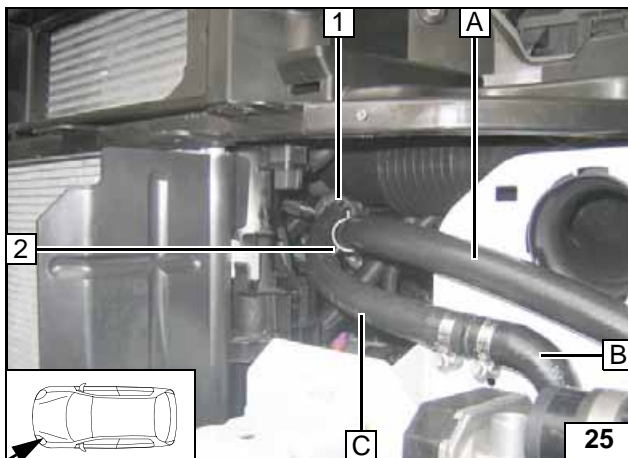

Profilgummi sw 1 auf Schlauch C auf-
schieben! Profilgummi sw auf Schlauch A
aufschieben (in Abbildung verdeckt)!

2 Abstandshalter



**Verlegung
im Motor-
raum**

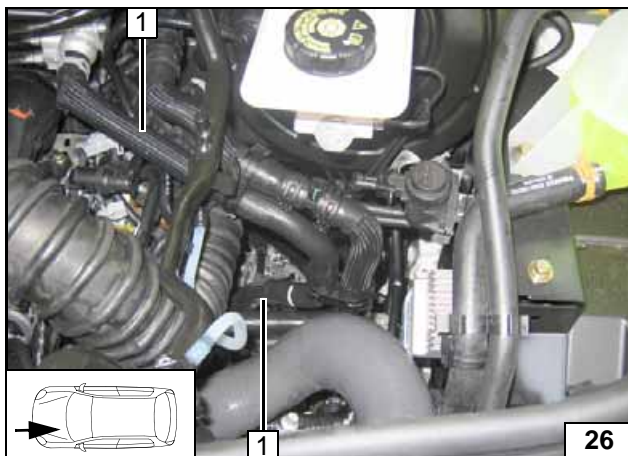

Trennstelle Variante 1

Schellen werden wieder verwendet!

1 Fzg.eigener Schlauch Motorausgang/
Wärmetauschereingang



**Fzg.eigen.
Schlauch
ausbauen**

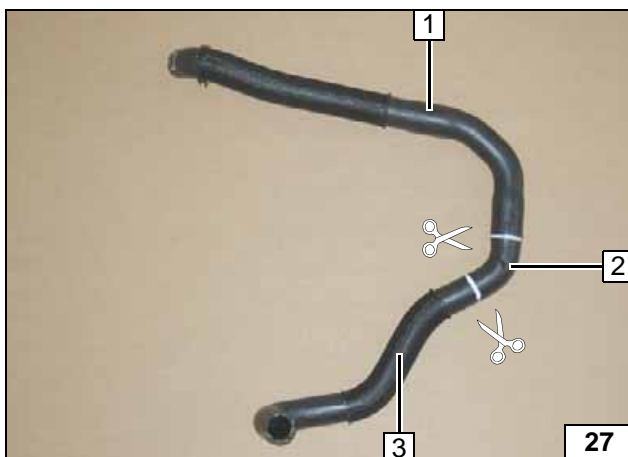

Nach dem Ablängen beide Schlauch-
stückenden wieder an alter Position montie-
ren!

1 Schlauchstück Wärmetauschereingang
2 Schlauchstück entsorgen
3 Schlauchstück Motorausgang



**Fzg.eigen.
Schlauch
ablängen**

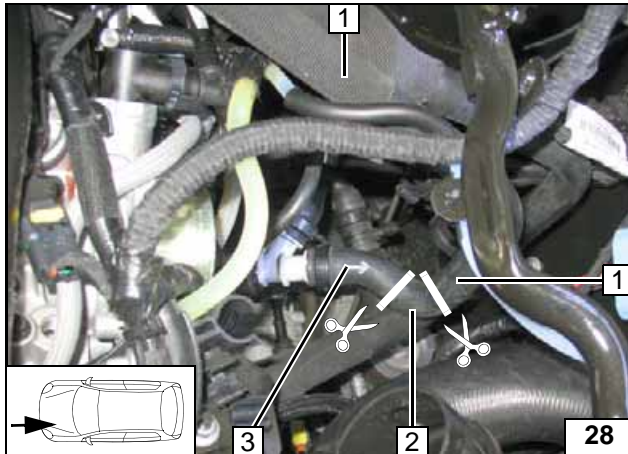

Trennstelle Variante 2

Fzg.eigener Schlauch 1 an den Markierungen trennen! Abschnitt 2 entsorgen!

- 1 Schlauchstück Wärmetauschereingang
- 2 Schlauchstück entsorgen
- 3 Schlauchstück Motorausgang

Fzg.eigen. Schlauch ablängen

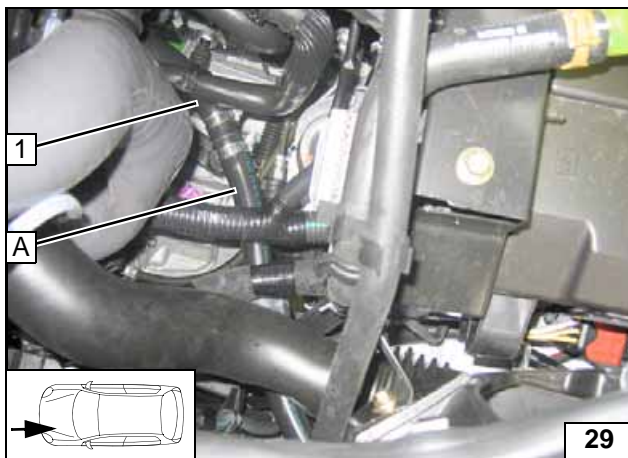

Alle Varianten

- 1 Schlauchstück Motorausgang

Anschluss am Motorausgang

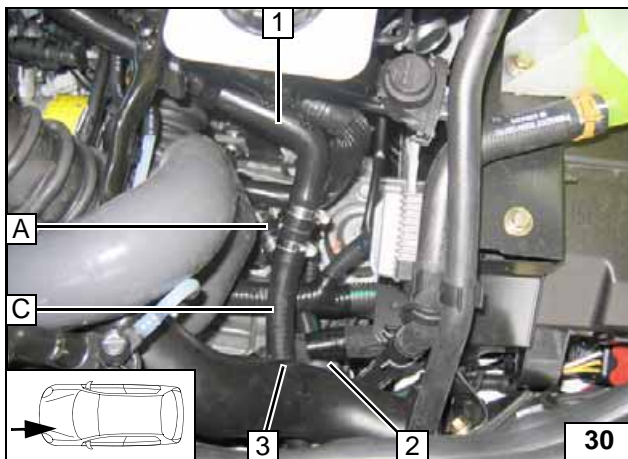

Wasserschläuche vor dem Verbinden mit Kühlmittel befüllen!
 Profilgummi 2 auf Schlauch A sowie Profilgummi 3 (verdeckt) auf Schlauch C an fzg.eigenen Kabelbaum positionieren!

- 1 Schlauchstück Wärmetauschereingang

Anschluss am Wärmetauschereingang

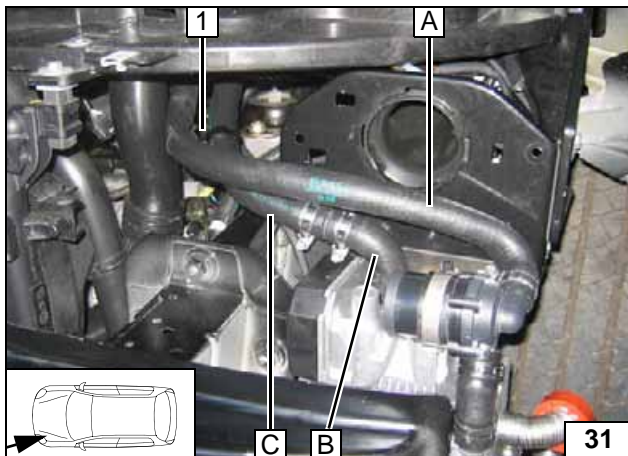

2.5 l dCi

Schlauch B und C verbinden!

- 1 Abstandshalter

Anschluss am Heizgerät

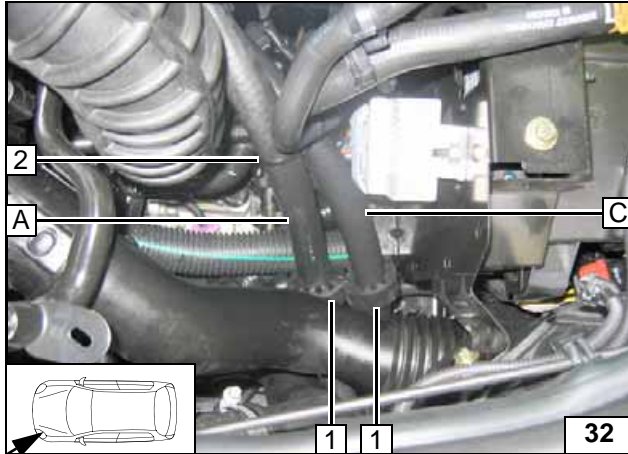

Profilgummi 1 [2x] auf Schlauch A und C auf-schieben!

- 1 Profilgummi [2x]
- 2 Kabelbinder



Verlegung
im Motor-
raum

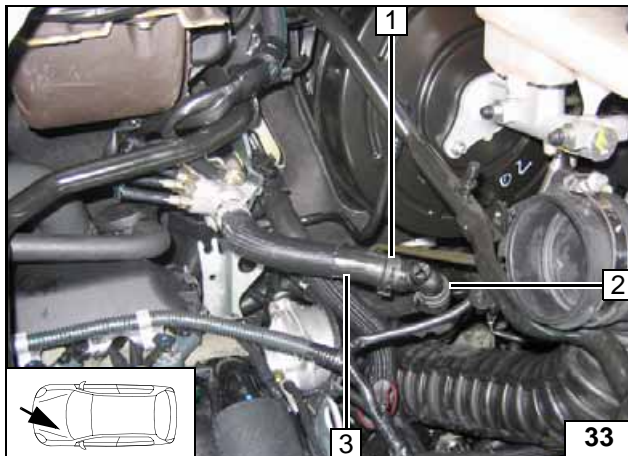

Fzg.eigenen Schlauch 3 Wärmetauscher-eingang vom Entlüftungsventil 2 abziehen. Federbandschelle 1 wird wieder verwendet.



Fzg.eigen.
Schlauch
abziehen

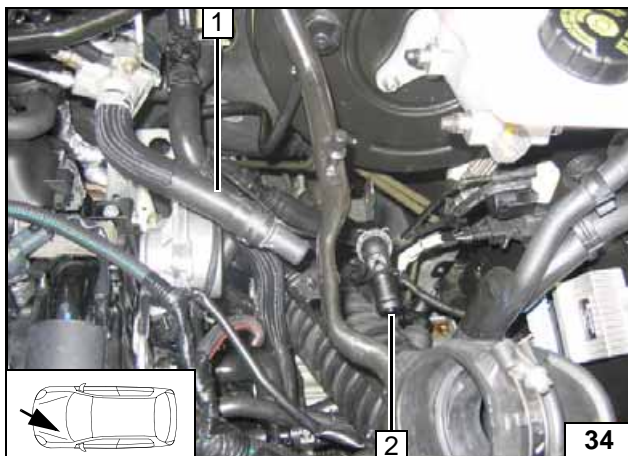

Entlüftungsventil 2 nach vorn drehen!

- 1 Schlauchstück Wärmetauschereingang



Ventil
drehen

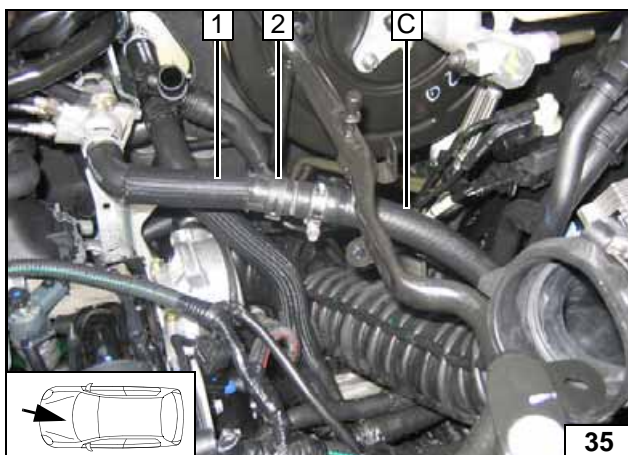

- 1 Schlauchstück Wärmetauschereingang
- 2 Fzg.eigene Federbandschelle

Anschluss
am Wärme-
tauscher-
eingang

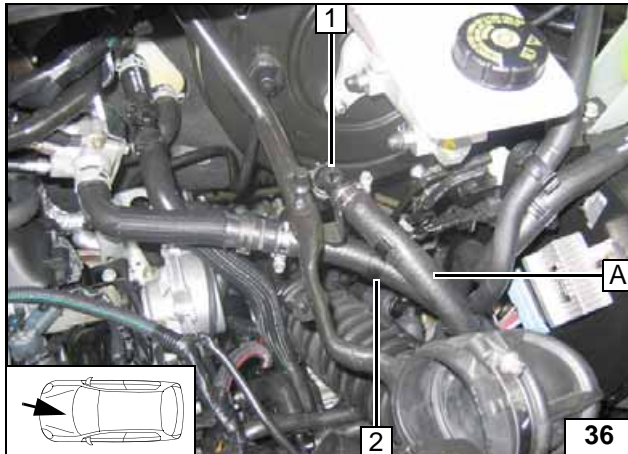

Wasserschläuche vor dem Verbinden mit
Kühlmittel befüllen!

- 1 Entlüftungsventil
- 2 Abstandshalter



**Anschluss
am Motor-
ausgang**

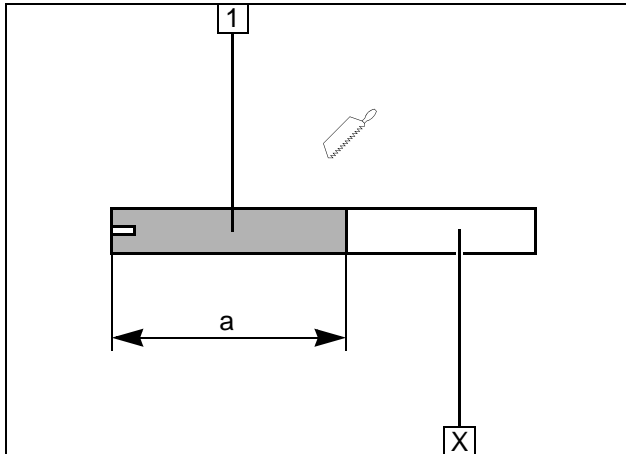
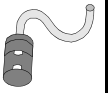

Brennluft

1 Brennluftleitung
a = 300mm

Abschnitt X entsorgen



**Brennluft-
leitung
ablängen**

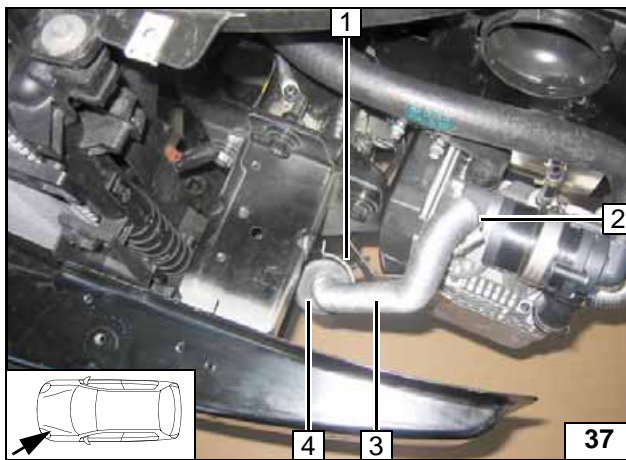

- 1 Halteclip in Bohrung von Strebe
- 2 Schlauchschelle Ø 27mm
- 3 Brennluftleitung
- 4 Schalldämpfer



**Brennluft-
leitung
montieren**



Brennstoff

VORSICHT!

Tankdeckelverschluß des Fahrzeugs öffnen, Tank belüften und Tankverschluß wieder schließen!

Auslaufenden Kraftstoff mit geeignetem Behälter auffangen!

Brennstoffleitung und Kabelbaum Dosierpumpe so verlegen, dass sie gegen Steinschlag geschützt sind! Wenn nicht anders beschrieben, erfolgt die Befestigung mit Kabelbindern!

An scharfen Kanten Brennstoffleitung und Kabelbaum mit Scheuerschutz versehen!

ACHTUNG!

Verlegung Brennstoffleitung und Kabelbaum zur Dosierpumpe erfolgt gemäß Schema Kabelbaumverlegung.

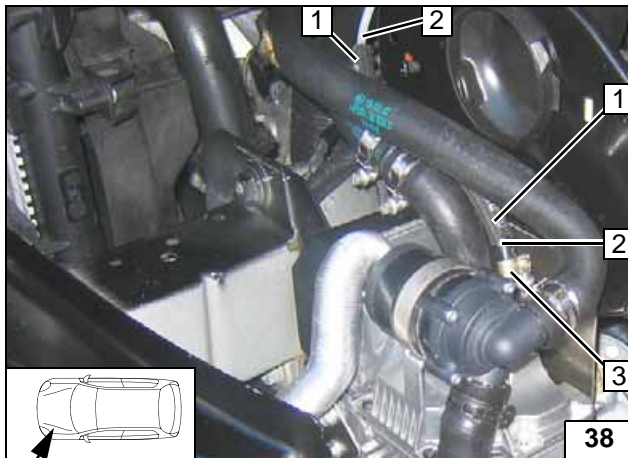

Schutzschlauch 1 auf Brennstoffleitung 2 aufschieben

3 Schlauchstück, Schlauchschelle Ø 10mm

Anschluss am Heizgerät

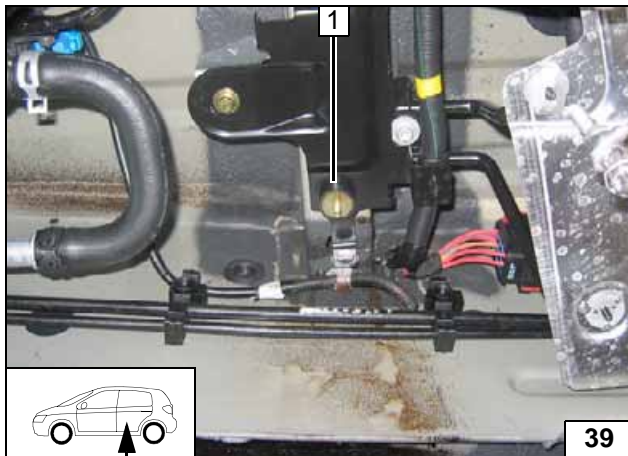

Fzg.eigene Schraube an Position 1 demonstrieren und entsorgen!

1 Schwingmetallpuffer



Schwingmetallpuffer montieren

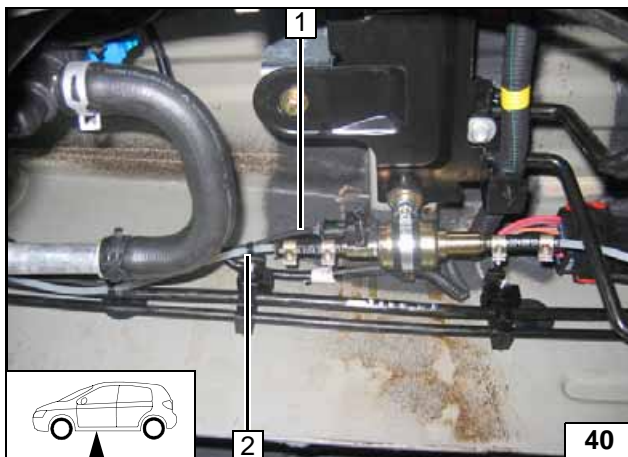

Brennstoffleitung 1 und Kabelbaum Dosierpumpe 2 entlang der fzg.eigenen Kraftstoffleitungen am Unterboden zum Einbauort Dosierpumpe verlegen!



Leitungen verlegen

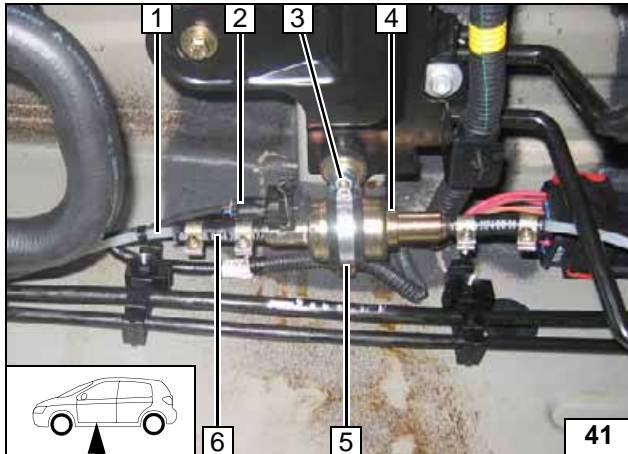

Einbaulage Dosierpumpe **4** beachten, siehe „Einbauanweisung“!
Brennstoffleitung vom Heizgerät **1** an Druckseite der Dosierpumpe [Seite mit Stecker].

- 2** Kabelbaum Dosierpumpe, Einzelerabdichtungen, Flachstecker, Steckergehäuse
- 3** Bundmutter
- 5** Gummierte Rohrschelle
- 6** Schlauchstück, Schlauchschelle Ø 10mm [2x]

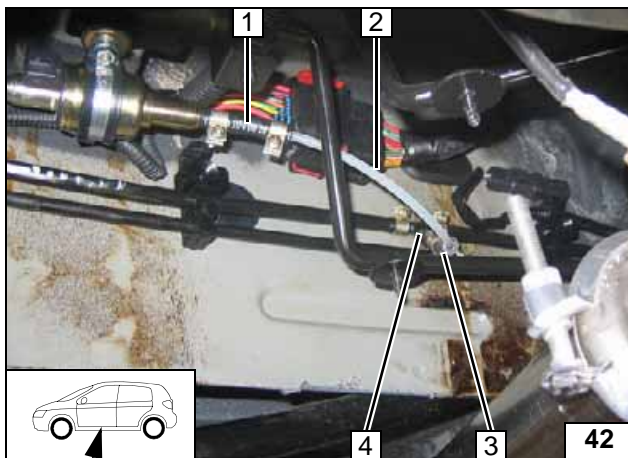

Kraftstoffvorlaufleitung an Position **4** trennen!
Brennstoffleitung **2** an Saugseite der Dosierpumpe [Seite ohne Stecker].
Lage der Bauteile kontrollieren, wenn nötig korrigieren. Auf Freigängigkeit achten!

- 1** Schlauchstück, Schlauchschelle Ø 10mm [2x]
- 3** Schlauchstück, Schlauchschelle Ø 10mm [2x]
- 4** Brennstoffentnehmer 8x5x8, Schlauchschelle Ø 10mm [2x]



Einbau Dosierpumpe



Brennstoffentnahme

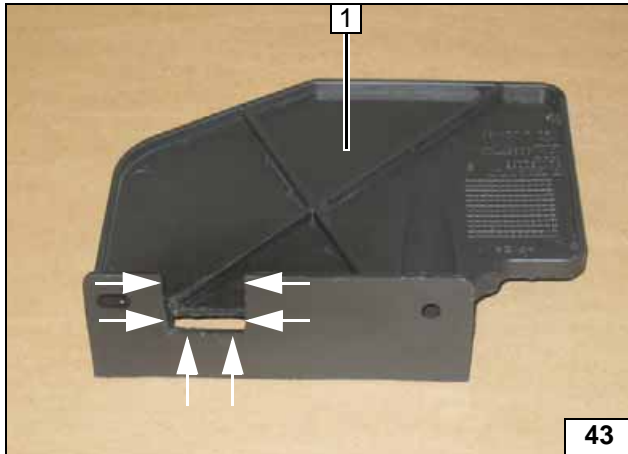
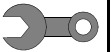

Verkleidungen montieren

Verkleidung 1 (wenn vorhanden) im Bereich der Markierungen ausschneiden!



Verkleidung ausschneiden

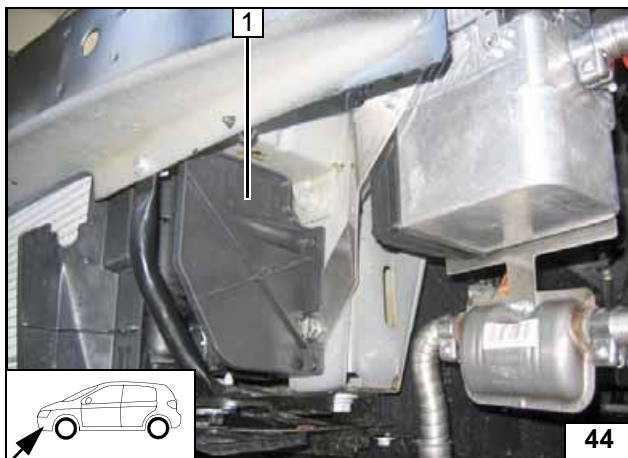

1 Verkleidung

Verkleidung montieren

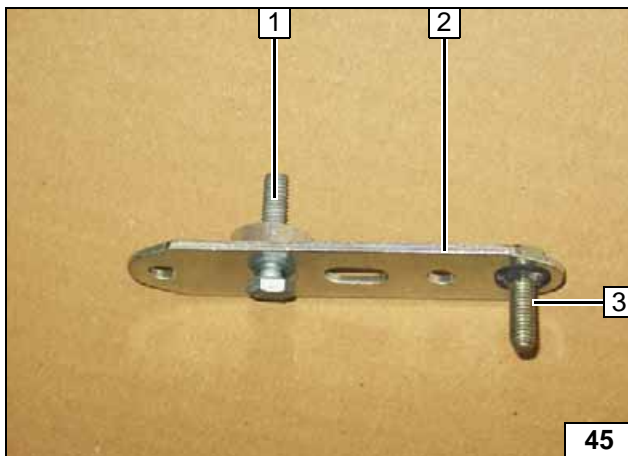

Steuergerät versetzen

- 1 Schraube M6x25, Distanzscheibe 5
- 2 Lochband
- 3 Schraube M6x20, Bolzensicherung



Lochband vorbereiten

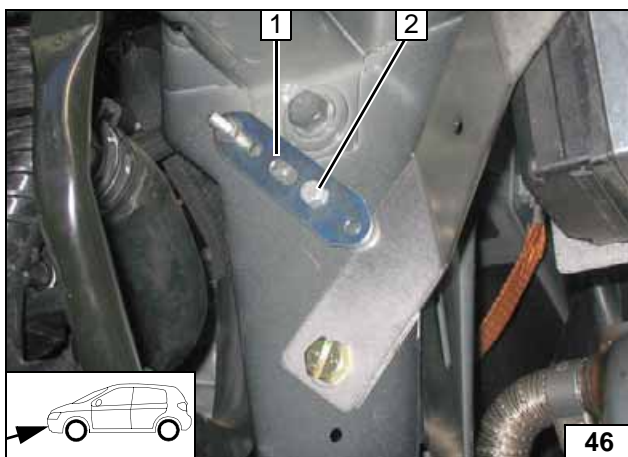

Lochband 1 ausrichten und mit Schraube 2 befestigen!

2 Schraube M6x20



Lochband montieren

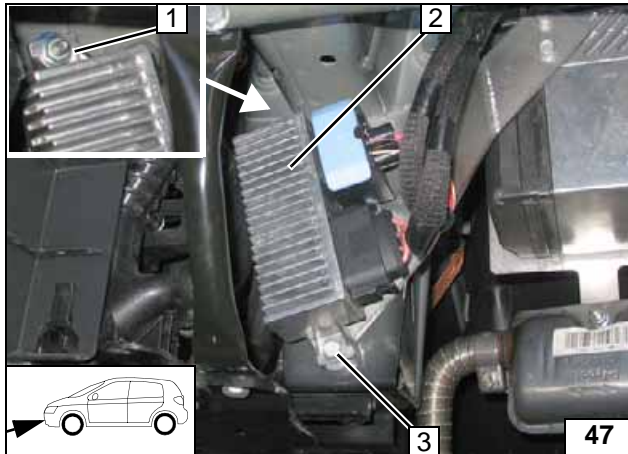
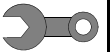

Steuergerät 2 in Pos. 1 mit Bundmutter M6 und in Pos. 3 (Fzg.eigene Bohrung) mit Schraube M6 befestigen!

- 1 Bundmutter M6
- 3 Schraube M6x25, Distanzscheibe 8, Bundmutter



Steuergerät montieren

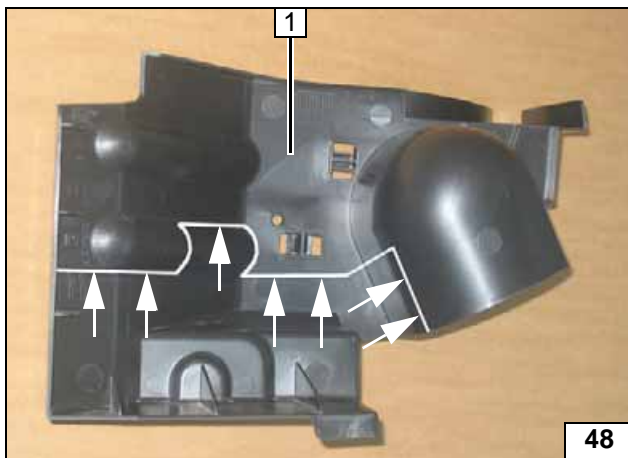

Verkleidung 1 im Bereich der Markierungen ausschneiden!



Verkleidung ausschneiden

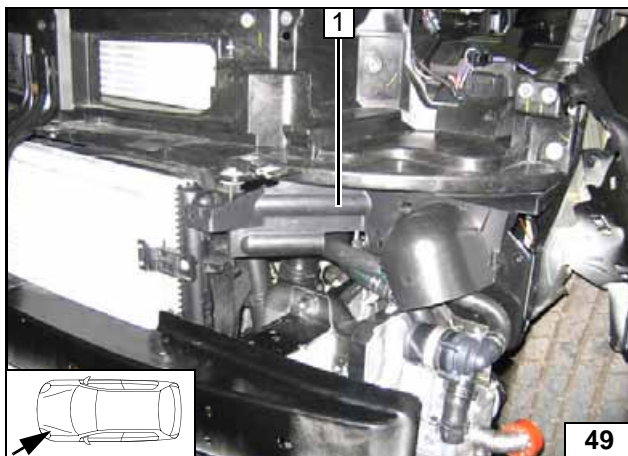

1 Verkleidung

Verkleidung montieren

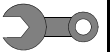

Abschließende Arbeiten

ACHTUNG!

Demontierte Teile in umgekehrter Reihenfolge montieren. Alle Schlauchleitungen, Schellen, sowie alle elektrischen Anschlüsse auf festen Sitz prüfen. Alle losen Leitungen isolieren und zurückbinden. Nur vom Fahrzeughersteller freigegebenes Kühlmittel verwenden! Heizgerätekompenten mit Korrosionsschutzwachs (Tectyl 100K, Bestell- Nr. 111329) einsprühen.

- Batterie anschließen
- Kühlmittelkreislauf nach Angaben des Fahrzeug-Herstellers befüllen und entlüften
- Vorwahluhr einstellen, Telestarter anlernen
- Einstellungen Klimabedienteil gemäß „Bedienungshinweise für den Endkunden“ vornehmen
- Hinweisschild „Standheizung vor dem Tanken abschalten“ im Bereich des Einfüllstutzen anbringen
- Erstinbetriebnahme und Funktionsprüfung siehe Einbauanweisung



Webasto Thermo & Comfort SE
Postfach 1410
82199 Gilching
Germany
Internet: www.webasto.com
Technical Extranet:
<http://dealers.webasto.com>
Nur innerhalb von Deutschland:
Tel: 01805 93 22 78
(14 Cent aus dem deutschen Festnetz)
E-mail: technikcenter@webasto.com

Bedienungshinweise für den Endkunden



Bitte Seite entnehmen und der Fahrzeug- Bedienungsanleitung beifügen!

Hinweis:

Wir empfehlen die Heizzeit auf die Fahrzeit abzustimmen.

Heizzeit = Fahrzeit

Beispiel:

Bei einer Fahrzeit von ca. 20min (einfache Strecke) empfehlen wir eine Einschaltdauer von 20min nicht zu überschreiten.

Bei Fahrzeugen mit Innenraumüberwachung ist diese zusätzlich zu den Fahrzeugeinstellungen für den Heizvorgang zu deaktivieren.

Hinweise für die Deaktivierung bitte der Betriebsanleitung des Fahrzeuges entnehmen!

Wurde zum Heizgerät die Option Sommer-/Winterschalter eingebaut, ist dieser entsprechend der Jahreszeit zu schalten. Das Heizgerät wird dann auf der Stellung Winter heizen oder auf der Stellung Sommer nur das Fahrzeuggebläse zum Belüften des Fahrzeuginnenraumes einschalten.

Vor Abstellen des Fahrzeugs sind folgende Einstellungen vorzunehmen:

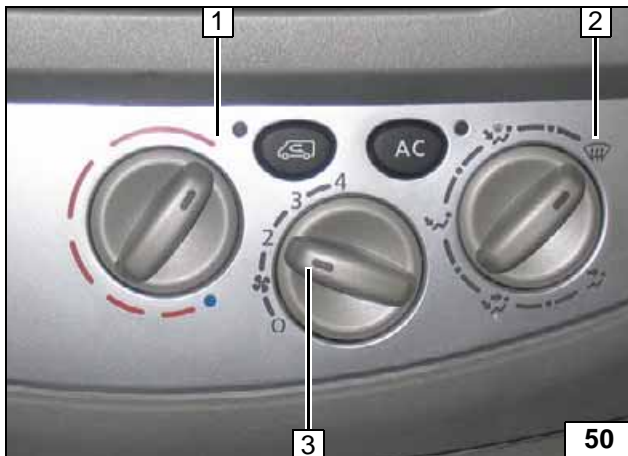

- 1 Temperatur auf „max.“
- 2 Luftaustritt auf Frontscheibe
- 3 Gebläse auf Stufe „1“ evtl. „2“



- 1 Luftaustritt auf oben
- 2 Gebläse auf Stufe „2“ evtl. „3“
- 3 Temperatur auf „max.“

**Manuelle
Klima-
anlage**

**Klimaauto-
matik**

