

Einbauanweisung

Volvo S80 / V70

Benzin und Diesel
ab Modell 2007
Nur für Linkslenker
DRIVE



ACHTUNG!

Warnung vor Gefahr:

Das unsachgemäße Einbauen oder Reparieren von Webasto Heizsystemen kann Feuer verursachen oder zum Austritt von tödlichem Kohlenmonoxid führen. Dadurch können schwere oder tödliche Verletzungen hervorgerufen werden.



Für den Einbau und die Reparatur von Webasto Heiz- und Kühlsystemen bedarf es eines speziellen Firmentrainings, technischer Dokumentation, Spezialwerkzeuge und einer Spezialausrüstung.

Es dürfen nur Originalteile von Webasto verwendet werden. Siehe dazu auch Zubehörkatalog Luft- und Wasserheizgeräte von Webasto.

Versuchen Sie NIEMALS, Webasto Heiz- oder Kühlsysteme einzubauen oder zu reparieren, wenn Sie das Firmentraining nicht erfolgreich abgeschlossen und dabei die notwendigen technischen Fähigkeiten erworben haben und die für einen sachgerechten Einbau und Reparatur nötigen technischen Dokumentationen, Werkzeuge und Ausrüstungen nicht zur Verfügung stehen.

Befolgen Sie **IMMER** alle Webasto Einbau- und Reparaturanleitungen, und beachten Sie alle Warnhinweise.

Die Erstinbetriebnahme ist mit der Webasto Thermo Test Diagnose durchzuführen.

Webasto übernimmt keine Haftung für Mängel und Schäden, die auf einen Einbau durch ungeschultes Personal zurückzuführen sind.

Inhaltsverzeichnis

Gültigkeit	2	Option Telestart	11
Heizgerät / Lieferumfang	3	Einbauort vorbereiten	12
Vorwort	3	Heizgerät vorbereiten	13
Allgemeine Hinweise	3	Heizgerät einbauen	13
Spezialwerkzeug	3	Kühlmittelkreislauf V8 Benzin	15
Erläuterungen zum Dokument	4	Kühlmittelkreislauf alle Fzg. außer V8	18
Vorarbeiten	5	Brennluft	22
Einbauort Heizgerät	5	Brennstoff	23
Elektrik vorbereiten	6	Abschließende Arbeiten	29
Einbindung Elektrik	8	Bedienungshinweise für den Endkunden	30
CAN-Bus Einbindung	9		

Gültigkeit

Volvo S80

Hersteller	Handelsbezeichnung	Typ	EG-BE-Nr. / ABE
Volvo	S80	124	e9 * 2001 / 116 * 0057 * ...

Motortyp	Motorcode	Motorart	Leistung in kW	Hubraum in cm ³
B4161T	48	Benzin	132	1595
B4204T7	47	Benzin	177	1999
B4204S3	43	Benzin	107 / 149	1999
B4204T6	44	Benzin	149	1999
B5254T6	56	Benzin	147	2521
B5254T10	60	Benzin	170	2521
B6304T2	99	Benzin	210 / 224	2953
B6324S	98	Benzin	175 / 179	3192
B8444S	85	Benzin	232	4413
D4164T	76	Diesel	80	1560
D5204T2	52	Diesel	120	1984
D4204T	75	Diesel	100	1997
D5244T5	69	Diesel	120	2400
D5244T14	72	Diesel	129	2400
D5244T4	71	Diesel	136	2400
D5244T10	70	Diesel	151	2400

Volvo V70

Hersteller	Handelsbezeichnung	Typ	EG-BE-Nr. / ABE
Volvo	V70	135	e9 * 2001 / 116 * 0065 * ...

Motortyp	Motorcode	Motorart	Leistung in kW	Hubraum in cm ³
B4164T	48	Benzin	132	1596
B4204T7	47	Benzin	177	1999
B4204S3	43	Benzin	107 / 149	1999
B4204T6	44	Benzin	149	1999
B5254T6	56	Benzin	147	2521
B5254T10	60	Benzin	170	2521
B6304T2	99	Benzin	210 / 224	2953
B6324S	98	Benzin	175 / 179	3192
D4164T	76	Diesel	80	1560
D5204T2	52	Diesel	120	1984
D4204T	75	Diesel	100	1997
D5244T5	69	Diesel	120	2400
D5244T14	72	Diesel	129	2400
D5244T4	71	Diesel	136	2400
D5244T10	70	Diesel	151	2400

Heizgerät / Lieferumfang

Menge	Bezeichnung	Bestell-Nr.:
1	Lieferumfang TT-V Volvo S80/V70 Benzin	1312572C
1	Lieferumfang TT-V Volvo S80/V70 Diesel	1312573C

Optionales Bedienelement wahlweise:

Menge	Bezeichnung	Bestell-Nr.:
1	Telestart T91	siehe Preisliste
1	Telestart T100 HTM	siehe Preisliste
1	Thermo Call TC2 Locate, Comfort	siehe Preisliste

Zusätzlich bei Volvo zu bestellen:

Menge	Bezeichnung	Volvo-Bestell-Nr.:
1	Steigrohr Brennstoff mit Volvo- Nummer:	30794780
1	Software „Fernstarteinrichtung Anwendung“*	30790221
1	Software „Kraftstoffbetriebene Zusatzheizung Anwendung“**	30776785
1	Software „CPM Neuladung“**	30773453

Zusätzlich erforderlich nur bei AWD (bei Volvo zu bestellen):

Menge	Bezeichnung	Bestell-Nr.Volvo:
1	Auspuffschele alle Modelle ausser T6 und V8	30738976
1	Auspuffschele T6 und V8	30742432

*** Software erst Laden, wenn Heizgerät angeschlossen ist!**

Reihenfolge beim Softwareupdate beachten: 30776785 - 30773453; optional: 30790221!

Vorwort

Diese Einbauanweisung gilt für die Fahrzeuge Volvo S80 / V70 Benzin und Diesel - Gültigkeit siehe Seite 2 - ab Modelljahr 2007 und später, wenn technische Änderungen am Fahrzeug den Einbau nicht beeinflussen, unter Ausschluss jeglicher Haftungsansprüche. Fahrzeug- und Motortypen, Ausstattungsvarianten sowie Länderspezifikationen, die in dieser Einbauanweisung aufgeführt sind, wurden geprüft. Der Einbau muss gemäß dieser „Einbauanweisung“ erfolgen - Änderungen sind nicht zulässig.

Die entsprechenden Regeln der Technik sowie eventuelle Angaben des Fahrzeugherstellers sind beim Einbau einzuhalten.

In jedem Fall sind jedoch die Vorschriften dieser „Einbauanweisung“ *Thermo Top V* zu befolgen.

Allgemeine Hinweise

Der Einbau erfolgt gemäß den allgemein üblichen Regeln der Technik. Wenn nicht anders beschrieben, erfolgt die Befestigung von Schläuchen, Leitungen und Kabelbäumen mit Kabelbindern an fahrzeugeigenen Leitungen und Kabelbäumen.

Scharfe Kanten sind mit Scheuerschutz (aufgeschnittener Kraftstoffschlauch) zu versehen!

Blanke Karosseriestellen, wie z.B Bohrungen, sind mit Korrosionsschutzwachs (Tectyl 100K, Bestell-Nr. 111329) einsprühen.

Spezialwerkzeug

- Drehmomentschlüssel für 2,0 - 10 Nm
- Abklemmzangen
- Einnietmutterzange
- Ausstanzwerkzeug Ø 15 und Ø 19

Erläuterungen zum Dokument

Um Ihnen einen schnellen Überblick über die einzelnen Arbeitsschritte zu geben, finden Sie eine Kennzeichnung an der Außenkante oben rechts auf der jeweiligen Seite.

Mechanik

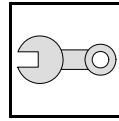

Elektrik

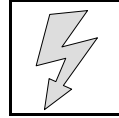

Kühlmittelkreislauf

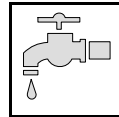

Brennstoff

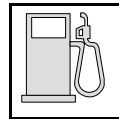

Abgas

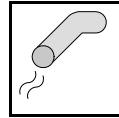

Brennluft

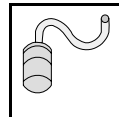

Software

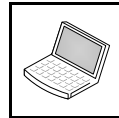

Auf Besonderheiten wird durch folgende Symbole hingewiesen:



besondere Gefahr von Verletzungen oder tödlichen Unfällen



besondere Gefahr der Beschädigung von Bauteilen



besondere Brand- und Explosionsgefahr



Verweis auf diese, die allgemeine Einbauanweisung der Webasto- Bedienelemente und auf fahrzeugspezifische Unterlagen des Herstellers



Hinweis auf eine technische Besonderheit



Der Pfeil im Fahrzeugpiktogramm zeigt die Position am Fahrzeug und die Blickrichtung

Alle Massangaben in mm!

Anzugsdrehmoment Heizgeräteschrauben 5x13 = 8Nm!

Anzugsdrehmoment Schraube Halteplatte Wasserstutzen 5x15 = 7Nm!

Vorarbeiten**ACHTUNG!**

- Tankdeckel öffnen, Tank belüften
- Tankdeckel wieder schließen
- Batterie abklemmen!
- Druck im Kühlsystem ablassen!
- Fabriknummer vom Typschild Original auf das Typschild Duplikat übertragen
- Die nicht zutreffende Jahreszahl auf dem Duplikatschild entfernen
- Duplikatschild (Typschild) an geeigneter Stelle sichtbar anbringen
- Scheibenwischer abbauen
- Obere und vordere Wasserkastenabdeckung abbauen
- Motorsteuergerät ausbauen
- Rad vorne rechts abbauen
- Radhausverkleidung rechts abbauen
- Kühlmittel gemäß Herstellerangabe ablassen
- Mittelkonsole mit Klimabedienteil lösen
- Handschuhfach ausbauen
- Abgasanlage gemäß Herstellerangaben trennen
- Tank gemäß Herstellerangaben ausbauen
- Tankarmatur gemäß Herstellerangaben ausbauen

Die Seite 30 "Bedienungshinweise für den Endkunden" entnehmen und der Bedienungsanleitung beifügen!

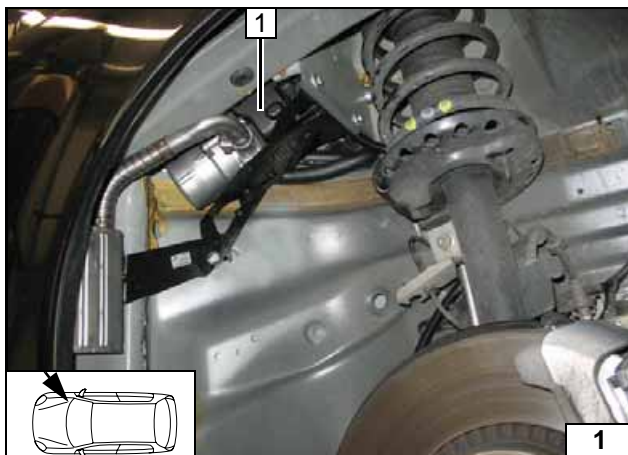
**Einbauort Heizgerät**

1 Heizgerät

Einbauort

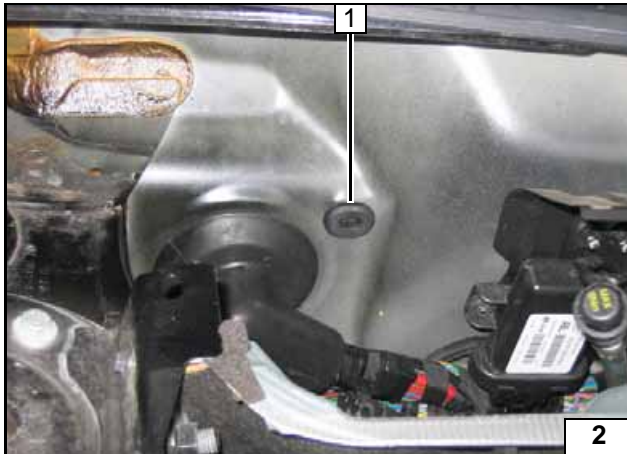

Elektrik vorbereiten

Gummitülle 1 ausbauen!



Gummitülle

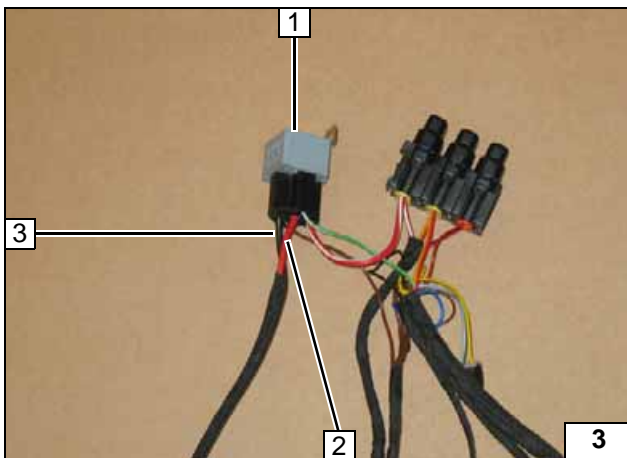

Leitung rt 2 und Leitung sw 3 aus K3-Relais 1 entfernen und entsorgen!



Kabelbaum vorbereiten

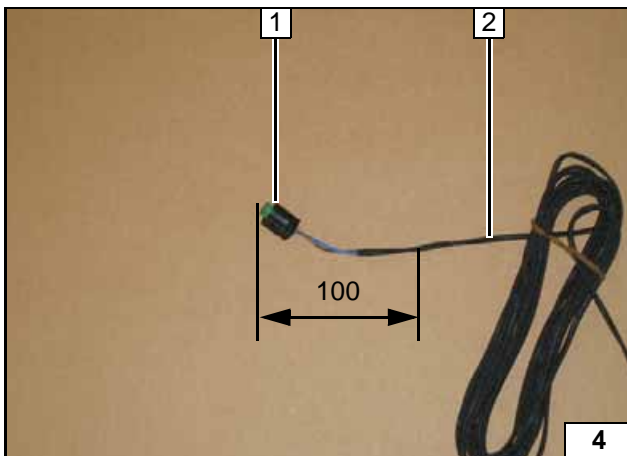

Stecker Dosierpumpe 1 gemäß Abbildung vom Kabelbaum Dosierpumpe 2 trennen. Der Stecker wird später zum Anschluß des CAN-Bus-Adapter benötigt.



Kabelbaum vorbereiten

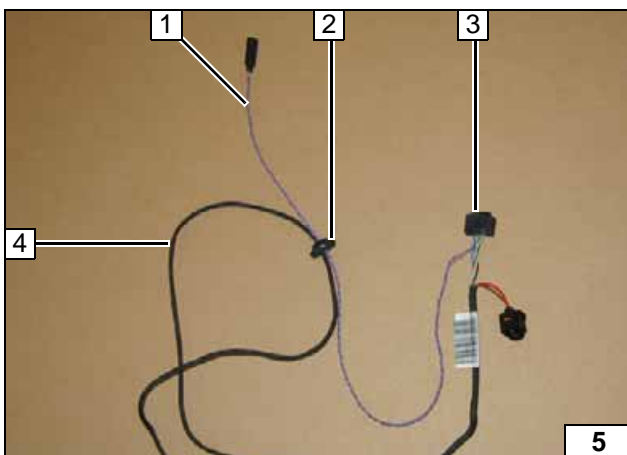

CAN-Bus-Adapter 1 und Kabelbaum Bedienelement 4 durch Gummitülle 2 durchführen. CAN-Bus-Adapter gemäß Schaltplan an Stecker X1 3 anschließen!



Kabelbaum vorbereiten

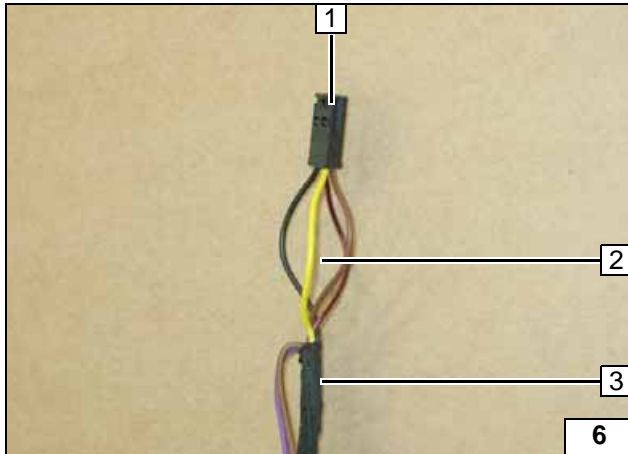

Leitung ge 2 in freien Steckplatz vom 4-pol. Stecker 1 Heizgerätekabelbaum 3 einsetzen!



Kabelbaum Heizgerät vorbereiten

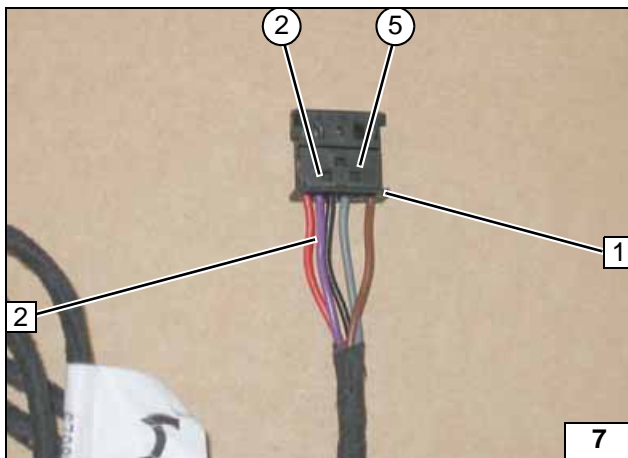

Kabelbaum aus Fernbedienungssatz T91 wie folgt modifizieren:

Leitung vi 2 aus Steckplatz ⑤ herauslösen und in Steckplatz ② einsetzen!

1 6-poliger Stecker



Stecker Telestempfänger vorbereiten für T91

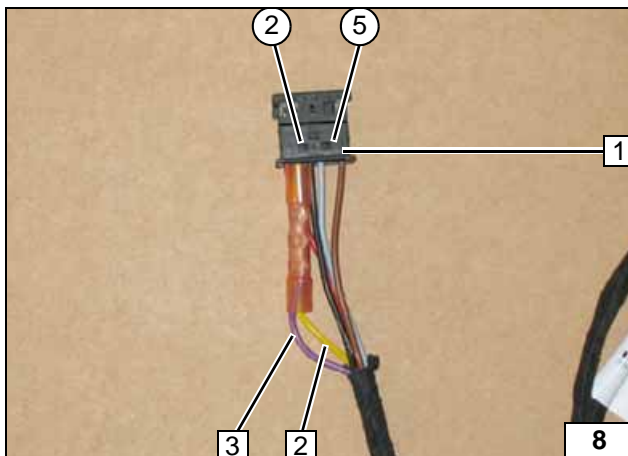

Kabelbaum aus Fernbedienungssatz T100 wie folgt modifizieren:

Leitung ge 2 von Steckplatz ② trennen. Leitung vi 3 aus Steckplatz ⑤ herauslösen und auf Leitung ge 2 aufschleifen. Microtimer der Leitung vi 3 entsorgen.

1 6-poliger Stecker



Stecker Telestempfänger vorbereiten für T100 HTM



Einbindung Elektrik

Kabelbaumdurchführung Wasserkasten

- 1 Gummitülle (bei Fzg. bis MJ 2008)
- 2 Gummitülle (bei Fzg. ab MJ 2009)

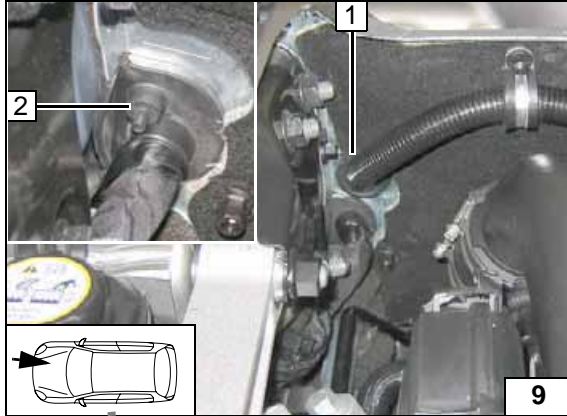

Kabelbaumdurchführung Innenraum

- 1 Gummitülle

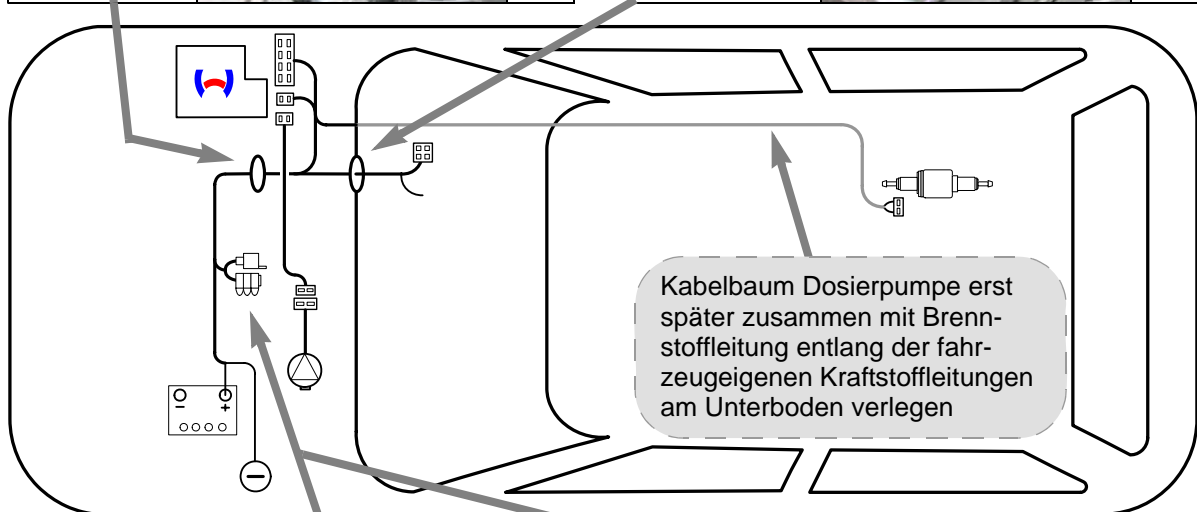
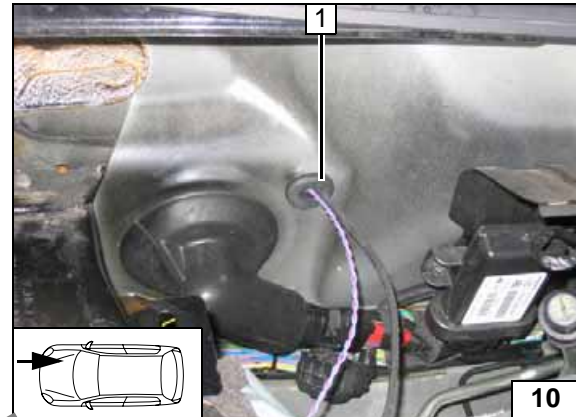

Schema
Kabel-
baumver-
legung

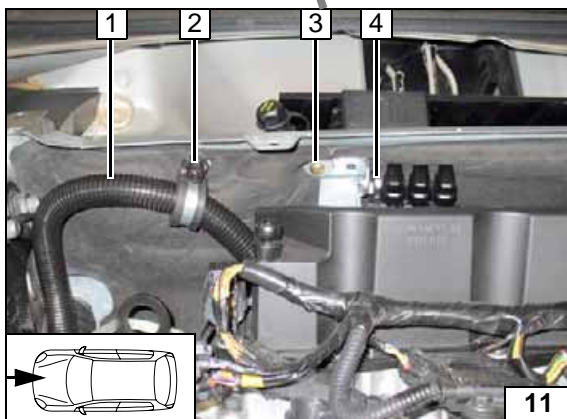

Sicherungshalter, K3-Relais Benzin

Plus- und Masseleitung in Wellrohr \varnothing 10, 430 lang an der Spritzwand nach links verlegen!

- 1 Kabelbaum in Wellrohr \varnothing 17; 400 lang
- 2 Fzg.eigener Stehbolzen, gummierte Rohrschelle \varnothing 25, Kunststoffmutter
- 3 Bohrung \varnothing 4, Blechschraube 5,5x13
- 4 Schraube M5x16, Halteplatte Sicherungshalter, Winkel, K3- Relais, Scheiben, Mutter M5

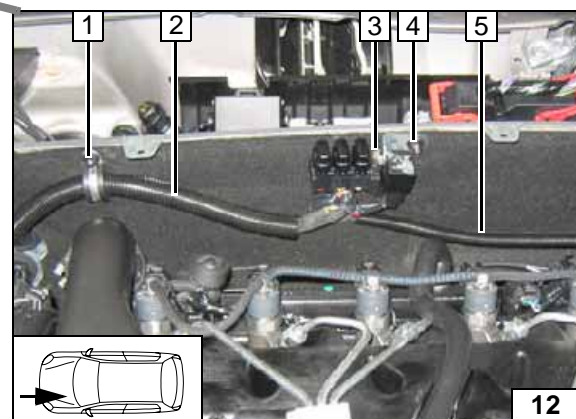

Sicherungshalter, K3-Relais Diesel

- 1 Fzg.eigener Stehbolzen, gummierte Rohrschelle \varnothing 25, Kunststoffmutter
- 2 Kabelbaum in Wellrohr \varnothing 17; 500 lang
- 3 Schraube M5x16, Halteplatte Sicherungshalter, Winkel, K3- Relais, Scheiben, Mutter M5
- 4 Fzg.eigener Stehbolzen, Kunststoffmutter
- 5 Plus- und Masseleitung in Wellrohr \varnothing 10, 430 lang



CAN-Bus Einbindung

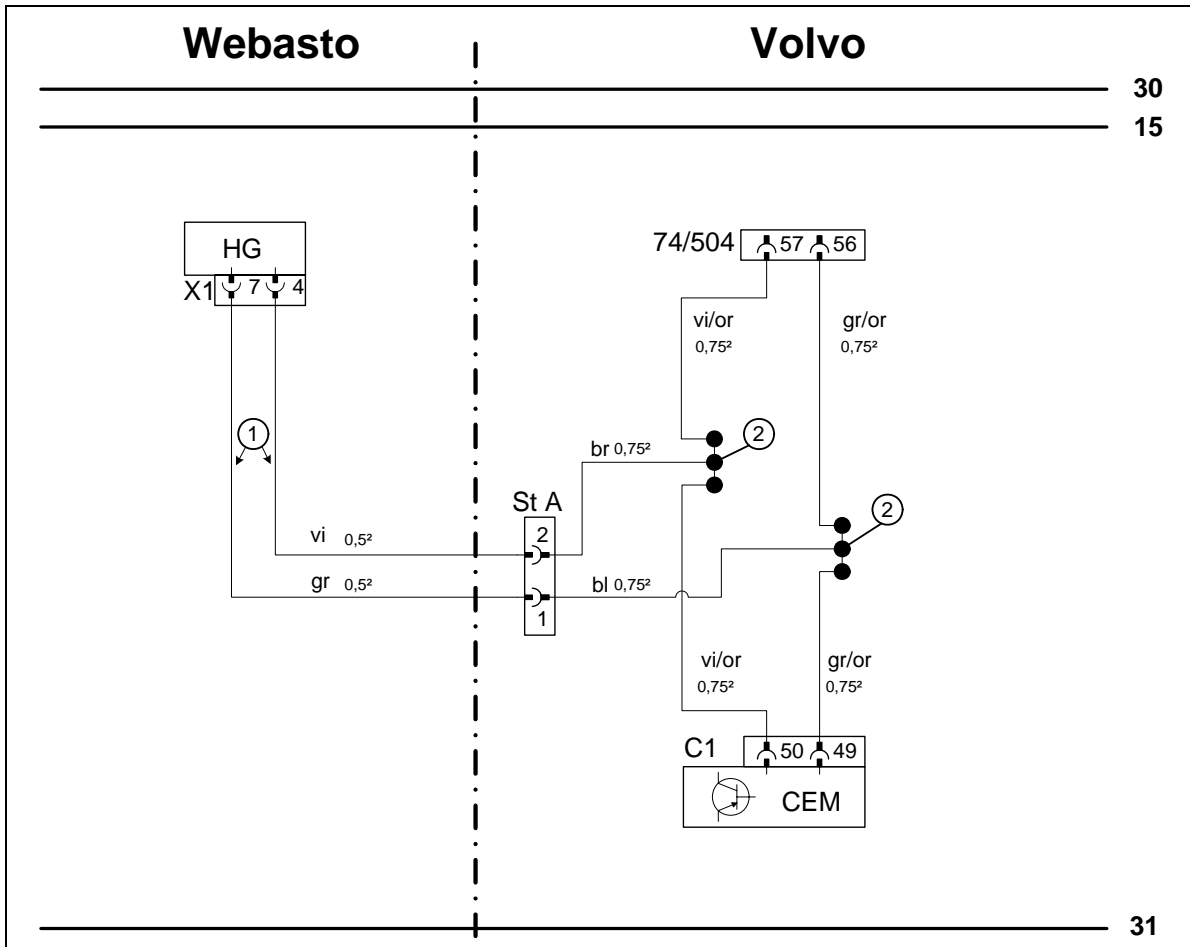

Schaltplan

Bauteile Webasto		Bauteile Fahrzeug		Farben und Symbole	
HG	Heizgerät TT-V	CEM	Zentral-Elektrik-Modul	vi	violett
X1	8-poliger Stecker HG	74/504	Stecker 57-polig	gr	grau
1	CAN-Adapter	C1	Steckerbezeichnung	bl	blau
2	Leitungsverbinder			br	braun
ST A	Stecker Dosierpumpe			or	orange
				X	Trennstelle
				Kabelfarben können variieren!	

Legende

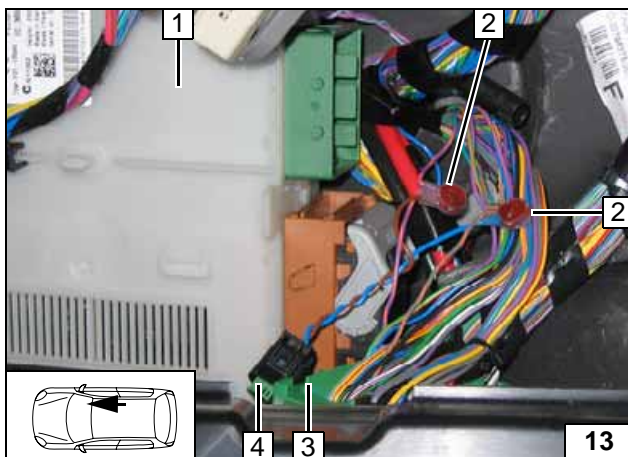

Stecker Dosierpumpe 4 gemäß Schaltplan anschließen!

- 1 CEM
- 2 Leitungsverbinder [2x]
- 3 Stecker C1 vom CEM (Steckergehäuse grün)



Anschluss CAN-Adapter

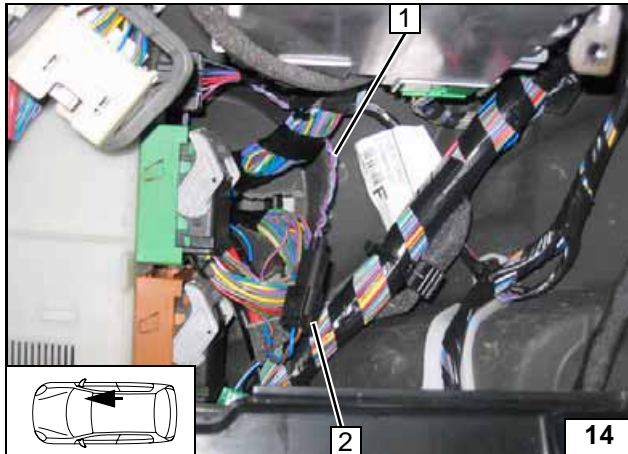

CAN-Bus-Adapter 1 mit Stecker Dosierpumpe 2 verbinden.



Anschluss
CAN-Adapter

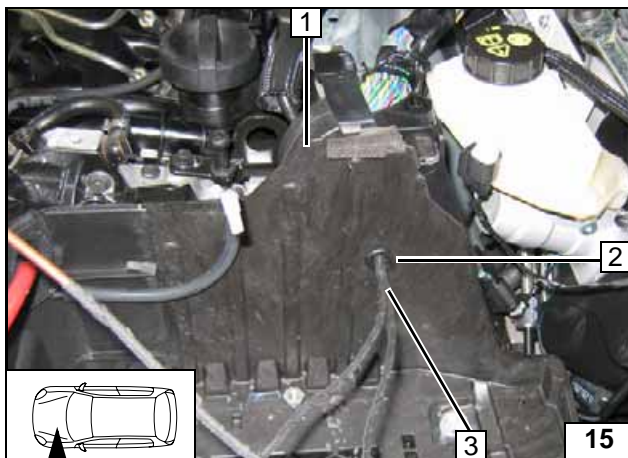

- 1 Batteriekasten
- 2 Bohrung Ø 18, Gummitülle
- 3 Plus- und Masseleitung

Anschluss
Spannungsversorgung

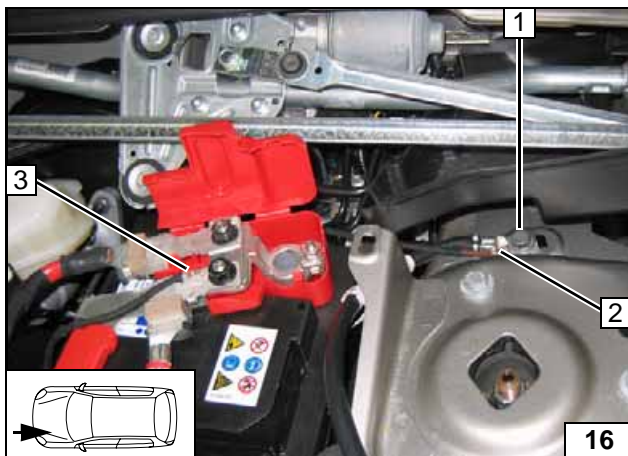

- 1 Fzg.-Eigener Massestützpunkt
- 2 Kabelschuh Ø 8, Masseleitung
- 3 Kabelschuh Ø 8, Plusleitung

Anschluss
Spannungsversorgung

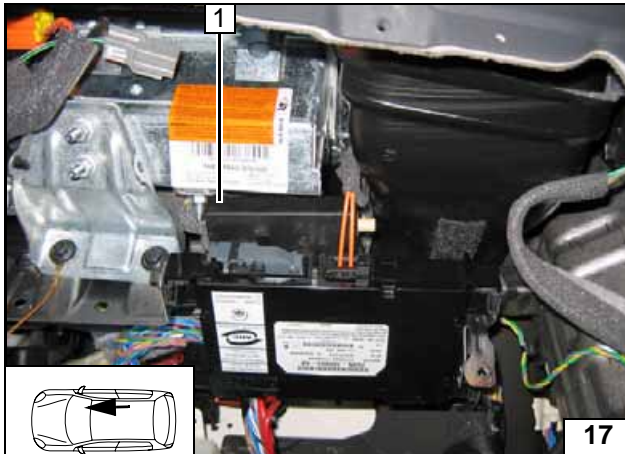
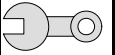

Option Telestart

Empfänger 1 mittels Klebeband montieren!



Empfänger montieren

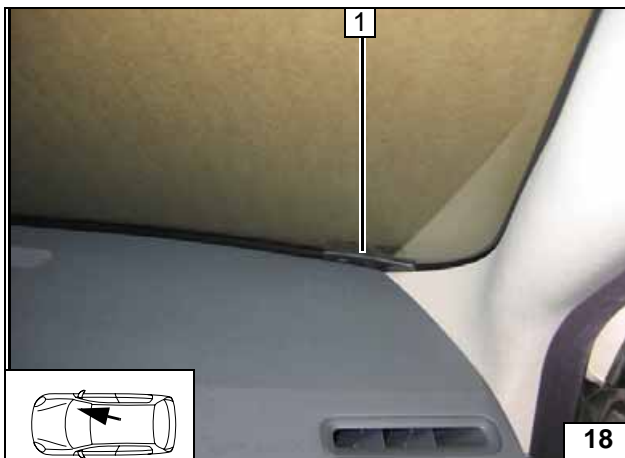

1 Antenne

Antenne montieren

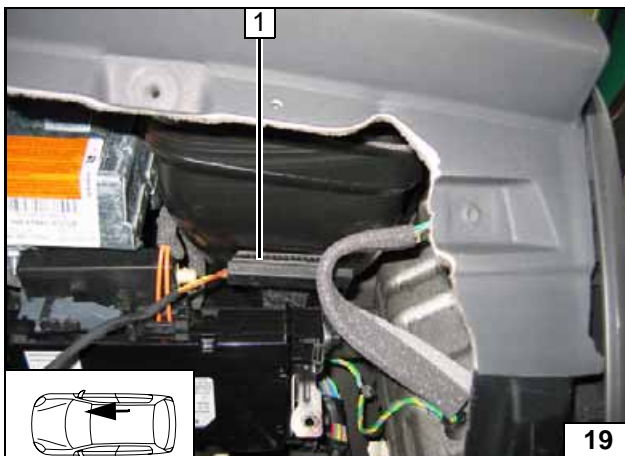

Temperatursensor HTM100

Temperatursensor 1 mittels Klebeband montieren!



Temperatursensor montieren

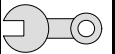

Einbauort vorbereiten

Abdeckung 1 ausbauen



Abdek-
kung de-
montieren

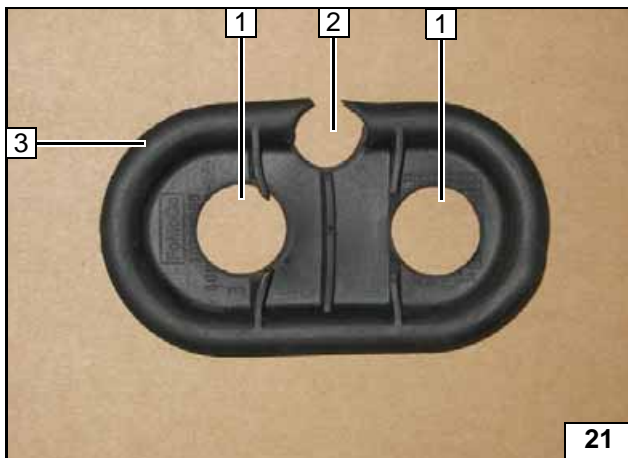

Durchführung 1 [2x] Ø 19 und 2 [1x] Ø 15 in Abdeckung 3 ausstanzen!



Abdek-
kung bear-
beiten

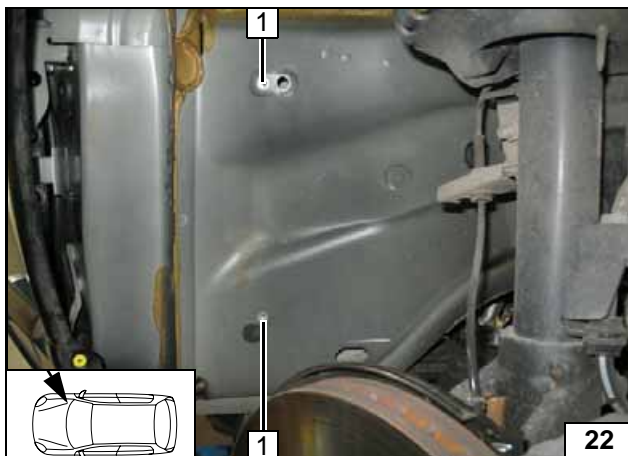

Einnietmutter M6 1 [2x] in vorhandene Boh-
rungen einziehen!



Einniet-
muttern
einziehen

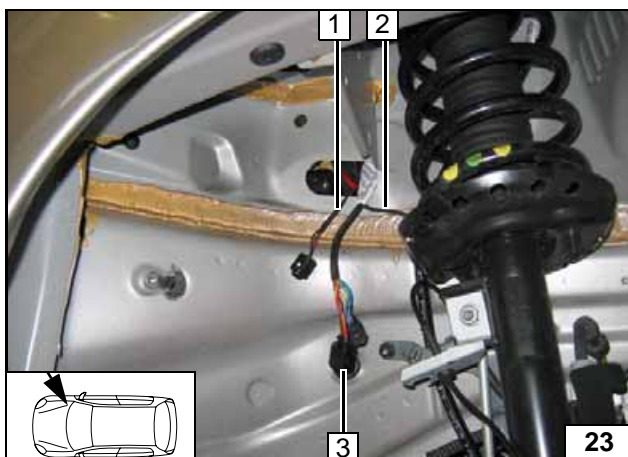

1 Adapterkabel Umwälzpumpe
2 Kabelbaum Dosierpumpe
3 Kabelbaum Heizgerät

Leitungen
durchzie-
hen

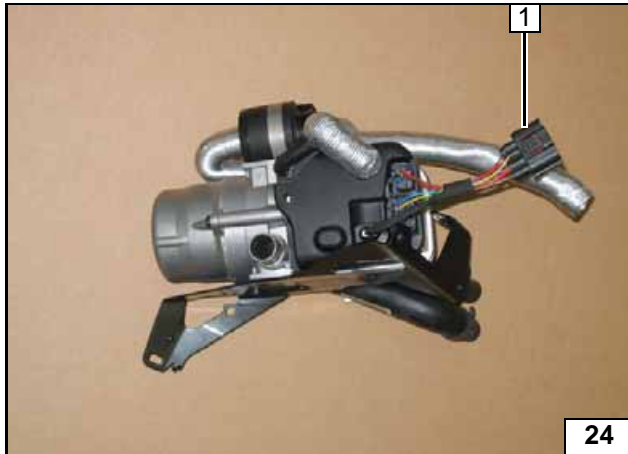
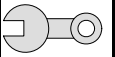

24

Heizgerät vorbereiten

Adapterkabelbaum 1 abbauen und entsorgen!

Kabelbaum entfernen

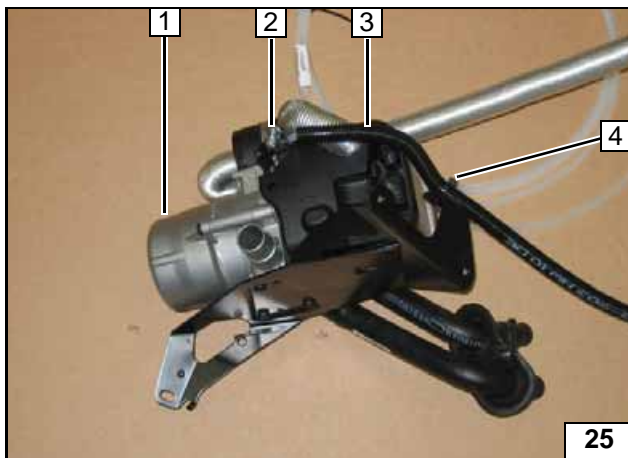

25

- 1 Heizgerät
- 2 Schlauchschelle Ø 10
- 3 Wellrohr mit Brennstoffleitung
- 4 Kabelbinder

Brennstoffleitung an Heizgerät anschließen



26

Durchführung 1 gemäß Bild montieren!

Durchflußrichtung ggf. auf Wasserschläuchen kennzeichnen!



Durchführung vormontieren

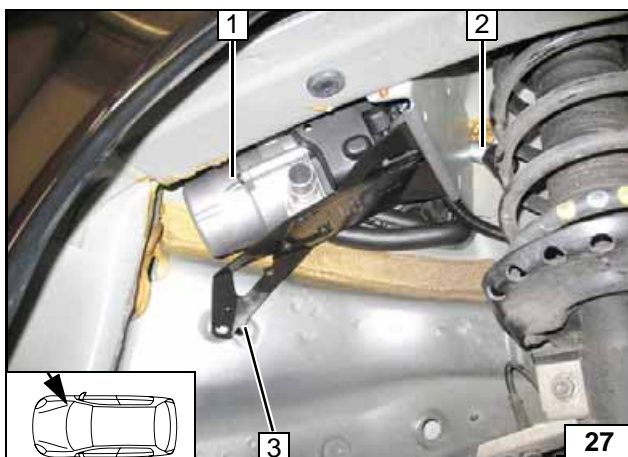

27

Heizgerät einbauen

Heizgerät 1 gemäß Bild einsetzen, in fahrzeugeigene Bohrung 3 einhängen. Brennluftleitung durch fzg.eigene Durchführung an Position 2 verlegen. Durchgeführten Kabelbaum Heizgerät und Adapterkabel Umwälzpumpe auf Heizgerät aufstecken!

Heizgerät montieren



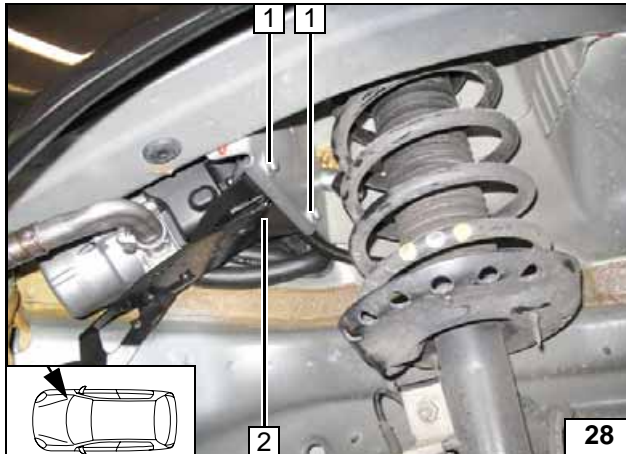
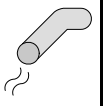

Schrauben 1 [2x] lose befestigen!

- 1 Vorhandene Bohrungen, Schraube M6x16, Federring, Karosseriescheibe [je 2x]
- 2 Halter Heizgerät



Heizgerät montieren

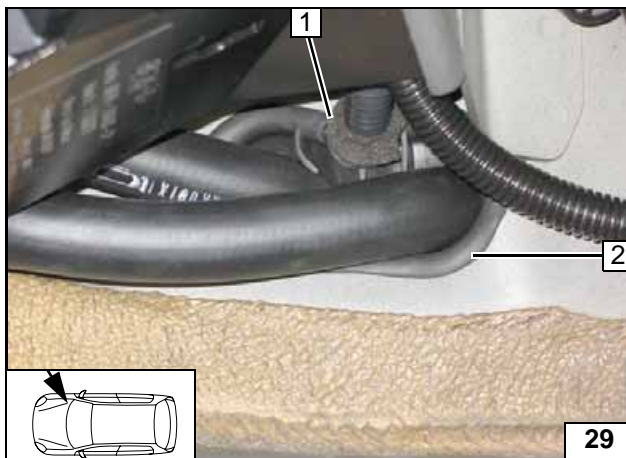

- 1 Kabelbäume mit Scheuerschutz umwickeln
- 2 Durchführung

Durchführung ausrichten

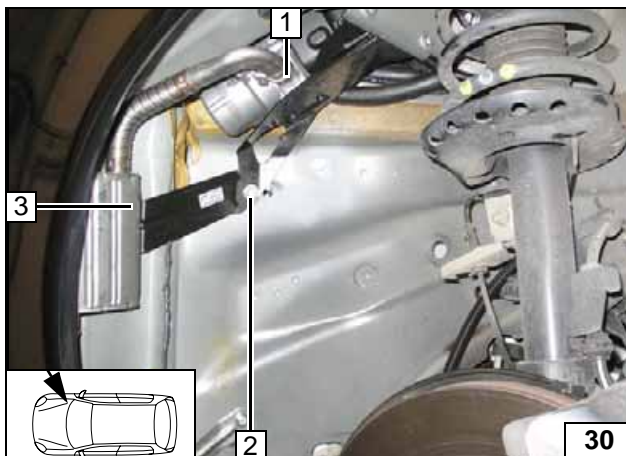

Schraube 2 lose befestigen!

- 1 Schlauchklemme
- 2 Schraube M6x20, Federring, Karosseriescheibe, Einnietmutter M6
- 3 Abgasanlage



Abgasanlage montieren



Alle losen Verschraubungen festziehen!

- 1 Schraube M6x20, Federring, Karosseriescheibe, Einnietmutter M6



Abgasanlage montieren

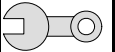

Kühlmittelkreislauf V8 Benzin

ACHTUNG!

Die im Lieferumfang beiliegende Wasserpumpe wird nicht verwendet, wenn das Fahrzeug bereits über eine Umwälzpumpe verfügt!

Auslaufendes Kühlmittel ist mit geeignetem Behälter aufzufangen! Schläuche knickfrei verlegen! Wenn nicht anders beschrieben, erfolgt die Befestigung mit Kabelbindern! Schellen so positionieren, dass kein anderer Schlauch beschädigt werden kann! Bei der Montage der Schläuche ist das Heizgerät mit Kühlmittel zu befüllen!

Der Anschluss erfolgt „Inline“ gemäß nachfolgendem Schema:

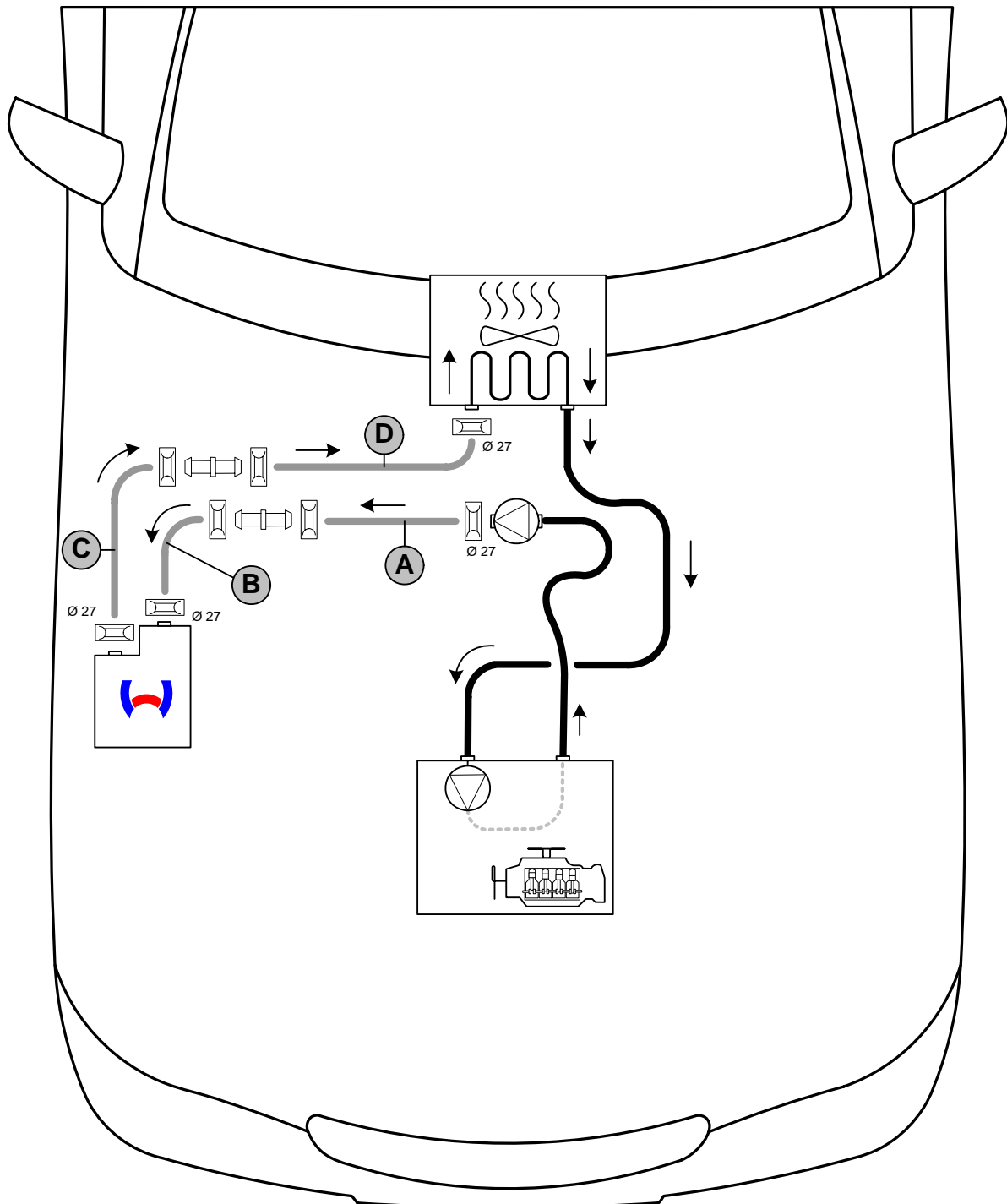

Schema
Schlauch-
verlegung

Alle nicht bezeichneten Federbandschellen  = Ø 25!
Alle nicht bezeichneten Verbindungsrohre = 18x18



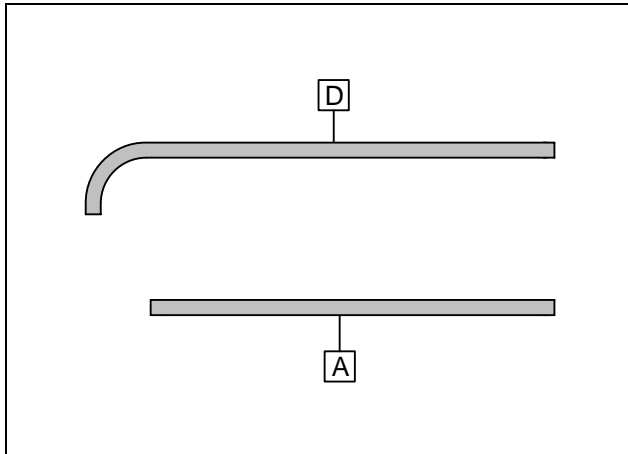
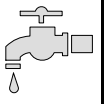

Beiliegende Formschläuche A und D



Wasserschläuche

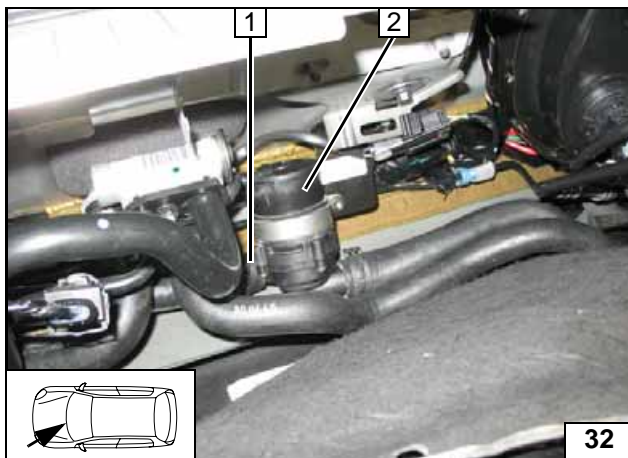

Schlauchstück 1 vom Wasserpumpenausstritt an Wasserpumpe und am Wärmetauscher-eintritt ausbauen!



2 Wasserpumpe

Trennstelle

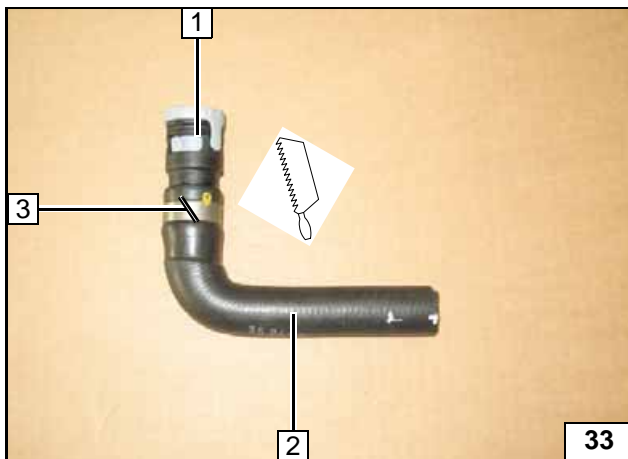

Schnellkupplung 1 wird wieder verwendet!

Schelle 3 vorsichtig entfernen, dabei die Schnellkupplung nicht beschädigen!

Schlauchstück 2 entsorgen!



Schlauchstück bearbeiten

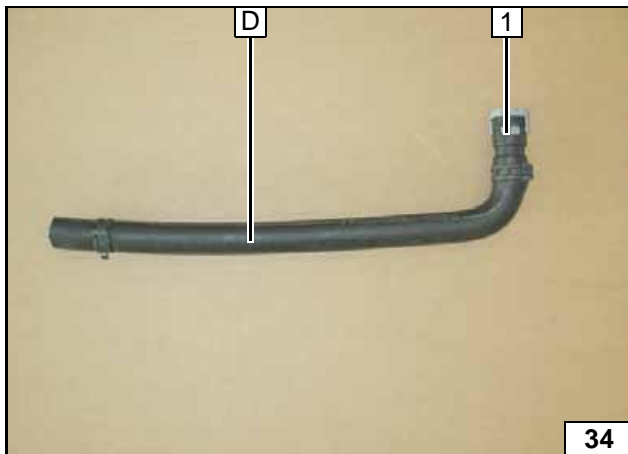

Codierung der Schnellkupplung 1 beachten!



Schlauch D vormontieren

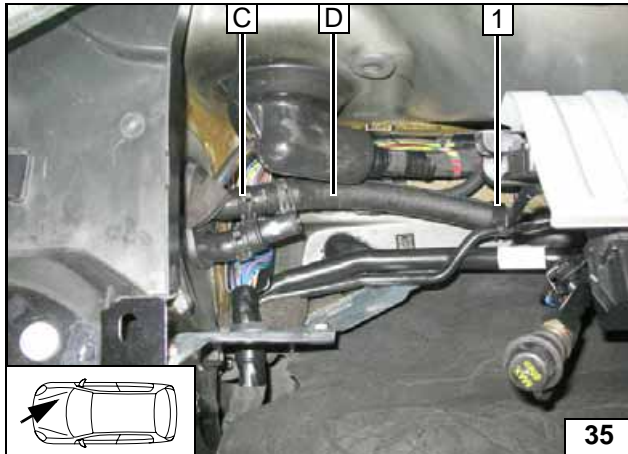

1 Schlauchhalter Ø 8-22

Verlegung zum Wärmetauschereintritt

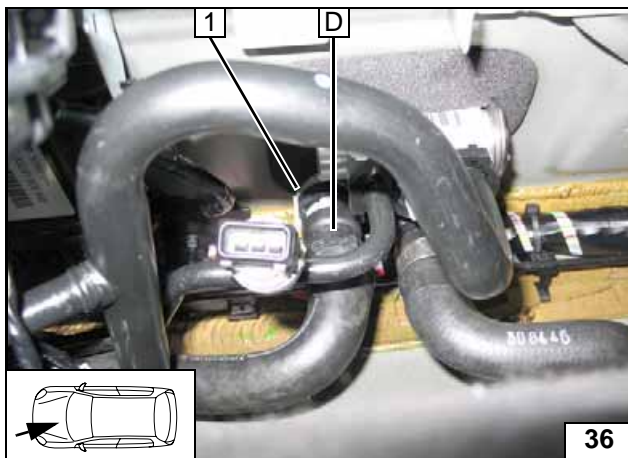

1 Wärmetauschereintritt

Anschluss am Wärmetauschereintritt

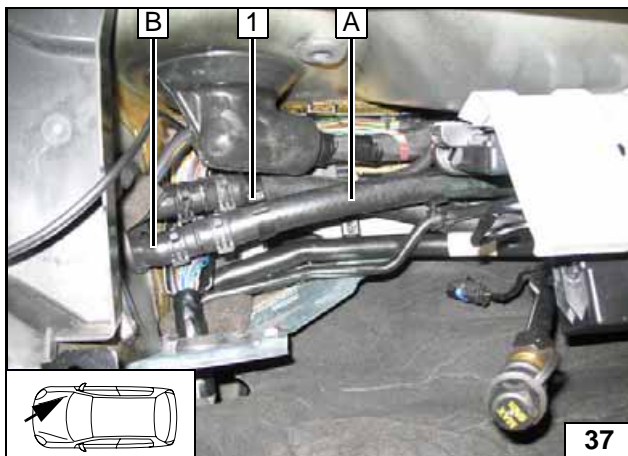

1 Schlauchhalter

Verlegung zur Wasserpumpe

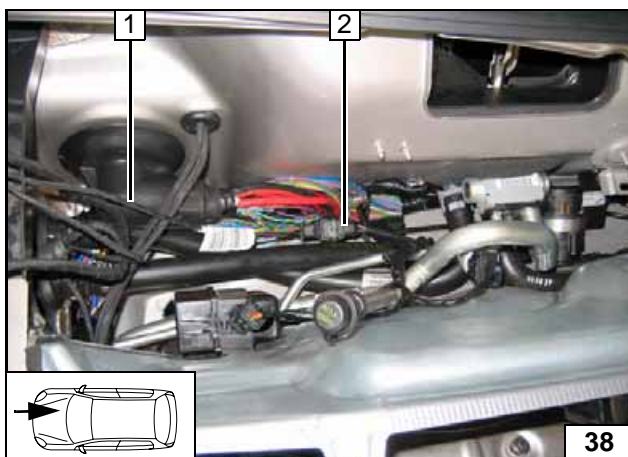

Ursprüngliche Steckverbindung für Wasserpumpe 6/73 trennen, Stecker der Wasserpumpe abtrennen und beiliegenden Stecker 2 montieren!

1 Adapterkabel Wasserpumpe

Anschluß Wasserpumpe



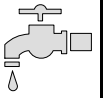

Kühlmittelkreislauf alle Fzg. außer V8

ACHTUNG!

Auslaufendes Kühlmittel ist mit geeignetem Behälter aufzufangen! Schläuche knickfrei verlegen! Wenn nicht anders beschrieben, erfolgt die Befestigung mit Kabelbindern! Schellen so positionieren, dass kein anderer Schlauch beschädigt werden kann! Bei der Montage der Schläuche ist das Heizgerät mit Kühlmittel zu befüllen!

Der Anschluss erfolgt „Inline“ gemäß nachfolgendem Schema:

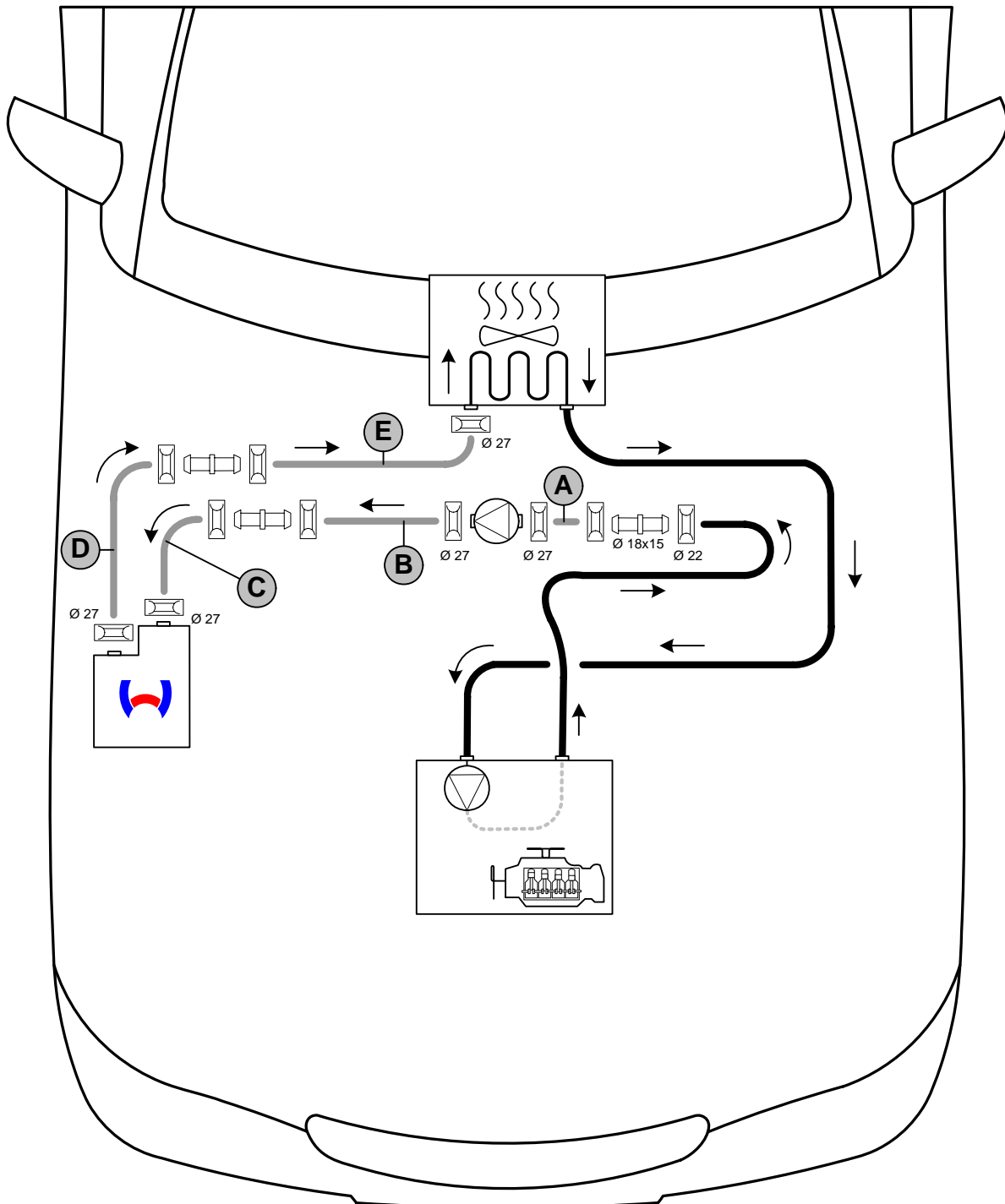

Schema
Schlauch-
verlegung

Alle nicht bezeichneten Federbandschellen  = Ø 25!
Alle nicht bezeichneten Verbindungsrohre = 18x18



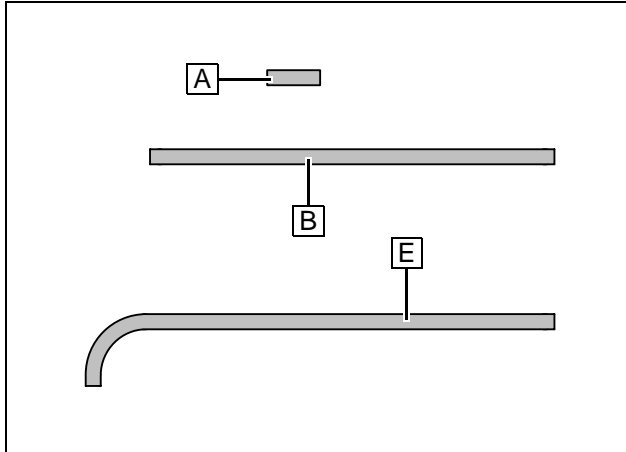
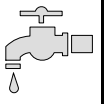

Beiliegende Formschläuche A, B und E



Wasserschläuche

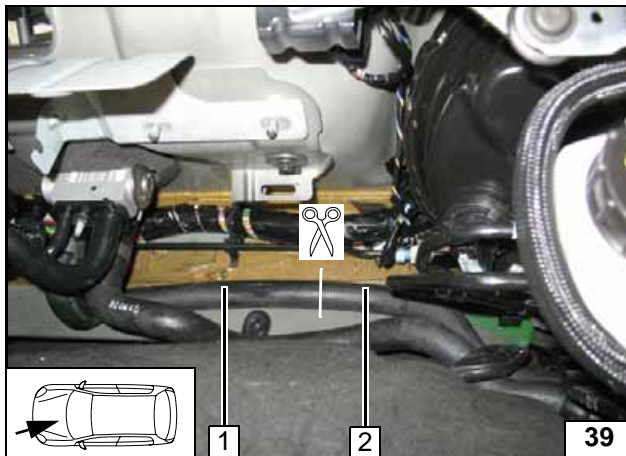

Schlauchstück 1 Wärmetauschereintritt ausbauen!



2 Schlauchstück Motoraustritt

Trennstelle

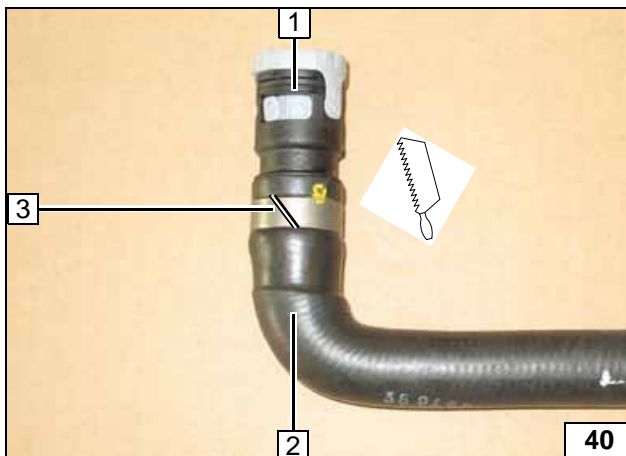

Schnellkupplung 1 wird wieder verwendet!



Schelle 3 vorsichtig entfernen, dabei die Schnellkupplung nicht beschädigen!

Schlauchstück 2 entsorgen!

Schlauchstück bearbeiten

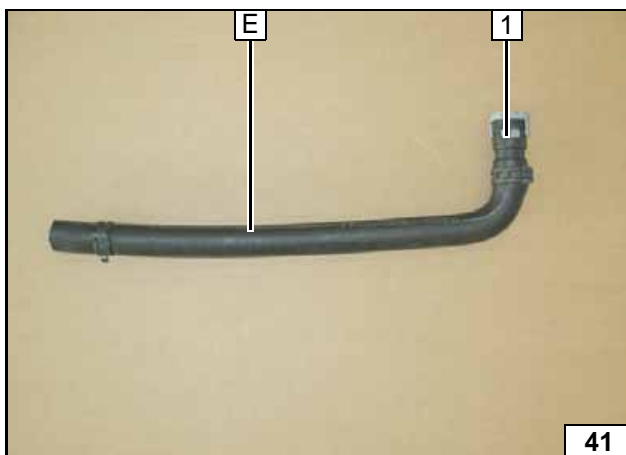

Codierung der Schnellkupplung 1 beachten!



Schlauch D vormontieren

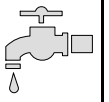

Stecker an Leitung abtrennen durch beiliegenden Stecker 1 erstzen!



Wasser-
umwälz-
pumpe vor-
montieren

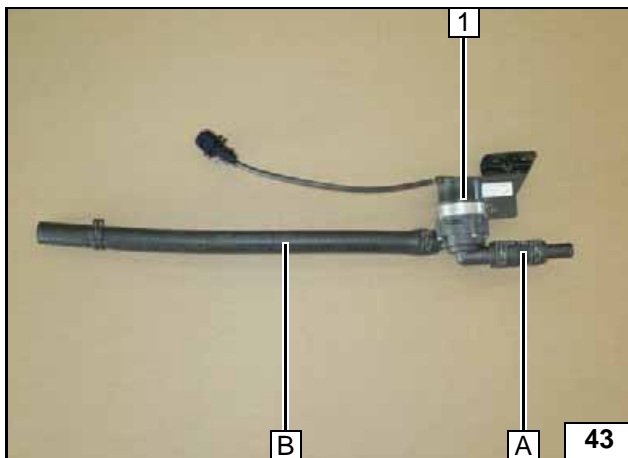

1 Wasserpumpe

Wasser-
umwälz-
pumpe vor-
montieren

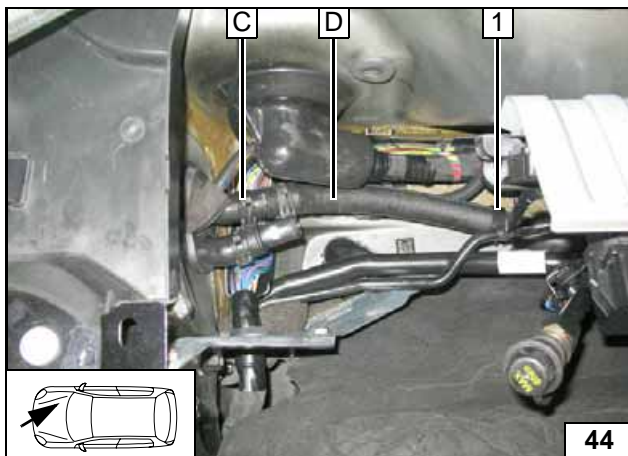

1 Schlauchhalter Ø 8-22

Verlegung
zum Wär-
metausch-
eintritt

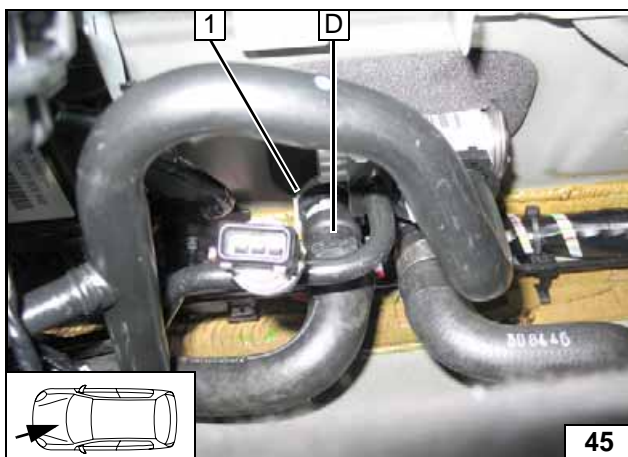

1 Wärmetauschereintritt

Anschluss
am Wärme-
tauscher-
eintritt

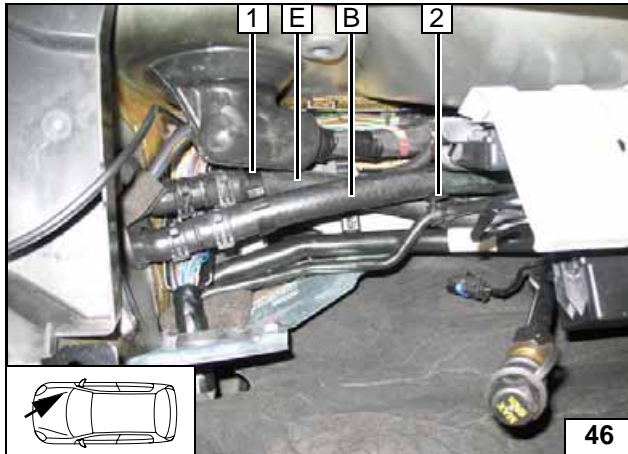

- 1 Schlauchhalter
- 2 Schlauchhalter Ø 8-22



Verlegung zur Wasserpumpe

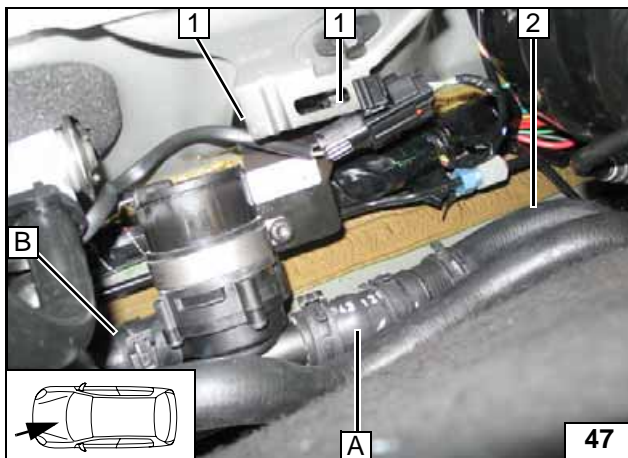

Wasserpumpe an vorhandenen Stehbolzen mit Kunststoffmutter 1 [2x] montieren!

- 2 Schlauchstück Motoraustritt



Montage Umwälzpumpe

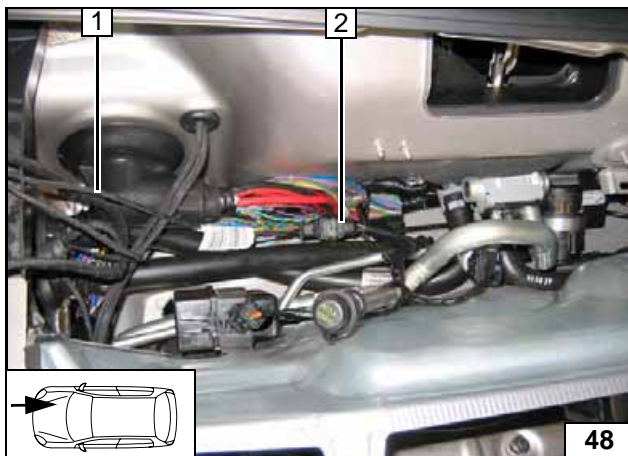

- 1 Adapterkabel Wasserpumpe
- 2 Steckverbindung

Anschluß Wasserpumpe

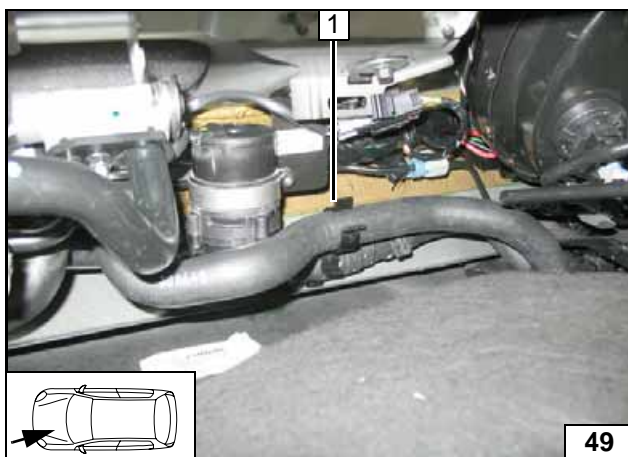

Schlauchhalter 1 gemäß Bild einsetzen!



Schlauchverlegung

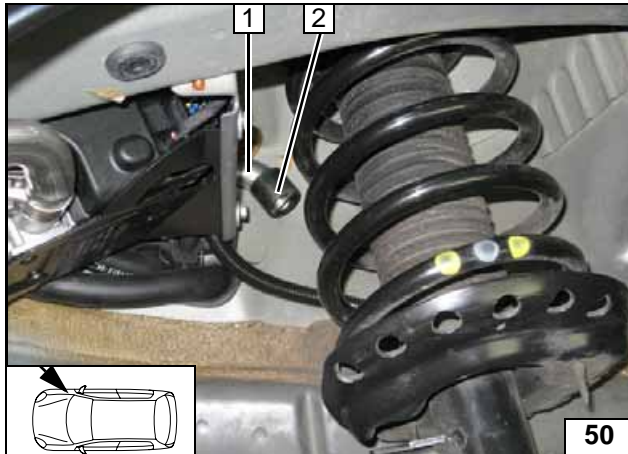

Brennluft

Schutzkappe 2 auf Brennluftleitung 1 montieren!

Brennluft-
leitung ver-
legen



Brennstoff

VORSICHT!

Tankdeckelverschluß des Fahrzeugs öffnen, Tank belüften und Tankverschluß wieder schließen!
Kraftstofftank gemäß Herstellerangabe ausbauen!
Auslaufenden Kraftstoff mit geeignetem Behälter auffangen!

Brennstoffleitung und Kabelbaum Dosierpumpe so verlegen, dass sie gegen Steinschlag geschützt sind! Wenn nicht anders beschrieben, erfolgt die Befestigung mit Kabelbindern!
An scharfen Kanten Brennstoffleitung und Kabelbaum mit Scheuerschutz versehen!

ACHTUNG!

Verlegung Brennstoffleitung und Kabelbaum zur Dosierpumpe erfolgt gemäß Schema Kabelbaumverlegung.

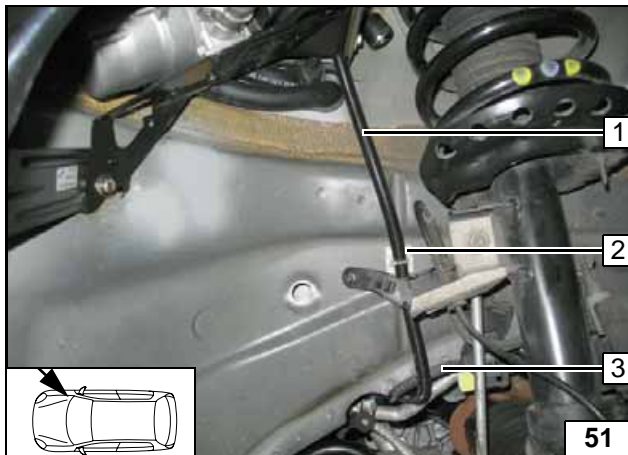

Alle Fahrzeuge

Klebefläche für Sockel 2 entfetten!

- 1 Brennstoffleitung, Kabelbaum Dosierpumpe in Wellrohr
- 2 Sockel selbstklebend, Kabelbinder
- 3 Kantenschutz



Leitungen verlegen

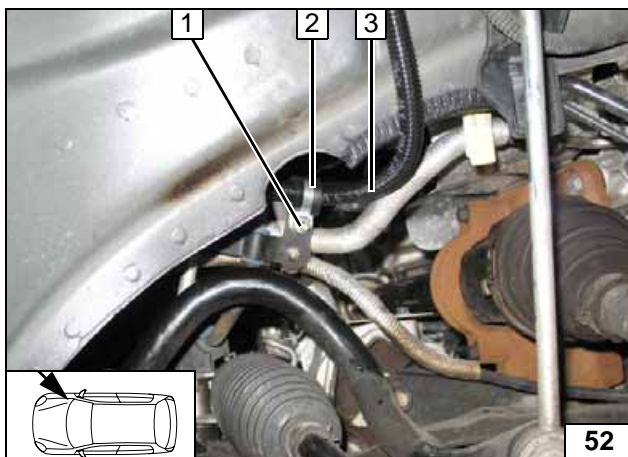

Alle Fahrzeuge außer V8

- 1 Schraube M6x20, Bundmutter, vorhandene Bohrung
- 2 Gummierte Rohrschelle Ø 15
- 3 Wellrohr

Leitungen verlegen

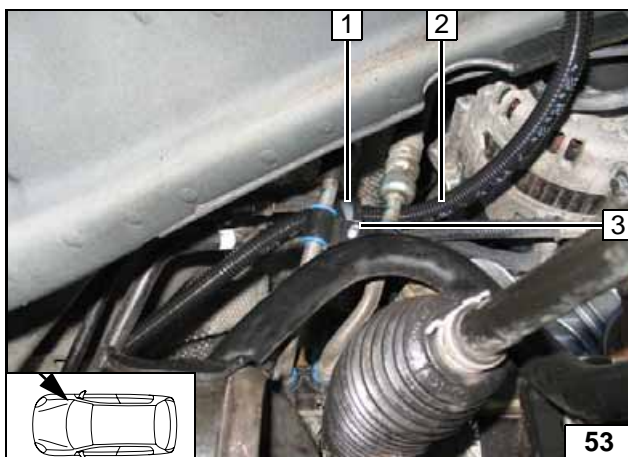

V8 Benzin

Fahrzeugeigen Schraube entfernen und durch Schraube 3 M6x20 ersetzen!

- 1 Gummierte Rohrschelle Ø 15
- 2 Wellrohr



Leitungen verlegen

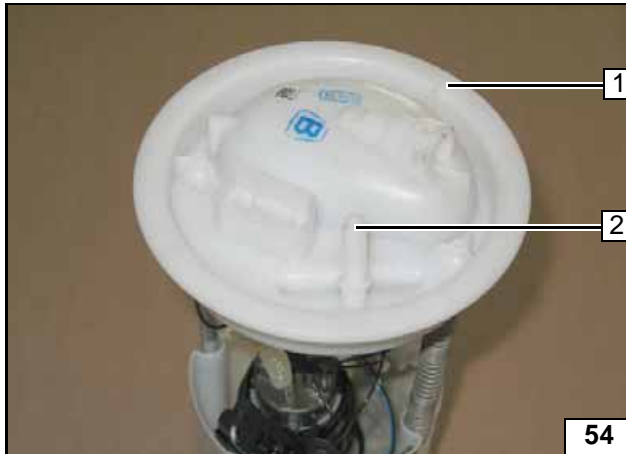

Brennstoffentnahme Benzin 2.5T, 3.2 und T6!

Tankarmatur 1 gemäß Herstellerangaben ausbauen!

Blindanschluß 2 an Perforation abschneiden!



Brennstoffentnahme

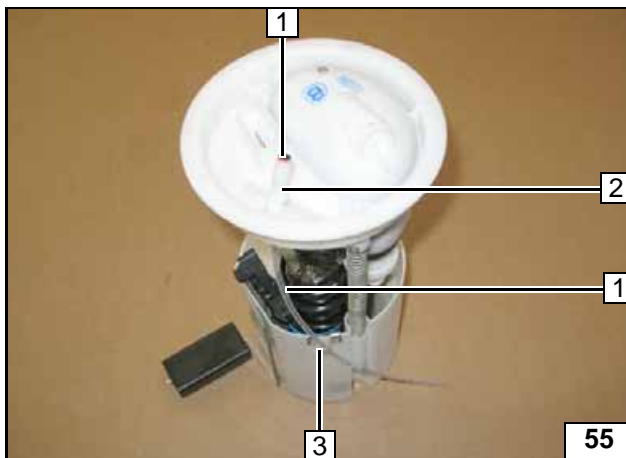

Steigrohr 1 in Stutzen 2 einsetzen, Halteclip 3 einsetzen und Steigrohr 1 durchführen!



Montage Steigrohr

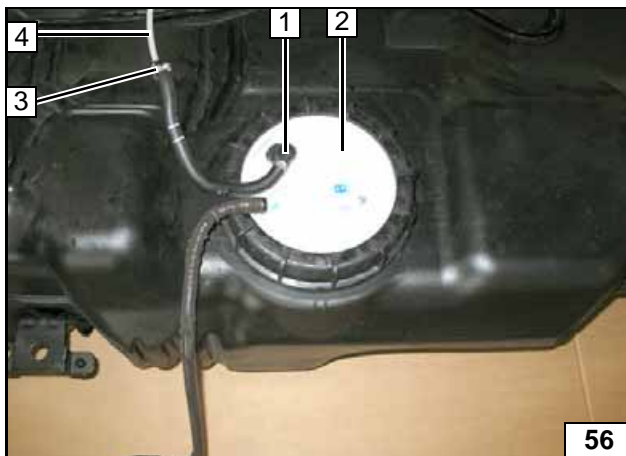

Tankarmatur 2 gemäß Herstellerangaben montieren!
Brennstoffkupplung 1 aufstecken!

Kraftstofftank wieder nach Herstellerangabe montieren!

3 Schlauchschelle Ø 10
4 Brennstoffleitung 1500



Brennstoffentnahme

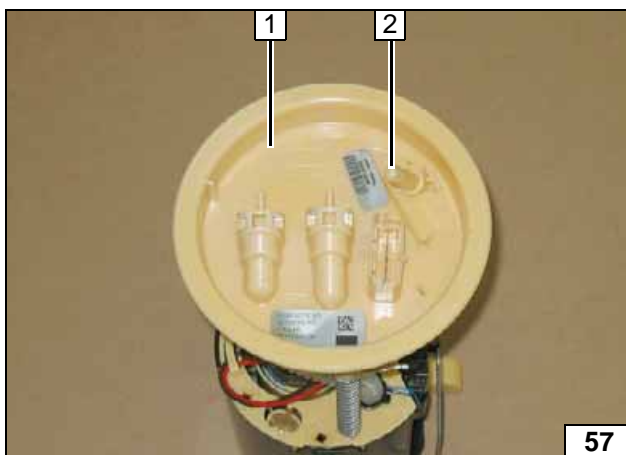

Brennstoffentnahme Diesel!

Tankarmatur 1 gemäß Herstellerangaben ausbauen!

Blindanschluß 2 an Perforation abschneiden!



Brennstoffentnahme

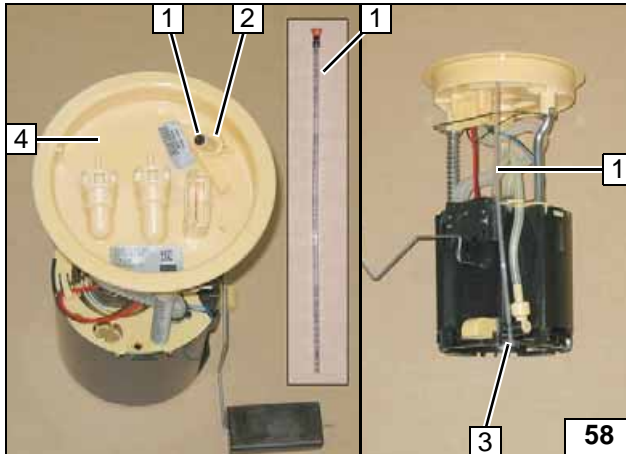

Steigrohr 1 in Stutzen 2 einsetzen, Steigrohr 1 in vorhandene Führung 3 einsetzen!

4 Tankarmatur



**Montage
Steigrohr**

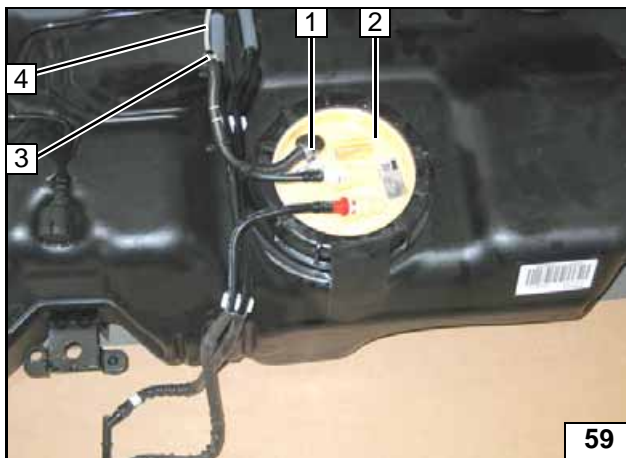

Tankarmatur 2 gemäß Herstellerangaben montieren!
Brennstoffkupplung 1 aufstecken!

Kraftstoffank wieder nach Herstellerangabe montieren!

3 Schlauchschelle Ø 10
4 Brennstoffleitung 1500



**Brennstoff-
entnahme**

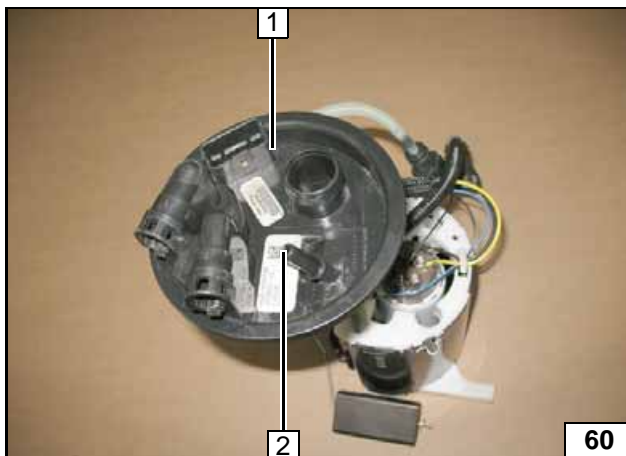

Brennstoffentnahme V8 Benzin 4WD!

Tankarmatur 1 gemäß Herstellerangaben ausbauen!

Blindanschluß 2 an Perforation abschneiden!



**Brennstoff-
entnahme**

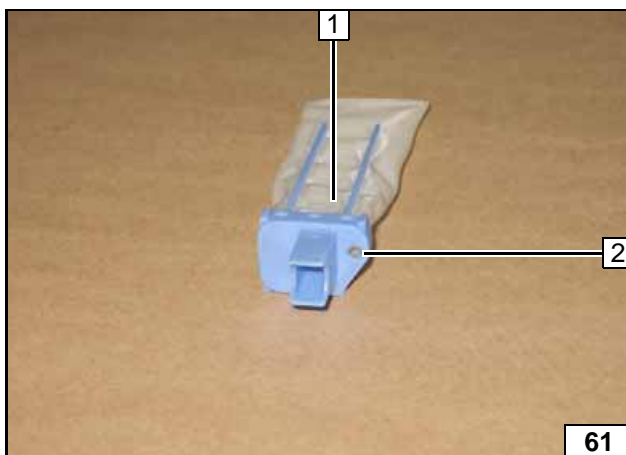

Grobfilter 1 von Tankarmatur demontieren und Bohrung Ø 3 gemäß Bild bohren!

Auf Bohrspäne achten!



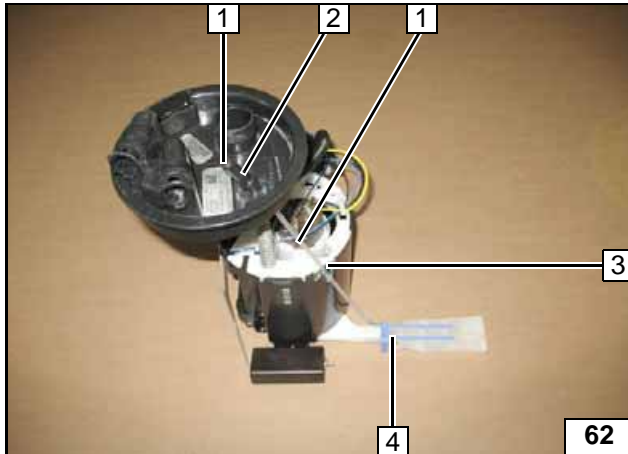
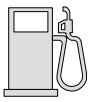

Steigrohr 1 in Stutzen 2 einsetzen, Halteclip 3 einsetzen und Steigrohr 1 fixieren!

Grobfilter 4 wieder montieren, Steigrohr 1 in Bohrung Ø 3 durchführen!



Montage Steigrohr

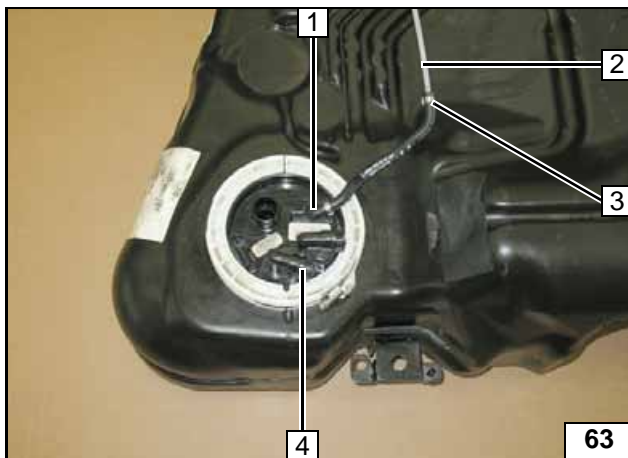

Tankarmatur 4 gemäß Herstellerangaben montieren!
Brennstoffkupplung 1 aufstecken!

Kraftstoffank wieder nach Herstellerangabe montieren!

- 2 Brennstoffleitung 1500
- 3 Schlauchschelle Ø 10



Brennstoffentnahme



Alle Fahrzeuge

Brennstoffleitung zusammen mit fahrzeugeigenen Kraftstoffleitung verlegen!
Außerhalb der Verkleidung 2 Brennstoffleitung in Wellrohr 1 verlegen!



Leitungen verlegen

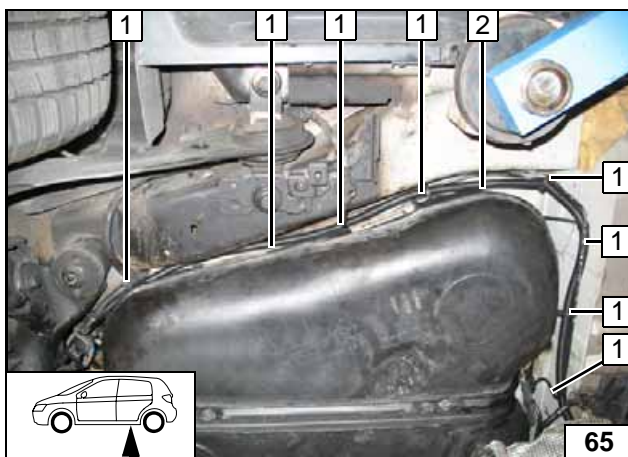

Brennstoffleitung in Wellrohr 2 gemäß Bild verlegen und mit Kabelbindern 1 sichern!
Lage der Bauteile kontrollieren, wenn nötig korrigieren. Auf Freigängigkeit achten!



Leitungen verlegen

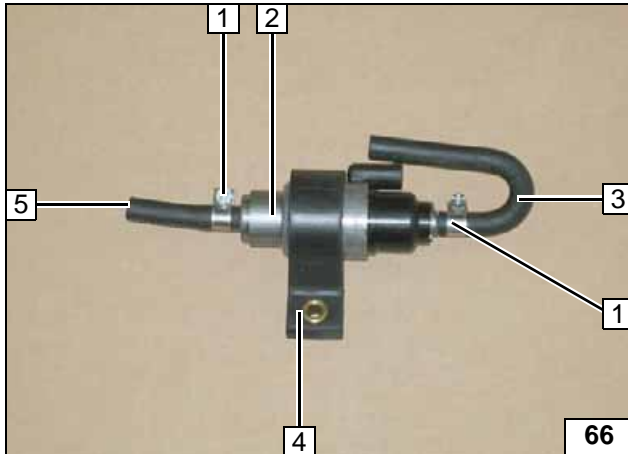

Die Einbaulage der Dosierpumpe richtet sich nach der jeweiligen Fahrzeugausstattung (Brennstoffart / Art der Feststellbremse / Motorisierung / 2WD / 4WD) und wird nach Varianten unterschieden:

Variante 1 und 2

Dosierpumpe 2 gemäß Bild vormontieren!

- 1 Schlauchschelle Ø 10 [2x]
- 3 Formschlauch 180°
- 4 Dosierpumpenhalterung
- 5 Schlauchstück

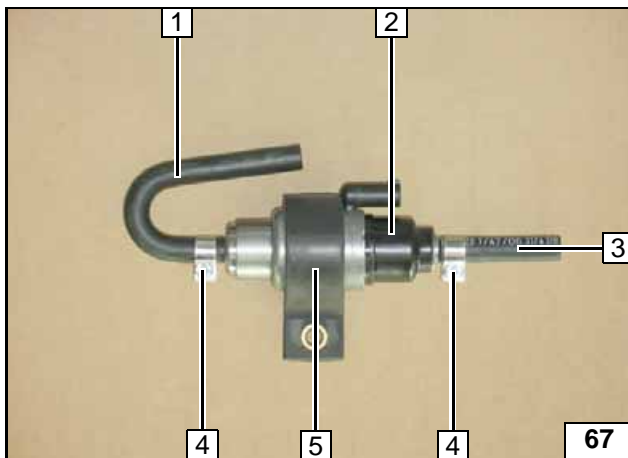

Variante 3:

Dosierpumpe 2 gemäß Bild vormontieren!

- 1 Formschlauch 180°
- 3 Schlauchstück
- 4 Schlauchschelle Ø 10 [2x]
- 5 Dosierpumpenhalterung

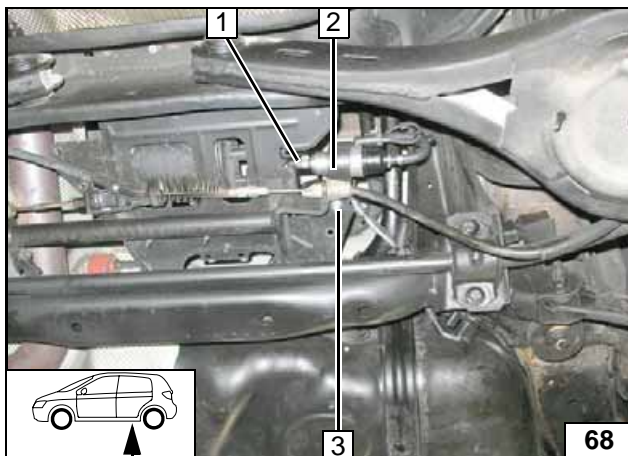

Dosierpumpe Variante 1:

Brennstoffleitung vom Tankentnehmer an Saugseite der Dosierpumpe 2 [Seite ohne Stecker].

- 1 Brennstoffleitung, Schlauchstück, Schlauchschelle Ø 10 [2x]
- 3 Fahrzeugeigene Bohrung, Schraube M6x30, Scheibe, Bundmutter

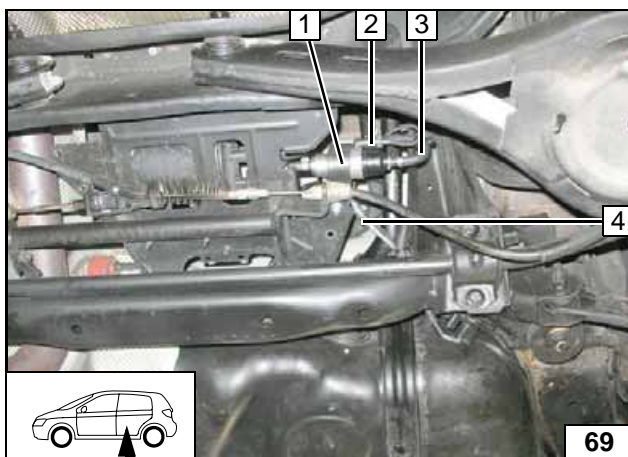

Brennstoffleitung 4 vom Heizgerät an Druckseite der Dosierpumpe 1 [Seite mit Stecker]. Lage der Bauteile kontrollieren, wenn nötig korrigieren. Auf Freigängigkeit achten!

- 2 Stecker Dosierpumpenkabelbaum
- 3 Formschlauch 180°, Schlauchschellen Ø 10 [2x]



Variante 1 und 2: Dosierpumpe vormontieren



Variante 3: Dosierpumpe vormontieren



Montage Dosierpumpe Variante 1



Dosierpumpe anschließen

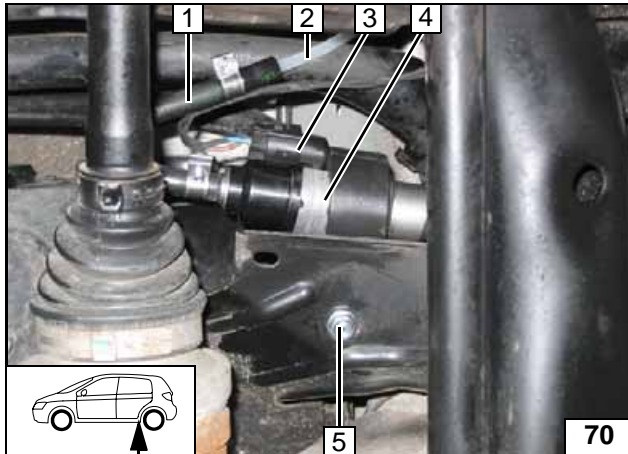

Dosierpumpe Variante 2:

Brennstoffleitung 2 vom Heizgerät an Druckseite der Dosierpumpe 4 [Seite mit Stecker]. Lage der Bauteile kontrollieren, wenn nötig korrigieren. Auf Freigängigkeit achten!

- 1 Formschlauch 180°, Schlauchschelle Ø 10 [2x]
- 3 Stecker Dosierpumpenkabelbaum
- 5 Fahrzeugeigene Bohrung, Schraube M6x30, Scheibe, Bundmutter



Montage Dosierpumpe Variante 2

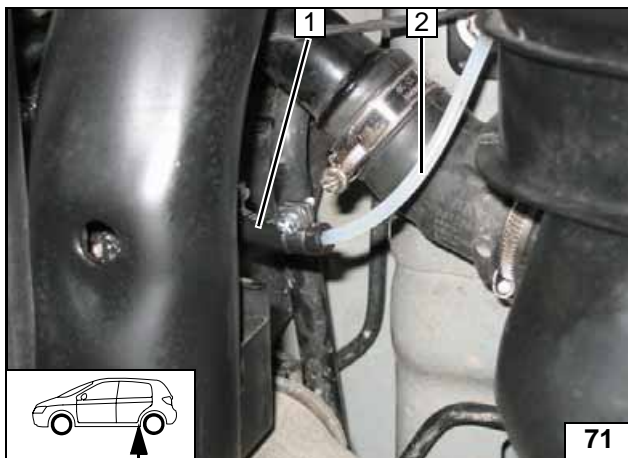

Brennstoffleitung 2 vom Tankentnehmer an Saugseite der Dosierpumpe [Seite ohne Stecker]. Lage der Bauteile kontrollieren, wenn nötig korrigieren. Auf Freigängigkeit achten!

- 1 Schlauchstück, Schlauchschelle Ø 10 [2x]



Dosierpumpe anschließen

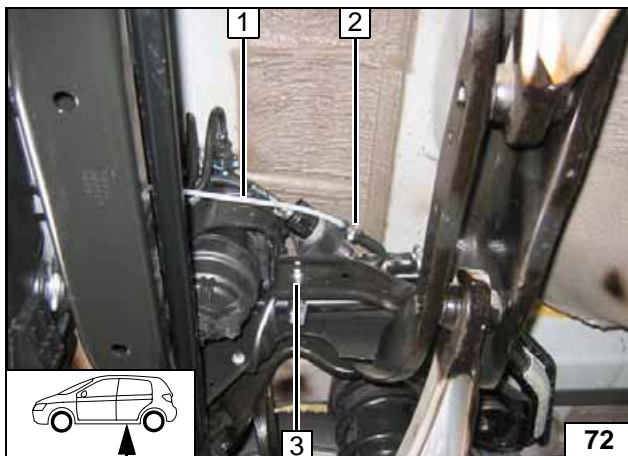

Dosierpumpe Variante 3:

Brennstoffleitung 1 vom Tankentnehmer an Saugseite der Dosierpumpe [Seite ohne Stecker]. Lage der Bauteile kontrollieren, wenn nötig korrigieren. Auf Freigängigkeit achten!

- 2 Schlauchschelle Ø 10
- 3 Fahrzeugeigene Bohrung, Schraube M6x30, Scheibe, Bundmutter



Montage Dosierpumpe Variante 3

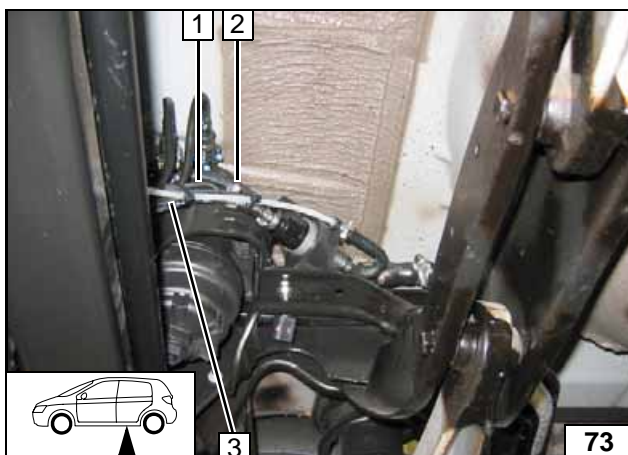

Brennstoffleitung 3 vom Heizgerät an Druckseite der Dosierpumpe Seite mit Stecker]. Lage der Bauteile kontrollieren, wenn nötig korrigieren. Auf Freigängigkeit achten!

- 1 Kabelbaum Dosierpumpe, Stecker montiert
- 2 Schlauchschelle Ø 10



Dosierpumpe anschließen

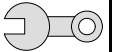

Abschließende Arbeiten

ACHTUNG!

Demontierte Teile in umgekehrter Reihenfolge montieren. Alle Schlauchleitungen, Schellen, sowie alle elektrischen Anschlüsse auf festen Sitz prüfen. Alle losen Leitungen isolieren und zurückbinden. Nur vom Fahrzeughersteller freigegebenes Kühlmittel verwenden! Heizgerätekomponeenten mit Korrosionsschutzwachs (Tectyl 100K, Bestell- Nr. 111329) einsprühen.

- Batterie anschließen
- Kühlmittelkreislauf nach Angaben des Fahrzeug-Herstellers befüllen und entlüften
- Hinweisschild „Standheizung vor dem Tanken abschalten“ im Bereich des Einfüllstutzen anbringen
- Erstinbetriebnahme und Funktionsprüfung siehe Einbauanweisung

Nach Montage der Heizung ist es zwingend erforderlich, folgende zwei SW Pakete in der u.g. Reihenfolge zu laden, da sonst die Heizung nicht ordnungsgemäß an das Fahrzeug CAN- Netzwerk angemeldet wird:

- Kraftstoffheizung Anwendung P/N 30776785
- CPM Reload (Kraftstoffheizung Neuladung) P/N 30773453

Sollte die Heizung mit einer Fernbedienung ausgerüstet werden, so muss zusätzlich die SW P/N 30790221 (Fernstarteinheit Anwendung) aufgespielt werden.

Erstinbetriebnahme & Funktionstest:

Wurden alle Arbeiten (Einbau- und Softwareaufspielung) durchgeführt, den Motor kurz laufen lassen um das Kühlsystem zu entlüften. Kühlmittelstand korrigieren!

Danach ist das Kraftstoffsystem der Standheizung via Vida zu entlüften. Ansonsten kann die Heizung aufgrund von Kraftstoffmangel (leere Kraftstoffleitung) abschalten und ggf. DTC´s setzen. Diese DTC´s sind zu löschen, bevor die Heizung erneut aktiviert werden kann.

Wenn das Fahrzeug mit zu niedrigen Kraftstoffniveau abgestellt wurde (DIM Anzeige im Kombiinstrument leuchtet), muss es vor Inbetriebnahme betankt und gefahren werden. Erst dann wird ein Kraftstoffstand registriert, der den Heizungslauf zulässt.

Sollte die Heizung über den Lenkstockhebel oder Fernbedienung aktiviert werden, wird die Heizung vom Fahrzeug nur gestartet, wenn die Außentemperatur unter 15°C liegt und der Motor keine Betriebstemperatur hat. Ggf. mittels Kältespray den Außentempersensoren im linken Außenspiegel abkühlen und die Temperatur im DIM beobachten (Die Timer 1 & Timer 2 Funktion ist im DIM Display nur ersichtlich bei Zündung „aus“!). Sobald diese 15°C unterschreitet, ist eine Aktivierung möglich. Bei einer Aktivierung via Vida startet die Heizung auch bei Außentemperaturen über 15°C, jedoch nicht wenn der Motor betriebswarm ist.

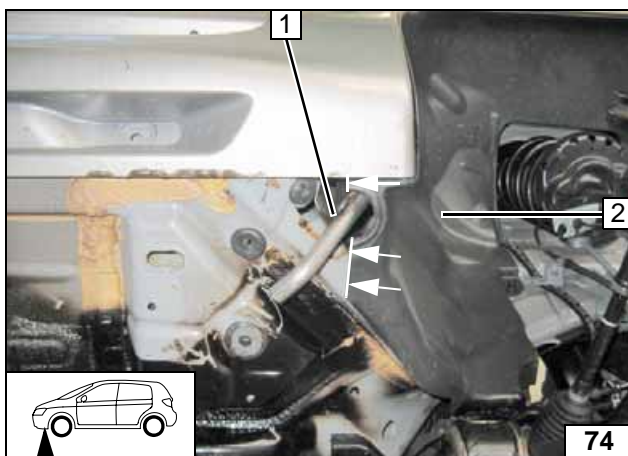

Radhausverkleidung 2 an der Markierung am Abgasaustritt 1 wegschneiden!



Radhausverkleidung ausschneiden

Webasto
Feel the drive

Webasto AG
Postfach 80
D-82132 Stockdorf / Germany
National Hotline: 01805 93 22 78
(14 Cent aus dem deutschen Festnetz)
Hotfax: 0395 5592 353
Hotmail: hotline@webasto.de
http://www.webasto.de

Bedienungshinweise für den Endkunden

Die Funktionsweise für den Betrieb der Standheizung entnehmen Sie bitte dem Bedienhandbuch des Fahrzeuges!

Hinweis:

Wir empfehlen die Heizzeit auf die Fahrzeit abzustimmen.

Heizzeit = Fahrzeit

Beispiel:

Bei einer Fahrzeit von ca. 20min (einfache Strecke) empfehlen wir eine Einschaltdauer von 20min nicht zu überschreiten.

