

Einbauanweisung

Mercedes Benz C-Klasse S204, W204 / ab Modell 2007 GLK -Klasse X204 / ab Modell 2008

Benzin

Linkslenker

Sportpaket AMG 950

Blue Efficiency

Nicht bei C 63 AMG

Klimaautomatik



ACHTUNG!

Warnung vor Gefahr:

Das unsachgemäße Einbauen oder Reparieren von Webasto Heizsystemen kann Feuer verursachen oder zum Austritt von tödlichem Kohlenmonoxid führen. Dadurch können schwere oder tödliche Verletzungen hervorgerufen werden.



Für den Einbau und die Reparatur von Webasto Heiz- und Kühlsystemen bedarf es eines speziellen Firmentrainings, technischer Dokumentation, Spezialwerkzeuge und eine Spezialausrüstung.

Es dürfen nur Originalteile von Webasto verwendet werden. Siehe dazu auch Zubehörkatalog Luft- und Wasserheizgeräte von Webasto.

Versuchen Sie NIEMALS, Webasto Heiz- oder Kühlsysteme einzubauen oder zu reparieren, wenn Sie das Firmentraining nicht erfolgreich abgeschlossen und dabei die notwendigen technischen Fähigkeiten erworben haben und die für einen sachgerechten Einbau und Reparatur nötigen technischen Dokumentationen, Werkzeuge und Ausrüstungen nicht zur Verfügung stehen.

Befolgen Sie IMMER alle Webasto Einbau- und Reparaturanleitungen, und beachten Sie alle Warnhinweise.

Webasto übernimmt keine Haftung für Mängel und Schäden, die auf einen Einbau durch ungeschultes Personal zurückzuführen sind.

Mercedes Benz C-Klasse S204, W204 / GLK-Klasse X204

Inhaltsverzeichnis

| | | | |
|----------------------------|----|---|----|
| Gültigkeit | 2 | Abgas | 18 |
| Heizgerät / Einbaukit | 3 | Brennstoff | 19 |
| Vorwort | 3 | Kühlmittelkreislauf | |
| Allgemeine Hinweise | 3 | C180 K, C200 K ohne elektr. Umwälzpumpe | 26 |
| Spezialwerkzeug | 3 | Kühlmittelkreislauf | |
| Erläuterungen zum Dokument | 4 | C230, C280, C350, GLK280, GLK350 | |
| Vorarbeiten | 5 | mit elektr. Umwälzpumpe | 28 |
| Einbauort Heizgerät | 5 | Brennluft | 32 |
| Elektrik vorbereiten | 7 | Abgasendstück ausrichten | 33 |
| Elektrik | 8 | Abschließende Arbeiten | 34 |
| Gebläseansteuerung | 10 | | |
| Bedienelemente | 12 | | |
| Telestart | 14 | | |
| Heizgerät vorbereiten | 15 | | |
| Einbauort vorbereiten | 15 | | |
| Heizgerät montieren | 17 | | |

Gültigkeit

| Hersteller | Handelsbezeichnung | Typ | EG-BE-Nr. / ABE |
|------------|--------------------|------|------------------------------|
| Daimler AG | C-Klasse | W204 | e1 * 2001 / 116 * 0431 * ... |
| Daimler AG | C-Klasse | S204 | e1 * 2001 / 116 * 0431 * ... |
| Daimler AG | GLK -Klasse | X204 | e1 * 2001 / 116 * 0480 * ... |

W 204 Limousine, S 204 Kombi

| Typ | Motorart | Leistung in kW | Hubraum in cm ³ |
|--------------|-------------|----------------|----------------------------|
| C 180 K | Benzin / R4 | 115 | 1796 |
| C 200 K | Benzin / R4 | 135 | 1796 |
| C 230 | Benzin / R4 | 150 | 2496 |
| C 280 | Benzin / V6 | 170 | 2996 |
| C 280 4Matic | Benzin / V6 | 170 | 2996 |
| C 350 | Benzin / V6 | 200 | 3498 |
| C 350 4Matic | Benzin / V6 | 200 | 3498 |

X 204 GLK

| Typ | Motorart | Leistung in kW | Hubraum in cm ³ |
|----------------|-------------|----------------|----------------------------|
| GLK 280 4Matic | Benzin / V6 | 170 | 2996 |
| GLK 350 4Matic | Benzin / V6 | 200 | 3498 |

Mercedes Benz C-Klasse S204, W204 / GLK-Klasse X204

Heizgerät / Einbaukit

| Menge | Bezeichnung | Bestell-Nr.: |
|-------|---|--------------|
| 1 | LU TT-V Mercedes Benz C-Klasse S204, W204 / GLK-Klasse X204 Benzin mit Telestart T91 | 1312851B |

Optionaler Kit Fahrzeuginnenraumbeheizung:

Hinweis:

Die Verwendung des Kit's wird in Regionen mit zu erwartenden Temperaturen unter - 8°C und bei Motoren mit mehr als 2500ccm empfohlen! Technische Änderungen zu dem in dieser Dokumentation beschriebenen Kühlmittelkreislauf entnehmen Sie bitte dem EBV 1315139A!

Bei Verwendung des optionalen Kit's wird nur der Fahrzeuginnenraum vorgeheizt.

Ein Vorwärmen des Motors erfolgt während des Standheizbetriebes nicht!



| Menge | Bezeichnung | Bestell-Nr.: |
|-------|--|--------------|
| 1 | EBK zur Priorisierung der Fahrzeuginnenraumbeheizung | 1315072A |

Optionales Bedienelement wahlweise:

| Menge | Bezeichnung | Bestell-Nr.: |
|-------|--|------------------|
| 1 | Vorwahluhr 1533 nur in Verbindung mit Y-Adapter | 9005753C |
| | | 9001505A |
| 1 | Thermo- Call Comfort / Connect / Locate | siehe Preisliste |

Der Einbauort Vorwahluhr / Taster ist vor dem Einbau mit dem Endkunden abzustimmen!



Vorwort

Diese Einbauanweisung gilt für die Fahrzeuge Mercedes Benz C-Klasse S204, W204 - Gültigkeit siehe Seite 2 - ab Modelljahr 2007 und später sowie GLK- Klasse X204 Benzin ab Modelljahr 2008, wenn technische Änderungen am Fahrzeug den Einbau nicht beeinflussen, unter Ausschluss jeglicher Haftungsansprüche. Fahrzeug- und Motortypen, Ausstattungsvarianten sowie Länderspezifikationen, die in dieser Einbauanweisung aufgeführt sind, wurden geprüft. Der Einbau muss gemäß dieser „Einbauanweisung“ erfolgen - Änderungen sind nicht zulässig.

Die entsprechenden Regeln der Technik sowie eventuelle Angaben des Fahrzeugherstellers sind beim Einbau einzuhalten.

In jedem Fall sind jedoch die Vorschriften dieser „Einbauanweisung“ und der „Bedienungsanweisung“ *Thermo Top V* zu befolgen.

Eine Standlüftungsfunktion ist nicht möglich!

Hinweis:

Auf Grund der geringen Platzverhältnisse wird nach dem Einbau der Standheizung das Auswechseln der Glühlampe des rechten Nebelscheinwerfers/Kurvenlicht erschwert. Der zeitliche Rahmen für das Auswechseln wird erhöht. Bitte informieren Sie dementsprechend Ihren Kunden!



Allgemeine Hinweise

Der Einbau erfolgt gemäß den allgemein üblichen Regeln der Technik. Wenn nicht anders beschrieben, erfolgt die Befestigung von Schläuchen, Leitungen und Kabelbäumen mit Kabelbindern an fahrzeugeigenen Leitungen und Kabelbäumen.

Scharfe Kanten sind mit Scheuerschutz (aufgeschnittener Kraftstoffschlauch) zu versehen!

Blanke Karosseriestellen, wie z.B Bohrungen, sind mit Korrosionsschutzwachs (Tectyl 100K, Bestell-Nr. 111329) einzusprühen.

Spezialwerkzeug

- Drehmomentschlüssel für 2,0 - 10 Nm
- Abklemmzangen
- Einnietmutternzange

Erläuterungen zum Dokument

Um Ihnen einen schnellen Überblick über die einzelnen Arbeitsschritte zu geben, finden Sie eine Kennzeichnung an der Außenkante oben rechts auf der jeweiligen Seite.

Mechanik

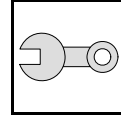

Elektrik

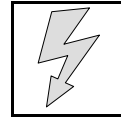

Kühlmittelkreislauf

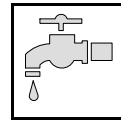

Brennstoff

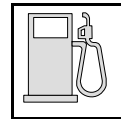

Abgas

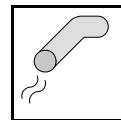

Brennluft

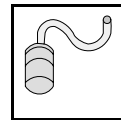

Auf Besonderheiten wird durch folgende Symbole hingewiesen:



besondere Gefahr von Verletzungen oder tödlichen Unfällen



besondere Gefahr der Beschädigung von Bauteilen



besondere Brand- und Explosionsgefahr



Verweis auf diese, die allgemeine Einbauanweisung der Webasto- Bedienelemente und auf fahrzeugspezifische Unterlagen des Herstellers



Hinweis auf eine technische Besonderheit

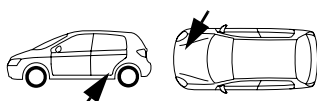

Der Pfeil im Fahrzeugpiktogramm zeigt die Position am Fahrzeug und die Blickrichtung

Alle Massangaben in mm! Brennstoffverbindungen stoßfrei montieren!
Anzugsdrehmoment Heizgeräteschrauben 5x13 = 8Nm!
Anzugsdrehmoment Schraube Halteplatte Wasserstutzen 5x15 = 8Nm!

Vorarbeiten

ACHTUNG!

- Tankdeckel öffnen, Tank belüften
- Tankdeckel wieder schließen
- Druck im Kühlsystem ablassen
- Fabriknummer vom Typschild Original auf das Typschild Duplikat übertragen
- Die nicht zutreffende Jahreszahl auf dem Duplikatschild entfernen
- Duplikatschild (Typschild) an geeigneter Stelle sichtbar anbringen
- Scheibenwischer abbauen (nur bei Inselkreislauf)
- Wasserkastenabdeckung abbauen (nur bei Inselkreislauf)
- Domstrebe links abbauen (nur bei Inselkreislauf)
- Scheibenwischergestänge kpl. mit Motor ausbauen (nur bei Inselkreislauf)
- Batterie kpl. mit Träger ausbauen (wenn vorn rechts verbaut)
- Motorsteuergerät ausbauen (wenn vorn rechts verbaut)
- Abdeckung Batterie im Motorraum rechts abbauen
- Verkleidung Lufteinlass Innenraumgebläse abbauen
- Kühlmittelausgleichsbehälter lösen
- Abdeckung Plusverteiler im Motorraum abnehmen
- Luftansaugrohr rechts abbauen (nur V6)
- Untere Motorabdeckung abbauen
- Motorkühlmittel gemäß Herstellerangabe ablassen
- Untere Fahrzeugverkleidung rechts abbauen
- Rad rechts abbauen
- Radhausverkleidung rechts ausbauen
- Sitzfläche Fondsitzebank ausbauen
- Serviceklappe Tankarmatur rechts öffnen
- Tankarmatur rechts gemäß Herstellerangaben lösen
- Klimabedienteil ausbauen
- Abdeckung Schalthebel anheben
- Aschenbecher bzw. Ablagefach mit Steckdose unterhalb Klimabedienteil ausbauen
- A-Säulenverkleidung Fußraum rechts ausbauen
- Schwellerabdeckung vorne rechts ausbauen
- Untere Verkleidung Armaturenbrett rechts ausbauen
- Fußbodenverkleidung vorne rechts ausbauen
- Fußstütze rechts lösen

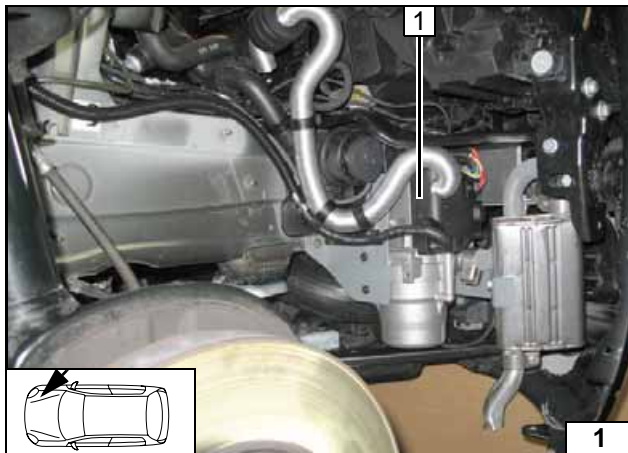

Einbauort Heizgerät

1 Heizgerät

Einbauort

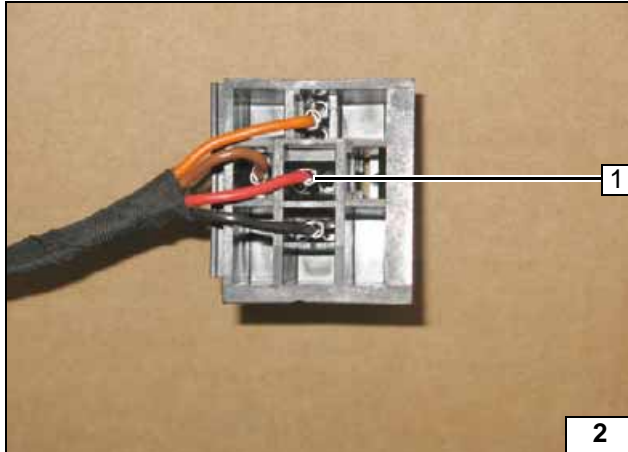

Kabelbaum IPCU vorbereiten

Ltg. rt 1 aus Steckplatz 15 IPCU entfernen



Leitung von Klemme 15 IPCU entfernen

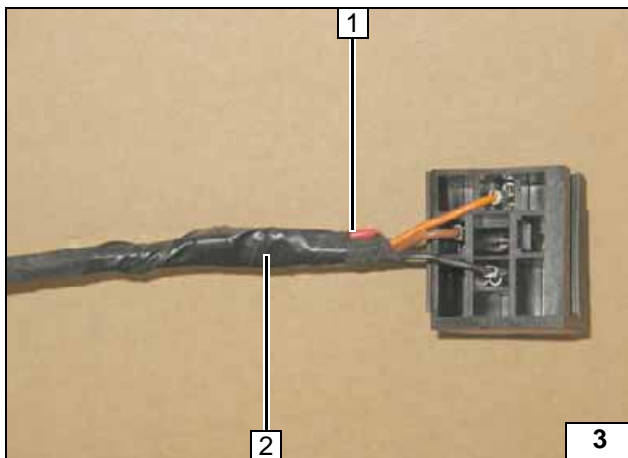

Leitungen rt 1 mit Isolierband am Kabelbaum IPCU 2 befestigt!



Leitung isolieren

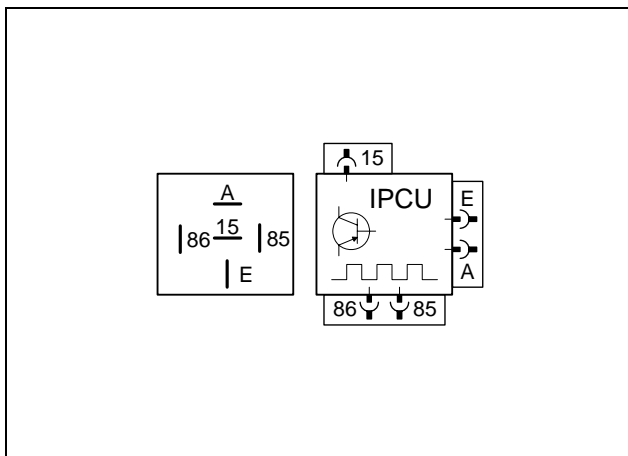

Ltg. gn/ws an IPCU/86 gemäß Schaltplan anschließen.
IPCU-Ansicht kontaktseitig!



Ansicht IPCU

Duty-Cycle: 56%
Frequenz: 400Hz
Spannung: 3,0V
Funktion: High-side

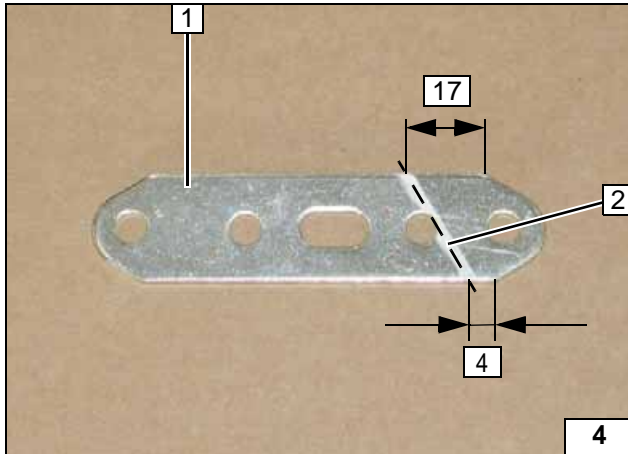

Elektrik vorbereiten

Lochband 1 an Biegekante 2 um 95° abwindeln!



Lochband biegen

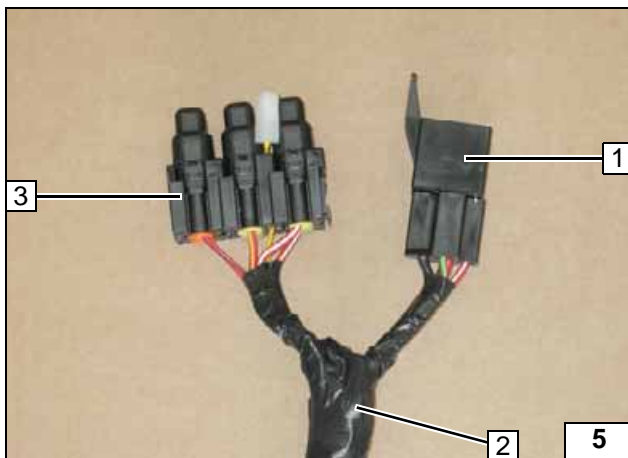

Kabelbaum Heizgerät 2 mit Isolierband umwickeln!

- 1 K3-Relais
- 3 Sicherungshalter



Kabelbaum umwickeln



Elektrik

Sicherungshalter, K3-Relais

- 1 Schraube M5x16, Scheiben, Halteplatte Sicherungshalter, K3- Relais, Mutter M5
- 2 Fahrzeugeigene Mutter, Massestützpunkt
- 3 Massekabel Heizgerät, Kabelschuh Ø 6
- 4 Lochband
- 5 Sicherungshalter

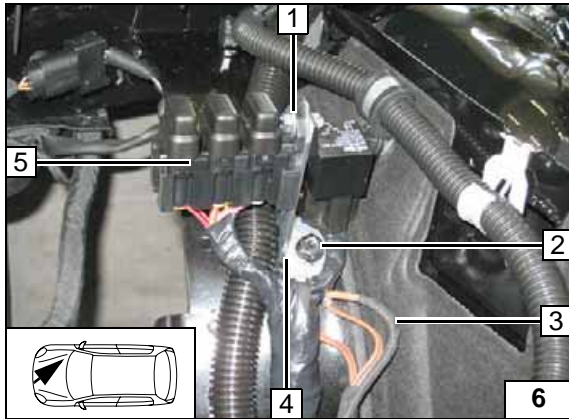

Kabelbaumdurchführung

- 1 Kabelbaum Bedienelement, Kabelbaum Gebläseansteuerung Relais K3
- 2 Gummitülle

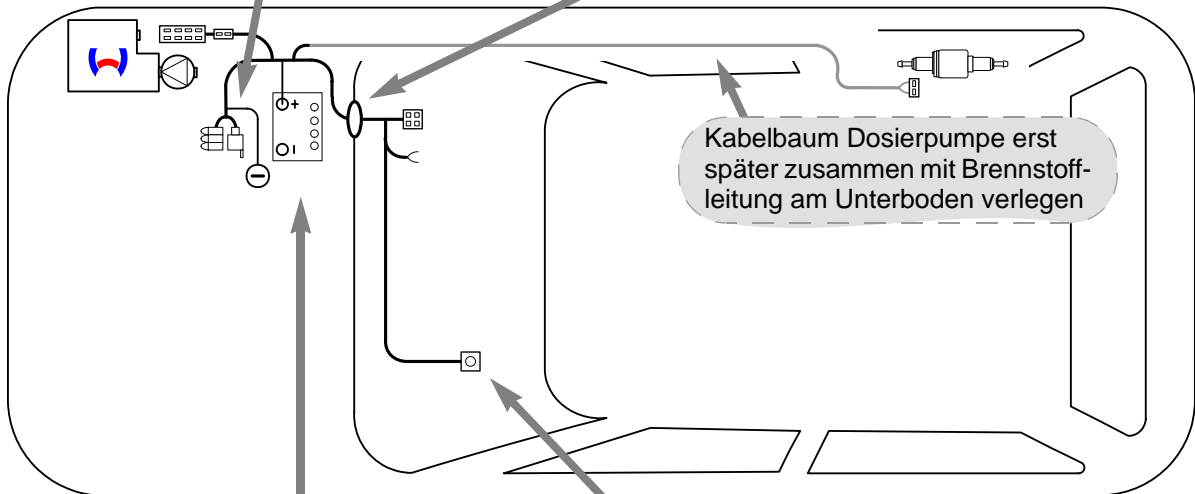
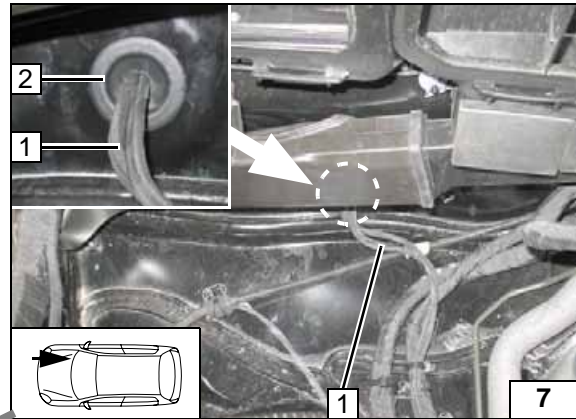

Schema Kabelbaumverlegung

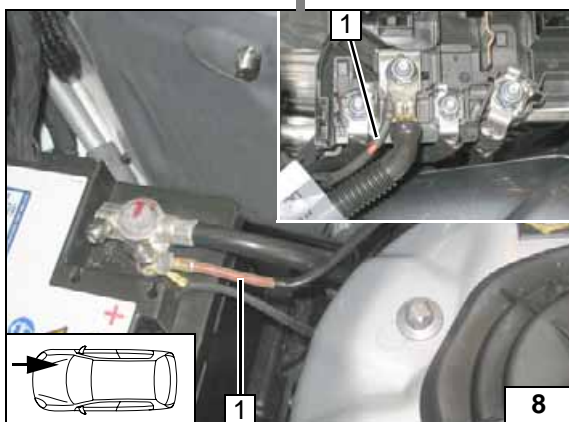

Plusleitung

Hersteller verbaut verschiedene Plusstützpunkte. Stromversorgung Heizgerät 1 an Dauerplus anschließen (Batterie oder Anlasserleitung vom Plusstützpunkt)!

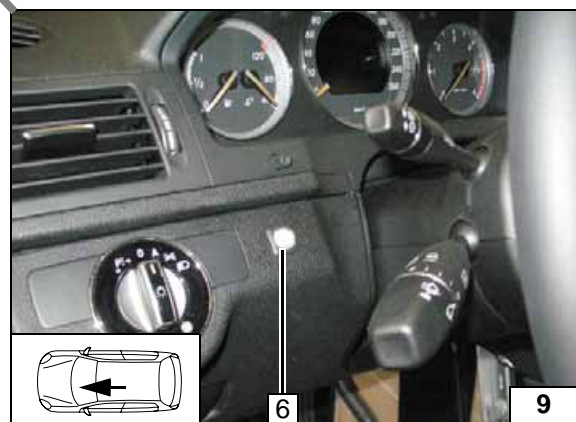

Taster

- 1 Taster, Bohrung Ø 16

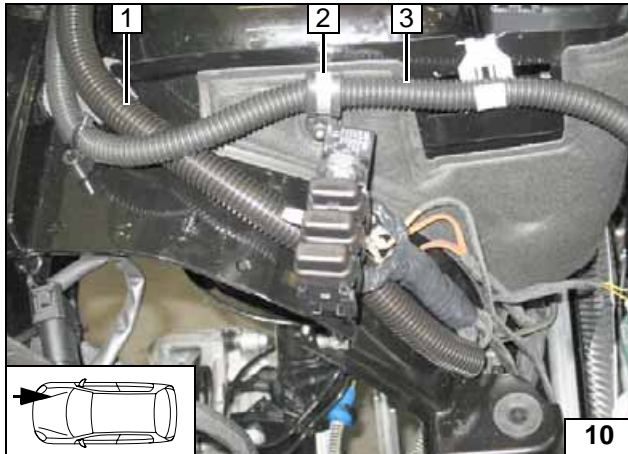

Fahrzeugeigenen Kabelbaum **3** mit Rohrschelle \varnothing 15 **2** an Stehbolzen mit Kunststoffmutter befestigen!

1 Kabelbaum Bedienelement, Kabelbaum Gebläseansteuerung, Kabel Plusversorgung in Wellrohr \varnothing 17



Kabelbäume verlegen

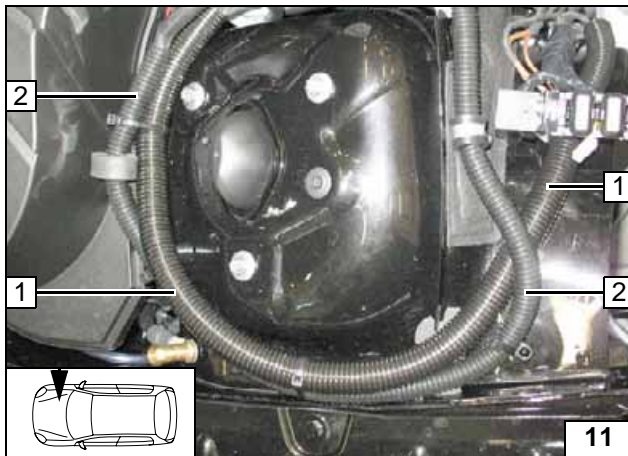

Wellrohr \varnothing 17 **1** mit Kabelbinder befestigen!

2 Fahrzeugeigener Kabelbaum



Kabelverlegung im Motorraum



Gebälseansteuerung

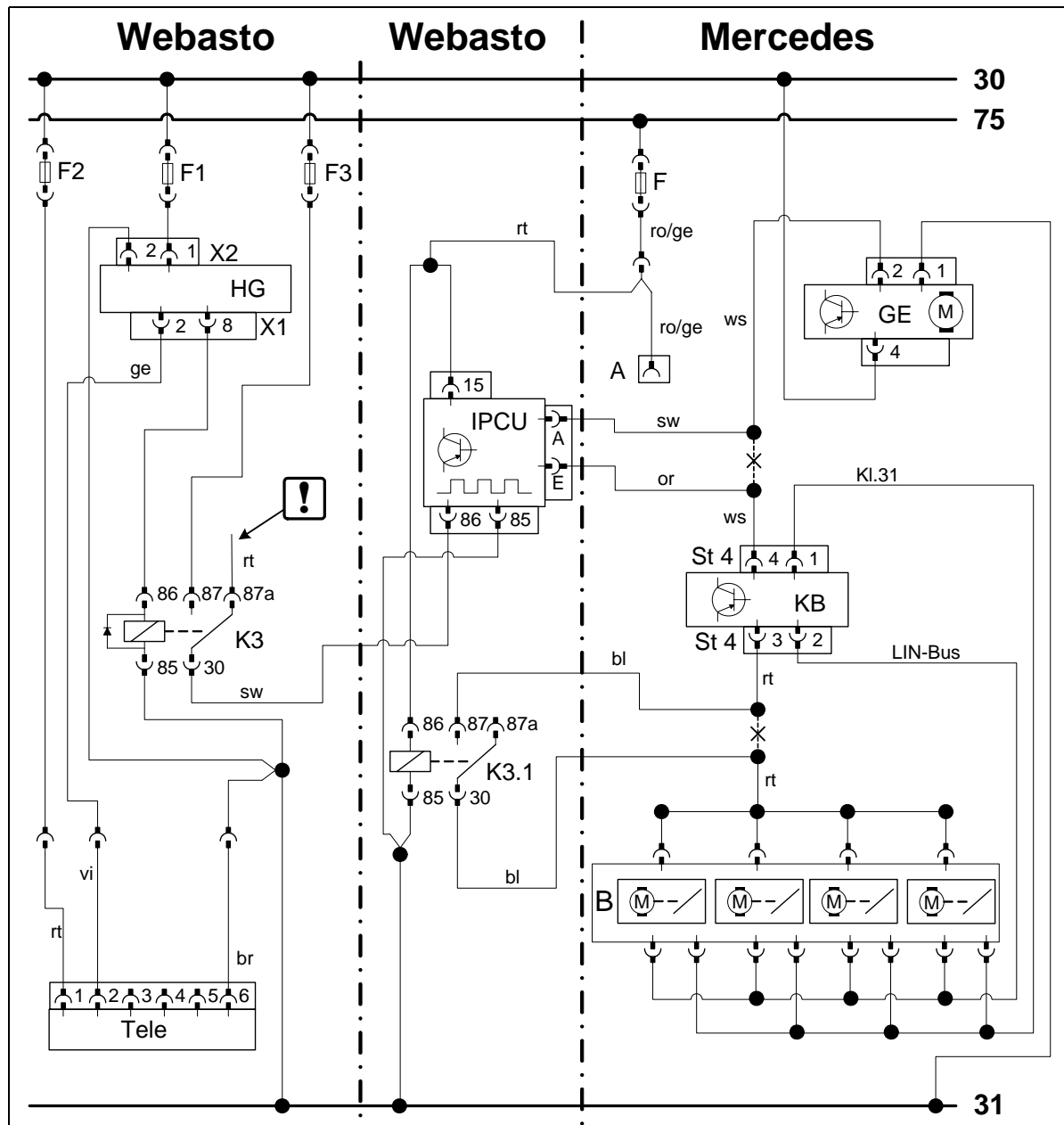

Schaltplan

| Bauteile Webasto | | Bauteile Fahrzeug | | Farben und Symbole | |
|----------------------------|---------------------|-------------------|--------------------|-------------------------------|---------------------------------------|
| HG | Heizgerät TT-V | GE | Gebälseeinheit | rt | rot |
| X1; X2 | Stecker HG | KB | Klimabedienteil | ws | weiß |
| F1 | Sicherung 20A | A | Steckdose/Anzünder | sw | schwarz |
| F2 | Sicherung 1A | B | Klappenstellmodul | bl | blau |
| F3 | Sicherung 5A | F | Sicherung | ro | rosa |
| K3 | Relais | ST 4 | Stecker 4-pol. KB | ge | gelb |
| K3.1 | Relais | | | or | orange |
| IPCU | Pulsweitenmodulator | | | vi | violett |
| Tele | Telestart | | | | |
| Einstellwerte IPCU: | | | | | |
| Duty-Cycle: 56% | | | | ! | Leitungsenden isolieren und wegbinden |
| Frequenz: 400Hz | | | | | |
| Spannung: 3,0V | | | | X | Trennstelle |
| Funktion: High-side | | | | Kabelfarben können variieren! | |

Legende

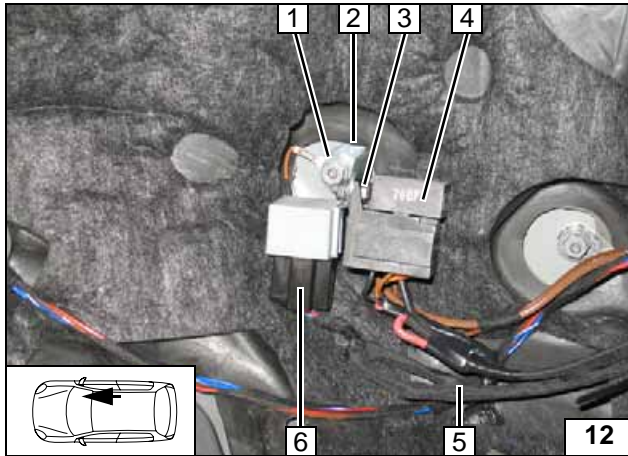

Zusätzlichen Kabelbaum Gebläseansteuerung **5** zur Mittelkonsole verlegen gemäß Schaltplan anschließen und mit Kabelbindern sichern. Ltg. sw von K3/30 an IPCU/86 anschließen. Ltg. rt von K3/87a isolieren und wegbinden!

- 1 Fzg.eigener Stehbolzen, Masseleitungen IPCU und K3.1, Bundmutter
- 2 Winkel
- 3 Schraube M6x12, Scheiben, Bundmutter
- 4 IPCU mit Sockel
- 6 Relais K3.1



Kabelbaum anschließen und verlegen

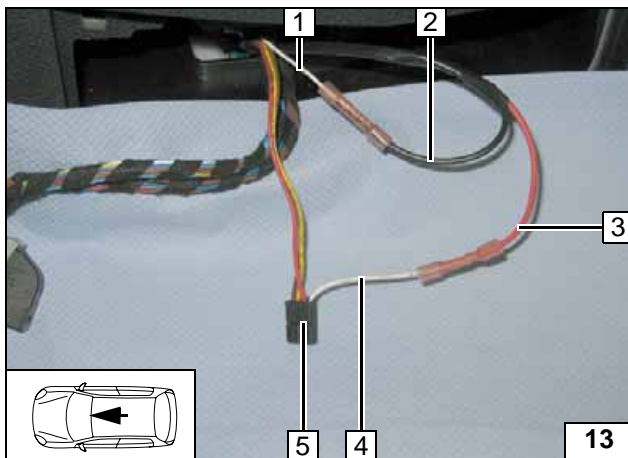

Anschluss am 4-poligen Stecker **5** vom Klimabedienteil.
Verbindungen gemäß Schaltplan herstellen.

- 1 Ltg. ws
- 2 Ltg. sw IPCU/A
- 3 Ltg. or IPCU/E
- 4 Ltg. ws Stecker



Anschluss Klimabedienteil

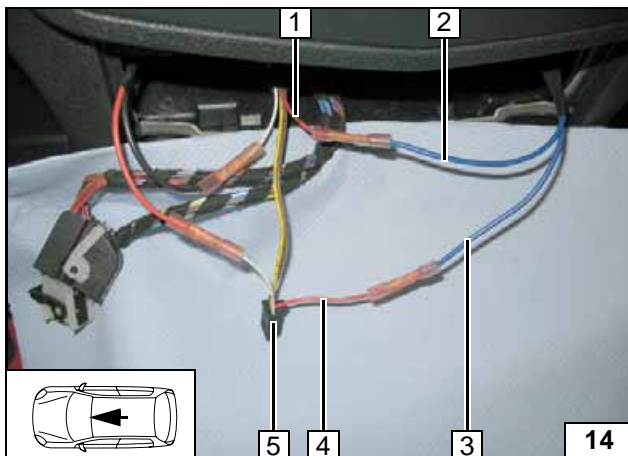

Anschluss am 4-poligen Stecker **5** vom Klimabedienteil.
Verbindungen gemäß Schaltplan herstellen.

- 1 Ltg. rt
- 2 Ltg. bl K3.1
- 3 Ltg. bl K3.1
- 4 Ltg. rt Stecker



Anschluss Klimabedienteil

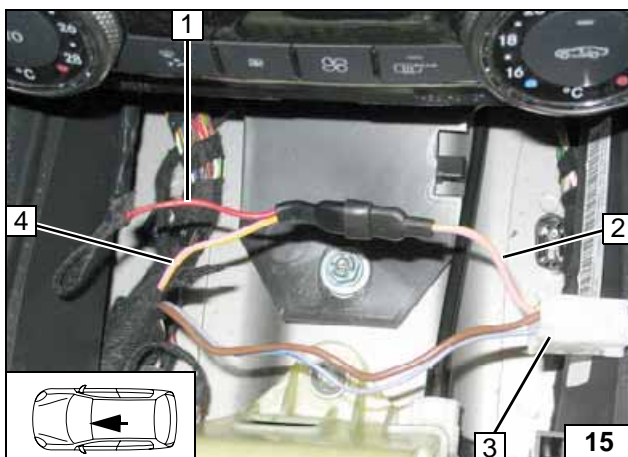

Anschluss an Steckkupplung **3** Steckdose / Anzünder.
Verbindungen gemäß Schaltplan herstellen.

- 1 Ltg. rt K3.1/86, IPCU/15
- 2 Ltg. ro/ge
- 4 Ltg. ro/ge



Anschluss an Steckdose / Anzünder



Bedienelemente

Kombination Telestart und Taster

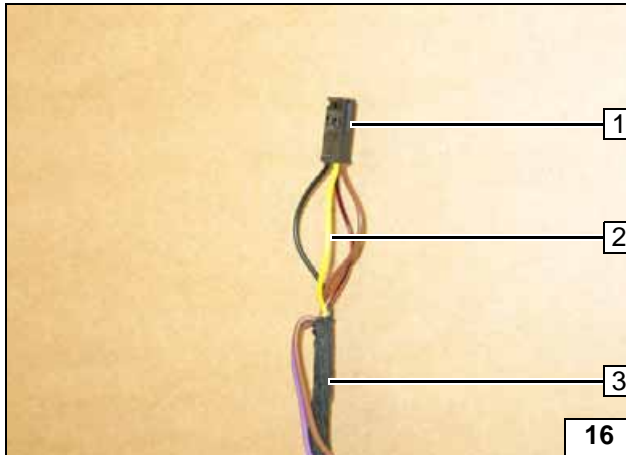

Leitung ge 2 in freien Steckplatz vom 4-pol. Stecker 1 Heizgerätekabelbaum 3 einsetzen!



Kabelbaum Heizgerät vorbereiten

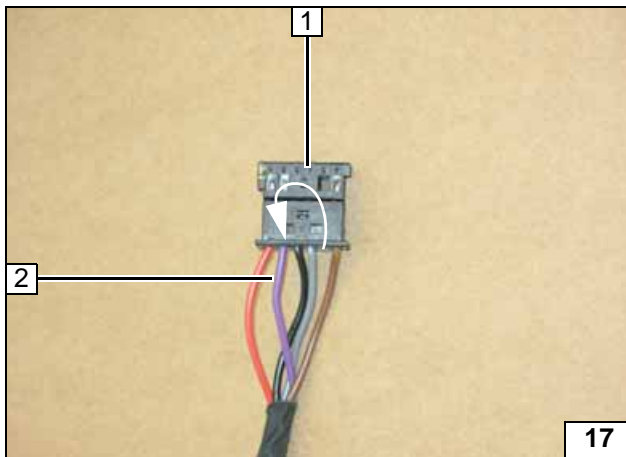

Ltg. vi 2 von Steckplatz 5 in Steckplatz 2 im 6-pol. Stecker Telestart 1 umstecken!



Stecker Telestart vorbereiten

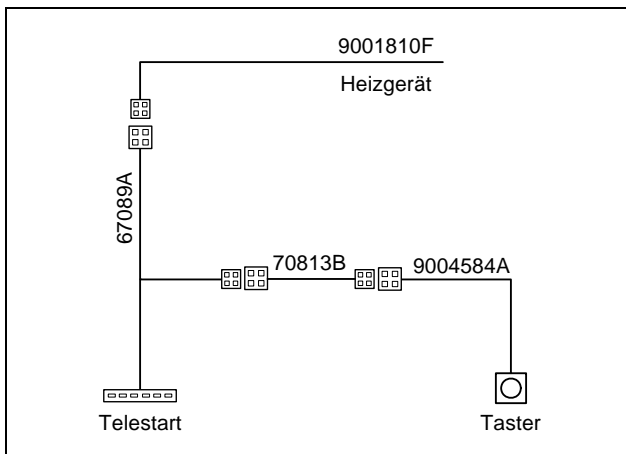

Schema Standard Bedienelemente



Kombination Vorwahluhr, Telestart und/oder Thermo Call mit Taster

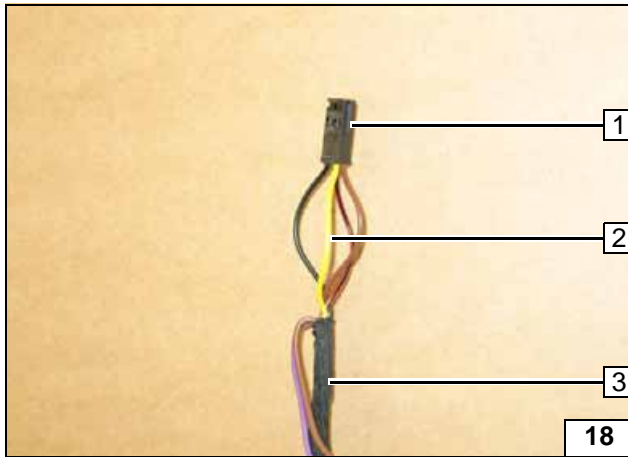

Leitung ge 2 in freien Steckplatz vom 4-pol. Stecker 1 Heizgerätekabelbaum 3 einsetzen!



Kabelbaum Heizgerät vorbereiten

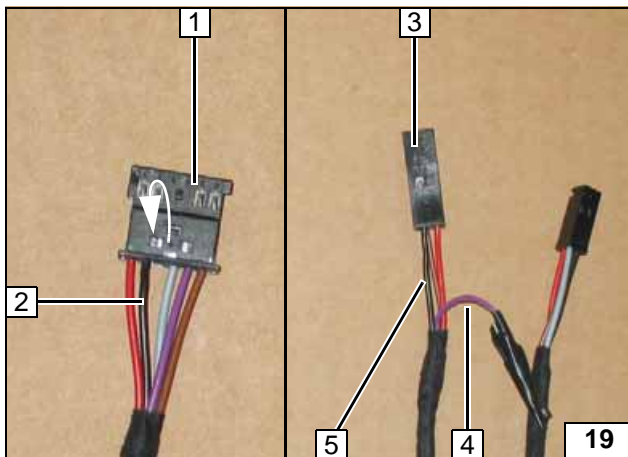

Ltg. sw 2 von Steckplatz 3 in Steckplatz 2 im 6-pol. Stecker Telestart 1 umstecken.



Ltg. vi 4 aus Steckplatz 1 vom 4-poligen Steckergehäuse 3 herauslösen, isolieren und wegbinden.

Ltg. sw 5 aus Steckplatz 2 herauslösen und in Steckplatz 1 einsetzen!

Adapterkabelbaum (67089A) vorbereiten

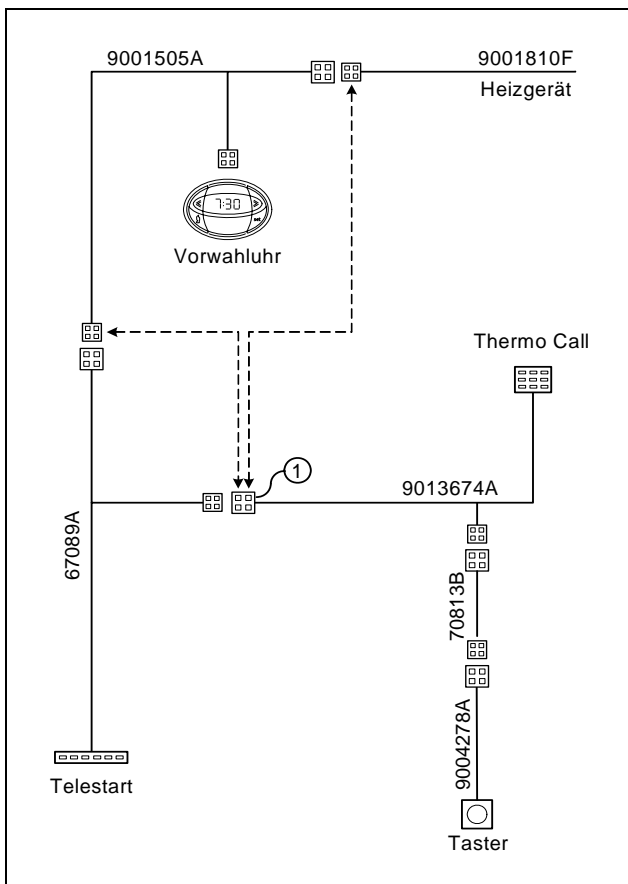

Auswahl einzelner Bedienelemente untereinander kombinierbar!



Achtung:

1 Ltg. ge in freien Steckplatz einsetzen

Schema optionale Bedienelemente

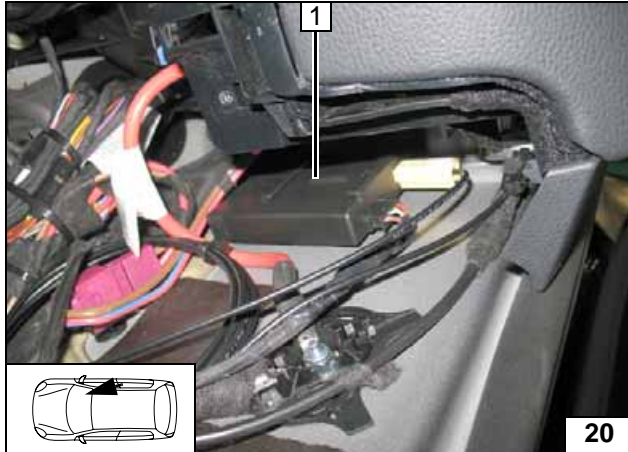

Telestart

1 Empfänger, Klebeband



Empfänger montieren

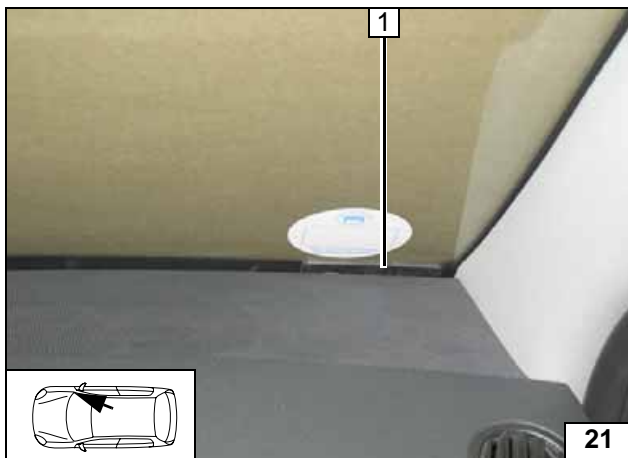

1 Antenne

Antenne montieren

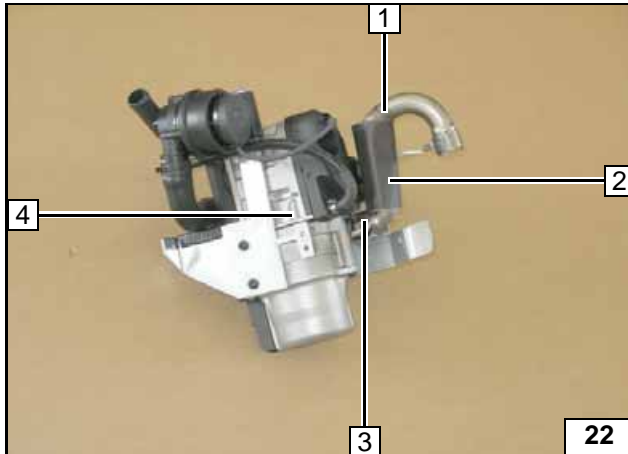
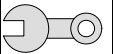

Heizgerät vorbereiten

- 1 Abgasrohr
- 2 Rohrisolierung 80mm
- 3 Schlauchklemme
- 4 Heizgerät



Abgasrohr vormontieren

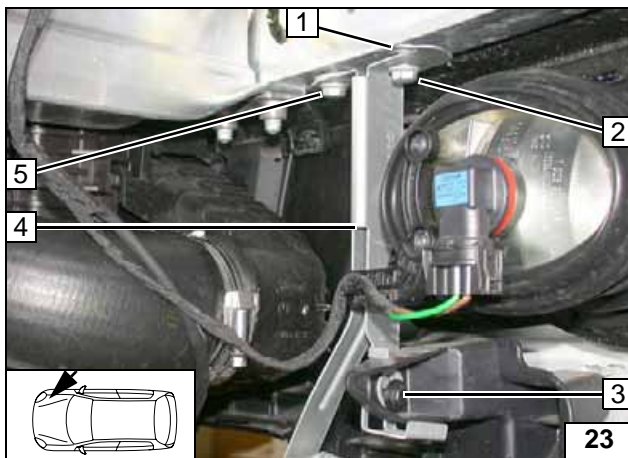

Einbauort vorbereiten

Abbildung zeigt W204!
Fzg.eigene Schrauben an Position 2, 3 und 5 lösen. Karosseriescheibe an Position 5 zwischen Halterung 4 und Stoßfänger einfügen. Schrauben an Position 3 und 5 festziehen. Verdrehenschutz an Position 1 nach hinten biegen. Gegebenenfalls Zylinder der Scheinwerferreinigungsanlage verdrehen und mit Kabelbinder fixieren (Abstand zwischen Stecker Nebelscheinwerfer und Halter Heizgerät beachten).



Halterung lösen

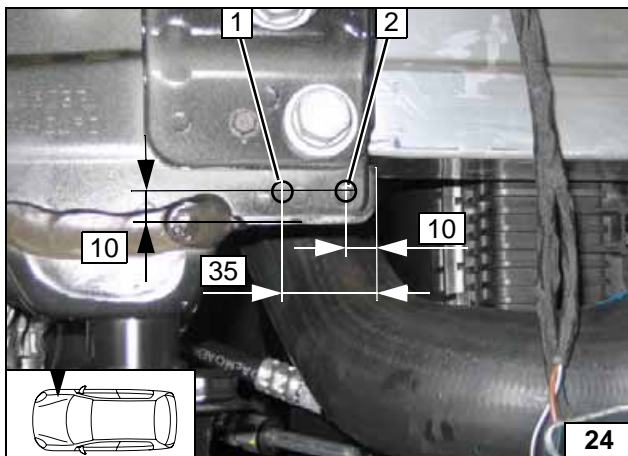

Fugenmasse im Bereich der Bohrungen 1 bzw. 2 auf der Innenseite vom Längsträger entfernen!

S204 und W204

1 Bohrung Ø 7

X204

2 Bohrung Ø 7



Bohrung in Längsträger



Abbildung zeigt X204!
Heizgerätehalter 3 mit Langloch zwischen gelöste Halterung 2 und Stoßfänger an Position 1 einsetzen.

1 Fzg.eigene Schraube



Heizgerät einsetzen

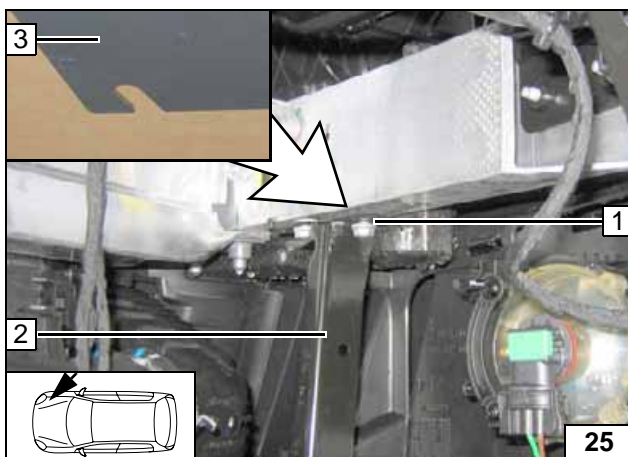
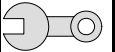

S204 und W204

Beim Bohren auf dahinterliegende Bauteile achten.

- 1 Schraube M6x20, Bundmutter



**Heizgerät
lose mon-
tieren**

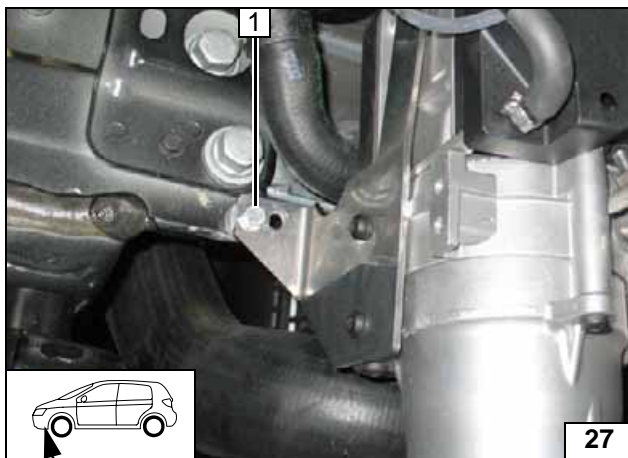

X204

Distanzscheibe 8mm zwischen Halter Heizgerät und Längsträger einfügen.

- 1 Schraube M6x25, Distanzscheibe 8, Bundmutter



**Heizgerät
lose mon-
tieren**

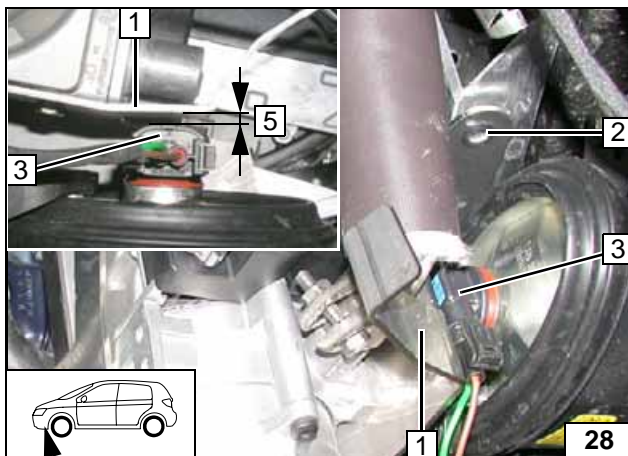

S204 und W204

Auf Abstand zwischen Stecker Nebelscheinwerfer 3 und Halter Heizgerät 1 achten (**min. 5mm!**)

- 2 Lochbild Ø 7 übertragen



**Lochbild
übertragen**

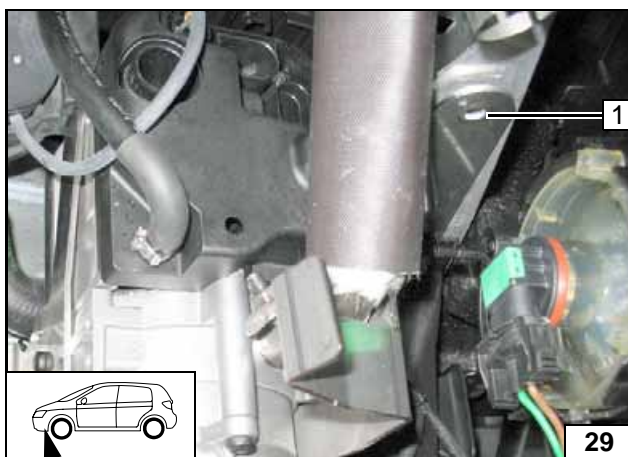

X204

- 1 Lochbild Ø 7 übertragen

**Lochbild
übertragen**



Abbildung zeigt W204!
Heizgerät ausbauen. Für Bohrung \varnothing 7 Nebelscheinwerfer ausbauen.

1 Bohrung \varnothing 7 [2x]



Bohrung in Stoßfänger

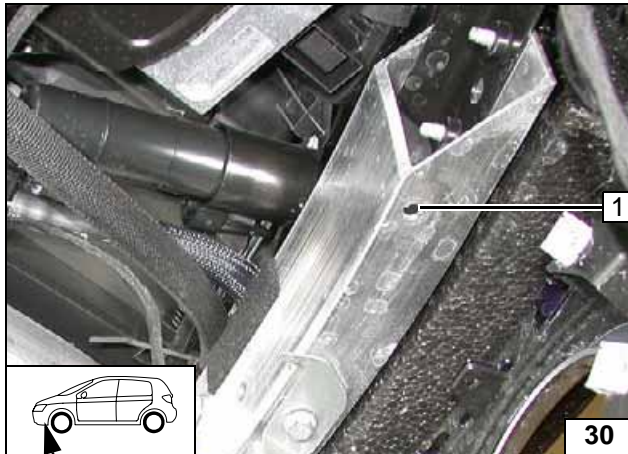
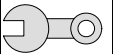

Abbildung zeigt W204!
Schraube M6x20 1 in Bohrung einsetzen und mit Bolzensicherung sichern!
Nebelscheinwerfer und Hupe wieder montieren!



Nebelscheinwerfer und Hupe montieren

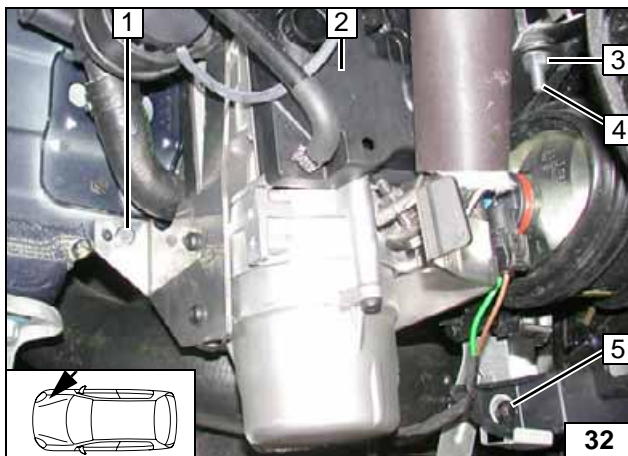

Heizgerät montieren

S204 und W204

Halter Heizgerät 2 auf Schraube 4 aufstecken, zwischen gelöste Halterung und Stoßfänger einsetzen. Heizgerät ausrichten und an Position 1 und 4 befestigen!
Abstand zum Nebelscheinwerfer kontrollieren! Fzg.eigene Schraube an Position 5 festziehen. Schraube an Haltestrebe festziehen!

1 Schraube M6x20, Bundmutter
3 Bundmutter



Heizgerät montieren

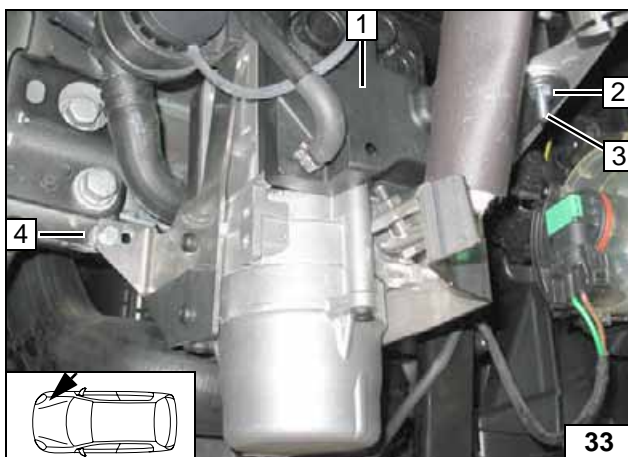

X204

Halter Heizgerät 1 auf Schraube 3 aufstecken, zwischen gelöste Halterung und Stoßfänger einsetzen. Distanzscheibe 8mm zwischen Halter Heizgerät und Längsträger an Position 4 einfügen. Heizgerät ausrichten und an Position 4 und 3 befestigen! Schraube an Haltestrebe festziehen!

2 Bundmutter
4 Schraube M6x20, Distanzscheibe 8mm, Bundmutter



Heizgerät montieren

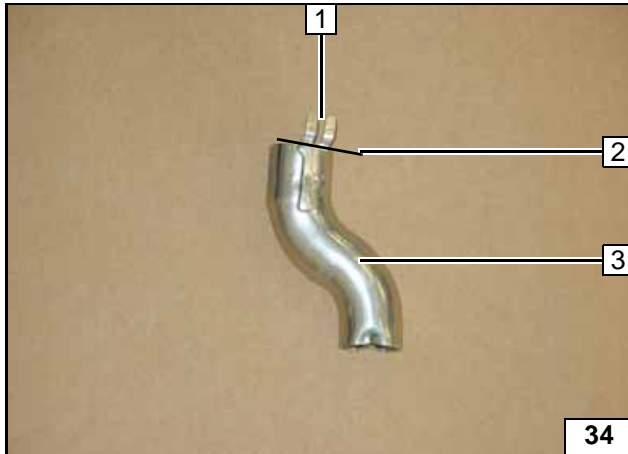
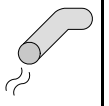

Abgas

Vom Abgasendstück 3 Lasche 1 abtrennen!

2 Trennstelle



Abgasendstück vorbereiten

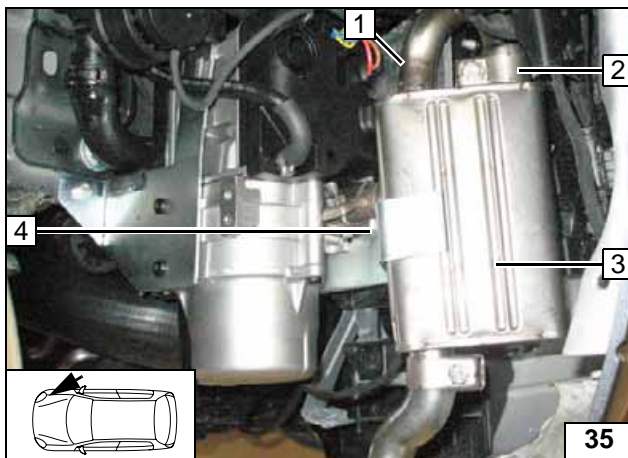

Abgasschalldämpfer 3 auf Abgasrohr 1 montieren und zur Bohrung 4 ausrichten!

2 Schlauchklemme

4 Schraube M6x12, Federring



Schalldämpfer montieren

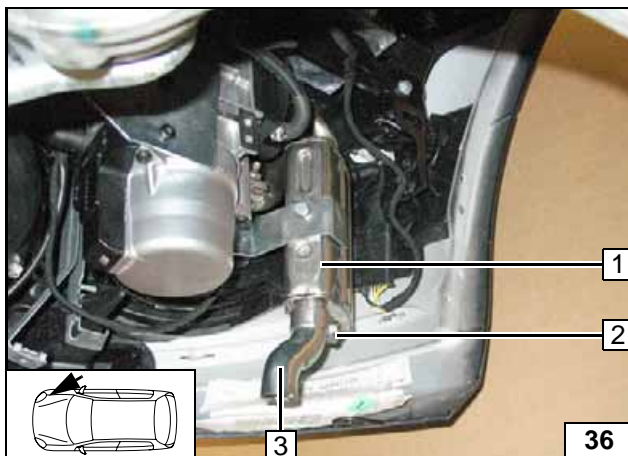

Auf ausreichenden Abstand zu benachbarten Bauteilen achten!

S204 und W204

Abgasendstück 3 nicht kpl. auf Abgasschalldämpfer 1 aufschieben (5mm Abstand zwischen Endstück 3 und Schalldämpfer 1), ausrichten und befestigen!

X204

Abgasendstück 3 kpl. auf Abgasschalldämpfer 1 aufschieben.

2 Schlauchklemme



Abgasleitung und Endstück montieren



Brennstoff

VORSICHT!

Tankdeckelverschluß des Fahrzeugs öffnen, Tank belüften und Tankverschluß wieder schließen!

Auslaufenden Kraftstoff mit geeignetem Behälter auffangen!

Brennstoffleitung und Kabelbaum Dosierpumpe so verlegen, dass sie gegen Steinschlag geschützt sind! Wenn nicht anders beschrieben, erfolgt die Befestigung mit Kabelbindern!

An scharfen Kanten Brennstoffleitung und Kabelbaum mit Scheuerschutz versehen!

ACHTUNG!

Verlegung Brennstoffleitung und Kabelbaum zur Dosierpumpe erfolgt gemäß Schema Kabelbaumverlegung.

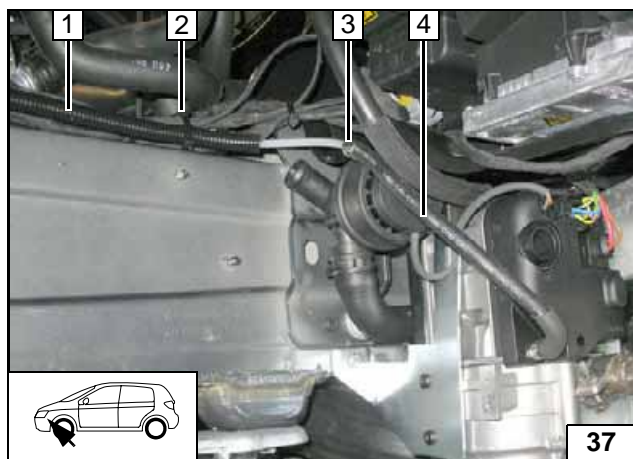

Alle Fahrzeuge

Steckergehäuse Dosierpumpenkabelbaum vor dem einziehen in das Wellrohr ausspinnen!

- 1 Wellrohr Ø 9, Kabelbaum Dosierpumpe
- 2 Kabelbinder
- 3 Brennstoffleitung, Schelle Ø 10
- 4 Formschlauch Heizgerät

Anschluss am Heizgerät

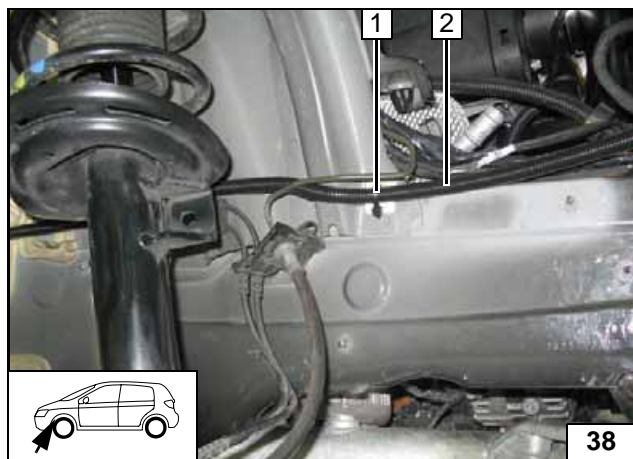

Klebefläche für Klebesockel 1 entfetten!

- 1 Klebesockel, Kabelbinder
- 2 Wellrohr

Leitungen verlegen

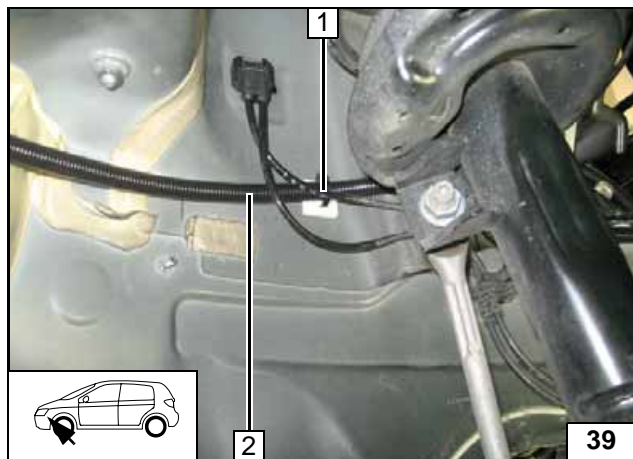

Klebefläche für Klebesockel 1 entfetten!

- 1 Klebesockel, Kabelbinder
- 2 Wellrohr

Leitungen verlegen



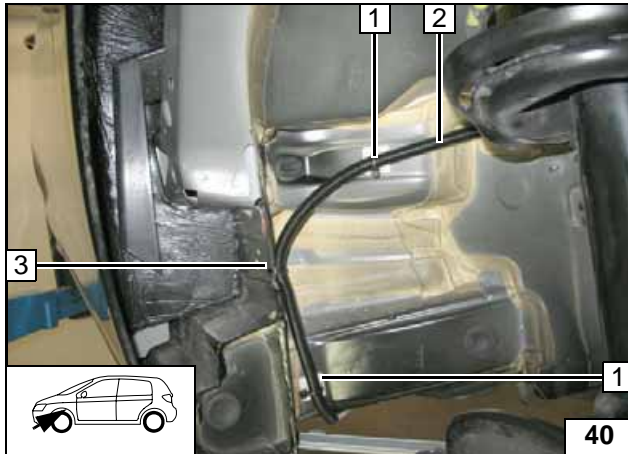

Klebefläche für Klebesockel 1 entfetten!

- 1 Klebesockel [2x], Kabelbinder [2x]
- 2 Wellrohr
- 3 Kabelbinder, vorhandene Bohrung



Leitungen verlegen

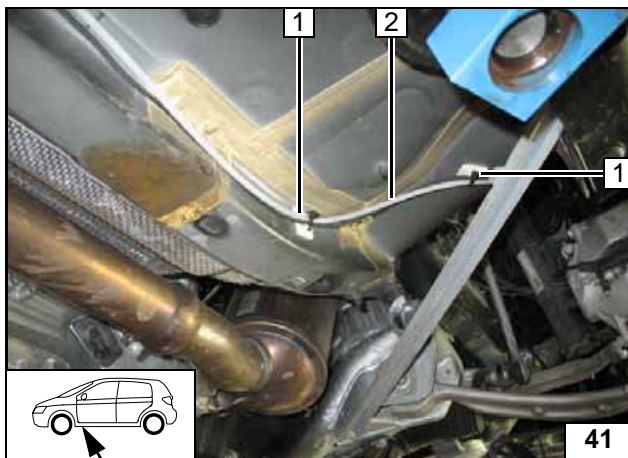

Klebefläche für Klebesockel 1 entfetten!

- 1 Klebesockel [2x], Kabelbinder [2x]
- 2 Brennstoffleitung, Kabelbaum Dosierpumpe



Leitungen verlegen

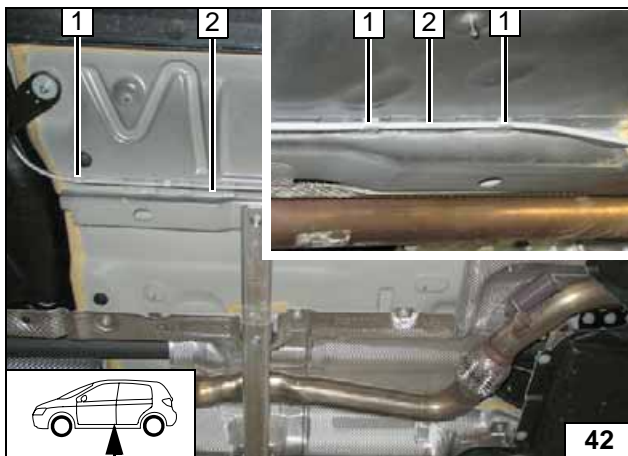

Halteklammer 1 [10x] gleichmäßig am Fahrzeugunterboden verteilen und Brennstoffleitung 2 und Kabelbaum Dosierpumpe 2 einsetzen!



Leitungen verlegen

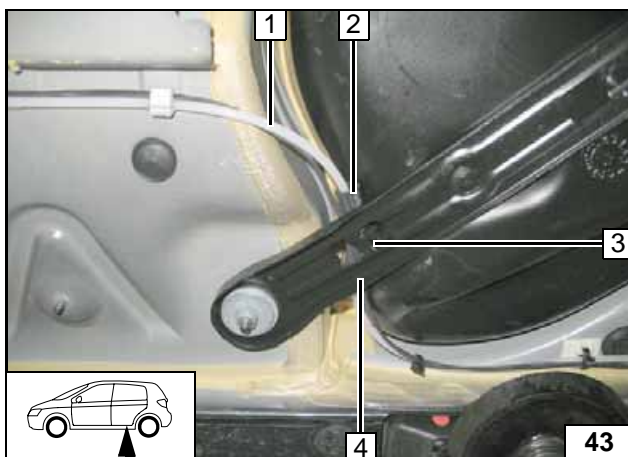

- 1 Brennstoffleitung, Kabelbaum Dosierpumpe
- 2 Schlauchstück Ø 8x12
- 3 Kabelbinder
- 4 Fahrzeugeigener Haltebügel

Leitungen verlegen

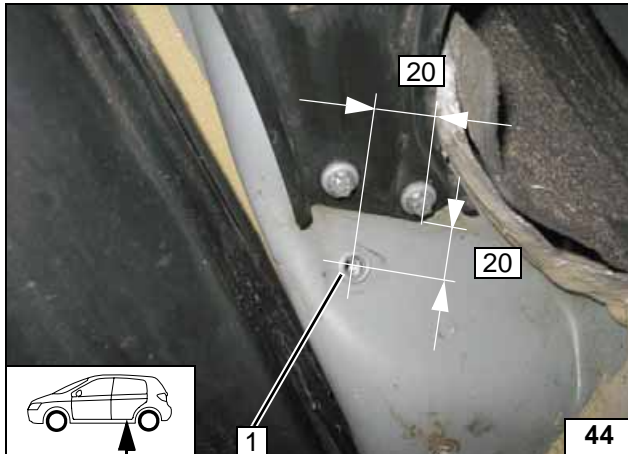

S204 und W204

Bohrung 1 Ø 9,1 bohren, Einnietmutter M6 einsetzen!



Einnietmutter für Dosierpumpe

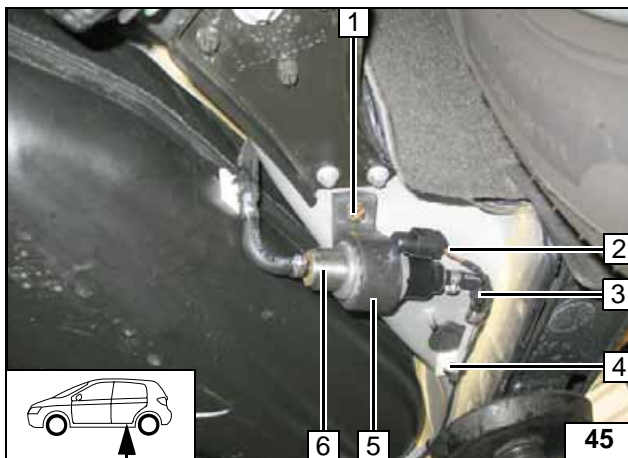

Steckergehäuse Dosierpumpenkabel 2 wieder an Kabelbaum anstecken!
Klebefläche für Klebesockel 4 entfetten!



Dosierpumpe montieren

- 1 Schraube M6x25
- 2 Stecker Dosierpumpe
- 3 Formschlauch 90°, Schelle Ø 10 [2x], Brennstoffleitung
- 4 Klebesockel, Kabelbinder
- 5 Aufnahme
- 6 Dosierpumpe

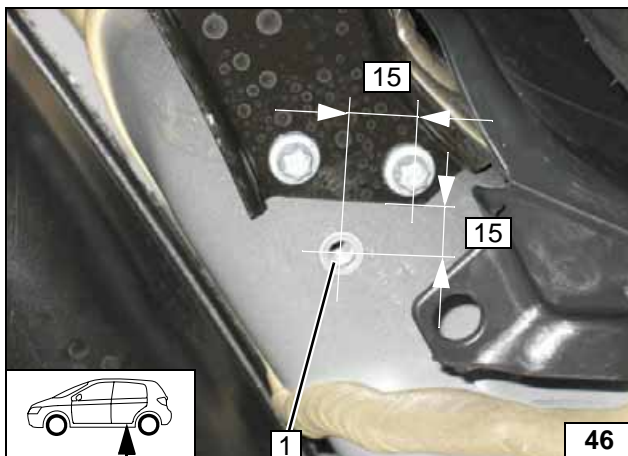

X204

Bohrung 1 Ø 9,1 bohren, Einnietmutter M6 einsetzen!



Einnietmutter für Dosierpumpe

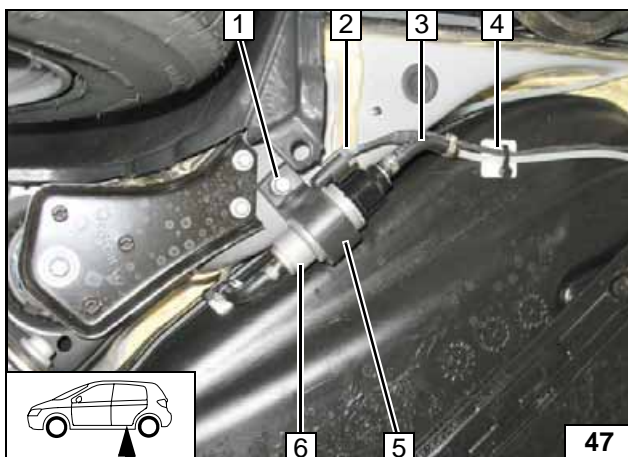

Steckergehäuse Dosierpumpenkabel 2 wieder an Kabelbaum anstecken!
Klebefläche für Klebesockel 4 entfetten!



Dosierpumpe montieren

- 1 Schraube M6x25
- 2 Stecker Dosierpumpe
- 3 Formschlauch 90°, Schelle Ø 10 [2x], Brennstoffleitung
- 4 Klebesockel, Kabelbinder
- 5 Aufnahme
- 6 Dosierpumpe

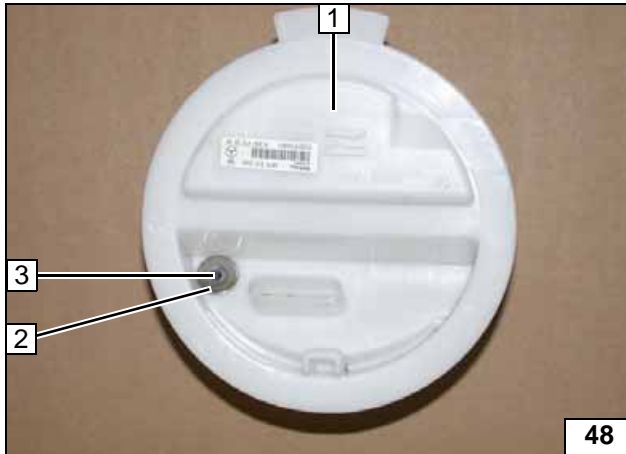
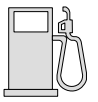

Version 1

Tankarmatur **1** gemäß Herstellerangaben ausbauen!

Beim Bohren darauf achten das Bohrspäne nicht in die Tankarmatur gelangen!

Karosseriescheibe **2** Ø 17,6 auflegen, Lochbild für Bohrung Ø 6 übertragen

3 Bohrung Ø 6



Brennstoffentnahme

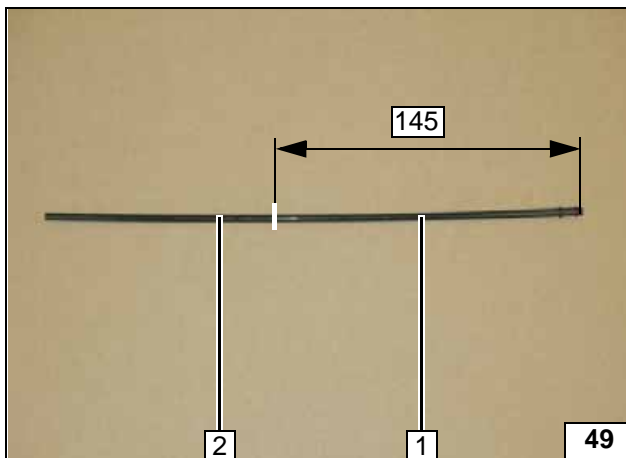

Steigrohr **1** schräg abschneiden!

2 Abschnitt, entsorgen



Steigrohr zuschneiden

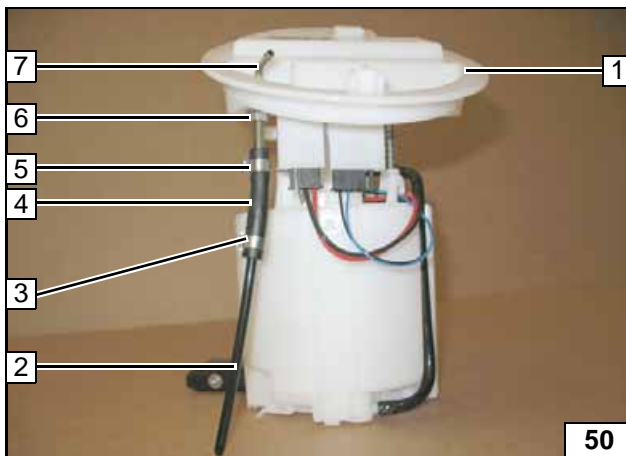

Anzugsdrehmoment 5 Nm der Bundmutter **6**
Tankentnehmer **7** beachten!
Formschlauch **4** mit Ø 3,5 auf Tankentnehmer **7** montieren!

- 1** Tankarmatur
- 2** Steigrohr
- 3** Schelle Ø 10
- 5** Schelle Ø 8



Tankentnehmer montieren

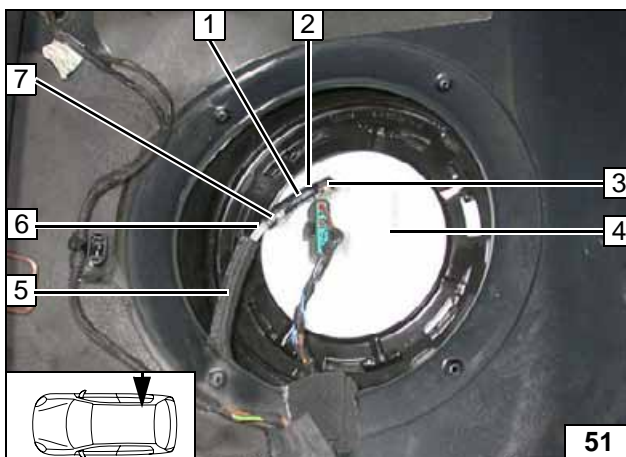

Tankarmatur **4** gemäß Herstellerangaben montieren!
Schlauch **1** mit Ø 3,5 mm auf Tankentnehmer **3** montieren!

- 2** Schelle Ø 8
- 5** Schlauch 6x11 (Klapperschutz)
- 6** Brennstoffleitung
- 7** Schelle Ø 10



Leitung montieren

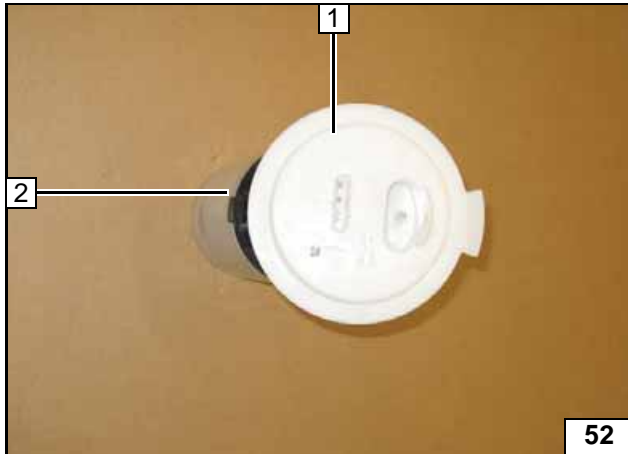
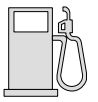

Version 2

Tankarmatur gemäß Herstellerangaben ausbauen!

Oberteil 1 vom Unterteil 2 nach Herstellerangabe abbauen!



Brennstoffentnahme

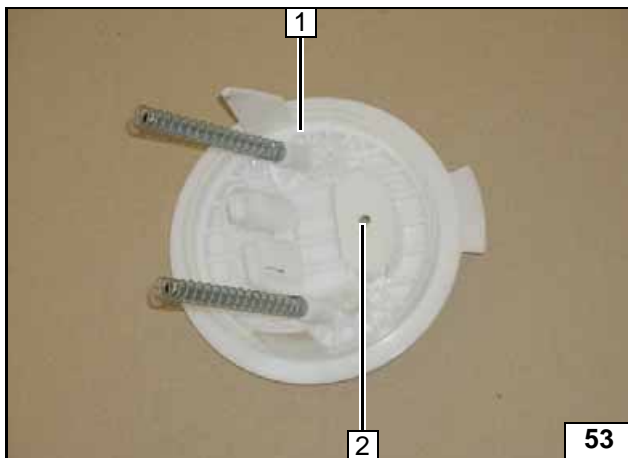

Stutzen 2 bündig an Unterseite 1 abschneiden. Bohrung Ø 6 mittig bohren!



Brennstoffentnahme

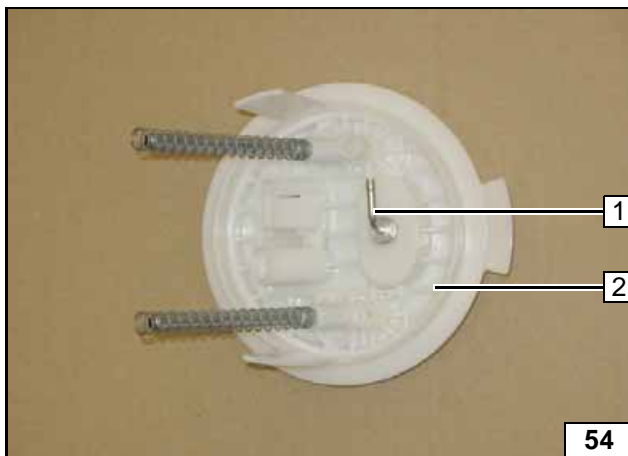

Tankentnehmer 1 in Oberteil Tankarmatur 2 einsetzen



Brennstoffentnahme

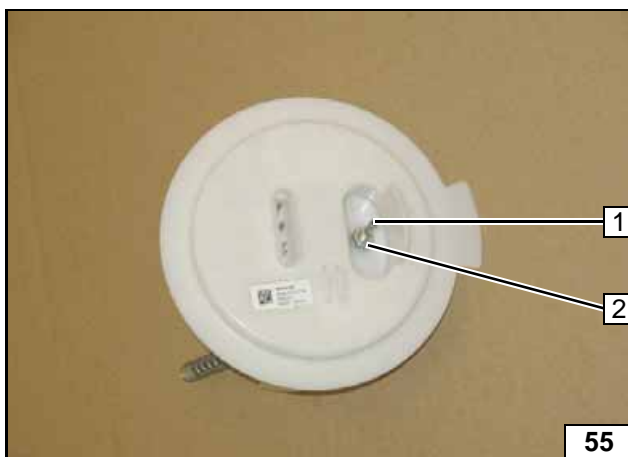

Anzugsdrehmoment 5 Nm der Bundmutter 2 Tankentnehmer 1 beachten!



Brennstoffentnahme

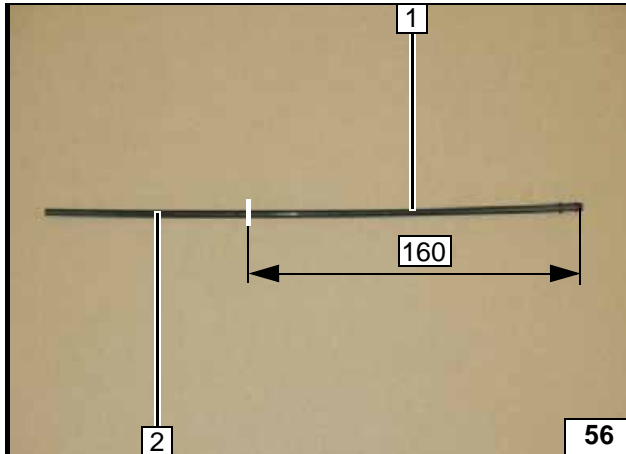

Steigrohr 1 schräg abschneiden!

2 Abschnitt, entsorgen



**Steigrohr
zuschneiden**

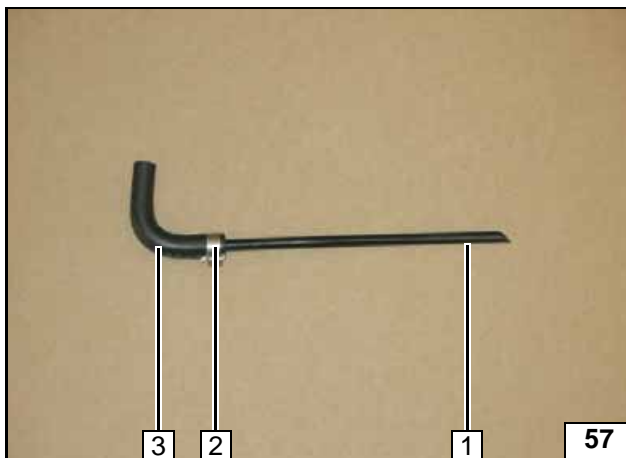

Steigrohr 1 in Formschlauch 3 mit \varnothing 4,5 montieren!

2 Schelle \varnothing 10



**Steigrohr
vormontieren**

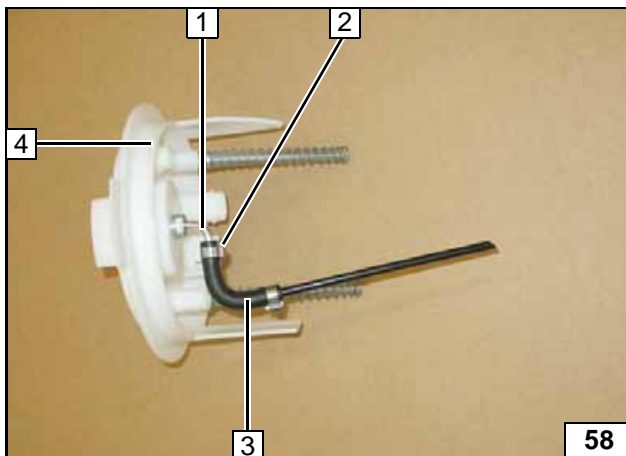

Steigrohr vormontiert 3 auf Tankentnehmer 1 aufstecken und mit Schelle \varnothing 8 2 befestigen!

4 Tankarmatur



**Steiglei-
tung mon-
tieren**

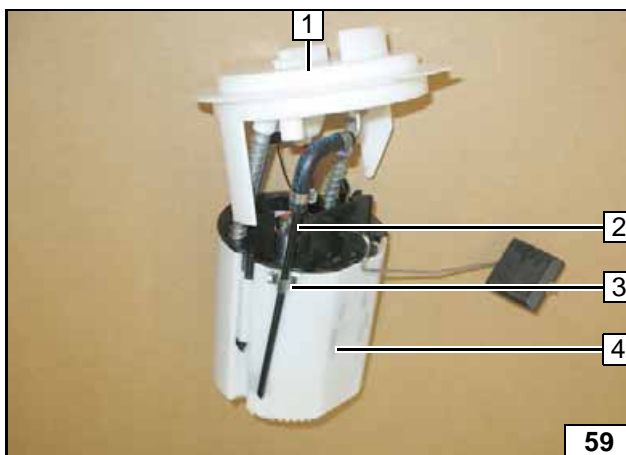

Tankarmatur 1 gemäß Herstellerangaben montieren!

Leitungshalter 3 zur Führung von Steigrohr 2 in Unterteil Tankarmatur 4 einsetzen!



**Steiglei-
tung mon-
tieren**

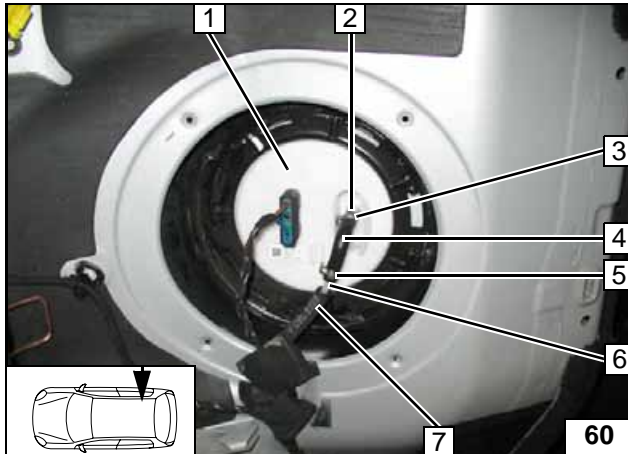
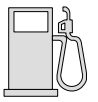

Tankarmatur 1 gemäß Herstellerangaben montieren!
Formschlauch 4 mit \varnothing 3,5 mm auf Tankentnehmer 2 montieren!

- 3 Schelle \varnothing 8
- 5 Schelle \varnothing 10
- 6 Brennstoffleitung
- 7 Schlauch 6x11 (Klapperschutz)



Leitung montieren

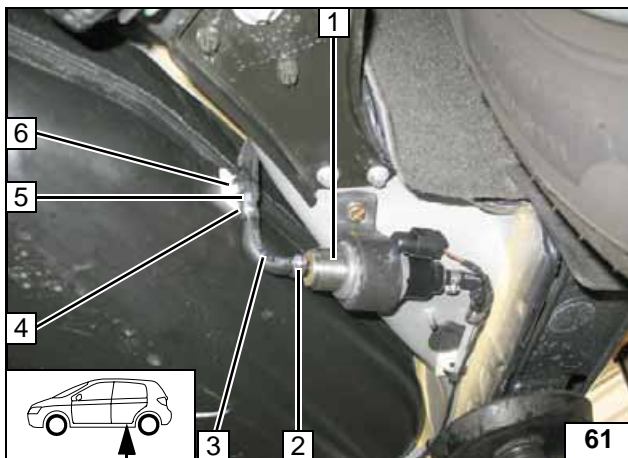

S204 und W204

Klebefläche für Klebesockel 6 entfetten!

- 1 Dosierpumpe
- 2 Schelle \varnothing 10
- 3 Formschlauch 90°
- 4 Schelle \varnothing 10
- 5 Brennstoffleitung
- 6 Kabelbinder, Klebesockel

Anschluss an Dosierpumpe

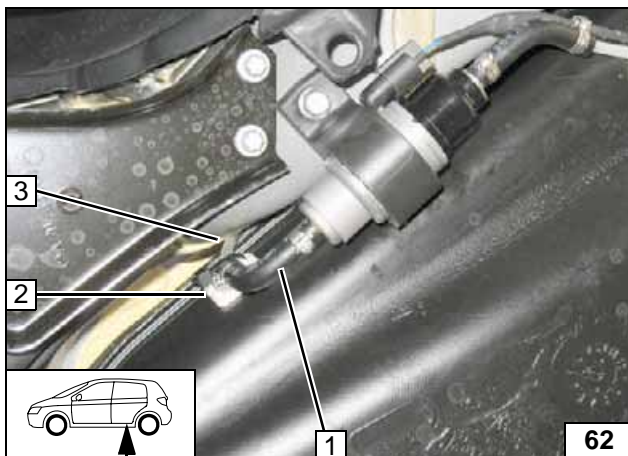

X204

Klebefläche für Klebesockel 2 entfetten!

- 1 Formschlauch 90°, Schelle \varnothing 10
- 2 Kabelbinder, Klebesockel
- 3 Brennstoffleitung



Anschluss Dosierpumpe



Kühlmittelkreislauf
C180 K, C200 K ohne elektr. Umwälzpumpe





ACHTUNG!

Auslaufendes Kühlmittel ist mit geeignetem Behälter aufzufangen! Schläuche knickfrei verlegen! Wenn nicht anders beschrieben, erfolgt die Befestigung mit Kabelbindern! Schellen so positionieren, dass kein anderer Schlauch beschädigt werden kann! Bei der Montage der Schläuche ist das Heizgerät mit Kühlmittel zu befüllen!

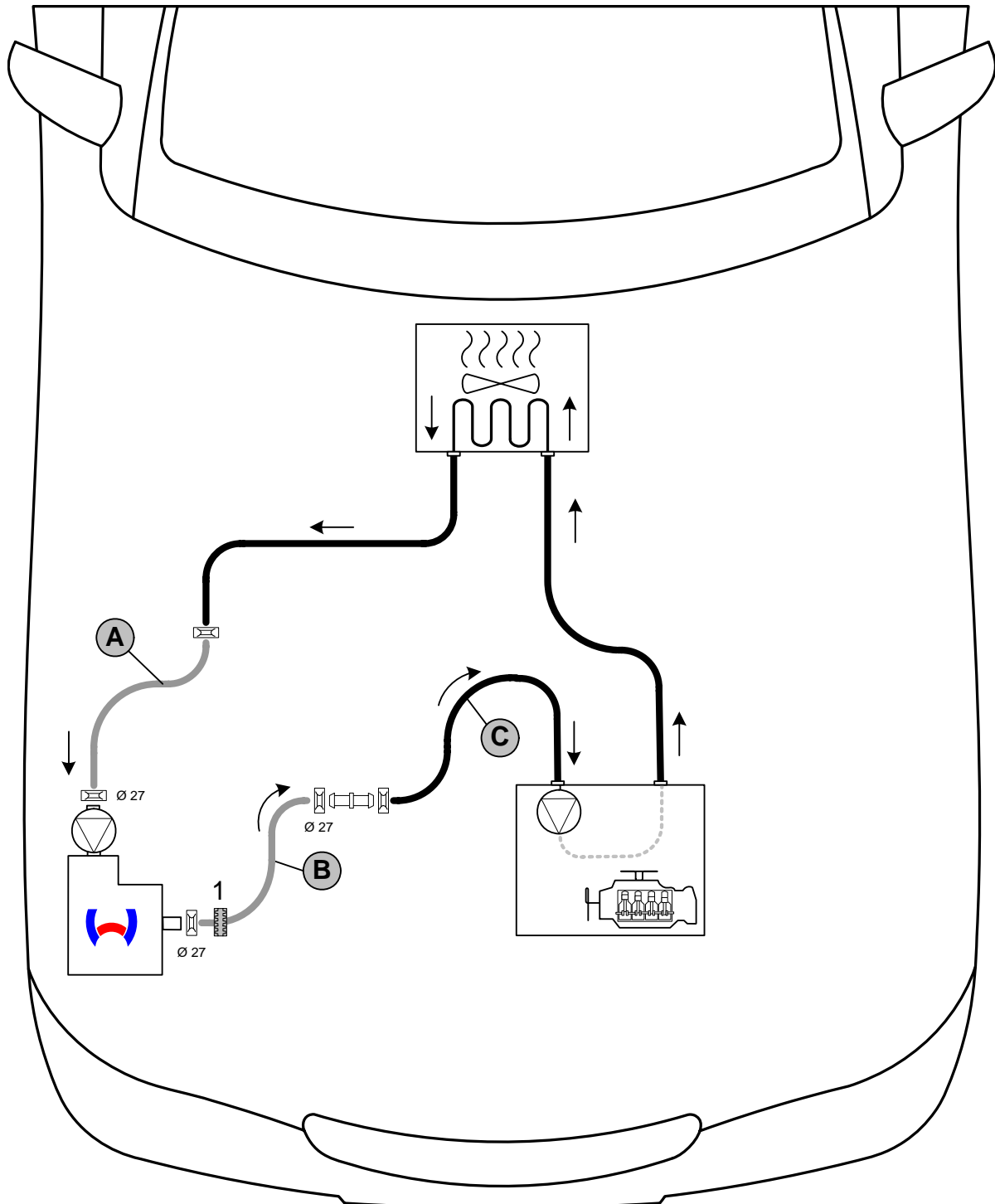
Der Anschluss erfolgt „Inline“ gemäß nachfolgendem Schema:



Schema
 Kühlmittel-
 kreislauf

Alle nicht bezeichneten Federbandschellen  = Ø 25! Verbindungsrohr  = Ø 18x20!
 1 = Profilgummi  sw!



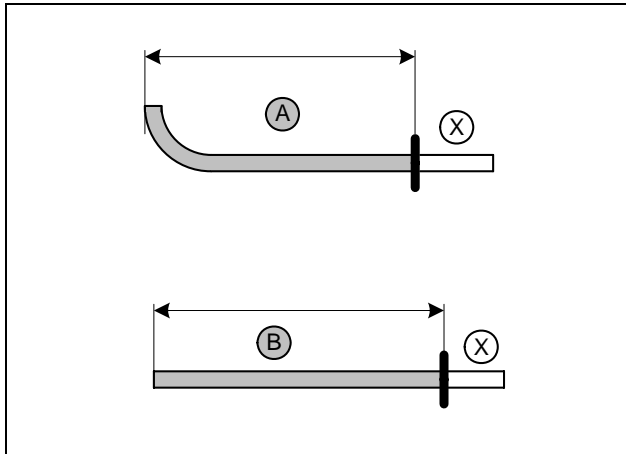

Abschnitt X entsorgen!

A = Ø18 Länge = 210

B = Ø20 Länge = 265

Wasser-
schläuche
ablängen

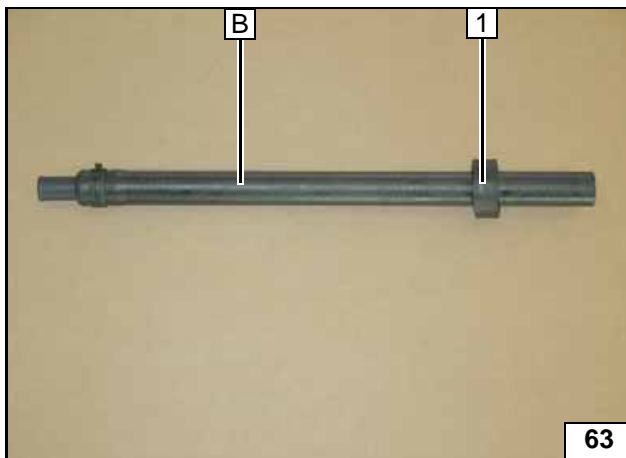

1 Profilgummi sw

Wasser-
schlauch
vorberei-
ten

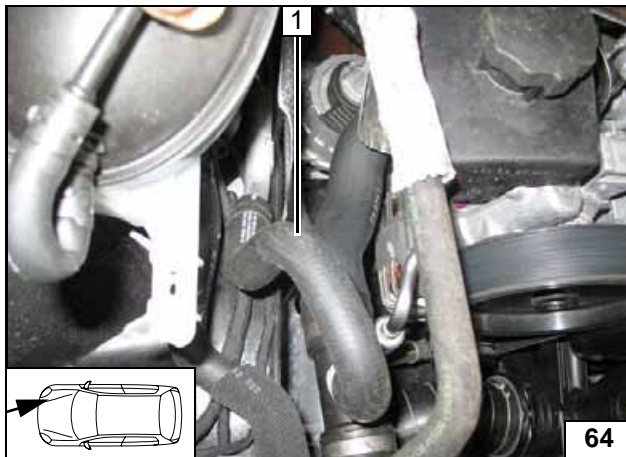

Fahrzeugeigenen Schlauch 1 ausbauen,
Schlauch wird wieder verwendet!



Trennstelle

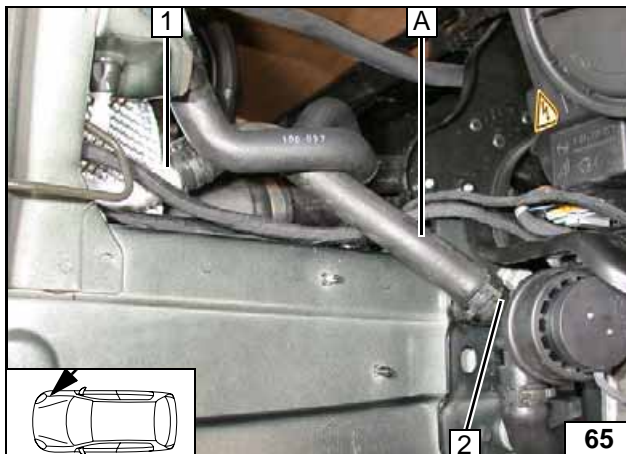

1 Anschluß Rohrstutzen Wärmetauscher-
austritt

2 Anschluß Heizgerät Umwälzpumpe



Anschluss
am Heizge-
rät

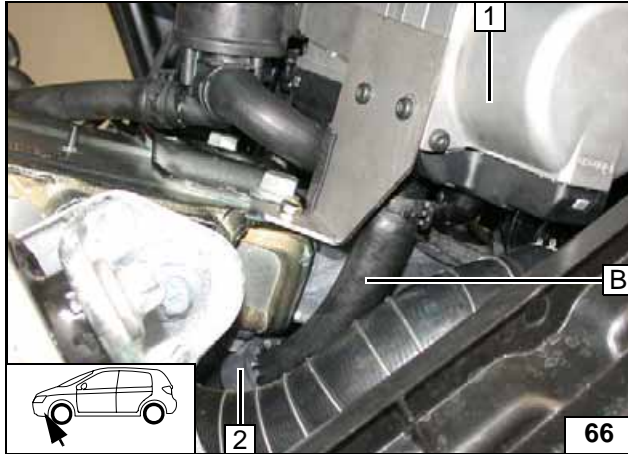

Profilgummi sw 2 ausrichten!

1 Heizgerät



Anschluss
am Heizge-
rät

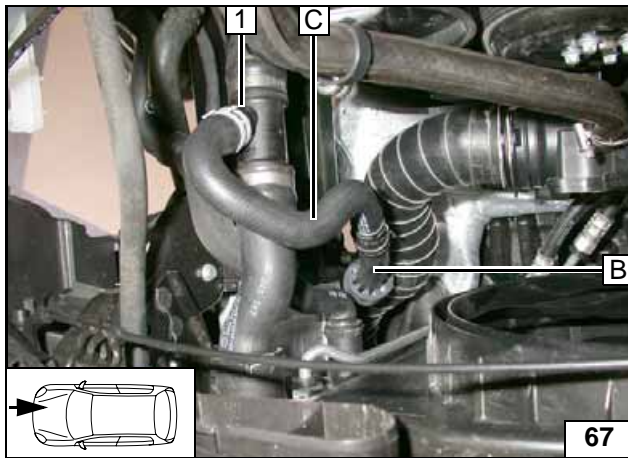

Schlauch C auf Stutzen 1 gedreht!



Anschluss
am Motor-
eingang



Kühlmittelkreislauf
C230, C280, C350, GLK280, GLK350
mit elektr. Umwälzpumpe



ACHTUNG!

Auslaufendes Kühlmittel ist mit geeignetem Behälter aufzufangen! Schläuche knickfrei verlegen! Wenn nicht anders beschrieben, erfolgt die Befestigung mit Kabelbindern! Schellen so positionieren, dass kein anderer Schlauch beschädigt werden kann! Bei der Montage der Schläuche ist das Heizgerät mit Kühlmittel zu befüllen!

Der Anschluss erfolgt „Inline“ gemäß nachfolgendem Schema:

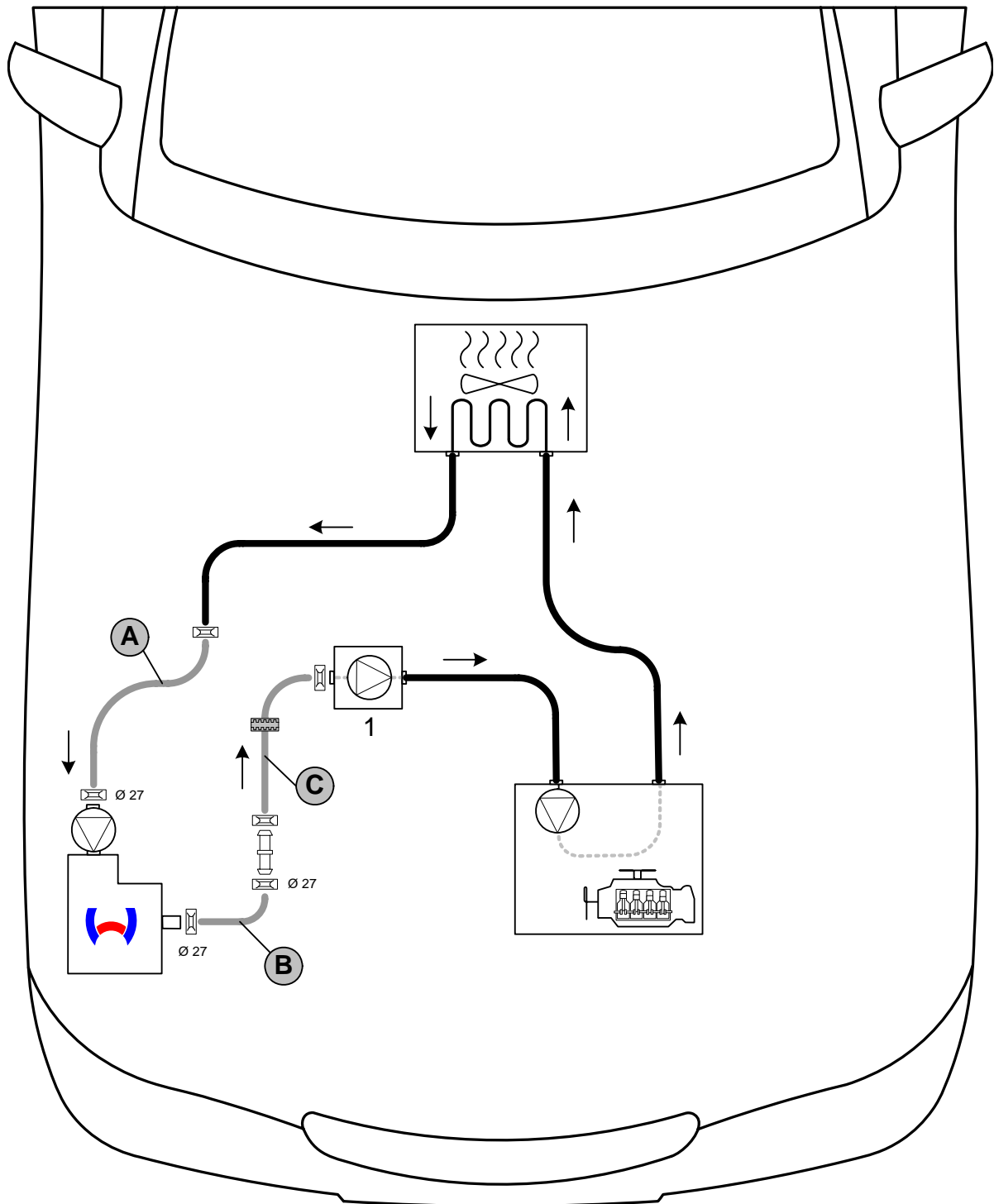

Schema
 Kühlmittel-
 kreislauf

Alle nicht bezeichneten Federbandschellen  = Ø 25! Verbindungsrohr  = Ø 18x20!
 1 = Fahrzeugeigene Umwälzpumpe!  = Profilgummi sw!



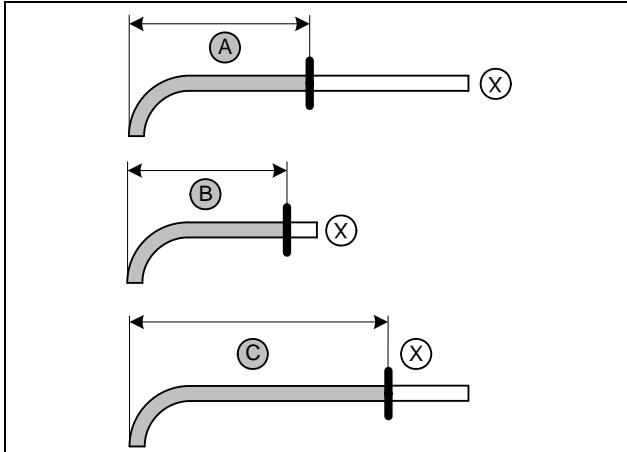

Abschnitt X entsorgen!

A = Ø18 Länge = 210
 B = Ø20 Länge = 150
 C = Ø18 Länge = 355

Wasser-
schläuche
ablängen

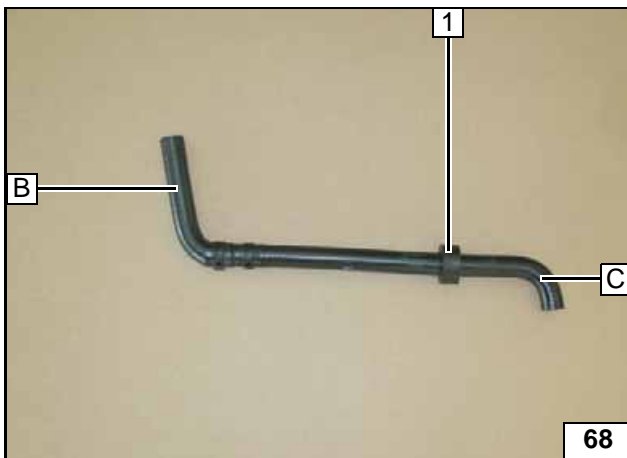

1 Profilgummi sw

Wasser-
schlauch
vorberei-
ten

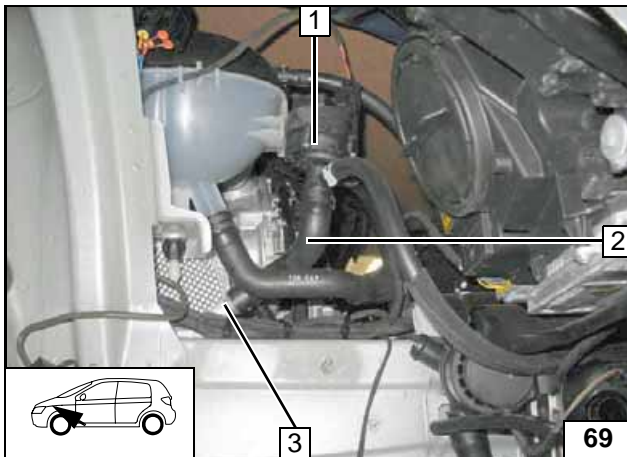

Fahrzeugeigenen Schlauch 2 ausbauen,
Schlauch wird nicht wieder verwendet!

- 1 Fzg. eigene Umwälzpumpe
- 3 Anschluß Rohrstutzen Wärmetauscher-
austritt



Trennstelle

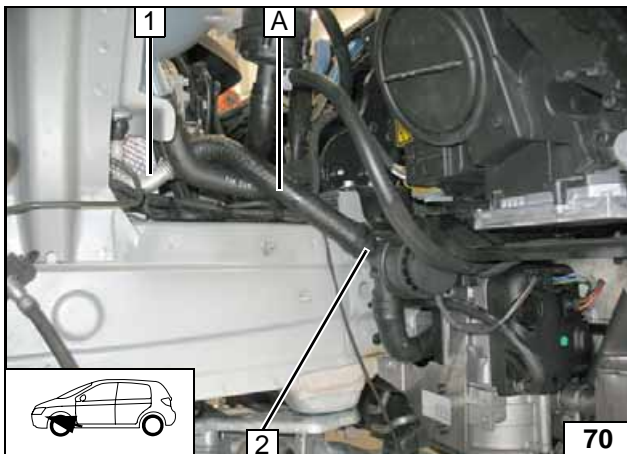

- 1 Anschluß Rohrstutzen Wärmetauscher-
austritt
- 2 Anschluß Heizgerät Umwälzpumpe



Anschluss
am Heizge-
rät



1 Anschluß Heizgeräteaustritt

Anschluss
am Heizge-
rät

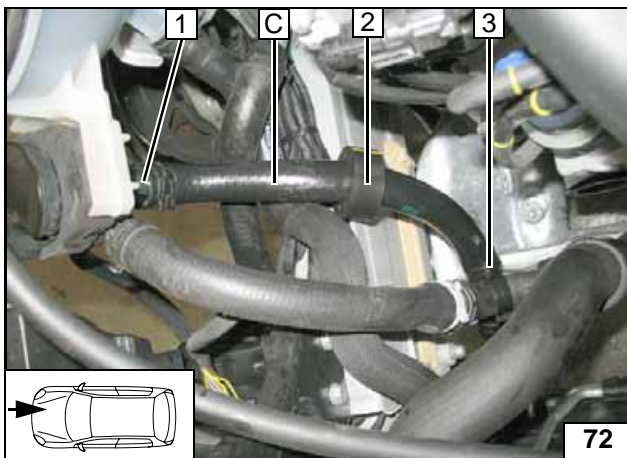

Profilgummi sw 2 ausrichten!

- 1 Stutzen Fzg. eigene Umwälzpumpe
- 3 Schlauchhalter



Anschluß
an Wasser-
pumpe

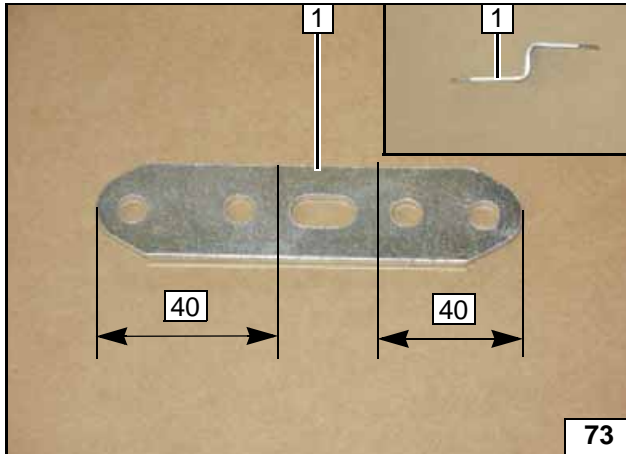
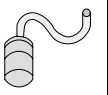

Brennluft

Lochband 1 2x 90° biegen!



Lochband biegen



Fzg. ohne elektr. Umwälzpumpe

- 1 Brennluftansaugleitung
- 2 Heizgerät
- 3 Schlauchhalter 9x19 [2x]
- 4 Schlauchhalter



Ansaugleitung montieren

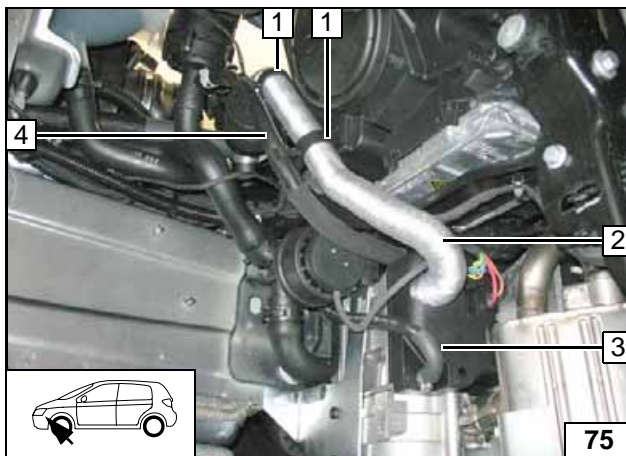

Fzg. mit elektr. Umwälzpumpe

Schlauchhalter 1 9x19 [2x] zwischen Brennluftleitung 2 und fahrzeugeigenen Schlauch 4 positionieren!

- 3 Heizgerät



Ansaugleitung montieren

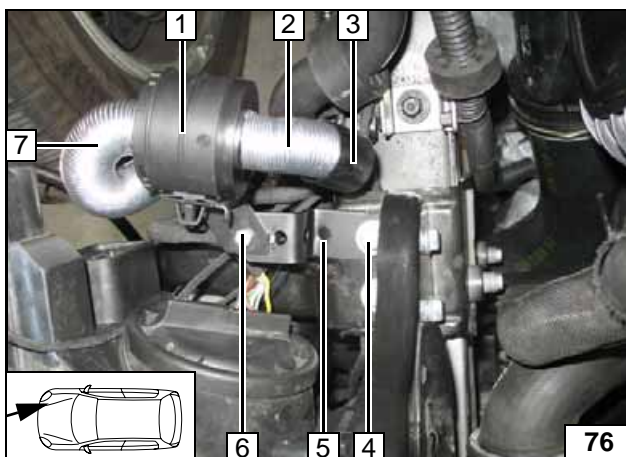

Lochband 5 mit fahrzeugeigener Schraube 4 montieren!

- 1 Ansaugschalldämpfer
- 2 Ansaugleitung
- 3 Schutzkappe
- 6 Halter Schalldämpfer, Schraube M5x16, Scheibe, Bundmutter
- 7 Ansaugleitung



Schalldämpfer montieren

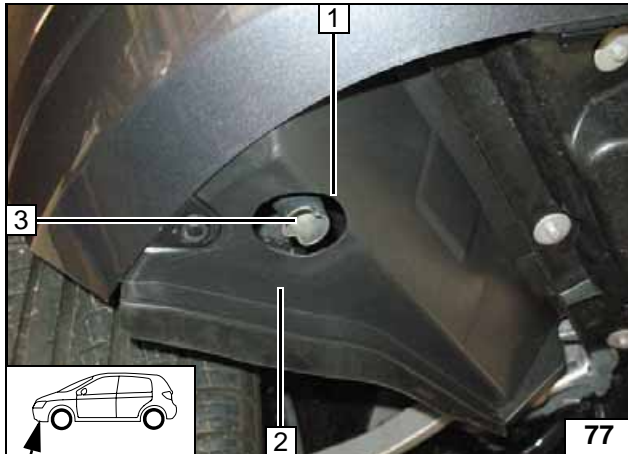
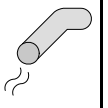

Abgasendstück ausrichten

S204 und W204

Bohrung \varnothing 45 1 in Verkleidung 2 bohren!

Das Abgasendstück 3 muß mittig zur Bohrung 1 ausgerichtet werden und bündig mit der Verkleidung 2 abschließen, ggf. Abgasendstück 3 neu ausrichten!

3 Abgasendstück

1 Abgasendstück



Abgasendstück ausrichten



Abgasendstück ausrichten

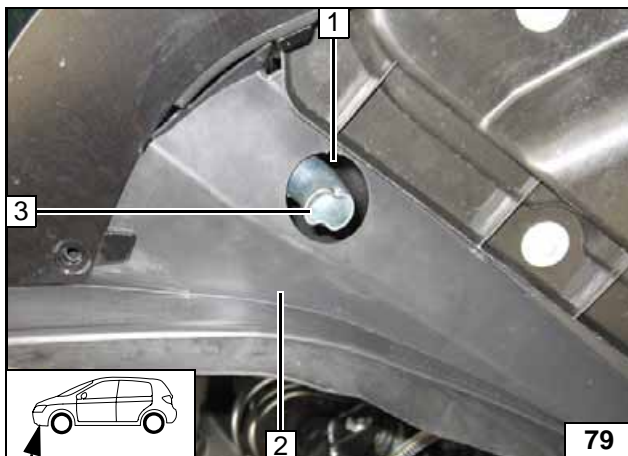

X204

Bohrung \varnothing 45 1 in Verkleidung 2 bohren!

Das Abgasendstück 3 muß mittig zur Bohrung 1 ausgerichtet werden und bündig mit der Verkleidung 2 abschließen, ggf. Abgasendstück 3 neu ausrichten!

3 Abgasendstück

1 Abgasendstück



Abgasendstück ausrichten



Abgasendstück ausrichten



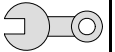

Abschließende Arbeiten

ACHTUNG!

Demontierte Teile in umgekehrter Reihenfolge montieren.

Alle Schlauchleitungen, Schellen, sowie alle elektrischen Anschlüsse auf festen Sitz prüfen.

Alle losen Leitungen mit Kabelbinder sichern.

Nur vom Fahrzeughersteller freigegebenes Kühlmittel verwenden!

Heizgerätekompnenten mit Korrosionsschutzwachs (Tectyl 100K, Bestell- Nr. 111329) einsprühen.

- Kühlmittelkreislauf nach Angaben des Fahrzeug-Herstellers befüllen und entlüften
- Funktion der Standheizung prüfen, siehe Betriebsanweisung / Einbauanweisung
- Hinweisschild „Standheizung vor dem Tanken abschalten“ im Bereich des Einfüllstutzen anbringen
- Tasterfunktion gemäß Bedienungsanleitung anlernen (Sicherung F2 [1A] entfernen, wieder einsetzen, innerhalb von 5 sek. Taster für 2 sek. drücken)

Hinweis:

Bei Einschalten des Heizgerätes mit der Vorwahluhr und Ausschalten mit dem Thermo Call ist erst der Thermo Call ein- und dann auszuschalten!

Eine Standlüftungsfunktion ist nicht möglich!

Achtung:

Nach Funktionsprüfung der Standheizung, einen „Eingangs-Kurztest“ mit dem „Diagnose-Assistenz-System“ des Herstellers am Fahrzeug durchführen!

Im KLA-Klima die Stellmotoren neu programmieren!



Webasto AG
Postfach 80
D-82131 Stockdorf / Germany
National Hotline: 01805 93 22 78
(14 Cent aus dem deutschen Festnetz)
Hotfax: 0395 5592 353
Hotmail: hotline@webasto.de
<http://www.webasto.de>