

Einbauanweisung

Volvo XC70 / XC60

Benzin und Diesel
ab Modell 2008
Nur für Linkslenker
AWD
2 WD
DRIVE



ACHTUNG!

Warnung vor Gefahr:

Das unsachgemäße Einbauen oder Reparieren von Webasto Heizsystemen kann Feuer verursachen oder zum Austritt von tödlichem Kohlenmonoxid führen. Dadurch können schwere oder tödliche Verletzungen hervorgerufen werden.



Für den Einbau und die Reparatur von Webasto Heiz- und Kühlsystemen bedarf es eines speziellen Firmentrainings, technischer Dokumentation, Spezialwerkzeuge und einer Spezialausrüstung.

Es dürfen nur Originalteile von Webasto verwendet werden. Siehe dazu auch Zubehörkatalog Luft- und Wasserheizgeräte von Webasto.

Versuchen Sie NIEMALS, Webasto Heiz- oder Kühlsysteme einzubauen oder zu reparieren, wenn Sie das Firmentraining nicht erfolgreich abgeschlossen und dabei die notwendigen technischen Fähigkeiten erworben haben und die für einen sachgerechten Einbau und Reparatur nötigen technischen Dokumentationen, Werkzeuge und Ausrüstungen nicht zur Verfügung stehen.

Befolgen Sie **IMMER** alle Webasto Einbau- und Reparaturanleitungen, und beachten Sie alle Warnhinweise.

Die Erstinbetriebnahme ist mit der Webasto Thermo Test Diagnose durchzuführen.

Webasto übernimmt keine Haftung für Mängel und Schäden, die auf einen Einbau durch ungeschultes Personal zurückzuführen sind.

Inhaltsverzeichnis

Gültigkeit	2	Einbauort vorbereiten	12
Vorwort	2	Heizgerät vorbereiten	13
Heizgerät / Lieferumfang	3	Heizgerät einbauen	13
Allgemeine Hinweise	3	Abgas	14
Spezialwerkzeug	3	Kühlmittelkreislauf	15
Erläuterungen zum Dokument	4	Brennluft	19
Vorarbeiten	5	Brennstoff	20
Einbauort Heizgerät	5	Abschließende Arbeiten	26
Elektrik vorbereiten	6	Bedienungshinweise für den Endkunden	27
Elektrik	8		
CAN-Bus Einbindung	9		
Option Telestart	11		

Gültigkeit

XC70

Hersteller	Handelsbezeichnung	Typ	EG-BE-Nr. / ABE
Volvo	XC70	136	e9 * 2001 / 116 * 0065 * ...

Motortyp	Motorcode	Motorart	Leistung in kW	Hubraum in cm ³
B4204T6	44	Benzin	149	1999
B4204T7	47	Benzin	176	1999
B6304T2	99	Benzin	210 / 224	2953
B6324S	98	Benzin	175 / 179	3192
D5204T2	52	Diesel	120	1984
D5244T10	70	Diesel	151	2400
D5244T4	71	Diesel	136	2400
D5244T14	72	Diesel	129	2400

XC60

Hersteller	Handelsbezeichnung	Typ	EG-BE-Nr. / ABE
Volvo	XC60	156	e9 * 2001 / 116 * 0068 * ...

Motortyp	Motorcode	Motorart	Leistung in kW	Hubraum in cm ³
B4204T6	44	Benzin	149	1999
B4204T7	47	Benzin	176	1999
B6304T2	99	Benzin	210 / 224	2953
B6324S	98	Benzin	179	3192
D5204T2	52	Diesel	120	1984
D5244T5	69	Diesel	120	2400
D5244T10	70	Diesel	151	2400
D5244T4	71	Diesel	136	2400
D5244T14	72	Diesel	129	2400

Vorwort

Diese Einbauanweisung gilt für die Fahrzeuge Volvo XC70 / XC60 Benzin und Diesel - Gültigkeit siehe Seite 2 - ab Modelljahr 2008 und später, wenn technische Änderungen am Fahrzeug den Einbau nicht beeinflussen, unter Ausschluss jeglicher Haftungsansprüche. Fahrzeug- und Motortypen, Ausstattungsvarianten sowie Länderspezifikationen, die in dieser Einbauanweisung aufgeführt sind, wurden geprüft. Der Einbau muss gemäß dieser „Einbauanweisung“ erfolgen - Änderungen sind nicht zulässig. Die entsprechenden Regeln der Technik sowie eventuelle Angaben des Fahrzeugherstellers sind beim Einbau einzuhalten.

In jedem Fall sind jedoch die Vorschriften dieser „Einbauanweisung“ *Thermo Top V* zu befolgen.

Die Abbildungen dieser Einbauanweisung zeigen Volvo XC 70.

Heizgerät / Lieferumfang

Menge	Bezeichnung	Bestell-Nr. Volvo:
1	Lieferumfang TT-V Volvo XC70 / XC60 Benzin	1313616B
1	Lieferumfang TT-V Volvo XC70 / XC60 Diesel	1313617B

Optionales Bedienelement wahlweise:

Menge	Bezeichnung	Bestell-Nr.:
1	Telestart T91	siehe Preisliste
1	Telestart T100 HTM	siehe Preisliste
1	Thermo Call TC2 Locate, Comfort	siehe Preisliste

Zusätzlich bei Volvo zu bestellen:

Menge	Bezeichnung	Volvo-Bestell-Nr.:
1	Steigrohr Brennstoff mit Volvo- Nummer:	30794780
1	Software „Kraftstoffbetriebene Zusatzheizung Anwendung“ für XC70 *	30776785
1	Software „CPM Neuladung“ für XC70 *	30773453
1	Software „Kraftstoffbetriebene Zusatzheizung Anwendung“ für XC60 *	30756215
1	Software „CPM Neuladung“ für XC60 *	31268503
1	Software „Fernstarteinrichtung Anwendung“* für XC70	30790221
1	Software „Fernstarteinrichtung Anwendung“* für XC60	31257530

Zusätzlich erforderlich nur bei AWD (bei Volvo zu bestellen):

Menge	Bezeichnung	Bestell-Nr. Volvo:
1	Auspuffschelle alle Modelle ausser T6 und V8	30738976
1	Auspuffschelle T6 und V8	30742432

*** Software erst Laden, wenn Heizgerät angeschlossen ist!**

Reihenfolge beim Softwareupdate XC70 beachten: 30776785 - 30773453; optional: 30790221!

Reihenfolge beim Softwareupdate XC60 beachten: 30756215 - 31268503; optional: 31257530!

Allgemeine Hinweise

Der Einbau erfolgt gemäß den allgemein üblichen Regeln der Technik. Wenn nicht anders beschrieben, erfolgt die Befestigung von Schläuchen, Leitungen und Kabelbäumen mit Kabelbindern an fahrzeugeigenen Leitungen und Kabelbäumen.

Scharfe Kanten sind mit Scheuerschutz (aufgeschnittener Kraftstoffschlauch) zu versehen!

Blanke Karosseriestellen, wie z.B Bohrungen, sind mit Korrosionsschutzwachs (Tectyl 100K, Bestell-Nr. 111329) einsprühen.

Spezialwerkzeug

- Drehmomentschlüssel für 2,0 - 10 Nm
- Abklemmzangen
- Einnietmutterzange
- Ausstanzwerkzeug Ø 15mm und Ø 19mm

Erläuterungen zum Dokument

Um Ihnen einen schnellen Überblick über die einzelnen Arbeitsschritte zu geben, finden Sie eine Kennzeichnung an der Außenkante oben rechts auf der jeweiligen Seite.

Mechanik

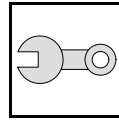

Elektrik

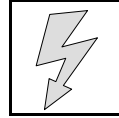

Kühlmittelkreislauf

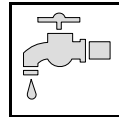

Brennstoff

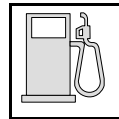

Abgas

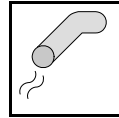

Brennluft

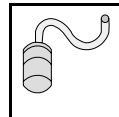

Software

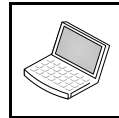

Auf Besonderheiten wird durch folgende Symbole hingewiesen:



besondere Gefahr von Verletzungen oder tödlichen Unfällen



besondere Gefahr der Beschädigung von Bauteilen



besondere Brand- und Explosionsgefahr



Verweis auf diese, die allgemeine Einbauanweisung der Webasto- Bedienelemente und auf fahrzeugspezifische Unterlagen des Herstellers



Hinweis auf eine technische Besonderheit



Der Pfeil im Fahrzeugpiktogramm zeigt die Position am Fahrzeug und die Blickrichtung

Alle Massangaben in mm!

Anzugsdrehmoment Heizgeräteschrauben 5x13 = 8Nm!

Anzugsdrehmoment Schraube Halteplatte Wasserstutzen 5x15 = 7Nm!

Vorarbeiten**ACHTUNG!**

- Tankdeckel öffnen, Tank belüften
- Tankdeckel wieder schließen
- Batterie abklemmen!
- Druck im Kühlsystem ablassen!
- Fabriknummer vom Typschild Original auf das Typschild Duplikat übertragen
- Die nicht zutreffende Jahreszahl auf dem Duplikatschild entfernen
- Duplikatschild (Typschild) an geeigneter Stelle sichtbar anbringen
- Scheibenwischer abbauen
- Obere und vordere Wasserkastenabdeckung abbauen
- Motorsteuergerät ausbauen
- Rad vorne rechts abbauen
- Radhausverkleidung rechts abbauen
- Kühlmittel gemäß Herstellerangabe ablassen
- Mittelkonsole mit Klimabedienteil lösen
- Handschuhfach ausbauen
- Abgasanlage gemäß Herstellerangaben trennen (nur bei AWD)
- Tank gemäß Herstellerangaben ausbauen
- Tankarmatur gemäß Herstellerangaben ausbauen

Die Seite 27 "Bedienungshinweise für den Endkunden" entnehmen und der Bedienungsanleitung beifügen!

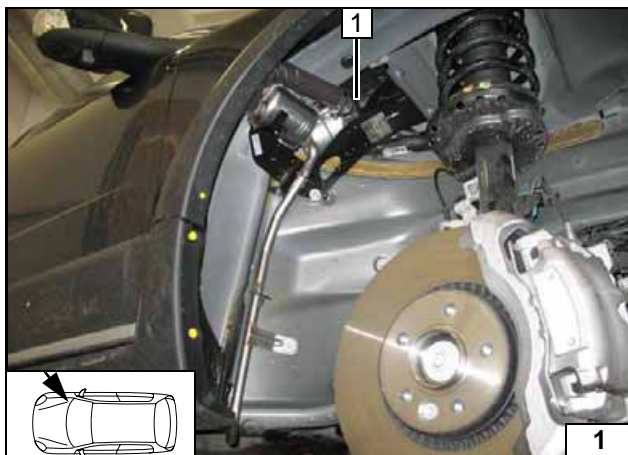
**Einbauort Heizgerät**

1 Heizgerät

Einbauort

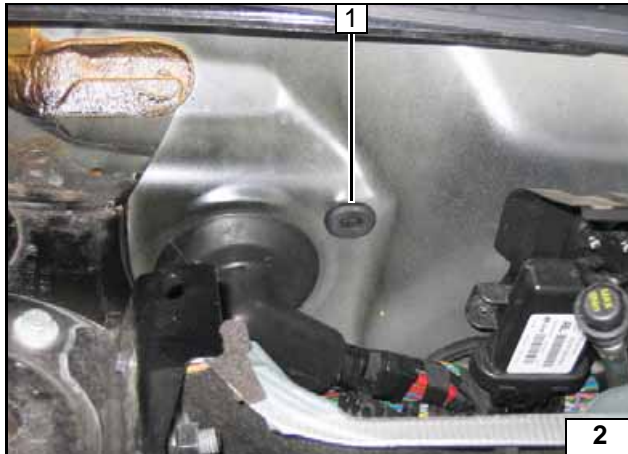
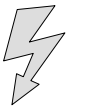

Elektrik vorbereiten

Gummitülle 1 ausbauen!



Gummitülle

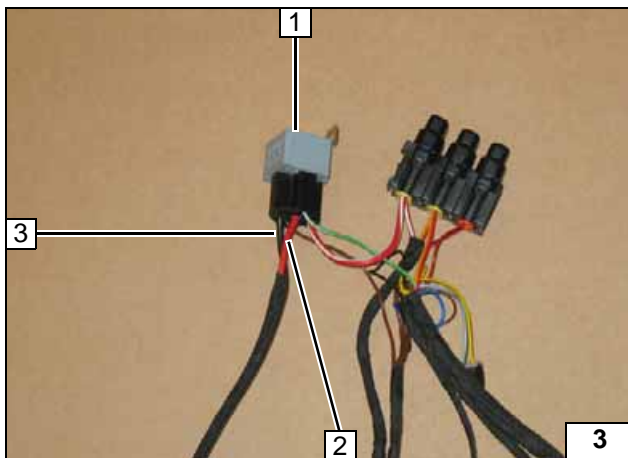

Leitung rt 2 und Leitung sw 3 aus K3-Relais 1 entfernen und entsorgen!



Kabelbaum vorbereiten

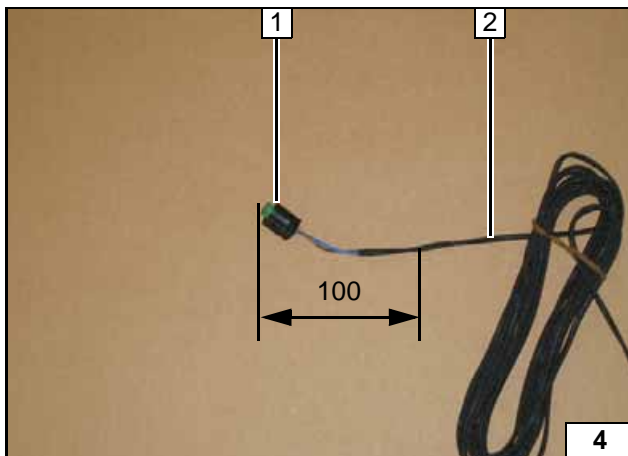

Stecker Dosierpumpe 1 gemäß Abbildung vom Kabelbaum Dosierpumpe 2 trennen. Der Stecker wird später zum Anschluß des CAN-Bus-Adapter benötigt.



Kabelbaum vorbereiten

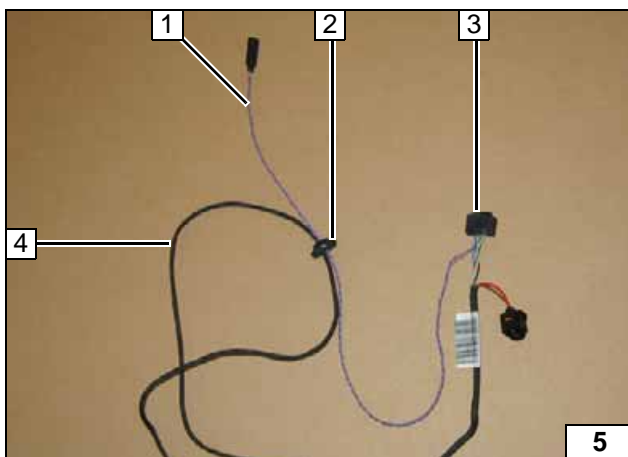

CAN-Bus-Adapter 1 und Kabelbaum Bedienelement 4 durch Gummitülle 2 durchführen. CAN-Bus-Adapter gemäß Schaltplan an Stecker X1 3 anschließen!



Kabelbaum vorbereiten

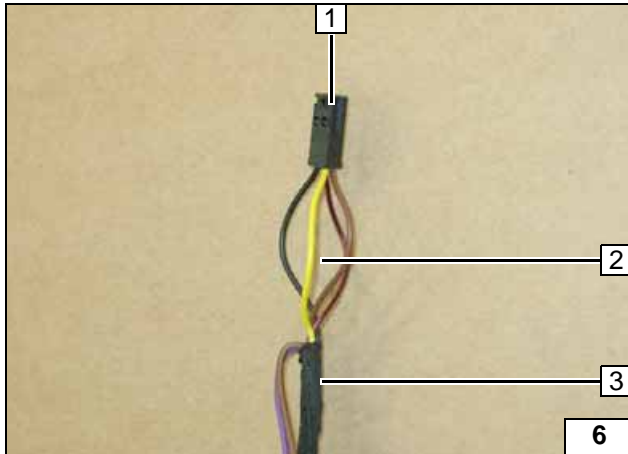

Leitung ge 2 in freien Steckplatz vom 4-pol. Stecker 1 Heizgerätekabelbaum 3 einsetzen!



Kabelbaum Heizgerät vorbereiten

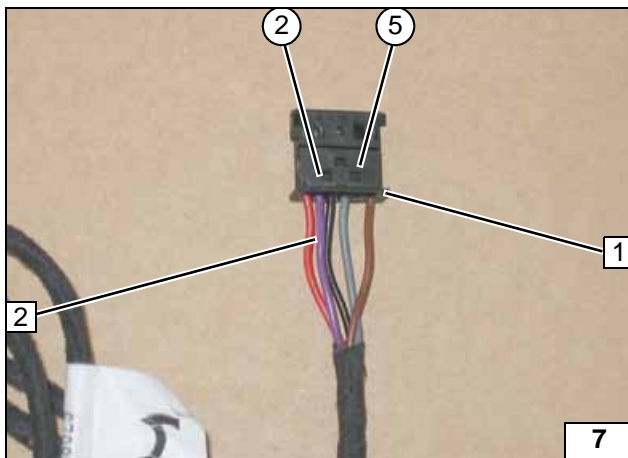

Kabelbaum aus Fernbedienungssatz T91 wie folgt modifizieren:



Leitung vi 2 aus Steckplatz ⑤ herauslösen und in Steckplatz ② einsetzen!

1 6-poliger Stecker

Stecker Telestempfänger vorbereiten für T91

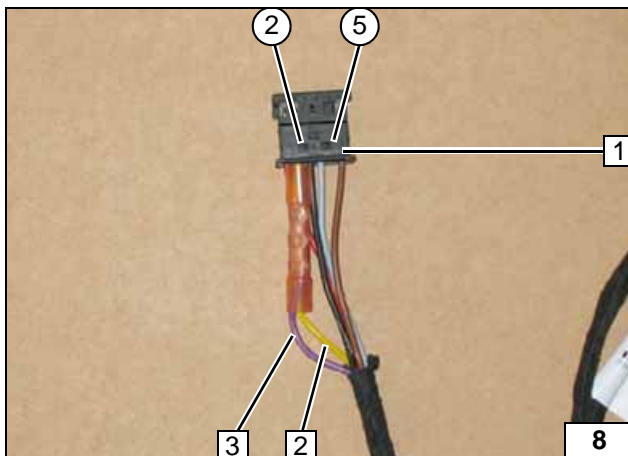

Kabelbaum aus Fernbedienungssatz T100 wie folgt modifizieren:



Leitung ge 2 von Steckplatz ② trennen. Leitung vi 3 aus Steckplatz ⑤ herauslösen und auf Leitung ge 2 aufschleifen. Microtimer der Leitung vi 3 entsorgen.

1 6-poliger Stecker

Stecker Telestempfänger vorbereiten für T100 HTM



Elektrik

Kabelbaumdurchführung Wasserkasten

- 1 Gummitülle (bei Fzg. bis MJ 2008)
- 2 Gummitülle (bei Fzg. ab MJ 2009)

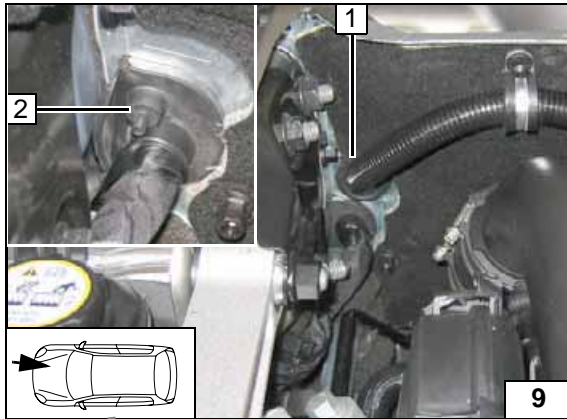

Kabelbaumdurchführung Innenraum

- 1 Gummitülle

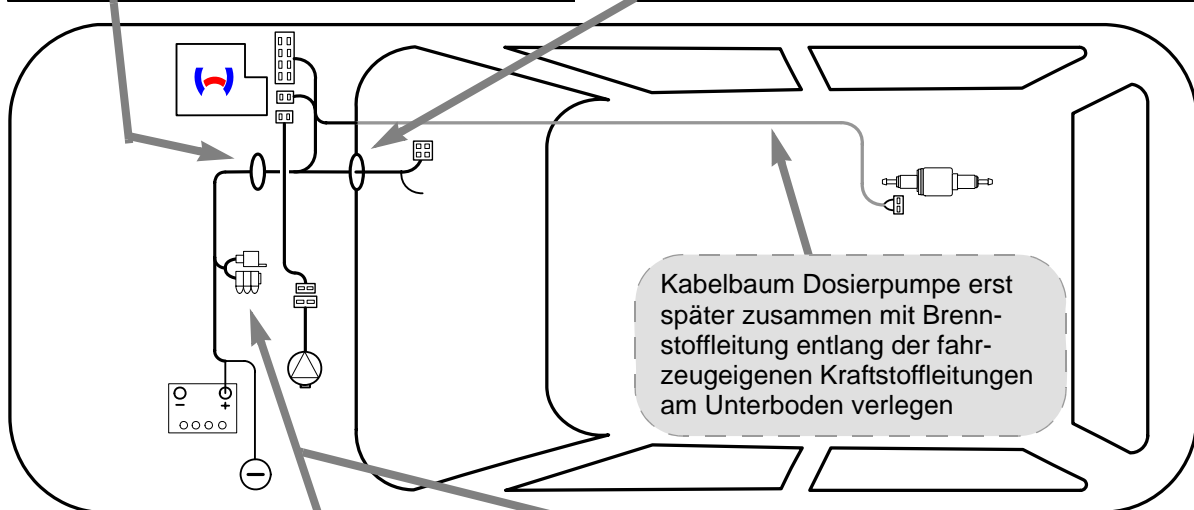
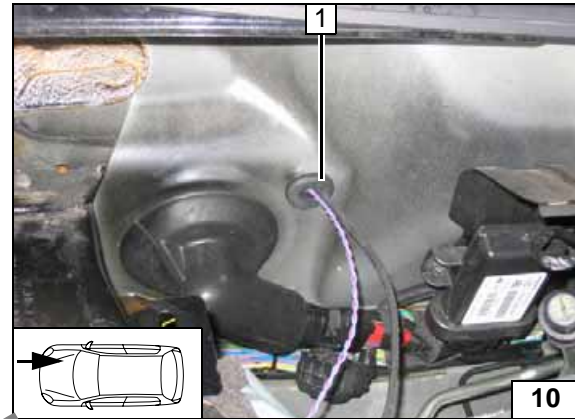

Schema
Kabel-
baumver-
legung

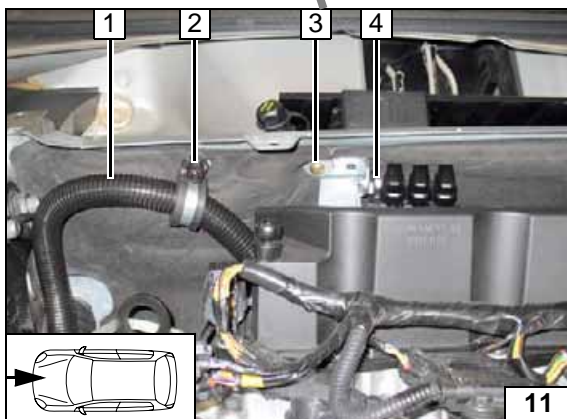

Sicherungshalter, K3-Relais Benzin

Plus- und Masseleitung in Wellrohr \varnothing 10, 430 lang an der Spritzwand nach links verlegen!

- 1 Kabelbaum in Wellrohr \varnothing 17; 400 lang
- 2 Fzg.eigener Stehbolzen, gummierte Rohrschelle \varnothing 25, Kunststoffmutter
- 3 Bohrung \varnothing 4, Blechschraube 5,5x13
- 4 Schraube M5x16, Halteplatte Sicherungshalter, Winkel, K3- Relais, Scheiben, Mutter M5

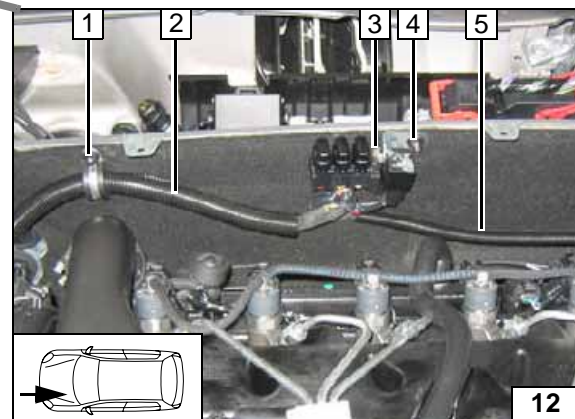

Sicherungshalter, K3-Relais Diesel

- 1 Fzg.eigener Stehbolzen, gummierte Rohrschelle \varnothing 25, Kunststoffmutter
- 2 Kabelbaum in Wellrohr \varnothing 17; 500 lang
- 3 Schraube M5x16, Halteplatte Sicherungshalter, Winkel, K3- Relais, Scheiben, Mutter M5
- 4 Fzg.eigener Stehbolzen, Kunststoffmutter
- 5 Plus- und Masseleitung in Wellrohr \varnothing 10, 430 lang



CAN-Bus Einbindung

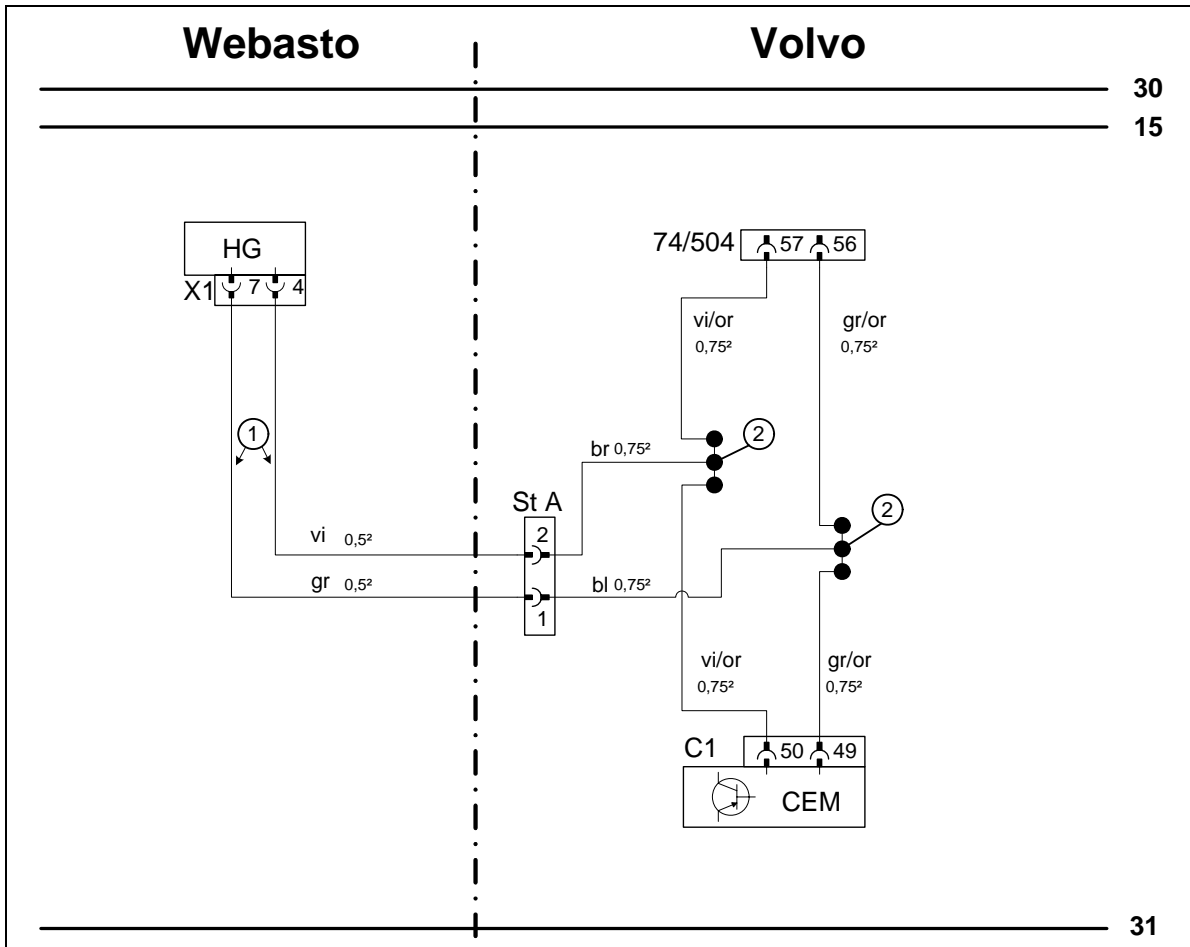

Schaltplan

Bauteile Webasto		Bauteile Fahrzeug		Farben und Symbole	
HG	Heizgerät TT-V	CEM	Zentral-Elektrik-Modul	vi	violett
X1	8-poliger Stecker HG	74/504	Stecker 57-polig	gr	grau
1	CAN-Adapter	C1	Steckerbezeichnung	bl	blau
2	Leitungsverbinder			br	braun
ST A	Stecker Dosierpumpe			or	orange
				X	Trennstelle
Kabelfarben können variieren!					

Legende

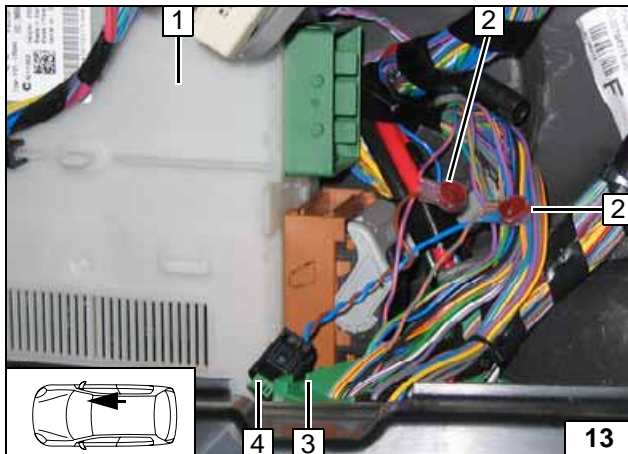

Stecker Dosierpumpe 4 gemäß Schaltplan anschließen!

- 1 CEM
- 2 Leitungsverbinder [2x]
- 3 Stecker C1 vom CEM (Steckergehäuse grün)



Anschluss CAN-Adapter

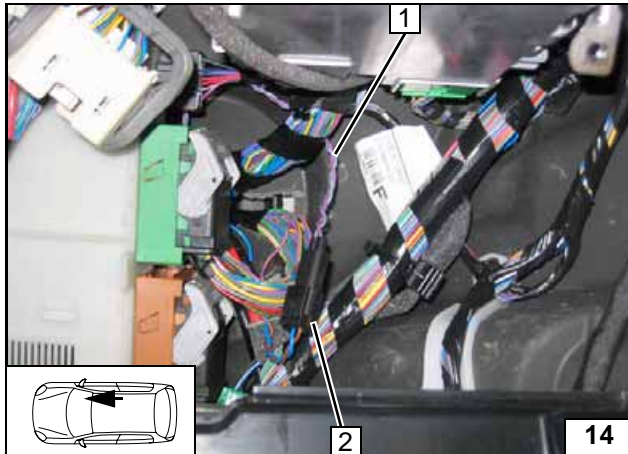

CAN-Bus-Adapter 1 mit Stecker Dosierpumpe 2 verbinden.

Anschluss CAN-Adapter

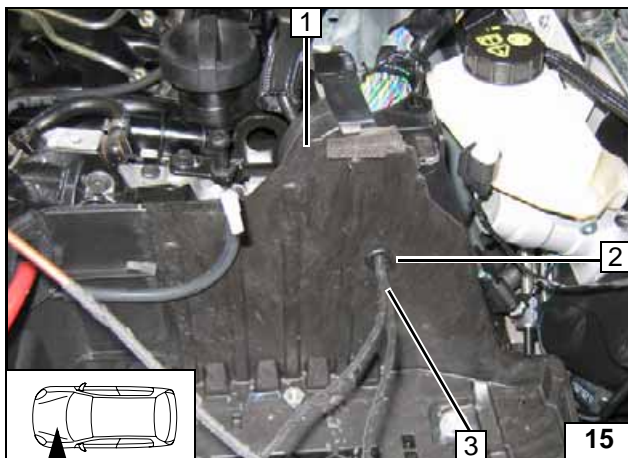

- 1 Batteriekasten
- 2 Bohrung Ø 18, Gummitülle
- 3 Plus- und Masseleitung

Anschluss Spannungsversorgung

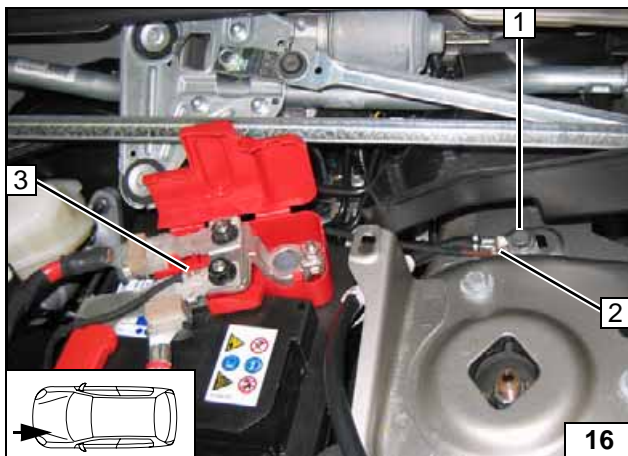

- 1 Fzg.eigener Massestützpunkt
- 2 Kabelschuh Ø 8, Masseleitung
- 3 Kabelschuh Ø 8, Plusleitung

Anschluss Spannungsversorgung

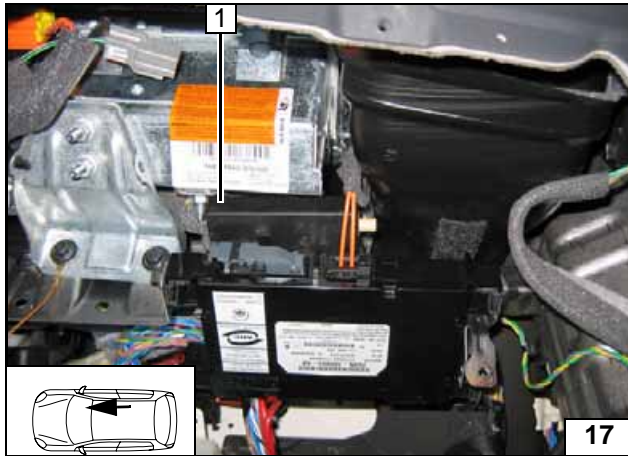

Option Telestart

Empfänger 1 mittels Klebeband montieren!



Empfänger montieren

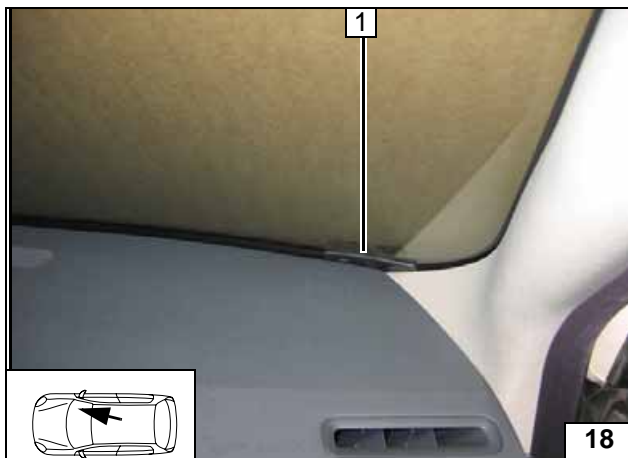

1 Antenne

Antenne montieren

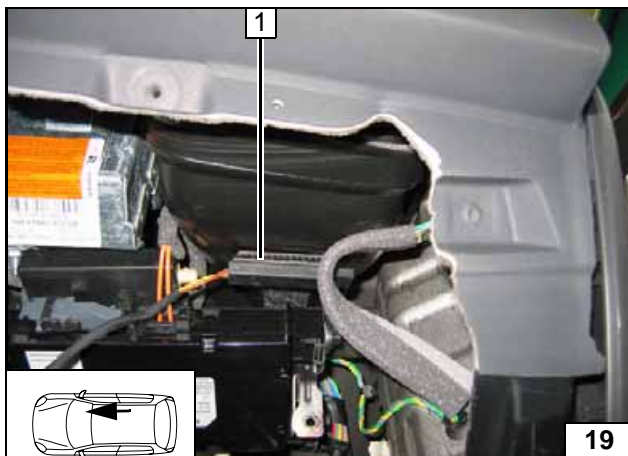

Temperatursensor HTM100

Temperatursensor 1 mittels Klebeband montieren!



Temperatursensor montieren

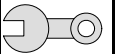

Einbauort vorbereiten

Abdeckung 1 ausbauen



Abdek-
kung de-
montieren

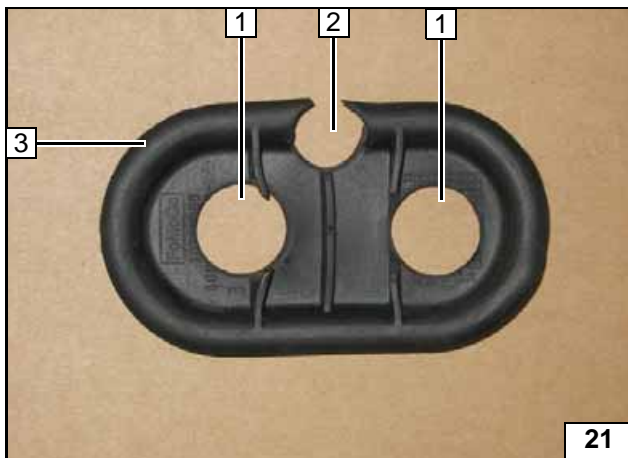

Durchführung 1 [2x] Ø 19mm und 2 [1x] Ø 15mm in Abdeckung 3 ausstanzen!



Abdek-
kung bear-
beiten

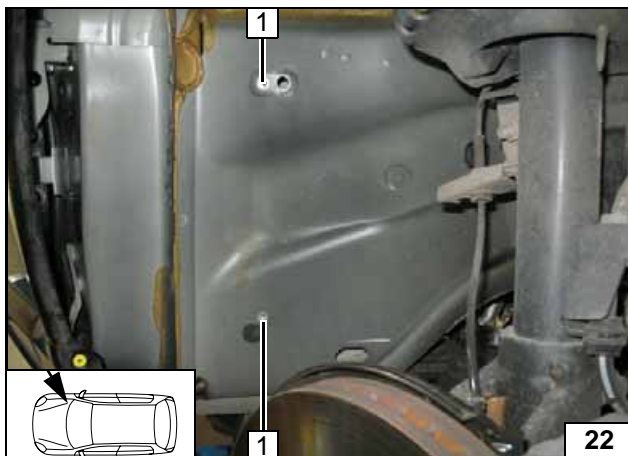

Einnietmutter M6 1 [2x] in vorhandene Boh-
rungen einziehen!



Einniet-
muttern
einziehen

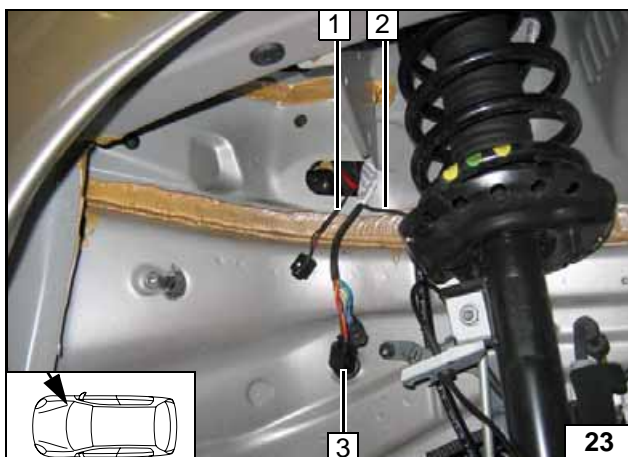

1 Adapterkabel Umwälzpumpe
2 Kabelbaum Dosierpumpe
3 Kabelbaum Heizgerät

Leitungen
durchzie-
hen

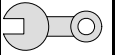

24

Heizgerät vorbereiten

Adapterkabelbaum 1 abbauen und entsorgen!

Kabelbaum entfernen

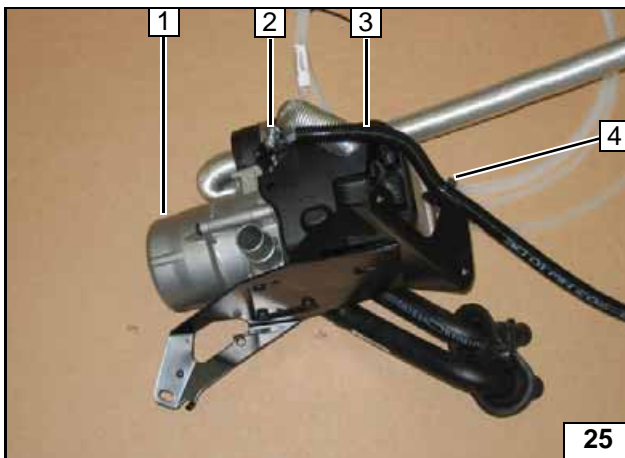

25

- 1 Heizgerät
- 2 Schlauchschelle Ø 10mm
- 3 Wellrohr mit Brennstoffleitung
- 4 Kabelbinder

Brennstoffleitung an Heizgerät anschließen



26

Durchführung 1 gemäß Bild montieren!

Durchflußrichtung ggf. auf Wasserschläuchen kennzeichnen!



Durchführung vormontieren

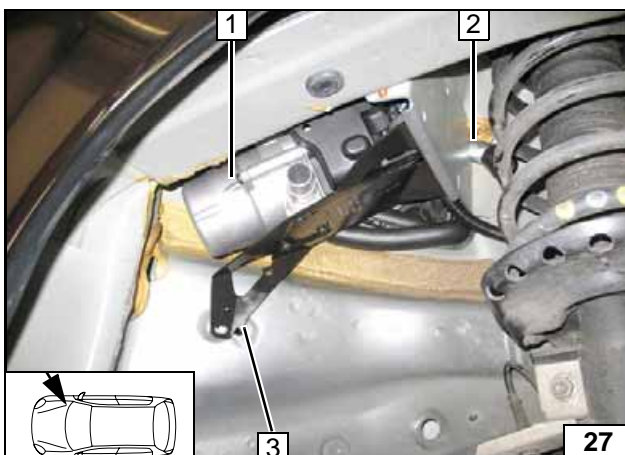

27

Heizgerät einbauen

Heizgerät 1 gemäß Bild einsetzen, in fahrzeugeigene Bohrung 3 einhängen. Brennluftleitung durch fzg.eigene Durchführung an Position 2 verlegen. Durchgeführten Kabelbaum Heizgerät und Adapterkabel Umwälzpumpe auf Heizgerät aufstecken!

Heizgerät montieren



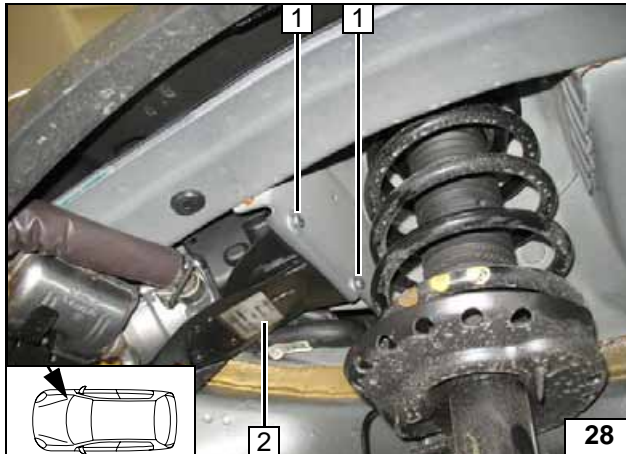
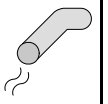

Abgas

Schrauben 1 [2x] lose befestigen!

- 1 Vorhandene Bohrungen, Schraube M6x16, Federring, Karosseriescheibe [2x]
- 2 Halter Heizgerät

Heizgerät montieren

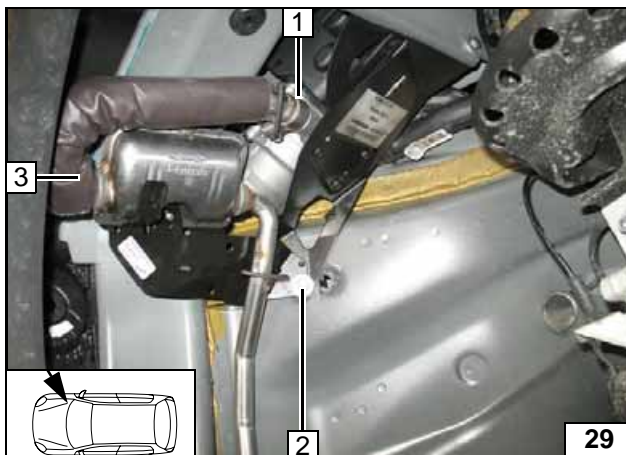

Schraube 2 lose befestigen!

- 1 Schlauchklemme
- 2 Schraube M6x20, Federring, Karosseriescheibe, Einnietmutter M6
- 3 Abgasanlage

Abgasanlage montieren

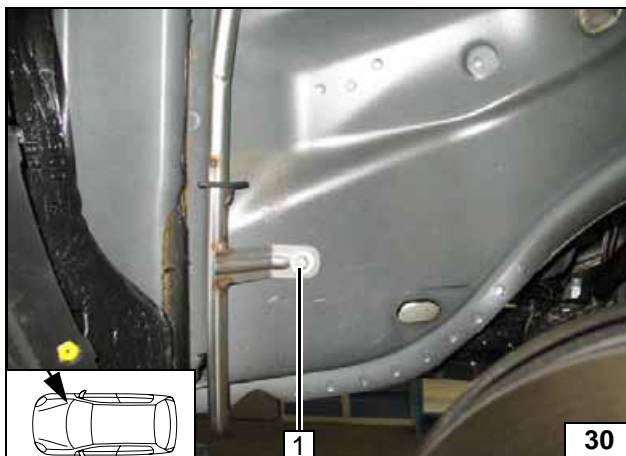

Alle losen Verschraubungen festziehen!

- 1 Schraube M6x20, Federring, Karosseriescheibe, Einnietmutter M6

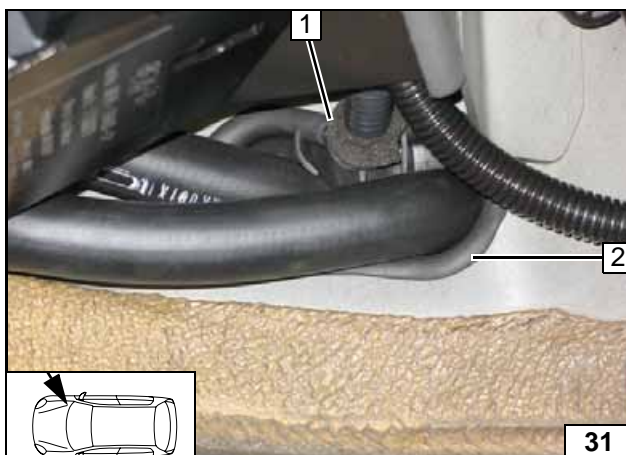

- 1 Kabelbäume mit Scheuerschutz umwickeln
- 2 Durchführung

Durchführung ausrichten



Kühlmittelkreislauf

ACHTUNG!

Auslaufendes Kühlmittel ist mit geeignetem Behälter aufzufangen! Schläuche knickfrei verlegen! Wenn nicht anders beschrieben, erfolgt die Befestigung mit Kabelbindern! Schellen so positionieren, dass kein anderer Schlauch beschädigt werden kann! Bei der Montage der Schläuche ist das Heizgerät mit Kühlmittel zu befüllen!

Der Anschluss erfolgt „Inline“ gemäß nachfolgendem Schema:

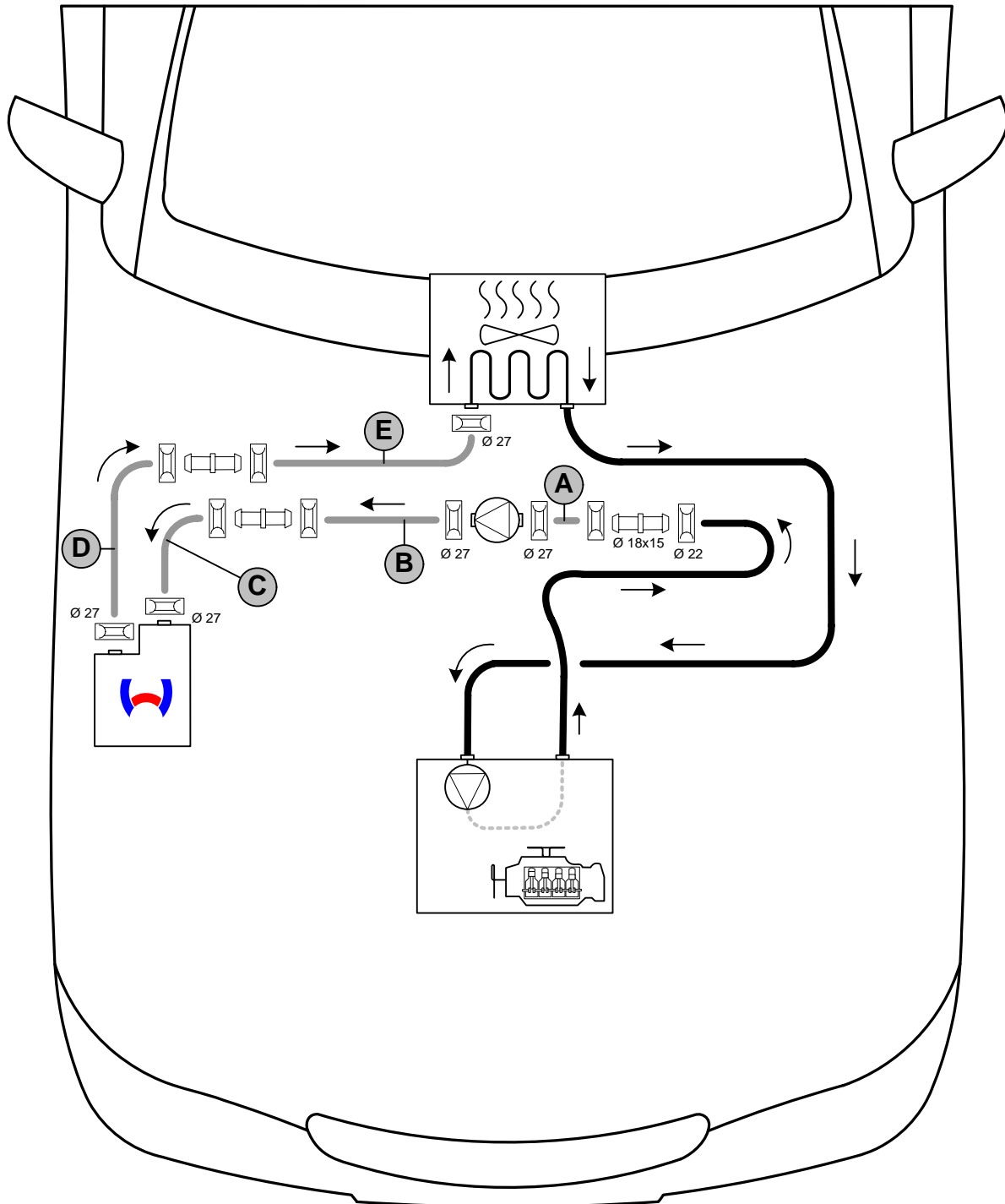

Schema
Schlauch-
verlegung

Alle nicht bezeichneten Federbandschellen  = Ø 25mm!

Alle nicht bezeichneten Verbindungsrohre = 18x18



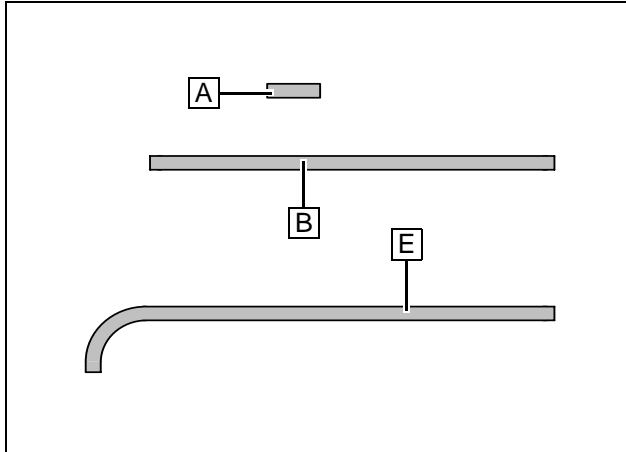
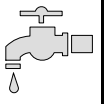

Beiliegende Formschläuche **A**, **B** und **E**



Wasser-
schläuche

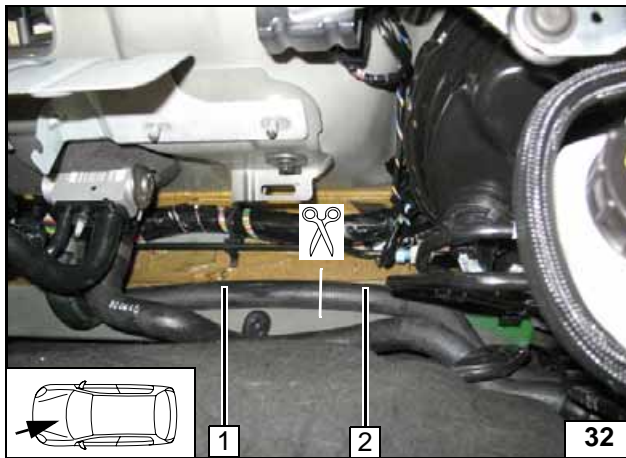

Schlauchstück **1** Wärmetauschereintritt aus-
bauen!

2 Schlauchstück Motorausstritt



Trennstelle

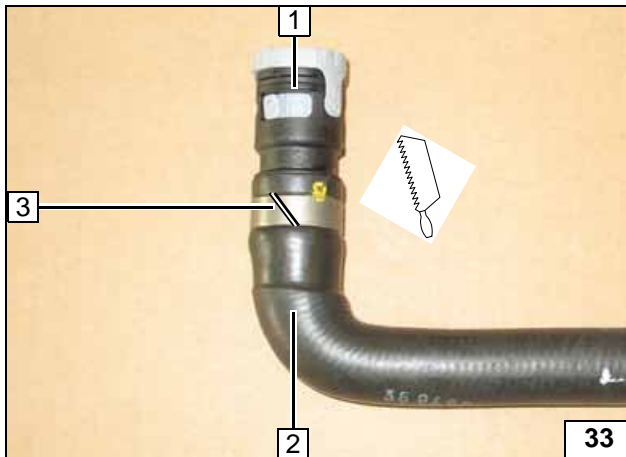

Schnellkupplung **1** wird wieder verwendet!

Schelle **3** vorsichtig entfernen, dabei die
Schnellkupplung nicht beschädigen!

Schlauchstück **2** entsorgen!



Schlauch-
stück bear-
beiten

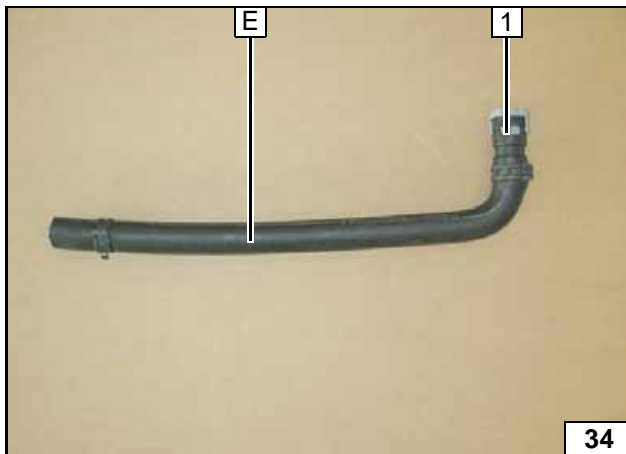

Codierung der Schnellkupplung **1** beachten!



Schlauch **D**
vormontie-
ren



Stecker an Leitung abtrennen durch beiliegenden Stecker 1 erstzen!



Wasser-
umwälz-
pumpe vor-
montieren

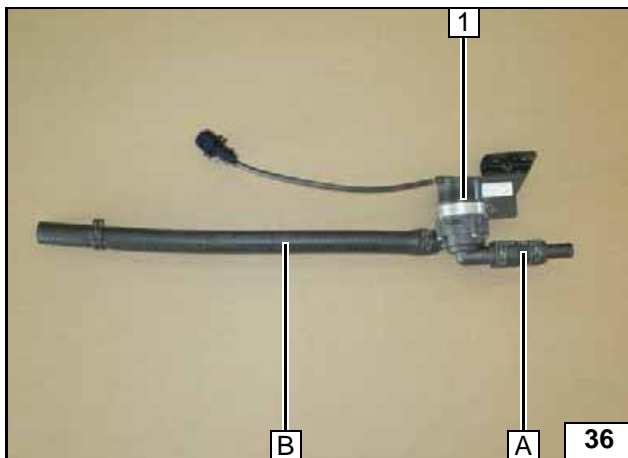

1 Wasserpumpe

Wasser-
umwälz-
pumpe vor-
montieren

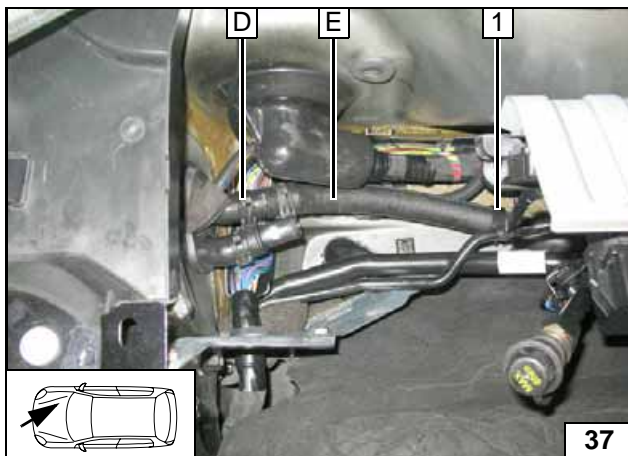

1 Schlauchhalter Ø 8-22mm

Verlegung
zum Wär-
metausch-
eintritt

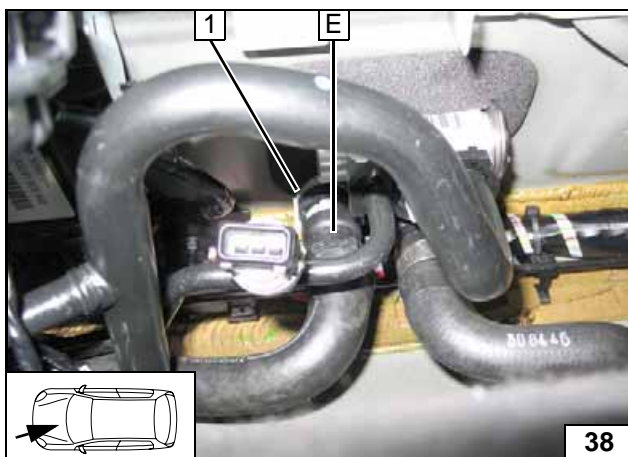

1 Wärmetauschereintritt

Anschluss
am Wärme-
tausch-
eintritt

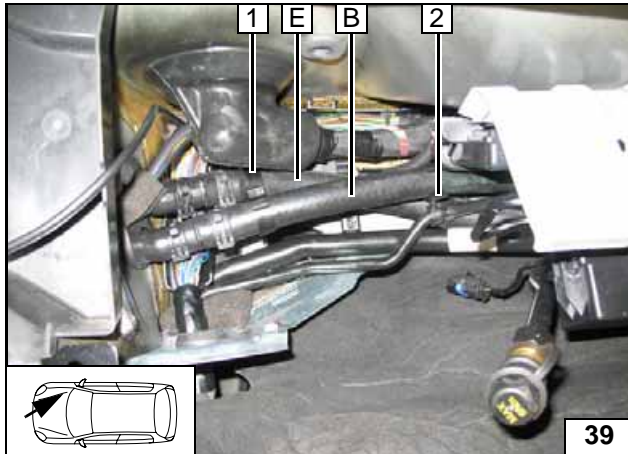

- 1 Schlauchhalter
- 2 Schlauchhalter Ø 8-22mm



Verlegung zur Wasserpumpe

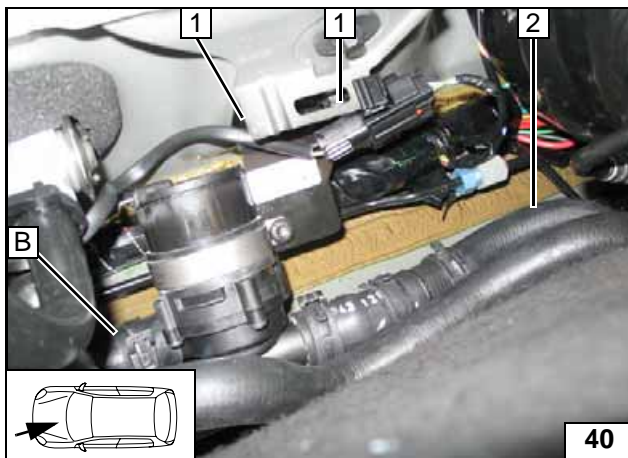

Wasserpumpe an vorhandenen Stehbolzen mit Kunststoffmutter 1 [2x] montieren!

- 2 Schlauchstück Motoraustritt



Montage Umwälzpumpe

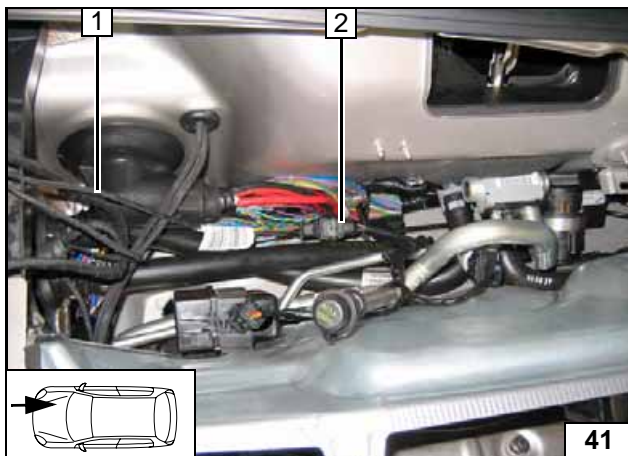

- 1 Adapterkabel Wasserpumpe
- 2 Steckverbindung

Anschluß Wasserpumpe

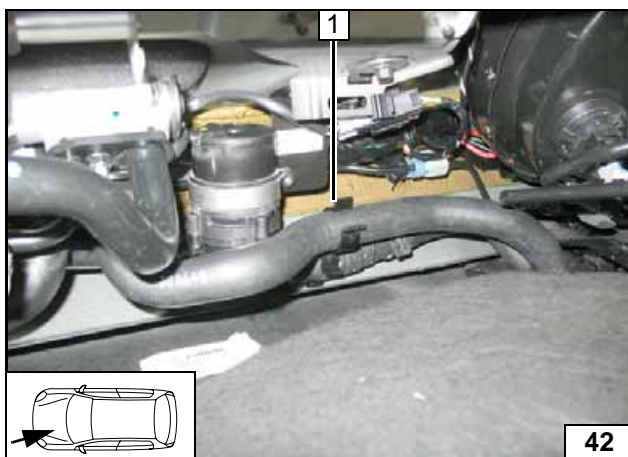

Schlauchhalter 1 gemäß Bild einsetzen!



Schlauchverlegung

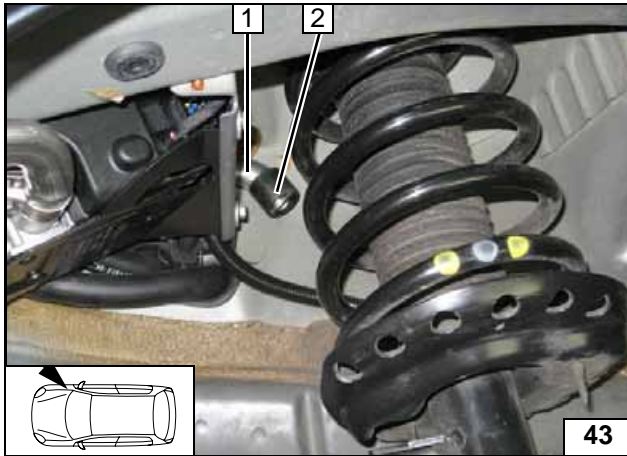

Brennluft

Schutzkappe 2 auf Brennluftleitung 1 montieren!

Schutzkappe aufstecken



Brennstoff

VORSICHT!

Tankdeckelverschluß des Fahrzeugs öffnen, Tank belüften und Tankverschluß wieder schließen!
Kraftstofftank gemäß Herstellerangabe ausbauen!
Auslaufenden Kraftstoff mit geeignetem Behälter auffangen!

Brennstoffleitung und Kabelbaum Dosierpumpe so verlegen, dass sie gegen Steinschlag geschützt sind! Wenn nicht anders beschrieben, erfolgt die Befestigung mit Kabelbindern!
An scharfen Kanten Brennstoffleitung und Kabelbaum mit Scheuerschutz versehen!

ACHTUNG!

Verlegung Brennstoffleitung und Kabelbaum zur Dosierpumpe erfolgt gemäß Schema Kabelbaumverlegung.

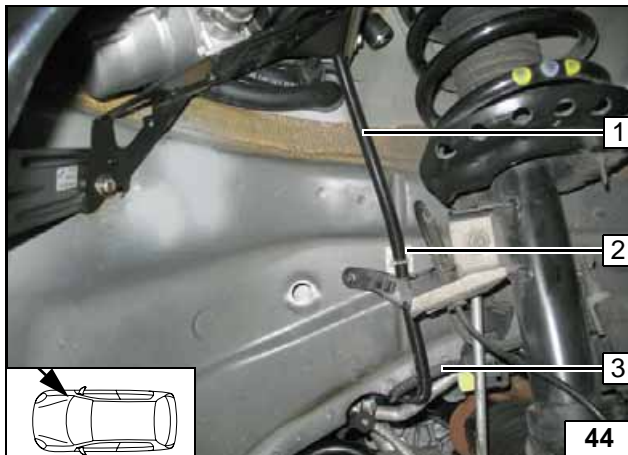

Klebefläche für Sockel 2 entfetten!

- 1 Brennstoffleitung, Kabelbaum Dosierpumpe in Wellrohr
- 2 Sockel selbstklebend, Kabelbinder
- 3 Kantenschutz

Leitungen verlegen

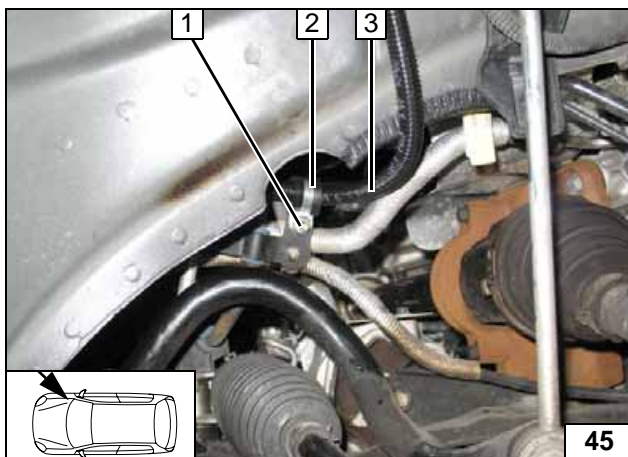

- 1 Schraube M6x20, Bundmutter, vorhandene Bohrung
- 2 Gummierte Rohrschelle Ø 15mm
- 3 Wellrohr

Leitungen verlegen

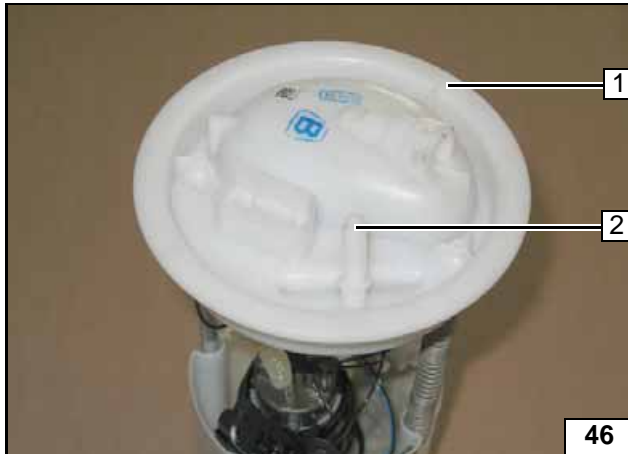

Brennstoffentnahme Benzin

Tankarmatur 1 gemäß Herstellerangaben ausbauen!

Blindanschluß 2 an Perforation abschneiden!



Brennstoffentnahme

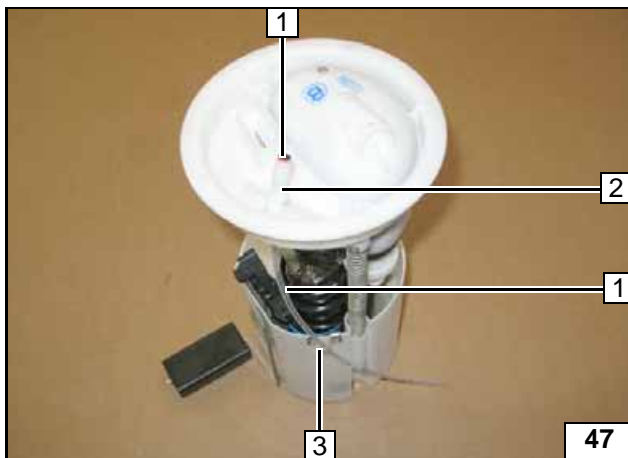

Steigrohr 1 in Stutzen 2 einsetzen, Halteclip 3 einsetzen und Steigrohr 1 durchführen!



Montage Steigrohr

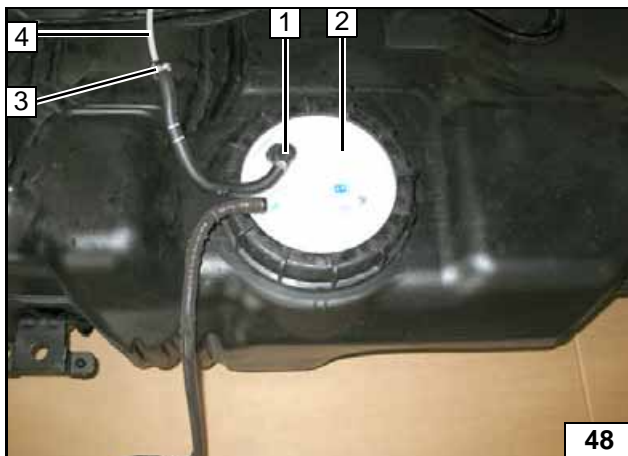

Tankarmatur 2 gemäß Herstellerangaben montieren!

Brennstoffkupplung 1 aufstecken!

Kraftstofftank wieder nach Herstellerangabe montieren!

3 Schlauchschelle Ø 10mm
4 Brennstoffleitung 1500mm



Brennstoffentnahme

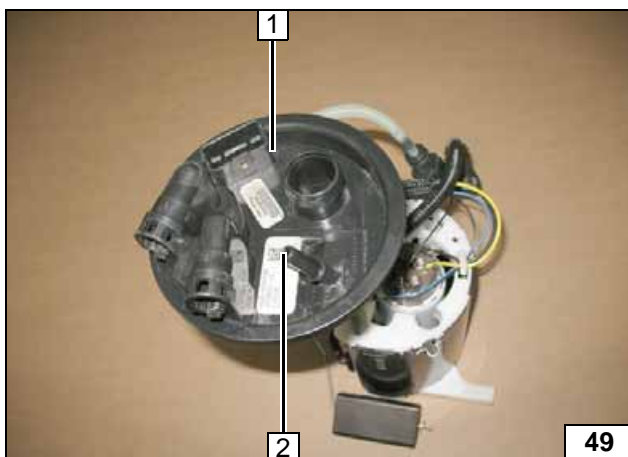

Brennstoffentnahme Benzin AWD!

Tankarmatur 1 gemäß Herstellerangaben ausbauen!

Blindanschluß 2 an Perforation abschneiden!



Brennstoffentnahme

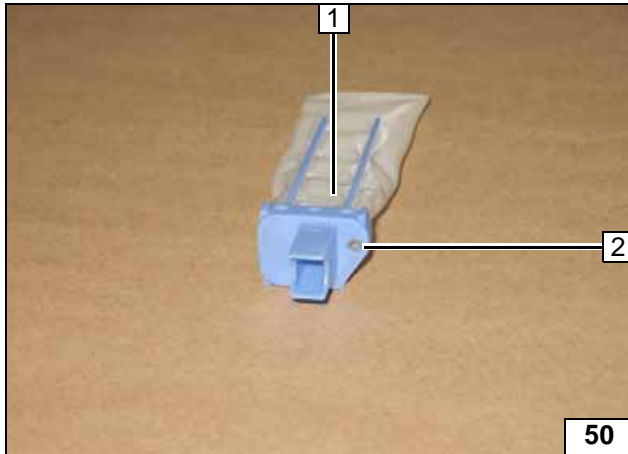

Grobfilter 1 von Tankarmatur demontieren und Bohrung Ø 3mm 2 gemäß Bild bohren!

Auf Bohrspäne achten!

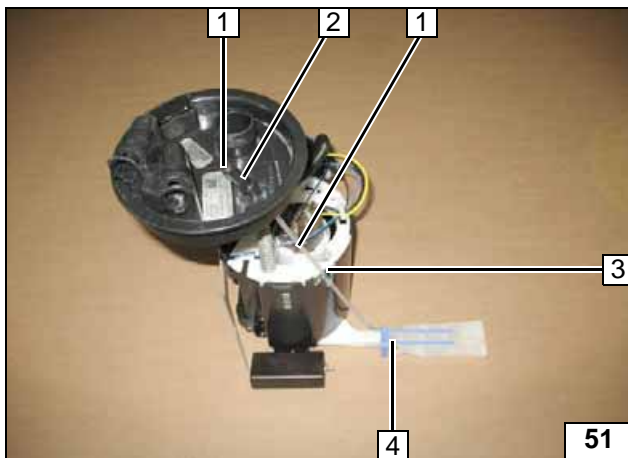

Steigrohr 1 in Stutzen 2 einsetzen, Halteclip 3 einsetzen und Steigrohr 1 fixieren!

Grobfilter 4 wieder montieren, Steigrohr 1 in Bohrung Ø 3mm durchführen!



Montage Steigrohr

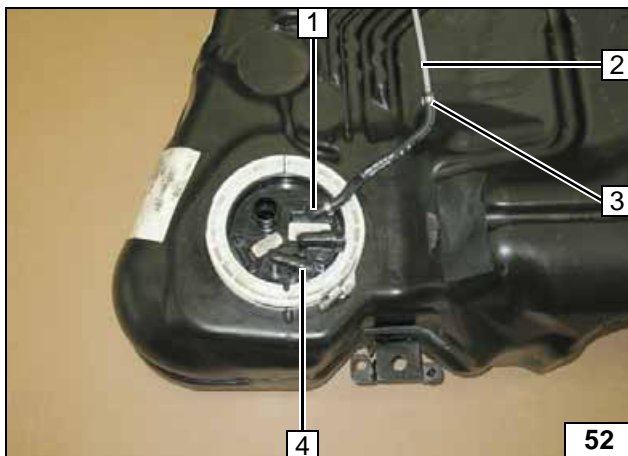

Tankarmatur 4 gemäß Herstellerangaben montieren!
Brennstoffkupplung 1 aufstecken!

Kraftstoffank wieder nach Herstellerangabe montieren!

- 2 Brennstoffleitung 1500mm
- 3 Schlauchschelle Ø 10mm



Brennstoffentnahme

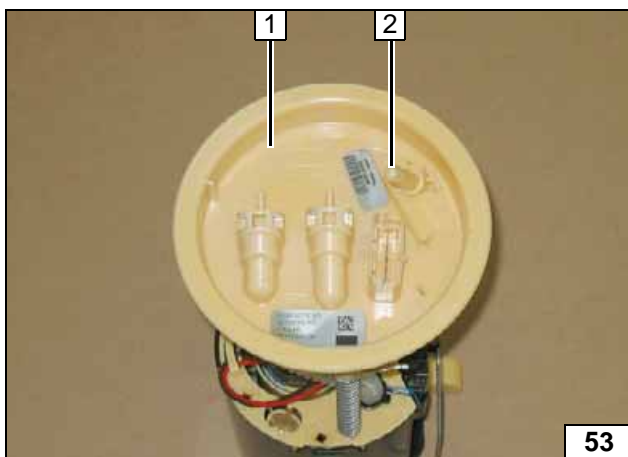

Brennstoffentnahme Diesel

Tankarmatur 1 gemäß Herstellerangaben ausbauen!

Blindanschluß 2 an Perforation abschneiden!



Brennstoffentnahme

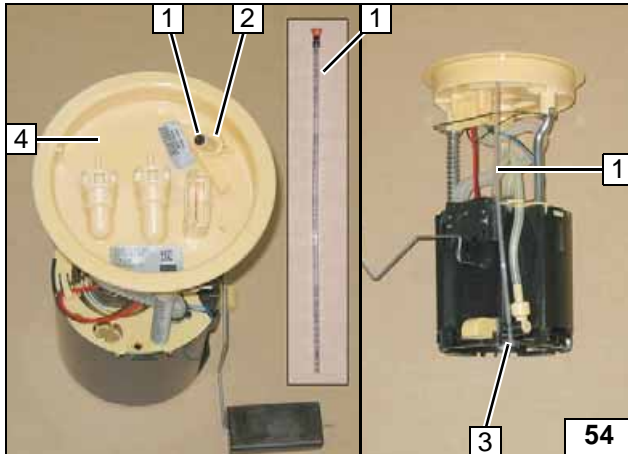

Steigrohr 1 in Stutzen 2 einsetzen, Steigrohr 1 in vorhandene Führung 3 einsetzen!

4 Tankarmatur



Montage Steigrohr

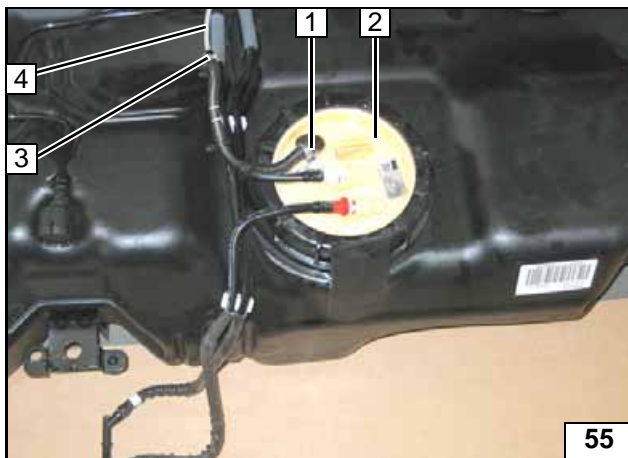

Tankarmatur 2 gemäß Herstellerangaben montieren!
Brennstoffkupplung 1 aufstecken!

Kraftstoffank wieder nach Herstellerangabe montieren!

3 Schlauchschelle Ø 10mm
4 Brennstoffleitung 1500mm



Brennstoffentnahme

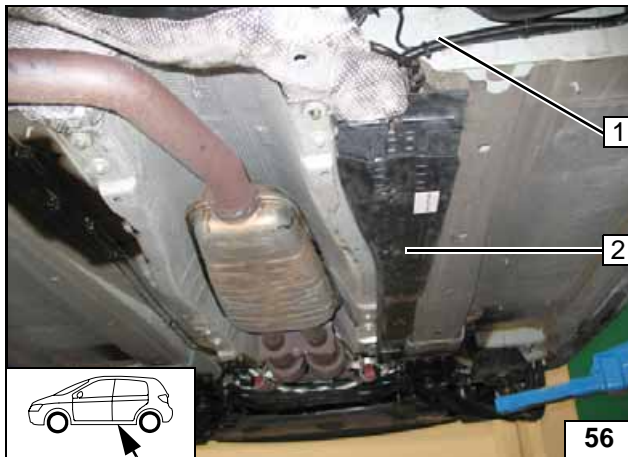

Alle Fahrzeuge

Brennstoffleitung zusammen mit fahrzeugeigenen Kraftstoffleitung verlegen!
Außerhalb der Verkleidung 2 Brennstoffleitung in Wellrohr 1 verlegen!



Leitungen verlegen

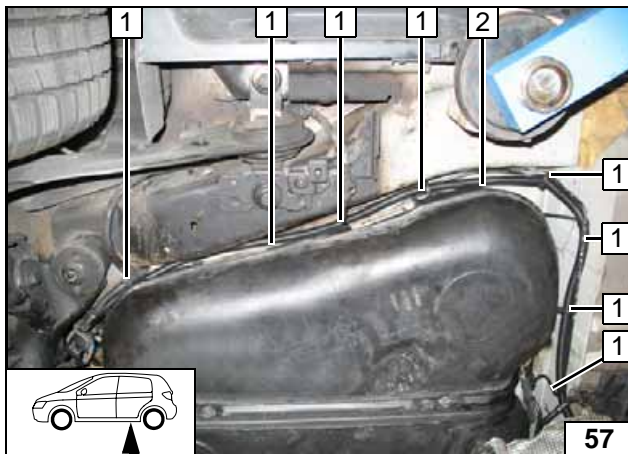

Brennstoffleitung in Wellrohr 2 gemäß Bild verlegen und mit Kabelbindern 1 sichern!
Lage der Bauteile kontrollieren, wenn nötig korrigieren. Auf Freigängigkeit achten!



Leitungen verlegen

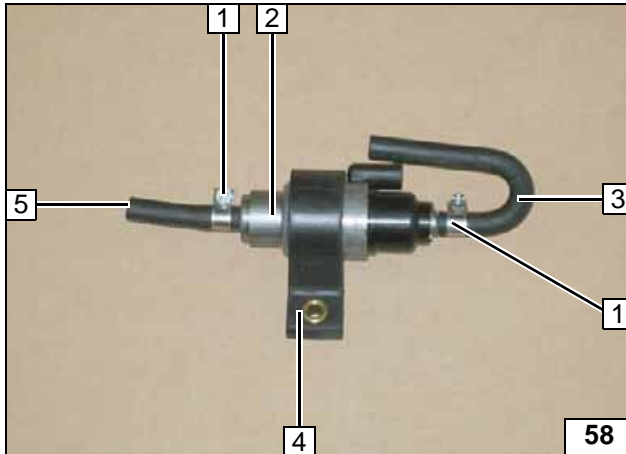

Die Einbaulage der Dosierpumpe richtet sich nach der jeweiligen Fahrzeugausstattung (Brennstoffart / Art der Feststellbremse / Motorisierung / 2WD / AWD) und wird nach Varianten unterschieden:

Variante 1 und 2

Dosierpumpe 2 gemäß Bild vormontieren!

- 1 Schlauchschelle Ø 10mm [2x]
- 3 Formschlauch 180°
- 4 Dosierpumpenhalterung
- 5 Schlauchstück

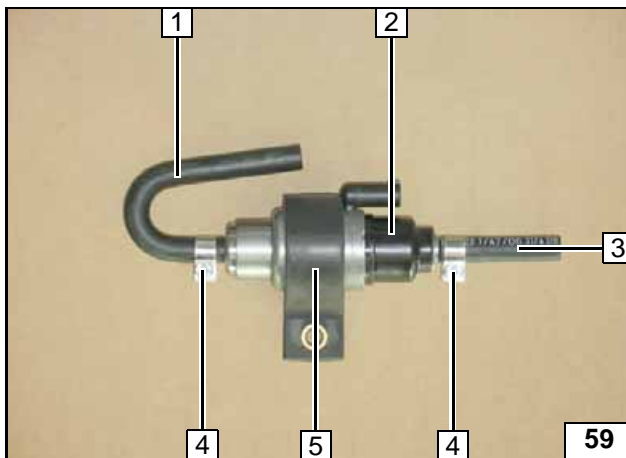

Variante 3:

Dosierpumpe 2 gemäß Bild vormontieren!

- 1 Formschlauch 180°
- 3 Schlauchstück
- 4 Schlauchschelle Ø 10mm [2x]
- 5 Dosierpumpenhalterung

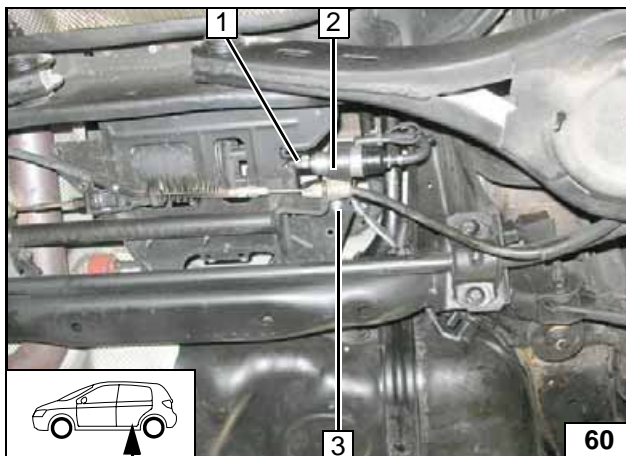

Dosierpumpe Variante 1:

Brennstoffleitung vom Tankentnehmer an Saugseite der Dosierpumpe 2 [Seite ohne Stecker].

- 1 Brennstoffleitung, Schlauchstück, Schlauchschelle Ø 10mm [2x]
- 3 Fahrzeugeigene Bohrung, Schraube M6x30, Scheibe, Bundmutter

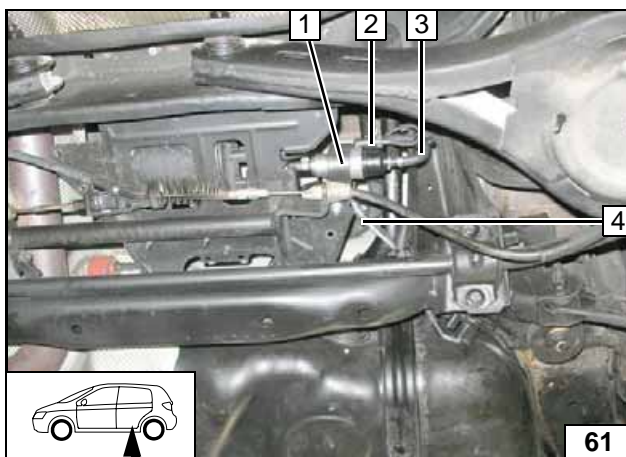

Brennstoffleitung 4 vom Heizgerät an Druckseite der Dosierpumpe 1 [Seite mit Stecker]. Lage der Bauteile kontrollieren, wenn nötig korrigieren. Auf Freigängigkeit achten!

- 2 Stecker Dosierpumpenkabelbaum
- 3 Formschlauch 180°, Schlauchschellen Ø 10mm [2x]



Variante 1 und 2: Dosierpumpe vormontieren



Variante 3: Dosierpumpe vormontieren



Montage Dosierpumpe Variante 1



Dosierpumpe anschließen

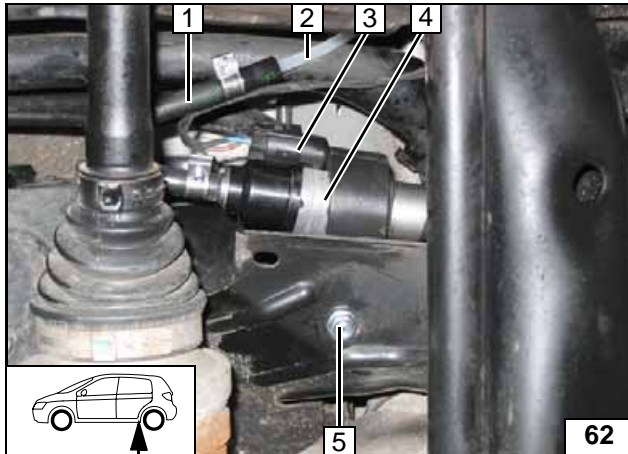

Dosierpumpe Variante 2:

Brennstoffleitung 2 vom Heizgerät an Druckseite der Dosierpumpe 4 [Seite mit Stecker].

- 1 Formschlauch 180°, Schlauchschelle Ø 10mm [2x]
- 3 Stecker Dosierpumpenkabelbaum
- 5 Fahrzeugeigene Bohrung, Schraube M6x30, Scheibe, Bundmutter



Montage Dosierpumpe Variante 2

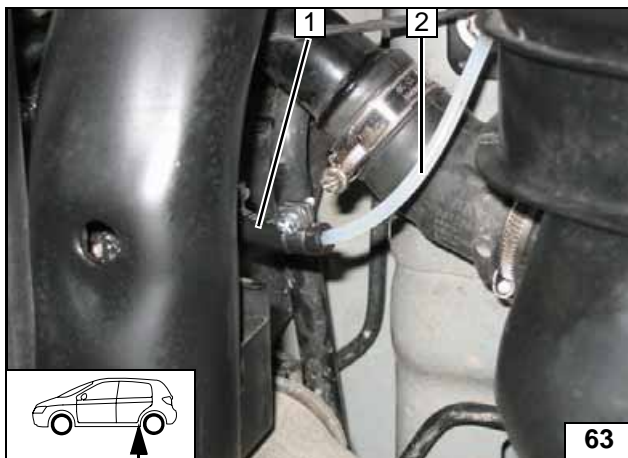

Brennstoffleitung 2 vom Tankentnehmer an Saugseite der Dosierpumpe [Seite ohne Stecker].

Lage der Bauteile kontrollieren, wenn nötig korrigieren. Auf Freigängigkeit achten!

- 1 Schlauchstück, Schlauchschelle Ø 10mm [2x]



Dosierpumpe anschließen



Dosierpumpe Variante 3:

Brennstoffleitung 1 vom Tankentnehmer an Saugseite der Dosierpumpe [Seite ohne Stecker].

Lage der Bauteile kontrollieren, wenn nötig korrigieren. Auf Freigängigkeit achten!

- 2 Schlauchschelle Ø 10mm
- 3 Fahrzeugeigene Bohrung, Schraube M6x30, Scheibe, Bundmutter



Montage Dosierpumpe Variante 3

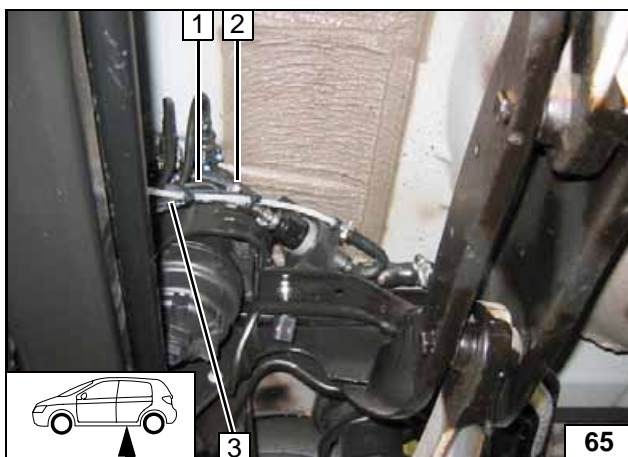

Brennstoffleitung 3 vom Heizgerät an Druckseite der Dosierpumpe Seite mit Stecker].

Lage der Bauteile kontrollieren, wenn nötig korrigieren. Auf Freigängigkeit achten!

- 1 Kabelbaum Dosierpumpe, Stecker montiert
- 2 Schlauchschelle Ø 10mm



Dosierpumpe anschließen

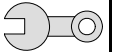

Abschließende Arbeiten

ACHTUNG!

Demontierte Teile in umgekehrter Reihenfolge montieren. Alle Schlauchleitungen, Schellen, sowie alle elektrischen Anschlüsse auf festen Sitz prüfen. Alle losen Leitungen isolieren und zurückbinden. Nur vom Fahrzeughersteller freigegebenes Kühlmittel verwenden! Heizgerätekomponeenten mit Korrosionsschutzwachs (Tectyl 100K, Bestell- Nr. 111329) einsprühen.

- Batterie anschließen
- Kühlmittelkreislauf nach Angaben des Fahrzeug-Herstellers befüllen und entlüften
- Hinweisschild „Standheizung vor dem Tanken abschalten“ im Bereich des Einfüllstutzen anbringen
- Erstinbetriebnahme und Funktionsprüfung siehe Einbauanweisung

Nach Montage der Heizung ist es zwingend erforderlich, folgende zwei SW Pakete in der u.g. Reihenfolge zu laden, da sonst die Heizung nicht ordnungsgemäß an das Fahrzeug CAN- Netzwerk angemeldet wird:

Für den XC70

- Kraftstoffheizung Anwendung P/N 30776785
- CPM Reload (Kraftstoffheizung Neuladung) P/N 30773453

Für den XC60

- Kraftstoffheizung Anwendung P/N 30756215
- CPM Reload (Kraftstoffheizung Neuladung) P/N 31268503

Sollte die Heizung mit einer Fernbedienung ausgerüstet werden, so muss zusätzlich für den **XC70** die SW P/N 30790221 (Fernstarteinheit Anwendung) bzw. für den **XC60** die SW P/N 31257530 (Fernstarteinheit Anwendung) aufgespielt werden.

Erstinbetriebnahme & Funktionstest:

Wurden alle Arbeiten (Einbau- und Softwareaufspielung) durchgeführt, den Motor kurz laufen lassen um das Kühlsystem zu entlüften. Kühlmittelstand korrigieren!

Danach ist das Kraftstoffsystem der Standheizung via Vida zu entlüften. Ansonsten kann die Heizung aufgrund von Kraftstoffmangel (leere Kraftstoffleitung) abschalten und ggf. DTC´s setzen. Diese DTC´s sind zu löschen, bevor die Heizung erneut aktiviert werden kann.

Wenn das Fahrzeug mit zu niedrigen Kraftstoffniveau abgestellt wurde (DIM Anzeige im Kombiinstrument leuchtet) , muss es vor Inbetriebnahme betankt und gefahren werden. Erst dann wird ein Kraftstoffstand registriert, der den Heizungslauf zulässt.

Sollte die Heizung über den Lenkstockhebel oder Fernbedienung aktiviert werden, wird die Heizung vom Fahrzeug nur gestartet, wenn die Außentemperatur unter 15°C liegt und der Motor keine Betriebstemperatur hat. Ggf. mittels Kältespray den Außentemperatursensor im linken Außenspiegel abkühlen und die Temperatur im DIM beobachten (Die Timer 1 & Timer 2 Funktion ist im DIM Display nur ersichtlich bei Zündung „aus“!). Sobald diese 15°C unterschreitet, ist eine Aktivierung möglich. Bei einer Aktivierung via Vida startet die Heizung auch bei Außentemperaturen über 15°C, jedoch nicht wenn der Motor betriebswarm ist.



Webasto AG
Postfach 80
D-82132 Stockdorf / Germany
National Hotline: 01805 93 22 78
(14 Cent aus dem deutschen Festnetz)
Hotfax: 0395 5592 353
Hotmail: hotline@webasto.de
http://www.webasto.de

Bedienungshinweise für den Endkunden

Die Funktionsweise für den Betrieb der Standheizung entnehmen Sie bitte dem Bedienhandbuch des Fahrzeuges!

Hinweis:

Wir empfehlen die Heizzeit auf die Fahrzeit abzustimmen.

Heizzeit = Fahrzeit

Beispiel:

Bei einer Fahrzeit von ca. 20min (einfache Strecke) empfehlen wir eine Einschaltdauer von 20min nicht zu überschreiten.

