

Wasser-Heizgerät



Zusatzheizung *Thermo Top E*

e1

00 0003

Zusatzheizung *Thermo Top C*

e1

00 0002

Zusatzheizung *Thermo Top P*

e1

00 0104

Einbauanleitung

Skoda Yeti

Benzin

ab Modell 2009

Linkslenker



ACHTUNG!

Warnung vor Gefahr:

Das unsachgemäße Einbauen oder Reparieren von Webasto Heizsystemen kann Feuer verursachen oder zum Austritt von tödlichem Kohlenmonoxid führen. Dadurch können schwere oder tödliche Verletzungen hervorgerufen werden.



Für den Einbau und die Reparatur von Webasto Heiz- und Kühlsystemen bedarf es eines speziellen Firmentrainings, technischer Dokumentation, Spezialwerkzeuge und eine Spezialausrüstung.

Es dürfen nur Originalteile von Webasto verwendet werden. Siehe dazu auch Zubehörcatalog Luft- und Wasserheizgeräte von Webasto.

Versuchen Sie NIEMALS, Webasto Heiz- oder Kühlsysteme einzubauen oder zu reparieren, wenn Sie das Firmentraining nicht erfolgreich abgeschlossen und dabei die notwendigen technischen Fähigkeiten erworben haben und die für einen sachgerechten Einbau und Reparatur nötigen technischen Dokumentationen, Werkzeuge und Ausrüstungen nicht zur Verfügung stehen.

Befolgen Sie IMMER alle Webasto Einbau- und Reparaturanleitungen, und beachten Sie alle Warnhinweise.

Webasto übernimmt keine Haftung für Mängel und Schäden, die auf einen Einbau durch ungeschultes Personal zurückzuführen sind.

Inhaltsverzeichnis

Gültigkeit	2	Heizgerät vorbereiten	12
Heizgerät / Einbaukit	3	Einbauort vorbereiten	17
Vorwort	3	Heizgerät einbauen	18
Allgemeine Hinweise	3	Brennstoff	19
Spezialwerkzeug	3	Kühlmittelkreislauf 1.2 TSI	22
Erläuterungen zum Dokument	4	Kühlmittelkreislauf 1.8 TSI	25
Vorarbeiten	5	Abgas	29
Einbauort Heizgerät	5	Abschließende Arbeiten	30
Elektrik	6	Bedienungshinweise für den Endkunden	31
Sicherungshalter und K3-Relais vorbereiten	7		
Gebälseansteuerung Climatic	8		
Gebälseansteuerung Climatronic	9		
Option Telestart	11		

Gültigkeit

Hersteller	Handelsbezeichnung	Typ	EG-BE-Nr. / ABE
Skoda	Yeti	5L	e11 * 2007 / 46 * 0010 * ...

Motortyp	Motorart	Leistung in kW	Hubraum in cm ³
CBZB	Benzin	77	1197
CDA A	Benzin	118	1798

Fahrzeug- und Motortypen, Ausstattungsvarianten sowie Länderspezifikationen, die nicht in dieser Einbauanleitung aufgeführt sind, wurden nicht geprüft. Ein Einbau nach dieser Einbauanleitung kann aber möglich sein.

Der Einbauort Vorwahluhr ist vor dem Einbau mit dem Endkunden abzustimmen!

Heizgerät / Einbaukit

Menge	Bezeichnung	Bestell-Nr.:
1	Handelslieferungsfumfang <i>Thermo Top E / C / P</i>	siehe Preisliste
1	Einbaukit Skoda Yeti 2009 Benzin	1315404B
1	Bedienelement	siehe Preisliste

Zusätzlich erforderlich für Automatische Klimaanlage -Climatronic-:

Menge	Bezeichnung	Bestell-Nr.:
1	Zusatzkit IPCU für Climatronic Handel	9013645A

Für die jeweilige Fahrzeugklasse empfohlenes Heizgerät:

Fahrzeug	Heizgerät
Kleinwagen	Thermo Top E
Mittelklasse, Kombi	Thermo Top C
Oberklasse, Van, Offroader	Thermo Top P

Die Auswahl des Heizgerätes richtet sich nach der Innenraumgröße des Fahrzeugs und dem Komfortanspruch des Kunden!



Vorwort

Diese Einbauanleitung gilt für die Fahrzeuge Skoda Yeti Benzin - Gültigkeit siehe Seite 2 - ab Modelljahr 2009 und später, wenn technische Änderungen am Fahrzeug den Einbau nicht beeinflussen, unter Ausschluss jeglicher Haftungsansprüche. Je nach Version und Ausstattung des Fahrzeuges können beim Einbau Änderungen gegenüber dieser „Einbauanleitung“ notwendig werden.

In jedem Fall sind jedoch die Vorschriften dieser „Einbauanleitung“ und der „Bedienungs- und Wartungsanweisung“ der *Thermo Top E / C / P* zu befolgen. Die entsprechenden Regeln der Technik sowie eventuelle Angaben des Fahrzeugherstellers sind beim Einbau einzuhalten.

Allgemeine Hinweise

Der Einbau erfolgt gemäß den allgemein üblichen Regeln der Technik. Wenn nicht anders beschrieben, erfolgt die Befestigung von Schläuchen, Leitungen und Kabelbäumen mit Kabelbindern an fahrzeugeigenen Leitungen und Kabelbäumen.

Scharfe Kanten sind mit Scheuerschutz (aufgeschnittener Kraftstoffschlauch) zu versehen!

Blanke Karosseriestellen, wie z.B Bohrungen, sind mit Korrosionsschutzwachs (Tectyl 100K, Bestell-Nr. 111329) einzusprühen.

Spezialwerkzeug

- Drehmomentschlüssel für 2,0 - 10 Nm
- Abklemmzangen
- Einnietmutternzange

Erläuterungen zum Dokument

Um Ihnen einen schnellen Überblick über die einzelnen Arbeitsschritte zu geben, finden Sie eine Kennzeichnung an der Außenkante oben rechts auf der jeweiligen Seite.

Mechanik

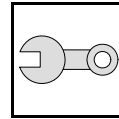

Elektrik

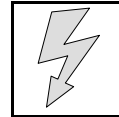

Kühlmittelkreislauf

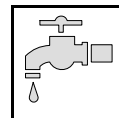

Brennstoff

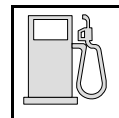

Abgas

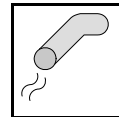

Brennluft

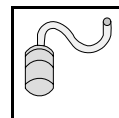

Software

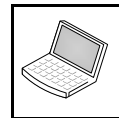

Auf Besonderheiten wird durch folgende Symbole hingewiesen:



besondere Gefahr von Verletzungen oder tödlichen Unfällen



besondere Gefahr der Beschädigung von Bauteilen



besondere Brand- und Explosionsgefahr



Verweis auf allgemeine Einbauanweisung der Webasto Komponente bzw. auf fahrzeugspezifische Unterlagen des Herstellers



Hinweis auf eine technische Besonderheit



Der Pfeil im Fahrzeugpiktogramm zeigt die Position am Fahrzeug und die Blickrichtung

Alle Massangaben in mm!

Anzugsdrehmoment von Schlauchschellen = 2,0 + 0,5 Nm!

Anzugsdrehmoment von Ejotschrauben, Ejotstehbolzen = 10 Nm!

Vorarbeiten**ACHTUNG!**

- Tankdeckel öffnen, Tank belüften
- Tankdeckel wieder schließen
- Batterie abklemmen!
- Druck im Kühlsystem ablassen!
- Fabriknummer vom Typschild Original auf das Typschild Duplikat übertragen
- Die nicht zutreffende Jahreszahl auf dem Duplikatschild entfernen
- Duplikatschild (Typschild) an geeigneter Stelle sichtbar anbringen
- Luftfilter komplett mit Ansaugschlauch ausbauen
- Batterie komplett mit Träger ausbauen
- Abdeckung Sicherungs- und Relaisbox Motorraum ausbauen
- Rad vorn links abbauen
- Radhausverkleidung links ausbauen
- Unterfahrschutz ausbauen
- Unterbodenverkleidung rechts demontieren
- Rücksitzbank ausbauen
- Serviceklappe Tankarmatur rechts öffnen
- Armaturenbrettverkleidung links ausbauen
- Untere Armaturenbrettverkleidung Beifahrerseite ausbauen (nur Climatronic)
- Untere Armaturenbrettverkleidung Mittelkonsole ausbauen
- Seitliche Armaturenbrettverkleidung links ausbauen (nur Climatic)
- Zentralelektrik ausbauen (nur Climatic)

Die Seite 31 "Bedienungshinweise für den Endkunden" entnehmen und der Bedienungsanleitung beifügen!

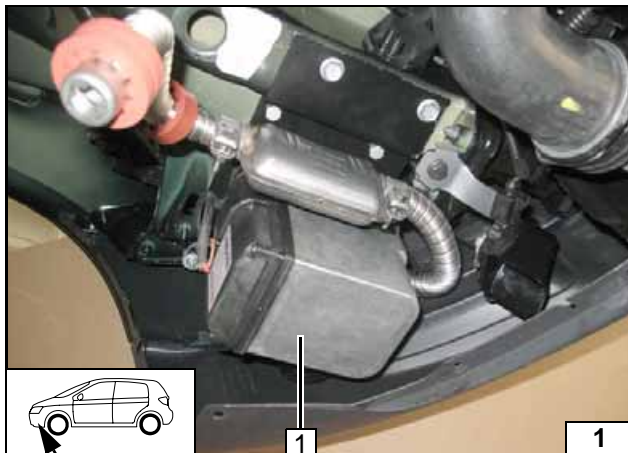
**Einbauort Heizgerät**

1 Heizgerät

Einbauort



Elektrik

Leitungsverlegung

Kabelbaum Dosierpumpe und Brennstoffleitung im Gewebeschutzschlauch hinter der Dämmmatte zur rechten Fzg.-Seite verlegen

Vorwahluhr

1 Vorwahluhr

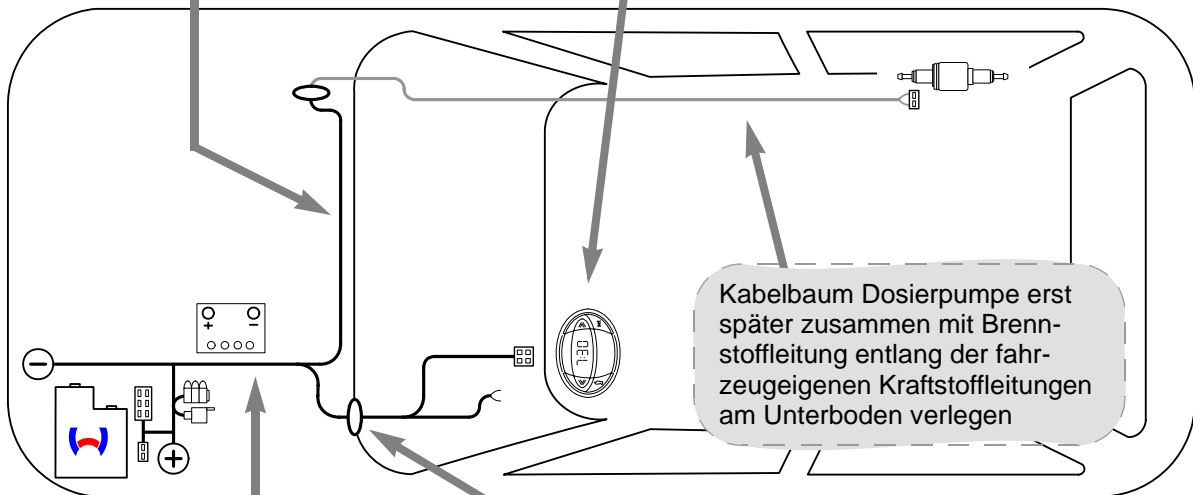
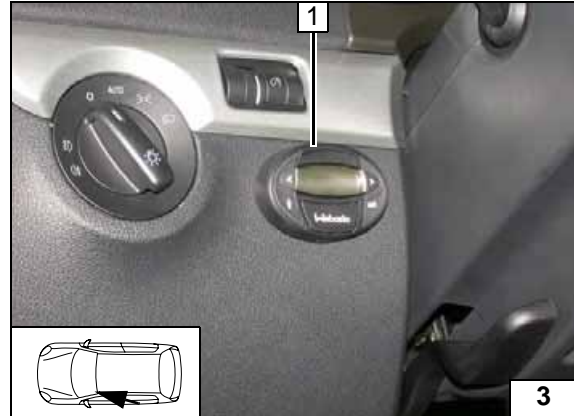
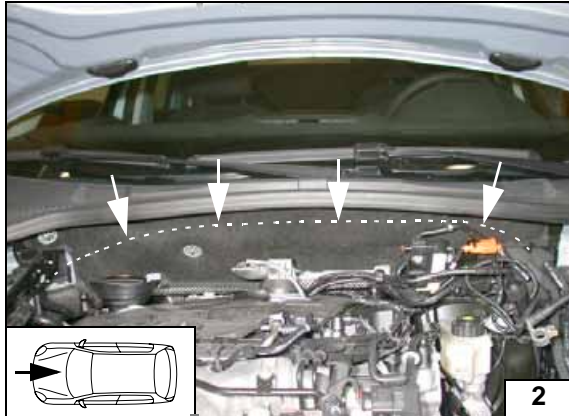

Schema
Kabel-
baumverle-
gung

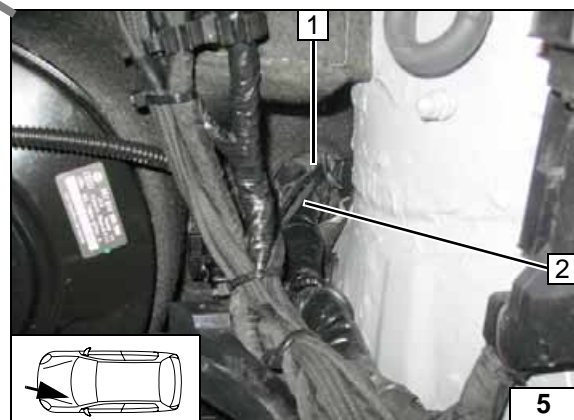
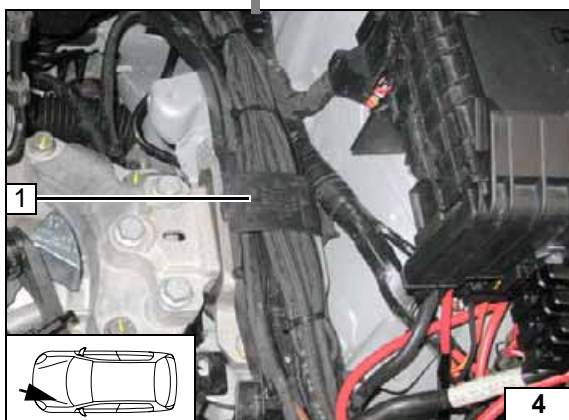

Kabelbaumverlegung

Kabelbäume im fzg.eigenen Kabelschacht verlegen!

Kabelbaumdurchführung

- 1 Gummitülle
- 2 Kabelbäume Gebläseansteuerung und Bedienelement

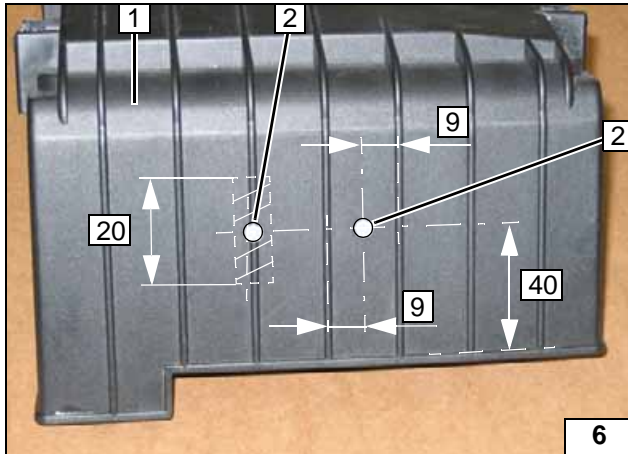
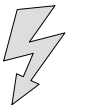

Sicherungshalter und K3-Relais vorbereiten

Bohrungen \varnothing 5,5 [2x] 2 von hinten ansenken!

1 Abdeckung Sicherungs- und Relais-träger

Bohrungen in Sicherungsträger

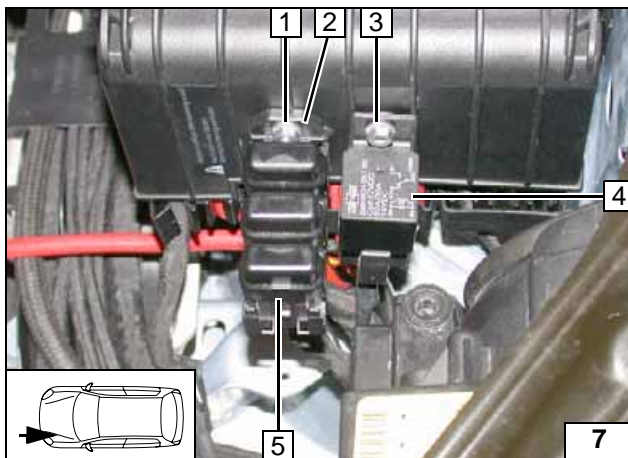

Karoseriescheibe zwischen Abdeckung und Halteplatte 2 einfügen. Sicherung F3 25A gegen 3A ersetzen!

- 1 Senkkopfschraube M5x12, Karoseriescheibe, Bundmutter
- 3 Senkkopfschraube M5x12, Bundmutter
- 4 K3-Relais
- 5 Sicherungen aufgesteckt

Sicherungshalter und K3-Relais montieren

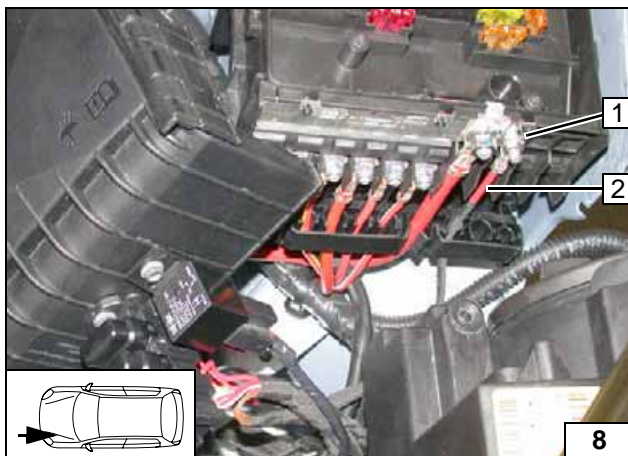

- 1 Fzg.eigener Plusstützpunkt
- 2 Plusleitung

Plusleitung

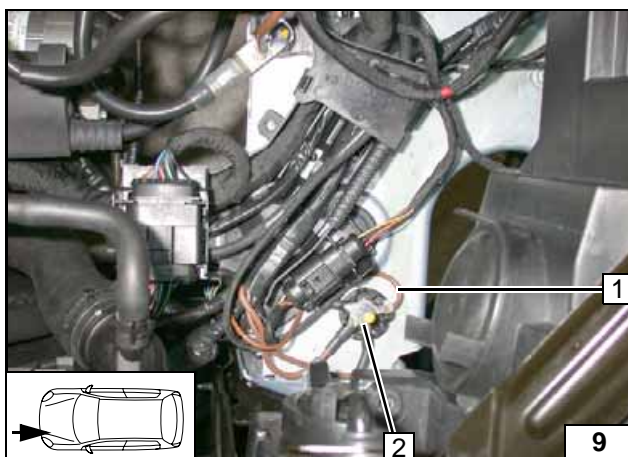

- 1 Masseleitung
- 2 Fzg.eigener Massestützpunkt

Masseleitung



Gebläseansteuerung Climatic

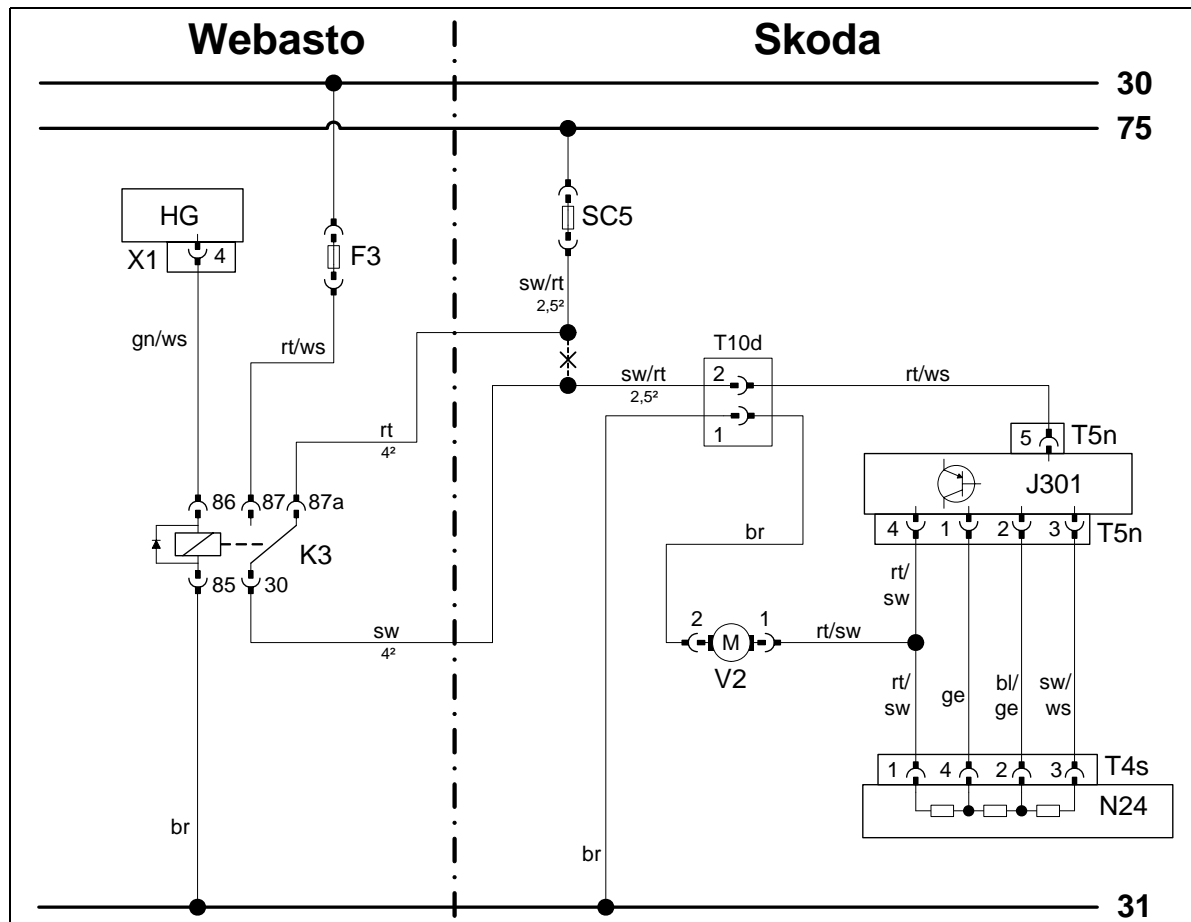

Schaltplan Climatic

Bauteile Webasto		Bauteile Fahrzeug		Farben und Symbole	
HG	Heizgerät TT-C/E	V2	Gebläsemotor	rt	rot
X1	6-poliger Stecker HG	N24	Widerstandsgruppe	ws	weiß
F3	Sicherung 25A	J301	Klimabedienteil	sw	schwarz
K3	Gebläserelais	T...	Steckverbindungen	br	braun
		SC5	Gebläsesicherung 40A	gn	grün
				bl	blau
				ge	gelb
				X	Trennstelle
				Kabelfarben können variieren!	

Legende

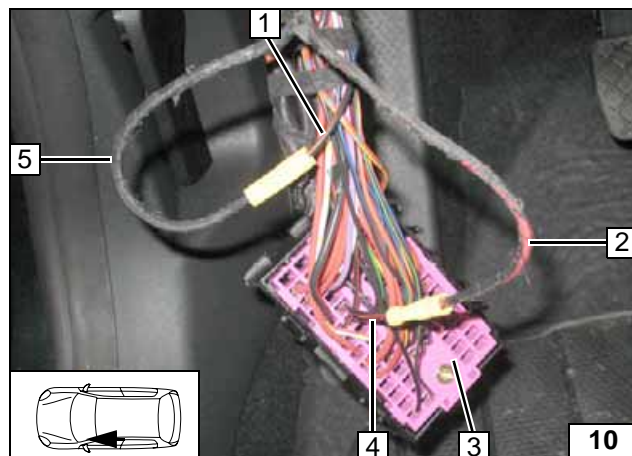

Sicherungsträger 3 lösen.
Verbindungen gemäß Schaltplan herstellen.

- 1 Ltg. sw/rt Klimabedienteil
- 2 Ltg. rt K3/87a
- 4 Ltg. sw/rt Sicherung SC5
- 5 Ltg. sw K3/30



Anschluss Zentral-elektrik



Gebläseansteuerung Climatronic

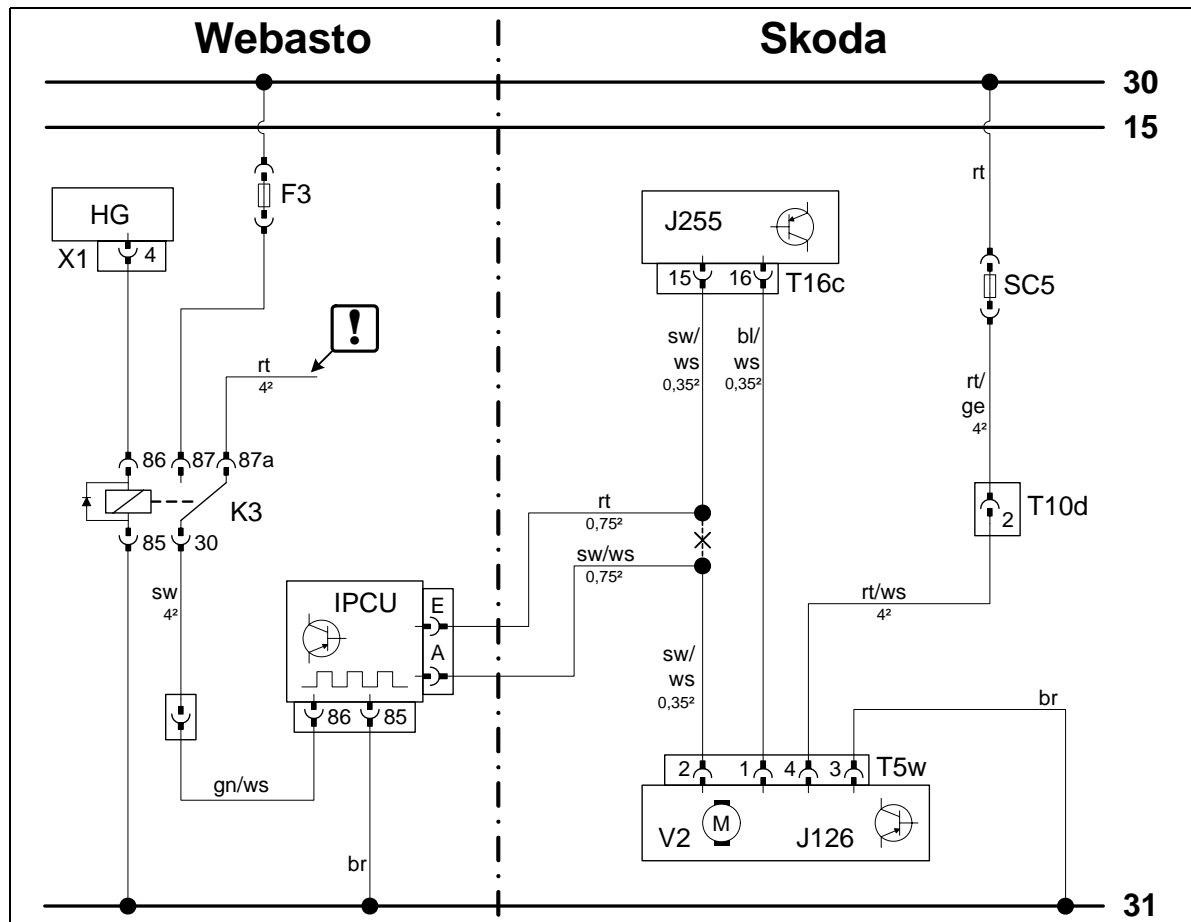

Schaltplan Climatronic

Bauteile Webasto		Bauteile Fahrzeug		Farben und Symbole	
HG	Heizgerät TT-C/E/P	SC5	Gebläsesicherung 40A	rt	rot
X1	6-poliger Stecker HG	T...	Steckverbindungen	ws	weiß
F3	Sicherung 25A gegen 3A ersetzen!	J126	Gebläseregler	sw	schwarz
K3	Gebläserelais	J255	Klimabedienteil	br	braun
IPCU	Pulsweitenmodulator	V2	Gebläsemotor	gn	grün
Einstellwerte IPCU:				bl	blau
Duty-Cycle: 30%				!	Leitungsende isolieren und wegbinden
Frequenz: 400Hz				X	Trennstelle
Spannung: 8V				Kabelfarben können variieren!	
Funktion: High-side-activ					

Legende

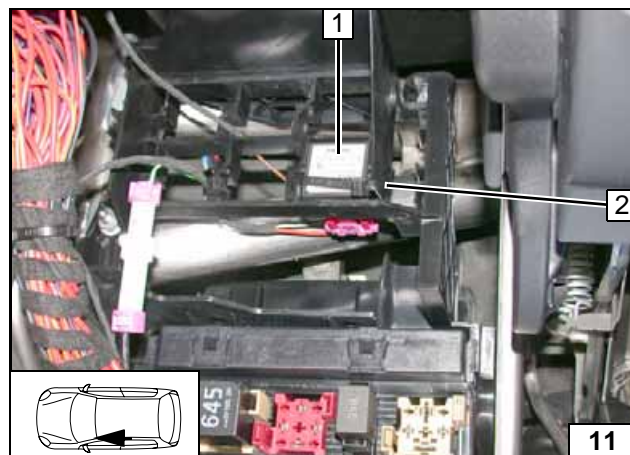

IPCU 1 auf Relaissockel aufstecken, in freien Steckplatz einsetzen und mit Kabelbinder 2 sichern.
Verbindungen gemäß Schaltplan herstellen.



Montage IPCU

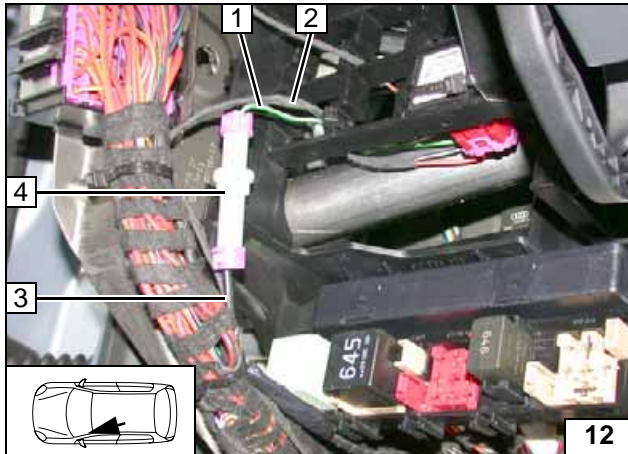

Ltg. rt K3/87a isolieren und wegbinden!
Verbindungen gemäß Schaltplan herstellen.

- 1 Ltg. gn/ws IPCU/86
- 2 Kabelbaum Gebläseansteuerung (Ltg. sw IPCU/A, Ltg. rt IPCU/E)
- 3 Ltg. sw K3/30
- 4 AMP-Steckverbindung



Anschluss IPCU

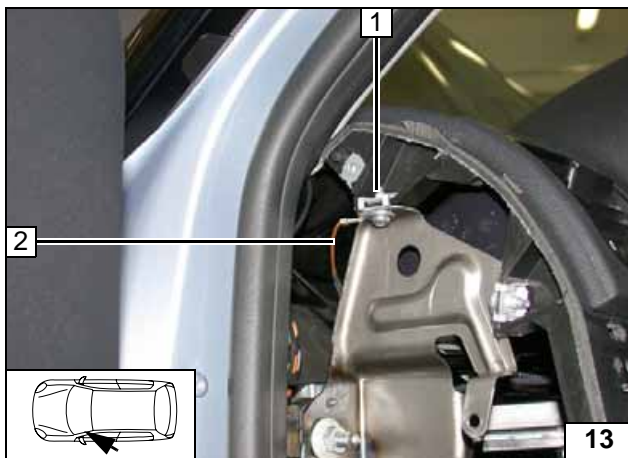

- 1 Fzg.eigene Schraube
- 2 Ltg. br IPCU/85

Masseanschluss IPCU



- 1 Kabelbaum Gebläseansteuerung

Leitungsverlegung

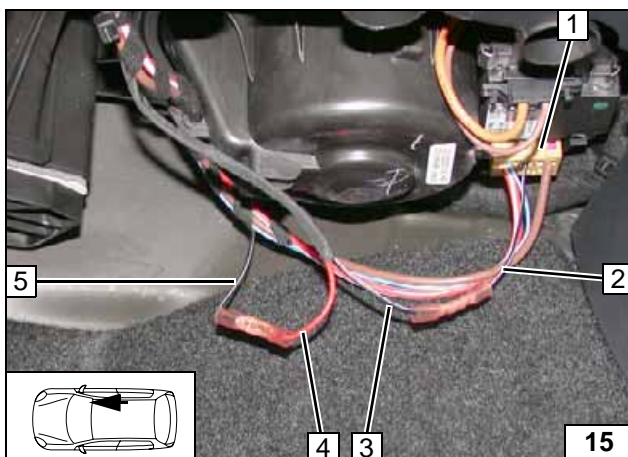

Anschluss am 6-poligen Stecker 1 T5w Pin 2 vom Gebläseregler.
Verbindungen gemäß Schaltplan herstellen.

- 2 Ltg. sw/ws 6-poliger Stecker T5w Pin 2
- 3 Ltg. sw/ws IPCU/A
- 4 Ltg. rt IPCU/E
- 5 Ltg. sw/ws Klimabedienteil



Anschluss Gebläse-regler

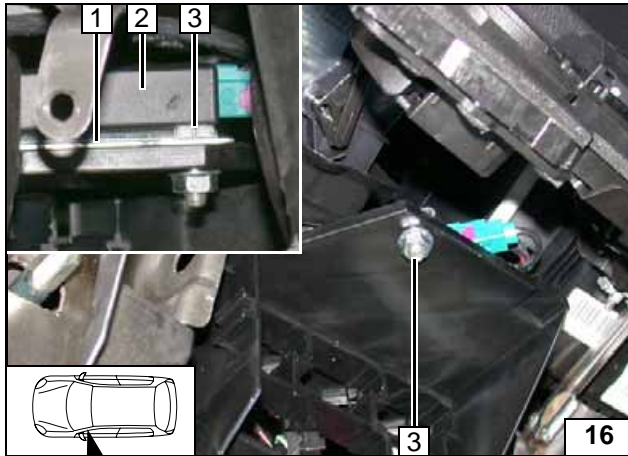

Option Telestart

Halter Empfänger 1 an Position 3 auf Ø 6,5 aufbohren!

- 2 Empfänger
- 3 Schraube M6x16, Bundmutter



Empfänger montieren

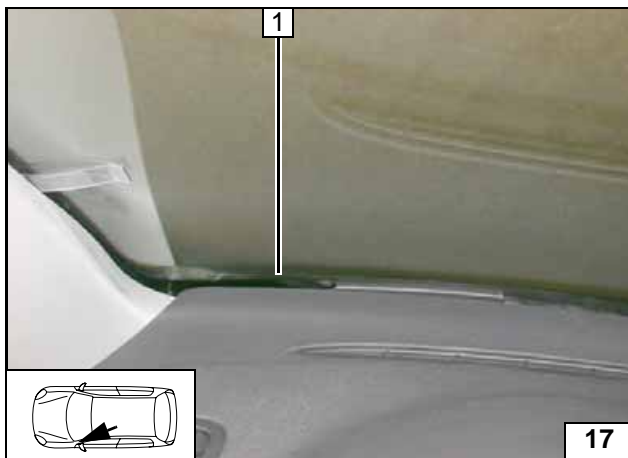

1 Antenne

Antenne montieren

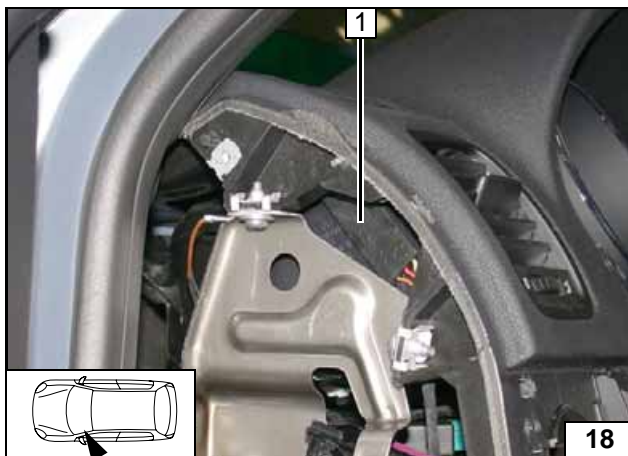

Temperaturfühler HTM 100

Temperaturfühler 1 mit doppelseitigem Klebeband befestigen!



Temperaturfühler montieren

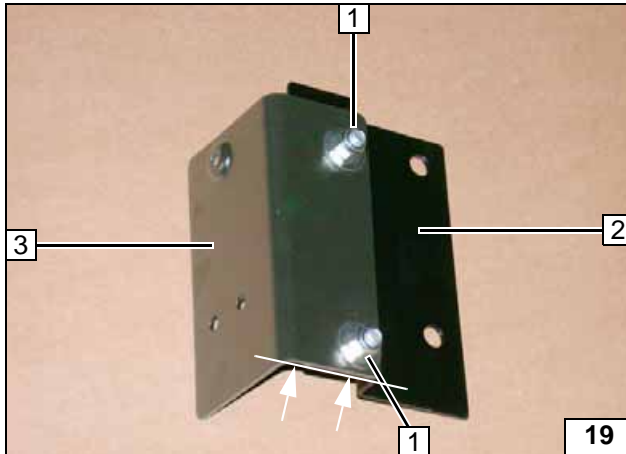
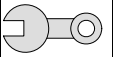

Heizgerät vorbereiten

Halter Teil A **2** und Halter Teil B **3** an der Markierung bündig ausrichten!

- 1** Schraube M8x20, Karosseriescheibe, selbstsichernde Muttern [je 2x]

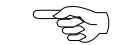

Halter vormontieren



- 1** Ejotstehbolzen

Heizgerät vormontieren

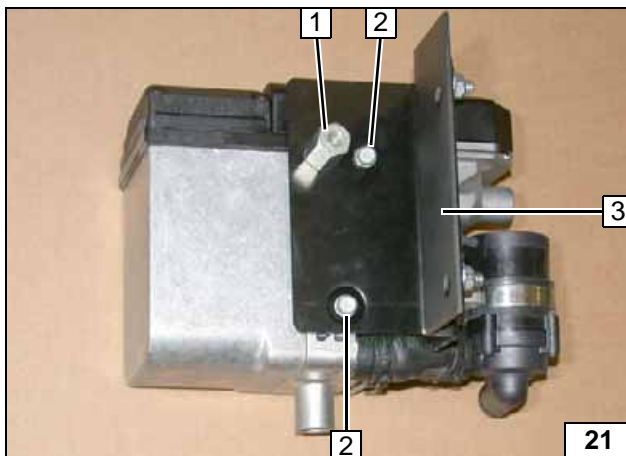

Zwischen Heizgerät und Halter **3** je eine Scheibe an Position **2** einfügen!

- 1** Distanzmutter M6x30
2 Ejotschraube, Scheibe [je 2x]



Halter am Heizgerät vormontieren

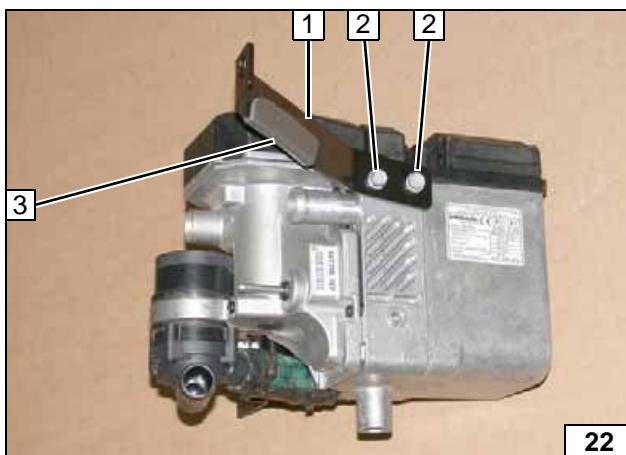

- 1** Strebe
2 Ejotschraube [2x]
3 Scheuerschutz aufkleben

Strebe montieren

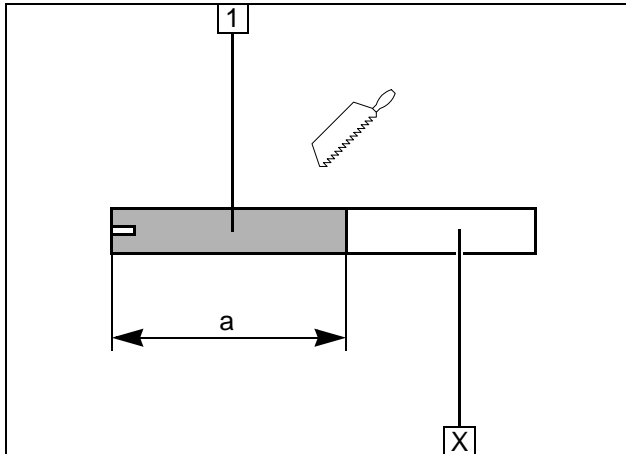
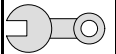

- 1 Brennluftleitung
a = 250

Abschnitt X entsorgen

Brennluftleitung ab-längen

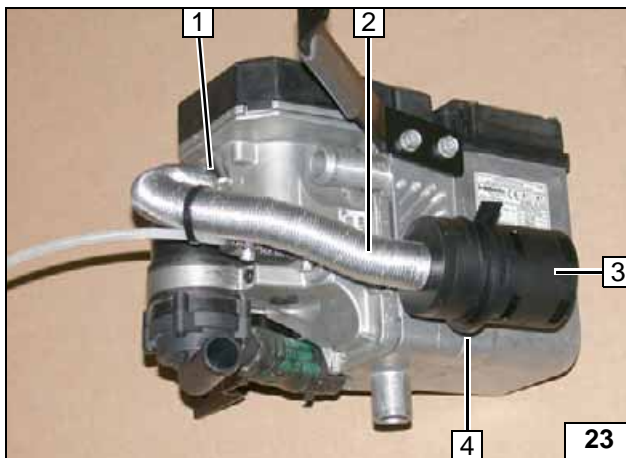

Halteclip 4 in vorhandene Bohrung vom Heizgerät einsetzen!

- 1 Schelle Ø 27
- 2 Brennluftleitung
- 3 Schalldämpfer



Brennluftleitung vor-montieren

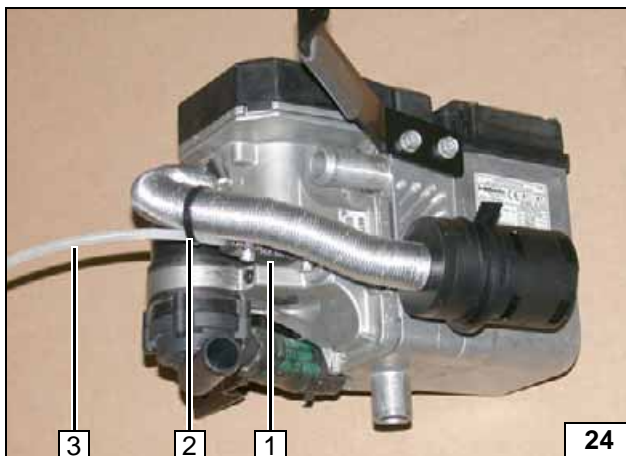

- 1 Schlauchstück, Schelle Ø 10 [2x]
- 2 Kabelbinder
- 3 Brennstoffleitung

Brennstoffleitung vor-montieren

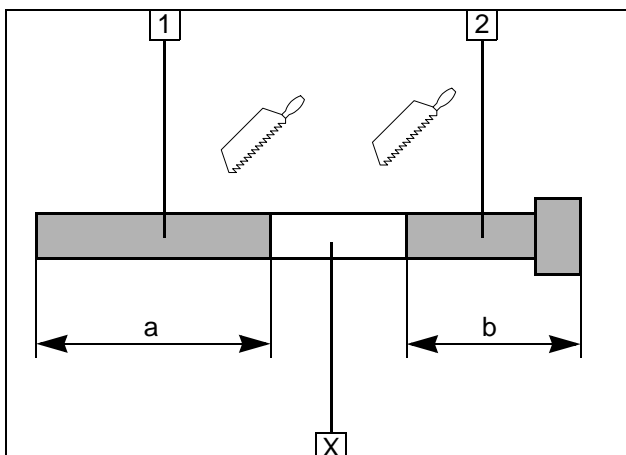

- 1 Abgasleitung
a = 210
- 2 Abgasendstück
b = 270

Abschnitt X entsorgen

Abgasleitung vor-bereiten

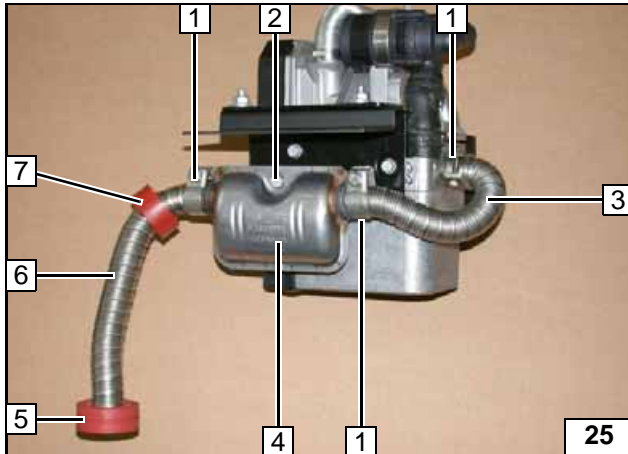
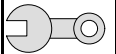

- 1 Schlauchklemme [3x]
- 2 Schraube M6x16, Federring
- 3 Abgasleitung
- 4 Abgasschalldämpfer
- 5 Profilgummi rt mit Nut
- 6 Abgasendstück
- 7 Profilgummi rt

Abgasanlage vormontieren

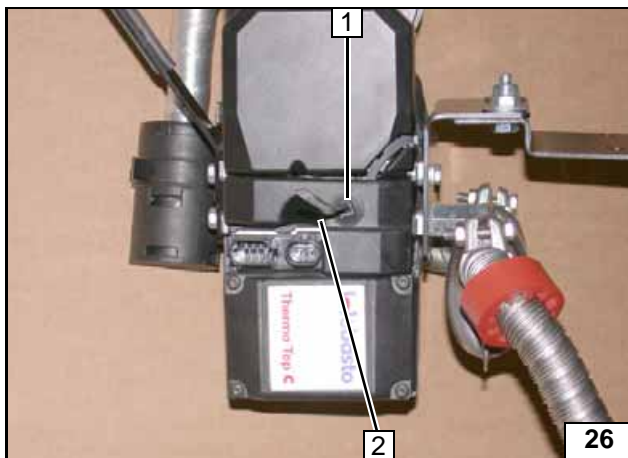

Perforation an Position 1 durchstoßen!



2 Clipkabelbinder

Clipkabelbinder einsetzen

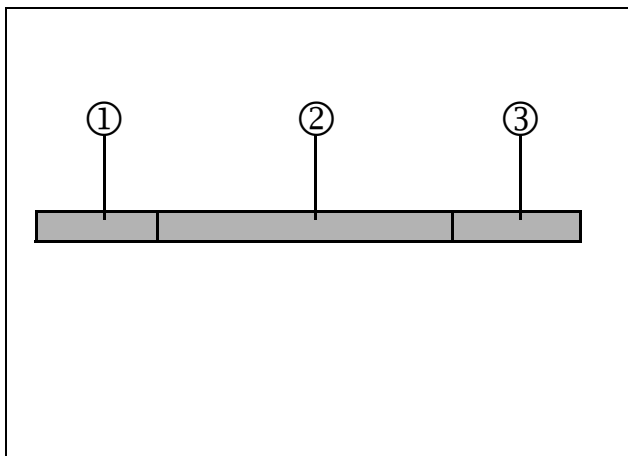

- ① = 400
- ② = 1800
- ③ = 600

Gewebeschuttschlauch ablängen

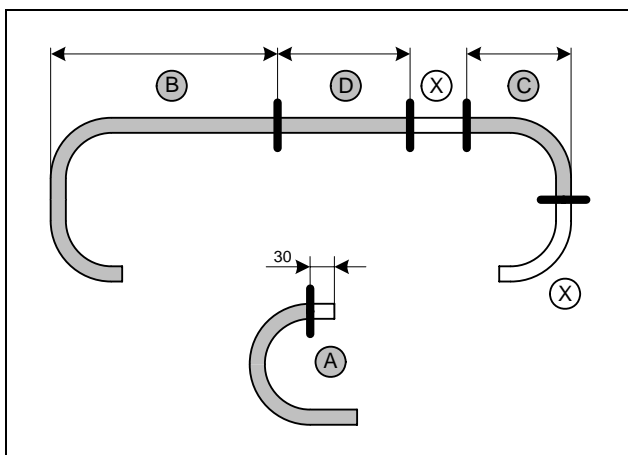

1.2 TSI

Schlauch A = 180°-Formschlauch kürzen
Abschnitt X entsorgen

- B = 940
- C = 100
- D = 920

Wasserschläuche ablängen

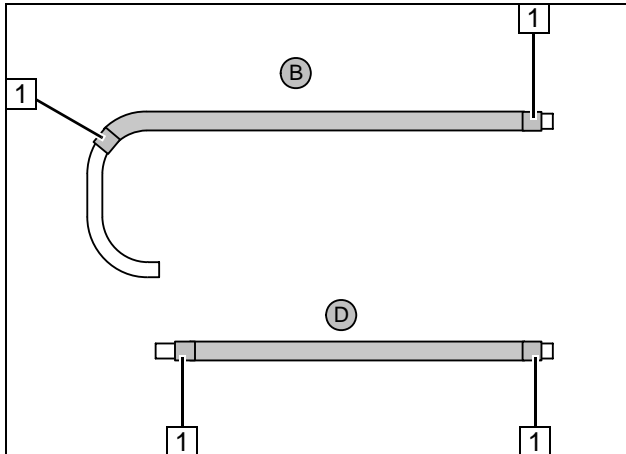
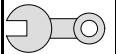

Flechtschutzschläuche auf Schlauch B und D aufschieben und ablängen. Schrumpfschlauch zuschneiden.

- 1 Schrumpfschlauch, Länge 50 [4x]



Wasserschläuche vorbereiten

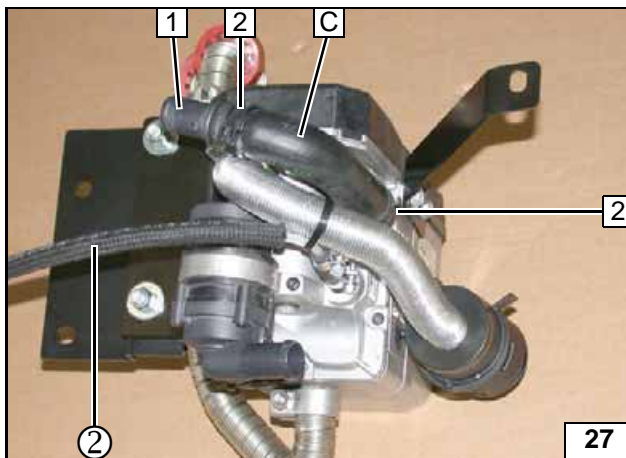

Gewebeschutzschlauch ② auf Brennstoffleitung aufschieben!

- 1 Verbindungsrohr 20x20
- 2 Federbandschelle Ø 27 [2x]



Heizgerät vormontieren

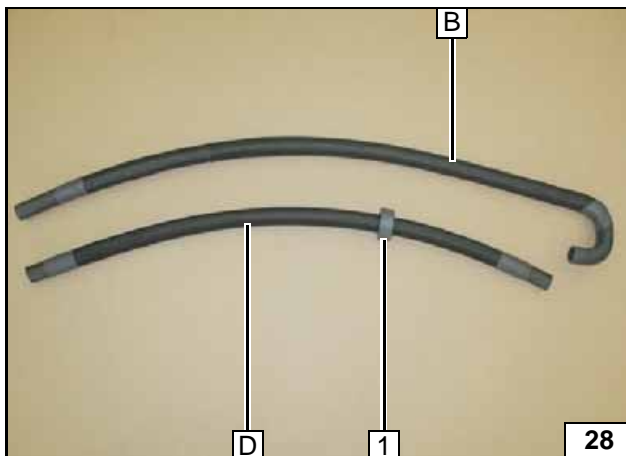

- 1 Profilgummi sw



Wasserschläuche vormontieren

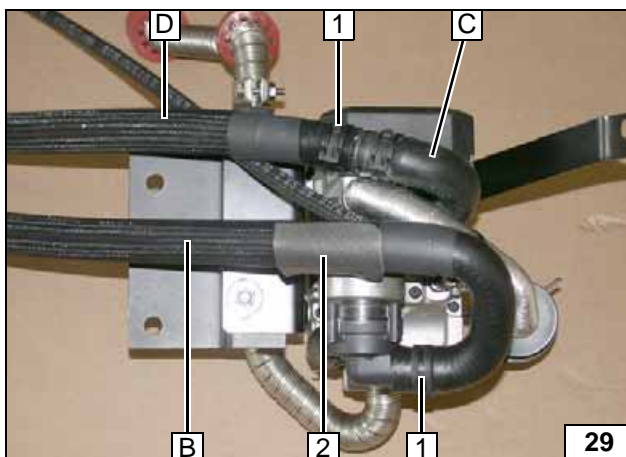

- 1 Federbandschelle Ø 27 [2x]
- 2 Scheuerschutz aufkleben

Wasserschläuche vormontieren

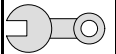

ZSB Gesamtansicht

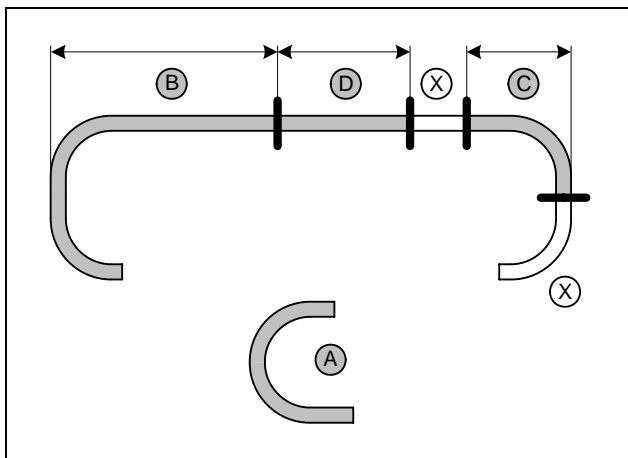

1.8 TSI

Schlauch A = 180°-Formschlauch
Abschnitt X entsorgen

- B = 780
- C = 100
- D = 690



Wasserschläuche ablängen

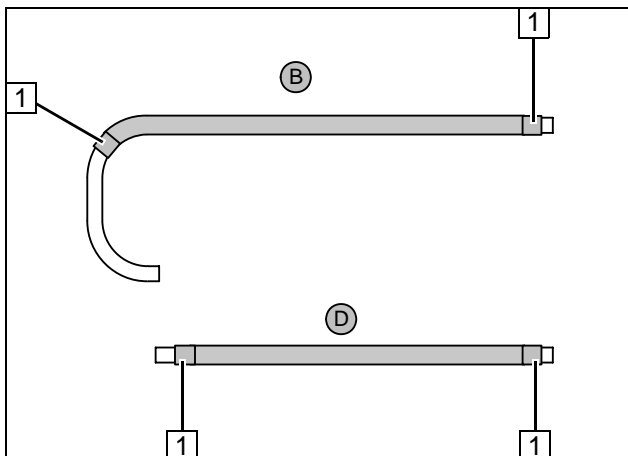

Flechtschutzschläuche auf Schlauch B und D aufschieben und ablängen.
Schrumpfschlauch zuschneiden.

- 1 Schrumpfschlauch, Länge 50 [4x]



Wasserschläuche vorbereiten

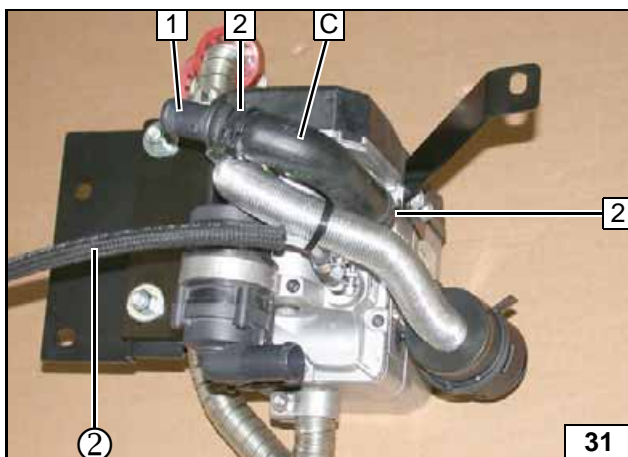

Gewebeschutzschlauch ② auf Brennstoffleitung aufschieben!

- 1 Verbindungsrohr 20x20
- 2 Federbandschelle Ø 27 [2x]



Heizgerät vormontieren

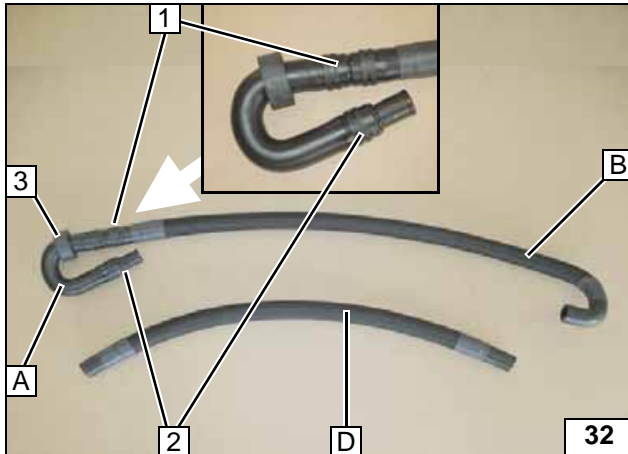
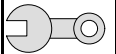

- 1 Verbindungsrohr 20x20, Federbandschelle Ø 27 [2x]
- 2 Verbindungsrohr 20x20, Federbandschelle Ø 27
- 3 Profilgummi sw



Wasserschläuche vormontieren

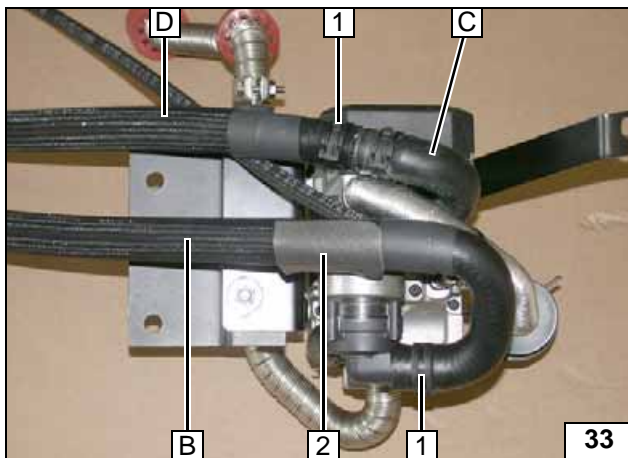

- 1 Federbandschelle Ø 27 [2x]
- 2 Scheuerschutz aufkleben

Wasserschläuche vormontieren



ZSB Gesamtansicht

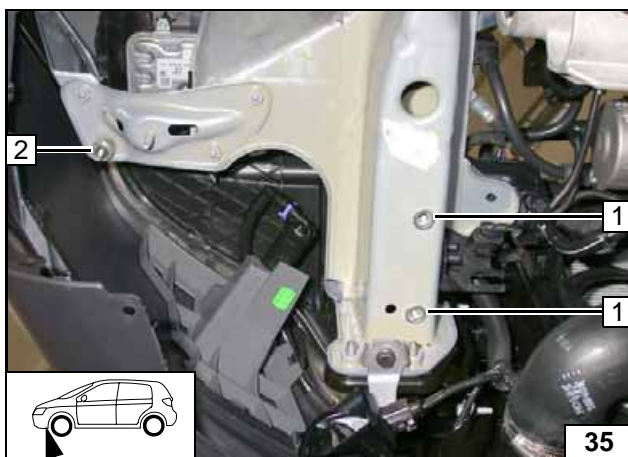

Einbauort vorbereiten

Fzg.eigene Schraube an Position 2 ausbauen und entsorgen!

- 1 Fzg.eigene Bohrung, Einnietmutter M10 [2x]
- 2 Schraube M6x40, Distanzscheibe 10, Distanzscheibe 5, Bolzensicherung



Einbauort vorbereiten

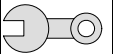

1 Kantenschutz 50

Kanten-
schutz ein-
setzen

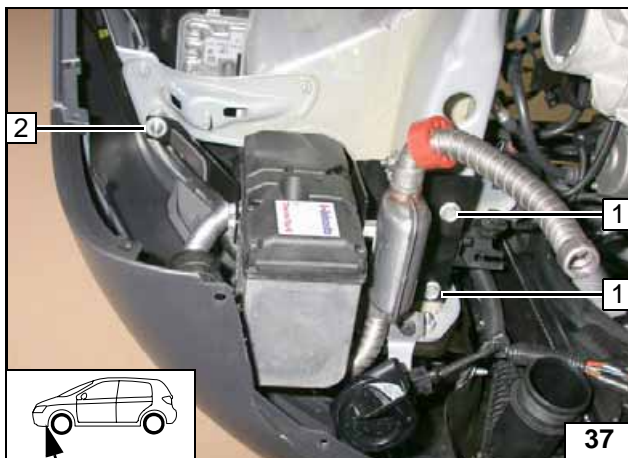

Heizgerät einbauen

- 1 Schraube M10x30 [2x]
- 2 Karosseriescheibe, Bundmutter M6

Heizgerät
montieren

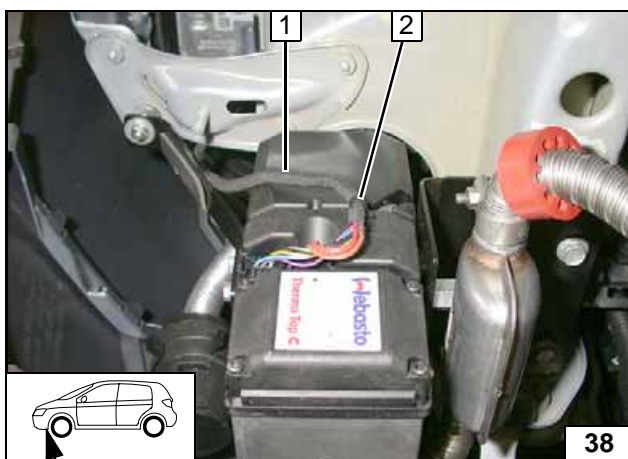

Kabelbaum 1 am Heizgerät aufstecken und Clipkabelbinder 2 schließen!



Kabel-
baum auf-
stecken

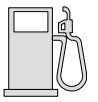

Brennstoff

VORSICHT!

Tankdeckelverschluß des Fahrzeugs öffnen, Tank belüften und Tankverschluß wieder schließen!

Auslaufenden Kraftstoff mit geeignetem Behälter auffangen!

Brennstoffleitung und Kabelbaum Dosierpumpe so verlegen, dass sie gegen Steinschlag geschützt sind! Wenn nicht anders beschrieben, erfolgt die Befestigung mit Kabelbindern!

An scharfen Kanten Brennstoffleitung und Kabelbaum mit Scheuerschutz versehen!

ACHTUNG!

Verlegung Brennstoffleitung und Kabelbaum zur Dosierpumpe erfolgt gemäß Schema Kabelbaumverlegung.



Leitungen verlegen



Kabelbaum Dosierpumpe 1 und Brennstoffleitung in Gewebeschutzschlauch ② hinter der Dämmmatte zur rechten Fahrzeugseite verlegen!



Kabelbaum Dosierpumpe und Brennstoffleitung in Gewebeschutzschlauch ② in fzg.eigenen Leitungskanal 1 zum Unterboden verlegen!



Leitungen verlegen



Brennstoffleitung aus fzg.eigenen Leitungsschacht 2 herausführen und Gewebeschutzschlauch ③ aufschieben!

1 Kabelbaum Dosierpumpe



Leitungen verlegen

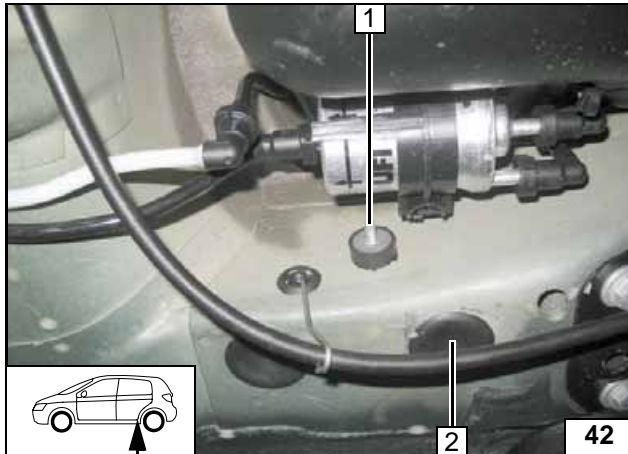

Zur Montage Blindverschluss an Position 2 entfernen!

- 1 Vorhandene Bohrung, Schwingmetallpuffer, Karosseriescheibe, Bundmutter



Schwingmetallpuffer montieren

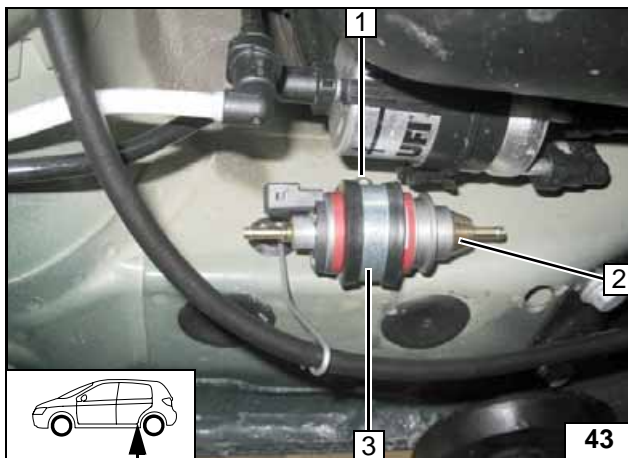

- 1 Bundmutter
- 2 Dosierpumpe
- 3 Gummierte Rohrschelle



Dosierpumpe montieren

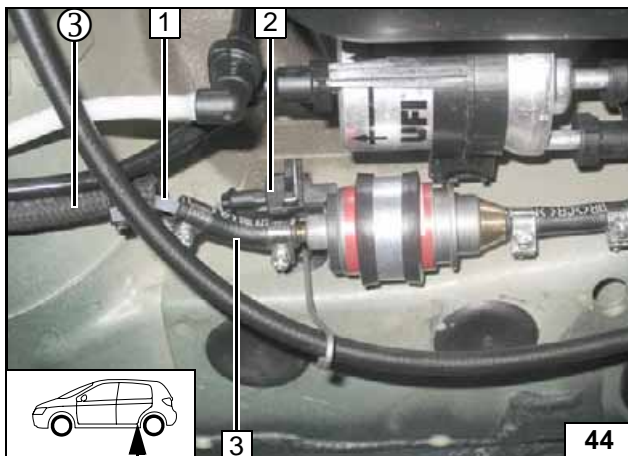

Gewebeschutzschlauch ③ mit Kabelbinder sichern.

- 1 Brennstoffleitung
- 2 Kabelbaum Dosierpumpe, Stecker montiert
- 3 Schlauchstück, Schelle Ø 10 [2x]



Anschluss Dosierpumpe

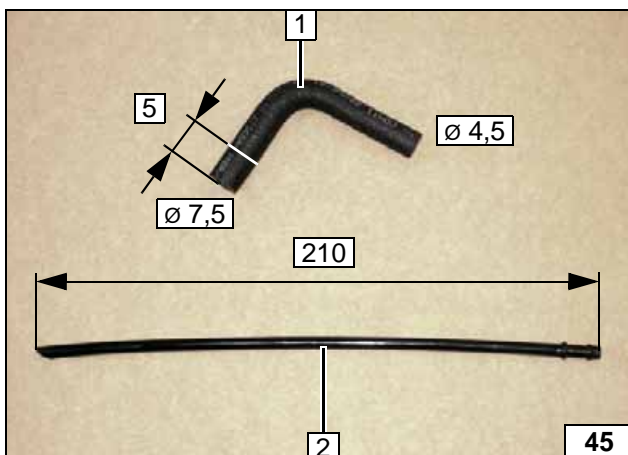

- 1 90°-Formschlauch
- 2 Steigrohr

Steigrohr und Formschlauch ablängen

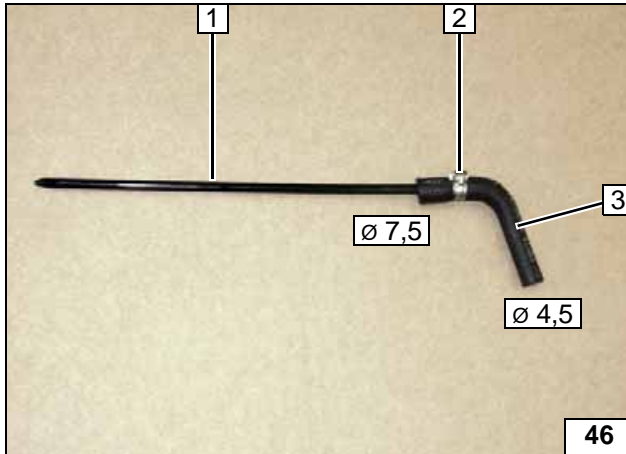

Schelle Ø 10 **2** mittig zwischen den Wülsten am Steigrohr-Ende!

- 1 Steigrohr
- 3 90°-Formschlauch



Tankentnehmer vormontieren

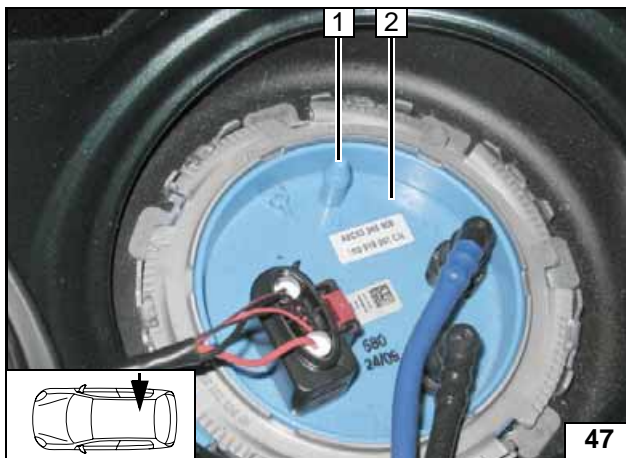

3 mm vom Blindverschluss **1** abschneiden!

- 2 Tankarmatur



Blindverschluss abschneiden

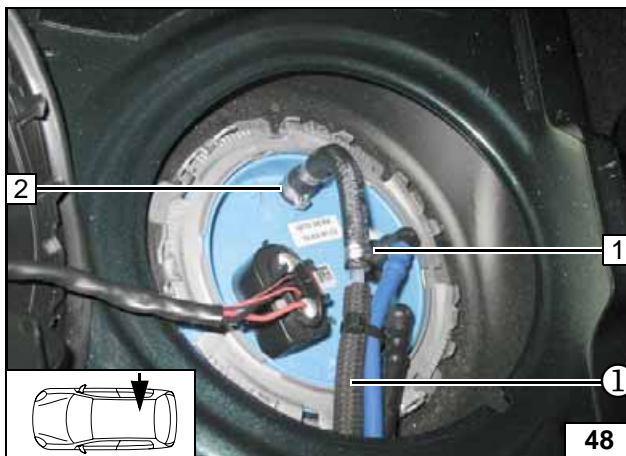

Gewebeschutzschlauch ① auf Brennstoffleitung aufschieben!

- 1 Caillauschelle Ø 10
- 2 Caillauschelle Ø 13,5



Tankentnehmer einsetzen

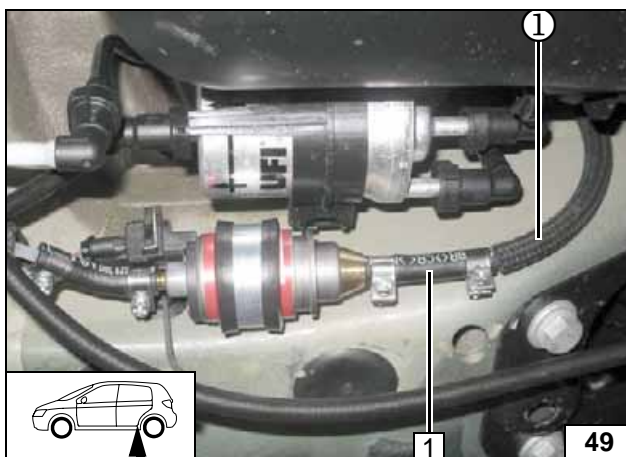

Lage der Bauteile kontrollieren, wenn nötig korrigieren. Auf Freigängigkeit achten!

- 1 Schlauchstück, Schelle Ø 10 [2x]



Brennstoffleitung anschliessen

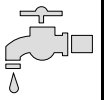

Kühlmittelkreislauf 1.2 TSI



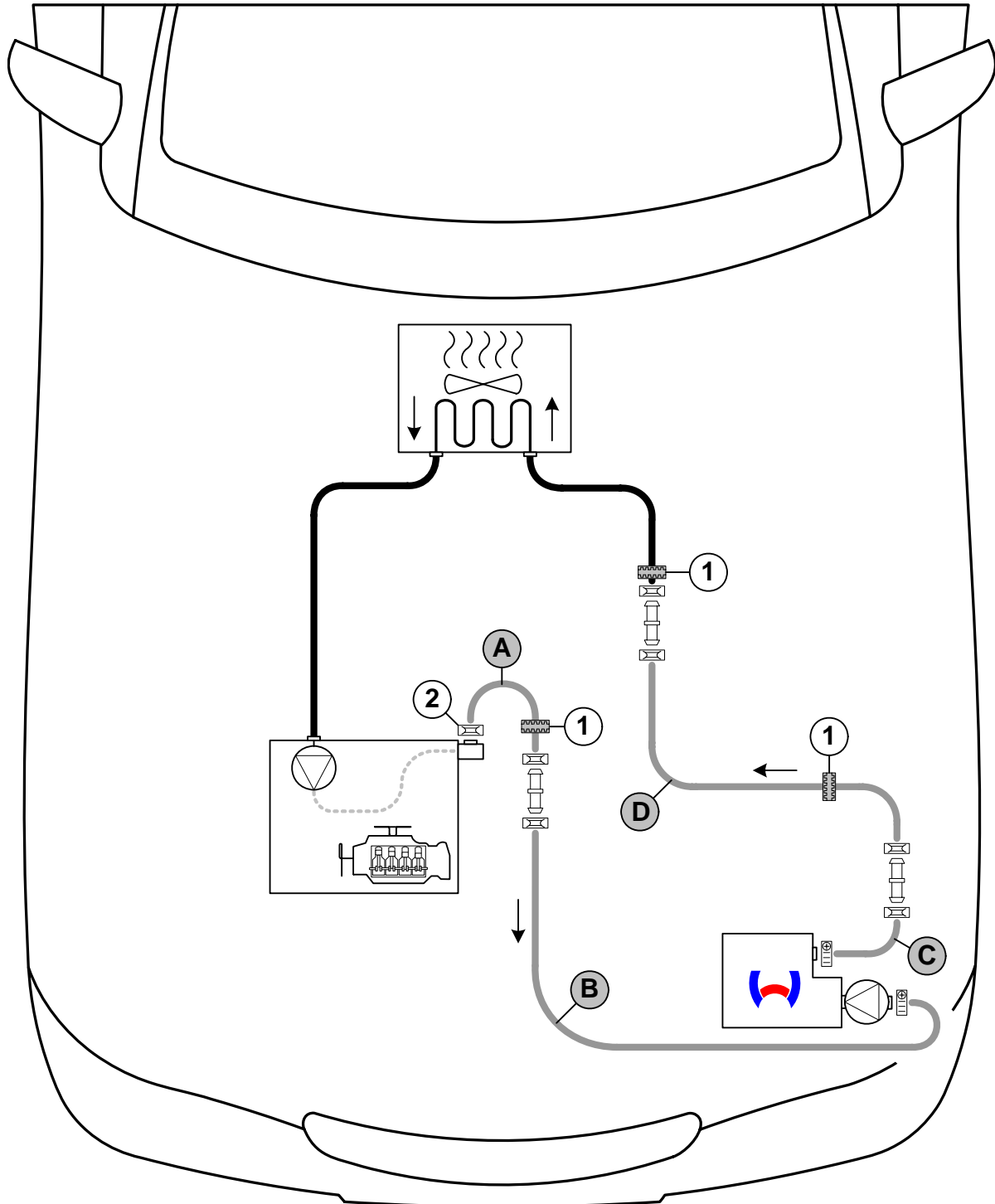

ACHTUNG!

Auslaufendes Kühlmittel ist mit geeignetem Behälter aufzufangen! Schläuche knickfrei verlegen! Wenn nicht anders beschrieben, erfolgt die Befestigung mit Kabelbindern! Schellen so positionieren, dass kein anderer Schlauch beschädigt werden kann! Bei der Montage der Schläuche ist das Heizgerät mit Kühlmittel zu befüllen!

Der Anschluss erfolgt „Inline“ gemäß nachfolgendem Schema:



Schema Schlauchverlegung

Alle nicht bezeichneten Federbandschellen  = Ø 27! Alle Verbindungsrohre  = Ø 20x20!
 Alle Schlauchschellen  = Ø 20-27!
 1 = Profilgummi sw  ! 2 = Fzg.eigene Federbandschelle  !



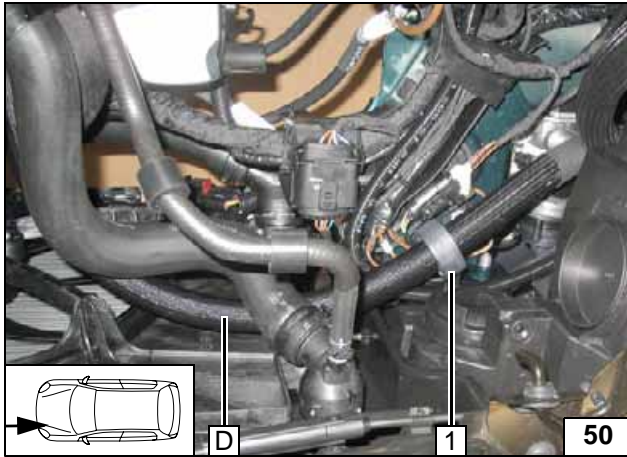

Profilgummi sw 1 ausrichten.



Verlegung Motorraum

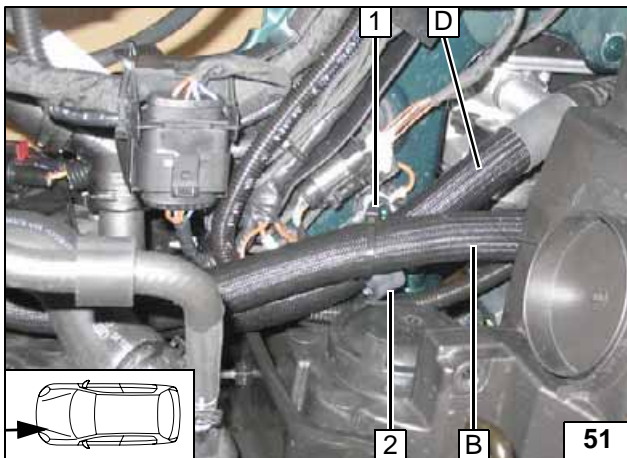

Schlauch B mit Kabelbinder 1 an Profilgummi sw 2 befestigen.



Verlegung Motorraum

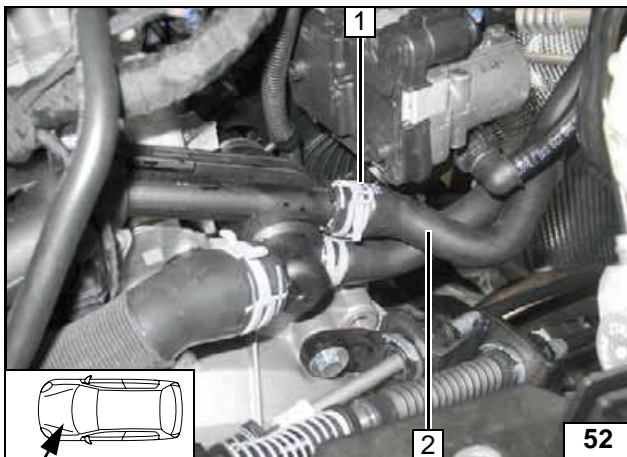

Fzg.eigener Schlauch Motorausgang / Wärmetauschereingang 2 vom Stutzen Motorausgang abziehen. Federbandschelle 1 wird wieder verwendet!



Trennstelle

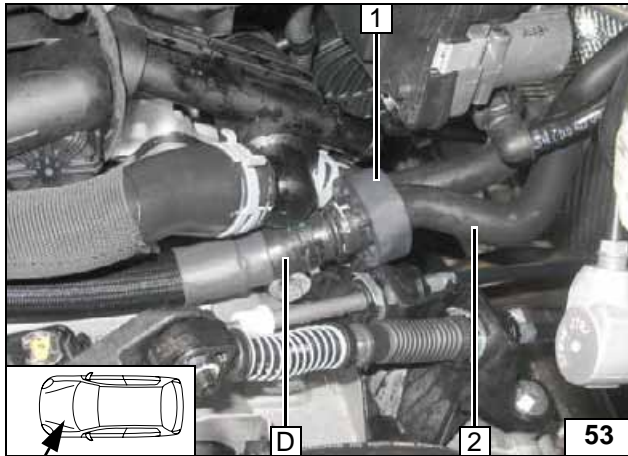

Profilgummi sw 1 auf Schlauch Wärmetauschereingang 2 aufschieben!



Anschluss Wärmetauschereingang

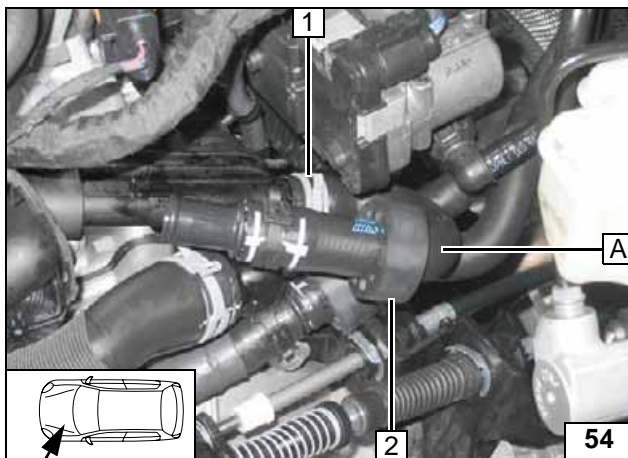

1 Fzg.eigene Federbandschelle
2 Profilgummi sw ausrichten

Anschluss Motorausgang

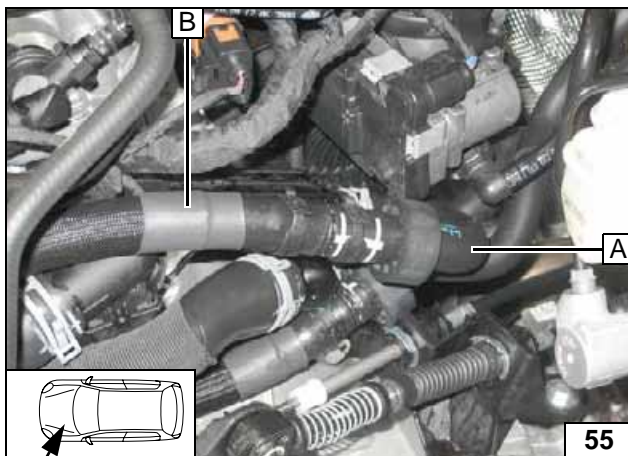

1 Fzg.eigene Federbandschelle
2 Profilgummi sw ausrichten

Schlauch A und B verbinden

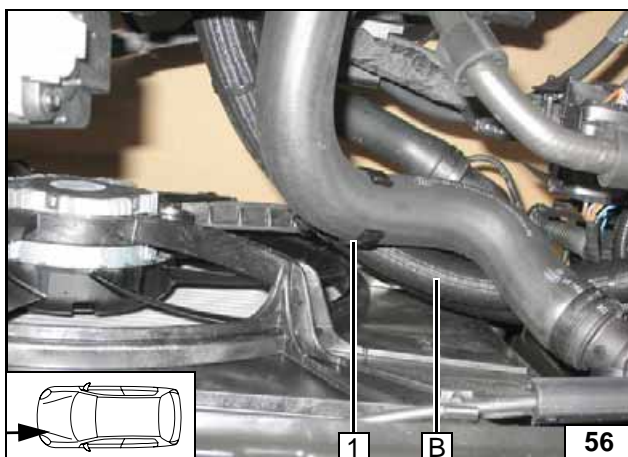

Abstandshalter 25/37 zwischen fzg.eigenen Schlauch und Schlauch B einsetzen.



Schläuche befestigen



Kühlmittelkreislauf 1.8 TSI



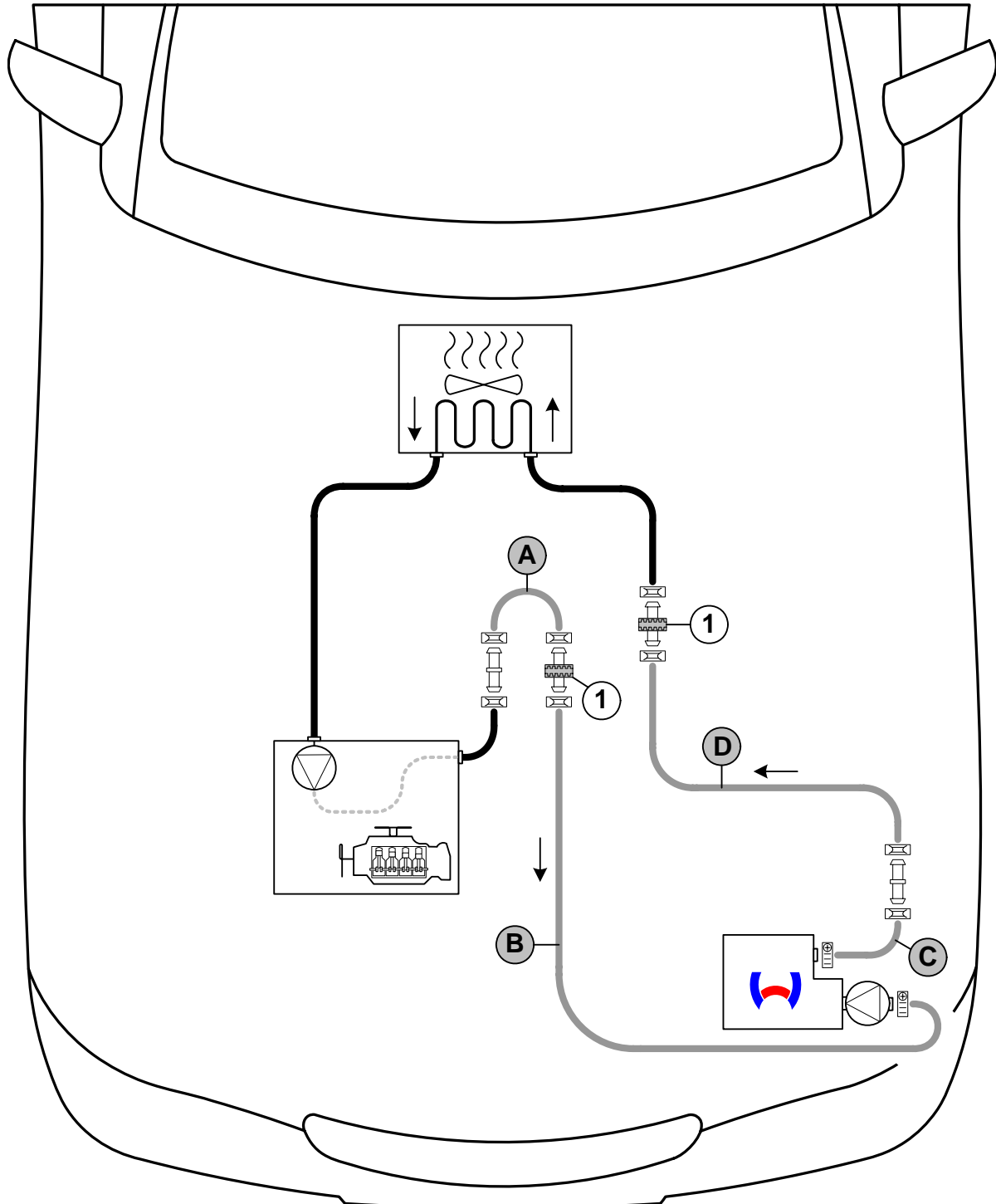

ACHTUNG!

Auslaufendes Kühlmittel ist mit geeignetem Behälter aufzufangen! Schläuche knickfrei verlegen! Wenn nicht anders beschrieben, erfolgt die Befestigung mit Kabelbindern! Schellen so positionieren, dass kein anderer Schlauch beschädigt werden kann! Bei der Montage der Schläuche ist das Heizgerät mit Kühlmittel zu befüllen!

Der Anschluss erfolgt „Inline“ gemäß nachfolgendem Schema:



Schema
Schlauch-
verlegung

Alle nicht bezeichneten Federbandschellen  = Ø 27! Alle Verbindungsrohre  = Ø 20x20!
Alle Schlauchschellen  = Ø 20-27! 1 = Profilgummi sw  !



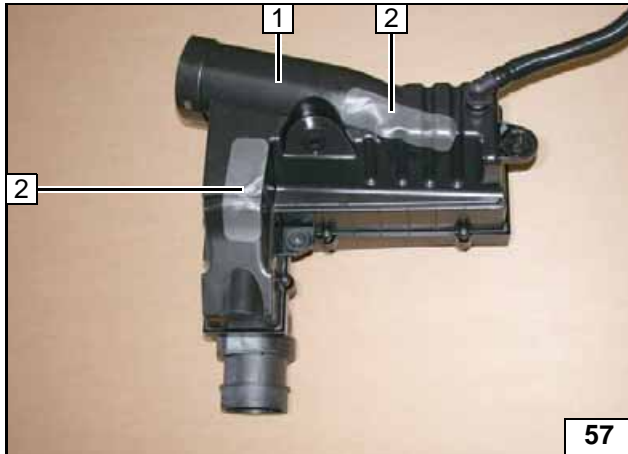

- 1 Luftfilterkasten
- 2 Scheuerschutz aufkleben [2x]

Luftfilterkasten vorbereiten

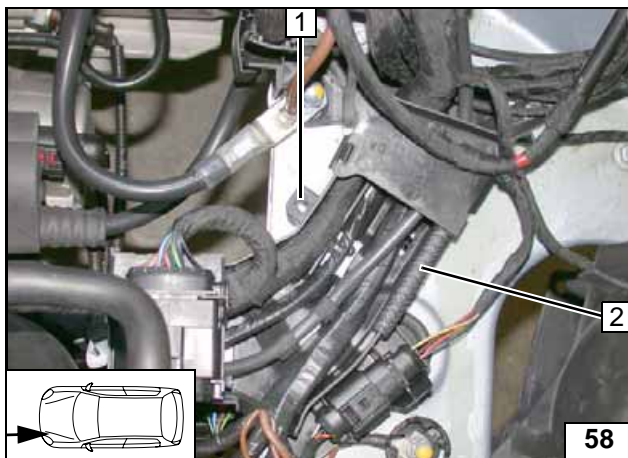

Beim Bohren auf dahinterliegende Bauteile achten!

- 1 Bohrung Ø 6 mittig in Lasche
- 2 Kantenschutz 50



Kantenschutz einsetzen

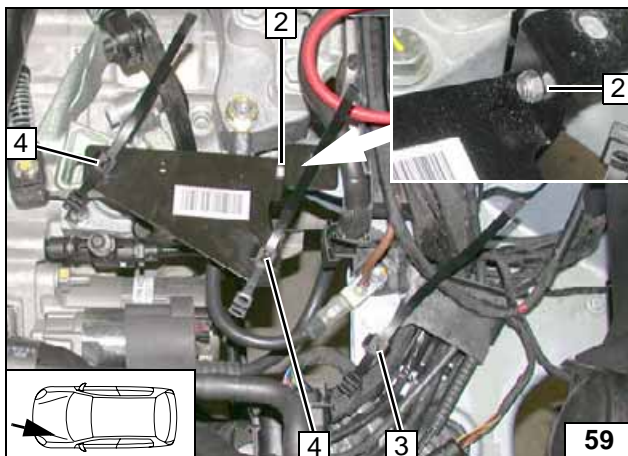

Clipkabelbinder 4 [2x] in vorhandene Bohrungen von Halterung Wasserschläuche 1 einsetzen!

- 2 Fzg.eigene Bohrung, Schraube M6x20, Bundmutter
- 3 Clipkabelbinder



Halterung Wasserschläuche montieren

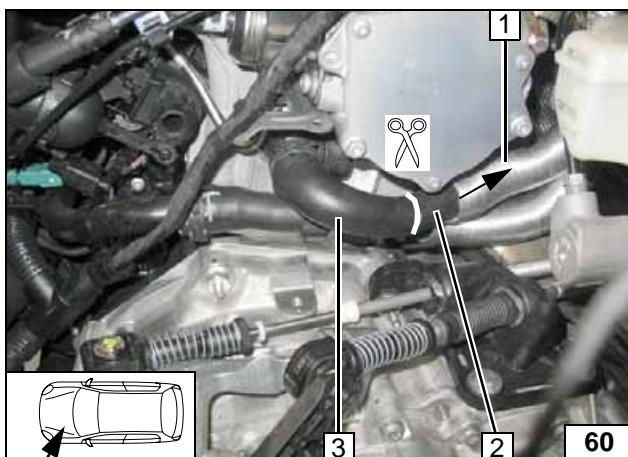

Wärmeschutzschlauch 1 zurückschieben.

- 2 Schlauchstück Wärmetauschereingang
- 3 Schlauchstück Motorausgang



Trennstelle

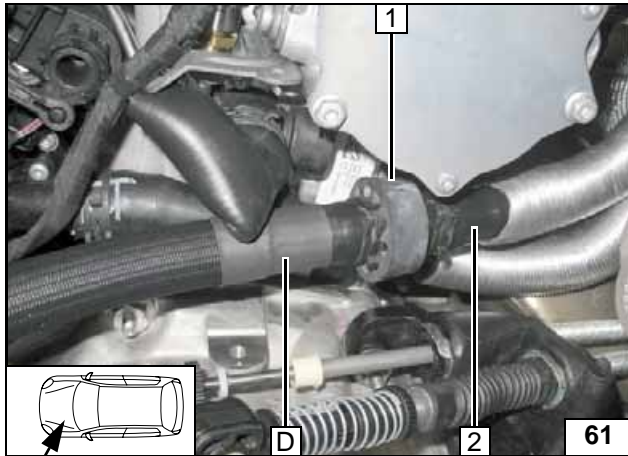

Profilgummi sw 1 an Verbindungsstelle montieren!

2 Schlauch Wärmetauschereingang



Anschluss Wärmetauschereingang

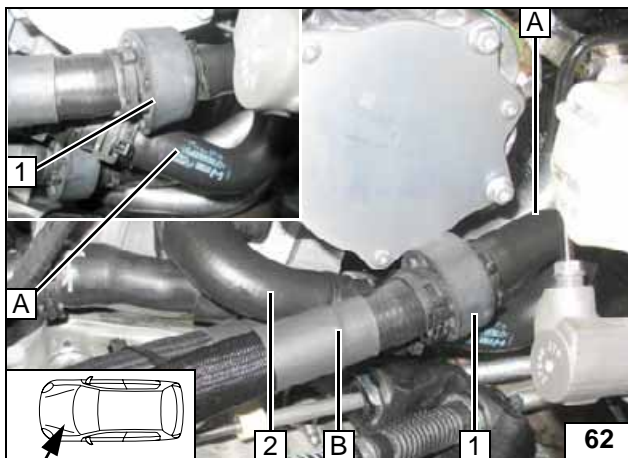

Profilgummi sw 1 an Verbindungsstelle ausrichten!

2 Schlauch Motorausgang



Anschluss Motorausgang

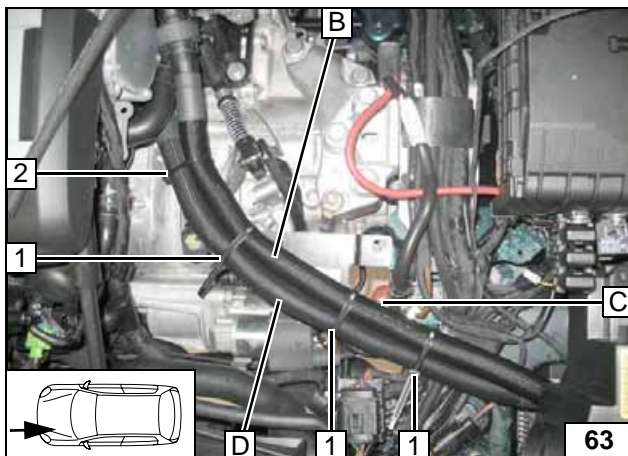

1 Clipkabelbinder schließen
2 Kabelbinder

Verlegung Motorraum

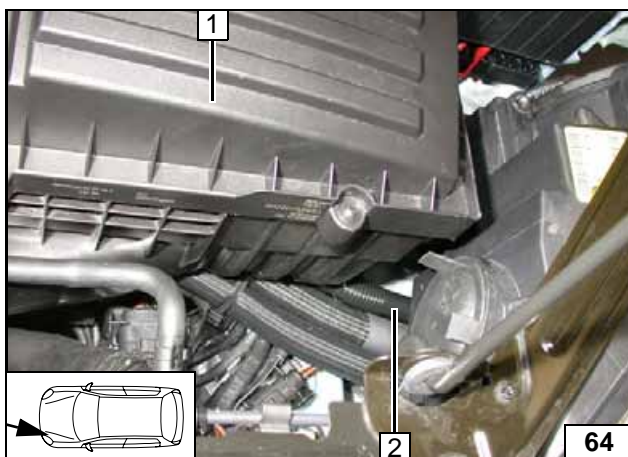

Auf ausreichenden Abstand zu benachbarten Bauteilen achten!

1 Luftfilterkasten
2 Ablaufrohr



Ablaufrohr verlegen

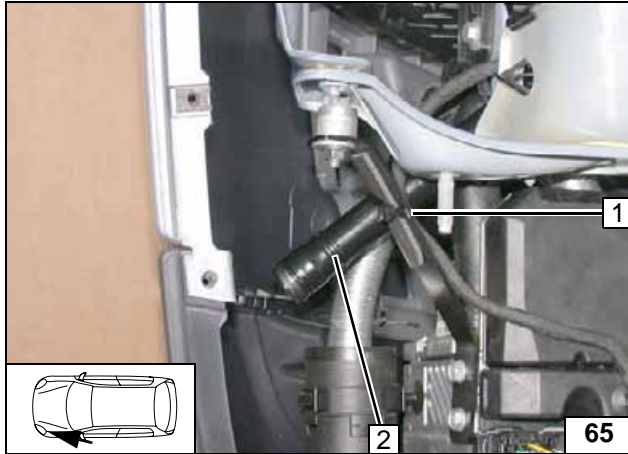

Auf ausreichenden Abstand zu benachbarten Bauteilen achten!

- 1 Kabelbinder
- 2 Ablaufrohr



**Ablaufrohr
befestigen**

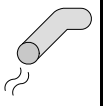

Abgas

Auf ausreichenden Abstand zu benachbarten Bauteilen achten, gegebenenfalls korrigieren!

1 Abgasleitung



Abgasleitung ausrichten

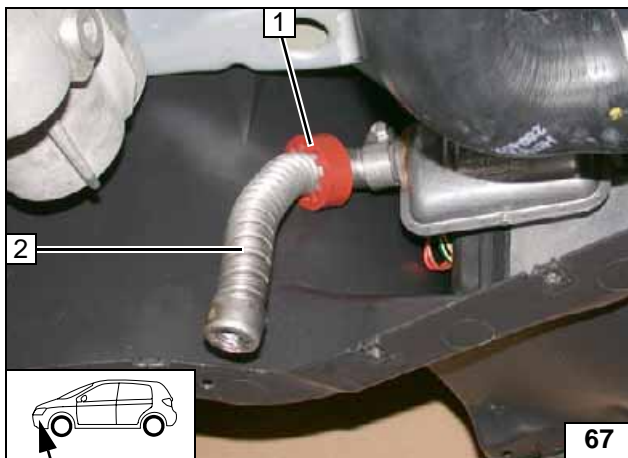

Profilgummi rt 1 zur Radhausschale positionieren!

2 Abgasendstück



Abgasendstück ausrichten



1 Bohrung Ø 42

Unterfahrschutz ausschneiden

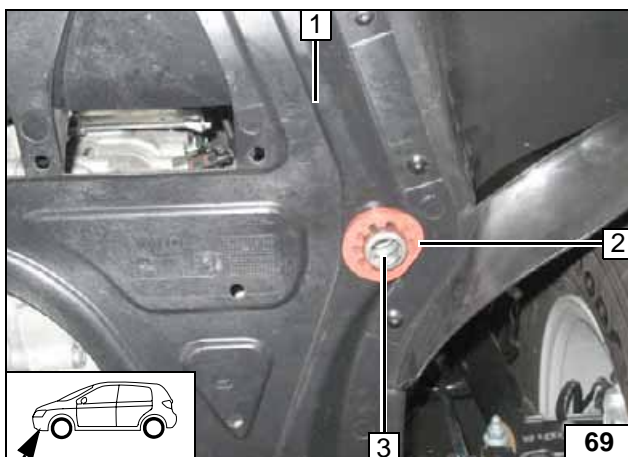

Abgasendstück 3 bündig am Profilgummi rot 2 ausrichten!

1 Unterfahrschutz



Profilgummi einsetzen

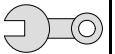

Abschließende Arbeiten

ACHTUNG!

Demontierte Teile in umgekehrter Reihenfolge montieren.

Alle Schlauchleitungen, Schellen, sowie alle elektrischen Anschlüsse auf festen Sitz prüfen.

Alle losen Leitungen mit Kabelbinder sichern.

Nur vom Fahrzeughersteller freigegebenes Kühlmittel verwenden!

Heizgerätekompontenten mit Korrosionsschutzwachs (Tectyl 100K, Bestell- Nr. 111329) einsprühen.

- Batterie anschließen
- Kühlmittelkreislauf nach Angaben des Fahrzeug-Herstellers befüllen und entlüften
- Vorwahluhr einstellen
- Einstellungen Klimabedienteil gemäß „Bedienungshinweise für den Endkunden“ vornehmen
- Funktion der Standheizung prüfen, siehe Betriebsanweisung / Einbauanweisung
- Hinweisschild „Standheizung vor dem Tanken abschalten“ im Bereich des Einfüllstutzen anbringen



Webasto AG
Postfach 80
D-82131 Stockdorf / Germany
National Hotline: 01805 93 22 78
(14 Cent aus dem deutschen Festnetz)
Hotfax: 0395 5592 353
Hotmail: hotline@webasto.de
<http://www.webasto.de>

Bedienungshinweise für den Endkunden

Bitte Seite entnehmen und der Fahrzeug- Bedienungsanleitung beifügen!

Hinweis:

Wir empfehlen die Heizzeit auf die Fahrzeit abzustimmen.

Heizzeit = Fahrzeit

Beispiel:

Bei einer Fahrzeit von ca. 20min (einfache Strecke) empfehlen wir eine Einschaltdauer von 20min nicht zu überschreiten.

Bei Fahrzeugen mit Innenraumüberwachung ist diese zusätzlich zu den Fahrzeugeinstellungen für den Heizvorgang zu deaktivieren.

Hinweise für die Deaktivierung bitte der Betriebsanleitung des Fahrzeuges entnehmen!

Vor Abstellen des Fahrzeuges sind folgende Einstellungen vorzunehmen:

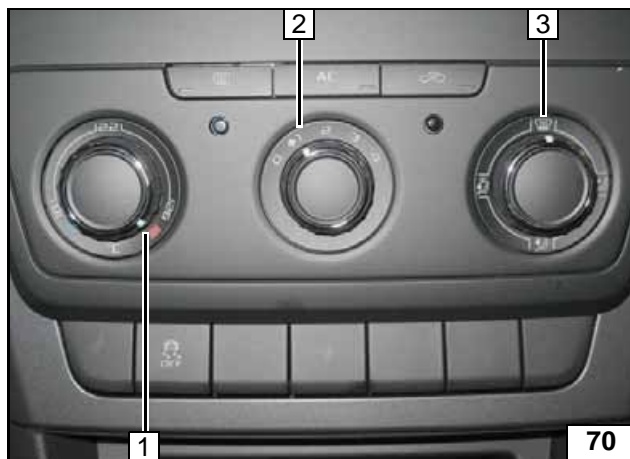

- 1 Temperatur auf „max“
- 2 Gebläsedrehzahl auf „1“ max. „2“
- 3 Luftaustritt auf Frontscheibe



- 1 Luftaustritt auf Frontscheibe
- 2 Temperatur beidseitig auf „HI“



Climatic

Climatronic