

Wasser-Heizgerät

Zusatzheizung *Thermo Top Evo 5+*  00 0258

Einbaudokumentation Ford S-MAX / Galaxy / Mondeo (CD 34*)

Gültigkeit

Hersteller	Handelsbezeichnung	Typ	EG-BE-Nr. / ABE
Ford (D)	S-MAX	WA 6	e13 * 2001 / 116 * 0185 * ...
Ford (D)	Galaxy	WA 6	e13 * 2001 / 116 * 0185 * ...
Ford (D)	Mondeo	BA 7	e13 * 2001 / 116 * 0249 * ...

S-MAX:

Motorisierung	Kraftstoff	Getriebeart	Leistung in kW	Hubraum in cm ³	MKB
1.6	Benzin	SG / AT	118	1596	JTWA
2.0	Benzin	SG / AT	107	1999	TBWA / TBWB
2.5	Benzin	SG / AT	162	2521	HUWA

Galaxy:

Motorisierung	Kraftstoff	Getriebeart	Leistung in kW	Hubraum in cm ³	MKB
1.6	Benzin	SG / AT	118	1596	JTWA
2.0	Benzin	SG / AT	107	1999	TBWA / TBWB

Mondeo:

Motorisierung	Kraftstoff	Getriebeart	Leistung in kW	Hubraum in cm ³	MKB
1.6	Benzin	SG / AT	88	1596	KGBA
1.6	Benzin	SG / AT	118	1596	JTBB
2.0	Benzin	SG / AT	107	1999	AOBA / AOBC
2.0	Benzin	SG / AT	149	1999	TNBA
2.0	Benzin	SG / AT	176	1999	PBBA
2.3	Benzin	SG / AT	118	2261	SEBA
2.5	Benzin	SG / AT	162	2521	HUBA

SG = Schaltgetriebe
AT = Automatikgetriebe

Ford S-MAX / Galaxy ab Modell 2006

Ford Mondeo (CD 34*) ab Modell 2007

Linkslenker

Ford S-MAX / Galaxy / Mondeo (CD 34*)

geprüfte Ausstattungen:	Klimaautomatik Nebelscheinwerfer Scheinwerferreinigungsanlage
nicht geprüft:	Innenraumüberwachung Start-Stopp-System
Gesamteinbauzeit:	ca. 11,5 Stunden bei S-Max und Galaxy ca. 9,5 Stunden bei Mondeo

Ford S-MAX / Galaxy / Mondeo (CD 34*)

Inhaltsverzeichnis

Gültigkeit	1	Heizgerät vorbereiten	21
Erforderliche Bauteile	3	Heizgerät einbauen	22
Einbauübersicht	3	Abgasanlage montieren	22
Hinweise zur Gesamteinbauzeit	3	Brennstoff	24
Hinweise zur Bedienungs- und Einbauanweisung	4	Kühlmittelkreislauf	29
Hinweise zur Gültigkeit	5	Abschließende Arbeiten	33
Technische Hinweise	5	Bedienungshinweise für den Endkunden	34
Erläuterungen zum Dokument	5		
Vorarbeiten	6		
Einbauort Heizgerät	6		
Elektrik vorbereiten	7		
Elektrik	8		
Ansteuerung Klimaautomatik Variante A	9		
Ansteuerung Klimaautomatik Variante B	12		
Ansteuerung Klimaautomatik Variante C	15		
Vorwähluhr	18		
Option Telestart	19		

Erforderliche Bauteile

- Lieferumfang *Thermo Top Evo 5+* Ford (CD 34*) Benzin: **1316398A**
- Bedienelement gemäß Preisliste und Absprache mit Endkunde
- Bei Telestart Kontrollleuchte gemäß Preisliste und Absprache mit Endkunde

Hinweis:

Um die Arbeiten zu erleichtern, sollte das Fahrzeug mit nur ca. 1/4 vollem Tank angeliefert werden!

Einbauübersicht

Legende:

1. Heizgerät
2. Sicherungshalter Motorraum
3. Sicherungshalter Innenraum
4. Umwälzpumpe
5. Vorwähluhr
6. Dosierpumpe

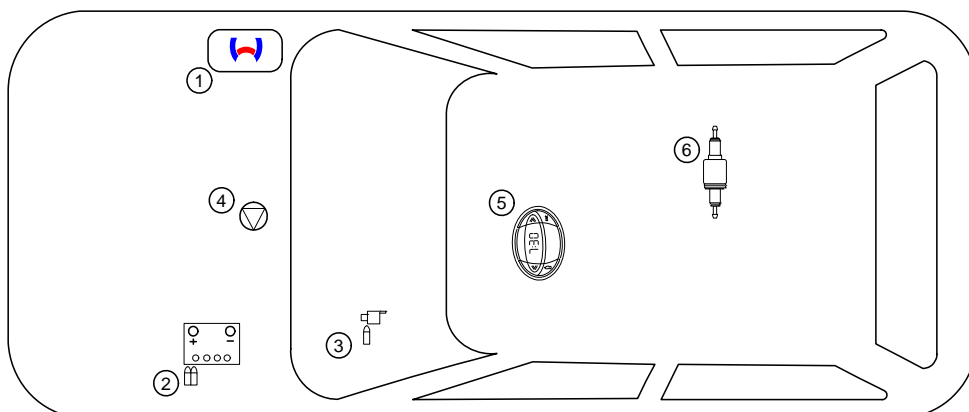

Hinweise zur Gesamteinbauzeit

Die Gesamteinbauzeit beinhaltet die Zeiten für die Montage und Demontage der fahrzeugspezifischen Bauteile, die heizungsspezifischen Einbauzeiten und alle anderen Zeiten für Tätigkeiten die zur Systemintegration und Erstinbetriebnahme des Heizgerätes notwendig sind.

Bei abweichenden Fahrzeugausstattungen kann die Gesamteinbauzeit variieren.

Hinweise zur Bedienungs- und Einbauanweisung

1 Wichtige Hinweise (nicht abschließend)

1.1 Einbau und Reparatur



Das unsachgemäße Einbauen oder Reparieren von Webasto Heiz- und Kühlsystemen kann Feuer verursachen oder zum Austritt von tödlichem Kohlenmonoxid führen. Dadurch können schwere oder tödliche Verletzungen hervorgerufen werden.



Für den Einbau und die Reparatur von Webasto Heiz- und Kühlsystemen bedarf es eines speziellen Firmentrainings, technischer Dokumentation, Spezialwerkzeuge und einer Spezialausrüstung.



Einbau und Reparatur dürfen NUR durch per Webastotrainings geschulte und zertifizierte Personen vorgenommen werden. Versuchen Sie NIEMALS, Webasto Heiz- oder Kühlsysteme einzubauen oder zu reparieren, wenn Sie das Webastotrainings nicht erfolgreich abgeschlossen haben und Ihnen die notwendigen technischen Fähigkeiten oder die für einen sachgerechten Einbau und Reparatur nötigen technischen Dokumentationen, Werkzeuge und Ausrüstungen fehlen.

Es dürfen nur Originalteile von Webasto verwendet werden. Bitte beachten Sie hierzu den Zubehörkatalog Luft- und Wasserheizgeräte von Webasto.

1.2 Bedienung

Um einen sicheren Betrieb zu gewährleisten, empfehlen wir, das Heizgerät alle zwei Jahre von einem autorisierten Webasto Händler prüfen zu lassen, insbesondere bei Einsatz über einen langen Zeitraum und/oder extremen Umgebungsverhältnissen.

Betreiben Sie das Heizgerät wegen Vergiftungs- und Erstickungsgefahr nicht in geschlossenen Räumen.

Vor dem Auftanken ist das Heizgerät immer auszuschalten.

Das Heizgerät darf nur mit den dafür vorgeschriebenen Brennstoff Diesel (DIN EN 590) bzw. Benzin (DIN EN 227) verwendet werden.

Das Heizgerät darf nicht mit einem Hochdruckreiniger gereinigt werden.

1.3 Bitte beachten

Befolgen Sie IMMER alle Webasto Einbau- und Bedienungsanweisungen und beachten Sie alle Warnhinweise.

Um alle Funktionen und Eigenschaften des Heizgerätes kennen und verstehen zu können, ist die Bedienungsanweisung aufmerksam zu lesen und stets zu beachten.

Für sachgemäße und sichere Einbau- und Reparaturarbeiten ist die Einbauanweisung samt Warn- und Sicherheitshinweisen aufmerksam zu lesen und stets zu beachten. Bitte wenden Sie sich für sämtliche Einbau- und Reparaturarbeiten immer an eine von Webasto autorisierte Werkstatt.

Wichtig

Webasto übernimmt keine Haftung für Mängel und Schäden, die auf eine Nichtbeachtung der Einbau-, Reparatur- und Bedienungsanweisungen und der darin enthaltenen Hinweise zurückzuführen sind.

Dieser Haftungsausschluss gilt insbesondere für unsachgemäße Einbauten und Reparaturen, Einbauten und Reparaturen durch ungeschulte Personen oder im Falle der Nichtverwendung von Originalersatzteilen.

Die Haftung wegen schuldhafter Verletzung von Leben, Körper oder Gesundheit und wegen auf vorsätzlicher oder grob fahrlässiger Pflichtverletzungen beruhender Schäden bleibt ebenso unberührt wie die zwingende Produkthaftung.

Der Einbau erfolgt gemäß den allgemein üblichen Regeln der Technik. Wenn nicht anders beschrieben, erfolgt die Befestigung von Schläuchen, Leitungen und Kabelbäumen mit Kabelbindern an fzg.-eigenen Leitungen und Kabelbäumen. Lose Leitungen isolieren und wegbinden. Stecker an elektronischen Bauteilen müssen bei der Montage hörbar einrasten!

Scharfe Kanten sind mit einem Scheuerschutz zu versehen! Blanke Karosseriestellen, wie z.B. Bohrungen, sind mit Korrosionsschutzwachs (Tectyl 100K, Bestell-Nr. 111329) einzusprühen.

Bei Aus- und Einbau von fahrzeugspezifischen Bauteilen sind die Anweisungen und Richtlinien der jeweiligen Fahrzeughersteller zu beachten!

Die Erstinbetriebnahme ist mit der Webasto Thermo Test Diagnose durchzuführen.

Beim Einbau einer IPCU sind vor dem Einbau die entsprechenden Einstellwerte zu kontrollieren bzw. einzustellen!

2 Gesetzliche Bestimmungen für den Einbau

Richtlinien	TT-Evo
Heizungsrichtlinie ECE R122	E1 00 0258
EMV-Richtlinie ECE R10	E1 03 5627

Hinweis

Die Bestimmung dieser Richtlinien sind im Geltungsbereich der Rahmenrichtlinie EWG/70/156 und/oder EG/2007/46 (für neue Fahrzeugtypen ab 29.04.2009) bindend und sollten in Ländern, in denen es keine spezielleren Vorschriften gibt, ebenfalls beachtet werden.

Wichtig

Die Nichtbeachtung der Einbauanweisungen führt zum Erlöschen der Typgenehmigung des Heizgerätes und damit der allgemeinen **Betriebserlaubnis des Fahrzeugs**.

Hinweis

Bei Fahrzeugen mit einer EU-Typgenehmigung ist ein Eintrag nach § 19 Abschnitt 4 des Anhangs VIII b zur StVZO nicht erforderlich.

2.1 Auszug aus der Richtlinie 2001/56/EG Anhang VII für den Einbau des Heizgerätes

Beginn des Auszuges.

ANHANG VII

VORSCHRIFTEN FÜR VERBRENNUNGSHEIZGERÄTE UND DEREN EINBAU

1. ALLGEMEINE VORSCHRIFTEN

1.7.1. Eine deutlich sichtbare Betriebsanzeige im Sichtfeld des Betreibers muss darüber informieren, wann das Heizgerät ein- oder ausgeschaltet ist.

2. VORSCHRIFTEN FÜR DEN EINBAU IN DAS FAHRZEUG

2.1. Geltungsbereich

2.1.1. Vorbehaltlich des Abschnitts 2.1.2 müssen Verbrennungsheizgeräte nach den Vorschriften dieses Anhangs eingebaut werden.

2.1.2. Bei Fahrzeugen der Klasse O mit Heizgeräten für Flüssigbrennstoff wird davon ausgegangen, dass sie den Vorschriften dieses Anhangs entsprechen.

2.2. Anordnung des Heizgerätes

2.2.1. Teile des Aufbaus und sonstige Bauteile in der Nähe des Heizgerätes müssen vor übermäßiger Wärmeeinwirkung und einer möglichen Verschmutzung durch Brennstoff oder Öl geschützt werden.

2.2.2. Das Verbrennungsheizgerät darf selbst bei Überhitzung keine Brandgefahr darstellen. Diese Anforderung gilt als erfüllt, wenn beim Einbau auf einen hinreichenden Abstand zu allen Teilen und geeignete Belüftung geachtet wird und feuerbeständige Werkstoffe oder Hitzeschilde verwendet werden.

2.2.3. Bei Fahrzeugen der Klassen M2 und M3 darf das Heizgerät nicht im Fahrgastraum angeordnet sein. Eine Einrichtung in einer dicht verschlossenen Umhüllung, die außerdem den Bedingungen nach Abschnitt 2.2.2 entspricht, darf allerdings verwendet werden.

2.2.4. Das Schild gemäß Abschnitt 1.4 oder eine Wiederholung davon muss so angebracht werden, dass es/sie noch leicht lesbar ist, wenn das Heizgerät in das Fahrzeug eingebaut ist.

2.2.5. Bei der Anordnung des Heizgerätes müssen alle angemessenen Vorkehrungen getroffen werden, um die Gefahr der Verletzung von Personen oder der Beschädigung von mitgeführten Gegenständen so gering wie möglich zu halten.

2.3. Brennstoffzufuhr

2.3.1. Der Brennstoffeinfüllstutzen darf sich nicht im Fahrgastraum befinden und muss mit einem gut abschließenden Deckel versehen sein, um ein Austreten von Brennstoff zu verhindern.

2.3.2. Bei Heizgeräten für Flüssigbrennstoff, bei denen die Brennstoffzufuhr von der Kraftstoffzufuhr des Fahrzeugs getrennt ist, müssen die Art des Brennstoffs und der Einfüllstutzen deutlich gekennzeichnet sein.

2.3.3. Am Einfüllstutzen ist ein Hinweis anzubringen, dass das Heizgerät vor dem Nachfüllen von Brennstoff abgeschaltet werden muss. Eine entsprechende Anweisung ist auch in die Bedienungsanleitung des Herstellers aufzunehmen.

2.4. Abgassystem

2.4.1. Der Abgasauslass muss so angeordnet sein, dass ein Eindringen von Abgasen in das Fahrzeuginnere über Belüftungseinrichtungen, Warmlufteinlässe oder Fensteröffnungen verhindert wird.

2.5. Verbrennungslufteinlass

2.5.1. Die Luft für den Brennraum des Heizgerätes darf nicht aus dem Fahrgastraum des Fahrzeugs abgesaugt werden.

2.5.2. Der Lufteinlass muss so angeordnet oder geschützt sein, dass er nicht durch Gegenstände blockiert werden kann.

2.6. Heizlufteinlass

2.6.1. Die Heizluftversorgung muss aus Frischluft oder Umluft bestehen und aus einem sauberen Bereich angesaugt werden, der nicht durch Abgase der Antriebsmaschine, des Verbrennungsheizgerätes oder einer anderen Quelle im Fahrzeug verunreinigt werden kann.

2.6.2. Die Einlassleitung muss durch Gitter oder sonstige geeignete Mittel geschützt sein.

2.7. Heizluftauslass

2.7.1. Warmluftleitungen innerhalb des Fahrzeugs müssen so angeordnet oder geschützt sein, dass bei Berührung keine Verletzungs- oder Beschädigungsgefahr besteht.

2.7.2. Der Luftauslass muss so angeordnet oder geschützt sein, dass er nicht durch Gegenstände blockiert werden kann.

Ende des Auszuges.

Im Fall einer mehrsprachigen Version ist Deutsch verbindlich.

Ford S-MAX / Galaxy / Mondeo (CD 34*)

Hinweise zur Gültigkeit

Diese Einbaudokumentation gilt für die Fahrzeuge Ford S-Max / Galaxy Benzin ab Modelljahr 2006 und später sowie Ford Mondeo (CD 34*) Benzin ab Modelljahr 2007 und später - Gültigkeit siehe Seite 1 - wenn technische Änderungen am Fahrzeug den Einbau nicht beeinflussen, unter Ausschluss jeglicher Haftungsansprüche. Je nach Version und Ausstattung des Fahrzeuges können beim Einbau Änderungen gegenüber dieser „Einbaudokumentation“ notwendig werden.

Fahrzeug- und Motortypen, Ausstattungsvarianten sowie andere Spezifikationen, die nicht in dieser Einbaudokumentation aufgeführt sind, wurden nicht geprüft. Ein Einbau nach dieser Einbaudokumentation kann aber möglich sein.

Technische Hinweise

Spezialwerkzeug

- Schlauchklemmenzange für selbstspannende Schlauchklemmen
- Schlauchklemmenzange für Clic Schlauchschellen Typ W
- Automatische Abisolierzange 0,2 - 6mm²
- Crimpzange für Kabelschuh / Flachstecker 0,5 - 6mm²
- Drehmomentschlüssel für 2,0 - 10 Nm
- Abklemmzangen
- Einnietmutternzange
- Webasto Thermo Test Diagnose mit aktueller Software

Maßangaben

- Alle Maßangaben in mm

Anzugsdrehmomente

- Anzugsdrehmomente Heizgeräteschrauben 5x13 und Heizgerätestehbolzen 5x11 = 8Nm!
- Anzugsdrehmoment Schraube Halteplatte Wasserstutzen 5x15 = 7Nm!
- Andere Schraubverbindungen nach Herstellervorgabe oder entsprechend dem Stand der Technik befestigen!

Erläuterungen zum Dokument

Um Ihnen einen schnellen Überblick über die einzelnen Arbeitsschritte zu geben, finden Sie eine Kennzeichnung an der Außenkante oben rechts auf der jeweiligen Seite.

Auf Besonderheiten wird durch folgende Symbole hingewiesen:

Mechanik



besondere Gefahr von Verletzungen oder tödlichen Unfällen



Elektrik



besondere Gefahr der Beschädigung von Bauteilen



Kühlmittelkreislauf



besondere Brand- und Explosionsgefahr



Brennluft



Verweis auf allgemeine Einbauanweisung der Webasto Komponente bzw. auf fzg.-spezifische Unterlagen des Herstellers



Brennstoff

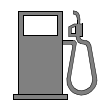

Hinweis auf eine technische Besonderheit



Abgas



Der Pfeil im Fahrzeugpiktogramm zeigt die Position am Fahrzeug und die Blickrichtung



Software

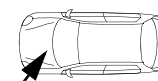

Ford S-MAX / Galaxy / Mondeo (CD 34*)

Vorarbeiten

Fahrzeug

- Tankdeckel öffnen
- Tank belüften
- Tankdeckel wieder schließen
- Batterie abklemmen
- Druck im Kühlsystem ablassen!
- Hinweisschild an Abdeckung Diagnoseanschluß anbringen
- Motordesignabdeckung abbauen
- Batterie und Batterieträger ausbauen
- Luftfilterkasten ausbauen
- Scheibenwischer abbauen (nur S-MAX und Galaxy)
- Wasserkastenabdeckung abbauen (nur S-MAX und Galaxy)
- Wasserkastenverkleidung im Motorraum abbauen (nur S-MAX und Galaxy)
- Halterung Kühlmittelschläuche ausbauen (nur S-MAX und Galaxy)
- Rad vorne rechts abbauen
- Radhausverkleidung rechts abbauen
- Untere Motorabdeckung abbauen (wenn vorhanden)
- Abdeckung Kraftstoffleitung unter dem Fahrzeug abbauen
- Tank gemäß Herstellerangaben ausbauen
- Tankarmatur gemäß Herstellerangaben ausbauen
- Schalter - bzw. Zierleiste oberhalb Klimabedienteil / Radio bzw. Bedieneinheit Klima / Navi. ausbauen [eingeclipst] (nur S-MAX und Galaxy)
- Abdeckung Mittelkonsole/Schalthebelabdeckung ausbauen
- Klimabedienteil / Radio bzw. Bedieneinheit Klima / Navi. ausbauen
- Handschuhfach ausbauen
- Untere Abdeckung A-Säulenverkleidung rechts abbauen (nur S-MAX und Galaxy)
- Untere Armaturenbrettverkleidung Beifahrerseite ausbauen (nur Mondeo)
- Sicherungskasten [SJB] lösen und herunterklappen

Heizgerät

- Die nicht zutreffende Jahreszahl auf Typ- und Duplikatschild entfernen
- Duplikatschild (Typschild) an geeigneter Stelle im Motorraum sichtbar anbringen

Hinweis

Im Fehlerspeicher „Heizung, Lüftung und Klimaanlage“ kann durch den Betrieb der Standheizung ein Fehler abgelegt worden sein, dieser ist im Rahmen der Fahrzeuginspektion gemäß Herstellerangabe zu löschen!

Der Einbauort der Vorwähluhr und des Taster sind am Beispiel gezeigt und vor dem Einbau mit dem Kunden abzusprechen.

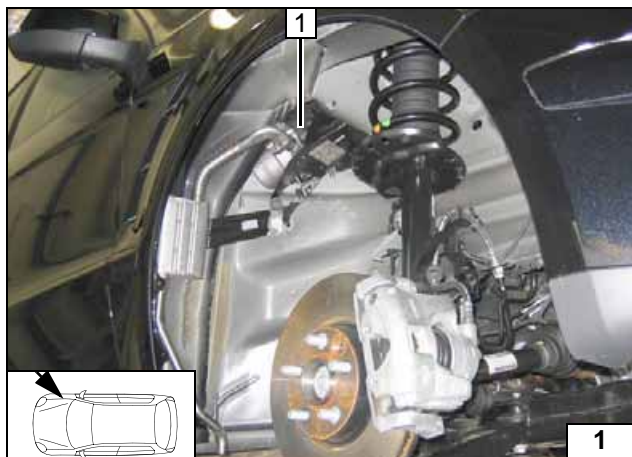

Einbauort Heizgerät

1 Heizgerät

Einbauort

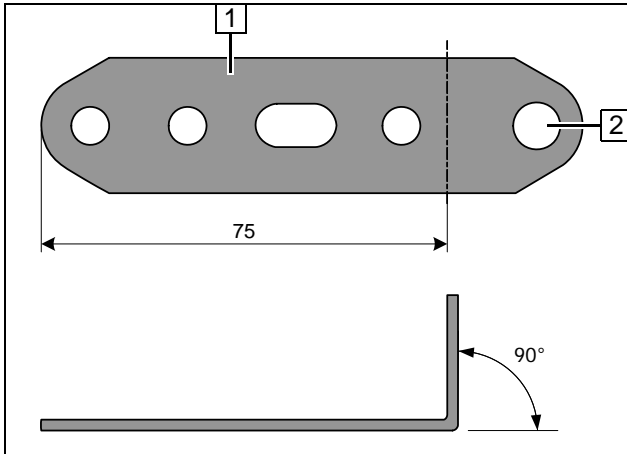

Elektrik vorbereiten

Bohrung an Position 2 auf $\varnothing 8,5$ aufbohren.

1 Lochband



Lochband
abwinkeln

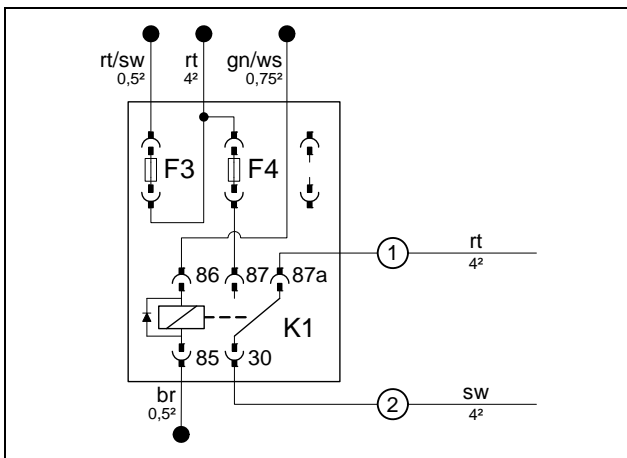

Leitungsabschnitte behalten ihre Nummerierung im gesamten Dokument!

F4 30A in Sicherungsträger einsetzen.
Leitung rt ① in K1/87a und Leitung sw ② in K1/30 einsetzen.



Relais K1
vorbereiten und Si-
cherung F4
einsetzen

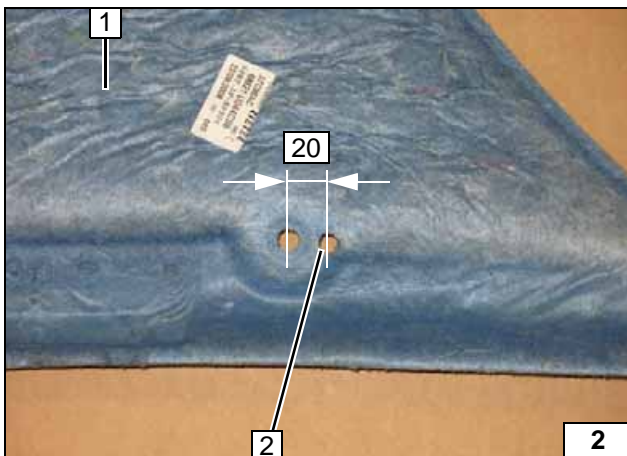

Bohrung an Position 2 $\varnothing 9$ stanzen.

1 Verkleidung Fußraum Fahrerseite



Bohrung in
Verklei-
dung



Elektrik

Kabelbaumdurchführung

1 Gummitülle

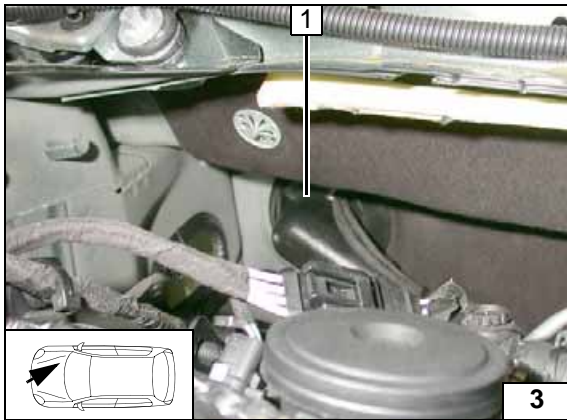

Verlegung Motorraum

1 Kabelbaum Heizgerät

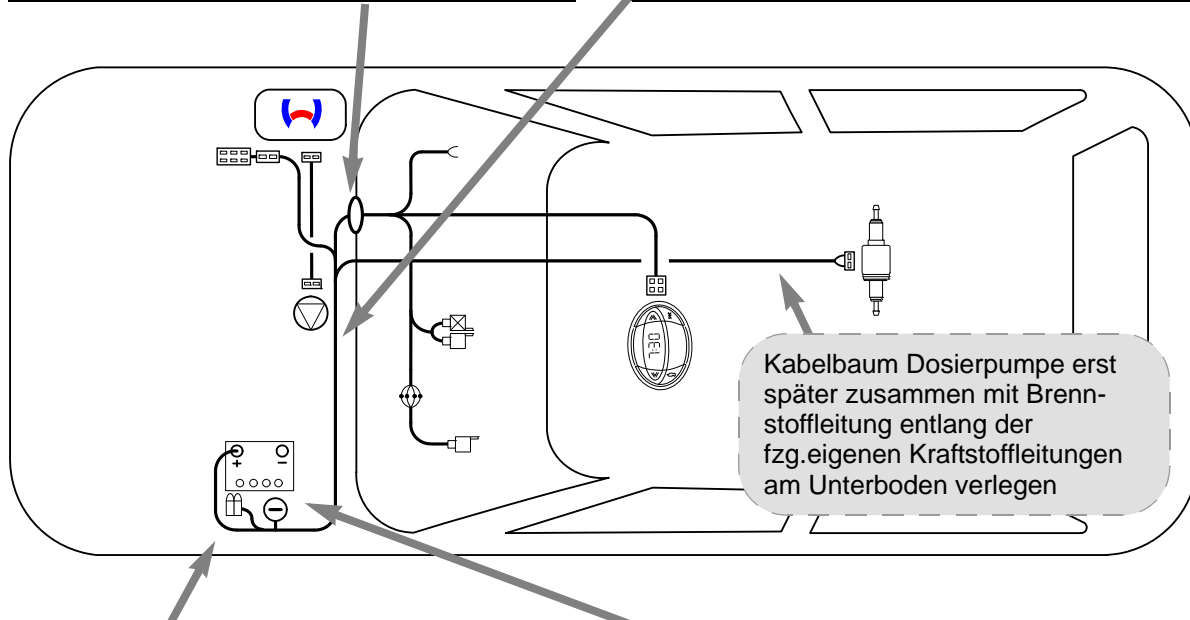
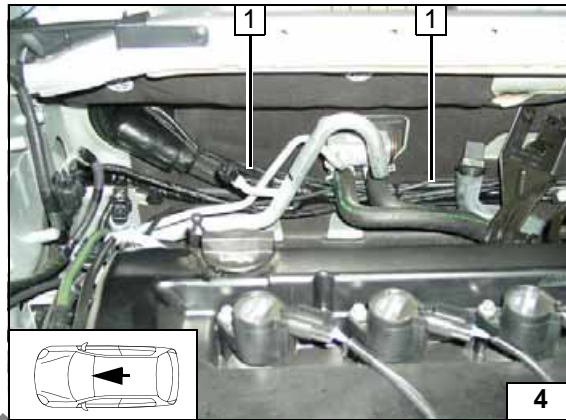

Schema
Kabel-
baumver-
legung

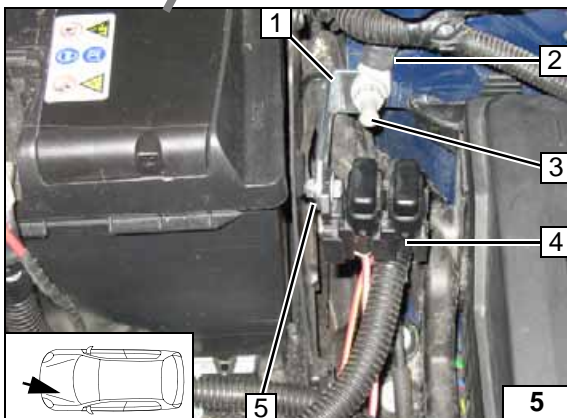

Sicherungshalter Motorraum, Masseleitung

- 1 Lochband
- 2 Masseleitung Kabelschuh Ø 8
- 3 Fzg.eigener Massepunkt
- 4 Sicherungen F1-2
- 5 Schraube M5x12, Karoseriescheibe, Halteplatte Sicherungshalter, Bundmutter

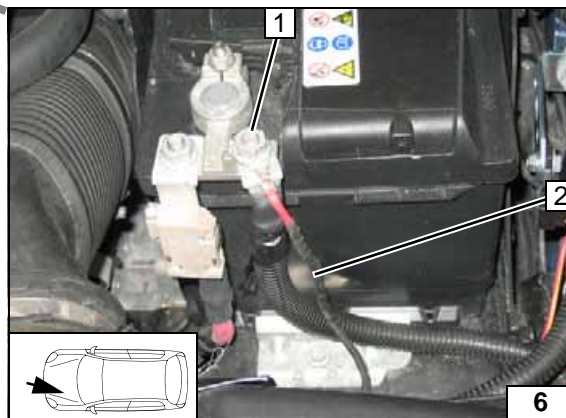

Plusleitung

- 1 Anschluss Batterie-Pluspol
- 2 Plusleitung, Kabelschuh Ø 8



Ansteuerung Klimaautomatik Variante A

Fzg.-Ausstattung, wenn Leitung vi/gn am Radiostecker A PIN 16 vorhanden ist!



Schaltplan

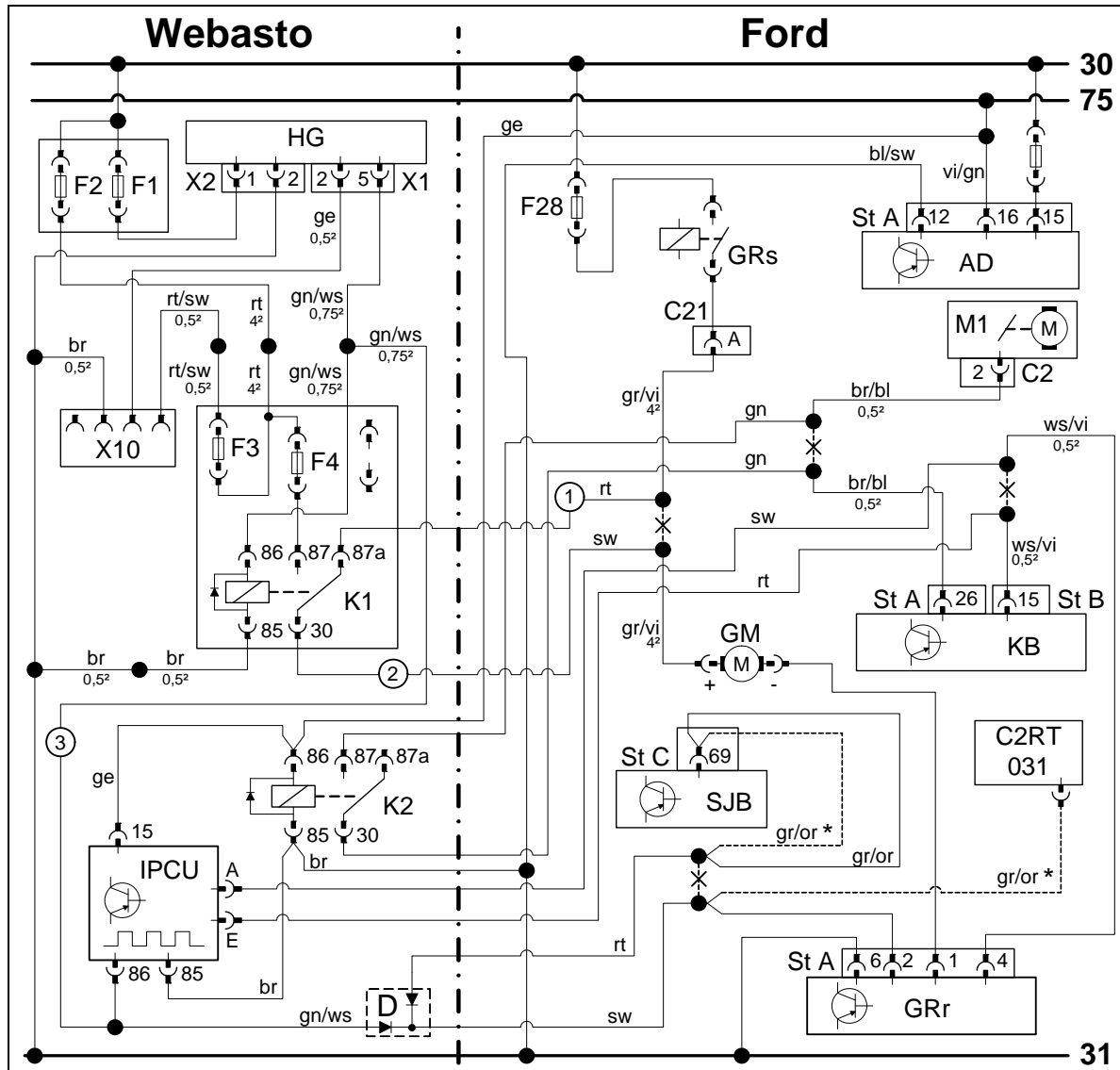

Bauteile Webasto		Bauteile Fahrzeug		Farben und Symbole	
HG	Heizgerät TT-Evo	F28	Gebäsesicherung	rt	rot
X1	6-poliger Stecker HG	GRs	Gebäserelais	ws	weiß
X2	2-poliger Stecker HG	AD	Radio	sw	schwarz
K1	Gebäserelais	C21	Stecker schwarz	br	braun
K2	Zusatzrelais	M1	Stellmotor Luftklappe	gn	grün
F1	Sicherung 20A	C2	Stecker M1	bl	blau
F2	Sicherung 30A	GM	Gebäsemotor	ge	gelb
F3	Sicherung 1A	KB	Klimabedienteil	vi	violett
F4	Sicherung 30A	C2RT 031	Empfänger WFS	gr	grau
X10	4-pol. Stecker Bedienelement	SJB	Smart Junction Box		
IPCU	Pulsweitenmodulator	GRr	Gebäseregler		
Einstellwerte IPCU		ST...	Steckanschlüsse		
Spannung: 10 V		*	je nach Ausstattung	D	Dioden im Kabelbaum integriert
Frequenz: 400 Hz					
Duty-Cycle: 37 %				X	Trennstelle
Funktion: Low-side					Kabelfarben können variieren!

Legende

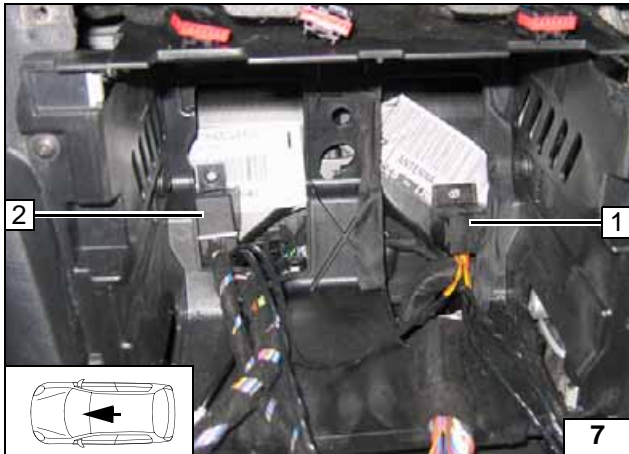

Socket K2-Relais **2** und Socket IPCU **1** mit doppelseitigem Klebeband gemäß Abb. befestigen!

Auf Platzbedarf der Bedieneinheiten Klima bzw. Radio und deren Kabelbäume achten!



**Montage
IPCU und
K2-Relais**

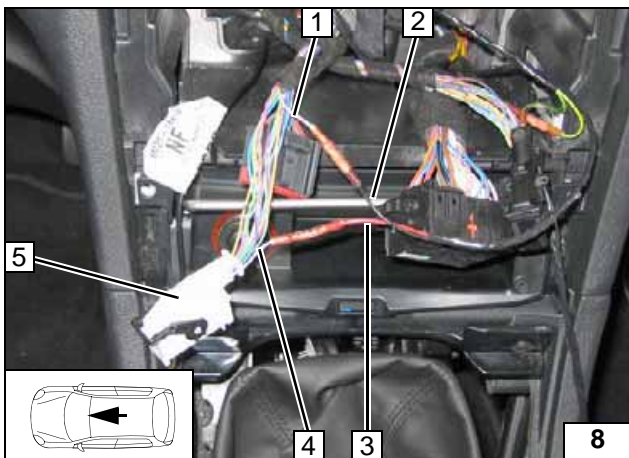

Anschluss am Stecker **B 5** weiß vom Klimabedienteil Pin 15.

Verbindungen gemäß Schaltplan herstellen.

- 1 Ltg. ws/vi Gebläseregler
- 2 Ltg. sw IPCU/A
- 3 Ltg. rt IPCU/E
- 4 Ltg. ws/vi Stecker Klimabedienteil



**Anschluss
Klimabedienteil /
IPCU**

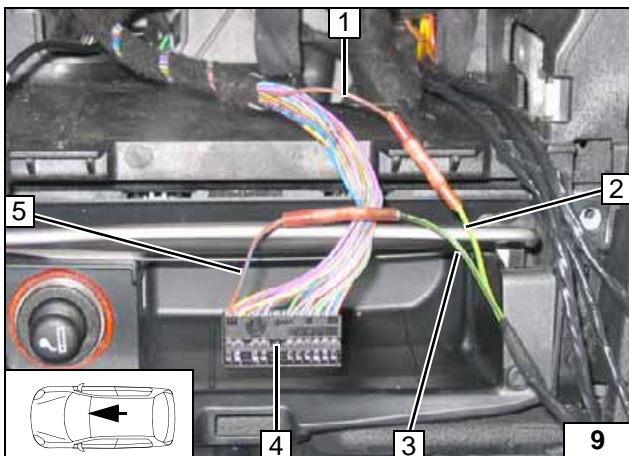

Anschluss am Stecker **A 4** schwarz vom Klimabedienteil Pin 26.

Verbindungen gemäß Schaltplan herstellen.

- 1 Ltg. br/bl Klappenstellmotor
- 2 Ltg. gn K2/87
- 3 Ltg. gn K2/30
- 5 Ltg. br/bl Stecker Klimabedienteil



**Anschluss
Klimabedienteil /
K2-Relais**

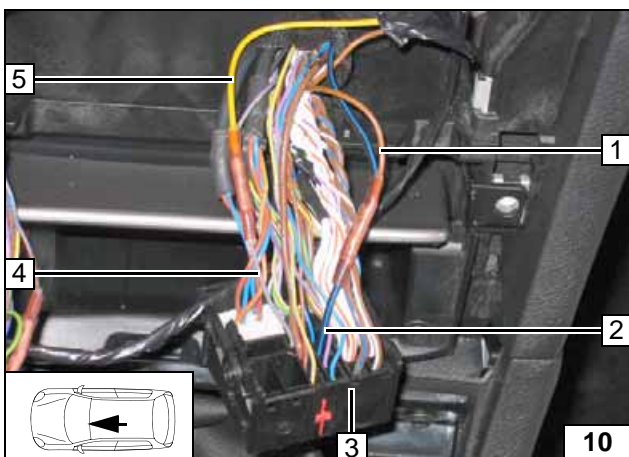

Anschluss am Radiostecker **3** Pin 16.

Verbindungen gemäß Schaltplan herstellen.

- 1 Ltg. br K2/85
- 2 Ltg. sw/bl (Masse)
- 4 Ltg. vi/gn (Klemme75)
- 5 Ltg. ge K2/86



**Anschluss
K2-Relais
am Radio**

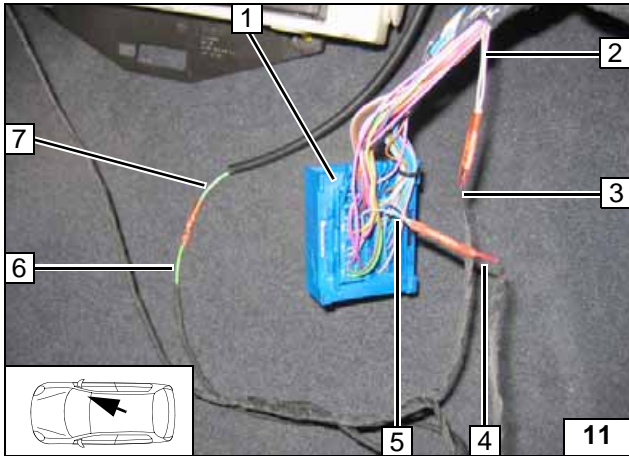

Anschluss am Stecker SJB 1 bl Pin 69. Verbindungen gemäß Schaltplan herstellen. Je nach Fahrzeugausstattung können an Pin 69 zwei Kabel vorhanden sein. Zusatzleitung gn/ws ③ 7 zur linken Fzg.-Seite verlegen!



Anschluss Stecker SJB

- 2 Ltg. gr/or Gebläseregler (siehe Schaltplan)
- 3 Ltg. sw Diodengruppe
- 4 Ltg. rt Diodengruppe
- 5 Ltg. gr/or Stecker SJB (siehe Schaltplan)
- 6 Ltg. gn/ws Kabelbaum IPCU

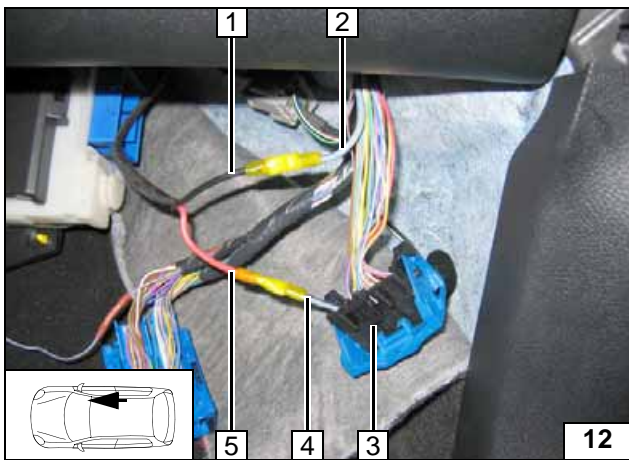

Anschluss am sw Stecker C21 3 Pin A. Verbindungen gemäß Schaltplan herstellen.



Anschluss Gebläsemotor

- 1 Ltg. sw ② K1/30
- 2 Ltg. gr/vi Gebläsemotor
- 4 Ltg. gr/vi Stecker C21
- 5 Ltg. rt ① K1/87a

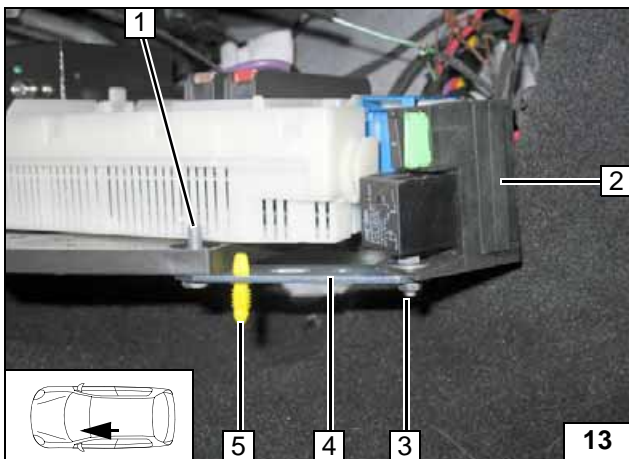

Kunststoffstehbolzen an Position 1 entfernen und an Position 5 in Lochband 4 einsetzen!



Sicherungshalter Innenraum montieren

- 1 Schraube M6x20, Bundmutter, vorhandene Bohrung
- 2 Sicherungshalter Innenraum
- 3 Schraube M5x12, Karosseriescheibe, Bundmutter

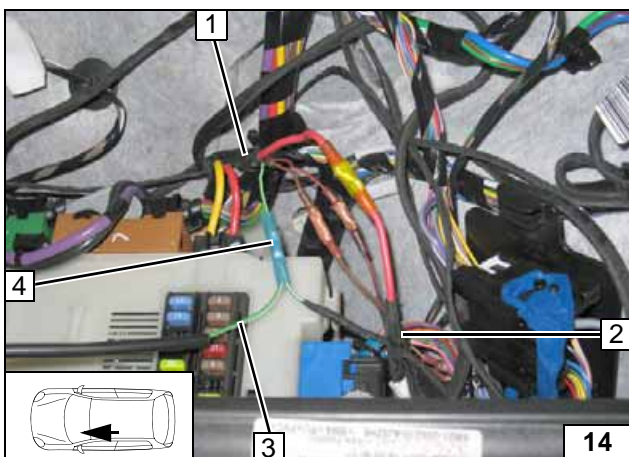

Kabelbäume Sicherungshalter Motorraum 1 und Innenraum 2 gemäß Schaltplan farbgleich verbinden. Stoßverbinder rt an Position 4 abtrennen. Zusatzleitung gn/ws ③ 3 mit Stoßverbinder bl an Position 4 an Ltg. gn/ws anschließen!



Kabelbäume verbinden



Ansteuerung Klimaautomatik Variante B

Fzg.-Ausstattung, wenn Leitung vi/gn am Radiostecker A PIN 16 nicht vorhanden ist!



Schaltplan

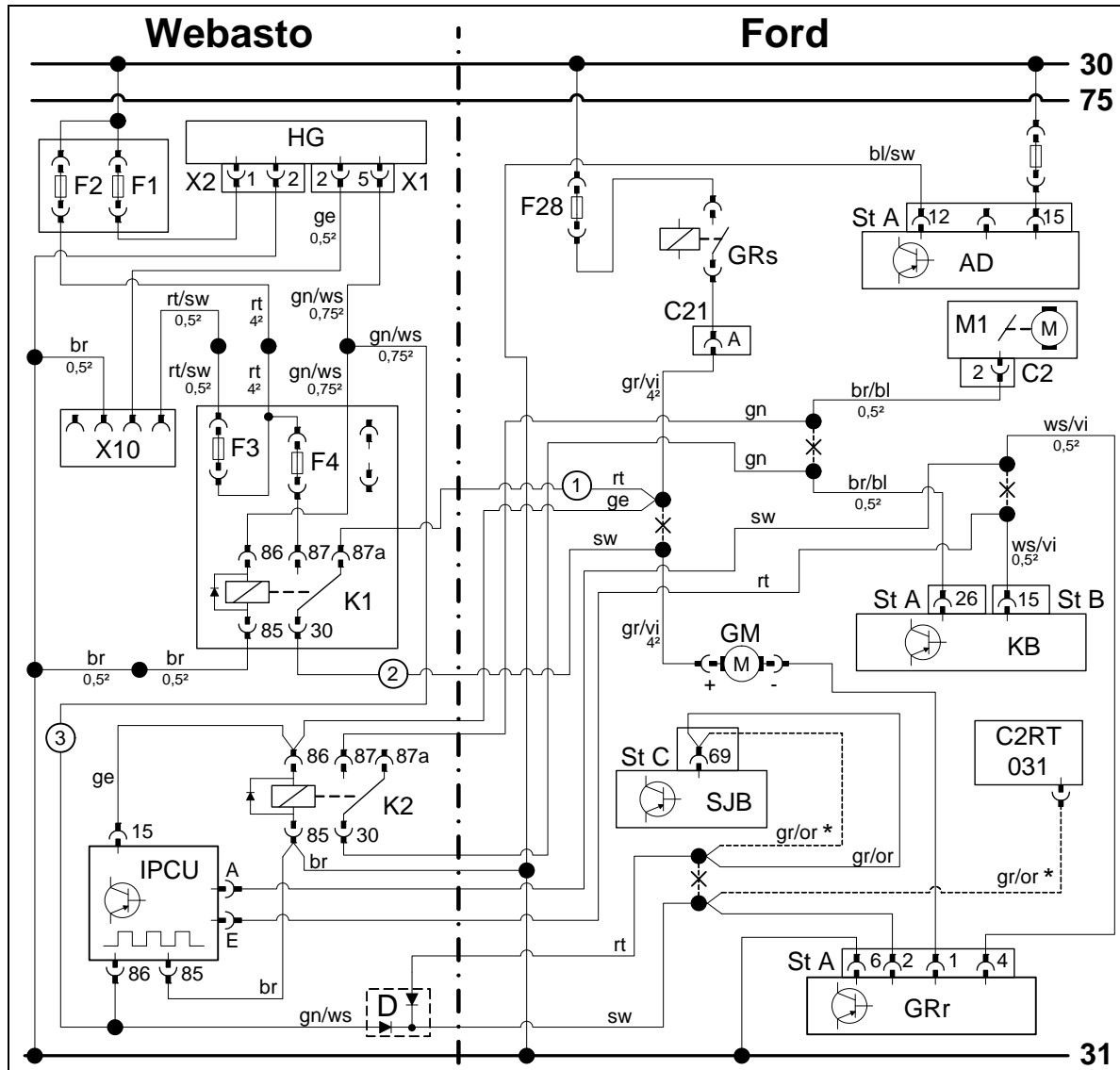

Bauteile Webasto		Bauteile Fahrzeug		Farben und Symbole	
HG	Heizgerät TT-Evo	F28	Gebäsesicherung	rt	rot
X1	6-poliger Stecker HG	GRs	Gebäserelais	ws	weiß
X2	2-poliger Stecker HG	AD	Radio	sw	schwarz
K1	Gebäserelais	C21	Stecker schwarz	br	braun
K2	Zusatzrelais	M1	Stellmotor Luftklappe	gn	grün
F1	Sicherung 20A	C2	Stecker M1	bl	blau
F2	Sicherung 30A	GM	Gebäsemotor	ge	gelb
F3	Sicherung 1A	KB	Klimabedienteil	vi	violett
F4	Sicherung 30A	C2RT 031	Empfänger WFS	gr	grau
X10	4-pol. Stecker Bedienelement	SJB	Smart Junction Box		
IPCU	Pulsweitenmodulator	GRr	Gebäseregler		
Einstellwerte IPCU		ST...	Steckanschlüsse		
Spannung: 10 V		*	je nach Ausstattung	D	Dioden im Kabelbaum integriert
Frequenz: 400 Hz					
Duty-Cycle: 37 %				X	Trennstelle
Funktion: Low-side					Kabelfarben können variieren!

Legende

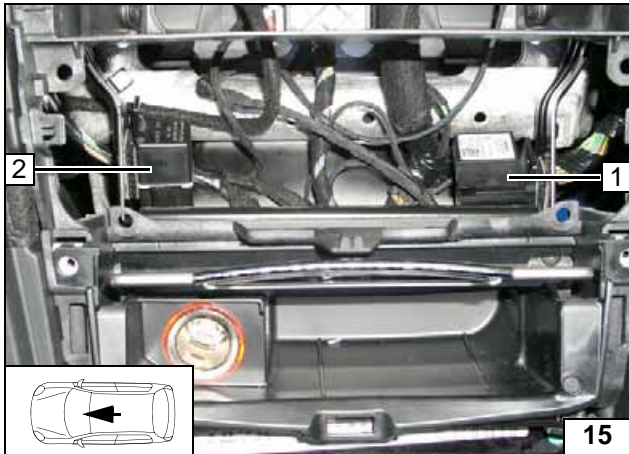

Socket K2-Relais **2** und Socket IPCU **1** mit doppelseitigem Klebeband gemäß Abb. befestigen!

Auf Platzbedarf der Bedieneinheiten Klima bzw. Radio und deren Kabelbäume achten!



Montage IPCU und K2-Relais

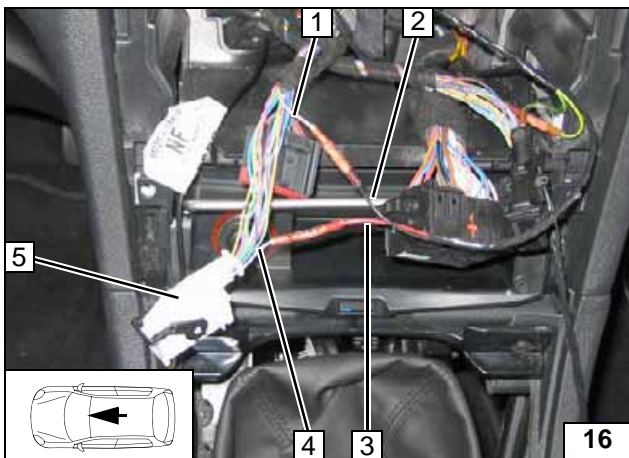

Anschluss am Stecker **B 5** weiß vom Klimabedienteil Pin 15.

Verbindungen gemäß Schaltplan herstellen.

- 1 Ltg. ws/vi Gebläseregler
- 2 Ltg. sw IPCU/A
- 3 Ltg. rt IPCU/E
- 4 Ltg. ws/vi Stecker Klimabedienteil



Anschluss Klimabedienteil / IPCU

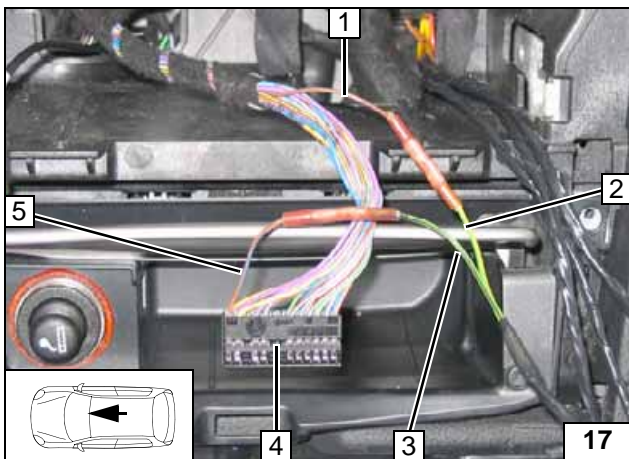

Anschluss am Stecker **A 4** schwarz vom Klimabedienteil Pin 26.

Verbindungen gemäß Schaltplan herstellen.

- 1 Ltg. br/bl Klappenstellmotor
- 2 Ltg. gn K2/87
- 3 Ltg. gn K2/30
- 5 Ltg. br/bl Stecker Klimabedienteil



Anschluss Klimabedienteil / K2-Relais

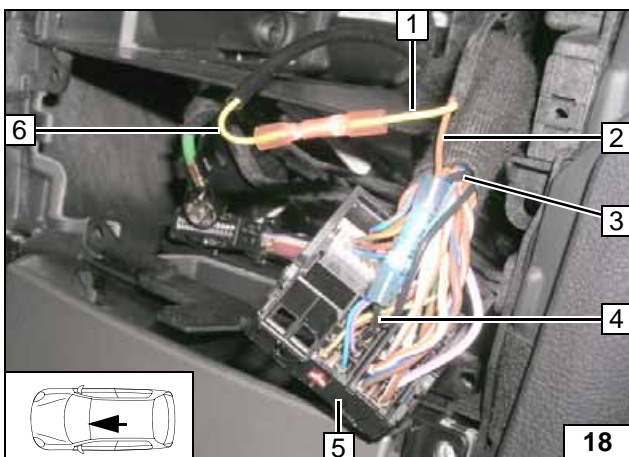

Anschluss am Radiostecker **5**. Verbindungen gemäß Schaltplan herstellen. Leitung ge **1** von K2/86 mit Leitung ge **6** verbinden und im Isolierschlauch in den Fußraum Beifahrerseite verlegen!

- 2 Ltg. br K2/85
- 3 Ltg. sw/bl (Masse)
- 4 Ltg. sw/bl (Masse) Stecker Pin 12



Anschluss K3.1/85 am Radio

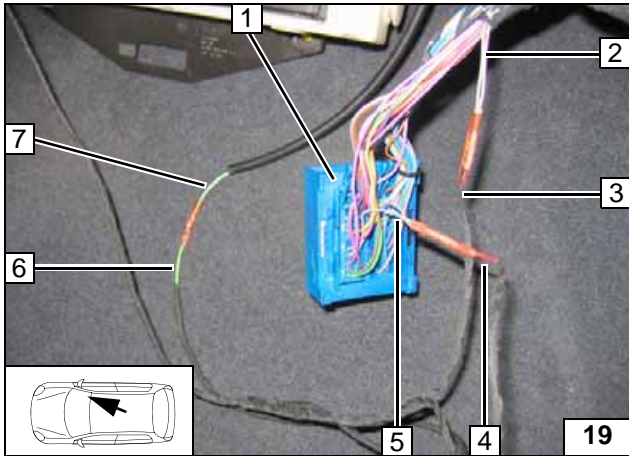

Anschluss am Stecker SJB 1 bl Pin 69. Verbindungen gemäß Schaltplan herstellen. Je nach Fahrzeugausstattung können an Pin 69 zwei Kabel vorhanden sein. Zusatzleitung gn/ws ③ 7 zur linken Fzg.-Seite verlegen!



Anschluss Stecker SJB

- 2 Ltg. gr/or Gebläseregler (siehe Schaltplan)
- 3 Ltg. sw Diodengruppe
- 4 Ltg. rt Diodengruppe
- 5 Ltg. gr/or Stecker SJB (siehe Schaltplan)
- 6 Ltg. gn/ws Kabelbaum IPCU

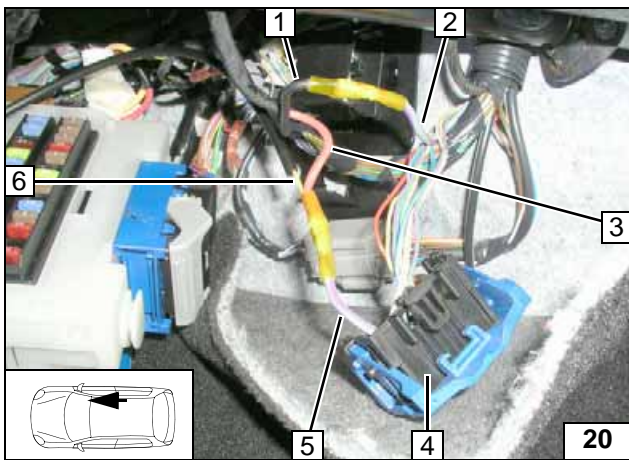

Anschluss am sw Stecker C21 4 Pin A. Verbindungen gemäß Schaltplan herstellen.



Anschluss Gebläsemotor

- 1 Ltg. sw ② K1/30
- 2 Ltg. gr/vi Gebläsemotor
- 3 Ltg. rt ① K1/87a
- 5 Ltg. gr/vi Stecker C21
- 6 Ltg. ge Relais K2/86

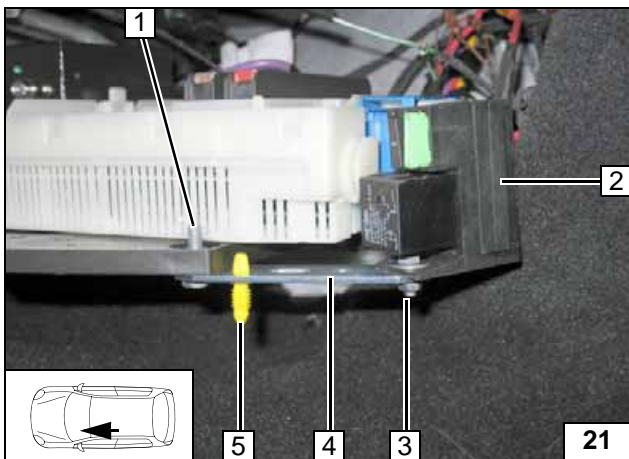

Kunststoffstehbolzen an Position 1 entfernen und an Position 5 in Lochband 4 einsetzen!



Sicherungshalter Innenraum montieren

- 1 Schraube M6x20, Bundmutter, vorhandene Bohrung
- 2 Sicherungshalter Innenraum
- 3 Schraube M5x12, Karosseriescheibe, Bundmutter

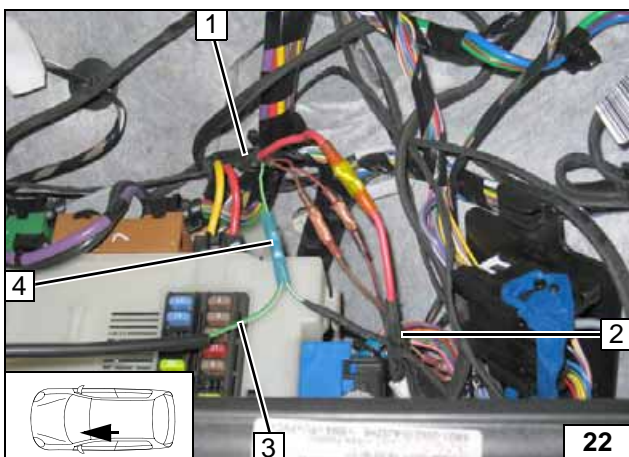

Kabelbäume Sicherungshalter Motorraum 1 und Innenraum 2 gemäß Schaltplan farbgleich verbinden. Stoßverbinder rt an Position 4 abtrennen. Zusatzleitung gn/ws ③ 3 mit Stoßverbinder bl an Position 4 an Ltg. gn/ws anschließen!



Kabelbäume verbinden



Ansteuerung Klimaautomatik Variante C

Ab Modelljahr 2010!



Schaltplan

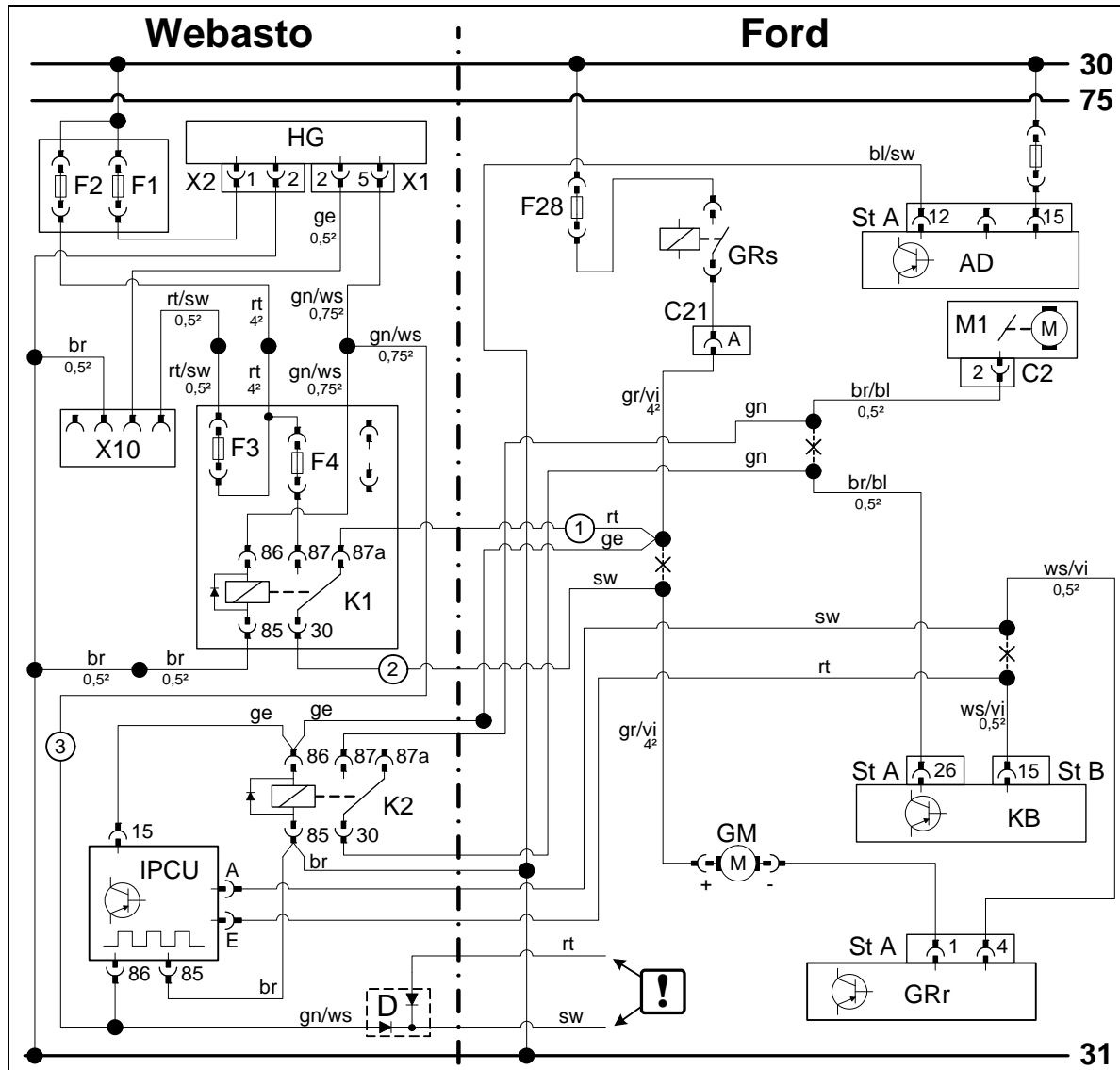

Bauteile Webasto		Bauteile Fahrzeug		Farben und Symbole	
HG	Heizgerät TT-Evo	F28	Gebälisesicherung	rt	rot
X1	6-poliger Stecker HG	GRs	Gebälserelais	ws	weiß
X2	2-poliger Stecker HG	AD	Radio	sw	schwarz
K1	Gebälserelais	C21	Stecker schwarz	br	braun
K2	Zusatzrelais	M1	Stellmotor Luftklappe	gn	grün
F1	Sicherung 20A	C2	Stecker M1	bl	blau
F2	Sicherung 30A	KB	Klimabedienteil	ge	gelb
F3	Sicherung 1A	GM	Gebälsemotor	vi	violett
F4	Sicherung 30A	GRr	Gebälseglger	gr	grau
X10	4-pol. Stecker Bedienelement	ST...	Steckanschlüsse		
IPCU	Pulsweitenmodulator			!	Leitungsenden isolieren und wegbinden
Einstellwerte IPCU				D	Dioden im Kabelbaum integriert
Spannung: 10 V				X	Trennstelle
Frequenz: 400 Hz					Kabelfarben können variieren!
Duty-Cycle: 37 %					
Funktion: Low-side					

Legende

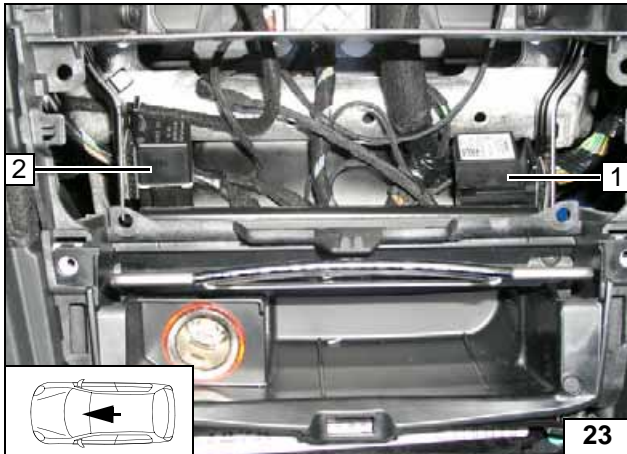

Socket K2-Relais **2** und Socket IPCU **1** mit doppelseitigem Klebeband gemäß Abb. befestigen!

Auf Platzbedarf der Bedieneinheiten Klima bzw. Radio und deren Kabelbäume achten. Ltg. gn/ws von Kabelbaum IPCU (IPCU/86) zur linken Fzg.-Seite verlegen. Leitungen rt und sw isolieren und wegbinden!



Montage IPCU und K2-Relais

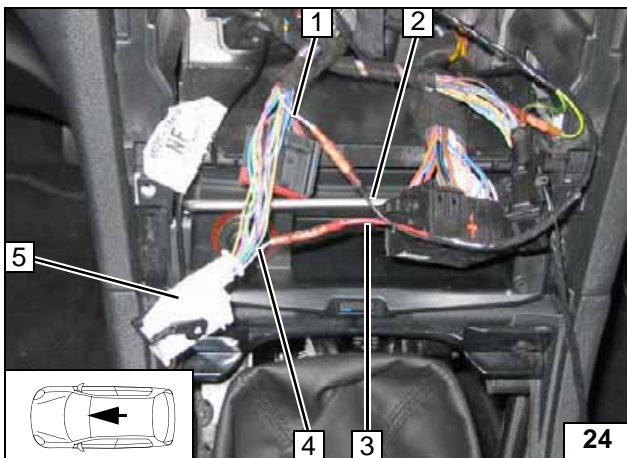

Anschluss am Stecker B **5** weiß vom Klimabedienteil Pin 15.

Verbindungen gemäß Schaltplan herstellen.

- 1 Ltg. ws/vi Gebläseregler
- 2 Ltg. sw IPCU/A
- 3 Ltg. rt IPCU/E
- 4 Ltg. ws/vi Stecker Klimabedienteil



Anschluss Klimabedienteil / IPCU

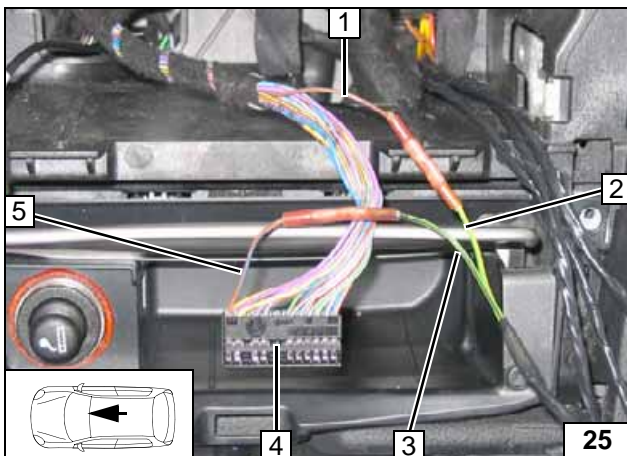

Anschluss am Stecker A **4** schwarz vom Klimabedienteil Pin 26.

Verbindungen gemäß Schaltplan herstellen.

- 1 Ltg. br/bl Klappenstellmotor
- 2 Ltg. gn K2/87
- 3 Ltg. gn K2/30
- 5 Ltg. br/bl Stecker Klimabedienteil



Anschluss Klimabedienteil / K2-Relais

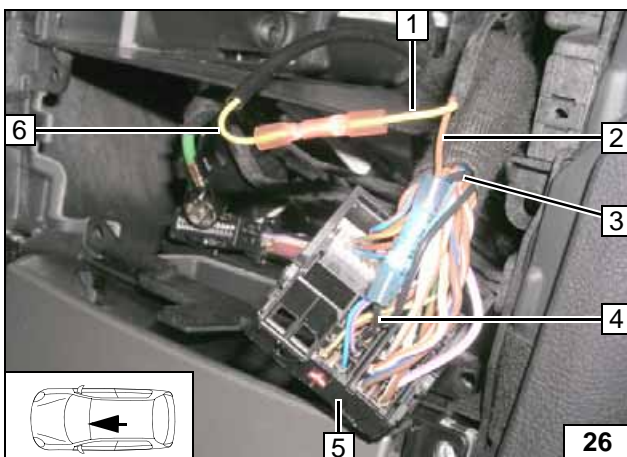

Anschluss am Radiostecker **5**. Verbindungen gemäß Schaltplan herstellen. Leitung ge **1** von K2/86 mit Leitung ge **6** verbinden und im Isolierschlauch in den Fußraum Beifahrerseite verlegen!

- 2 Ltg. br K2/85
- 3 Ltg. sw/bl (Masse)
- 4 Ltg. sw/bl (Masse) Stecker Pin 12



Anschluss K3.1/85 am Radio

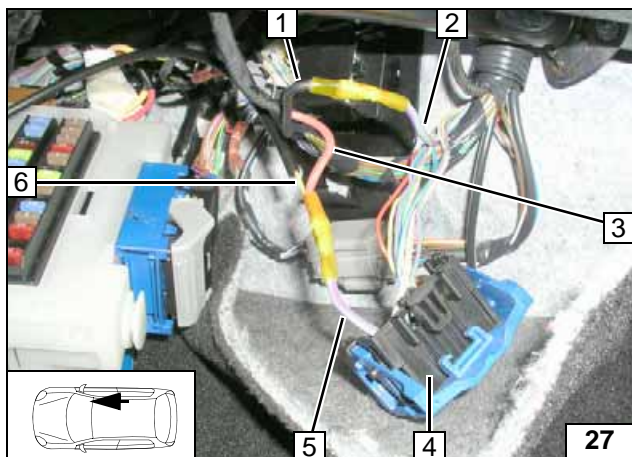

Anschluss am sw Stecker C21 4 Pin A.
Verbindungen gemäß Schaltplan herstellen.

- 1 Ltg. sw ② K1/30
- 2 Ltg. gr/vi Gebläsemotor
- 3 Ltg. rt ① K1/87a
- 5 Ltg. gr/vi Stecker C21
- 6 Ltg. ge Relais K2/86



**Anschluss
Gebläse-
motor**

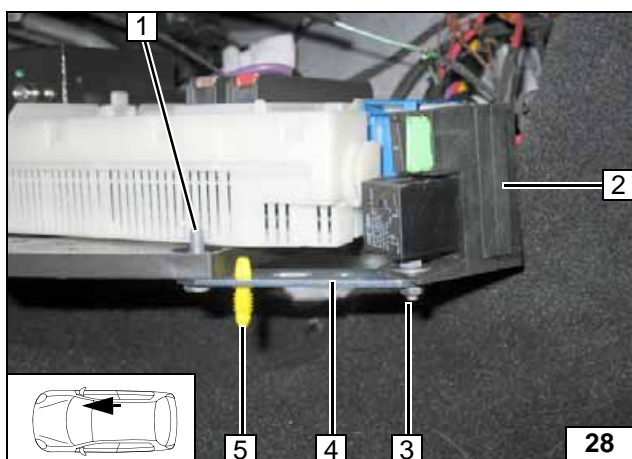

Kunststoffstehbolzen an Position 1 entfernen
und an Position 5 in Lochband 4 einsetzen!

- 1 Schraube M6x20, Bundmutter, vor-
handene Bohrung
- 2 Sicherungshalter Innenraum
- 3 Schraube M5x12, Karosseriescheibe,
Bundmutter



**Siche-
rungshal-
ter Innen-
raum
mon-
tieren**

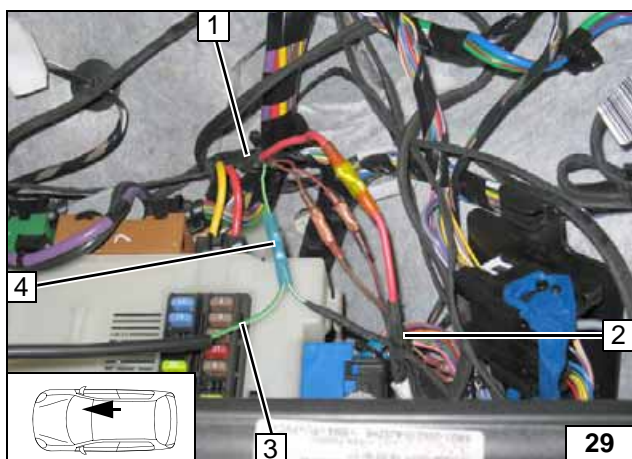

Kabelbäume Sicherungshalter Motorraum 1
und Innenraum 2 gemäß Schaltplan farb-
gleich verbinden. Stoßverbinder rt an Position
4 abtrennen. Zusatzleitung gn/ws ③ 3 mit
Stoßverbinder bl an Position 4 an Ltg. gn/ws
anschießen!



**Kabelbäu-
me ver-
binden**



Vorwahluhr

Variante A
S-MAX / Galaxy bis MJ 2009

1 Vorwahluhr

Vor-
wahluhr
montieren

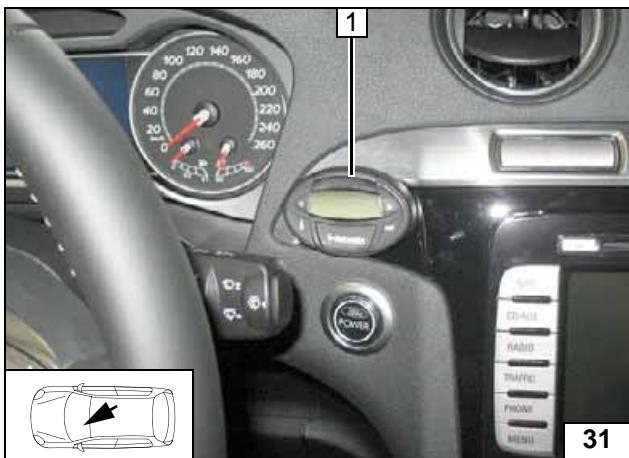

Variante A
S-MAX / Galaxy ab MJ 2010

1 Vorwahluhr

Vor-
wahluhr
montieren

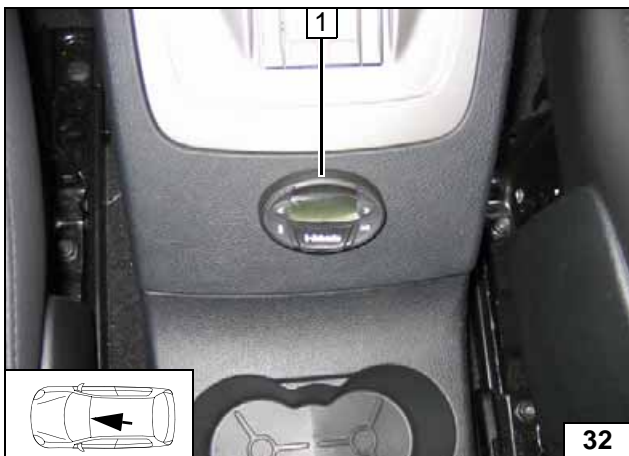

S-MAX / Galaxy Variante B

1 Vorwahluhr

Vor-
wahluhr
montieren

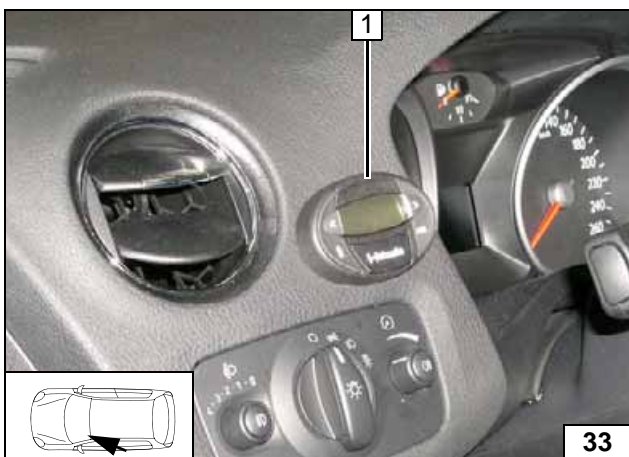

Mondeo

1 Vorwahluhr

Vor-
wahluhr
montieren

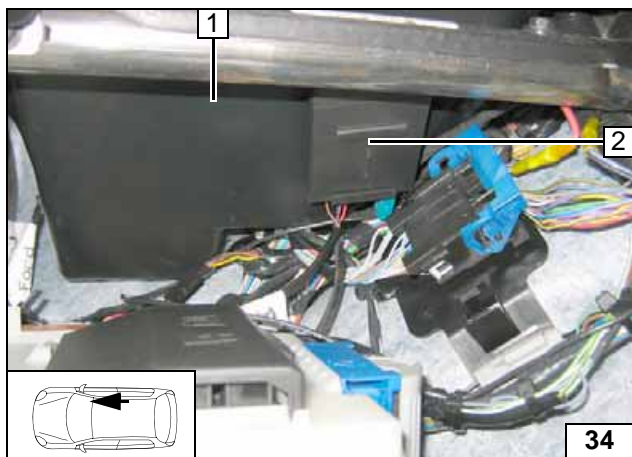

Option Telestart

S-MAX / Galaxy

Empfänger 2 mit Klebeband befestigen!

- 1 Unterseite Handschuhfach



Empfänger montieren

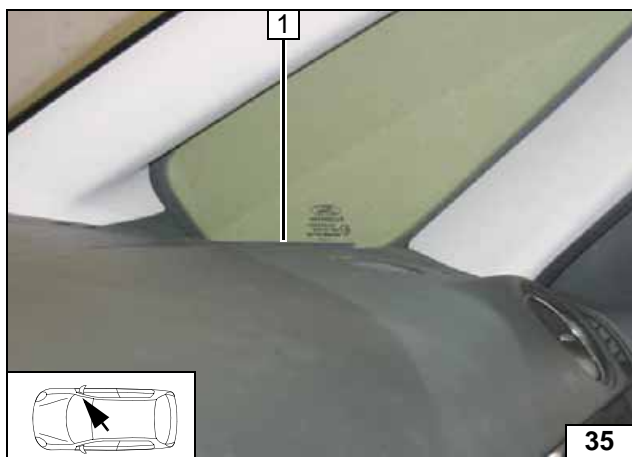

- 1 Antenne



Antenne montieren



Abb. zeigt Fzg. bis MJ 2009!

- 1 Taster



Taster montieren

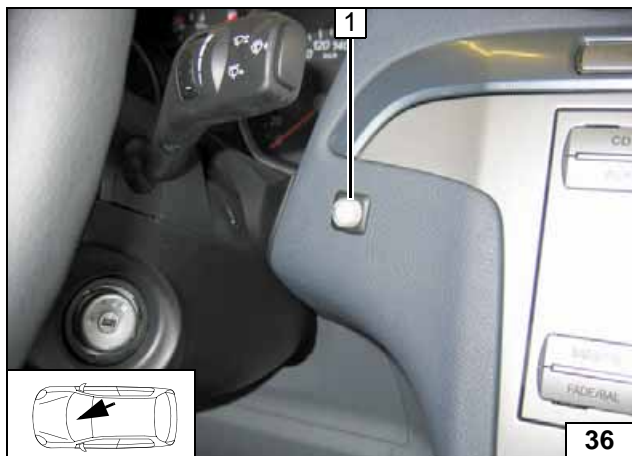

Mondeo

Empfänger 2 mit Klebeband befestigen!

- 1 Temperatursensor T100 HTM



Empfänger montieren

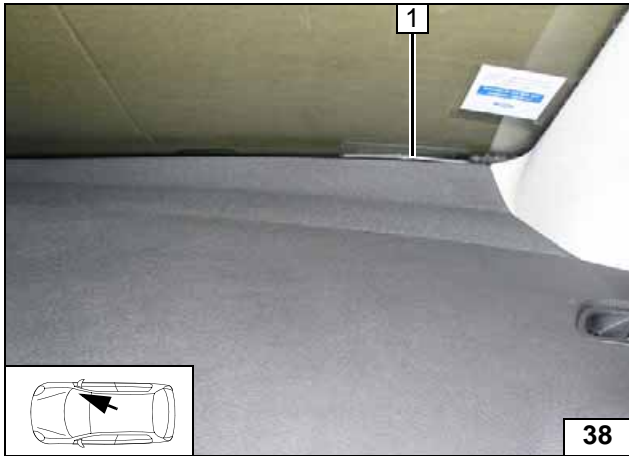

Hinweis:

Bei Fahrzeugen mit Frontscheibenheizung, die Antenne nicht im Bereich der Scheibenheizung verkleben!

1 Antenne



Antenne montieren

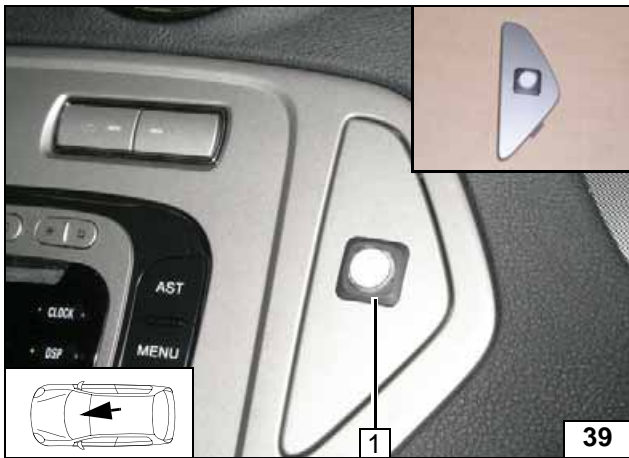

1 Taster



Taster montieren

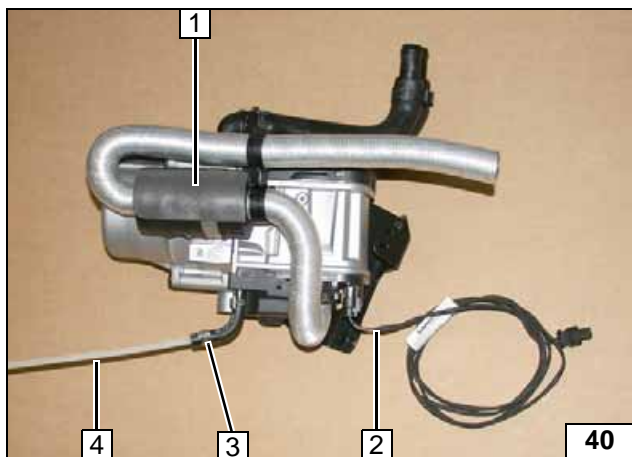

Heizgerät vorbereiten

Dämmschutzstreifen 1 auf Brennluftschalldämpfer aufkleben!

- 2 Kabelbaum Umwälzpumpe montieren
- 3 Schelle Ø 10
- 4 Brennstoffleitung



Heizgerät ZSB vorbereiten

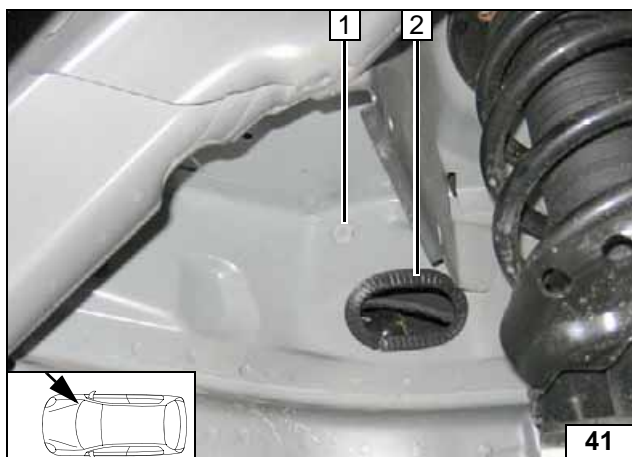

Kabeltülle 1 und Kantenschutzprofil 2 einsetzen!



Einbauort vorbereiten

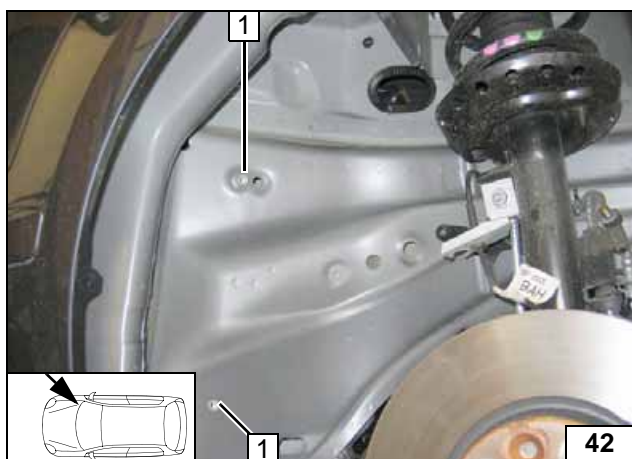

1 Einnietmutter, vorhandene Bohrung [je 2x]

Einnietmuttern einziehen



Wasserablauf 1 aus Radlauf entfernen!



Einbauort vorbereiten

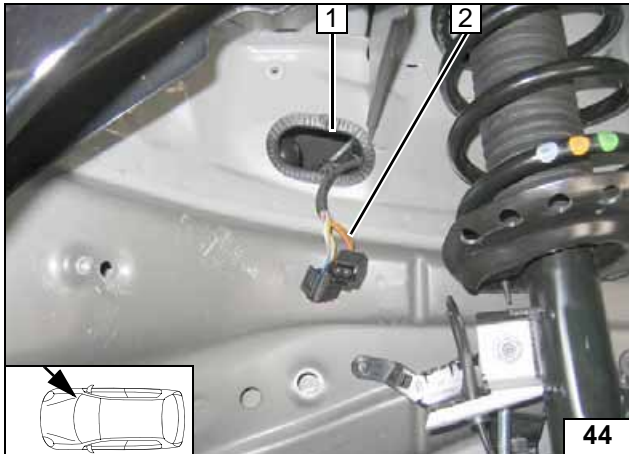

- 1 Durchführung
- 2 Kabelbaum Heizgerät

**Kabelbaum
Heizgerät
verlegen**

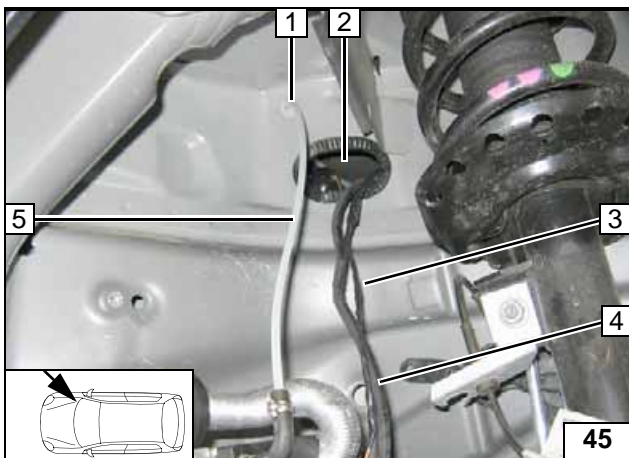

Heizgerät einbauen

Brennstoffleitung 5 durch Tülle 1 in den Motorraum verlegen. Kabelbaum Umwälzpumpe 3 durch die Durchführung 2 in den Motorraum verlegen!
Kabelbaum Heizgerät 4 an Heizgerät montieren!



**Heizgerät
montieren**

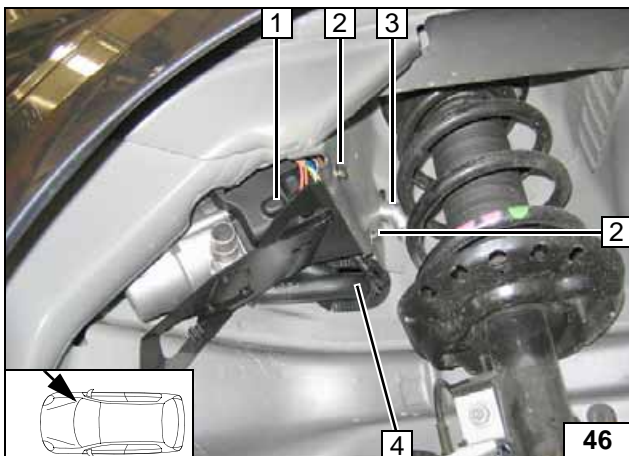

Heizgerät 1 gemäß Abb. lose montieren. Beim Einsetzen der ZSB auf Brennluftschalldämpfer achten!

- 2 Schraube M6x20 [2x], Federring [2x], Karosseriescheibe [2x]
- 3 Brennluftleitung
- 4 Wasserschläuche [2x]



**Heizgerät
lose mon-
tieren**

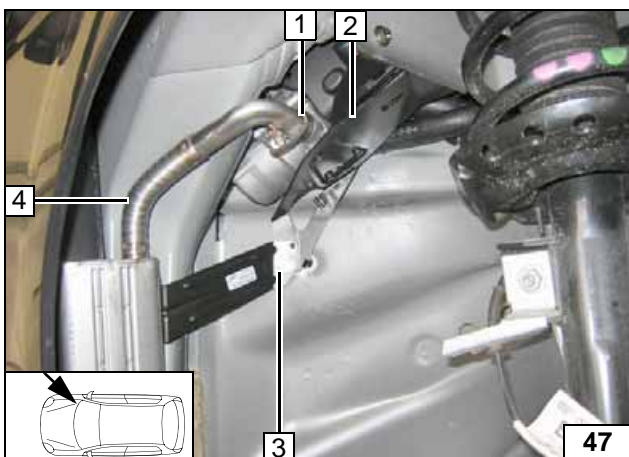

Abgasanlage montieren

Abgasanlage 4 gemäß Bild am Heizgerät 2 montieren!
Auf ausreichenden Abstand zu benachbarten Bauteilen achten!

- 1 Schlauchklemme
- 3 Schraube M6x20, Federring, Scheibe



**Abgas-
anlage
montieren**

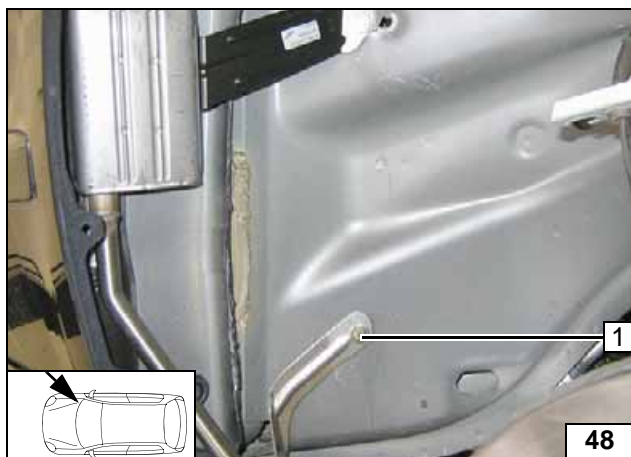

1 Schraube M6x20, Federring, Scheibe

Abgas-
anlage
montieren

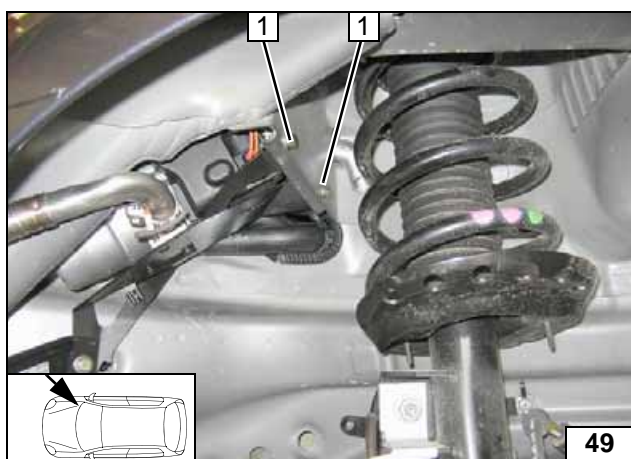

Schraube M6x20 1 [2x] festziehen!



Heizgerät
montieren

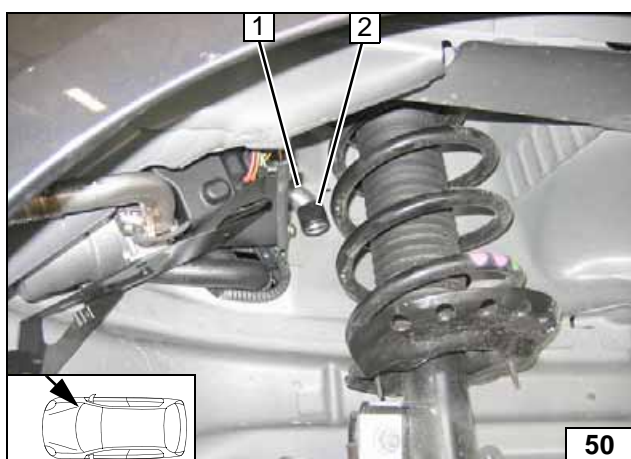

Schutzkappe 2 auf Brennluftleitung 1 auf-
drehen!



Schutzkap-
pe montie-
ren



Brennstoff

VORSICHT!

Tankdeckelverschluß des Fahrzeugs öffnen, Tank belüften und Tankverschluß wieder schließen!

Auslaufenden Kraftstoff mit geeignetem Behälter auffangen!

Brennstoffleitung und Kabelbaum Dosierpumpe so verlegen, dass sie gegen Steinschlag geschützt sind! Wenn nicht anders beschrieben, erfolgt die Befestigung mit Kabelbindern!

An scharfen Kanten Brennstoffleitung und Kabelbaum mit Scheuerschutz versehen!

ACHTUNG!

Verlegung Brennstoffleitung und Kabelbaum zur Dosierpumpe erfolgt gemäß Schema Kabelbaumverlegung.



Leitungen verlegen

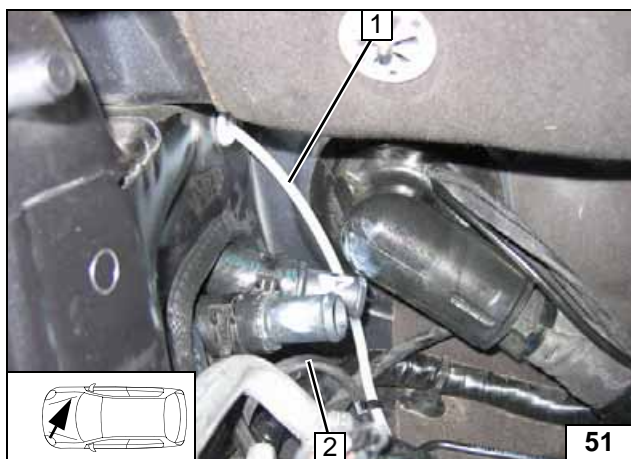

Brennstoffleitung 1 und Kabelbaum Dosierpumpe 2 zum Unterboden verlegen, mit Kabelbindern an fzg.eigenen Leitungen sichern!

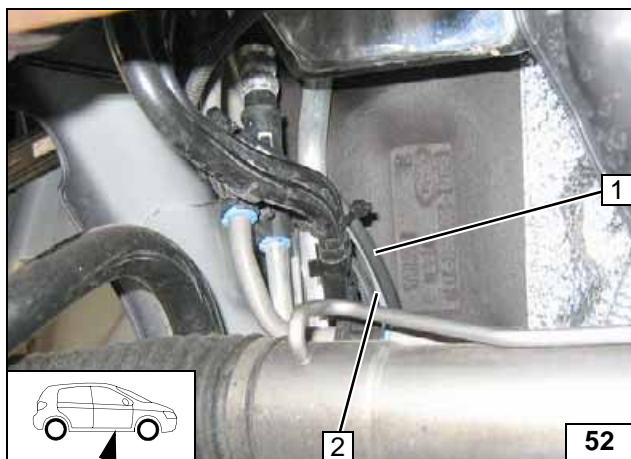

Brennstoffleitung 2 und Kabelbaum Dosierpumpe 1 zum Unterboden verlegen, mit Kabelbindern an fzg.eigenen Leitungen sichern!



Leitungen verlegen

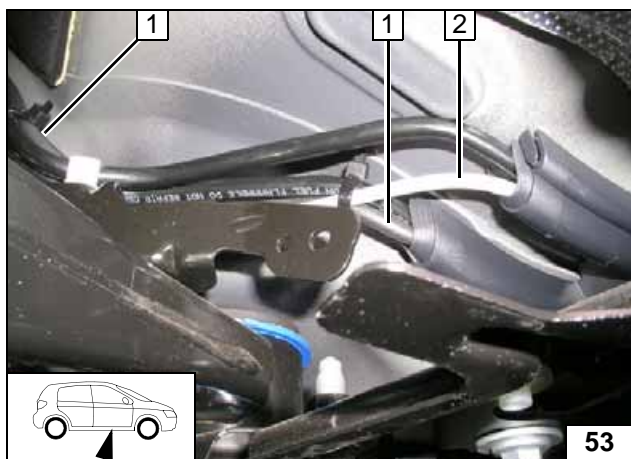

Leitungen mit Kabelbindern sichern!

- 1 Kabelbaum Dosierpumpe
- 2 Brennstoffleitung



Leitungen verlegen



Brennstoffentnahme



Abb. Brennstoffentnahme zeigen Mondeo ab MJ 2011. Arbeitsschritte gelten für alle Fahrzeuge!

Tank gemäß Herstellerangaben ausbauen. Tankarmatur 1 gemäß Herstellerangaben ausbauen und demontieren. Spitze vom Stutzen 2 abschneiden und leicht ansenken!



1 Bohrung \varnothing 5,1 aufbohren

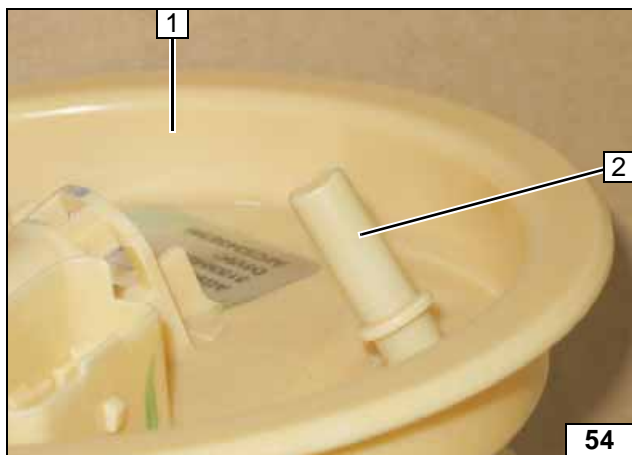
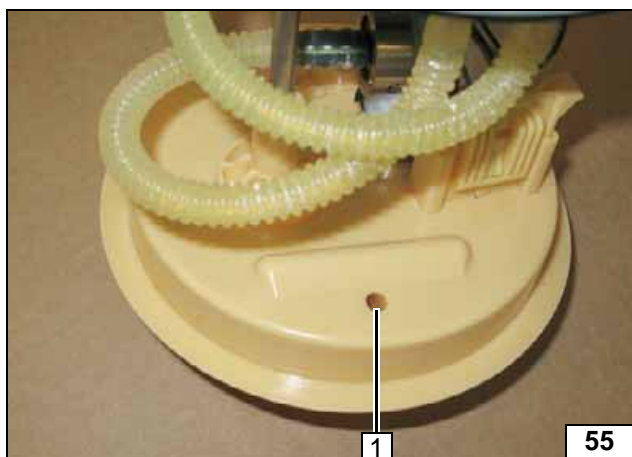

Brennstoffentnahme

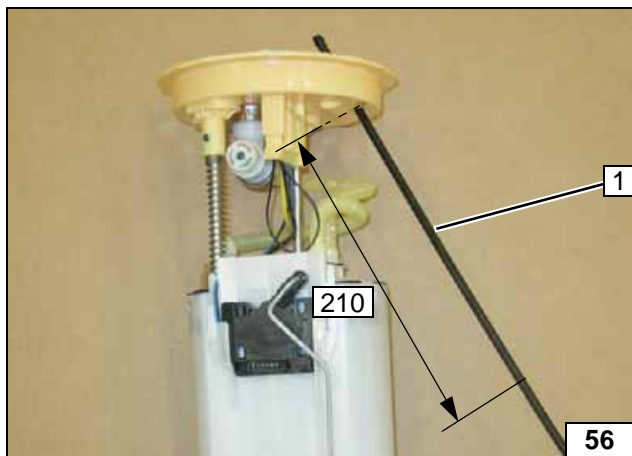

Steigrohr 1 in Stutzen einsetzen und am Ende schräg ablängen (gemessen vom Steigrohrdurchgang)!



Tankentnehmer ablängen

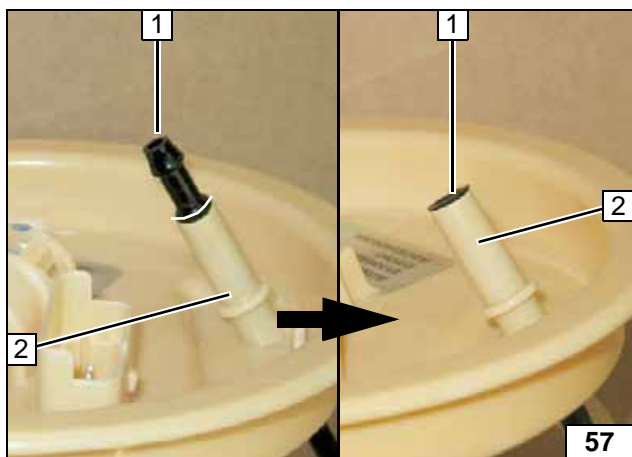

Steigrohr 1 mittig in der Wulst gemäß Abb. ablängen!

2 Stutzen



Tankentnehmer ablängen

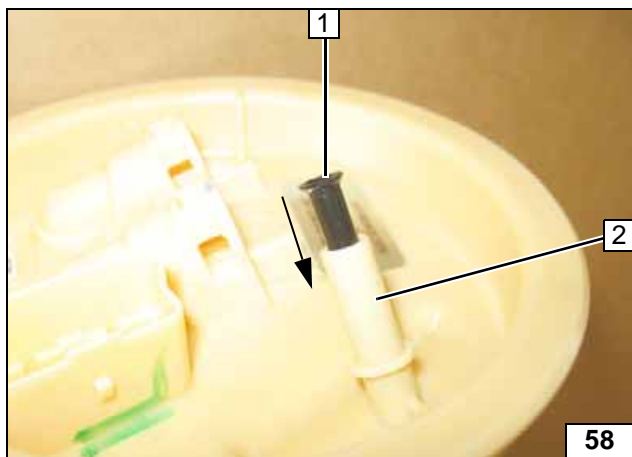

Steigrohr 1 mit geeignetem Kontaktklebstoff in Stutzen einkleben!



2 Stutzen

Tankentnehmer einkleben

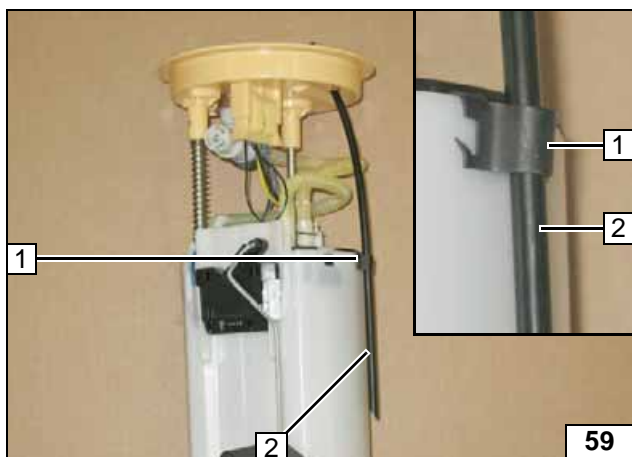

1 Halteklammer einsetzen
2 Steigrohr

Tankentnehmer fixieren

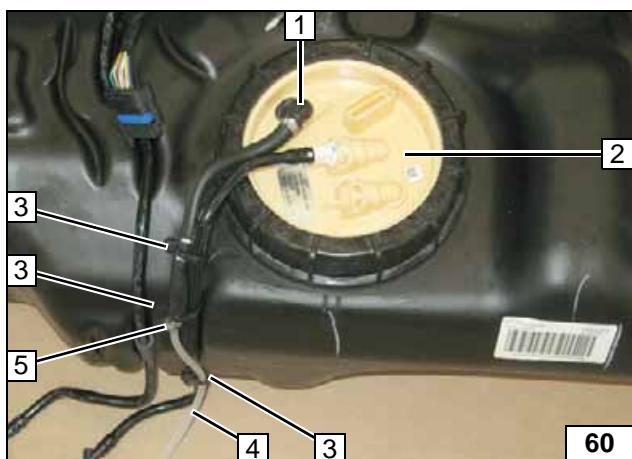

Tankarmatur 2 gemäß Herstellerangaben im Kraftstofftank montieren! Schlauchkupplung 1 auf Stutzen erst nach Aushärten des Klebers montieren.
Tank gemäß Herstellerangaben einbauen!



3 Kabelbinder [3x]
4 Brennstoffleitung 500
5 Schelle Ø10

Brennstoffentnahme

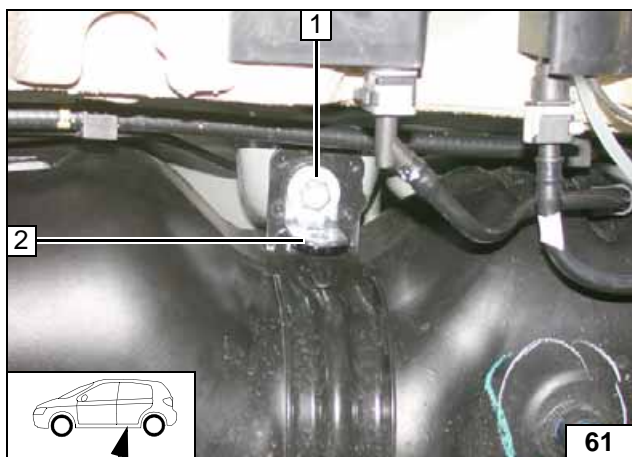

Alle Fahrzeuge

1 Schraube M6x20, Karosseriescheibe, Bundmutter, vorhandene Bohrung
2 Winkel

Winkel montieren

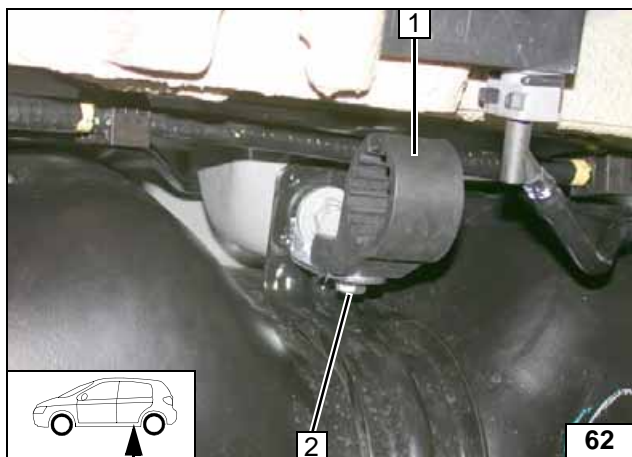

- 1 Aufnahme Dosierpumpe
- 2 Schraube M6x25, Stützwinkel, Karoseriescheibe, Bundmutter

**Aufnahme
Dosier-
pumpe
montieren**

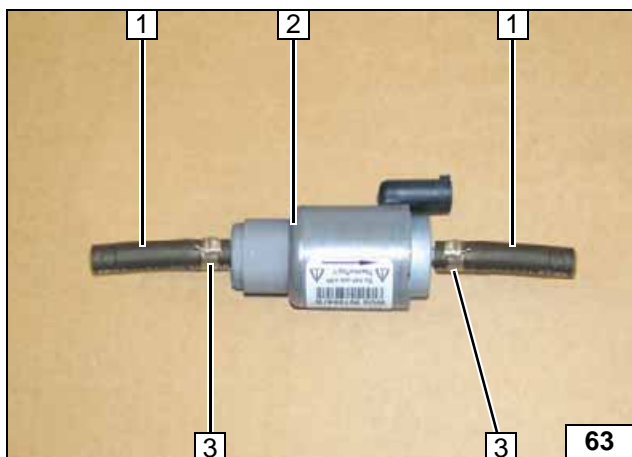

- 1 Schlauchstück [2x]
- 2 Dosierpumpe
- 3 Schelle Ø 10 [2x]

**Dosier-
pumpe vor-
montieren**

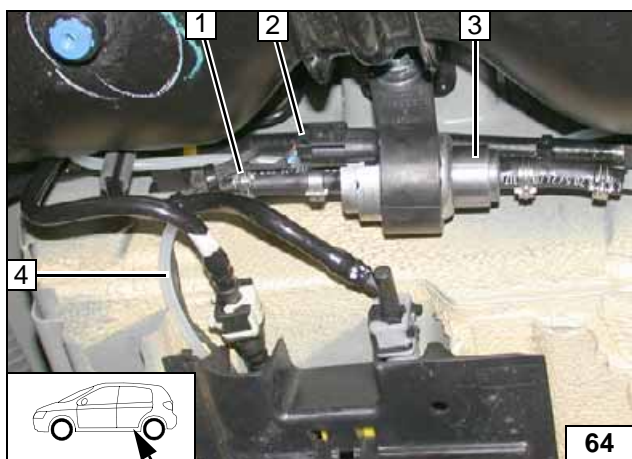

- 1 Schelle Ø 10
- 2 Kabelbaum Dosierpumpe, Stecker montiert
- 3 Dosierpumpe
- 4 Brennstoffleitung vom Heizgerät



**Anschluss
Dosier-
pumpe**

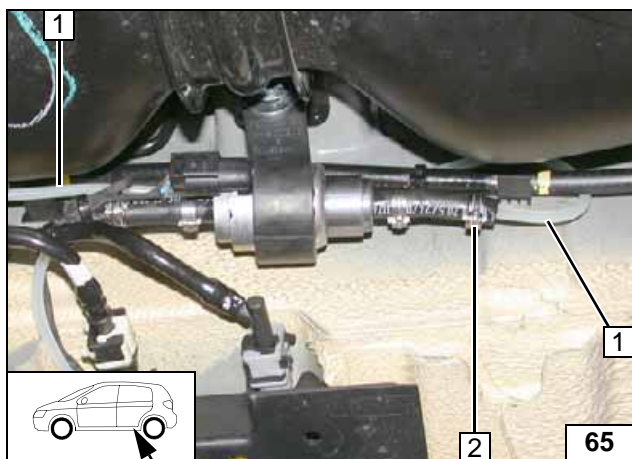

- 1 Brennstoffleitung vom Tankentnehmer
- 2 Schelle Ø 10 [2x]



**Anschluss
Dosier-
pumpe**

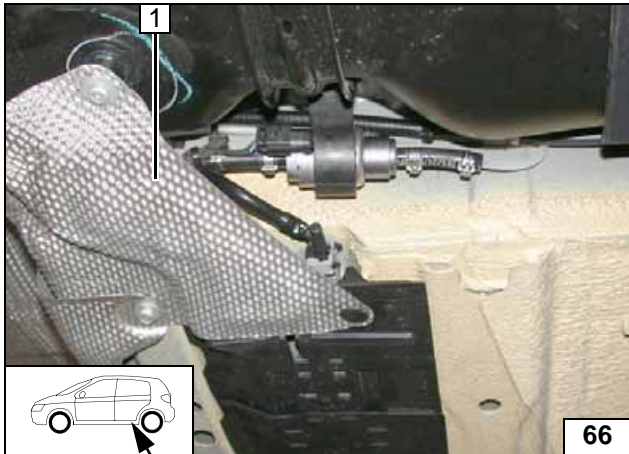

Lage der Bauteile kontrollieren, wenn nötig korrigieren. Auf Freigängigkeit achten!

1 Abdeckung



**Abdeckung
montieren**



Kühlmittelkreislauf

ACHTUNG!

Auslaufendes Kühlmittel ist mit geeignetem Behälter aufzufangen! Schläuche knickfrei verlegen! Wenn nicht anders beschrieben, erfolgt die Befestigung mit Kabelbindern! Schellen so positionieren, dass kein anderer Schlauch beschädigt werden kann! Bei der Montage der Schläuche ist das Heizgerät mit Kühlmittel zu befüllen!

Der Anschluss erfolgt „Inline“ gemäß nachfolgendem Schema:

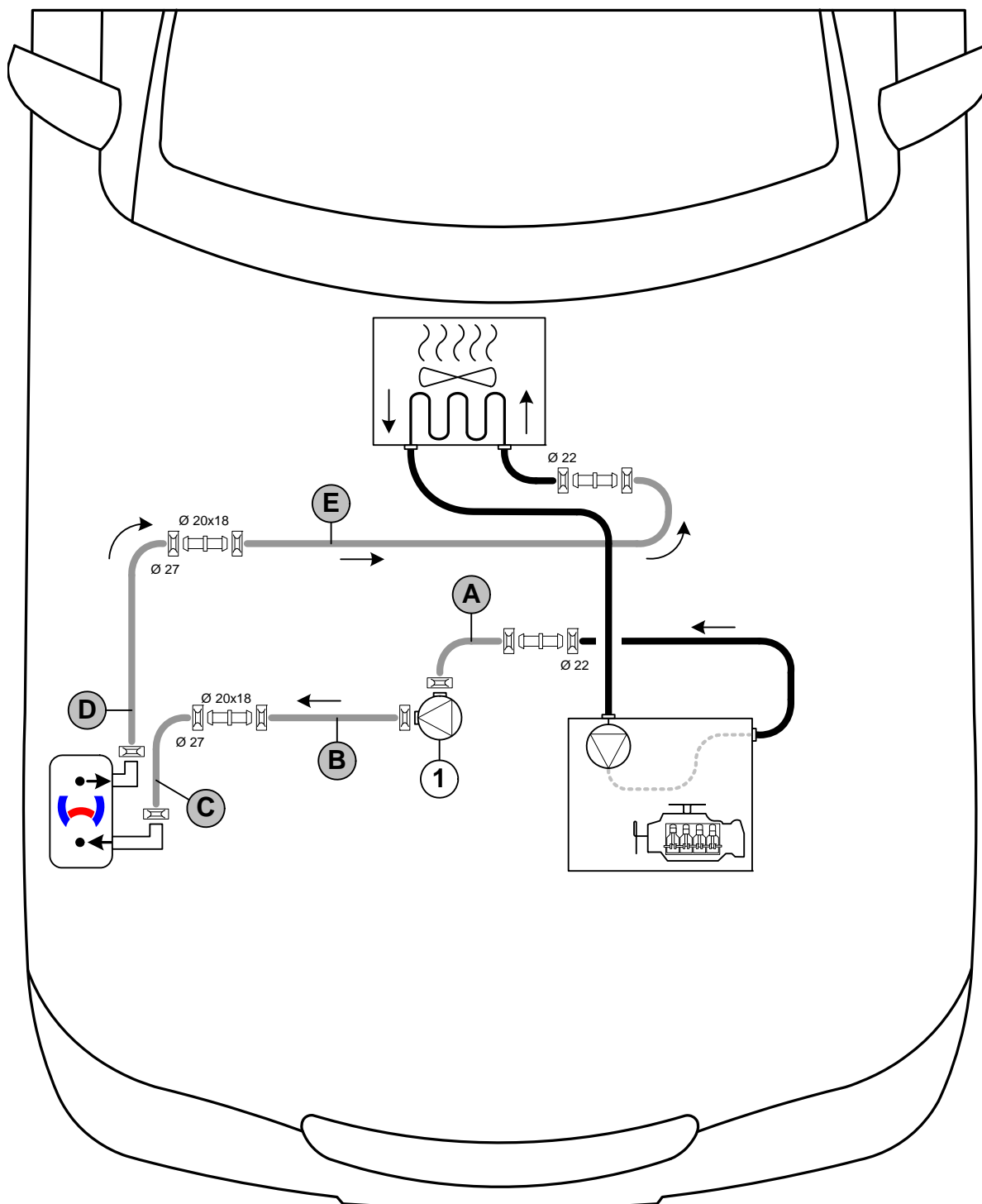

Schema
Schlauch-
verlegung

Alle nicht bezeichneten Federbandschellen  = Ø 25!

1 = Umwälzpumpe!

Alle nicht bezeichneten Verbindungsrohre  = Ø 15x18!



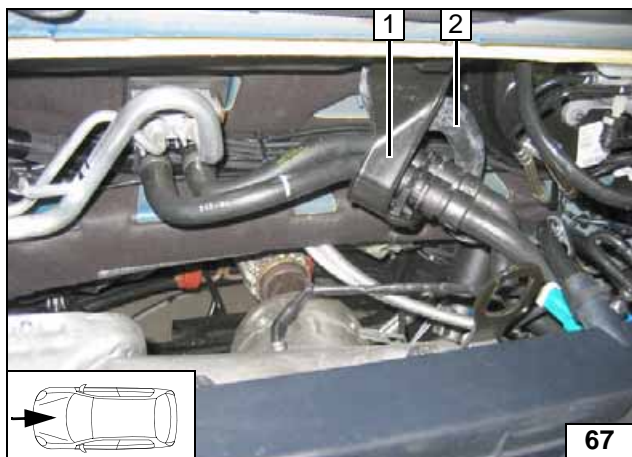

Schlauchhalterung 1 ausbauen, wird wieder verwendet (bei S-MAX und Galaxy) bzw. lösen (bei Mondeo). Wasserablaufschlauch 2 ausclipsen, wird wieder verwendet!



Vorarbeiten

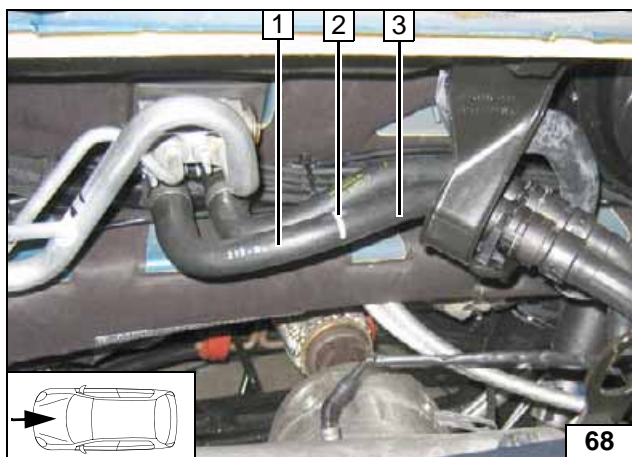

- 1 Schlauchstück Wärmetauschereingang
- 2 Trennstelle
- 3 Schlauchstück Motorausgang

Trennstelle

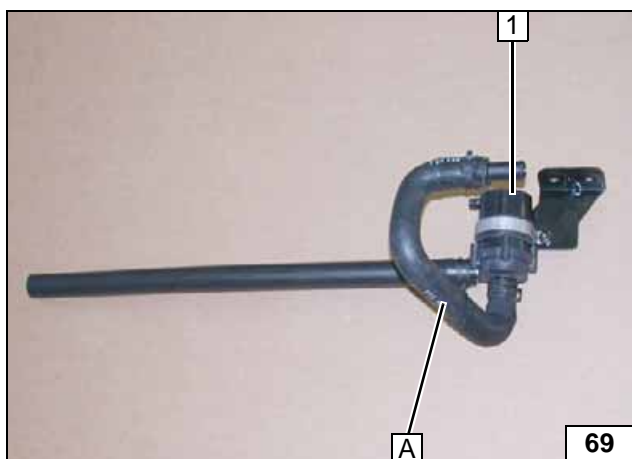

Schlauch A = Formschlauch Ø18

- 1 Vormontierte Umwälzpumpe ZSB



Schlauch A montieren

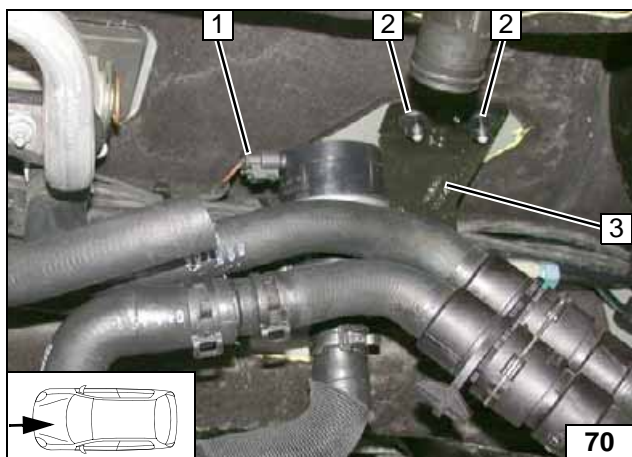

Kabelbaum Umwälzpumpe 1 montieren!

- 2 Fzg.eigener Stehbolzen, Kunststoffmutter [je 2x]
- 3 Halter Umwälzpumpe



ZSB Umwälzpumpe montieren

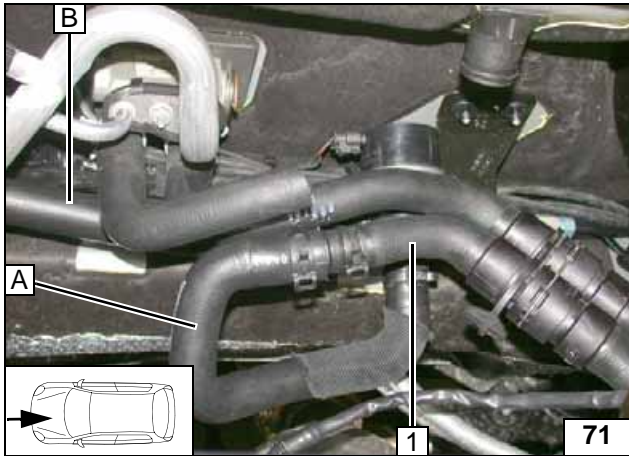

1 Schlauchstück Motorausgang

Anschluss
Motoraus-
gang

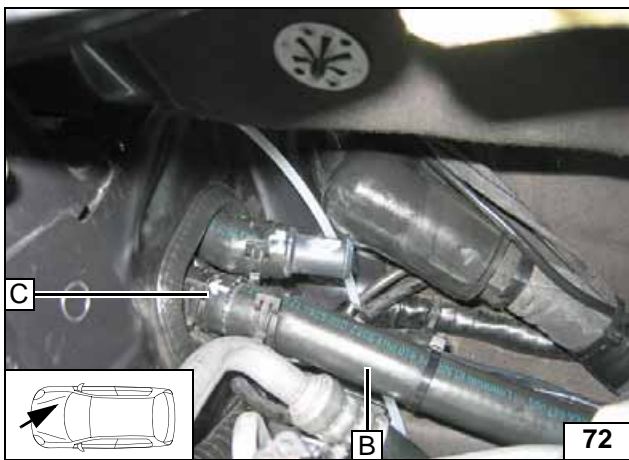

Anschluss
Heizgerä-
eingang

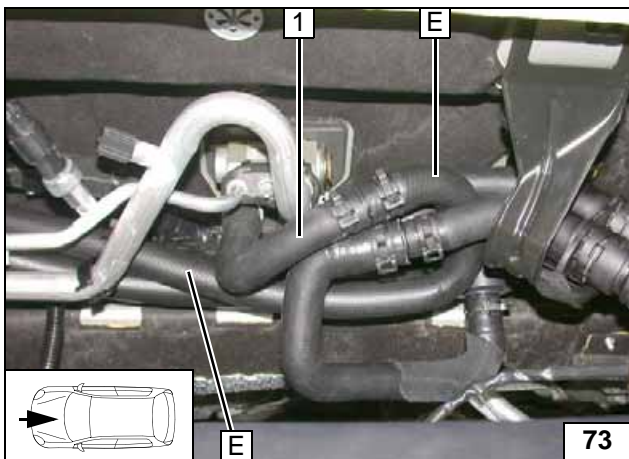

Schlauch E = Formschlauch 180° Ø18

1 Schlauchstück Wärmetauschereingang

Anschluss
Wärmetau-
scherein-
gang

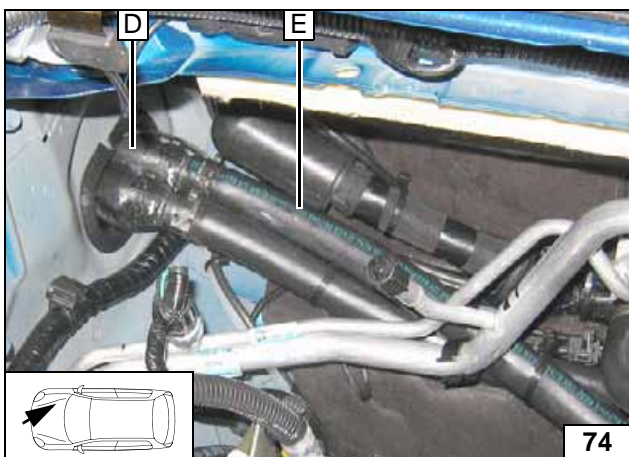

Anschluss
Heizgerä-
ausgang

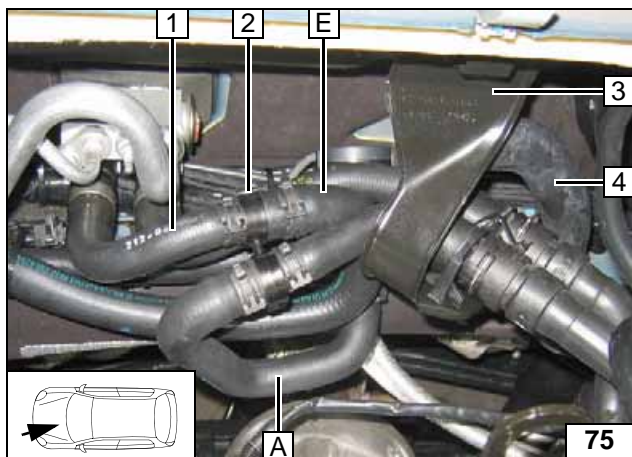

Auf ausreichenden Abstand zu benachbarten Bauteilen achten!



- 1 Schlauchstück Wärmetauschereingang
- 2 Schlauchhalter
- 3 Schlauchhalterung
- 4 Wasserablaufschlauch

Schlauchhalterung und Wasserablauf montieren



Abschließende Arbeiten

ACHTUNG!

Demontierte Teile in umgekehrter Reihenfolge montieren. Alle Schlauchleitungen, Schellen, sowie alle elektrischen Anschlüsse auf festen Sitz prüfen. Alle losen Leitungen isolieren und zurückbinden. Nur vom Fahrzeughersteller freigegebenes Kühlmittel verwenden! Heizgerätekomponten mit Korrosionsschutzwachs (Tectyl 100K, Bestell- Nr. 111329) einsprühen.



- Batterie anschließen
- Kühlmittelkreislauf nach Angaben des Fahrzeug-Herstellers befüllen und entlüften
- Vorwähluhr einstellen, Telestartsender anlernen
- Einstellungen Klimabedienteil gemäß „Bedienungshinweise für den Endkunden“ vornehmen
- Hinweisschild „Standheizung vor dem Tanken abschalten“ im Bereich des Einfüllstutzen anbringen
- Erstinbetriebnahme und Funktionsprüfung siehe Einbauanweisung
- Decodierung Radio nach Herstellerangaben

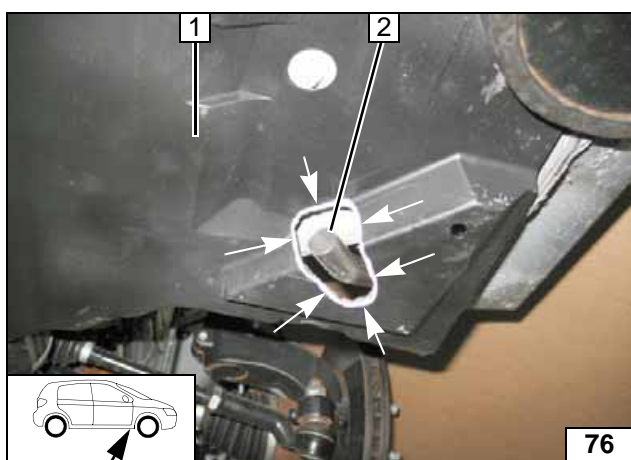

In Untere Verkleidung 1 (wenn vorhanden) im Bereich Abgasausgang 2 an der Markierung ausschneiden!

**Unterfahr-
schutz aus-
schneiden**

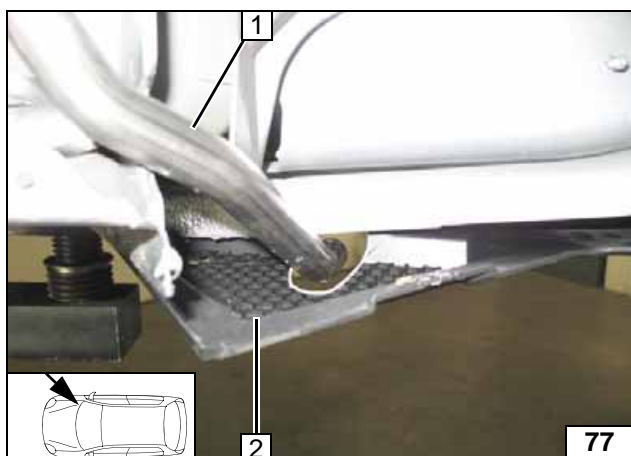

Auf ausreichenden Abstand zu benachbarten Bauteilen achten!

- 1 Abgasendstück
- 2 Untere Verkleidung

**Abgasend-
stück**

Webasto Thermo & Comfort SE
Postfach 1410
82199 Gilching
Germany
Internet: www.webasto.com
Technical Extranet:
<http://dealers.webasto.com>
Nur innerhalb von Deutschland:
Tel: 01805 93 22 78
(14 Cent aus dem deutschen Festnetz)
E-mail: technikcenter@webasto.com

Bedienungshinweise für den Endkunden

Bitte Seite bei Klimaautomatik entnehmen und der Fahrzeug- Bedienungsanleitung beifügen!

Hinweis:

Wir empfehlen die Heizzeit auf die Fahrzeit abzustimmen.

Heizzeit = Fahrzeit

Beispiel:

Bei einer Fahrzeit von ca. 20min (einfache Strecke) empfehlen wir eine Einschaltdauer von 20min nicht zu überschreiten.

Bei Fahrzeugen mit Innenraumüberwachung ist diese zusätzlich zu den Fahrzeugeinstellungen für den Heizvorgang zu deaktivieren.

Hinweise für die Deaktivierung bitte der Betriebsanleitung des Fahrzeuges entnehmen!

Vor Abstellen des Fahrzeugs sind folgende Einstellungen vorzunehmen:

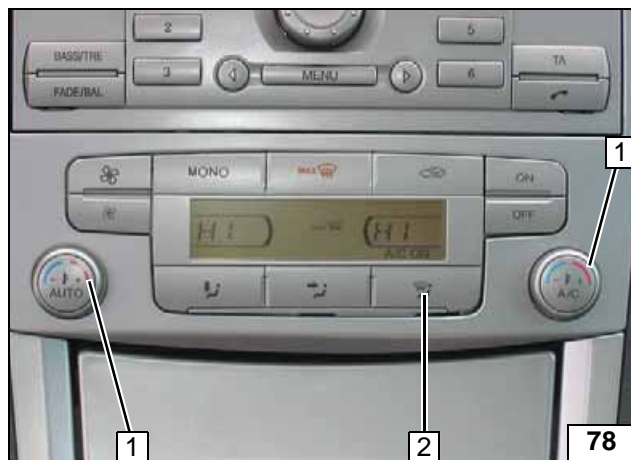

Gebläsedrehzahl ist im Standheizbetrieb vor-eingestellt!

- 1 Temperatur beidseitig auf „HI“
- 2 Luftaustritt auf Frontscheibe

Bis 2009
ohne
Touch-
screen



Gebläsedrehzahl ist im Standheizbetrieb vor-eingestellt!

- 1 Temperatur beidseitig auf „HI“
- 2 Luftaustritt auf Frontscheibe

Bis 2009
mit Touch-
screen

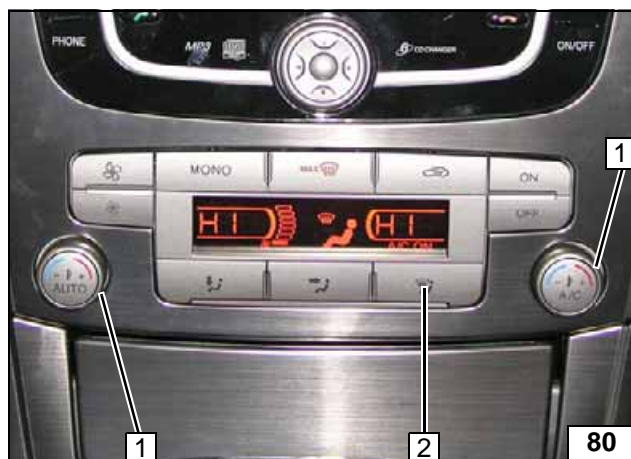

Gebläsedrehzahl ist im Standheizbetrieb vor-eingestellt!

- 1 Temperatur beidseitig auf „HI“
- 2 Luftaustritt auf Frontscheibe

Ab 2010





Gebäsedrehzahl ist im Standheizbetrieb vor-eingestellt!



- 1 Temperatur beidseitig auf „HI“
- 2 Luftaustritt auf Frontscheibe

Ab 2011 ohne Touch-screen



Gebäsedrehzahl ist im Standheizbetrieb vor-eingestellt!



- 1 Luftaustritt auf Frontscheibe
- 2 Temperatur beidseitig auf „HI“

Ab 2011 mit Touch-screen

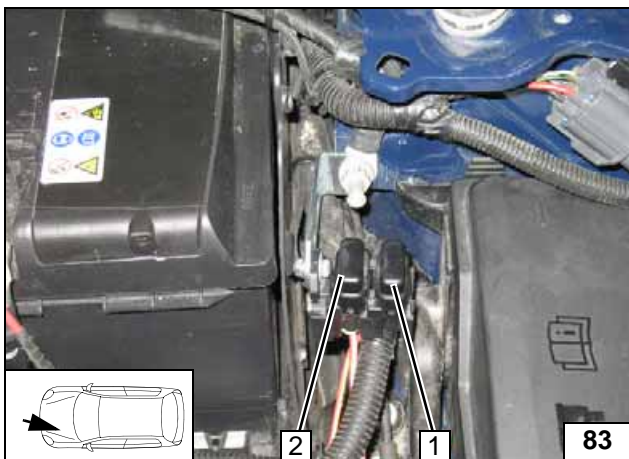

Alle Fahrzeuge

- 1 Heizgerätesicherung F1 20A
- 2 Hauptsicherung Innenraum F2 30A

Sicherun-gen Motor-raum

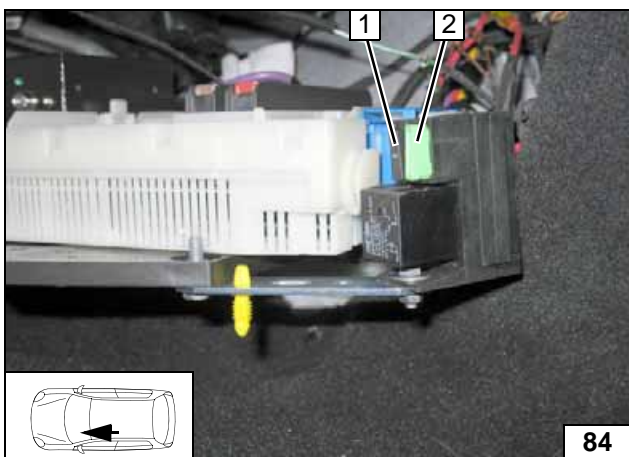

- 1 Sicherung Bedienelement F3 1A
- 2 Gebläsesicherung F4 30A

Sicherun-gen Innen-raum