

Wasser-Heizgerät

Zusatzheizung *Thermo Top Evo*



Einbaudokumentation Renault Scenic / Grand Scenic / Megane / Megane CC

Gültigkeit

Hersteller	Handelsbezeichnung	Typ	EG-BE-Nr. / ABE
Renault	Scenic	JZ	e2 * 2001 / 116 * 0379 * ...
Renault	Grand Scenic	JZ	e2 * 2001 / 116 * 0379 * ...
Renault	Megane	Z	e2 * 2001 / 116 * 0373 * ...
Renault	Megane	BZ	e2 * 2001 / 116 * 0373 * ...
Renault	Megane	KZ	e2 * 2001 / 116 * 0373 * ...
Renault	Megane	DZ	e2 * 2001 / 116 * 0373 * ...
Renault	Megane CC	EZ	e2 * 2001 / 116 * 0373 * ...

Motorisierung	Kraftstoff	Getriebeart	Leistung in kW	Hubraum in cm ³	MKB
2.0	Benzin	CVT- AG	103	1997	M4RF

AG = Automatikgetriebe

Modelljahre 2009 bis 2011

Linkslenker

geprüfte Ausstattungen: Manuelle Klimaanlage / Klimaautomatik
Nebelscheinwerfer
Scenic / Grand Scenic: mit Bi-Xenon

nicht geprüft: Innenraumüberwachung

Ausschluss: Megane / Megane CC: mit Bi-Xenon
Megane / Megane CC: mit Front-Stoßfänger GT-Optik

Gesamteinbauzeit: ca. 11 Stunden

Inhaltsverzeichnis

Gültigkeit	1	Heizgerät vorbereiten	12
Erforderliche Bauteile	2	Einbauort vorbereiten	12
Einbauübersicht	2	Heizgerät einbauen	14
Hinweise zur Gesamteinbauzeit	2	Brennstoff	16
Hinweise zur Bedienungs- und Einbauanweisung	3	Kühlmittelkreislauf	20
Hinweise zur Gültigkeit	4	Brennluft	28
Technische Hinweise	4	Abgas	29
Erläuterungen zum Dokument	4	Unterfahrschutz / Radhausverkleidung	33
Vorarbeiten	5	Abschließende Arbeiten	34
Einbauort Heizgerät	5	Schablone Tankentnehmer	35
Elektrik vorbereiten	6	Bedienungshinweise manuelle Klimaanlage	36
Elektrik	7	Bedienungshinweise Klimaautomatik	38
Gebälseansteuerung	8		
Vorwähluhr	10		
Option Telestart	10		

Erforderliche Bauteile

- Basislieferumfang *Thermo Top Evo* gemäß Preisliste
- Einbaukit Renault Scenic / Grand Scenic / Megane / Megane CC 2009 bis 2011 Benzin: **1316463B**
- Bedienelement gemäß Preisliste und Absprache mit Endkunde
- Bei Telestart Kontrollleuchte gemäß Preisliste und Absprache mit Endkunde

Einbauübersicht

Legende:

1. Heizgerät
2. Sicherungshalter Motorraum
3. Sicherung-/ Relaishalter Innenraum
4. Umwälzpumpe
5. Vorwähluhr
6. Dosierpumpe

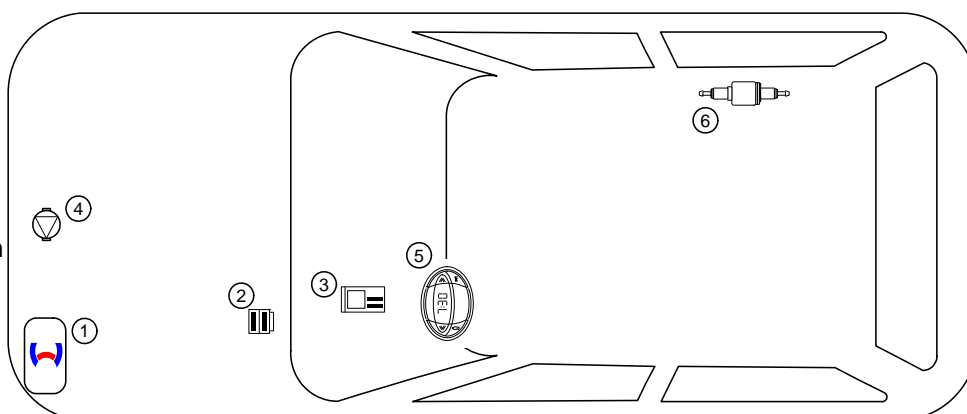

Hinweise zur Gesamteinbauzeit

Die Gesamteinbauzeit beinhaltet die Zeiten für die Montage und Demontage der fahrzeugspezifischen Bauteile, die heizungsspezifischen Einbauzeiten und alle anderen Zeiten für Tätigkeiten die zur Systemintegration und Erstinbetriebnahme des Heizgerätes notwendig sind.

Bei abweichenden Fahrzeugausstattungen kann die Gesamteinbauzeit variieren.

Hinweise zur Bedienungs- und Einbauanweisung

1 Wichtige Hinweise (nicht abschließend)

1.1 Einbau und Reparatur



Das unsachgemäße Einbauen oder Reparieren von Webasto Heiz- und Kühlsystemen kann Feuer verursachen oder zum Austritt von tödlichem Kohlenmonoxid führen. Dadurch können schwere oder tödliche Verletzungen hervorgerufen werden.



Für den Einbau und die Reparatur von Webasto Heiz- und Kühlsystemen bedarf es eines speziellen Firmentrainings, technischer Dokumentation, Spezialwerkzeuge und einer Spezialausrüstung.



Einbau und Reparatur dürfen NUR durch per Webastotrainings geschulte und zertifizierte Personen vorgenommen werden. Versuchen Sie NIEMALS, Webasto Heiz- oder Kühlsysteme einzubauen oder zu reparieren, wenn Sie das Webastotrainings nicht erfolgreich abgeschlossen haben und Ihnen die notwendigen technischen Fähigkeiten oder die für einen sachgerechten Einbau und Reparatur nötigen technischen Dokumentationen, Werkzeuge und Ausrüstungen fehlen.

Es dürfen nur Originalteile von Webasto verwendet werden. Bitte beachten Sie hierzu den Zubehörekatalog Luft- und Wasserheizgeräte von Webasto.

1.2 Bedienung

Um einen sicheren Betrieb zu gewährleisten, empfehlen wir, das Heizgerät alle zwei Jahre von einem autorisierten Webasto Händler prüfen zu lassen, insbesondere bei Einsatz über einen langen Zeitraum und/oder extremen Umgebungsverhältnissen.

Betreiben Sie das Heizgerät wegen Vergiftungs- und Erstickungsgefahr nicht in geschlossenen Räumen.

Vor dem Auftanken ist das Heizgerät immer auszuschalten.

Das Heizgerät darf nur mit den dafür vorgeschriebenen Brennstoff Diesel (DIN EN 590) bzw. Benzin (DIN EN 227) verwendet werden.

Das Heizgerät darf nicht mit einem Hochdruckreiniger gereinigt werden.

1.3 Bitte beachten

Befolgen Sie IMMER alle Webasto Einbau- und Bedienungsanweisungen und beachten Sie alle Warnhinweise.

Um alle Funktionen und Eigenschaften des Heizgerätes kennen und verstehen zu können, ist die Bedienungsanweisung aufmerksam zu lesen und stets zu beachten.

Für sachgemäße und sichere Einbau- und Reparaturarbeiten ist die Einbauanweisung samt Warn- und Sicherheitshinweisen aufmerksam zu lesen und stets zu beachten. Bitte wenden Sie sich für sämtliche Einbau- und Reparaturarbeiten immer an eine von Webasto autorisierte Werkstatt.

Wichtig

Webasto übernimmt keine Haftung für Mängel und Schäden, die auf eine Nichtbeachtung der Einbau-, Reparatur- und Bedienungsanweisungen und der darin enthaltenen Hinweise zurückzuführen sind.

Dieser Haftungsausschluss gilt insbesondere für unsachgemäße Einbauten und Reparaturen, Einbauten und Reparaturen durch ungeschulte Personen oder im Falle der Nichtverwendung von Originalersatzteilen.

Die Haftung wegen schuldhafter Verletzung von Leben, Körper oder Gesundheit und wegen auf vorsätzlicher oder grob fahrlässiger Pflichtverletzungen beruhender Schäden bleibt ebenso unberührt wie die zwingende Produkthaftung.

Der Einbau erfolgt gemäß den allgemein üblichen Regeln der Technik. Wenn nicht anders beschrieben, erfolgt die Befestigung von Schläuchen, Leitungen und Kabelbäumen mit Kabelbindern an fzg.-eigenen Leitungen und Kabelbäumen. Lose Leitungen isolieren und wegbinden. Stecker an elektronischen Bauteilen müssen bei der Montage hörbar einrasten!

Scharfe Kanten sind mit einem Scheuerschutz zu versehen! Blanke Karosseriestellen, wie z.B. Bohrungen, sind mit Korrosionsschutzwachs (Tectyl 100K, Bestell-Nr. 111329) einzusprühen.

Bei Aus- und Einbau von fahrzeugspezifischen Bauteilen sind die Anweisungen und Richtlinien der jeweiligen Fahrzeughersteller zu beachten!

Die Erstinbetriebnahme ist mit der Webasto Thermo Test Diagnose durchzuführen.

Beim Einbau einer IPCU sind vor dem Einbau die entsprechenden Einstellwerte zu kontrollieren bzw. einzustellen!

2 Gesetzliche Bestimmungen für den Einbau

Richtlinien	TT-Evo
Heizungsrichtlinie ECE R122	E1 00 0258
EMV-Richtlinie ECE R10	E1 03 5627

Hinweis

Die Bestimmung dieser Richtlinien sind im Geltungsbereich der Rahmenrichtlinie EWG/70/156 und/oder EG/2007/46 (für neue Fahrzeugtypen ab 29.04.2009) bindend und sollten in Ländern, in denen es keine spezielleren Vorschriften gibt, ebenfalls beachtet werden.

Wichtig

Die Nichtbeachtung der Einbauanweisungen führt zum Erlöschen der Typgenehmigung des Heizgerätes und damit der allgemeinen **Betriebserlaubnis des Fahrzeugs**.

Hinweis

Bei Fahrzeugen mit einer EU-Typgenehmigung ist ein Eintrag nach § 19 Abschnitt 4 des Anhangs VIII b zur StVZO nicht erforderlich.

2.1 Auszug aus der Richtlinie 2001/56/EG Anhang VII für den Einbau des Heizgerätes

Beginn des Auszuges.

ANHANG VII

VORSCHRIFTEN FÜR VERBRENNUNGSHEIZGERÄTE UND DEREN EINBAU

1. ALLGEMEINE VORSCHRIFTEN

1.7.1. Eine deutlich sichtbare Betriebsanzeige im Sichtfeld des Betreibers muss darüber informieren, wann das Heizgerät ein- oder ausgeschaltet ist.

2. VORSCHRIFTEN FÜR DEN EINBAU IN DAS FAHRZEUG

2.1. Geltungsbereich

2.1.1. Vorbehaltlich des Abschnitts 2.1.2 müssen Verbrennungsheizgeräte nach den Vorschriften dieses Anhangs eingebaut werden.

2.1.2. Bei Fahrzeugen der Klasse O mit Heizgeräten für Flüssigbrennstoff wird davon ausgegangen, dass sie den Vorschriften dieses Anhangs entsprechen.

2.2. Anordnung des Heizgerätes

2.2.1. Teile des Aufbaus und sonstige Bauteile in der Nähe des Heizgerätes müssen vor übermäßiger Wärmeeinwirkung und einer möglichen Verschmutzung durch Brennstoff oder Öl geschützt werden.

2.2.2. Das Verbrennungsheizgerät darf selbst bei Überhitzung keine Brandgefahr darstellen. Diese Anforderung gilt als erfüllt, wenn beim Einbau auf einen hinreichenden Abstand zu allen Teilen und geeignete Belüftung geachtet wird und feuerbeständige Werkstoffe oder Hitzeschilde verwendet werden.

2.2.3. Bei Fahrzeugen der Klassen M2 und M3 darf das Heizgerät nicht im Fahrgastraum angeordnet sein. Eine Einrichtung in einer dicht verschlossenen Umhüllung, die außerdem den Bedingungen nach Abschnitt 2.2.2 entspricht, darf allerdings verwendet werden.

2.2.4. Das Schild gemäß Abschnitt 1.4 oder eine Wiederholung davon muss so angebracht werden, dass es/sie noch leicht lesbar ist, wenn das Heizgerät in das Fahrzeug eingebaut ist.

2.2.5. Bei der Anordnung des Heizgerätes müssen alle angemessenen Vorkehrungen getroffen werden, um die Gefahr der Verletzung von Personen oder der Beschädigung von mitgeführten Gegenständen so gering wie möglich zu halten.

2.3. Brennstoffzufuhr

2.3.1. Der Brennstoffeinfüllstutzen darf sich nicht im Fahrgastraum befinden und muss mit einem gut abschließenden Deckel versehen sein, um ein Austreten von Brennstoff zu verhindern.

2.3.2. Bei Heizgeräten für Flüssigbrennstoff, bei denen die Brennstoffzufuhr von der Kraftstoffzufuhr des Fahrzeugs getrennt ist, müssen die Art des Brennstoffs und der Einfüllstutzen deutlich gekennzeichnet sein.

2.3.3. Am Einfüllstutzen ist ein Hinweis anzubringen, dass das Heizgerät vor dem Nachfüllen von Brennstoff abgeschaltet werden muss. Eine entsprechende Anweisung ist auch in die Bedienungsanleitung des Herstellers aufzunehmen.

2.4. Abgassystem

2.4.1. Der Abgasauslass muss so angeordnet sein, dass ein Eindringen von Abgasen in das Fahrzeuginnere über Belüftungseinrichtungen, Warmlufteinlässe oder Fensteröffnungen verhindert wird.

2.5. Verbrennungslufteinlass

2.5.1. Die Luft für den Brennraum des Heizgerätes darf nicht aus dem Fahrgastraum des Fahrzeugs abgesaugt werden.

2.5.2. Der Lufteinlass muss so angeordnet oder geschützt sein, dass er nicht durch Gegenstände blockiert werden kann.

2.6. Heizlufteinlass

2.6.1. Die Heizluftversorgung muss aus Frischluft oder Umluft bestehen und aus einem sauberen Bereich angesaugt werden, der nicht durch Abgase der Antriebsmaschine, des Verbrennungsheizgerätes oder einer anderen Quelle im Fahrzeug verunreinigt werden kann.

2.6.2. Die Einlassleitung muss durch Gitter oder sonstige geeignete Mittel geschützt sein.

2.7. Heizluftauslass

2.7.1. Warmluftleitungen innerhalb des Fahrzeugs müssen so angeordnet oder geschützt sein, dass bei Berührung keine Verletzungs- oder Beschädigungsgefahr besteht.

2.7.2. Der Luftauslass muss so angeordnet oder geschützt sein, dass er nicht durch Gegenstände blockiert werden kann.

Ende des Auszuges.

Im Fall einer mehrsprachigen Version ist Deutsch verbindlich.

Hinweise zur Gültigkeit

Diese Einbaudokumentation gilt für die Fahrzeuge Renault Scenic / Grand Scenic / Megane / Megane CC Benzin - Gültigkeit siehe Seite 1 - Modelljahre 2009 bis 2011, wenn technische Änderungen am Fahrzeug den Einbau nicht beeinflussen, unter Ausschluss jeglicher Haftungsansprüche. Je nach Version und Ausstattung des Fahrzeuges können beim Einbau Änderungen gegenüber dieser „Einbaudokumentation“ notwendig werden.

Fahrzeug- und Motortypen, Ausstattungsvarianten sowie andere Spezifikationen, die nicht in dieser Einbaudokumentation aufgeführt sind, wurden nicht geprüft. Ein Einbau nach dieser Einbaudokumentation kann aber möglich sein.

Technische Hinweise

Spezialwerkzeug

- Schlauchklemmenzange für selbstspannende Schlauchklemmen
- Schlauchklemmenzange für Clic Schlauchschellen Typ W
- Automatische Abisolierzange 0,2 - 6mm²
- Crimpzange für Kabelschuh / Flachstecker 0,5 - 6mm²
- Drehmomentschlüssel für 2,0 - 10 Nm
- Abklemmzangen
- Einnietmutternzange
- Webasto Thermo Test Diagnose mit aktueller Software

Maßangaben

- Alle Maßangaben in mm

Anzugsdrehmomente

- Anzugsdrehmomente Heizgeräteschrauben 5x13 und Heizgerätestehbolzen 5x11 = 8Nm!
- Anzugsdrehmoment Schraube Halteplatte Wasserstutzen 5x15 = 7Nm!
- Andere Schraubverbindungen nach Herstellervorgabe oder entsprechend dem Stand der Technik befestigen!

Erläuterungen zum Dokument

Um Ihnen einen schnellen Überblick über die einzelnen Arbeitsschritte zu geben, finden Sie eine Kennzeichnung an der Außenkante oben rechts auf der jeweiligen Seite.

Auf Besonderheiten wird durch folgende Symbole hingewiesen:

Mechanik



besondere Gefahr von Verletzungen oder tödlichen Unfällen



Elektrik



besondere Gefahr der Beschädigung von Bauteilen



Kühlmittelkreislauf



besondere Brand- und Explosionsgefahr



Brennluft



Verweis auf allgemeine Einbauanweisung der Webasto Komponente bzw. auf fzg.-spezifische Unterlagen des Herstellers



Brennstoff



Hinweis auf eine technische Besonderheit



Abgas



Der Pfeil im Fahrzeugpiktogramm zeigt die Position am Fahrzeug und die Blickrichtung



Software

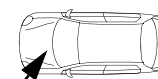

Vorarbeiten

Fahrzeug

- Tankdeckel öffnen
- Tank belüften
- Tankdeckel wieder schließen
- Druck im Kühlsystem ablassen!
- Batterie abklemmen und komplett mit Träger ausbauen
- Luftfilter komplett mit Ansaugschlauch ausbauen
- Luftresonator ausbauen
- Radhausverkleidung rechts und links lösen
- Stoßfängerverkleidung abbauen
- Unterfahrschutz ausbauen
- Fondsitz ausbauen [3x]
- Schubladen Fondbereich ausbauen (wenn vorhanden)
- Serviceklappe Tankarmatur rechts öffnen
- Tankarmatur gemäß Herstellerangaben ausbauen
- Armaturenbrettverkleidung Fahrerseite ausbauen
- Gaspedal ausbauen
- Seitenverkleidung Mittelkonsole Fahrerseite ausbauen

Heizgerät

- Die nicht zutreffende Jahreszahl auf Typ- und Duplikatschild entfernen
- Duplikatschild (Typschild) an geeigneter Stelle im Motorraum sichtbar anbringen



Einbauort Heizgerät

Abb. zeigt Scenic!

1 Heizgerät

Einbauort

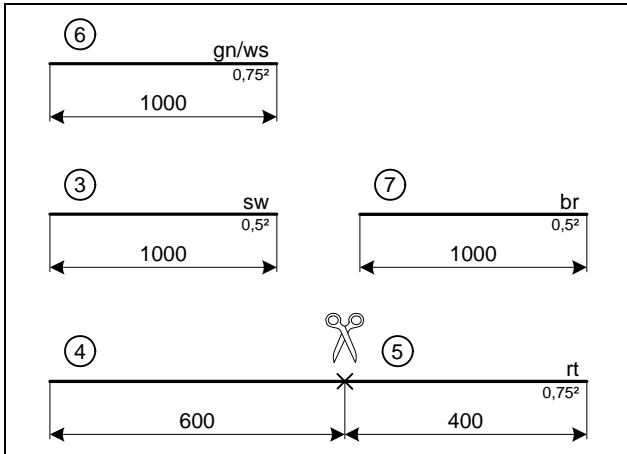

Elektrik vorbereiten

Leitungsabschnitte behalten ihre Nummerierung im gesamten Dokument!

Beiliegender Gebläsekabelbaum enthält Leitung rt 4² ① und die Leitung sw 4² ②!



Leitungen ablängen

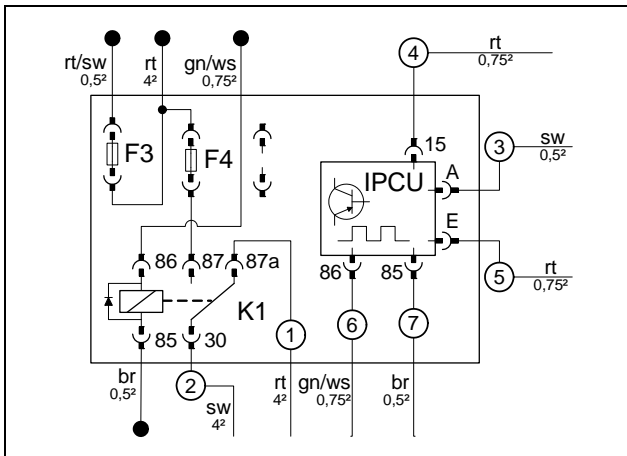

Sicherungshalter Innenraum

Verbindungen gemäß Schaltplan herstellen. Ltg. ③ und ⑤ sowie Ltg. ④ jeweils in einen Isolierschlauch einziehen. IPCU, K1-Relais und Sicherung F4 25A einsetzen. Die vorprogrammierten Einstellwerte (siehe Legende Schaltplan) sind bei der Funktionskontrolle am Fahrzeug zu kontrollieren und ggfs. anzupassen!



Sicherungshalter vorbereiten

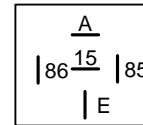

Ansicht IPCU kontaktseitig!

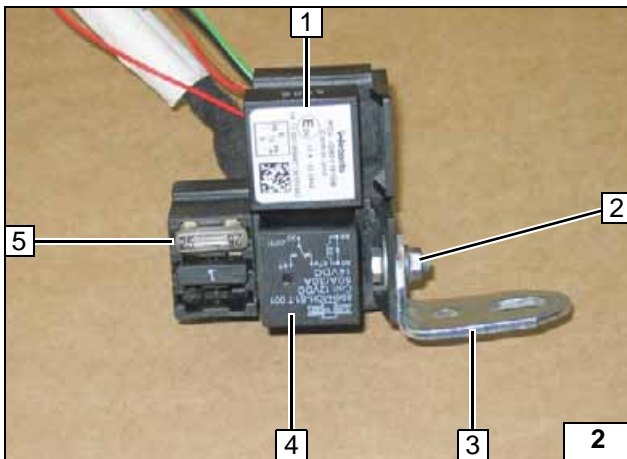

Socket IPCU mit Sicherungshalter Innenraum verrasten!

- 1 IPCU
- 2 Schraube M5x16, Scheiben, Mutter
- 3 Winkel
- 4 K1-Relais
- 5 Sicherung F4 25A



Sicherungshalter vorbereiten

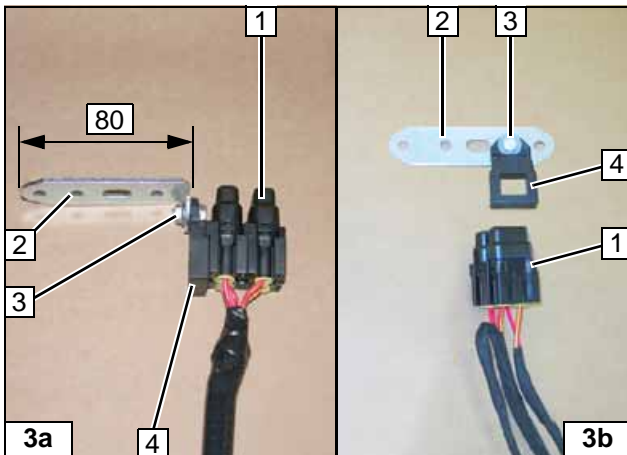

Sicherungshalter Motorraum

Abb. 3a = Megane
Abb. 3b = Scenic

- 1 Sicherungen F1-2
- 2 Lochband (für den Megane um 90° abwickeln!)
- 3 Schraube M5x16, Scheibe [2x], Mutter
- 4 Halteplatte Sicherungshalter



Sicherungshalter vorbereiten



Elektrik

Plus- und Masseleitung

- 1 Plusleitung an Plus-Stützpunkt
- 2 Masseleitung an Batterie- Minuspol

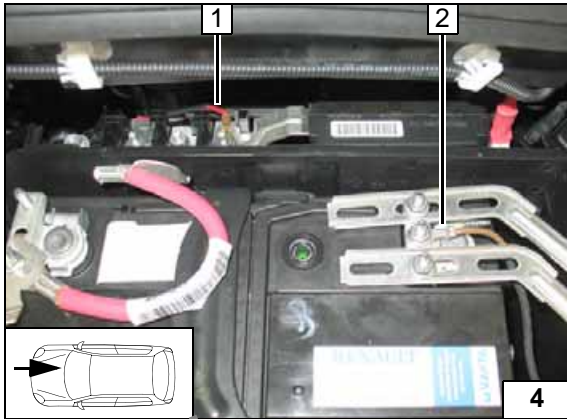

Kabelbaumdurchführung

- 1 Gummitülle
- 2 Kabelbäume Heizgerät, Bedienelement

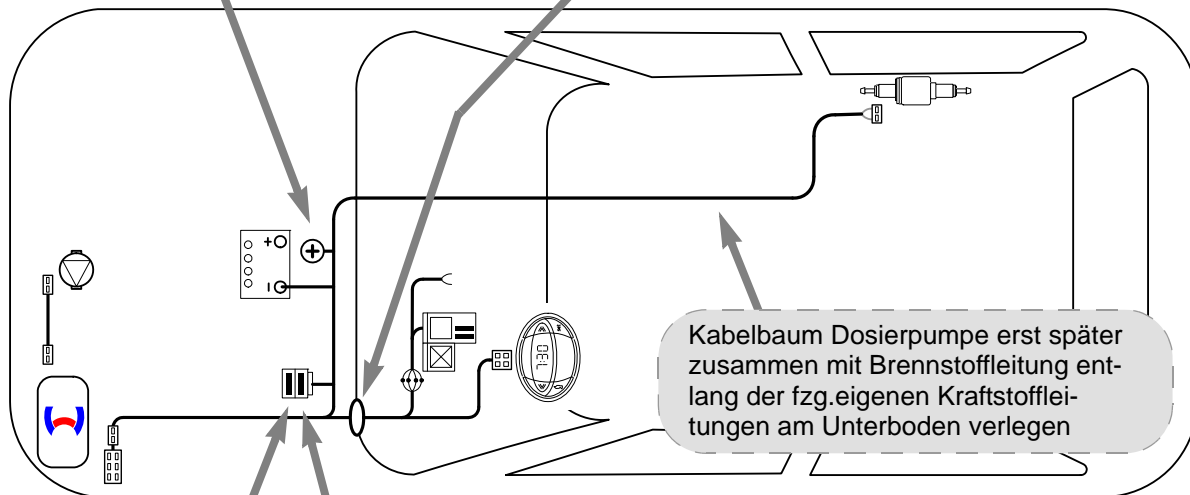
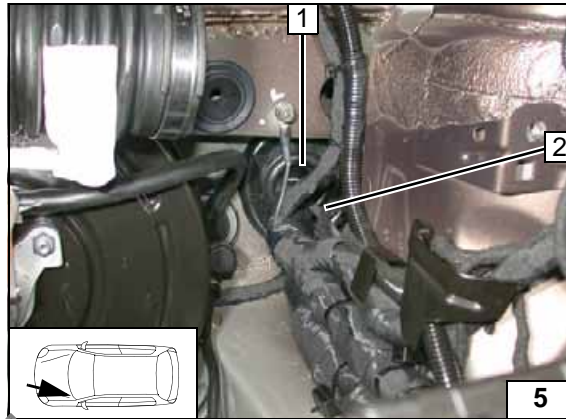

**Schema
Kabel-
baumver-
legung**

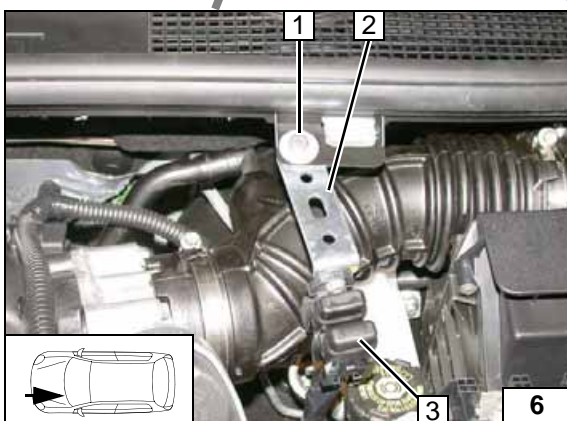

Sicherungshalter Motorraum Megane

- 1 Schraube M6x20, Karosseriescheibe, Bundmutter
- 2 Lochband
- 3 Sicherungen F1 und F2

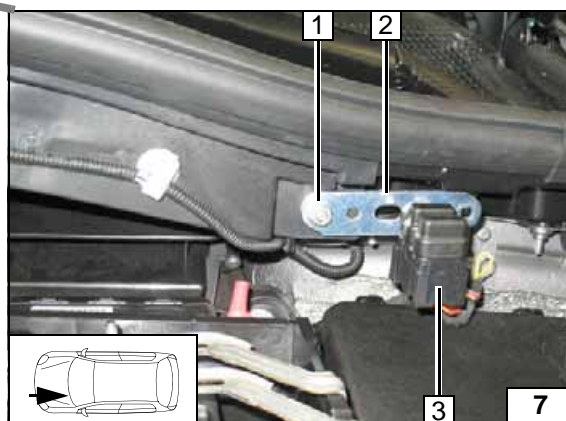

Sicherungshalter Motorraum Scenic

- 1 Fzg.eigener Stehbolzen, Bundmutter
- 2 Lochband
- 3 Sicherungen F1 und F2



Gebälseansteuerung

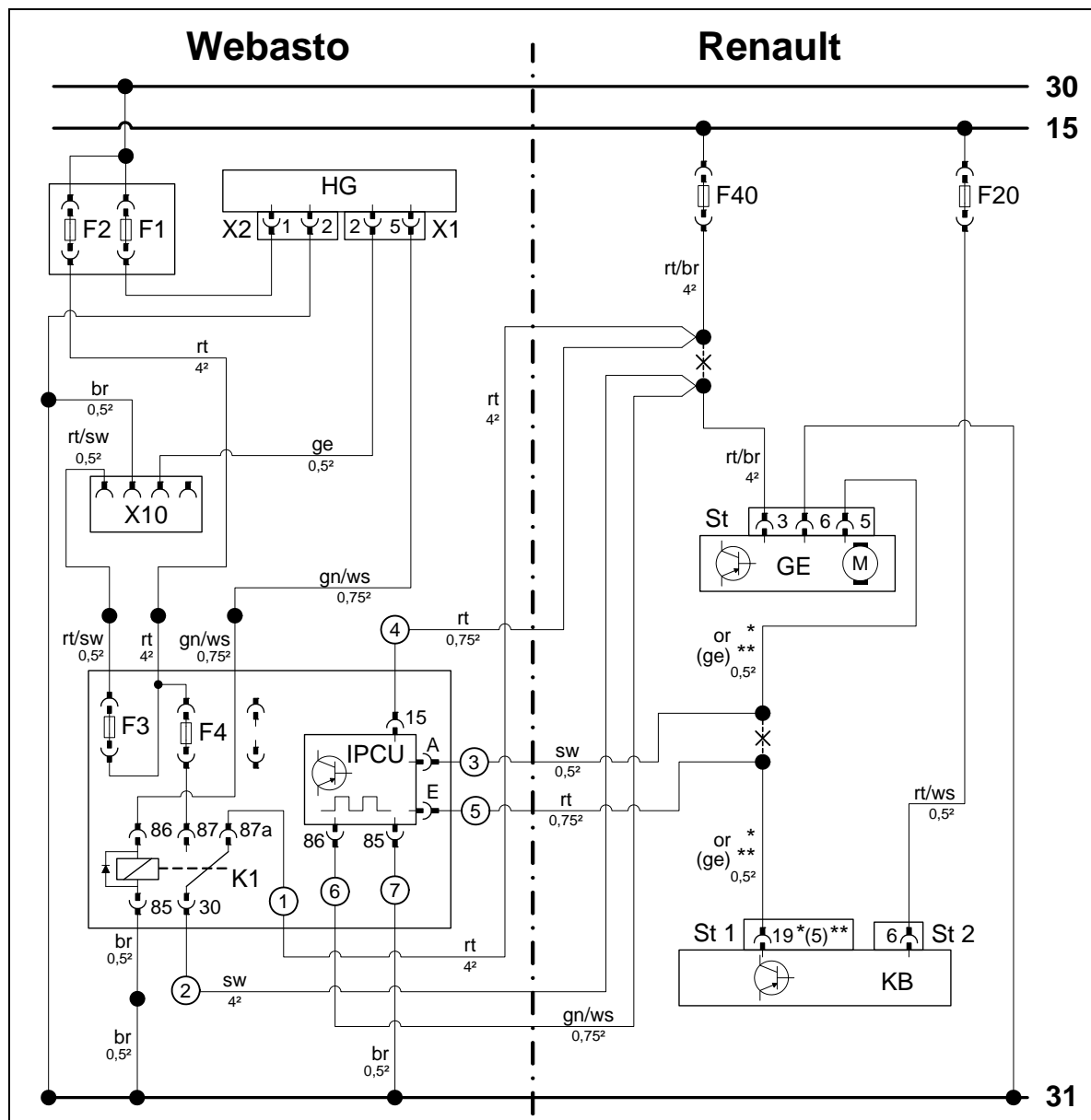

Schaltplan

Bauteile Webasto		Bauteile Fahrzeug		Farben und Symbole	
HG	Heizgerät TT-Evo	F40	Sicherung 40A	rt	rot
X1	6-poliger Stecker HG	F20	Sicherung 5A	sw	schwarz
X2	2-poliger Stecker HG	St	6-poliger Stecker GE	ge	gelb
X10	4-poliger Stecker Bedienelement	GE	Gebälseeinheit	gn	grün
K1	Gebälserelais	St 1	40-poliger Stecker KB	or	orange
F1	Sicherung 20A	St 2	24-poliger Stecker KB	ws	weiss
F2	Sicherung 30A	KB	Klimabedienteil	br	braun
F3	Sicherung 1A				
F4	Sicherung 25A				
IPCU	Pulsweitenmodulator				
Einstellwerte IPCU:					
Duty-Cycle: 65%				*	Klimaautomatik
Frequenz: 400Hz				**	manuelle Klimaanlage
Spannung: 9V				X	Trennstelle
Funktion: Low-side					Kabelfarben können variieren!

Legende

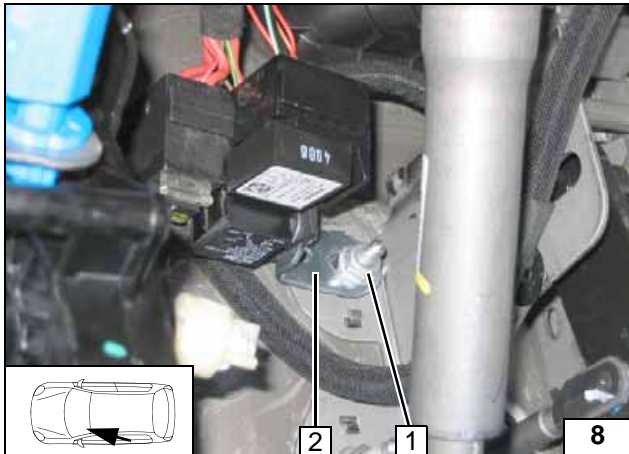

Kabelbaum Heizgerät und Kabelbaum Sicherungshalter Innenraum farbgleich verbinden.



- 1 Fzg.eigener Stehbolzen, Bundmutter
- 2 Winkel

Sicherungshalter Innenraum montieren



Abb. zeigt Scenic. Anschluss an Sicherungs- und Relaisbox 5. Leitungen ablängen. Verbindungen gemäß Schaltplan herstellen.



Achtung:
Ausgang Sicherung F40 (Klemme15) schaltet zeitverzögert ab!

- 1 Ltg. gn/ws ⑥ IPCU/86
- 2 Ltg. sw ② K1/30
- 3 Ltg. rt ① K1/87a
- 4 Ltg. rt ④ IPCU/15
- 6 Steckplatz Sicherung F40
- 7 Ltg. rt/br Sicherung F40
- 8 Ltg. rt/br Gebläseeinheit

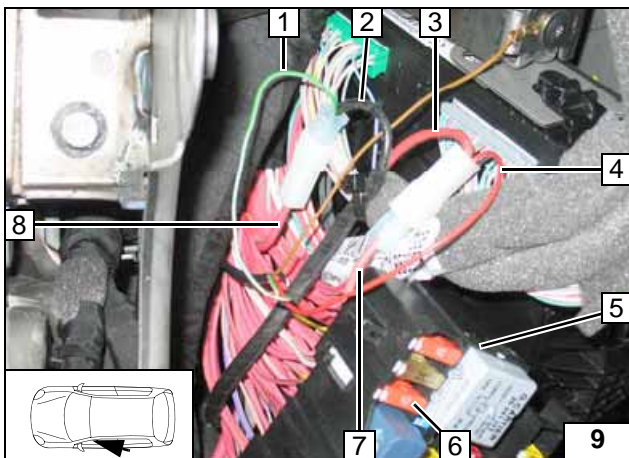
Anschluss Sicherungsbox

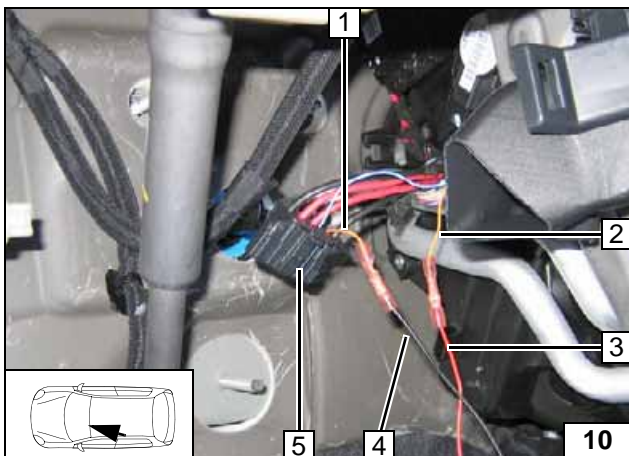

Anschluss am 6-poligen Stecker 5 von der Gebläseeinheit. Ltg. or bei Klimaautomatik bzw. Ltg. ge bei manueller Klimaanlage!
Verbindungen gemäß Schaltplan herstellen.



- 1 Ltg. or (ge) Stecker Gebläseeinheit Pin 5
- 2 Ltg. or (ge) Klimabedienteil
- 3 Ltg. rt ⑤ IPCU/E
- 4 Ltg. sw ③ IPCU/A

Anschluss Gebläseeinheit



Abb. 11a = Megane
Abb. 11b = Scenic
Verbindungen gemäß Schaltplan herstellen.



- 1 Ltg. br ⑦ IPCU/85, Kabelschuh
- 2 Blechschraube 5,5x13; vorhandene Bohrung bzw. Bohrung Ø 4 wenn nicht vorhanden
- 3 Fzg.eigene Schraube

Anschluss Masse IPCU

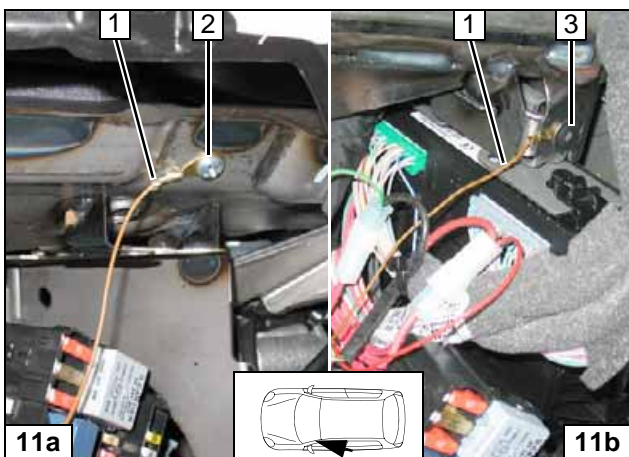
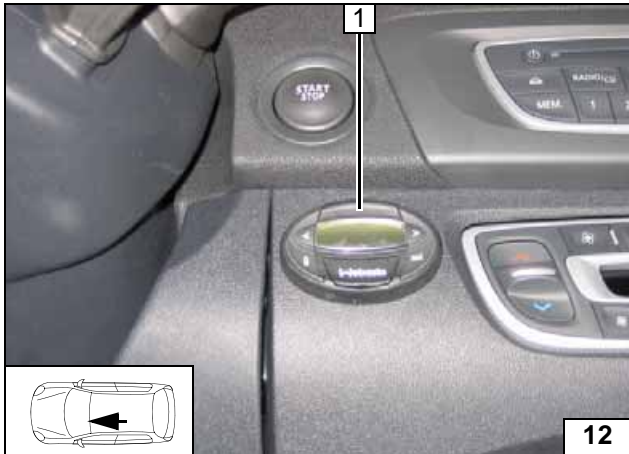

Vorwahluhr

Scenic

- 1 Vorwahluhr



Vorwahluhr montieren

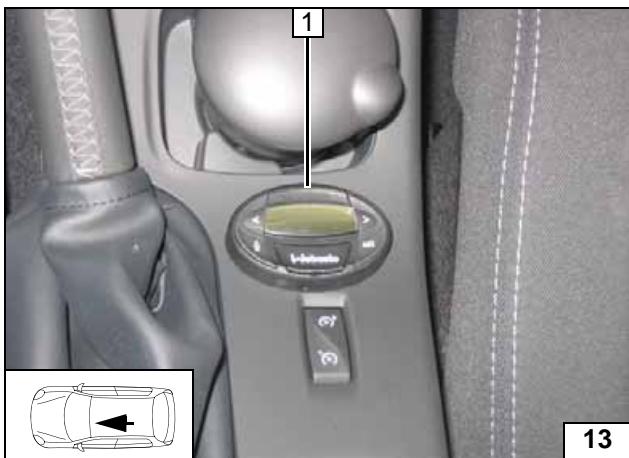

Megane (Fzg. mit Handbremsseil)

- 1 Vorwahluhr



Vorwahluhr montieren



Megane (Fzg. mit elektr. Handbremse)

- 1 Vorwahluhr



Vorwahluhr montieren

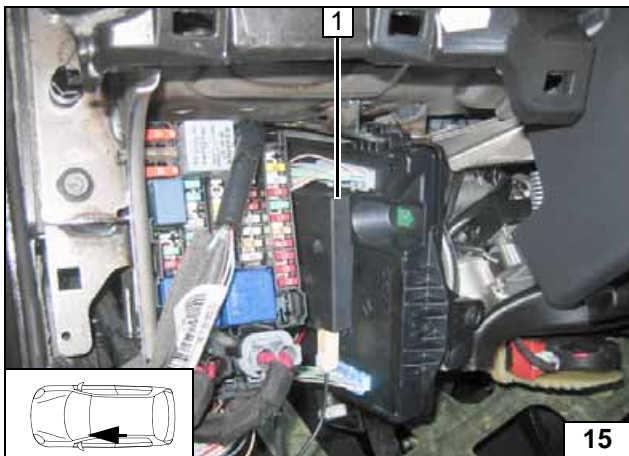

Option Telestart

- 1 Empfänger mit Klebeband befestigen



Empfänger montieren

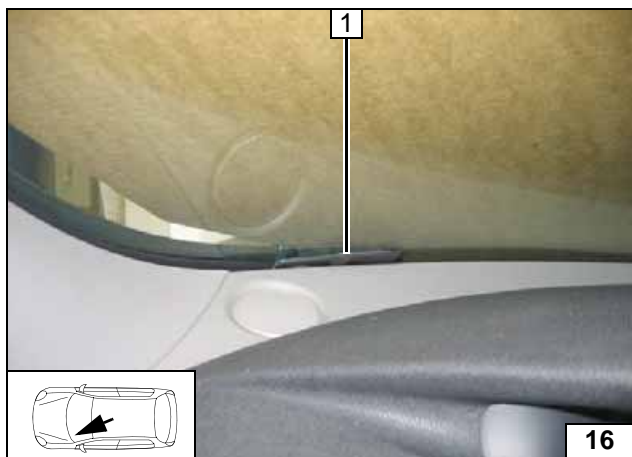

1 Antenne



**Antenne
montieren**

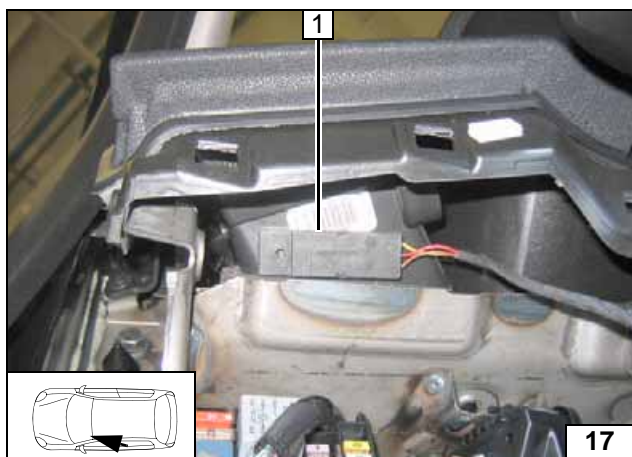

Temperatursensor T100 HTM

Temperatursensor 1 mit Klebeband befestigen!



**Tempera-
tursensor
montieren**

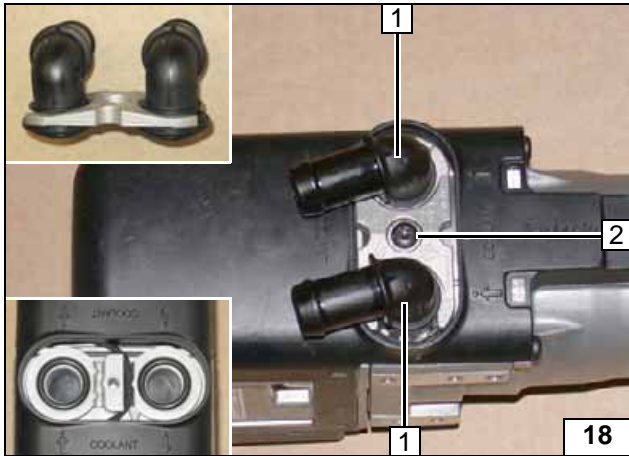

Heizgerät vorbereiten

- 1 Wasserstutzen, Dichtring [je 2x]
- 2 Selbstfurchende Schraube 5x15, Halteplatte Wasserstutzen



Wasserstutzen montieren

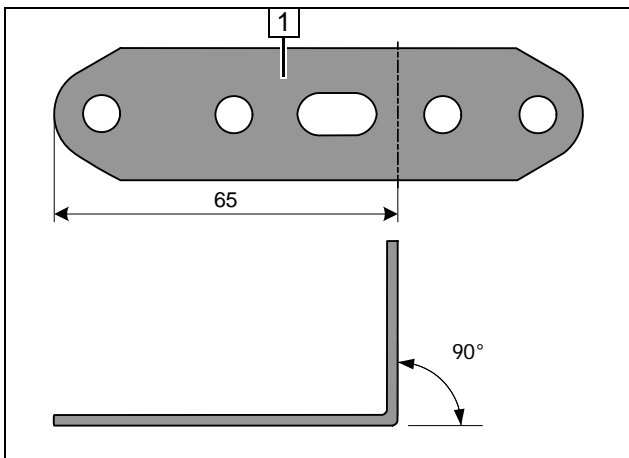

- 1 Lochband

Lochband abwinkeln

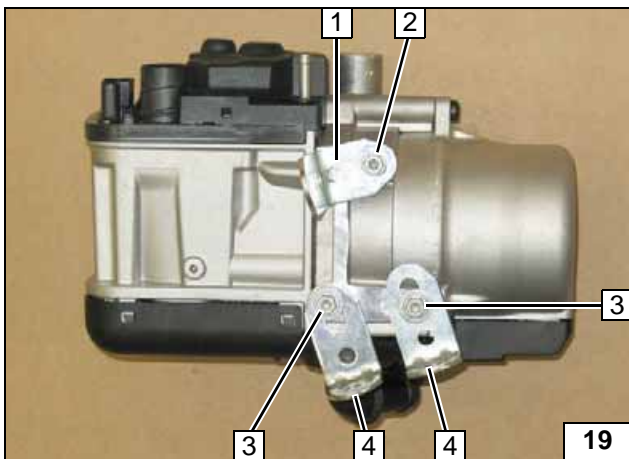

- 1 Abgewinkelt Lochband lose montieren
- 2 Selbstfurchende Schraube 5x13
- 3 Selbstfurchende Schraube 5x13, Karoseriescheibe [je 2x]
- 4 Winkel [2x]

Heizgerät vorbereiten

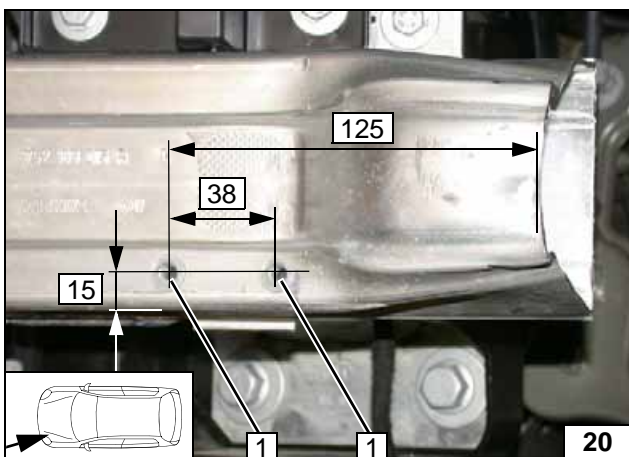

Einbauort vorbereiten

Scenic

- 1 Bohrung \varnothing 9,1; Einnietmutter einziehen (je 2x)

Einnietmutter einziehen

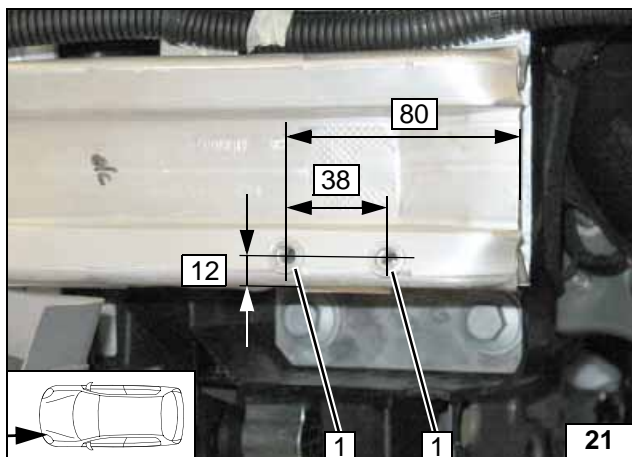

Megane

1 Bohrung Ø 9,1; Einnietmutter einziehen (je 2x)

Einnietmutter einziehen

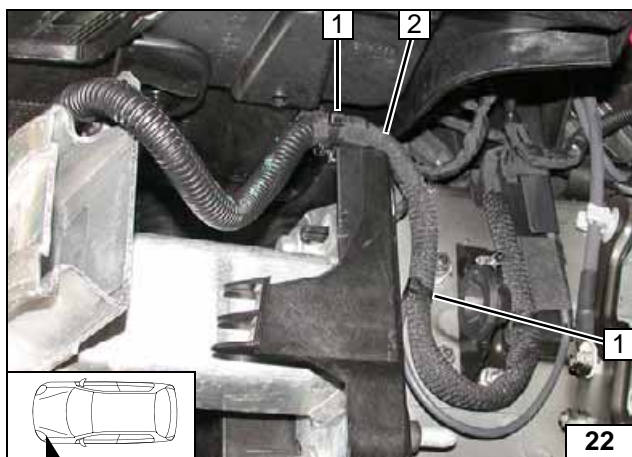

Fzg.eigenen Kabelbaum 2 gemäß Abb. versetzen und mit Kabelbinder 1 befestigen!



Kabelbaum versetzen

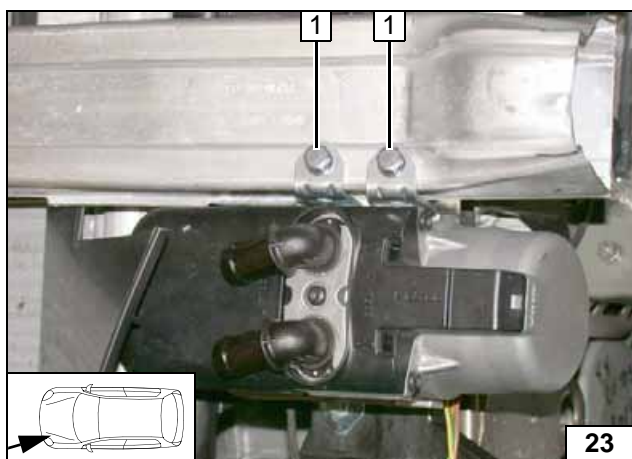

Alle Fahrzeuge

Abb. zeigt Scenic!
Heizgerät ausrichten und lose montieren!

1 Schraube M6x20, Federring [je 2x]



Heizgerät lose montieren

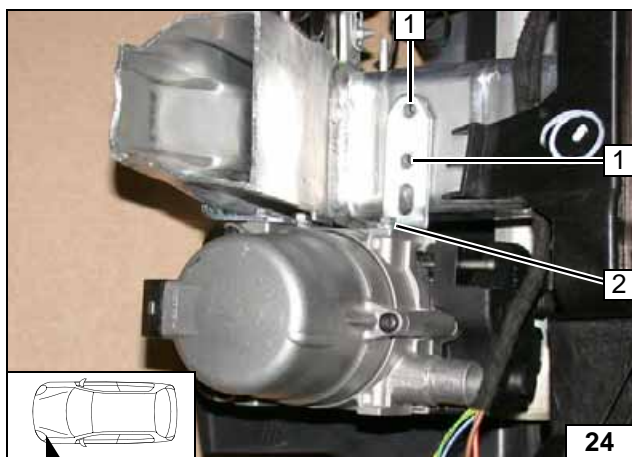

Abgewinkeltes Lochband ausrichten und Schraube 5x13 2 festziehen!

1 Lochbild übertragen [2x]



Lochbild übertragen

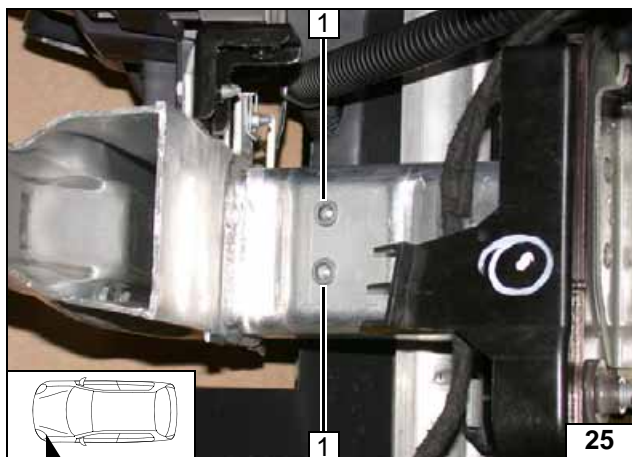

Heizgerät ausbauen!

- 1 Bohrung Ø 9,1; Einnietmutter einziehen [je 2x]



Einnietmutter einziehen

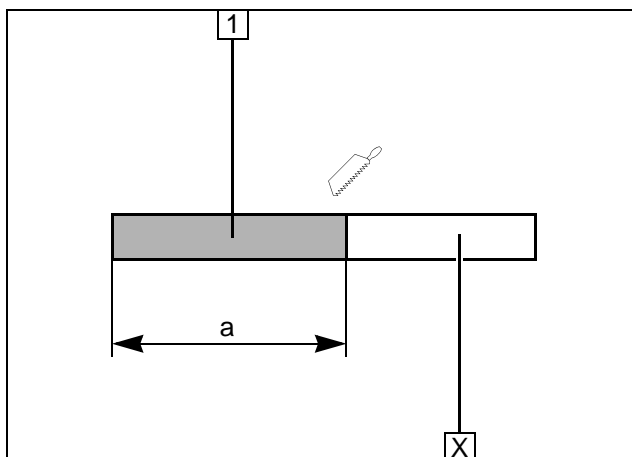

Abschnitt X entsorgen.

- 1 Brennluftleitung
a = 320



Brennluftleitung ablängen

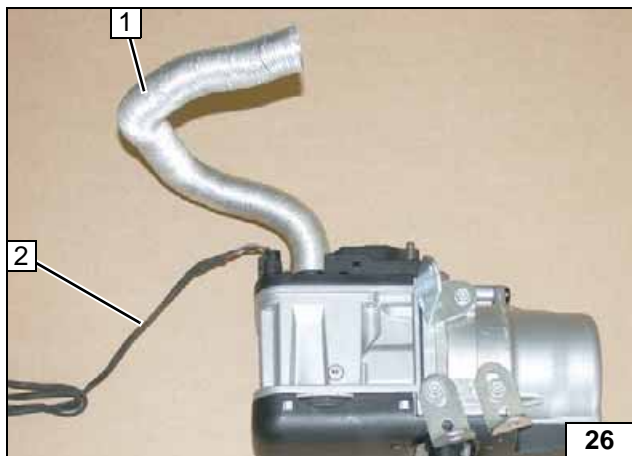

- 1 Brennluftleitung
- 2 Kabelbaum Umwälzpumpe montieren

Heizgerät vorbereiten

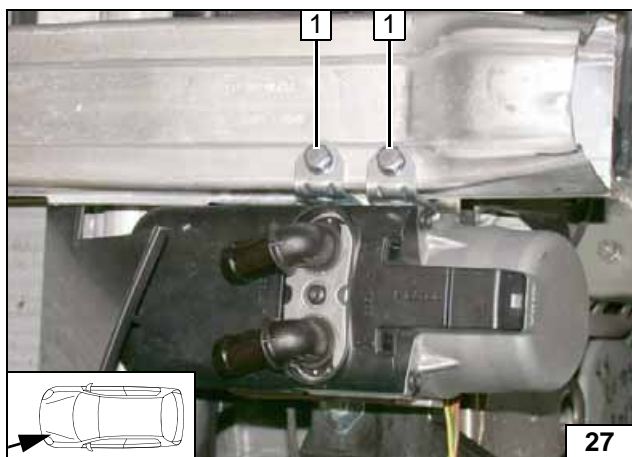

Heizgerät einbauen

Abb. zeigt Scenic!

- 1 Schraube M6x20, Federring [je 2x]

Heizgerät montieren



Abb. zeigt Scenic!

- 1 Schraube M6x20, Federring [je 2x]
- 2 Kabelbaum Heizgerät aufstecken



**Heizgerät
montieren**

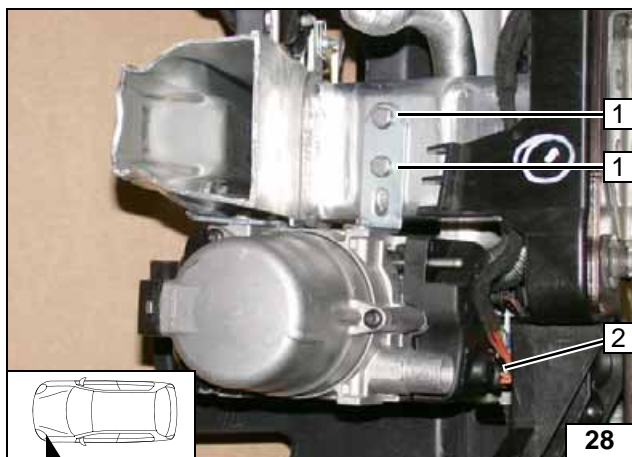

Abb. zeigt Scenic!

- 1 Brennluftleitung



**Brennluft-
leitung
ausrichten**

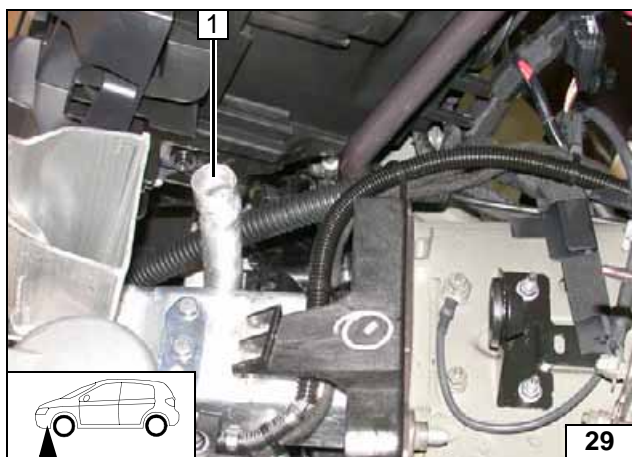
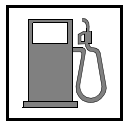

Brennstoff

VORSICHT!

Tankdeckelverschluß des Fahrzeugs öffnen, Tank belüften und Tankverschluß wieder schließen!

Auslaufenden Kraftstoff mit geeignetem Behälter auffangen!

Brennstoffleitung und Kabelbaum Dosierpumpe so verlegen, dass sie gegen Steinschlag geschützt sind! Wenn nicht anders beschrieben, erfolgt die Befestigung mit Kabelbindern!
An scharfen Kanten Brennstoffleitung und Kabelbaum mit Scheuerschutz versehen!

ACHTUNG!

Verlegung Brennstoffleitung und Kabelbaum zur Dosierpumpe erfolgt gemäß Schema Kabelbaumverlegung.

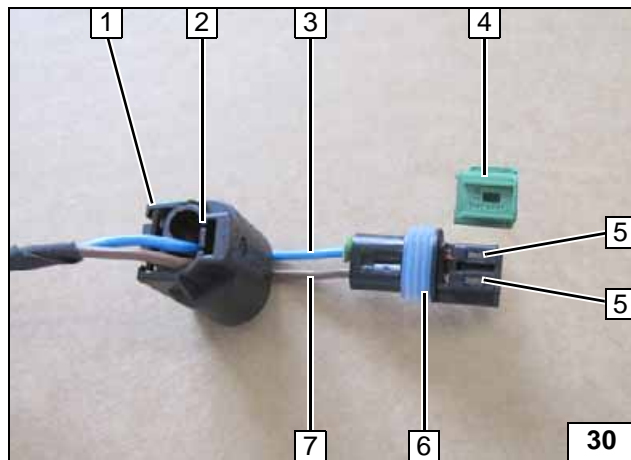

Äußeres Steckergehäuse 1 durch Lösen der Verriegelung 2 vom Stecker Dosierpumpe 6 abziehen. Codierung 4 abziehen. Leitung bl 3 und Leitung br 7 aus Stecker Dosierpumpe 6 durch Lösen der Verriegelung 5 [2x] herausziehen. Werden später wieder eingesetzt. Pinbelegung ist nicht relevant!



Leitungen
herauslö-
sen



Abb. zeigt Scenic!

- 1 Brennstoffleitung im Wellrohr 2100
- 2 Schlauchstück, Schelle Ø 10 [2x]



Anschluss
Heizgerät

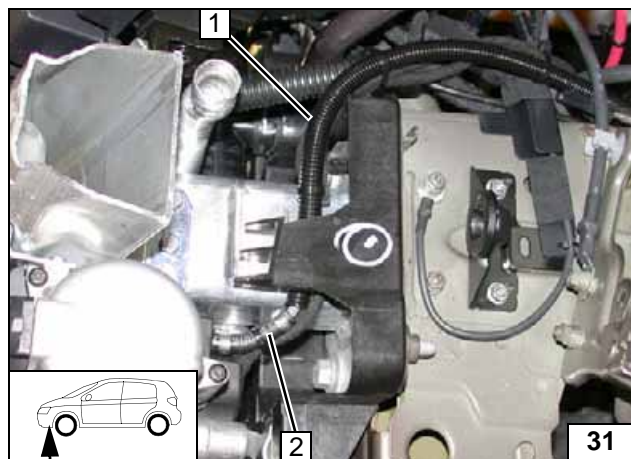
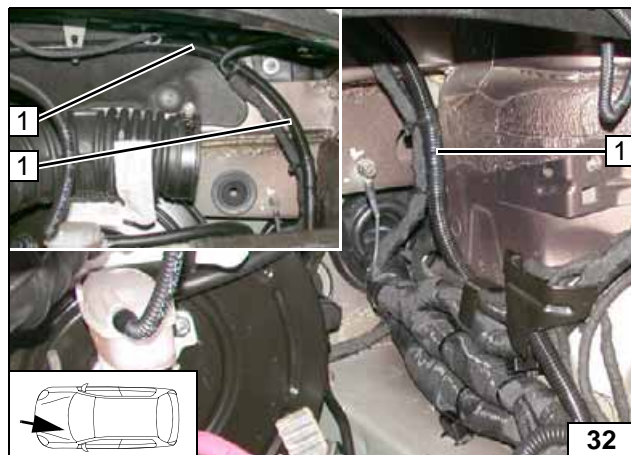

Brennstoffleitung und Kabelbaum Dosierpumpe im Wellrohr 2100 1 zur rechten Fahrzeugseite verlegen!



Leitungen
verlegen

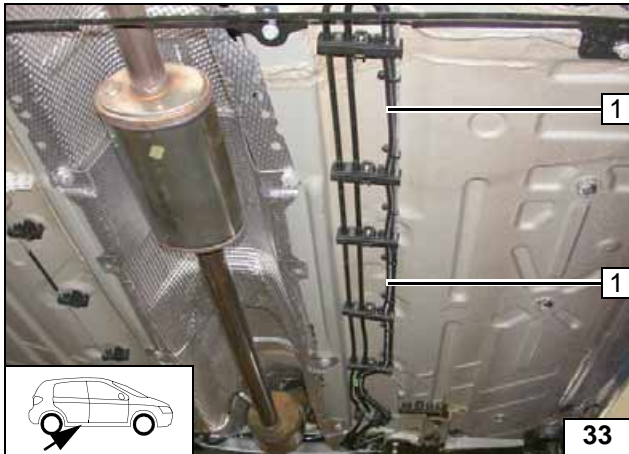
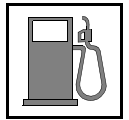

Brennstoffleitung und Kabelbaum Dosierpumpe im Wellrohr 1 zum Einbauort Dosierpumpe verlegen!



Leitungen verlegen

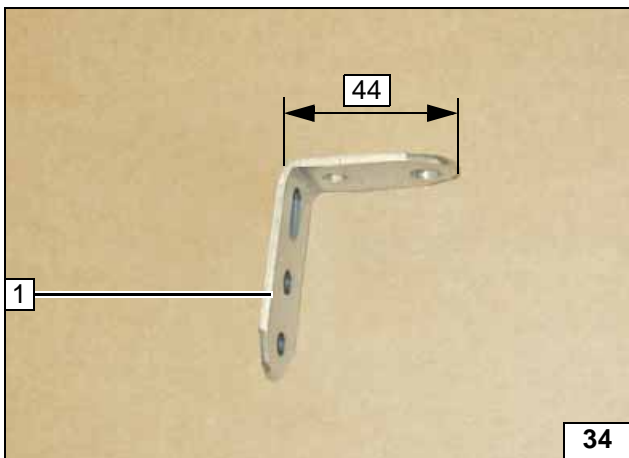

Lochband 1 um 90° abwinkeln.



Lochband abwinkeln

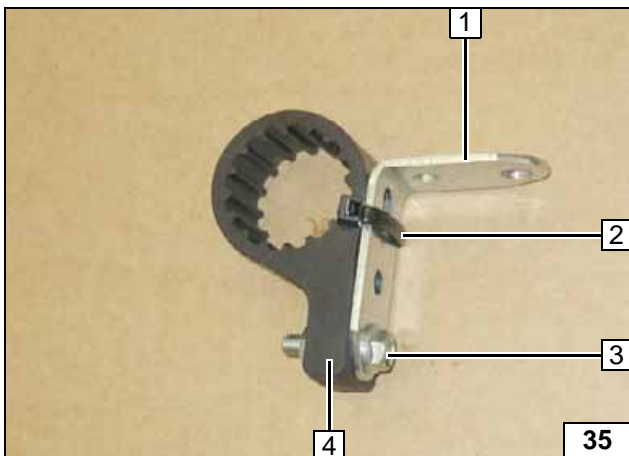

- 1 Abgewinkeltes Lochband
- 2 Kabelbinder
- 3 Schraube M6x25, Stützwinkel, Bundmutter
- 4 Aufnahme Dosierpumpe

Aufnahme Dosierpumpe vormontieren

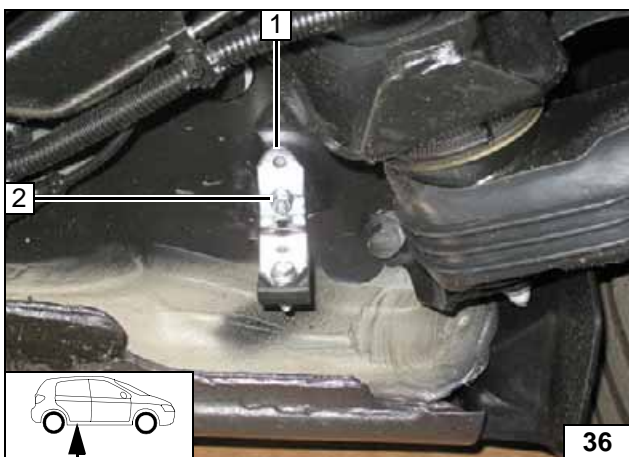

- 1 Lochband
- 2 Schraube M6x20, Karosseriescheibe, Bundmutter, vorhandene Bohrung von Halter Achsaufhängung

Aufnahme Dosierpumpe montieren

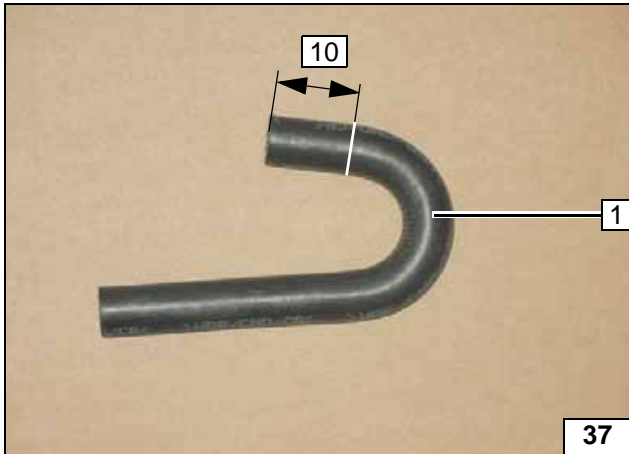

180°-Formschlauch 1 kürzen!



Form-
schlauch
ablängen

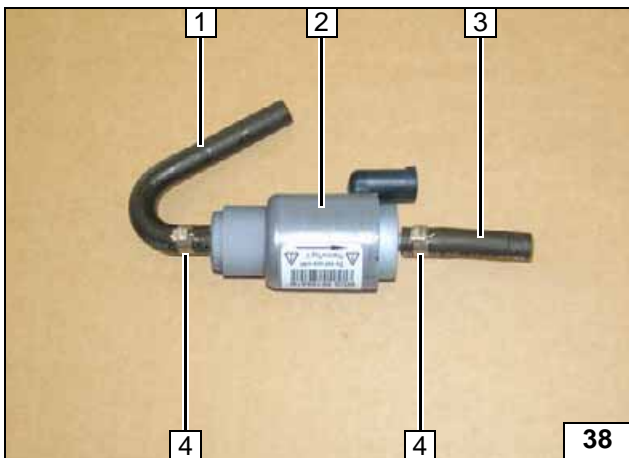

- 1 180°-Formschlauch
- 2 Dosierpumpe
- 3 Schlauchstück
- 4 Schelle Ø 10 [2x]

Dosier-
pumpe vor-
montieren

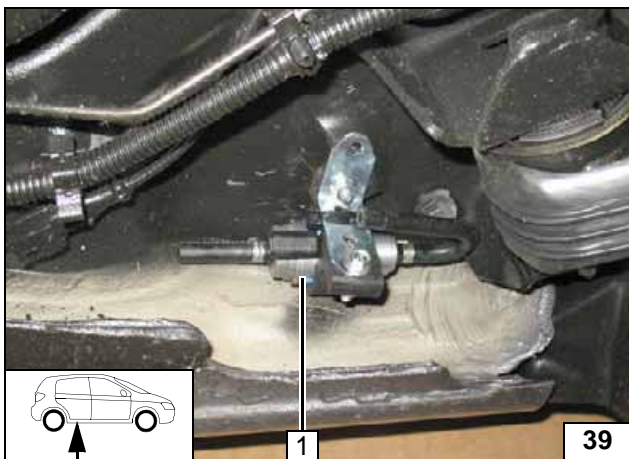

Dosierpumpe 1 in Aufnahme einsetzen!



Dosier-
pumpe
montieren

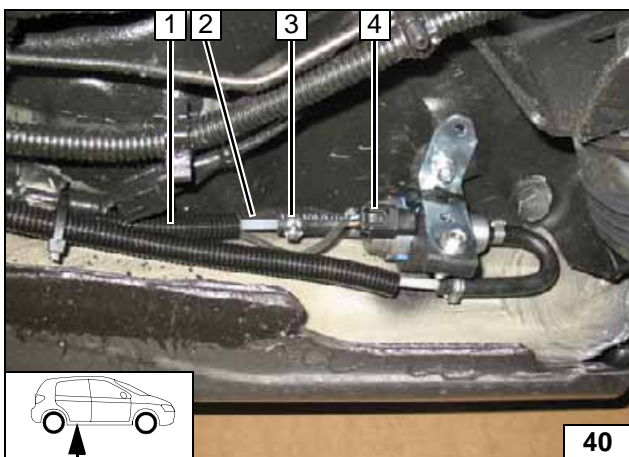

Wellrohr 2100 1 an der Dosierpumpe
ablängen. Lage der Bauteile kontrollieren,
wenn nötig korrigieren. Auf Freigängigkeit
achten!

- 2 Brennstoffleitung Heizgerät
- 3 Schelle Ø 10
- 4 Kabelbaum Dosierpumpe, Stecker mon-
tiert



Anschluss
Dosier-
pumpe

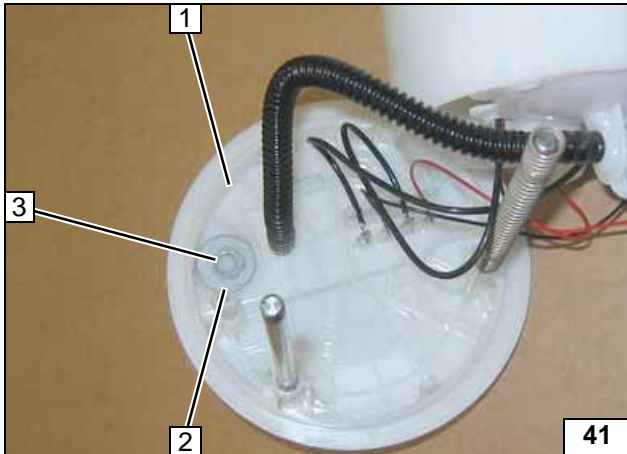
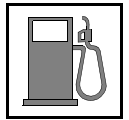

Tankarmatur 1 gemäß Herstellerangaben ausbauen und demontieren!

- 2 Karosseriescheibe $d_a = 21,5\text{mm}$
- 3 Lochbild übertragen, Bohrung $\text{\O} 6$



Brennstoffentnahme

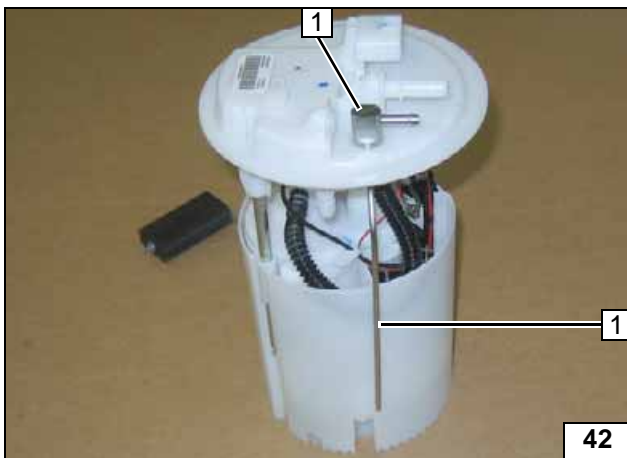

Tankentnehmer 1 gemäß Schablone formen und ablängen!!



Tankentnehmer montieren

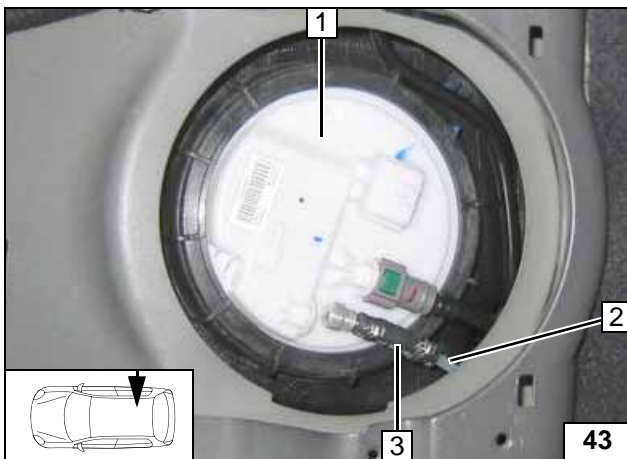

Tankarmatur 1 gemäß Herstellerangaben einbauen!

- 2 Brennstoffleitung
- 3 Schlauchstück, Schelle $\text{\O} 10$ [2x]



Brennstoffleitung anschliessen

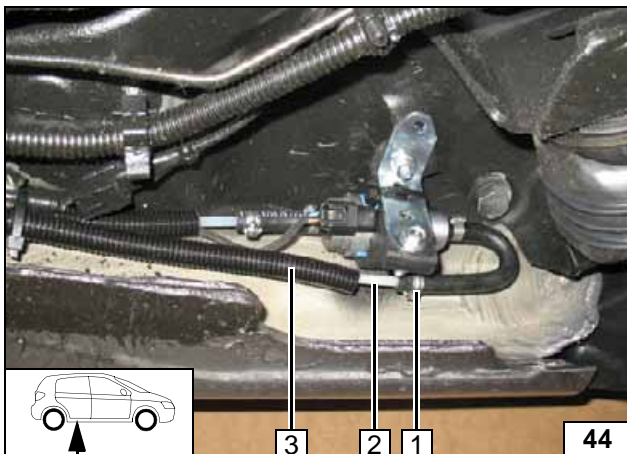

Wellrohr 3 auf Brennstoffleitung vom Tankentnehmer 2 aufschieben. Lage der Bauteile kontrollieren, wenn nötig korrigieren. Auf Freigängigkeit achten!

- 1 Schelle $\text{\O} 10$



Anschluss Dosierpumpe



Kühlmittelkreislauf



ACHTUNG!

Auslaufendes Kühlmittel ist mit geeignetem Behälter aufzufangen! Schläuche knickfrei verlegen! Wenn nicht anders beschrieben, erfolgt die Befestigung mit Kabelbindern! Schellen so positionieren, dass kein anderer Schlauch beschädigt werden kann! Bei der Montage der Schläuche ist das Heizgerät mit Kühlmittel zu befüllen!

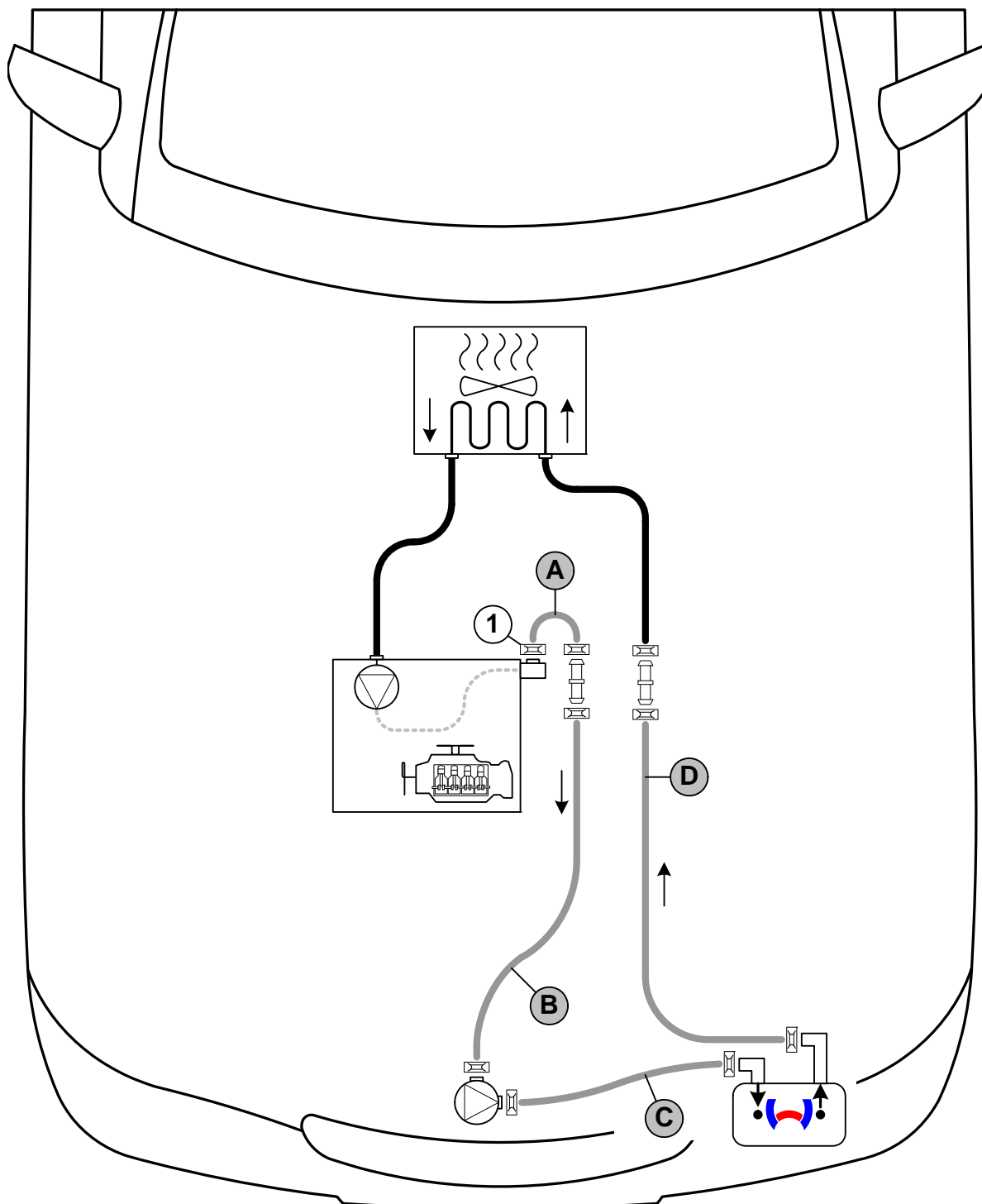
Der Anschluss erfolgt „Inline“ gemäß nachfolgendem Schema:



Schema
Schlauch-
verlegung

Alle nicht bezeichneten Federbandschellen  = Ø 25! 1 = Fzg.eigene Federbandschelle  !
Alle Verbindungsrohre  = Ø 18x18!



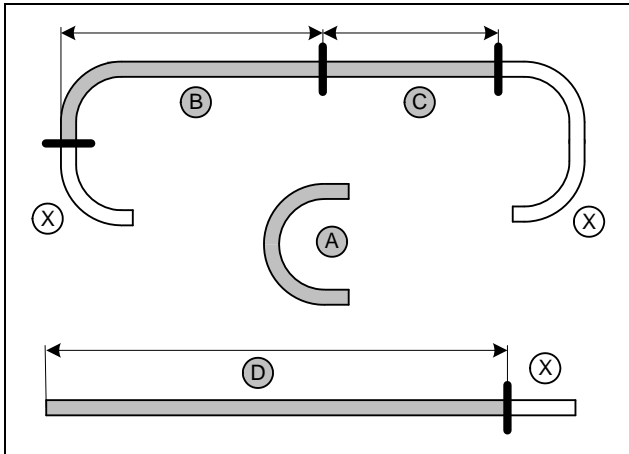

Abschnitt X entsorgen.

- A = 180°-Formschlauch Ø 18
- B = 910
- C = 820
- D = 1630



Schläuche
ablängen

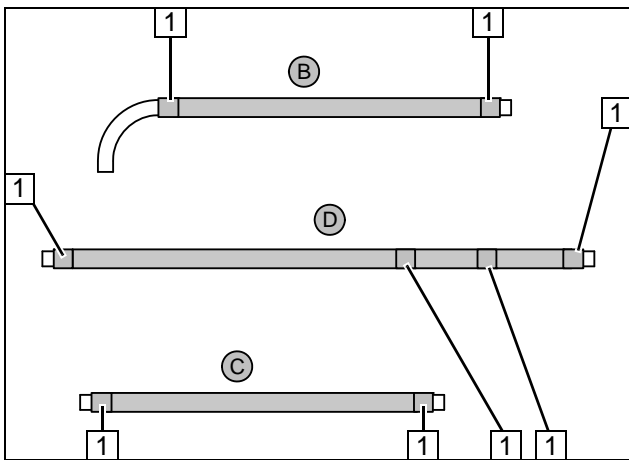

Flechtschutzschlauch auf Schlauch B, C und D aufschieben und ablängen. Schrumpfschlauch in 8 gleiche Teile ablängen.

- 1 Schrumpfschlauch [8x]



Schläuche
vorbereiten

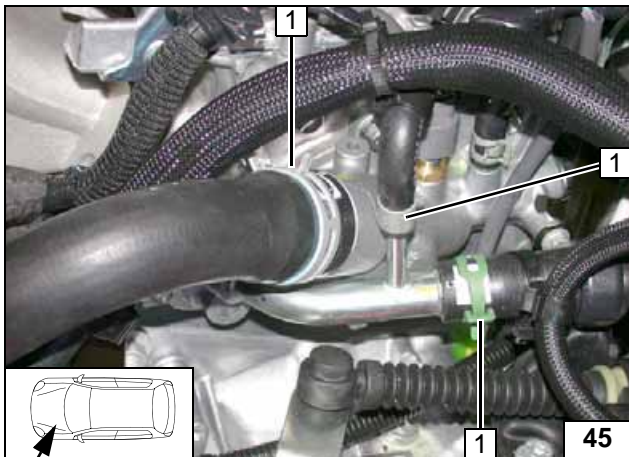

Fzg.eigene Federbandschellen 1 [3x] gemäß Abb. verdrehen!



Schellen
drehen

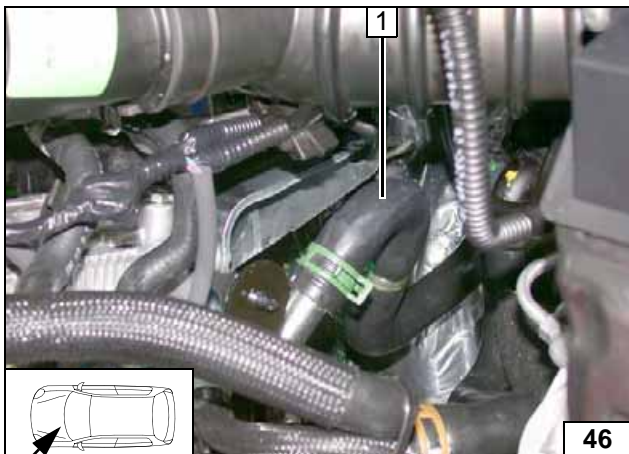

Schlauch Motorausgang / Wärmetauscher-eingang 1 ausbauen. Federbandschellen werden wieder verwendet.



Trennstelle

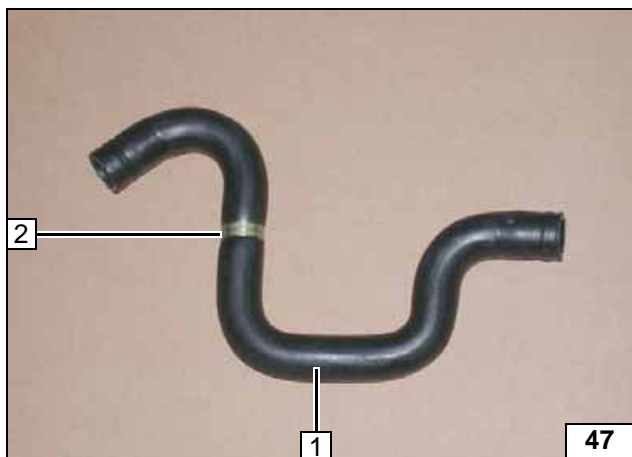

Schelle 2 und Drossel entfernen.
Fzg.eigenen Schlauch 1 am Wärmetauscher-
eingang wieder montieren!



**Schlauch
vorbereiten**

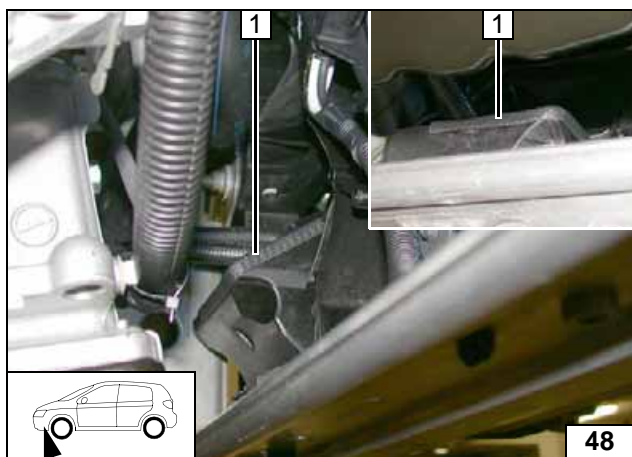

Fzg.eigenen Kantenschutz ausbauen und
gegen Kantenschutz 150 1 ersetzen!



**Kanten-
schutz ein-
setzen**



Abb. zeigt Scenic / Megane!

1 Bohrung Ø 7 [2x]



**Bohrun-
gen in Tra-
verse**

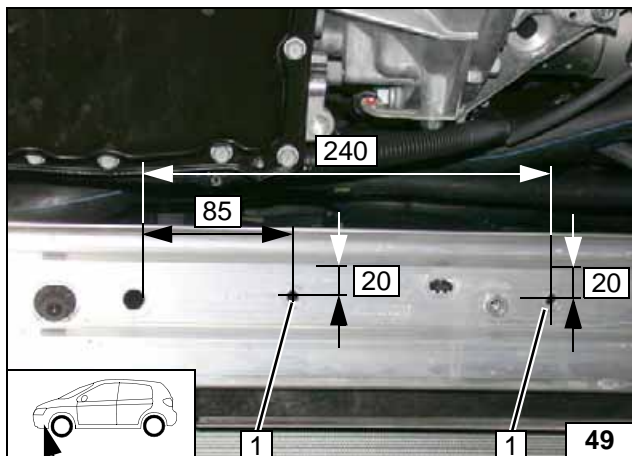

Abb. zeigt Megane CC!
Bohrung Ø 7 [2x] an Position 1 durch beide
Bleche. Unteres Blech auf Ø 16 [2x] aufboh-
ren.



**Bohrun-
gen in Tra-
verse**

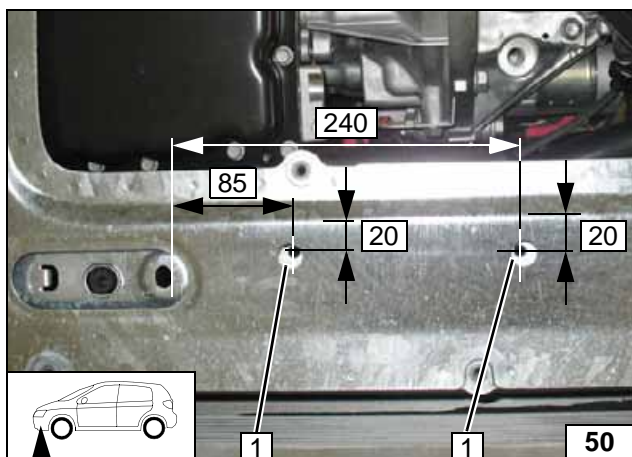
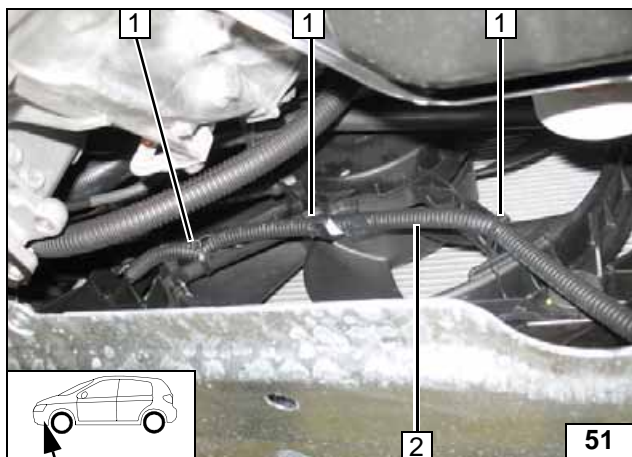

Megane CC

Fzg.eigenen Kabelbaum 2 aus Clip im Träger lösen und mit Kabelbinder 1 [3x] am Lüftergehäuse befestigen

Kabelbaum verlegen

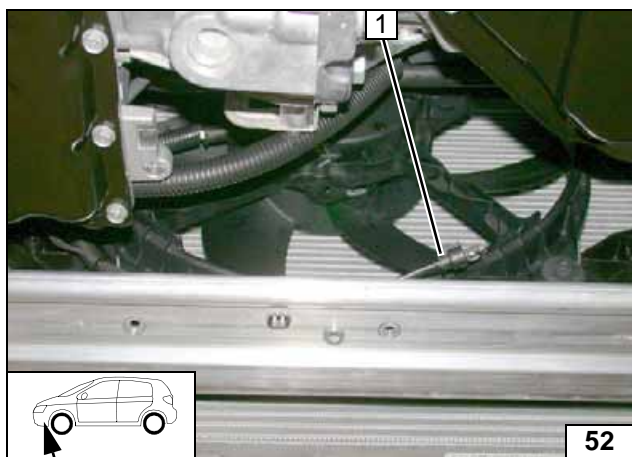

Alle Fahrzeuge

- 1 Kabelbaum Umwälzpumpe

Kabelbaum Umwälzpumpe verlegen

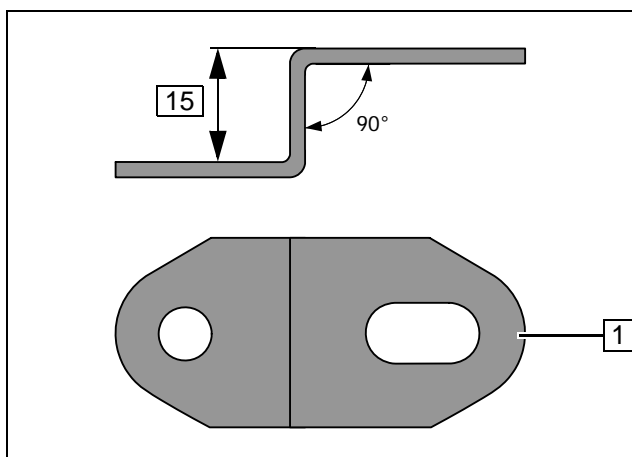

- 1 Winkel

Winkel biegen

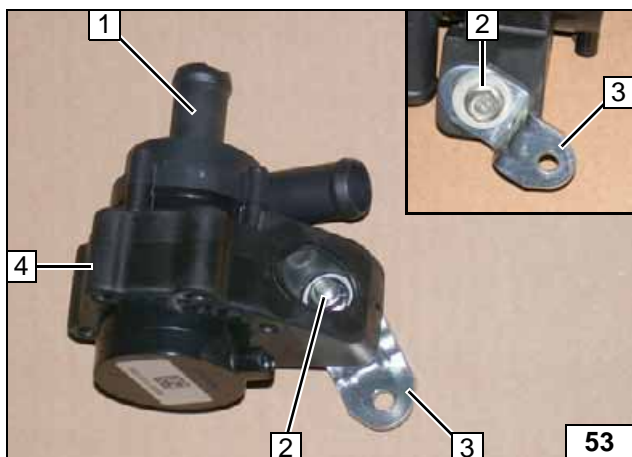

- 1 Umwälzpumpe
- 2 Schraube M6x25, Stützhülse, Karoseriescheibe [2x], Bundmutter
- 3 Winkel
- 4 Aufnahme Umwälzpumpe

Umwälzpumpe vorbereiten

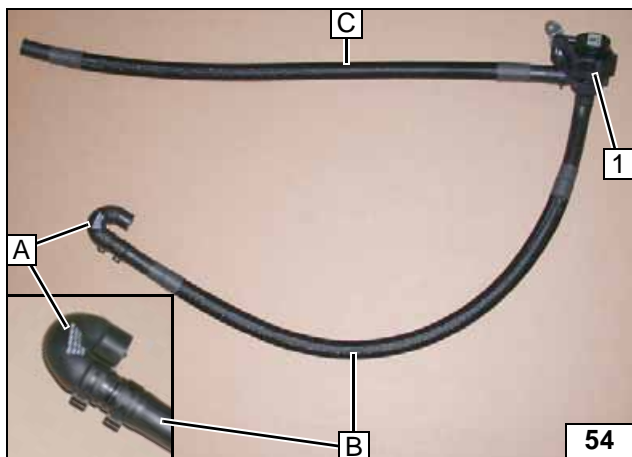

1 Umwälzpumpe

Schlauch A, B und C vormontieren

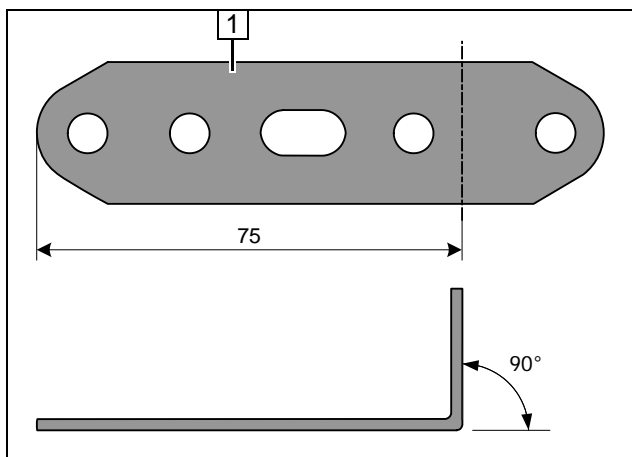

1 Lochband

Lochband biegen

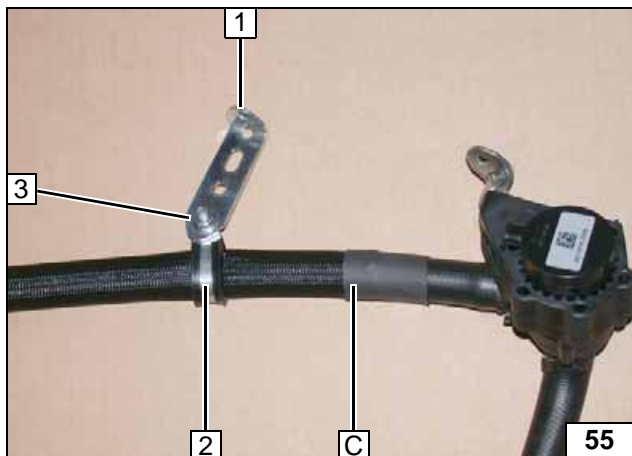

- 1 Lochband
- 2 Gummierte Rohrschelle Ø 25
- 3 Schraube M6x20, Bundmutter

Lochband lose vormontieren



Abb. zeigt Scenic / Megane!
 Beim Megane CC wird zusätzlich zwischen Winkel / Lochband und Traverse an Position 2 je eine Distanzscheibe 8 eingefügt.
 Alle losen Verbindungen festziehen!



- 1 Winkel
- 2 Schraube M6x20, Bundmutter [je 2x], nur Megane CC: Distanzscheibe 8 [2x]
- 3 Lochband

Umwälzpumpe montieren

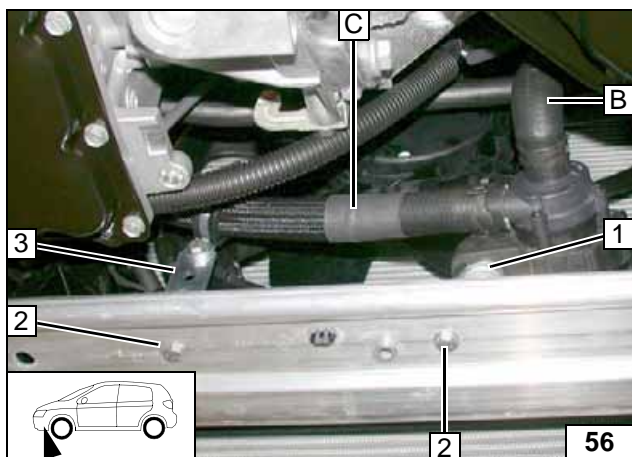

Abb. zeigt Scenic / Megane!
Schlauch C zum Heizgerät verlegen!

1 Gummierte Rohrschelle

Verlegung
Motorraum

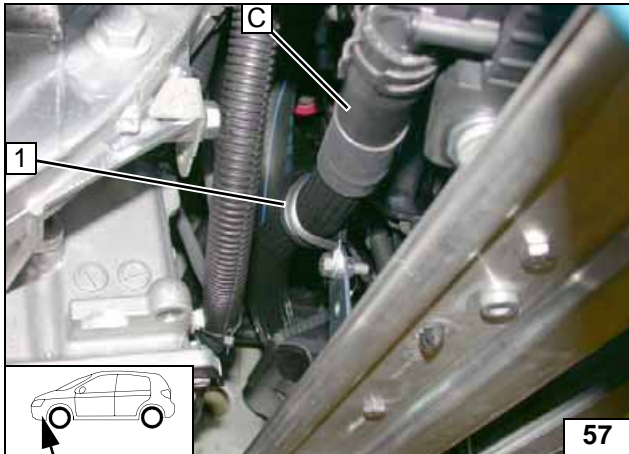
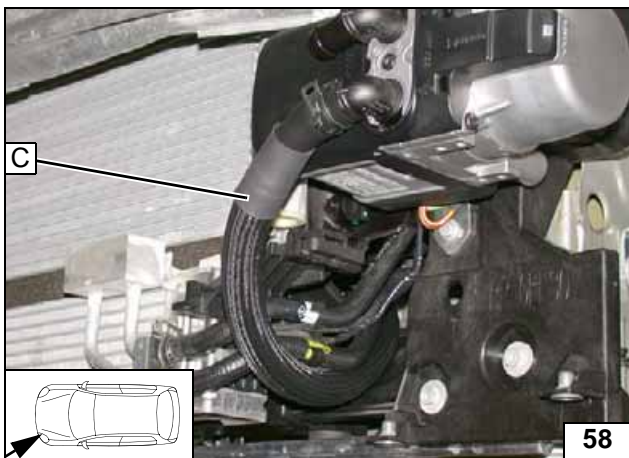

Anschluss
Heizgeräte-
eingang

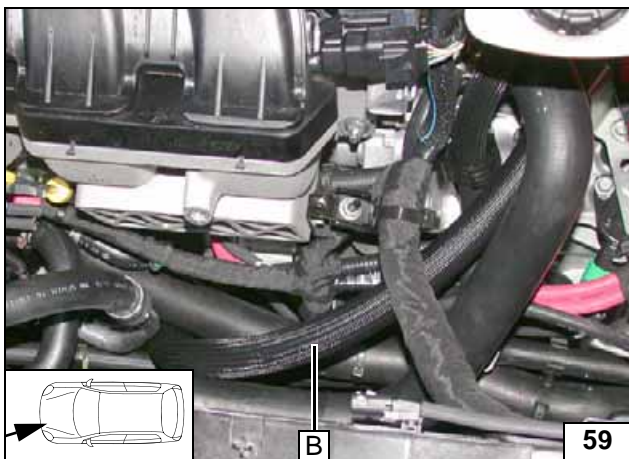

Verlegung
Motorraum

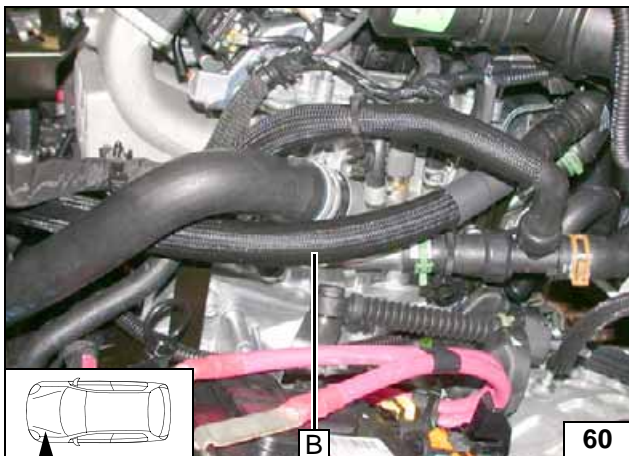

Verlegung
Motorraum

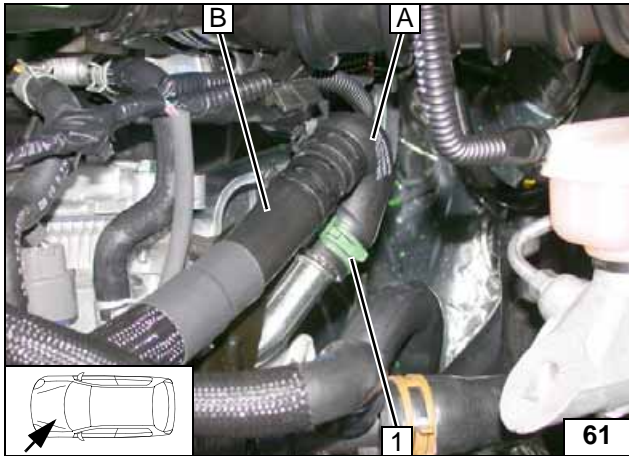

1 Fzg.eigene Federbandschelle

Anschluss
Motoraus-
gang

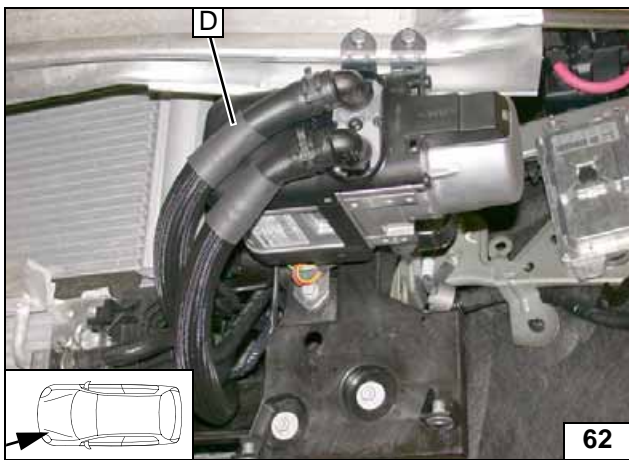

Anschluss
Heizgerä-
eingang

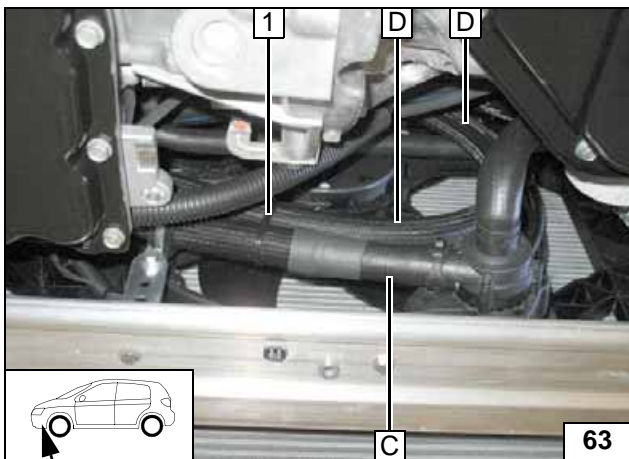

1 Kabelbinder

Verlegung
Motorraum

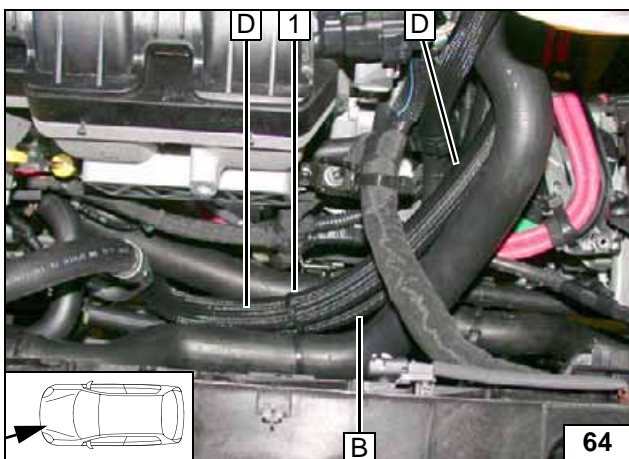

1 Kabelbinder

Verlegung
Motorraum

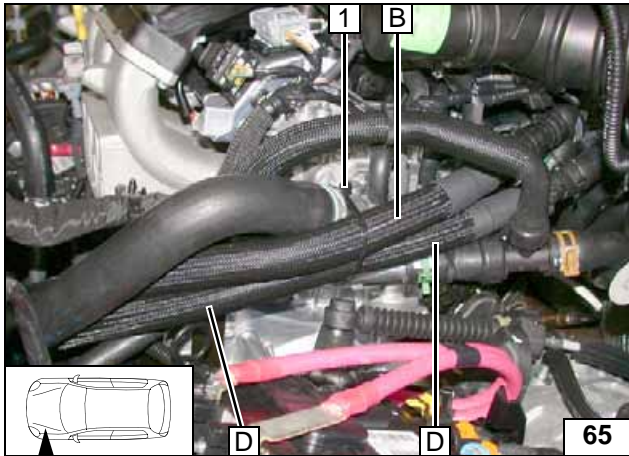

1 Kabelbinder

Verlegung
Motorraum

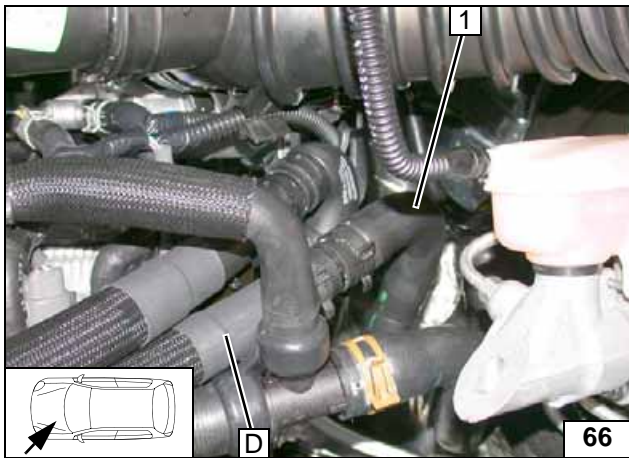

Schläuche ausrichten. Auf ausreichenden Abstand zu benachbarten Bauteilen achten, ggfs. korrigieren!

1 Schlauch Wärmetauschereingang



Anschluss
Wärmetau-
scherein-
gang

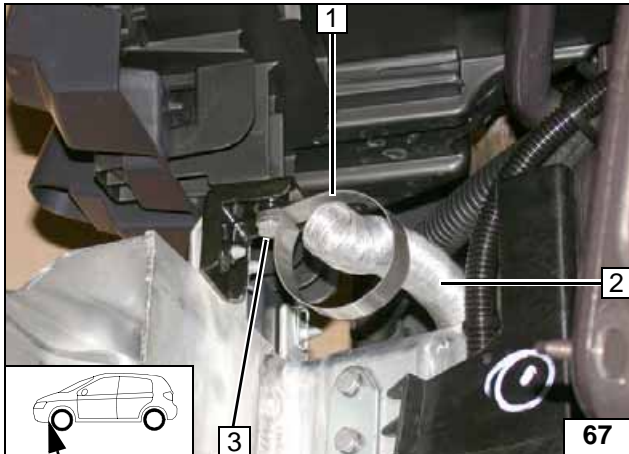
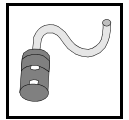

Brennluft

Scenic

Fzg.eigene Schraube an Position 3 ausbauen und entsorgen!

- 1 Schelle Ø 52
- 2 Brennluftleitung
- 3 Schraube M6x12, Federring, vorhandene Gewindebohrung lose montieren

Schelle montieren

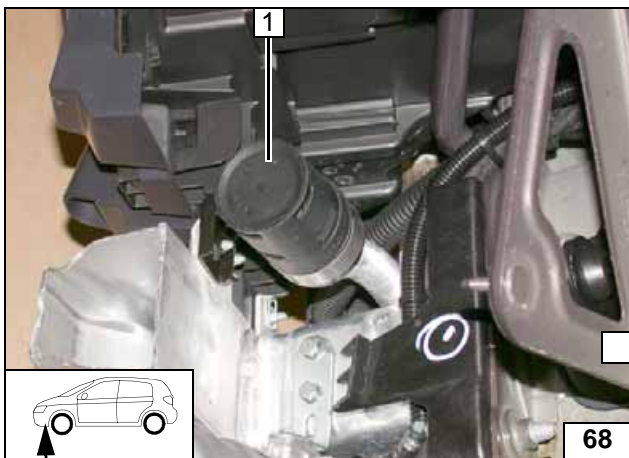

Schalldämpfer 1 auf Brennluftleitung aufdrehen und in Schelle einsetzen. Schraube M6x12 bzw. Bundmutter festziehen.



Schalldämpfer montieren

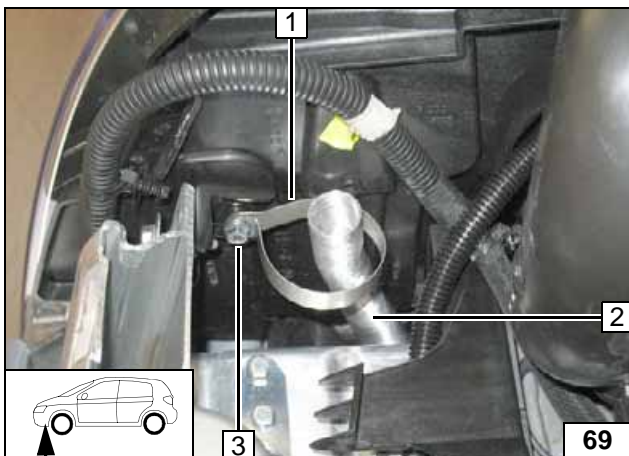

Megane / Megane CC

- 1 Schelle Ø 52
- 2 Brennluftleitung
- 3 Bundmutter, fzg.eigener Stehbolzen lose montieren

Schelle montieren

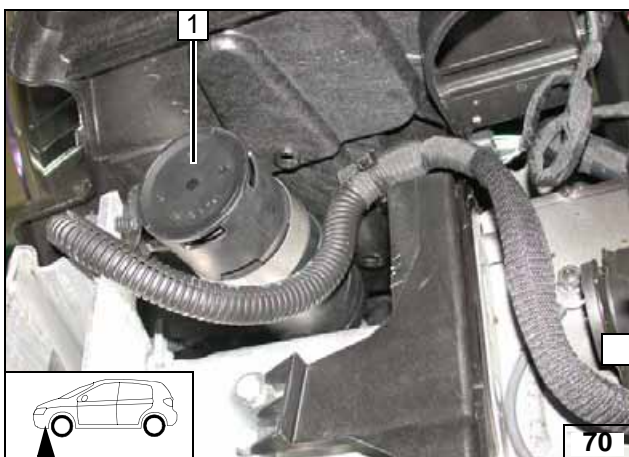

Schalldämpfer 1 auf Brennluftleitung aufdrehen und in Schelle einsetzen. Bundmutter festziehen.



Schalldämpfer montieren

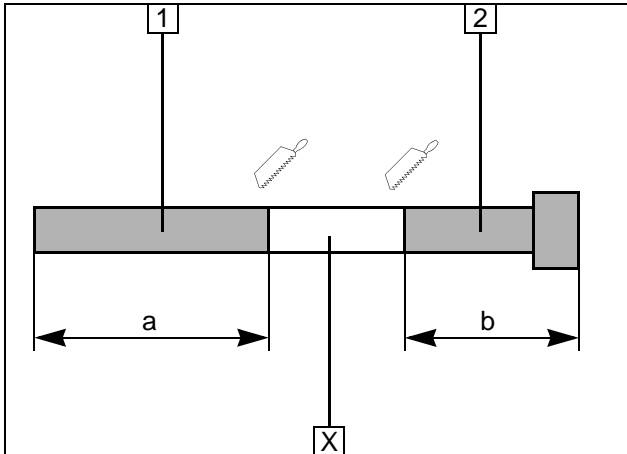
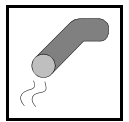

Abgas

Abschnitt X entsorgen.

- 1 Abgasleitung alle Fahrzeuge
a = 620
- 2 Abgasendstück Scenic / Megane
b = 210
Abgasendstück Megane CC
b = 270

**Abgaslei-
tung vorbe-
reiten**

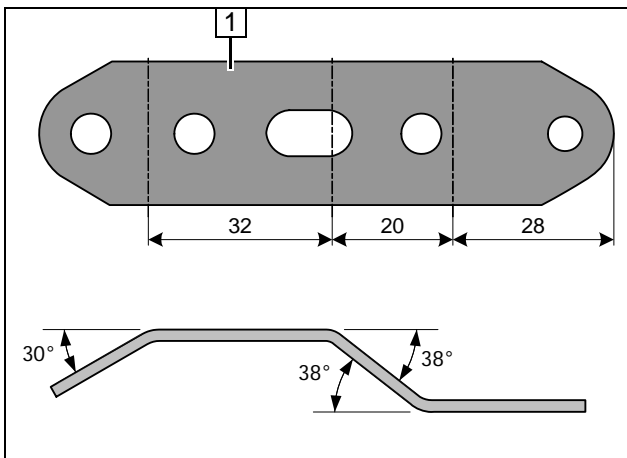

- 1 Lochband für Abgasschalldämpfer

**Lochband
3x biegen**

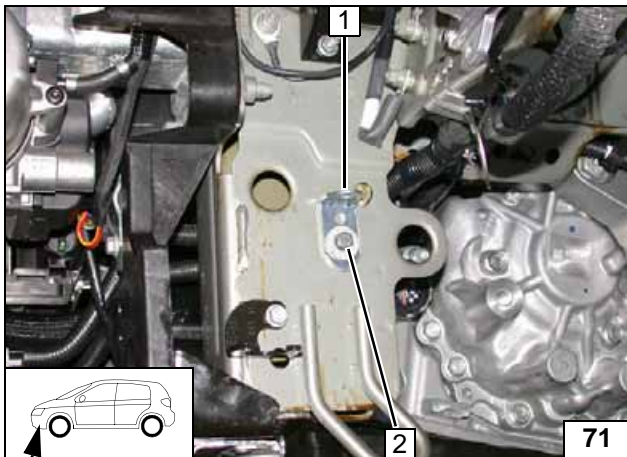

- 1 Winkel
- 2 Schraube M6x20, Federring, Karos-
seriescheibe, vorhandene Gewindeboh-
rung

**Winkel
montieren**

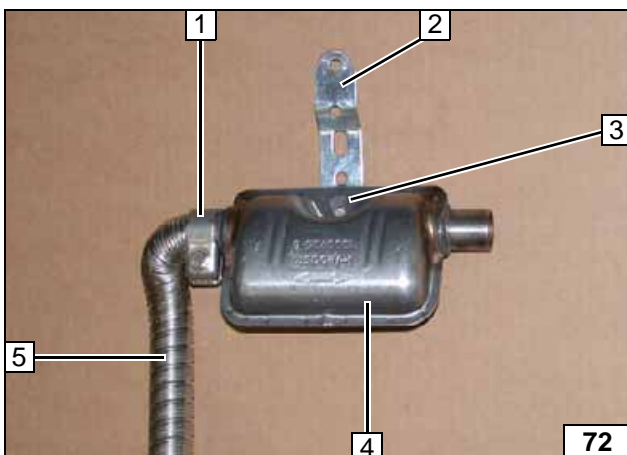

Scenic / Megane

- 1 Schlauchklemme
- 2 Lochband
- 3 Schraube M6x20, Bundmutter
- 4 Schalldämpfer
- 5 Abgasendstück

**Schall-
dämpfer
vormontie-
ren**

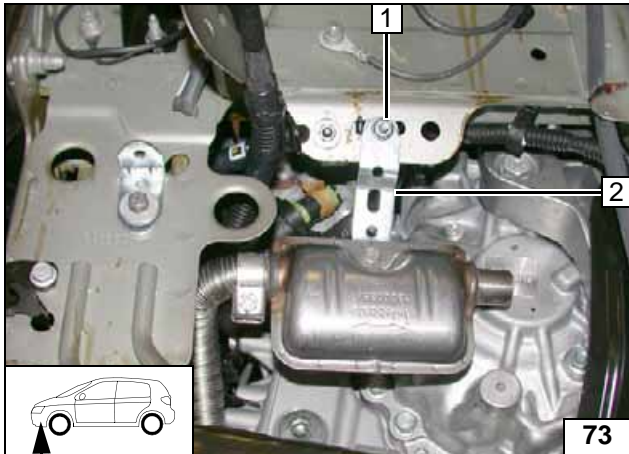
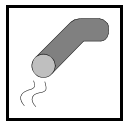

- 1 Schraube M6x20, Karosseriescheibe, Bundmutter, vorhandene Bohrung
- 2 Lochband

Schall-
dämpfer
montieren

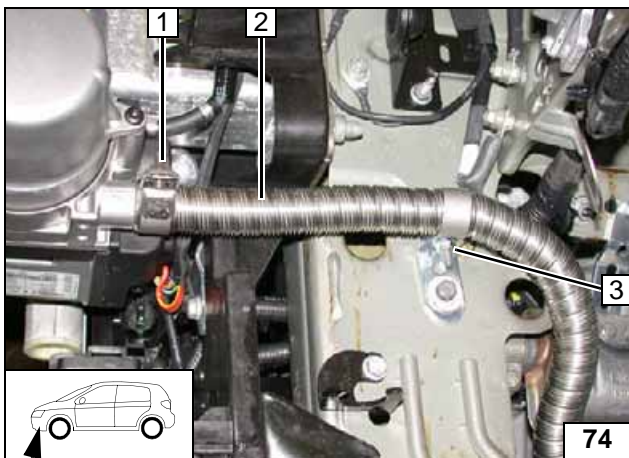

- 1 Schlauchklemme
- 2 Abgasleitung
- 3 Schraube M6x20, Rohrschelle Ø 25, Bundmutter

Abgaslei-
tung mon-
tieren

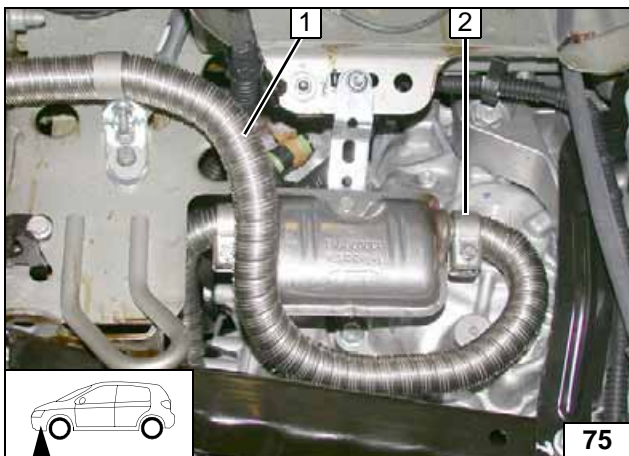

- 1 Abgasleitung
- 2 Schlauchklemme

Abgaslei-
tung mon-
tieren

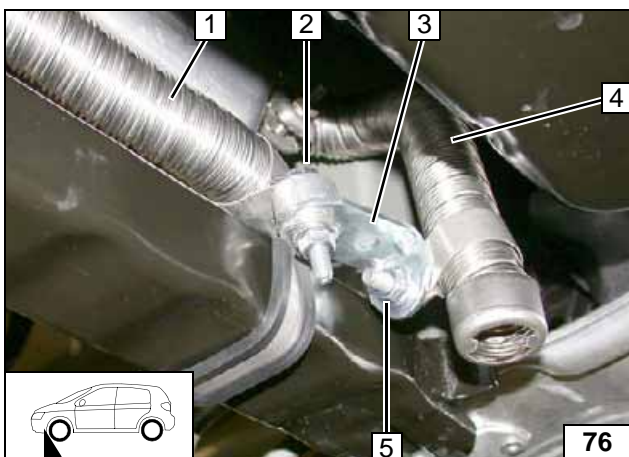

Abgasanlage ausrichten. Auf ausreichenden Abstand zu benachbarten Bauteilen achten, ggfs. korrigieren!



- 1 Abgasleitung
- 2 Schraube M6x35, Rohrschelle Ø 25, Distanzscheibe 8, gummierte Rohrschelle Ø 48, Bundmutter
- 3 Winkel
- 4 Abgasendstück
- 5 Schraube M6x20, Rohrschelle Ø 25, Bundmutter

Abgaslei-
tung und
Endstück
befestigen

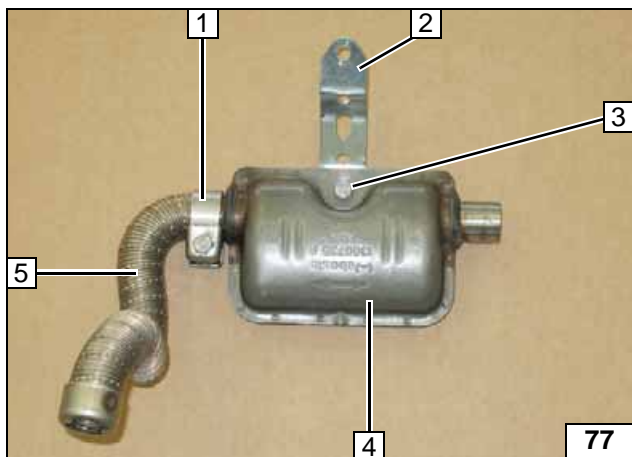
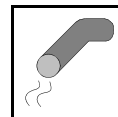

Megane CC

- 1 Schlauchklemme
- 2 Lochband
- 3 Schraube M6x20, Bundmutter
- 4 Schalldämpfer
- 5 Abgasendstück

**Schall-
dämpfer
vormontie-
ren**

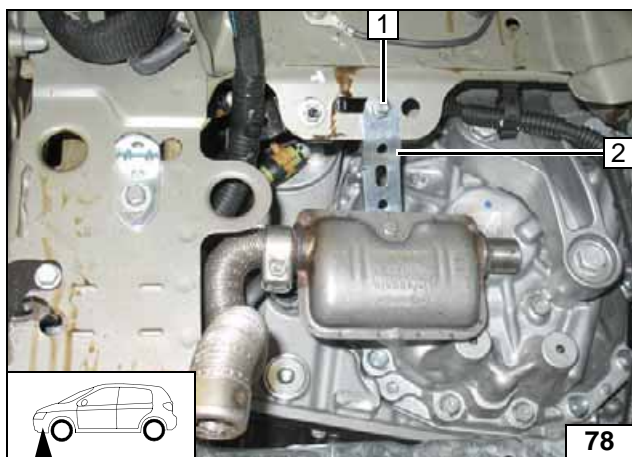

- 1 Schraube M6x20, Karosseriescheibe, Bundmutter, vorhandene Bohrung
- 2 Lochband

**Schall-
dämpfer
montieren**

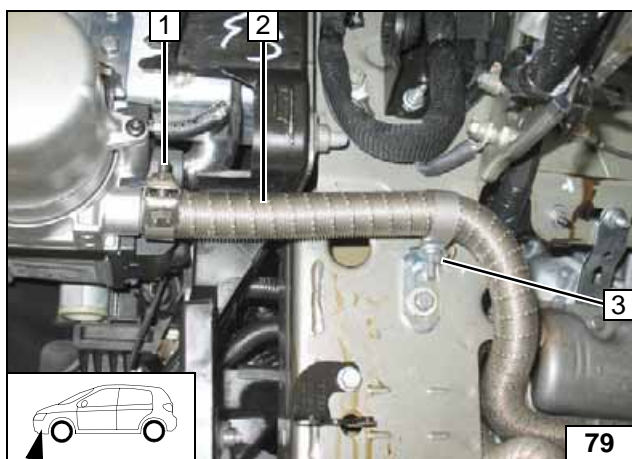

- 1 Schlauchklemme
- 2 Abgasleitung
- 3 Schraube M6x20, Rohrschelle Ø 25, Bundmutter

**Abgaslei-
tung mon-
tieren**

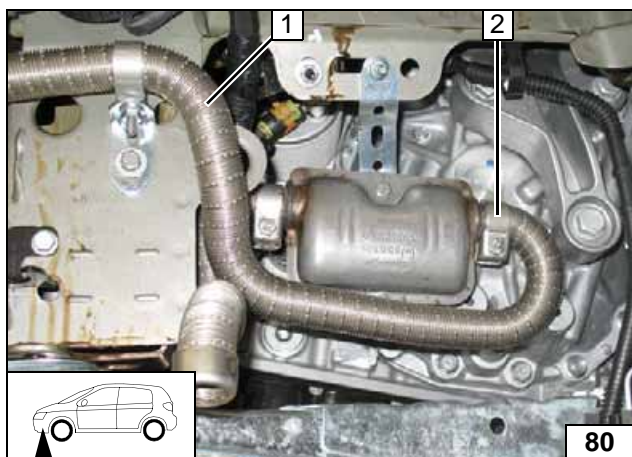

- 1 Abgasleitung
- 2 Schlauchklemme

**Abgaslei-
tung mon-
tieren**

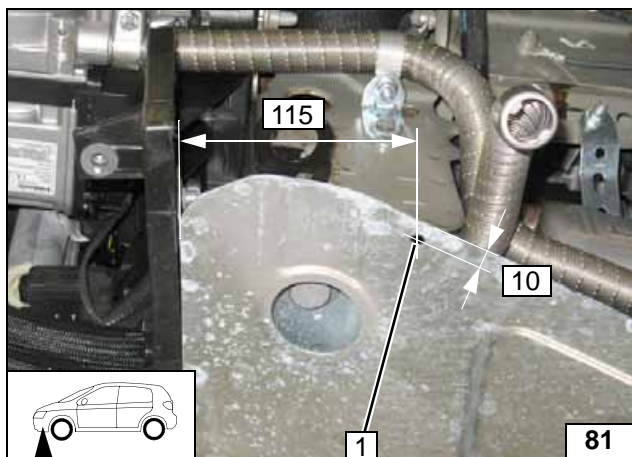
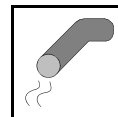

1 Bohrung Ø 7

Bohrung
für Winkel

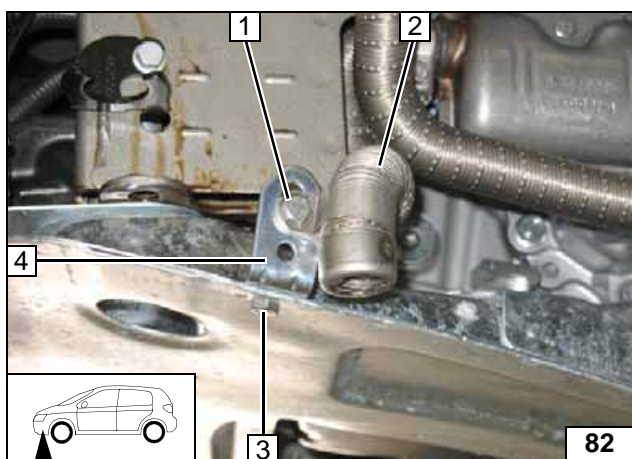

Abgasanlage ausrichten. Auf ausreichenden Abstand zu benachbarten Bauteilen achten, ggfs. korrigieren!



- 1 Schraube M6x20, Rohrschelle Ø 25, Bundmutter
- 2 Abgasendstück
- 3 Schraube M6x16, Bundmutter
- 4 Winkel

Abgasend-
stück
befestigen

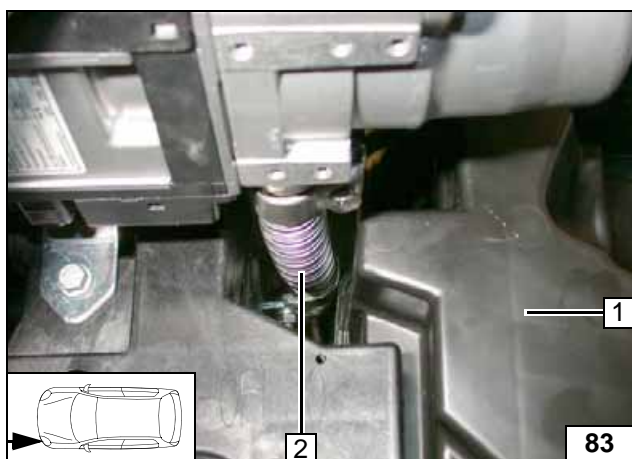

Alle Fahrzeuge

Auf ausreichenden Abstand zu benachbarten Bauteilen achten, insbesondere zum Resonator!



- 1 Resonator
- 2 Abgasleitung

Abgaslei-
tung aus-
richten

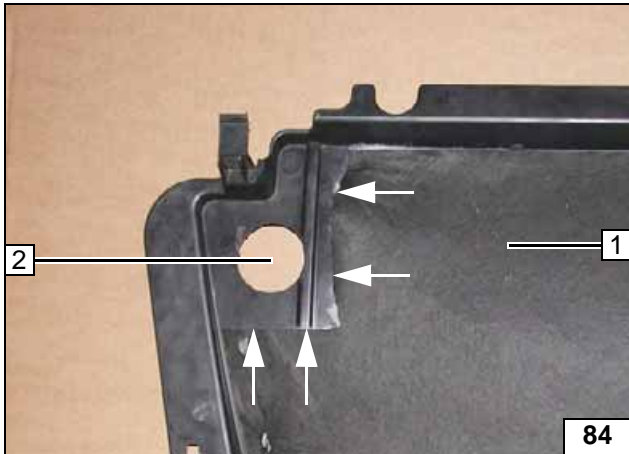

Unterfahrerschutz / Radhausverkleidung

Scenic / Megane

Dämmung im Bereich der Bohrung ausschneiden!

- 1 Unterfahrerschutz
- 2 Bohrung Ø 55



Unterfahr-
schutz aus-
schneiden

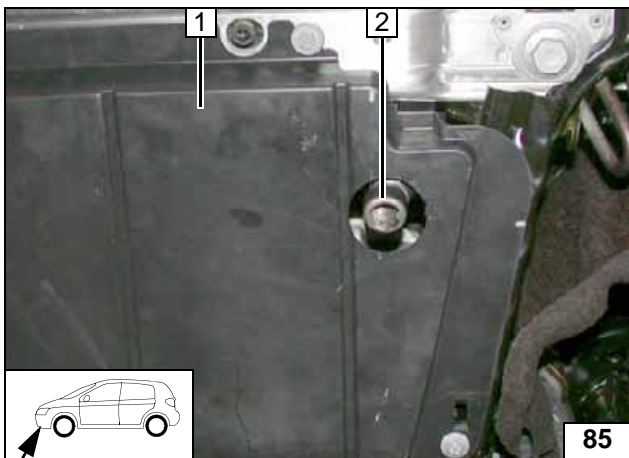

Unterfahrerschutz 1 montieren. Abgasendstück 2 mittig in Bohrung positionieren!



Abgasend-
stück aus-
richten

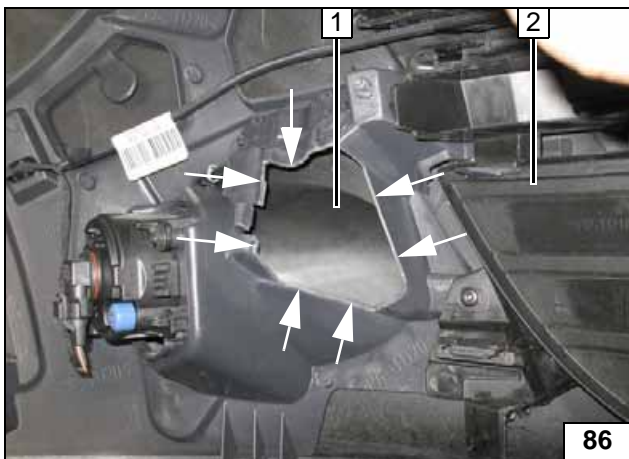

Megane / Megane CC

Stoßfängerverkleidung 2 an den Markierungen ausschneiden!

- 1 Abschnitt entsorgen



Stoß-
fängerab-
deckung
ausschnei-
den

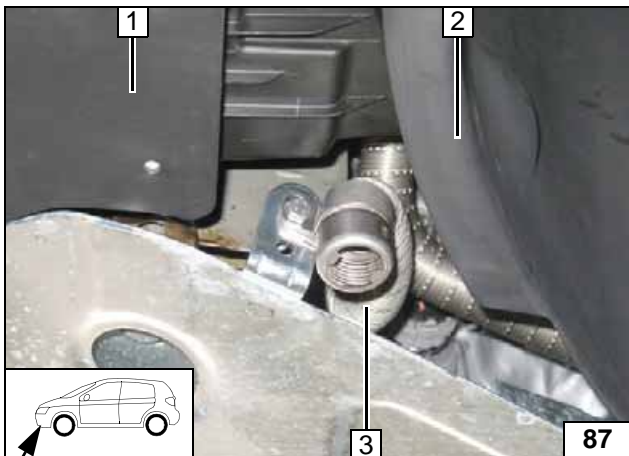

Megane CC

Stoßfängerverkleidung 1 und Radhausverkleidung 2 montieren. Abgasendstück 3 bündig zur Traverse ausrichten! Auf ausreichenden Abstand zu benachbarten Bauteilen achten, ggfs. korrigieren.



Abgasend-
stück aus-
richten



Abschließende Arbeiten

ACHTUNG!

Demontierte Teile in umgekehrter Reihenfolge montieren. Alle Schlauchleitungen, Schellen, sowie alle elektrischen Anschlüsse auf festen Sitz prüfen. Alle losen Leitungen isolieren und zurückbinden. Nur vom Fahrzeughersteller freigegebenes Kühlmittel verwenden! Heizgerätekompenten mit Korrosionsschutzwachs (Tectyl 100K, Bestell- Nr. 111329) einsprühen.



- **Batterie anschließen**
- **Kühlmittelkreislauf nach Angaben des Fahrzeug-Herstellers befüllen und entlüften**
- **Vorwähluhr einstellen, Telestarter anlernen**
- **Einstellungen Klimabedienteil gemäß „Bedienungshinweise für den Endkunden“ vornehmen**
- **Hinweisschild „Standheizung vor dem Tanken abschalten“ im Bereich des Einfüllstutzen anbringen**
- **Erstinbetriebnahme und Funktionsprüfung siehe Einbauanweisung**



Webasto Thermo & Comfort SE
Postfach 1410
82199 Gilching
Germany
Internet: www.webasto.com
Technical Extranet:
<http://dealers.webasto.com>
Nur innerhalb von Deutschland:
Tel: 01805 93 22 78
(14 Cent aus dem deutschen Festnetz)
E-mail: technikcenter@webasto.com



Schablone Tankentnehmer

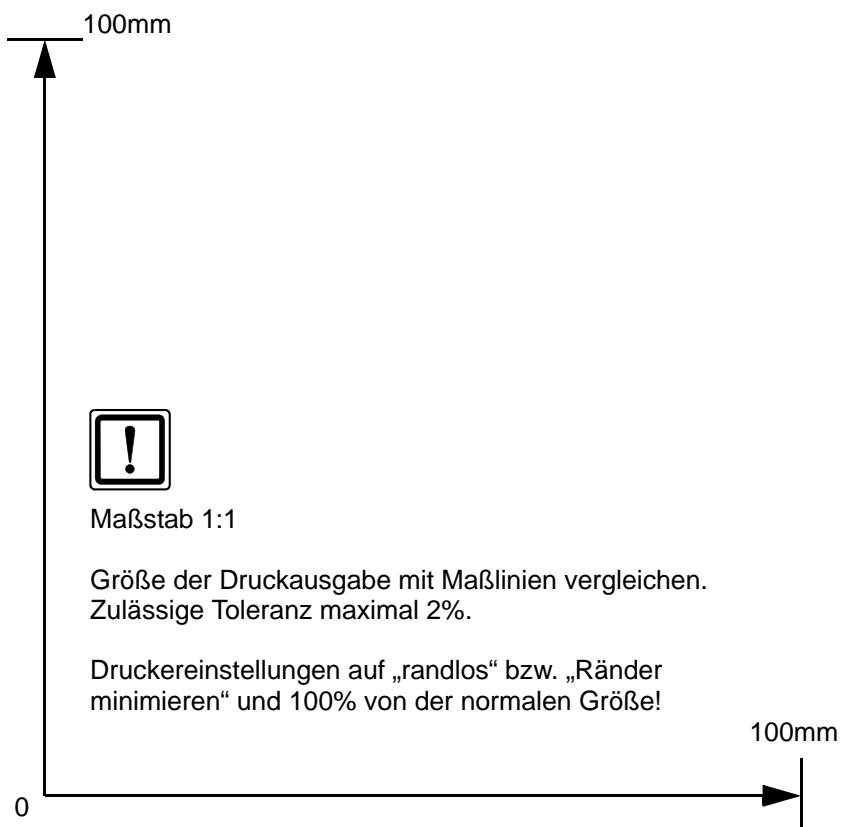
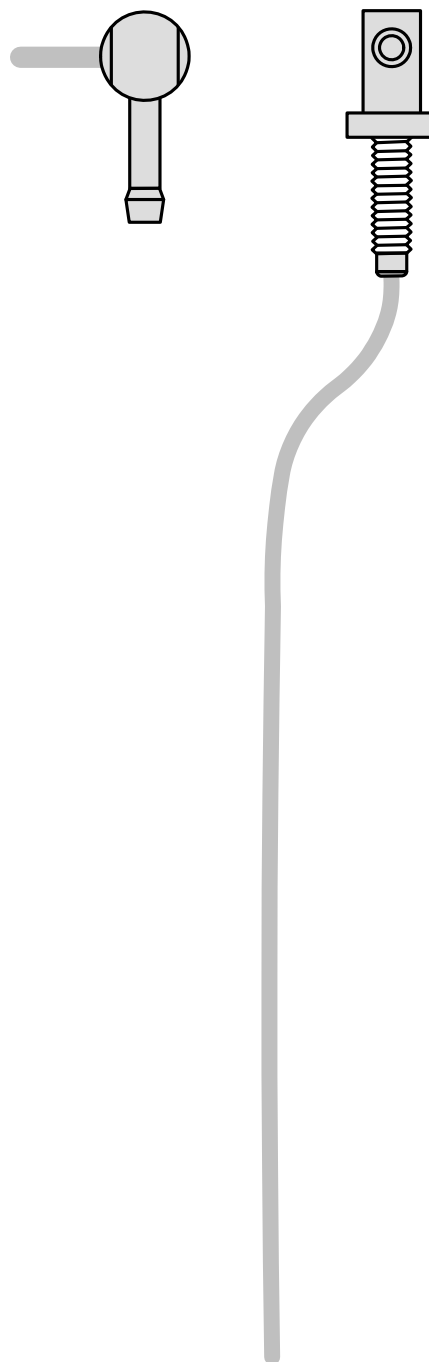

Maßstab 1:1

Größe der Druckausgabe mit Maßlinien vergleichen.
Zulässige Toleranz maximal 2%.

Druckereinstellungen auf „randlos“ bzw. „Ränder
minimieren“ und 100% von der normalen Größe!

Bedienungshinweise manuelle Klimaanlage

Bitte Seite bei manueller Klimaanlage entnehmen und der Fahrzeug- Bedienungsanleitung beifügen!

Hinweis:

Wir empfehlen die Heizzeit auf die Fahrzeit abzustimmen.
Heizzeit = Fahrzeit

Beispiel:

Bei einer Fahrzeit von ca. 20min (einfache Strecke) empfehlen wir eine Einschaltdauer von 20min nicht zu überschreiten.

Beim Entriegeln des Fahrzeugs (während des Standheizbetriebes) wird die Gebläseansteuerung durch die Standheizung bereits deaktiviert. Bei Betätigung des Klimabedienteils oder Einschalten der Zündung stehen die originalen Funktionalitäten zur Verfügung.

Nach dem Verriegeln des Fahrzeugs dauert es mehrere Minuten bis zur Aktivierung der Gebläseansteuerung durch die Standheizung!

Bei Fahrzeugen mit Innenraumüberwachung ist diese zusätzlich zu den Fahrzeugeinstellungen für den Heizvorgang zu deaktivieren.

Hinweise für die Deaktivierung bitte der Betriebsanleitung des Fahrzeuges entnehmen!

Vor Abstellen des Fahrzeugs sind folgende Einstellungen vorzunehmen:

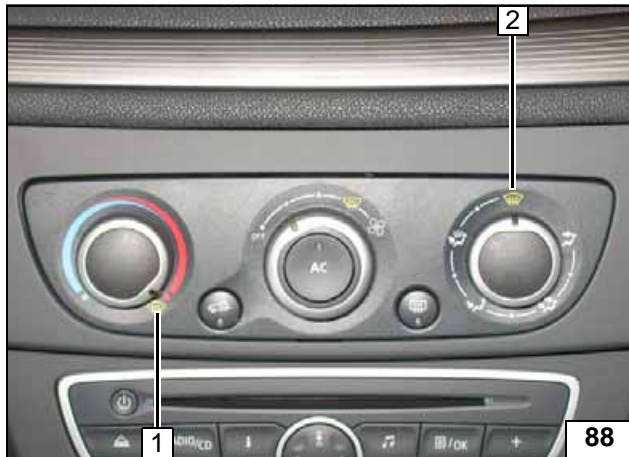

- 1 Temperatur auf „max.“
- 2 Luftaustritt auf Frontscheibe

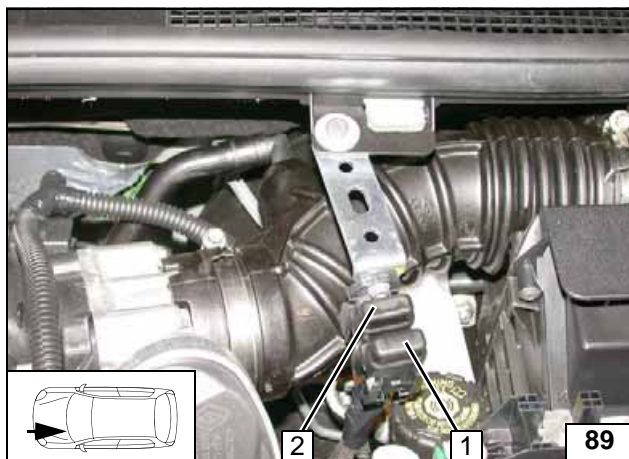

Megane

- 1 Heizgerätesicherung F1 20A
- 2 Hauptsicherung Innenraum F2 30A



Klima-
bedienteil

Sicherun-
gen Motor-
raum



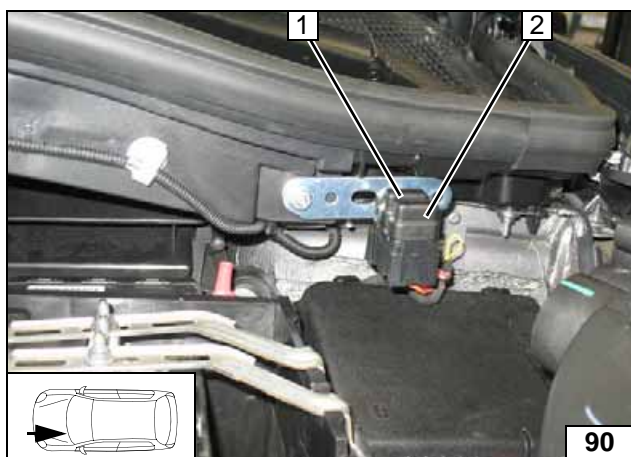

Scenic

- 1 Hauptsicherung Innenraum F2 30A
- 2 Heizgerätesicherung F1 20A

Sicherungen Motorraum

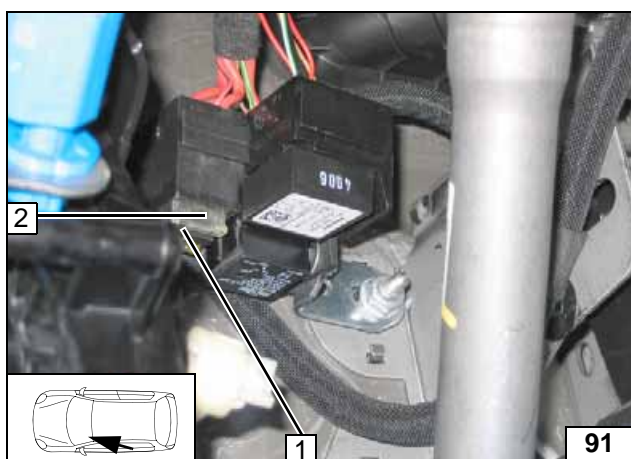

- 1 Sicherung Bedienelement F3 1A
- 2 Gebläsesicherung F4 25A

Sicherungen Innenraum



Bedienungshinweise Klimaautomatik

Bitte Seite bei Klimaautomatik entnehmen und der Fahrzeug- Bedienungsanleitung beifügen!

Hinweis:

Wir empfehlen die Heizzeit auf die Fahrzeit abzustimmen.
Heizzeit = Fahrzeit

Beispiel:

Bei einer Fahrzeit von ca. 20min (einfache Strecke) empfehlen wir eine Einschaltdauer von 20min nicht zu überschreiten.

Beim Entriegeln des Fahrzeugs (während des Standheizbetriebes) wird die Gebläseansteuerung durch die Standheizung bereits deaktiviert. Bei Betätigung des Klimabedienteils oder Einschalten der Zündung stehen die originalen Funktionalitäten zur Verfügung.

Nach dem Verriegeln des Fahrzeugs dauert es mehrere Minuten bis zur Aktivierung der Gebläseansteuerung durch die Standheizung!

Bei Fahrzeugen mit Innenraumüberwachung ist diese zusätzlich zu den Fahrzeugeinstellungen für den Heizvorgang zu deaktivieren.

Hinweise für die Deaktivierung bitte der Betriebsanleitung des Fahrzeuges entnehmen!

Vor Abstellen des Fahrzeugs sind folgende Einstellungen vorzunehmen:



- 1 Luftaustritt auf Frontscheibe
- 2 Temperatur beidseitig auf „HI“



Megane

- 1 Heizgerätesicherung F1 20A
- 2 Hauptsicherung Innenraum F2 30A



Klima-
bedienteil

Sicherun-
gen Motor-
raum

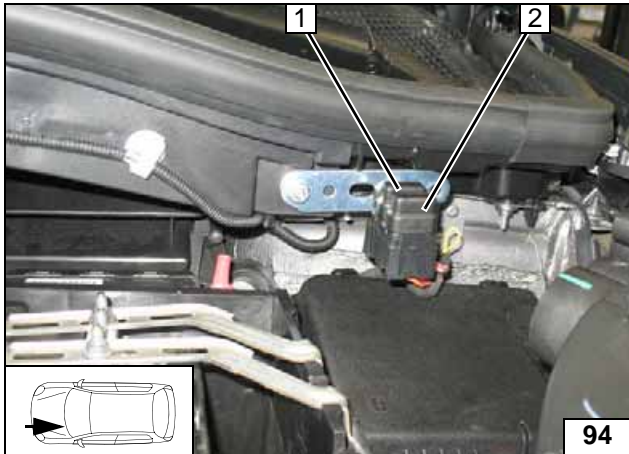

Scenic

- 1 Hauptsicherung Innenraum F2 30A
- 2 Heizgerätesicherung F1 20A

Sicherungen Motorraum

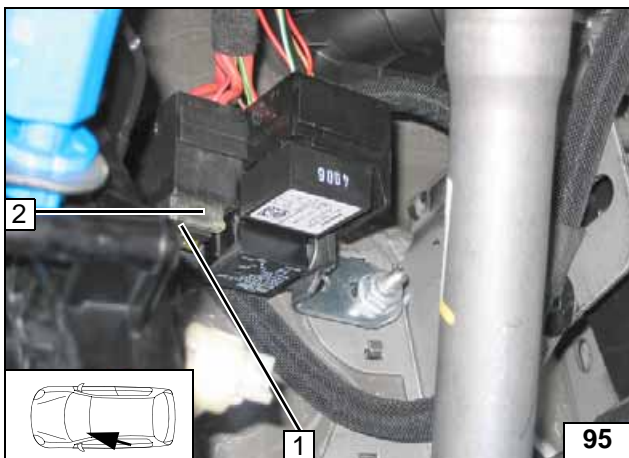

- 1 Sicherung Bedienelement F3 1A
- 2 Gebläsesicherung F4 25A

Sicherungen Innenraum

