

# Wasser-Heizgerät

Zusatzheizung *Thermo Top Evo*



## Einbaudokumentation Toyota Prius / Prius+ / Prius Plug-in / Lexus CT200h

### Gültigkeit

Hersteller	Handelsbezeichnung	Typ	EG-BE-Nr. / ABE
Toyota	Prius	XW3 (a)	e11 * 2001 / 116 * 0264 * ...
Toyota	Prius Plug-in	XW3 P	e11 * 2007 / 46 * 0015 * ...
Toyota	Prius+	XW4 (a)	e11 * 2007 / 46 * 0157 * ...
Toyota	Prius+	XW3 (a)	e11 * 2001 / 116 * 0264 * ...
Lexus	CT200h	A10 (a)	e11 * 2007 / 46 * 0150 * ...

Motorisierung	Kraftstoff	Getriebeart	Leistung in kW	Hubraum in cm <sup>3</sup>	MKB
1.8 Hybrid	Benzin	AG stufenlos	73	1798	2ZR-FXE

AG = Automatikgetriebe

ab Modell 2011

Linkslenker

**geprüfte Ausstattungen:** Klimaautomatik  
Solardach (nur Prius)  
Nebelscheinwerfer  
Halogenscheinwerfer  
LED- Scheinwerfer mit Scheinwerferreinigungsanlage  
LED- Tagfahrlicht  
smart key

**nicht geprüft:** Innenraumüberwachung  
Manuelle Klimaanlage

**Gesamteinbauzeit:** ca. 8 Stunden

**Hinweis:**

Arbeiten an Hybridfahrzeugen NUR durch Elektrotechnisch unterwiesene Personen (EuP) durchführen lassen.

Anweisungen des Fahrzeugherstellers beachten!

# Toyota Prius / Prius+ / Prius Plug-in / Lexus CT200h

## Inhaltsverzeichnis

Gültigkeit	1	Option Telestart Prius und Prius Plug-in	24
Erforderliche Bauteile	2	Vorwähluhr Prius+	24
	2	Option Telestart Prius+	25
Hinweise zur Gesamteinbauzeit	2	Vorwähluhr Lexus	25
Hinweise zur Bedienungs- und Einbauanweisung	3	Option Telestart Lexus	26
Hinweise zur Gültigkeit	4	Einbauort vorbereiten	27
Technische Hinweise	4	Heizgerät vorbereiten	28
Erläuterungen zum Dokument	4	Heizgerät einbauen	29
Vorarbeiten	5	Abgas	31
Einbauort Heizgerät	5	Kühlmittelkreislauf	34
Elektrik vorbereiten	6	Brennstoff	37
Elektrik	9	Abschließende Arbeiten	41
Gebläseansteuerung Prius und Prius Plug-in	12	Schablone Tankentnehmer	42
Gebläseansteuerung Prius mit Solardach	15	Bedienungshinweise für Prius und Prius Plug-in	43
Gebläseansteuerung Prius+	18	Bedienungshinweise für Prius+	44
Gebläseansteuerung Lexus	21	Bedienungshinweise für Lexus CT200h	45
Vorwähluhr Prius und Prius Plug-in	23		

## Erforderliche Bauteile

- Basislieferumfang *Thermo Top Evo* gemäß Preisliste
- Einbaukit Toyota Prius / Prius+ / Prius Plug-in / Lexus CT200h 2011 1.8 Benzin: **1316543E**
- Zusätzlich bei Toyota / Lexus zu bestellen:

Montageteile Tankarmatur	Prius Plug-in	Prius+ / CT200h	Prius
Ring	77144-52030	Kit 77169-52040	77144-47041
Dichtung	77169-52030		77169-47040

Optional für Toyota Prius / Prius+ / Prius Plug-in / Lexus CT200h	
Ladezustandsanzeige	DENG5-56380-37
Ladegerät MXS 3.8	DENG5-MXS38-37

- Bedienelement gemäß Preisliste und Absprache mit Endkunde
- Bei Telestart Kontrollleuchte gemäß Preisliste und Absprache mit Endkunde

## Einbauhinweise:

- Das Fahrzeug nur mit ca. ¼ vollem Tank anliefern lassen!
- Der Einbauort Taster ist beim Telestart oder Thermo Call mit dem Endkunden abzustimmen!

## Einbauübersicht:

### Legende:

1. Heizgerät
2. Sicherungshalter Motorraum
3. Relaisicherungshalter Innenraum
4. IPCU
5. Umwälzpumpe
6. Vorwähluhr
7. Dosierpumpe

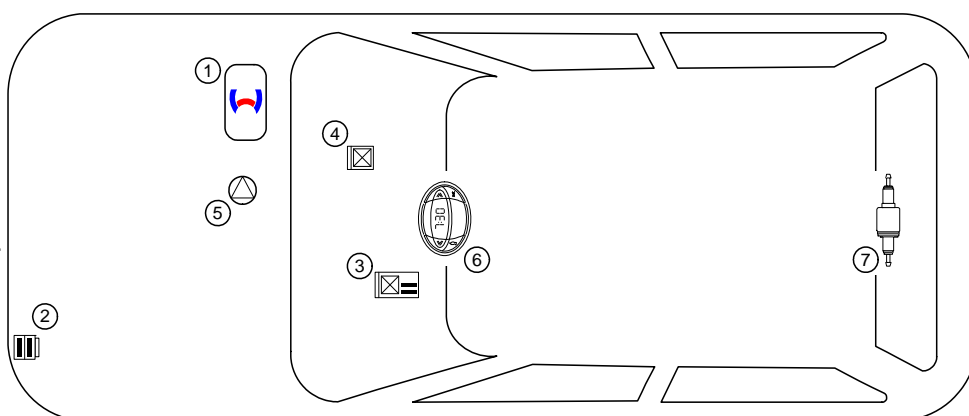

## Hinweise zur Gesamteinbauzeit

Die Gesamteinbauzeit beinhaltet die Zeiten für die Montage und Demontage der fahrzeugspezifischen Bauteile, die heizungsspezifischen Einbauzeiten und alle anderen Zeiten für Tätigkeiten die zur Systemintegration und Erstinbetriebnahme des Heizgerätes notwendig sind.

Bei abweichenden Fahrzeugausstattungen kann die Gesamteinbauzeit variieren.

## Hinweise zur Bedienungs- und Einbauanweisung

### 1 Wichtige Hinweise (nicht abschließend)

#### 1.1 Einbau und Reparatur



Das unsachgemäße Einbauen oder Reparieren von Webasto Heiz- und Kühlsystemen kann Feuer verursachen oder zum Austritt von tödlichem Kohlenmonoxid führen. Dadurch können schwere oder tödliche Verletzungen hervorgerufen werden.



Für den Einbau und die Reparatur von Webasto Heiz- und Kühlsystemen bedarf es eines speziellen Firmentrainings, technischer Dokumentation, Spezialwerkzeuge und einer Spezialausrüstung.



Einbau und Reparatur dürfen NUR durch per Webastotrainings geschulte und zertifizierte Personen vorgenommen werden. Versuchen Sie NIEMALS, Webasto Heiz- oder Kühlsysteme einzubauen oder zu reparieren, wenn Sie das Webastotrainings nicht erfolgreich abgeschlossen haben und Ihnen die notwendigen technischen Fähigkeiten oder die für einen sachgerechten Einbau und Reparatur nötigen technischen Dokumentationen, Werkzeuge und Ausrüstungen fehlen.

Es dürfen nur Originalteile von Webasto verwendet werden. Bitte beachten Sie hierzu den Zubehörkatalog Luft- und Wasserheizgeräte von Webasto.

#### 1.2 Bedienung

Um einen sicheren Betrieb zu gewährleisten, empfehlen wir, das Heizgerät alle zwei Jahre von einem autorisierten Webasto Händler prüfen zu lassen, insbesondere bei Einsatz über einen langen Zeitraum und/oder extremen Umgebungsverhältnissen.

Betreiben Sie das Heizgerät wegen Vergiftungs- und Erstickungsgefahr nicht in geschlossenen Räumen.

Vor dem Auftanken ist das Heizgerät immer auszuschalten.

Das Heizgerät darf nur mit den dafür vorgeschriebenen Brennstoff Diesel (DIN EN 590) bzw. Benzin (DIN EN 227) verwendet werden.

Das Heizgerät darf nicht mit einem Hochdruckreiniger gereinigt werden.

#### 1.3 Bitte beachten

Befolgen Sie IMMER alle Webasto Einbau- und Bedienungsanweisungen und beachten Sie alle Warnhinweise.

Um alle Funktionen und Eigenschaften des Heizgerätes kennen und verstehen zu können, ist die Bedienungsanweisung aufmerksam zu lesen und stets zu beachten.

Für sachgemäße und sichere Einbau- und Reparaturarbeiten ist die Einbauanweisung samt Warn- und Sicherheitshinweisen aufmerksam zu lesen und stets zu beachten. Bitte wenden Sie sich für sämtliche Einbau- und Reparaturarbeiten immer an eine von Webasto autorisierte Werkstatt.

#### Wichtig

**Webasto übernimmt keine Haftung für Mängel und Schäden, die auf eine Nichtbeachtung der Einbau-, Reparatur- und Bedienungsanweisungen und der darin enthaltenen Hinweise zurückzuführen sind.**

**Dieser Haftungsausschluss gilt insbesondere für unsachgemäße Einbauten und Reparaturen, Einbauten und Reparaturen durch ungeschulte Personen oder im Falle der Nichtverwendung von Originalersatzteilen.**

**Die Haftung wegen schuldhafter Verletzung von Leben, Körper oder Gesundheit und wegen auf vorsätzlicher oder grob fahrlässiger Pflichtverletzungen beruhender Schäden bleibt ebenso unberührt wie die zwingende Produkthaftung.**

**Der Einbau erfolgt gemäß den allgemein üblichen Regeln der Technik. Wenn nicht anders beschrieben, erfolgt die Befestigung von Schläuchen, Leitungen und Kabelbäumen mit Kabelbindern an fzg.-eigenen Leitungen und Kabelbäumen. Lose Leitungen isolieren und wegbinden. Stecker an elektronischen Bauteilen müssen bei der Montage hörbar einrasten!**

**Scharfe Kanten sind mit einem Scheuerschutz zu versehen! Blanke Karosseriestellen, wie z.B. Bohrungen, sind mit Korrosionsschutzwachs (Tectyl 100K, Bestell-Nr. 111329) einzusprühen.**

**Bei Aus- und Einbau von fahrzeugspezifischen Bauteilen sind die Anweisungen und Richtlinien der jeweiligen Fahrzeughersteller zu beachten!**

**Die Erstinbetriebnahme ist mit der Webasto Thermo Test Diagnose durchzuführen.**

**Beim Einbau einer IPCU sind vor dem Einbau die entsprechenden Einstellwerte zu kontrollieren bzw. einzustellen!**

### 2 Gesetzliche Bestimmungen für den Einbau

Richtlinien	TT-Evo
Heizungsrichtlinie ECE R122	E1 00 0258
EMV-Richtlinie ECE R10	E1 03 5627

#### Hinweis

Die Bestimmung dieser Richtlinien sind im Geltungsbereich der Rahmenrichtlinie EWG/70/156 und/oder EG/2007/46 (für neue Fahrzeugtypen ab 29.04.2009) bindend und sollten in Ländern, in denen es keine spezielleren Vorschriften gibt, ebenfalls beachtet werden.

#### Wichtig

Die Nichtbeachtung der Einbauanweisungen führt zum Erlöschen der Typgenehmigung des Heizgerätes und damit der allgemeinen **Betriebserlaubnis des Fahrzeugs**.

#### Hinweis

Bei Fahrzeugen mit einer EU-Typgenehmigung ist ein Eintrag nach § 19 Abschnitt 4 des Anhangs VIII b zur StVZO nicht erforderlich.

### 2.1 Auszug aus der Richtlinie 2001/56/EG Anhang VII für den Einbau des Heizgerätes

Beginn des Auszuges.

#### ANHANG VII

### VORSCHRIFTEN FÜR VERBRENNUNGSHEIZGERÄTE UND DEREN EINBAU

#### 1. ALLGEMEINE VORSCHRIFTEN

1.7.1. Eine deutlich sichtbare Betriebsanzeige im Sichtfeld des Betreibers muss darüber informieren, wann das Heizgerät ein- oder ausgeschaltet ist.

#### 2. VORSCHRIFTEN FÜR DEN EINBAU IN DAS FAHRZEUG

##### 2.1. Geltungsbereich

2.1.1. Vorbehaltlich des Abschnitts 2.1.2 müssen Verbrennungsheizgeräte nach den Vorschriften dieses Anhangs eingebaut werden.

2.1.2. Bei Fahrzeugen der Klasse O mit Heizgeräten für Flüssigbrennstoff wird davon ausgegangen, dass sie den Vorschriften dieses Anhangs entsprechen.

##### 2.2. Anordnung des Heizgerätes

2.2.1. Teile des Aufbaus und sonstige Bauteile in der Nähe des Heizgerätes müssen vor übermäßiger Wärmeeinwirkung und einer möglichen Verschmutzung durch Brennstoff oder Öl geschützt werden.

2.2.2. Das Verbrennungsheizgerät darf selbst bei Überhitzung keine Brandgefahr darstellen. Diese Anforderung gilt als erfüllt, wenn beim Einbau auf einen hinreichenden Abstand zu allen Teilen und geeignete Belüftung geachtet wird und feuerbeständige Werkstoffe oder Hitzeschilde verwendet werden.

2.2.3. Bei Fahrzeugen der Klassen M2 und M3 darf das Heizgerät nicht im Fahrgastraum angeordnet sein. Eine Einrichtung in einer dicht verschlossenen Umhüllung, die außerdem den Bedingungen nach Abschnitt 2.2.2 entspricht, darf allerdings verwendet werden.

2.2.4. Das Schild gemäß Abschnitt 1.4 oder eine Wiederholung davon muss so angebracht werden, dass es/sie noch leicht lesbar ist, wenn das Heizgerät in das Fahrzeug eingebaut ist.

2.2.5. Bei der Anordnung des Heizgerätes müssen alle angemessenen Vorkehrungen getroffen werden, um die Gefahr der Verletzung von Personen oder der Beschädigung von mitgeführten Gegenständen so gering wie möglich zu halten.

##### 2.3. Brennstoffzufuhr

2.3.1. Der Brennstoffeinfüllstutzen darf sich nicht im Fahrgastraum befinden und muss mit einem gut abschließenden Deckel versehen sein, um ein Austreten von Brennstoff zu verhindern.

2.3.2. Bei Heizgeräten für Flüssigbrennstoff, bei denen die Brennstoffzufuhr von der Kraftstoffzufuhr des Fahrzeugs getrennt ist, müssen die Art des Brennstoffs und der Einfüllstutzen deutlich gekennzeichnet sein.

2.3.3. Am Einfüllstutzen ist ein Hinweis anzubringen, dass das Heizgerät vor dem Nachfüllen von Brennstoff abgeschaltet werden muss. Eine entsprechende Anweisung ist auch in die Bedienungsanleitung des Herstellers aufzunehmen.

##### 2.4. Abgassystem

2.4.1. Der Abgasauslass muss so angeordnet sein, dass ein Eindringen von Abgasen in das Fahrzeuginnere über Belüftungseinrichtungen, Warmlufteinlässe oder Fensteröffnungen verhindert wird.

##### 2.5. Verbrennungslufteinlass

2.5.1. Die Luft für den Brennraum des Heizgerätes darf nicht aus dem Fahrgastraum des Fahrzeugs abgesaugt werden.

2.5.2. Der Lufteinlass muss so angeordnet oder geschützt sein, dass er nicht durch Gegenstände blockiert werden kann.

##### 2.6. Heizlufteinlass

2.6.1. Die Heizluftversorgung muss aus Frischluft oder Umluft bestehen und aus einem sauberen Bereich angesaugt werden, der nicht durch Abgase der Antriebsmaschine, des Verbrennungsheizgerätes oder einer anderen Quelle im Fahrzeug verunreinigt werden kann.

2.6.2. Die Einlassleitung muss durch Gitter oder sonstige geeignete Mittel geschützt sein.

##### 2.7. Heizluftauslass

2.7.1. Warmluftleitungen innerhalb des Fahrzeugs müssen so angeordnet oder geschützt sein, dass bei Berührung keine Verletzungs- oder Beschädigungsgefahr besteht.

2.7.2. Der Luftauslass muss so angeordnet oder geschützt sein, dass er nicht durch Gegenstände blockiert werden kann.

Ende des Auszuges.

Im Fall einer mehrsprachigen Version ist Deutsch verbindlich.

## Hinweise zur Gültigkeit

Diese Einbaudokumentation gilt für die Fahrzeuge Toyota Prius / Prius+ / Prius Plug-in / Lexus CT200h Benzin - Gültigkeit siehe Seite 1 - ab Modelljahr 2011 und später, wenn technische Änderungen am Fahrzeug den Einbau nicht beeinflussen, unter Ausschluss jeglicher Haftungsansprüche. Je nach Version und Ausstattung des Fahrzeuges können beim Einbau Änderungen gegenüber dieser „Einbaudokumentation“ notwendig werden.

Fahrzeug- und Motortypen, Ausstattungsvarianten sowie andere Spezifikationen, die nicht in dieser Einbaudokumentation aufgeführt sind, wurden nicht geprüft. Ein Einbau nach dieser Einbaudokumentation kann aber möglich sein.

## Technische Hinweise

### Spezialwerkzeug

- Schlauchklemmenzange für selbstspannende Schlauchklemmen
- Schlauchklemmenzange für Clic Schlauchschellen Typ W
- Automatische Abisolierzange 0,2 - 6mm<sup>2</sup>
- Crimpzange für Kabelschuh / Flachstecker 0,5 - 6mm<sup>2</sup>
- Drehmomentschlüssel für 2,0 - 10 Nm
- Abklemmzangen
- Einnietmutternzange
- Webasto Thermo Test Diagnose mit aktueller Software
- Spezialwerkzeug zum Ausbau Kraftstoffpumpegeber (Tankarmatur)  
Toyota Prius / Prius+ / Prius Plug-in / Lexus CT200h: **09808-14030**

### Maßangaben

- Alle Maßangaben in mm

### Anzugsdrehmomente

- Anzugsdrehmomente Heizgeräteschrauben 5x13 und Heizgerätestehbolzen 5x11 = 8Nm!
- Anzugsdrehmoment Schraube Halteplatte Wasserstutzen 5x15 = 7Nm!
- Andere Schraubverbindungen nach Herstellervorgabe oder entsprechend dem Stand der Technik befestigen!

## Erläuterungen zum Dokument

Um Ihnen einen schnellen Überblick über die einzelnen Arbeitsschritte zu geben, finden Sie eine Kennzeichnung an der Außenkante oben rechts auf der jeweiligen Seite.

Auf Besonderheiten wird durch folgende Symbole hingewiesen:

### Mechanik



**besondere Gefahr von Verletzungen oder tödlichen Unfällen**



### Elektrik



**besondere Gefahr der Beschädigung von Bauteilen**



### Kühlmittelkreislauf

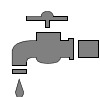

**besondere Brand- und Explosionsgefahr**



### Brennluft

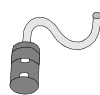

**Verweis auf allgemeine Einbauanweisung der Webasto Komponente bzw. auf fzg.-spezifische Unterlagen des Herstellers**



### Brennstoff

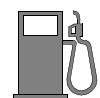

**Hinweis auf eine technische Besonderheit**



### Abgas



**Der Pfeil im Fahrzeugpiktogramm zeigt die Position am Fahrzeug und die Blickrichtung**

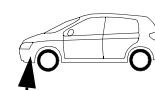

### Software

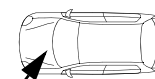

# Toyota Prius / Prius+ / Prius Plug-in / Lexus CT200h

## Vorarbeiten

### Fahrzeug

- Tankdeckel öffnen
- Tank belüften
- Tankdeckel wieder schließen
- Druck im Kühlsystem ablassen!
- Batterie abklemmen
- Hochvolt-System gemäß Herstellerangaben deaktivieren
- Scheibenwischer ausbauen
- Scheibenwischermotor komplett ausbauen
- Wasserkasten komplett ausbauen
- Rücksitzbank ausbauen
- Serviceklappe Tankarmatur links öffnen
- Tankarmatur gemäß Herstellerangaben ausbauen
- Abdeckung links unterhalb Tank abbauen (nur Lexus CT200h)
- Leistungsdämpfer [wenn vorhanden] zwischen den Federbeindomen nach Herstellerangabe ausbauen (nur Lexus CT200h)
- Unterfahrschutz Motor abbauen
- Verkleidung Unterboden Kraftstoffleitungen ausbauen
- Verkleidung Mittelkonsole im Fußraum Fahrer- und Beifahrerseite ausbauen (nur Fahrerseite bei Prius+)
- Armaturenbrettverkleidung Fahrerseite ausbauen
- Fußraumverkleidung Fahrer- und Beifahrerseite ausbauen (nur Fahrerseite bei Prius+)

### Heizgerät

- Die nicht zutreffende Jahreszahl auf Typ- und Duplikatschild entfernen
- Duplikatschild (Typschild) an geeigneter Stelle im Motorraum sichtbar anbringen

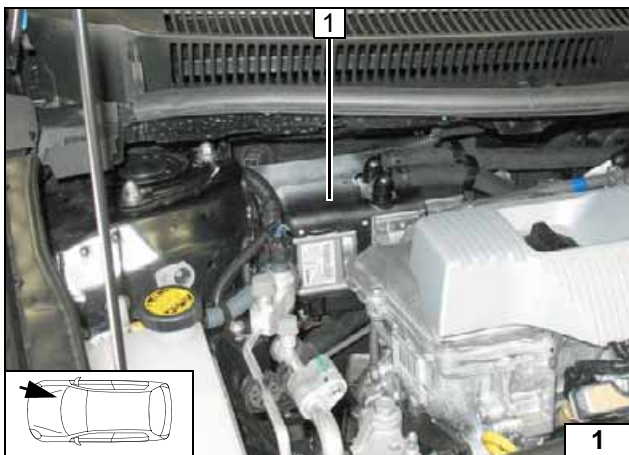

### Einbauort Heizgerät

1 Heizgerät

Einbauort

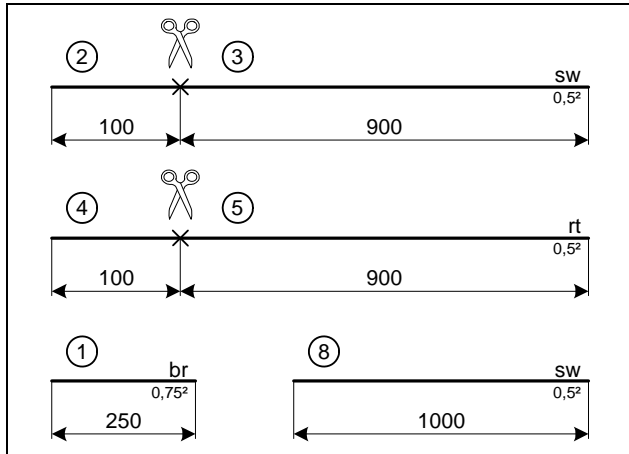

### Elektrik vorbereiten

Leitungsabschnitte behalten ihre Nummerierung im gesamten Dokument!

### Prius / Prius Plug-in / Lexus

Leitungsabschnitt 8 (wird nur beim Prius benötigt) in beiliegenden Isolierschlauch einziehen!



Leitungen ablängen

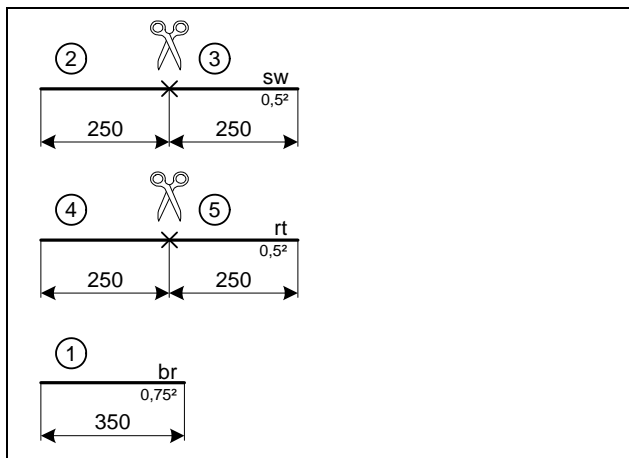

### Prius+



Leitungen ablängen

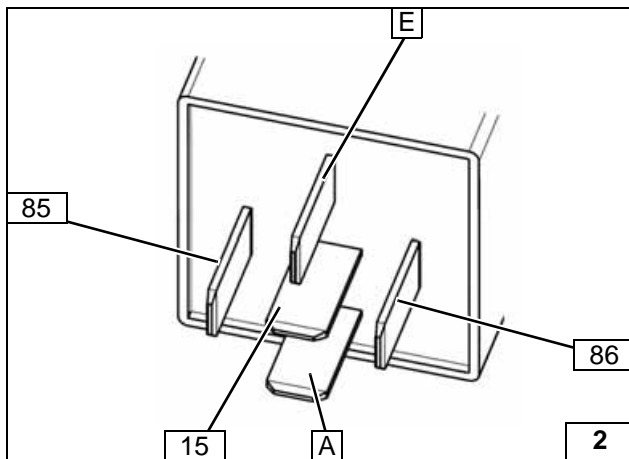

### Alle Fahrzeuge

Einstellwerte IPCU vor Inbetriebnahme der Heizung kontrollieren, ggfs. anpassen!

Einstellwerte:

- Duty-Cycle: 60%
- Frequenz: 400Hz
- Spannung: 10V
- Funktion: Low-side



Anschlüsse IPCU

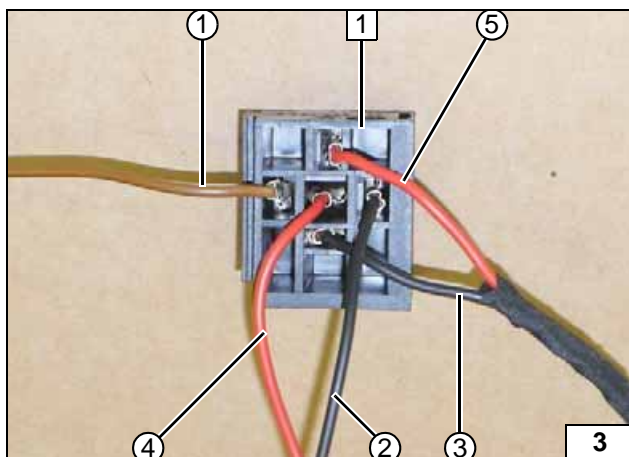

Leitungen gemäß nachfolgendem Schaltplan an Sockel IPCU anschließen!

- 1 Sockel IPCU
- ① Ltg. br IPCU/85
- ② Ltg. sw IPCU/86
- ③ Ltg. sw IPCU/A
- ④ Ltg. rt IPCU/15
- ⑤ Ltg. rt IPCU/E



Sockel IPCU vormontieren

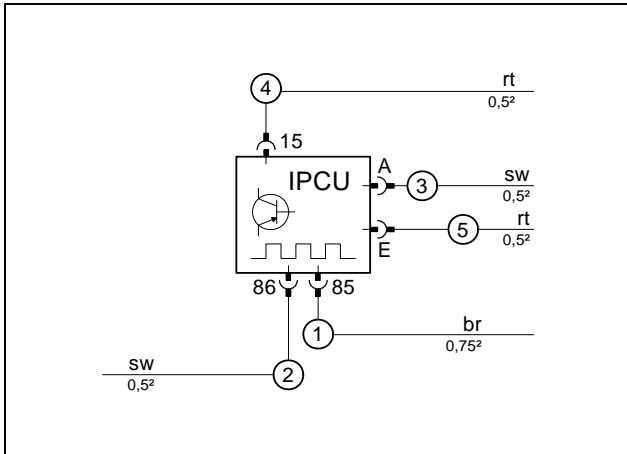

IPCU montieren!



IPCU vor-  
montieren

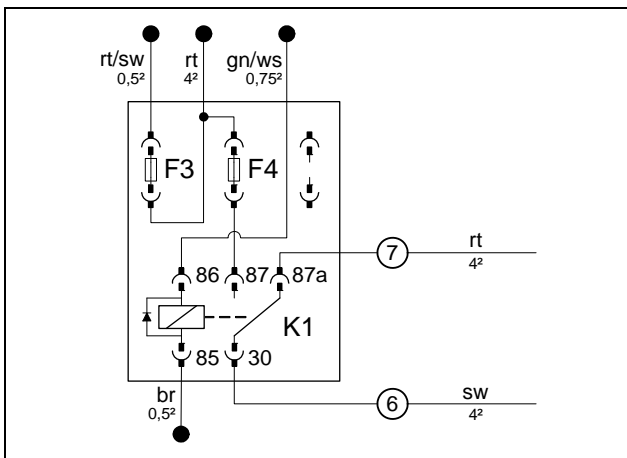

K1- Relais und Sicherung F4 10A in Relais-  
sicherungshalter Innenraum einsetzen (nur  
Lexus)!  
Verbindungen gemäß Schaltplan herstellen!



Relaissi-  
cherungs-  
halter  
Innenraum  
vorbereiten

Stecker X7

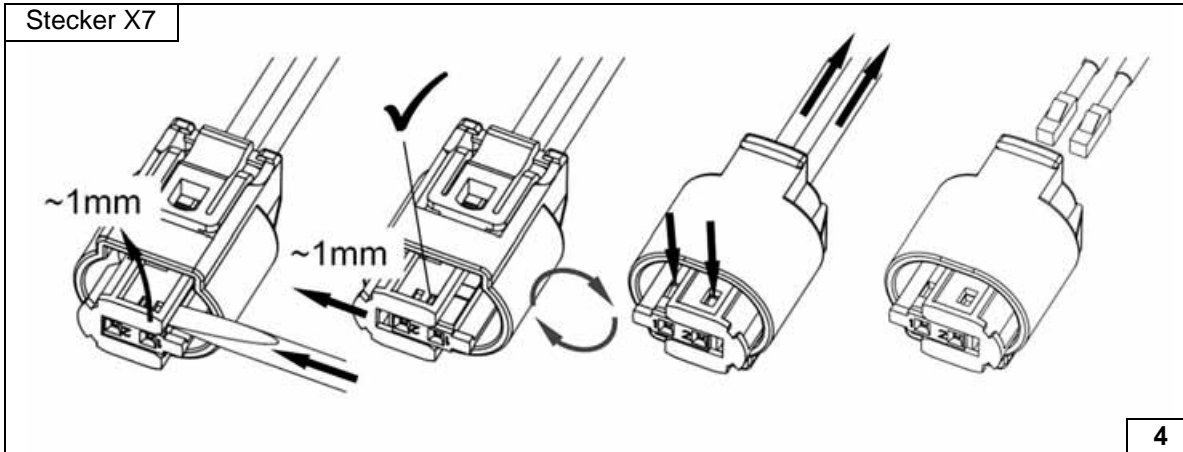

Stecker Do-  
sierpumpe  
demon-  
tieren

4

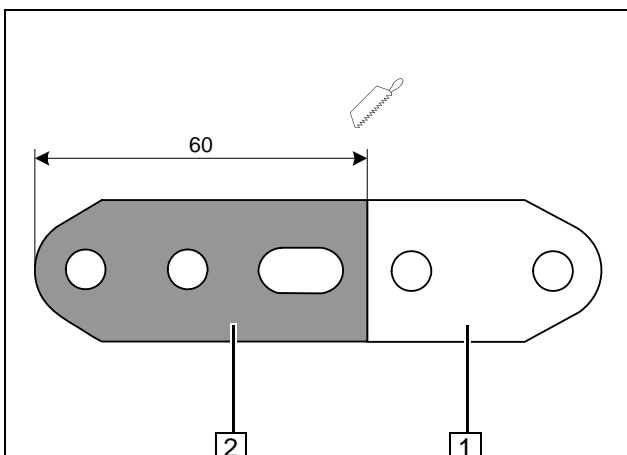

Lexus

- 1 Abschnitt entsorgen
- 2 Lochband

Lochband  
ablängen

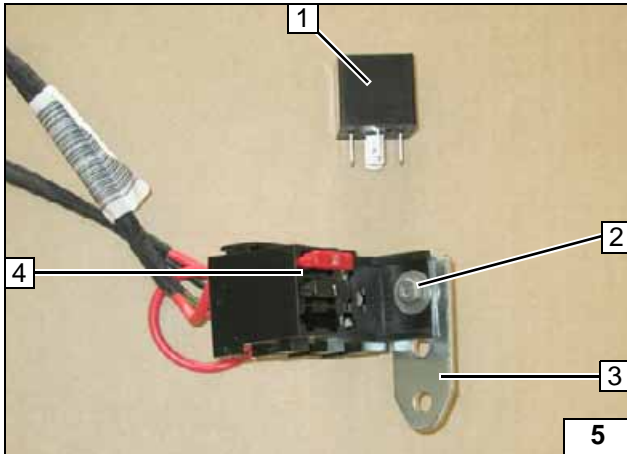

K1-Relais 1 wird erst nach Montage aufgesteckt!

- 2 Schraube M5x16, Karosseriescheibe [2x], Relaissicherungshalter Innenraum, Mutter
- 3 Lochband
- 4 Sicherungen F3 = 1A und F4 = 10A aufgesteckt

**Relaissicherungshalter Innenraum vormontieren**

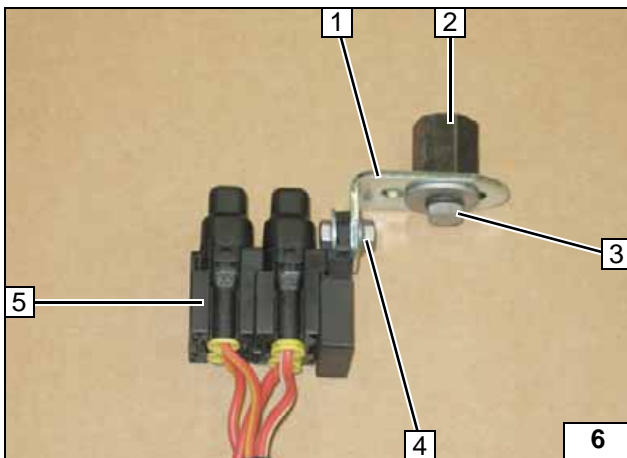

**Sicherungshalter Motorraum Prius / Prius Plug-in / Lexus**

- 1 Winkel
- 2 Distanzmutter 20
- 3 Schraube M6x12, Federring, Karosseriescheibe
- 4 Schraube M5x16, Karosseriescheibe [2x], Halteplatte Sicherungshalter, Mutter
- 5 Sicherungen F1-2 aufgesteckt

**Sicherungshalter Motorraum vormontieren**

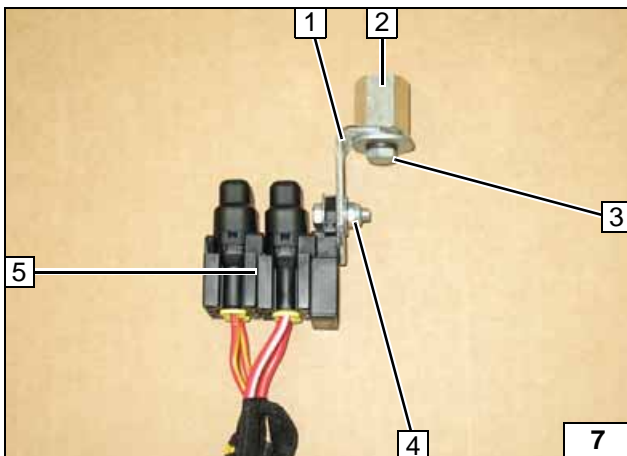

**Sicherungshalter Motorraum Prius+**

- 1 Winkel
- 2 Distanzmutter 20
- 3 Schraube M6x12, Federring, Karosseriescheibe
- 4 Schraube M5x16, Karosseriescheibe [2x], Halteplatte Sicherungshalter, Mutter
- 5 Sicherungen F1-2 aufgesteckt

**Sicherungshalter Motorraum vormontieren**





**Elektrik**

**Sicherungshalter Motorraum Prius / Prius Plug-in**

- 1 Schraube M6x12, Federring, Karoseriescheibe, vorhandene Bohrung

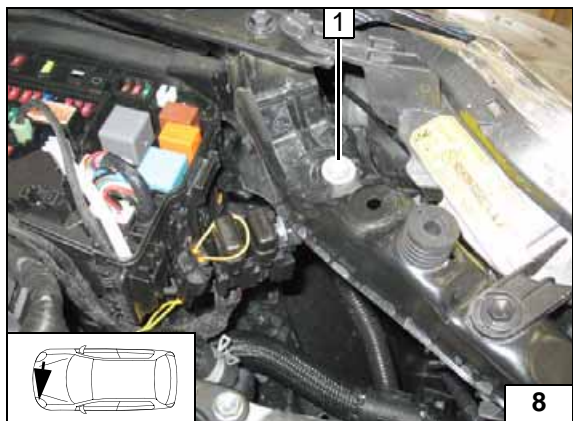

**Kabelbaumdurchführung alle Fzg.**

Kabelbaumverlegung siehe Heizgerät einbauen!

- 1 Gummitülle
- 2 Kabelbäume Heizgerät, Bedienelement

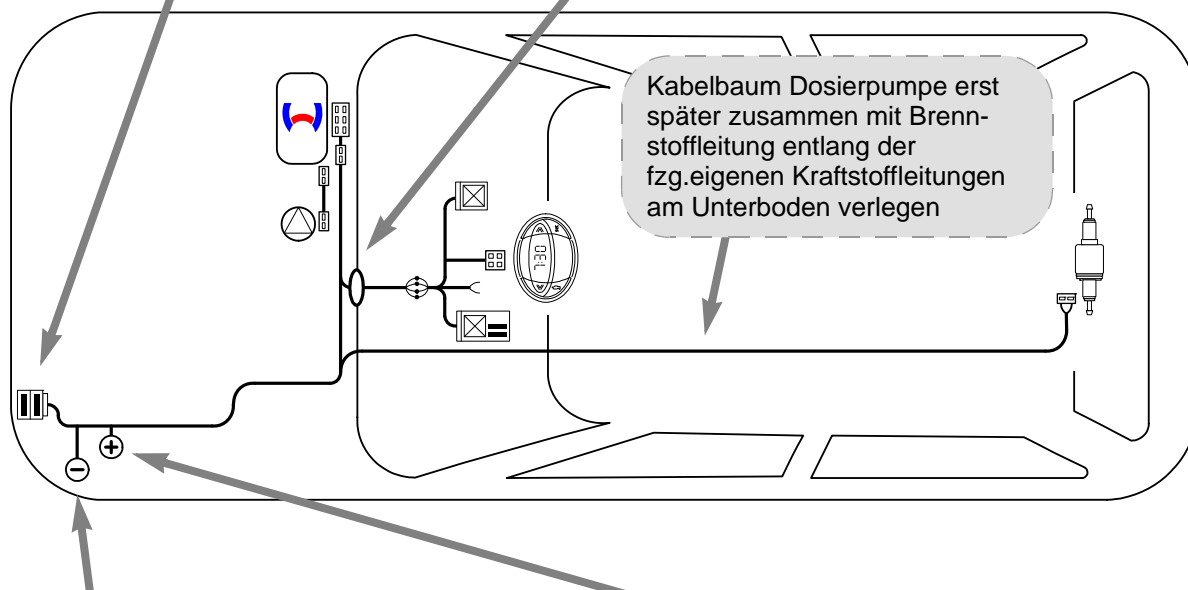
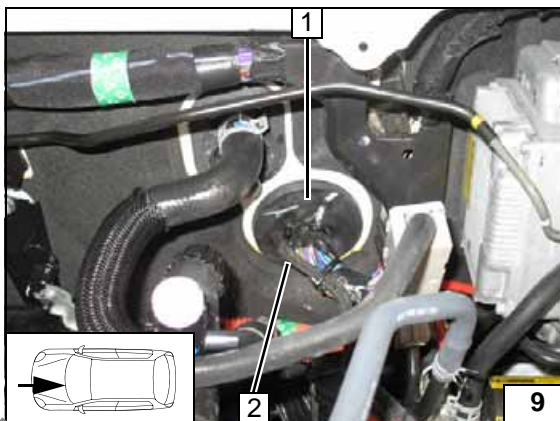

**Schema Kabelbaumverlegung**

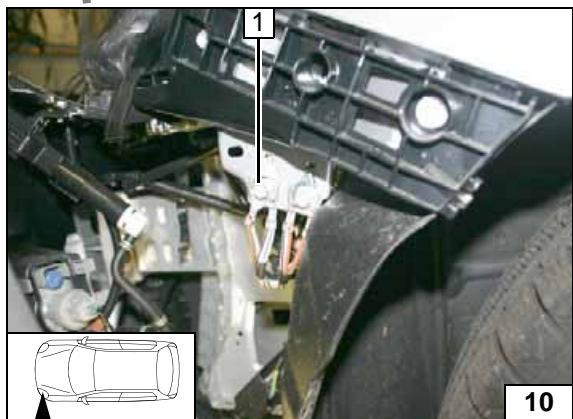

**Masseleitung Prius / Prius Plug-in**

- 1 Masseleitung an fzg.eigenen Massestützpunkt



**Plusleitung Prius / Prius Plug-in**

Flachsteckhülse an Plusleitung 1 ancrimpen und in freien Steckplatz (+30) einsetzen!



**Elektrik**

**Sicherungshalter Motorraum Prius+**

- 1 Schraube M6x12, Federring, Karoseriescheibe, vorhandene Bohrung

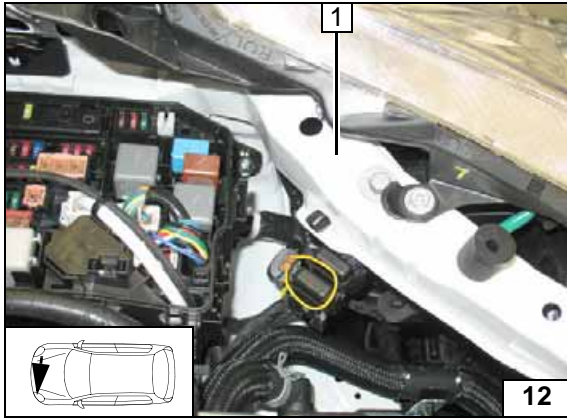

**Kabelbaumdurchführung alle Fzg.**

Kabelbaumverlegung siehe Heizgerät einbauen!

- 1 Gummitülle
- 2 Kabelbäume Heizgerät, Bedienelement

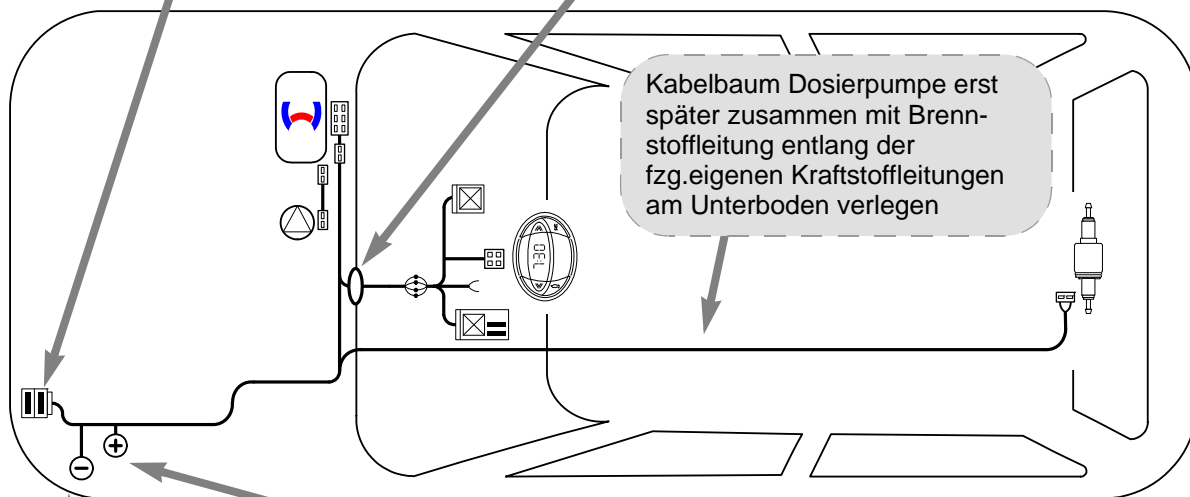
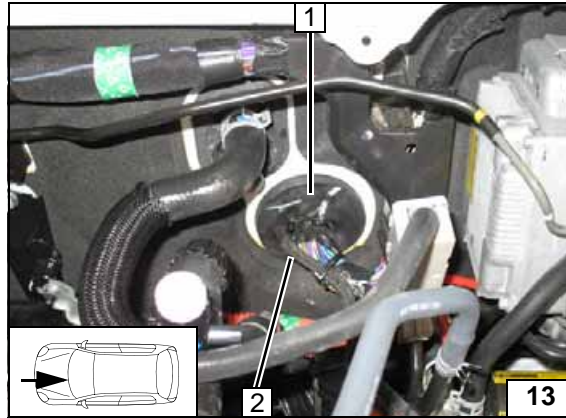

**Schema  
Kabel-  
baumver-  
legung**

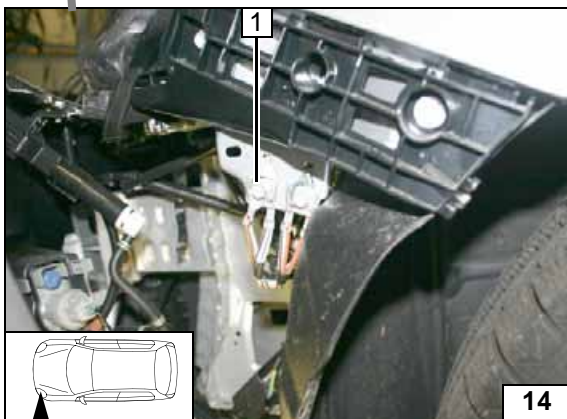

**Masseleitung Prius+**

- 1 Masseleitung an fzg.eigenen Massestützpunkt



**Plusleitung Prius+**

Flachsteckhülse an Plusleitung 1 ancrimpen und in freien Steckplatz (+30) einsetzen!



## Elektrik

### Sicherungshalter Motorraum Lexus

- 1 Schraube M6x12, Federring, Karoseriescheibe, vorhandene Bohrung

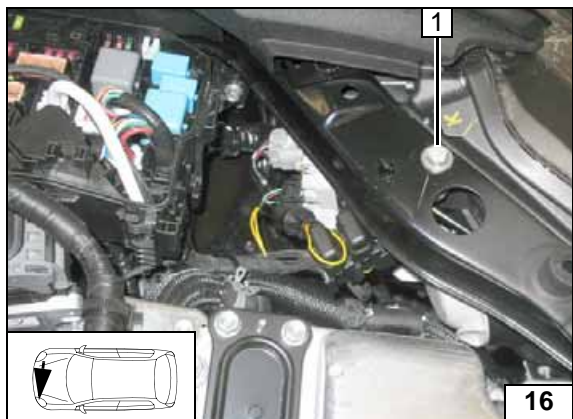

### Kabelbaumdurchführung alle Fzg.

Kabelbaumverlegung siehe Heizgerät einbauen!

- 1 Gummitülle
- 2 Kabelbäume Heizgerät, Bedienelement

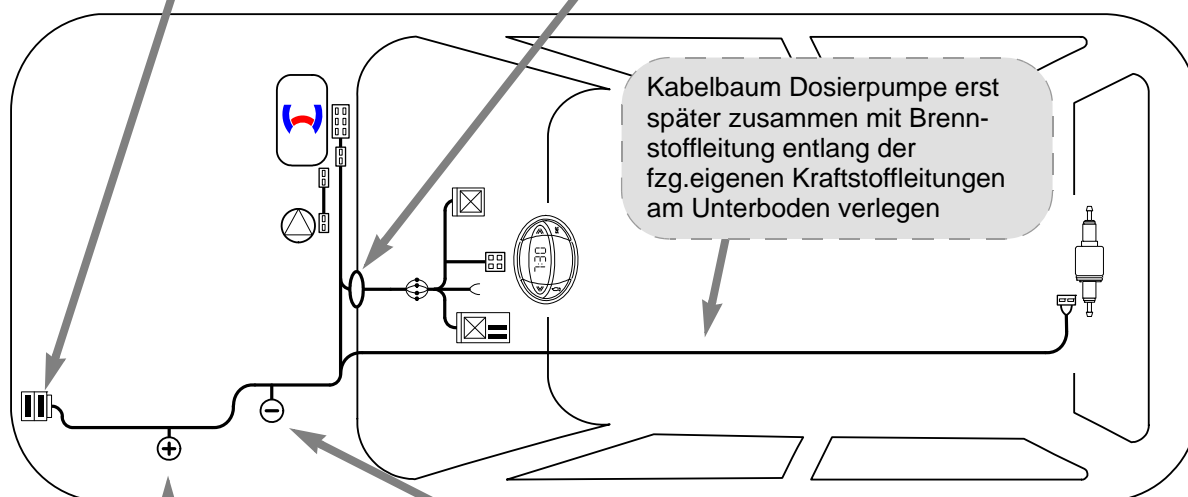
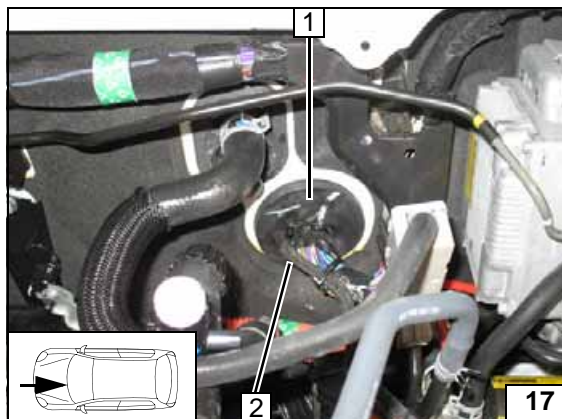

Schema  
Kabel-  
baumver-  
legung

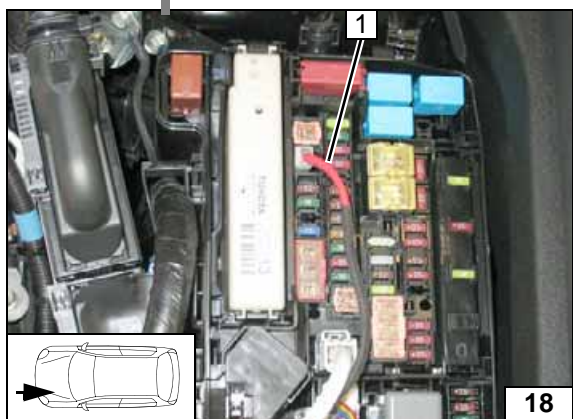

### Plusleitung Lexus

Flachsteckhülse an Plusleitung 1 ancrimpen und in freien Steckplatz (+30) einsetzen!

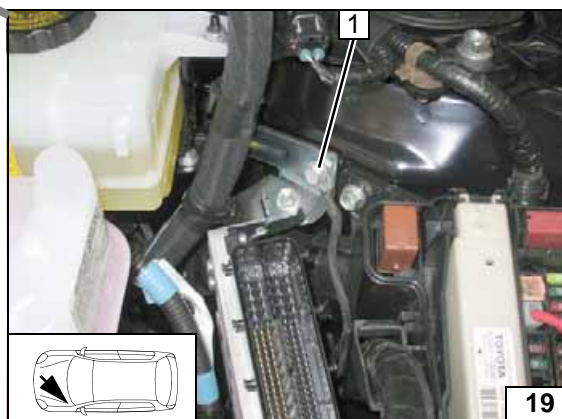

### Masseleitung Lexus

- 1 Masseleitung, fzg.eigene Schraube



**Gebälseansteuerung Prius und Prius Plug-in**

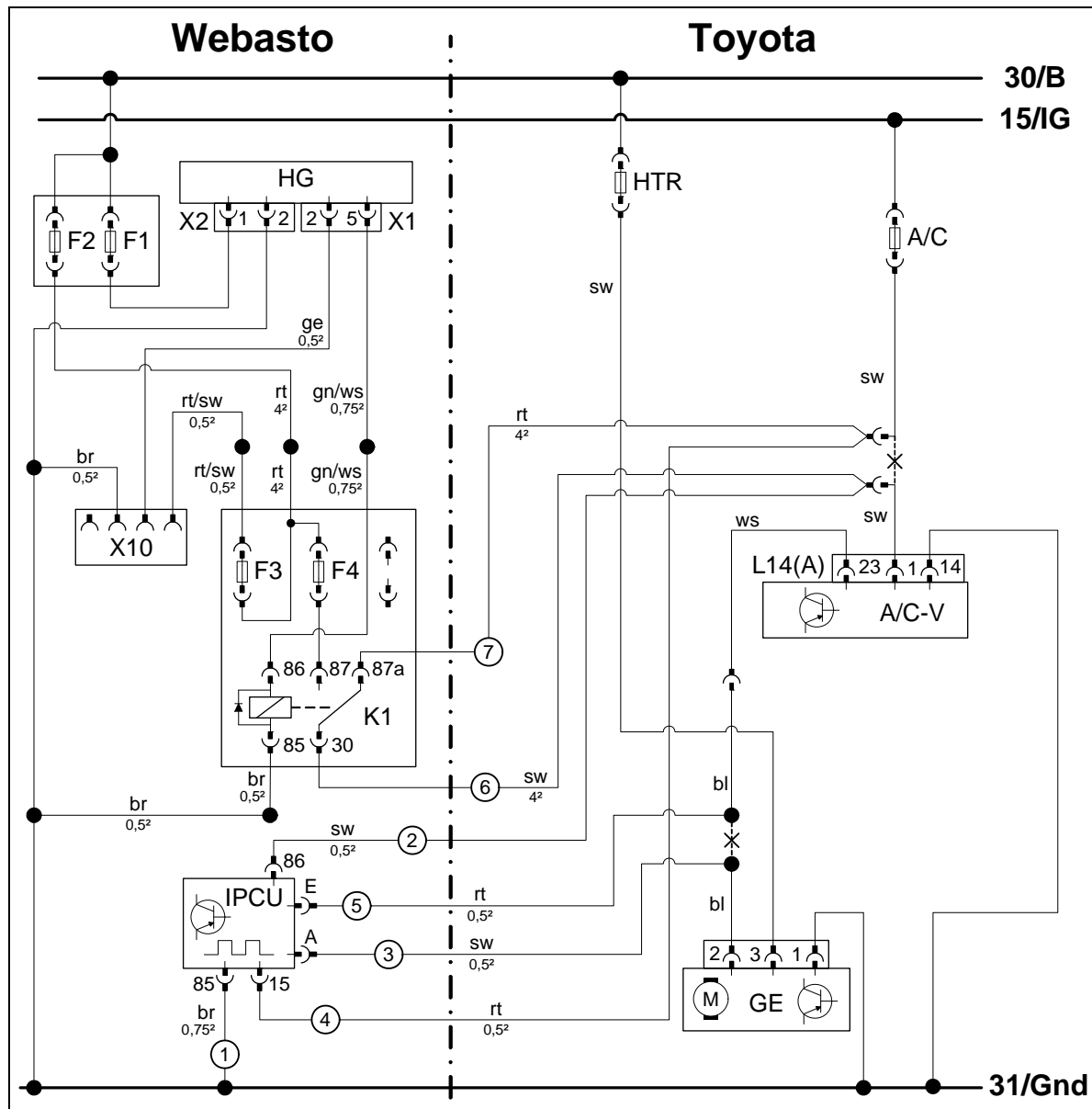

Schaltplan

Bauteile Webasto		Bauteile Fahrzeug		Farben und Symbole	
HG	Heizgerät TT-Evo	HTR	Sicherung 50A	rt	rot
X1	6-poliger Stecker HG	A/C	Sicherung 10A	sw	schwarz
X2	2-poliger Stecker HG	L14(A)	40-poliger Stecker A/C-V	ge	gelb
X10	4-poliger Stecker Bedienelement	A/C-V	A/C-Verstärker	gn	grün
K1	Gebälserelais	GE	Gebälseeinheit	bl	blau
F1	Sicherung 20A			ws	weiss
F2	Sicherung 30A			br	braun
F3	Sicherung 1A			ro	rosa
F4	Sicherung 10A				
IPCU	Pulsweitenmodulator				
<b>Einstellwerte IPCU:</b>					
Duty-Cycle: 60%					
Frequenz: 400Hz					
Spannung: 10V					
Funktion: Low-side					
				X	Trennstelle
Kabelfarben und Pinbezeichnung können variieren!					

Legende

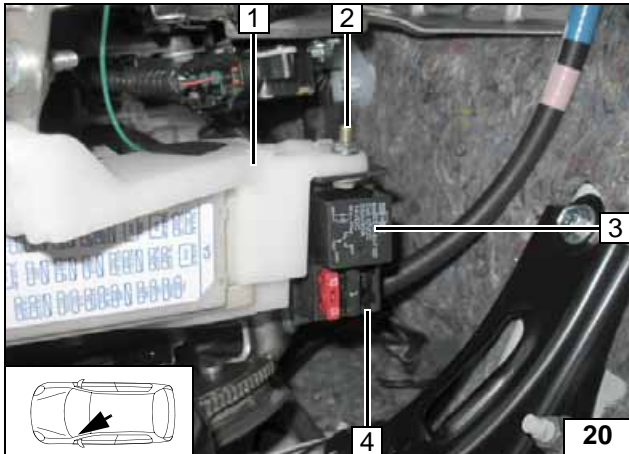

### Prius und Prius Plug-in

Verbindungen gemäß Schaltplan herstellen. Bohrung Ø 5,5 an Position 2 in Sicherungskasten 1!

- 2 Schraube M5x20, Karosseriescheibe, Bundmutter
- 3 K1-Relais aufgesteckt
- 4 Relaissicherungshalter Innenraum, Sicherungen F3 = 1A und F4 = 10A aufgesteckt



**Relaissicherungshalter Innenraum montieren**

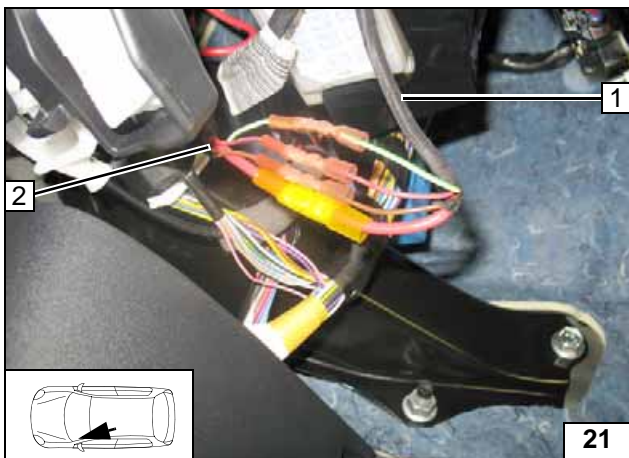

Kabelbaum Heizgerät 1 und Relaissicherungshalter Innenraum 2 farbgleich gemäß Schaltplan verbinden!



**Kabelbäume verbinden**

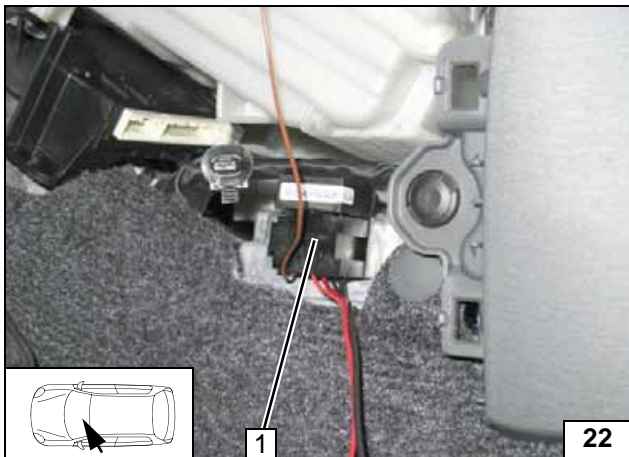

Socket IPCU 1 mit Klebeband am Steuergerät befestigen!



**IPCU montieren**

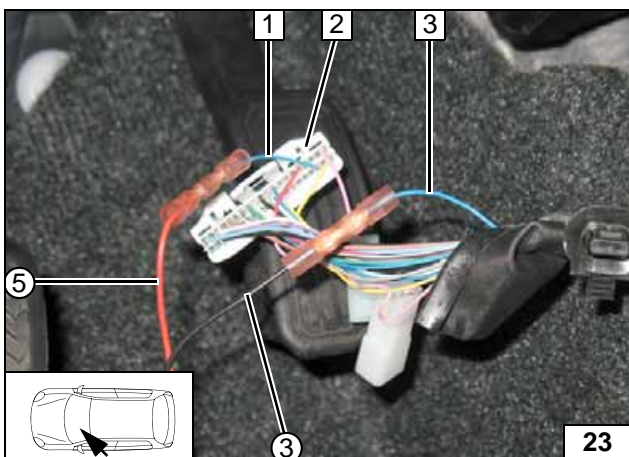

Anschluss am 40-poligen Stecker L14(A) 2 vom A/C-Verstärker. Verbindungen gemäß Schaltplan herstellen!

- 1 Ltg. bl 40-poligen Stecker L14(A) Pin 23
- 3 Ltg. bl Gebläseeinheit
- ③ Ltg. sw IPCU/A
- ⑤ Ltg. rt IPCU/E



**Anschluss A/C-Verstärker**

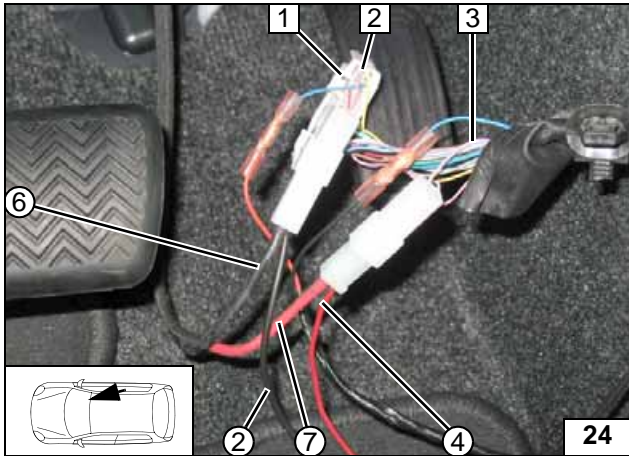

**Prius und Prius Plug-in**

Anschluss am 40-poligen Stecker L14(A) 1 vom A/C-Verstärker. Verbindungen gemäß Schaltplan herstellen!

- 2 Ltg. sw 40-poligen Stecker L14(A) Pin 1
- 3 Ltg. sw Sicherung A/C
- ② Ltg. sw IPCU/86
- ④ Ltg. rt IPCU/15
- ⑥ Ltg. sw K1/30
- ⑦ Ltg. rt K1/87a



**Anschluss A/C-Verstärker**

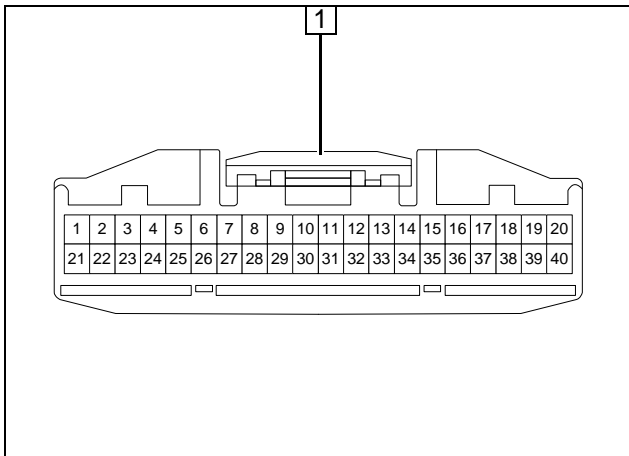

1 Stecker L14(A) kontaktseitig [von vorn]

**Stecker L14(A)**

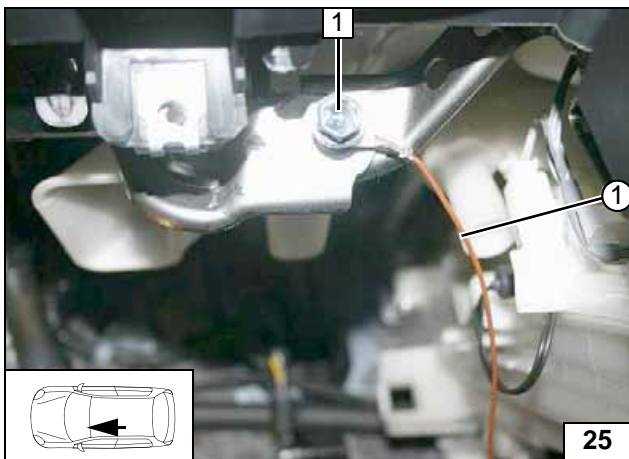

- 1 Fzg.eigene Schraube
- ① Ltg. br IPCU/85, Kabelschuh Ø 6

**Masseanschluss IPCU**



Gebälseansteuerung Prius mit Solardach



Schaltplan

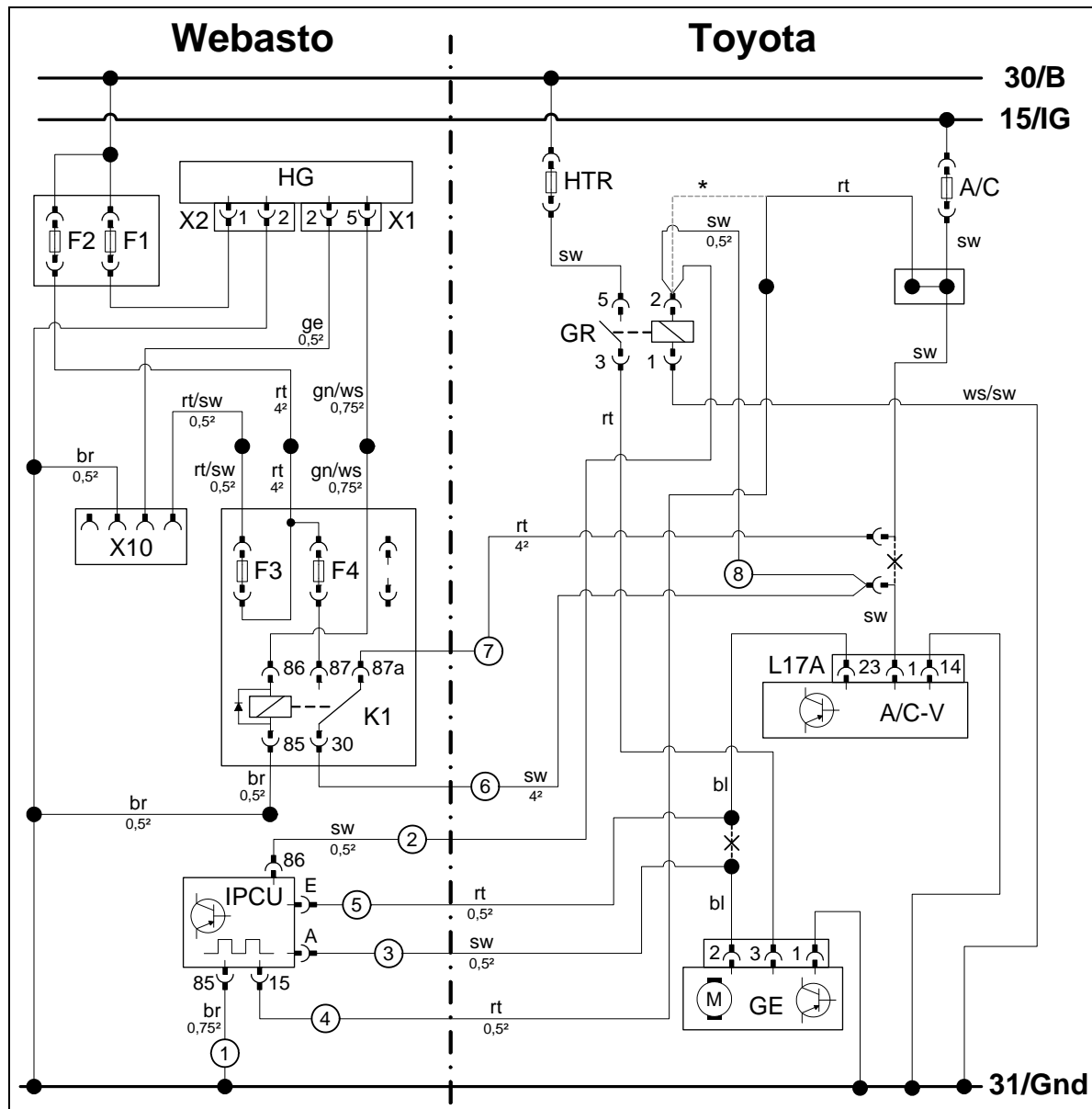

Bauteile Webasto		Bauteile Fahrzeug		Farben und Symbole	
HG	Heizgerät TT-Evo	HTR	Sicherung 50A	rt	rot
X1	6-poliger Stecker HG	A/C	Sicherung 10A	sw	schwarz
X2	2-poliger Stecker HG	GR	Gebälserelais L104	ge	gelb
X10	4-poliger Stecker Bedienelement	L17A	Stecker A/C-V	gn	grün
K1	Gebälserelais	A/C-V	A/C-Verstärker	bl	blau
F1	Sicherung 20A	GE	Gebälseeinheit	ws	weiss
F2	Sicherung 30A			br	braun
F3	Sicherung 1A				
F4	Sicherung 10A				
IPCU	Pulsweitenmodulator				
<b>Einstellwerte IPCU:</b>					
Duty-Cycle: 60%				*	Originalverbindung
Frequenz: 400Hz				X	Trennstelle
Spannung: 10V				Kabelfarben und Pinbezeichnung können variieren!	
Funktion: Low-side					

Legende

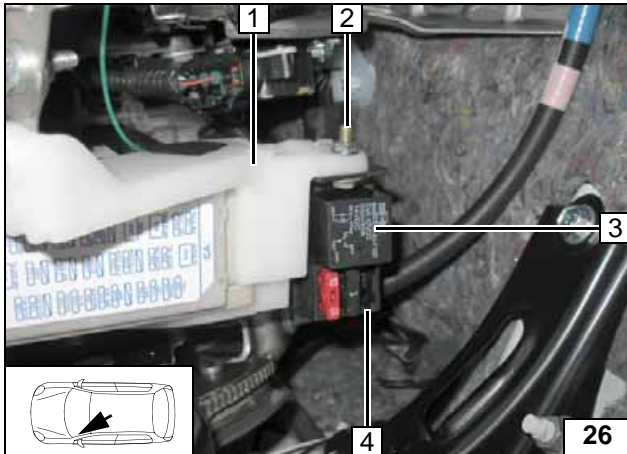

**Prius mit Solardach**

Verbindungen gemäß Schaltplan herstellen. Bohrung Ø 5,5 an Position 2 in Sicherungskasten 1!

- 2 Schraube M5x20, Karosseriescheibe, Bundmutter
- 3 K1-Relais aufgesteckt
- 4 Relaisicherungshalter Innenraum, Sicherungen F3 = 1A und F4 = 10A aufgesteckt



**Relais-  
sicherung-  
halter  
Innenraum  
montieren**

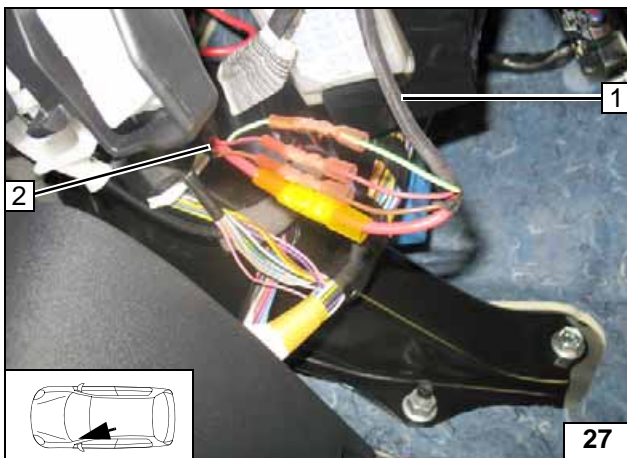

Kabelbaum Heizgerät 1 und Relais-  
sicherungshalter Innenraum 2 farbgleich  
gemäß Schaltplan verbinden!



**Kabelbäu-  
me ver-  
binden**

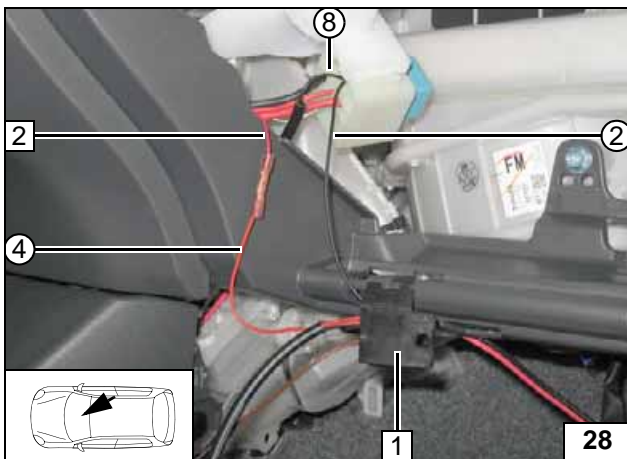

Anschluss am Gebläserelais. Ltg. rt 2 aus  
Sockel Gebläserelais Pin 1 herauslösen und  
mit Ltg. 4 verbinden. Ltg. sw 8 und Ltg. sw  
2 zusammen an Gebläserelais Pin 1 an-  
schließen. Verbindungen gemäß Schaltplan  
herstellen!



**Anschluss  
IPCU**

- 1 Sockel IPCU
- 2 Ltg. rt A/C-Sicherung
- 2 Ltg. sw IPCU/86
- 4 Ltg. rt IPCU/15
- 8 Zusatz-Ltg. sw A/C-Verstärker

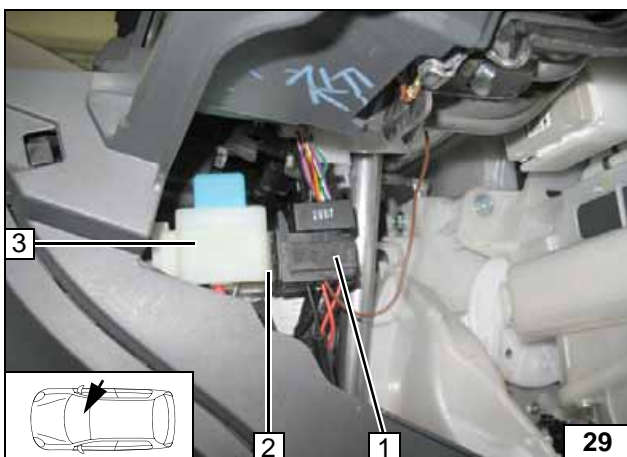

Sockel IPCU 1 mit Klebeband 2 am Gebläse-  
relais 3 befestigen!



**IPCU mon-  
tieren**



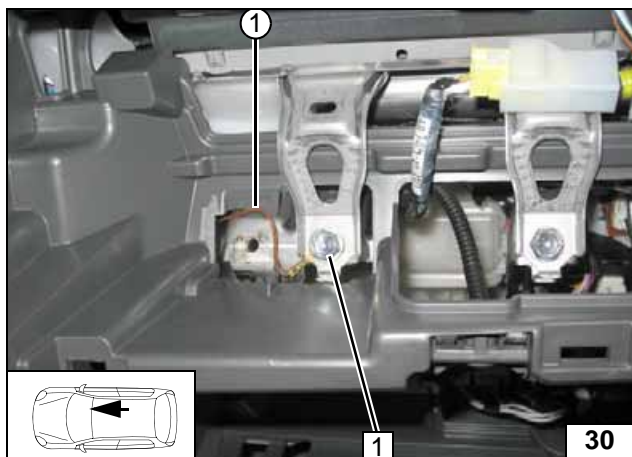

**Prius mit Solardach**

Verbindungen gemäß Schaltplan herstellen!

- 1 Fzg.eigene Schraube
- ① Ltg. br IPCU/85, Kabelschuh Ø 6



**Massean-  
schluss  
IPCU**

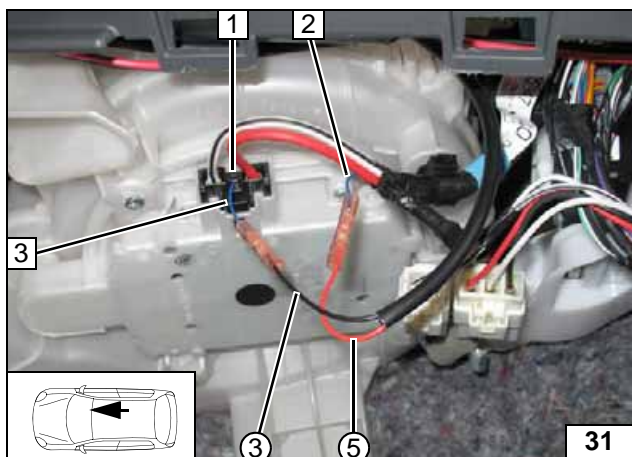

Anschluss am 3-poligen Stecker 1 von Gebläseeinheit. Verbindungen gemäß Schaltplan herstellen!

- 2 Ltg. bl A/C-Verstärker
- 3 Ltg. bl Stecker Gebläseeinheit Pin 2
- ③ Ltg. sw IPCU/A
- ⑤ Ltg. rt IPCU/E



**Anschluss  
Gebläse-  
einheit**

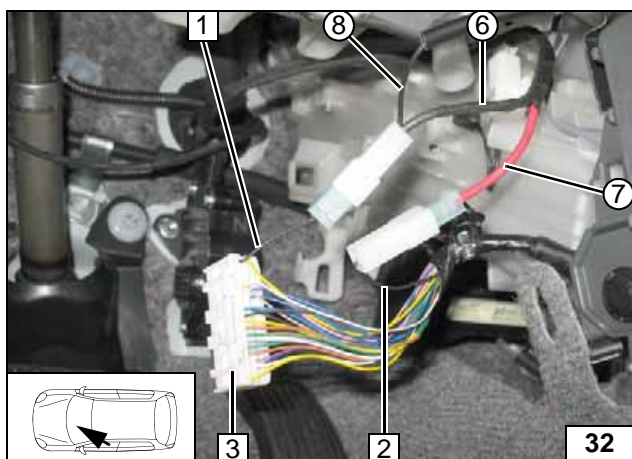

Anschluss am 40-poligen Stecker L17(A) 3 vom A/C-Verstärker. Verbindungen gemäß Schaltplan herstellen!

- 1 Ltg. sw 40-poligen Stecker L17(A) Pin 1
- 2 Ltg. sw Sicherung A/C
- ⑥ Ltg. sw K1/30
- ⑦ Ltg. rt K1/87a
- ⑧ Zusatz-Ltg. sw Gebläserelais Pin 1



**Anschluss  
A/C-  
Verstärker**

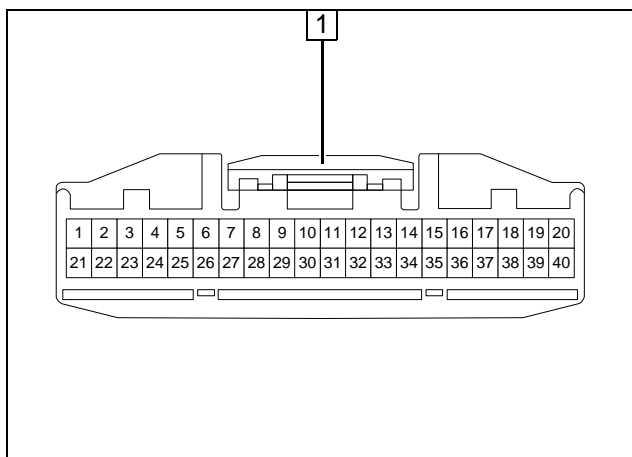

- 1 Stecker L17(A) kontaktseitig [von vorn]

**Stecker  
L17(A)**



**Gebälseansteuerung Prius+**

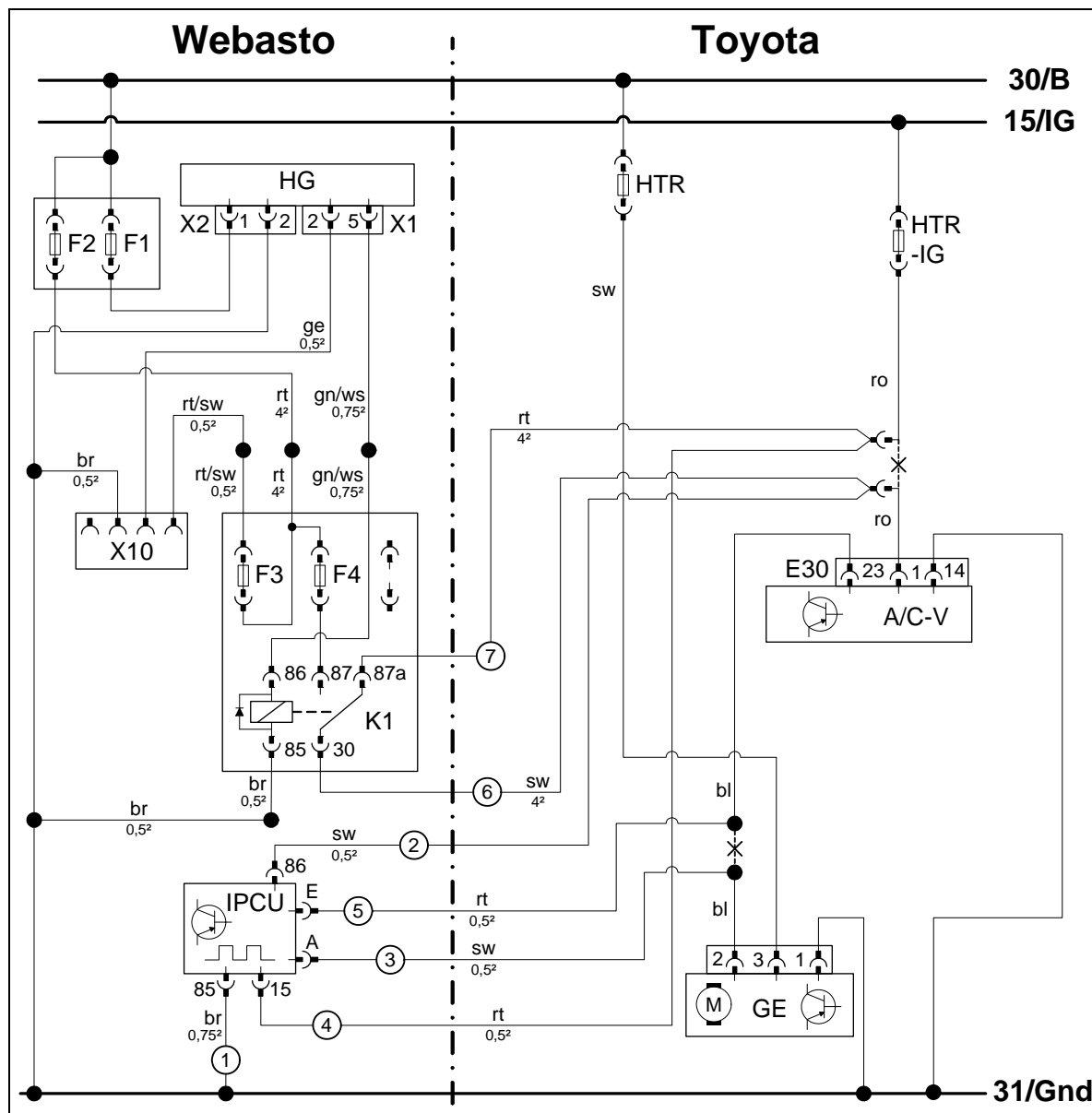

Schaltplan

Bauteile Webasto		Bauteile Fahrzeug		Farben und Symbole	
HG	Heizgerät TT-Evo	HTR	Sicherung 50A	rt	rot
X1	6-poliger Stecker HG	HTR-IG	Sicherung 10A	sw	schwarz
X2	2-poliger Stecker HG	E30	40-poliger Stecker A/C-V	ge	gelb
X10	4-poliger Stecker Bedienelement	A/C-V	A/C-Verstärker	gn	grün
K1	Gebälserelais	GE	Gebälseeinheit	bl	blau
F1	Sicherung 20A			ws	weiss
F2	Sicherung 30A			br	braun
F3	Sicherung 1A			ro	rosa
F4	Sicherung 10A				
IPCU	Pulsweitenmodulator				
<b>Einstellwerte IPCU:</b>					
Duty-Cycle: 60%					
Frequenz: 400Hz				X	Trennstelle
Spannung: 10V				Kabelfarben und Pinbezeichnung können variieren!	
Funktion: Low-side					

Legende

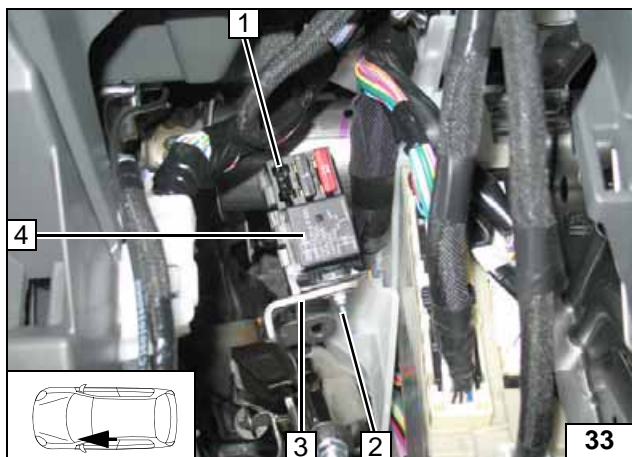

**Prius+**

Verbindungen gemäß Schaltplan herstellen!

- 1 Relaissicherungshalter Innenraum, Sicherungen F3 = 1A und F4 = 10A aufgesteckt
- 2 Schraube M6x16, Karosseriescheibe Mutter, vorhandene Bohrung
- 3 Halterung Handbremspedal
- 4 K1-Relais aufgesteckt



**Relaissicherungshalter Innenraum montieren**

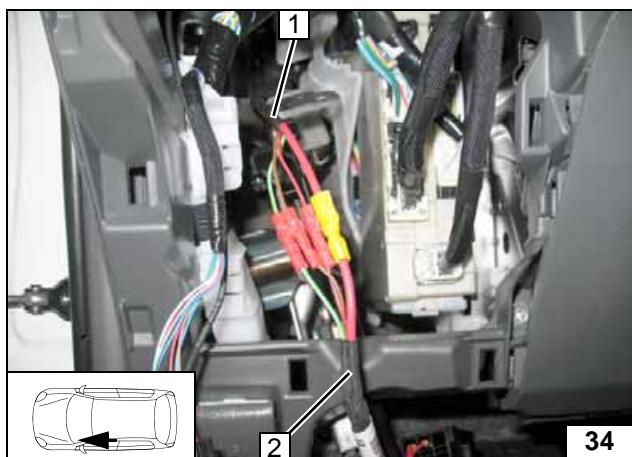

Kabelbaum Heizgerät 1 und Relaissicherungshalter Innenraum 2 farbgleich gemäß Schaltplan verbinden!



**Kabelbäume verbinden**

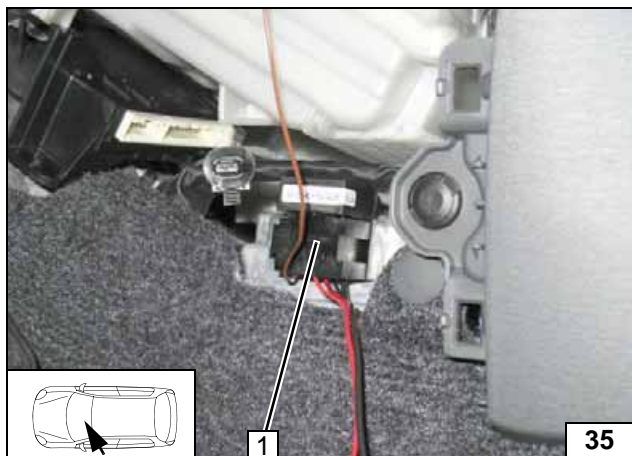

Socket IPCU 1 mit Klebeband am Steuergerät befestigen!



**IPCU montieren**

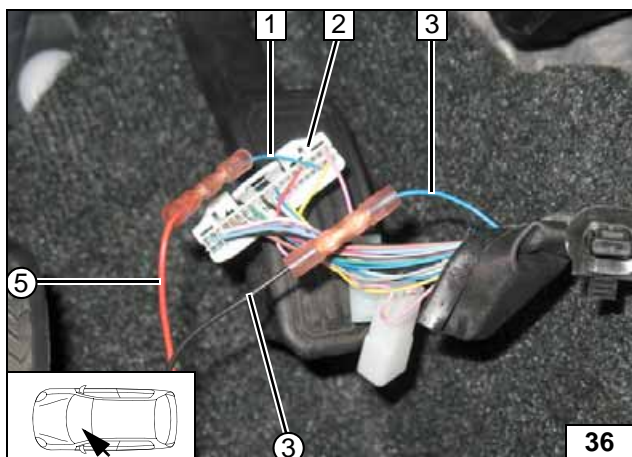

Anschluss am 40-poligen Stecker E30(A) 2 vom A/C-Verstärker. Verbindungen gemäß Schaltplan herstellen!

- 1 Ltg. bl 40-poligen Stecker E30(A) Pin 23
- 3 Ltg. bl Gebläseeinheit
- ③ Ltg. sw IPCU/A
- ⑤ Ltg. rt IPCU/E



**Anschluss A/C-Verstärker**

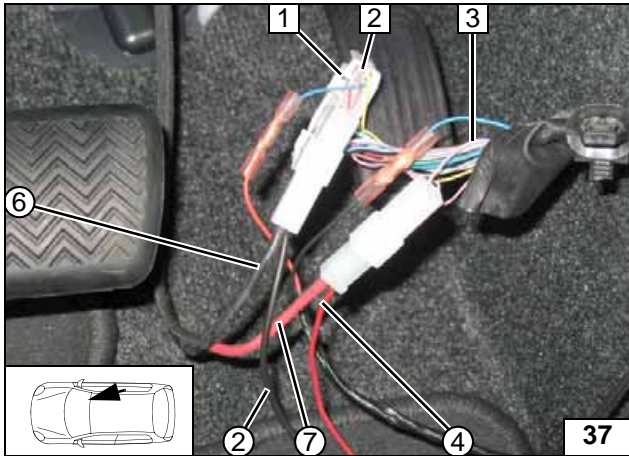

**Prius+**

Anschluss am 40-poligen Stecker E30(A) 1 vom A/C-Verstärker. Verbindungen gemäß Schaltplan herstellen!

- 2 Ltg. ro 40-poligen Stecker E30(A) Pin 1
- 3 Ltg. ro Sicherung HTR-IG
- ② Ltg. sw IPCU/86
- ④ Ltg. rt IPCU/15
- ⑥ Ltg. sw K1/30
- ⑦ Ltg. rt K1/87a

**Anschluss  
A/C-  
Verstärker**

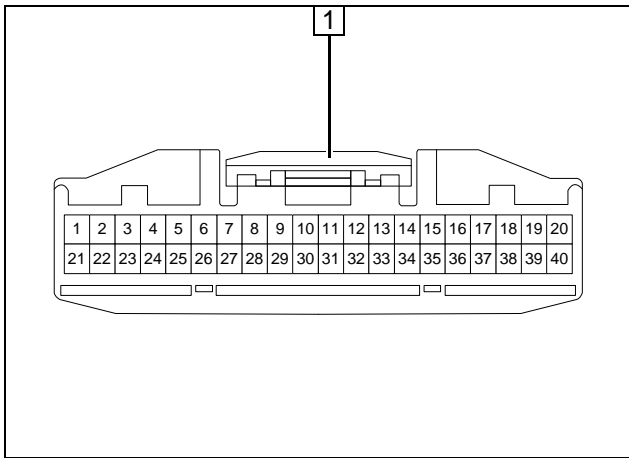

- 1 Stecker E30(A) kontaktseitig [von vorn]

**Stecker  
E30(A)**

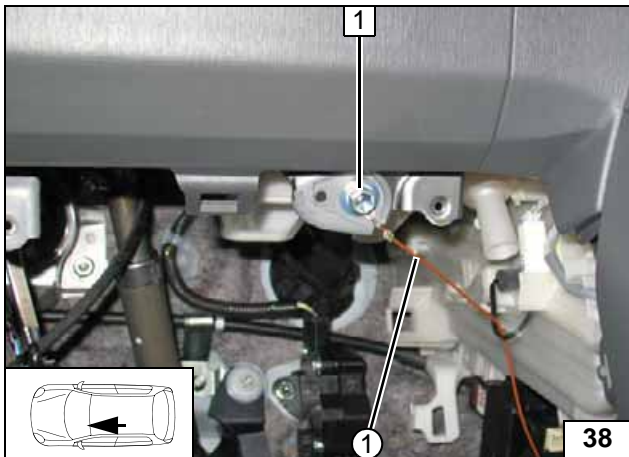

- 1 Fzg.eigene Schraube
- ① Ltg. br IPCU/85, Kabelschuh Ø 6

**Massean-  
schluss  
IPC**

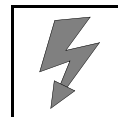

**Gebälseansteuerung Lexus**



**Schaltplan**

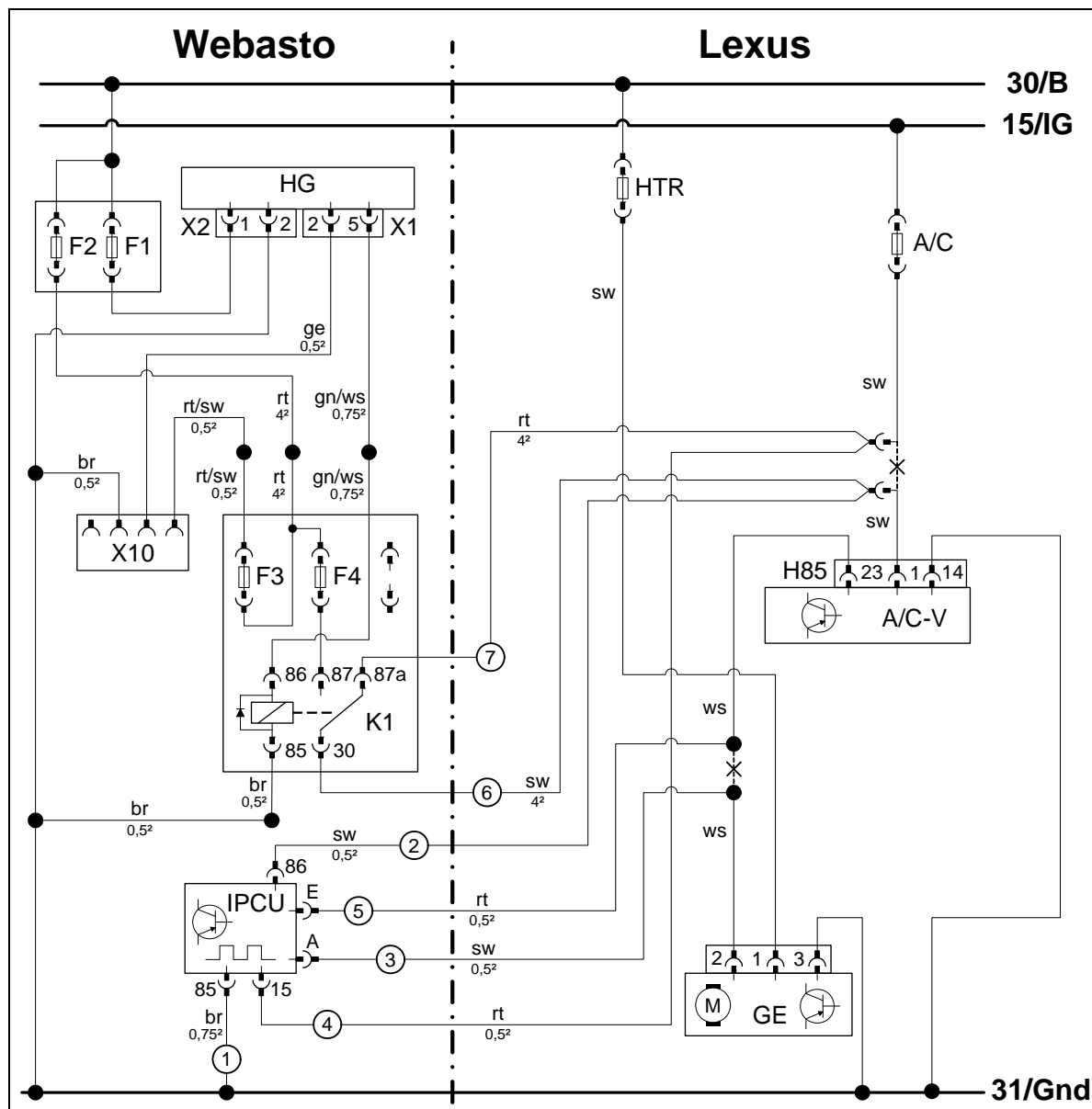

Bauteile Webasto		Bauteile Fahrzeug		Farben und Symbole	
HG	Heizgerät TT-Evo	HTR	Sicherung 50A	rt	rot
X1	6-poliger Stecker HG	A/C	Sicherung 10A	sw	schwarz
X2	2-poliger Stecker HG	A/C-V	A/C-Verstärker	ge	gelb
X10	4-poliger Stecker Bedienelement	H85	40-poliger Stecker A/C-V	gn	grün
K1	Gebälserelais	GE	Gebälseeinheit	bl	blau
F1	Sicherung 20A			ws	weiss
F2	Sicherung 30A			br	braun
F3	Sicherung 1A				
F4	Sicherung 10A				
IPCU	Pulsweitenmodulator				
<b>Einstellwerte IPCU:</b>					
Duty-Cycle: 60%					
Frequenz: 400Hz					
Spannung: 10V					
Funktion: Low-side					
				X	Trennstelle
Kabelfarben und Pinbezeichnung können variieren!					

**Legende**

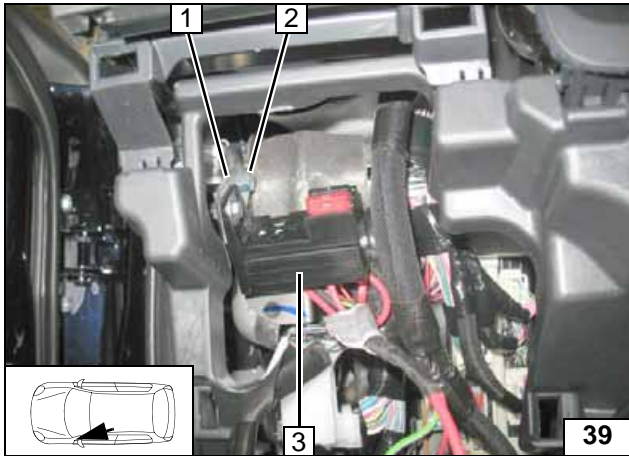

**Lexus**

- 1 Lochband
- 2 Schraube M6x20, Bundmutter, vorhandene Bohrung
- 3 Relaissicherungshalter, Sicherungen F3 = 1A und F4 = 10A

**Relaissicherungshalter  
Innenraum  
montieren**

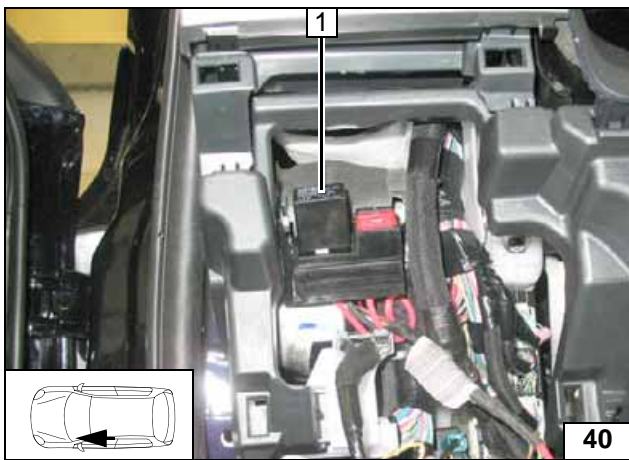

- 1 K1-Relais

**K1-Relais  
aufstecken**

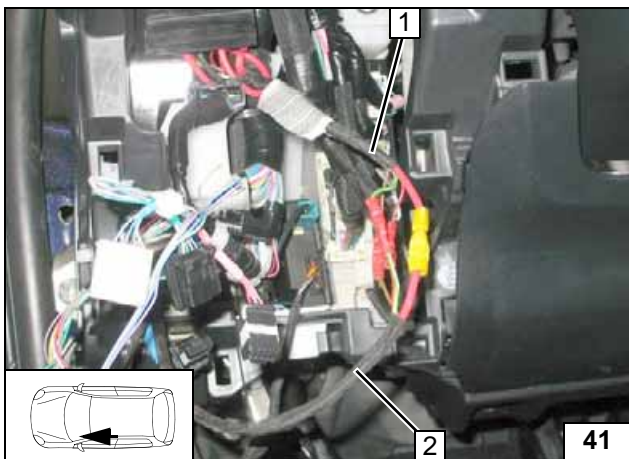

Kabelbaum Heizgerät **2** und Relaissicherungshalter Innenraum **1** farbgleich gemäß Schaltplan verbinden!



**Kabelbäume  
verbinden**

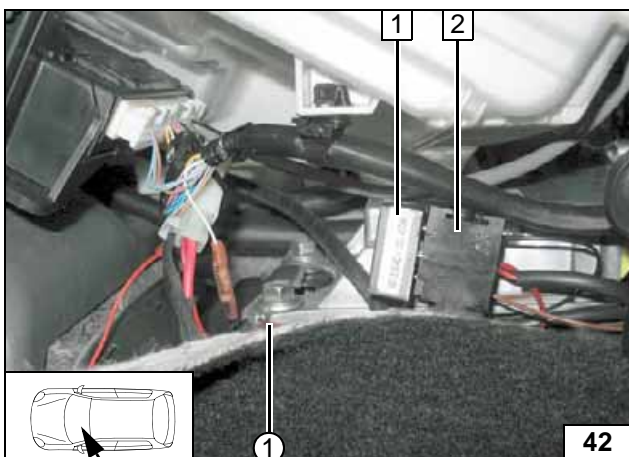

Socket IPCU **2** mit Klebeband am Steuergerät befestigen!

- 1 IPCU aufgesteckt
- ① Ltg. br IPCU/85, Kabelschuh Ø 8, fzg.eigene Schraube



**IPCU montieren**

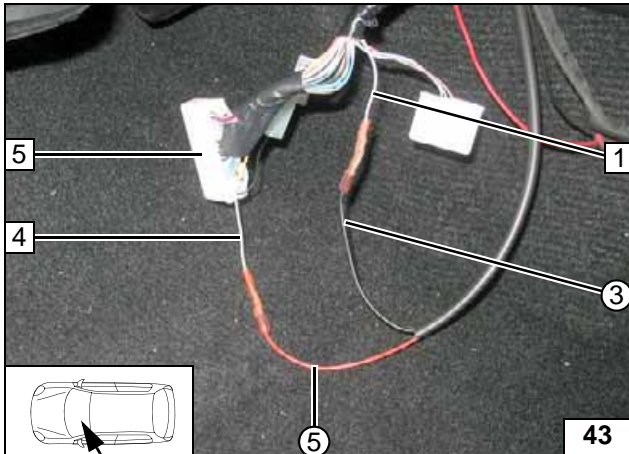

**Lexus**

Anschluss am 40-poligen Stecker H85(A) 5 vom A/C-Verstärker. Verbindungen gemäß Schaltplan herstellen!

- 1 Ltg. ws Stecker Gebläseeinheit Pin 2
- 4 Ltg. ws 40-poligen Stecker H85(A) Pin 23
- ③ Ltg. sw IPCU/A
- ⑤ Ltg. rt IPCU/E



**Anschluss A/C-Verstärker**

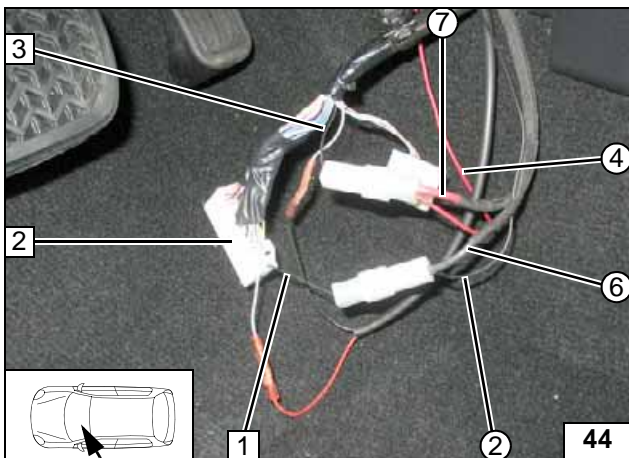

Anschluss am 40-poligen Stecker H85(A) 2 vom A/C-Verstärker. Verbindungen gemäß Schaltplan herstellen!

- 1 Ltg. sw 40-poligen Stecker H85(A) Pin 1
- 3 Ltg. sw Klemme 15
- ② Ltg. sw IPCU/86
- ④ Ltg. rt IPCU/15
- ⑥ Ltg. sw K1/30
- ⑦ Ltg. rt K1/87a



**Anschluss A/C-Verstärker**

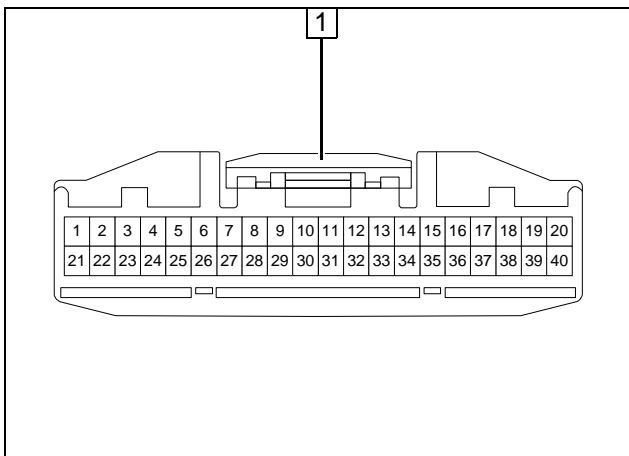

- 1 Stecker H85(A) kontaktseitig [von vorn]

**Stecker H85(A)**

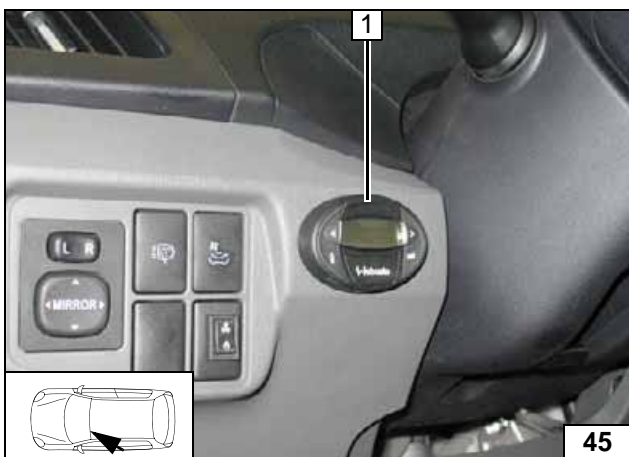

**Vorwahluhr Prius und Prius Plug-in**

- 1 Vorwahluhr



**Vorwahluhr montieren**

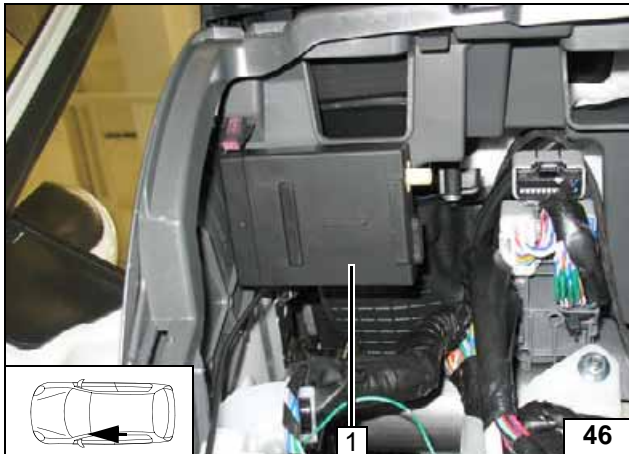

**Option Telestart Prius und Prius Plug-in**

Empfänger 1 mit Klebeband befestigen!

**Empfänger montieren**

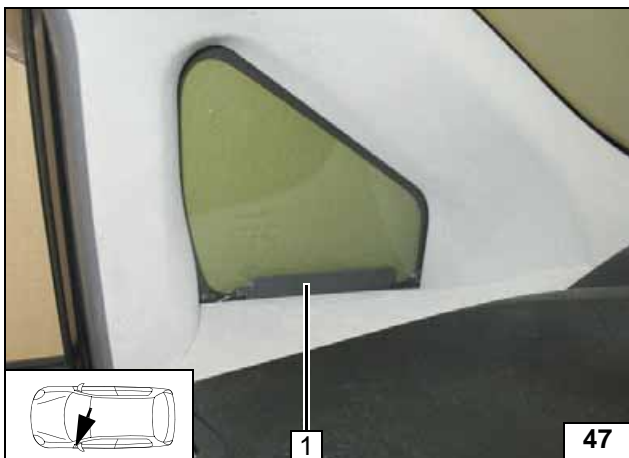

1 Antenne aufkleben

**Antenne montieren**

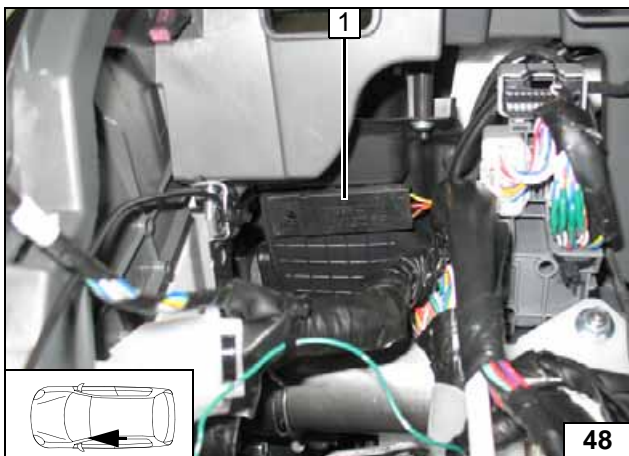

**Temperatursensor T100 HTM**

Temperatursensor 1 mit Klebeband befestigen!



**Temperatursensor montieren**

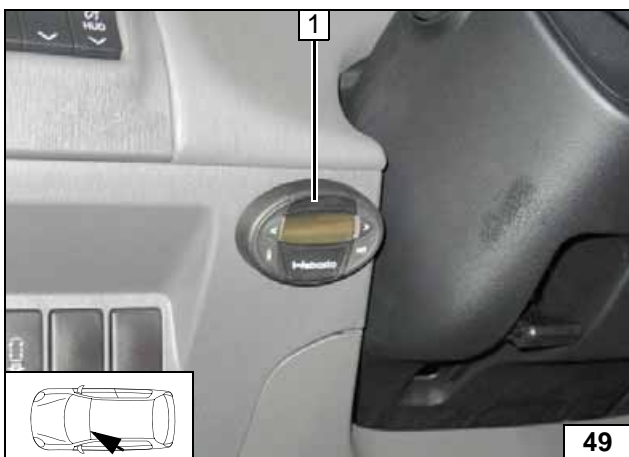

**Vorwahluhr Prius+**

1 Vorwahluhr



**Vorwahluhr montieren**



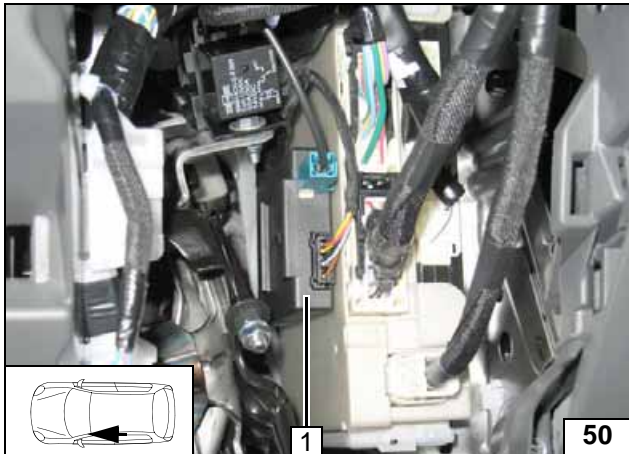

**Option Telestart Prius+**

Empfänger 1 mit Klebeband befestigen!



**Empfänger montieren**

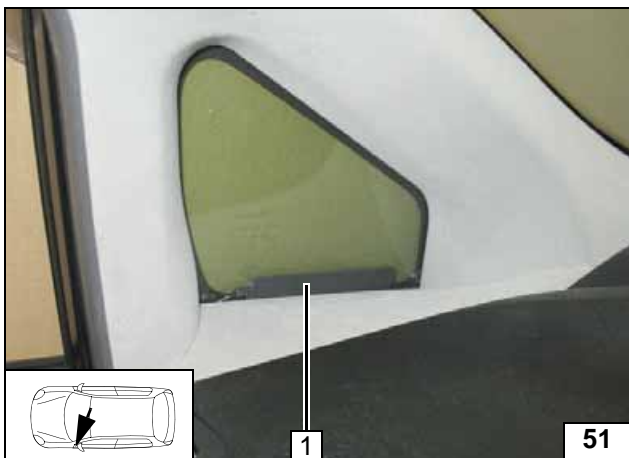

1 Antenne aufkleben

**Antenne montieren**

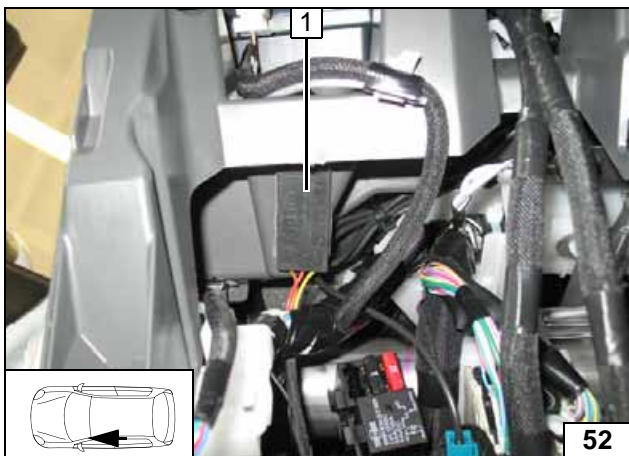

**Temperatursensor T100 HTM**

Temperatursensor 1 mit Klebeband befestigen!



**Temperatursensor montieren**



**Vorwahluhr Lexus**

1 Vorwahluhr



**Vorwahluhr montieren**

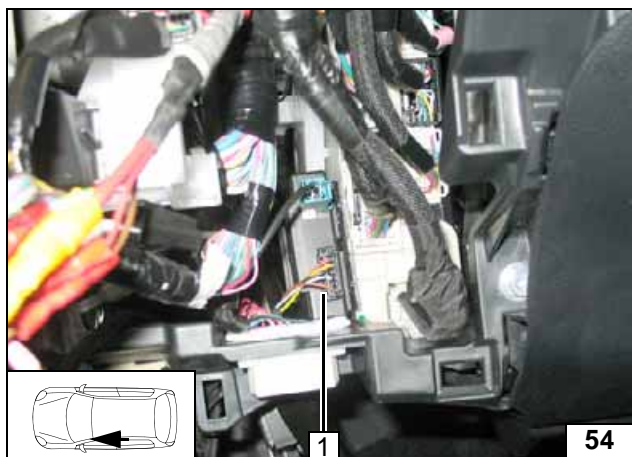

### Option Telestart Lexus

Empfänger 1 mit Klebeband befestigen!



**Empfänger montieren**

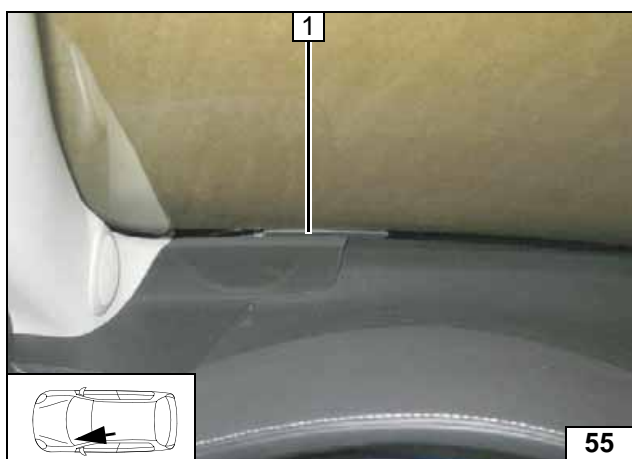

1 Antenne aufkleben

**Antenne montieren**



### Temperatursensor T100 HTM

Temperatursensor 1 mit Kabelbinder an fzg.eigenen Kabelbaum befestigen!



**Temperatursensor montieren**

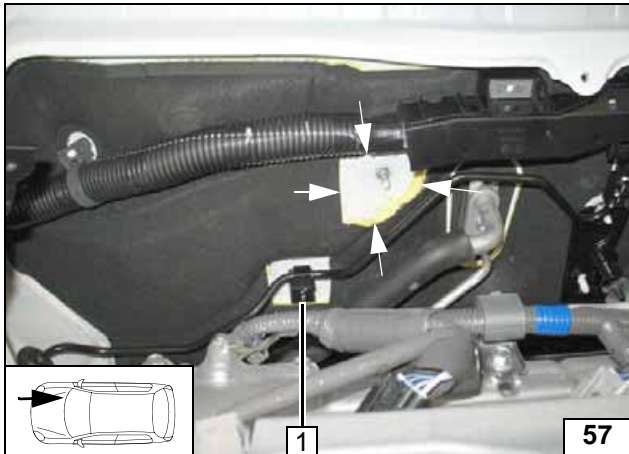

**Einbauort vorbereiten**

Dämmmatte im Bereich der Markierungen ausschneiden. Halteclip 1 ausbauen und entsorgen!



**Dämmmatte ausschneiden**

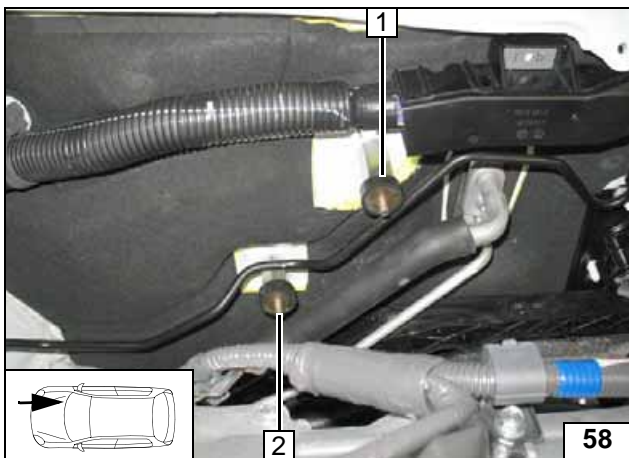

- 1 Distanzmutter M6x40, Schwingmetallpuffer, vorhandener Stehbolzen
- 2 Distanzmutter M6x30, Schwingmetallpuffer, vorhandener Stehbolzen

**Distanzmuttern montieren**

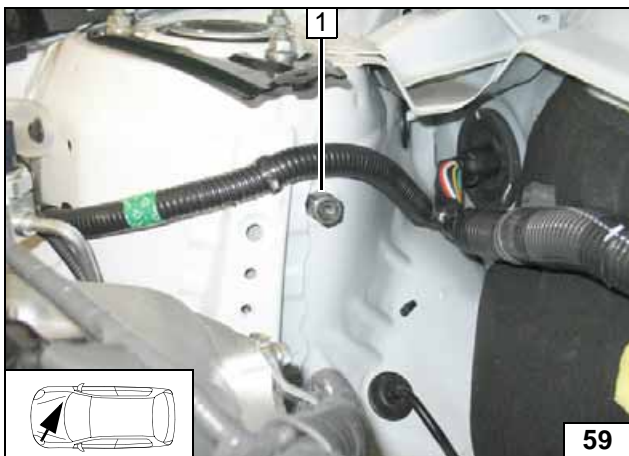

**Prius / Prius+ / Prius plug-in**

- 1 Distanzmutter M6x20, Schraube M6x12, Federring, Karosseriescheibe, vorhandene Bohrung lose montieren

**Distanzmutter montieren**

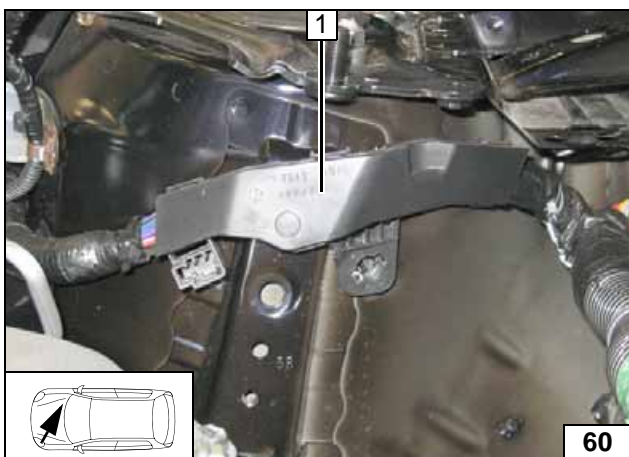

**Lexus**

- 1 Kabelkanal

**Kabelkanal ausbauen**

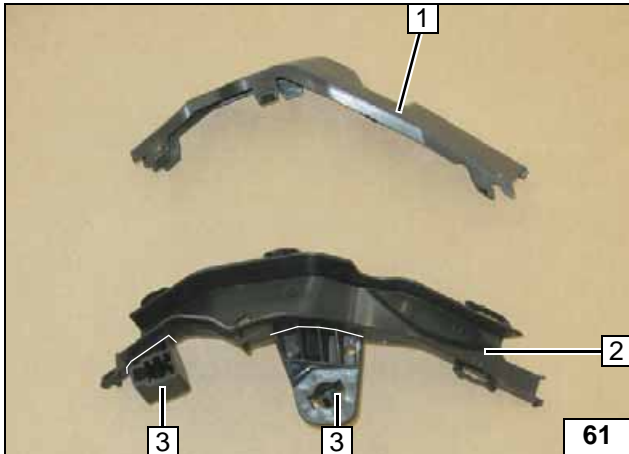

Kabelkanal 2 an den Markierungen abtrennen!

- 1 Abdeckung Kabelkanal
- 3 Abschnitte entsorgen



**Kabelkanal abtrennen**

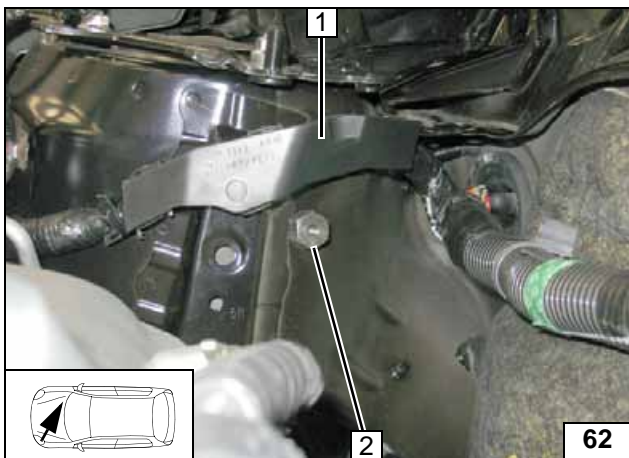

- 1 Kabelkanal mit Abdeckung montiert
- 2 Distanzmutter M6x20, Schraube M6x12, Federring, Karosseriescheibe, vorhandene Bohrung lose montieren

**Distanzmutter montieren**

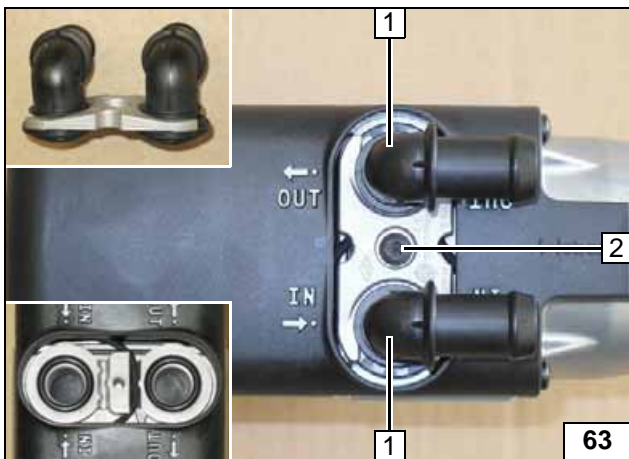

**Heizgerät vorbereiten**

- 1 Wasserstutzen, Dichtring [je 2x]
- 2 Selbstfurchende Schraube 5x15, Halteplatte Wasserstutzen



**Wasserstutzen montieren**

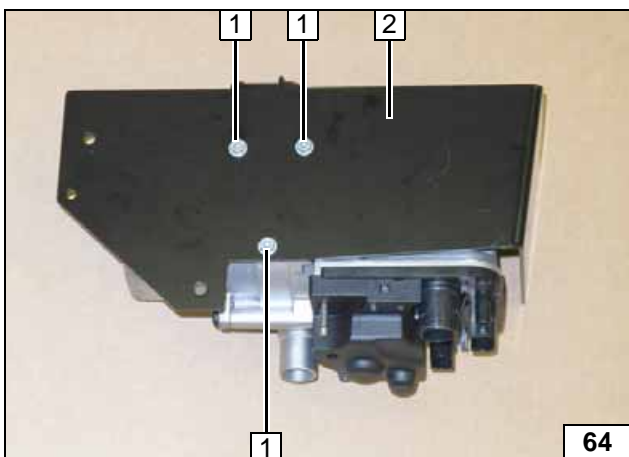

- 1 Selbstfurchende Schraube 5x13 [3x]
- 2 Halter

**Halter am Heizgerät vormontieren**

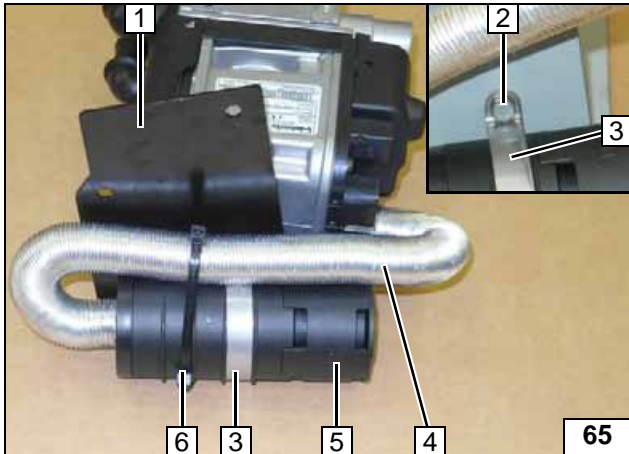

Brennluftleitung 4 mit zwei Kabelbinder 6 an Schalldämpfer 5 befestigen!

- 1 Halter
- 2 Schraube M5x16, Bundmutter
- 3 Rohrschelle Ø 51



**Schall-  
dämpfer  
montieren**

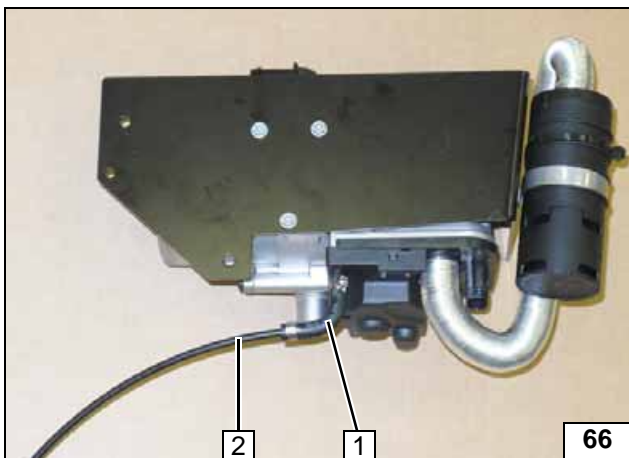

- 1 Formschlauch 90°, Schelle Ø 10 [2x]
- 2 Brennstoffleitung

**Brennstoff-  
leitung vor-  
montieren**

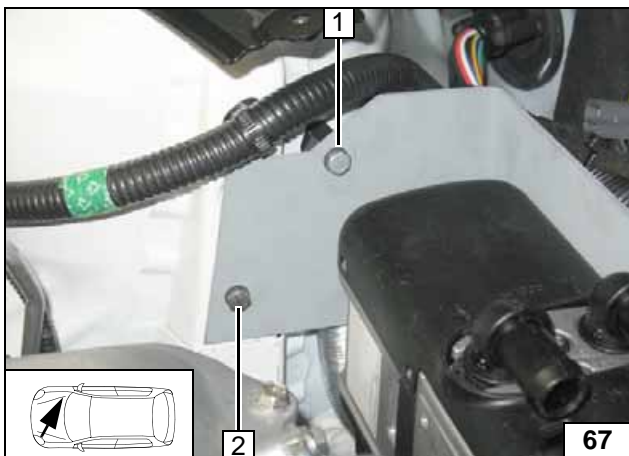

### Heizgerät einbauen

Vor Montage Heizgerät Kabelbäume Umwälzpumpe und Heizgerät [2x] aufstecken.

- 1 Schraube M6x12 lose montiert, Feder-  
ring, Karoseriescheibe
- 2 Schraube M6x 20 lose montiert, Feder-  
ring, Karoseriescheibe, vorhandene  
Gewindebohrung



**Heizgerät  
montieren**

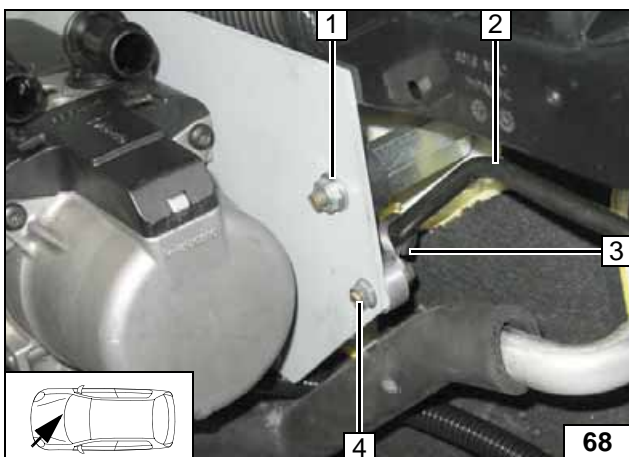

- 1 Bundmutter M6 lose montiert, Karoseriescheibe
- 2 Fzg.eigene Bremsleitung
- 3 Gummierte Rohrschelle Ø 5
- 4 Schraube M5x20, Distanzscheibe 10, Bundmutter

**Heizgerät  
montieren**

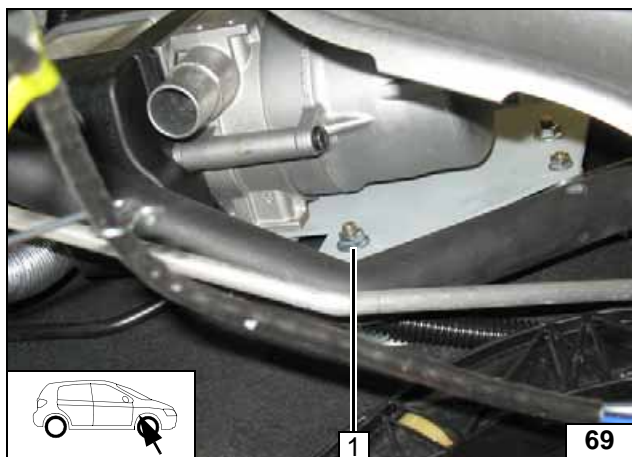
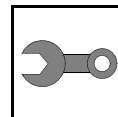

**1** Bundmutter M6, Karosseriescheibe

Heizgerät mit Halter in den Langlöchern ausrichten und die lose montierten Schrauben, Distanz- und Bundmuttern festziehen! Dabei auf ausreichenden Abstand zu benachbarten Bauteilen achten!



**Heizgerät montieren**

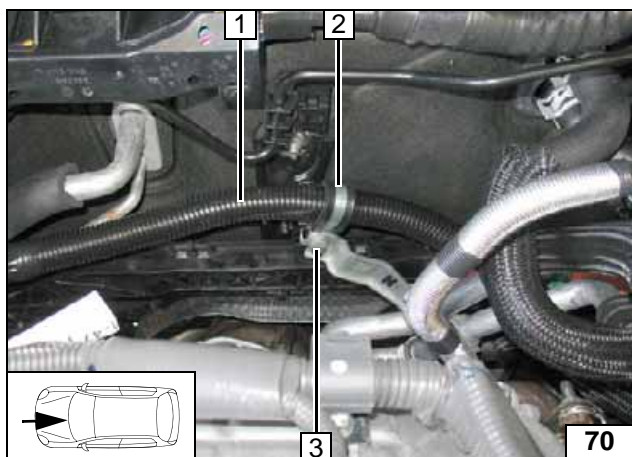

Wellrohr Ø17 der Länge nach aufschlitzen. Kabelbaum Heizgerät, Brennstoffleitung und Kabelbaum Dosierpumpe in Wellrohr Ø17 1 (700) zur linken Fzg.-Seite verlegen!

- 2** Gummierte Rohrschelle Ø 25
- 3** Fzg.eigene Schraube



**Kabelbäume verlegen**

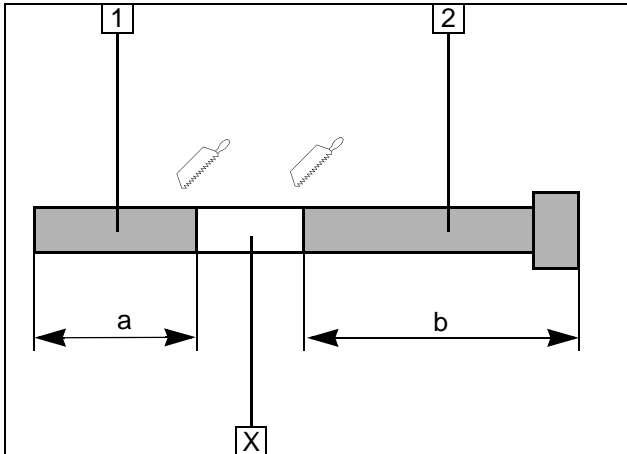
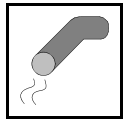

### Abgas

Abschnitt X entsorgen.

- 1 Abgasleitung  
a = 170
- 2 Abgasendstück  
b = 420

Abgaslei-  
tung vorbe-  
reiten

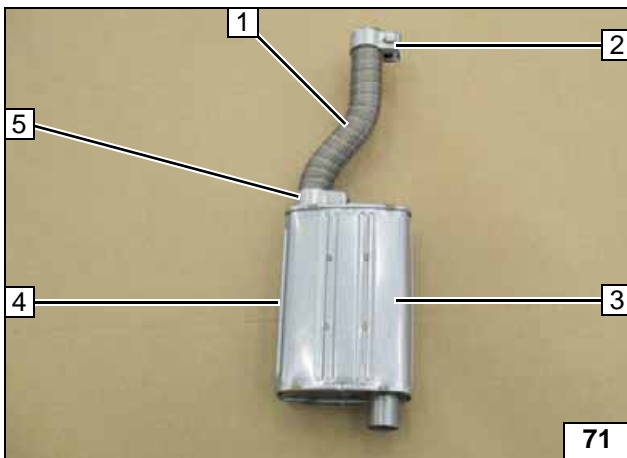

- 1 Abgasleitung
- 2 Schlauchklemme, nur leicht festziehen
- 3 Schalldämpfer
- 4 Vorhandene Gewindebohrung
- 5 Schlauchklemme

Schall-  
dämpfer  
vormontie-  
ren

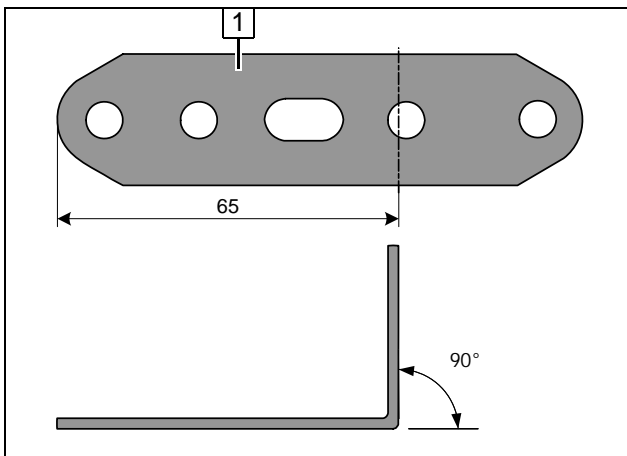

- 1 Lochband

Lochband  
abwinkeln

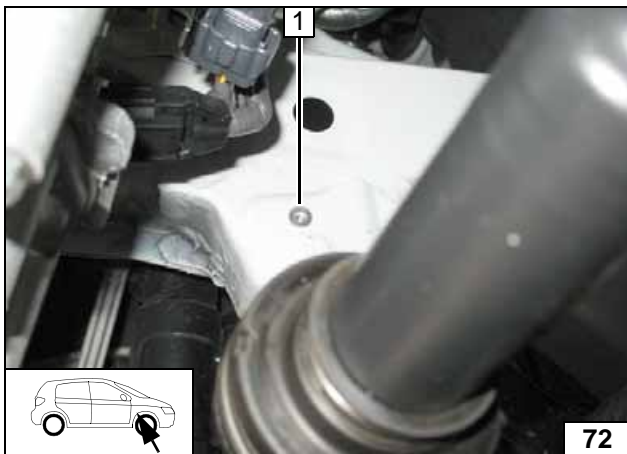

- 1 Einnietmutter, vorhandene Bohrung

Einnietmut-  
ter ein-  
ziehen

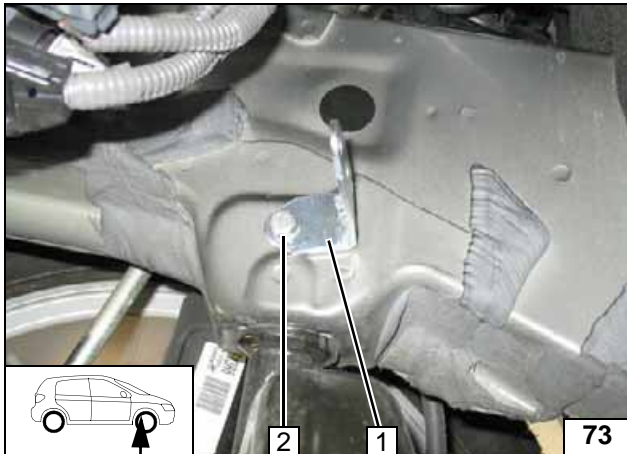
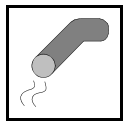

- 1 Lochband
- 2 Schraube M6x20, Federring

**Lochband  
montieren**

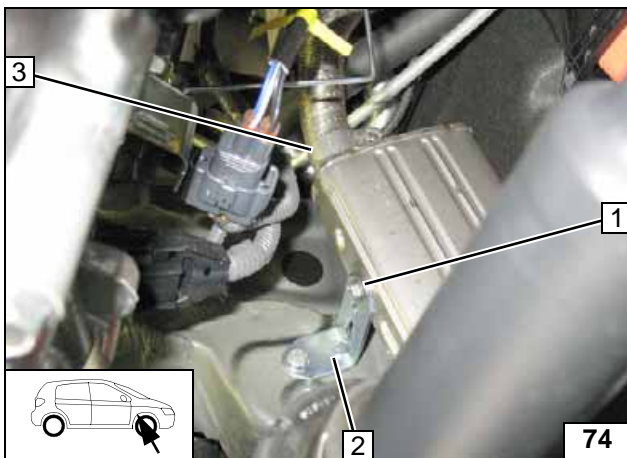

- 1 Schraube M6x16, Federring
- 2 Lochband
- 3 Schlauchklemme festziehen



**Schall-  
dämpfer  
montieren**

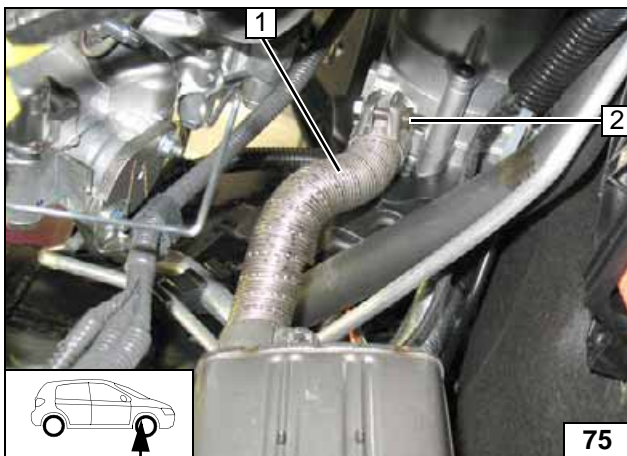

- 1 Abgasleitung
- 2 Schlauchklemme festziehen

**Abgaslei-  
tung mon-  
tieren**



Auf ausreichenden Abstand zur Lenkungsmanschette achten!

- 1 Abgasendstück
- 2 Schlauchklemme



**Abgasend-  
stück mon-  
tieren**



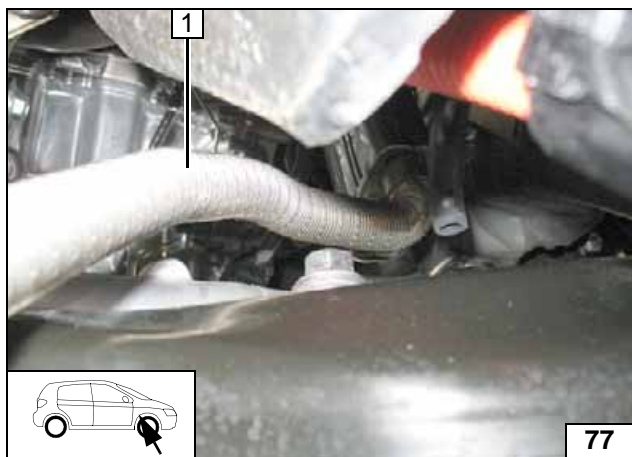
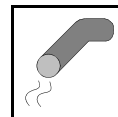

1 Abgasendstück

**Abgasendstück verlegen**

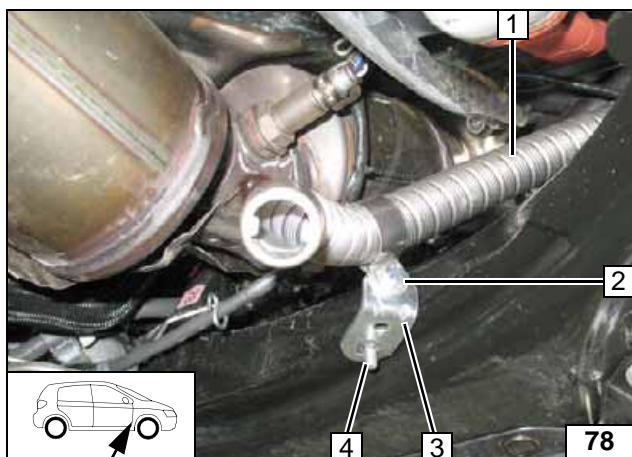

- 1 Abgasendstück
- 2 Schraube M6x20, Rohrschelle Ø 25, Karosseriescheibe, Bundmutter
- 3 Winkel
- 4 Schraube M6x16, Bolzensicherung, vorhandene Bohrung

**Abgasendstück befestigen**



Auf ausreichenden Abstand zu benachbarten Bauteilen achten, insbesondere zum Hitzeschutzblech und Querträger!



**Abgasendstück ausrichten**

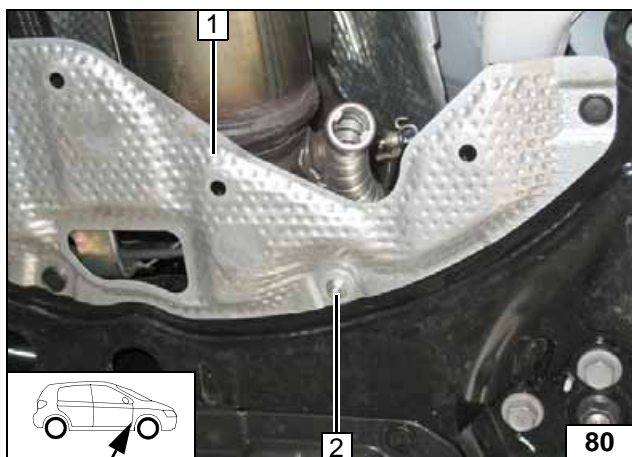

Verkleidung Unterboden 1 montieren. Abgasanlage ausrichten, auf ausreichenden Abstand zu benachbarten Bauteilen achten, ggfs. korrigieren!



- 2 Karosseriescheibe, Bundmutter M6

**Abgasendstück befestigen**



## Kühlmittelkreislauf



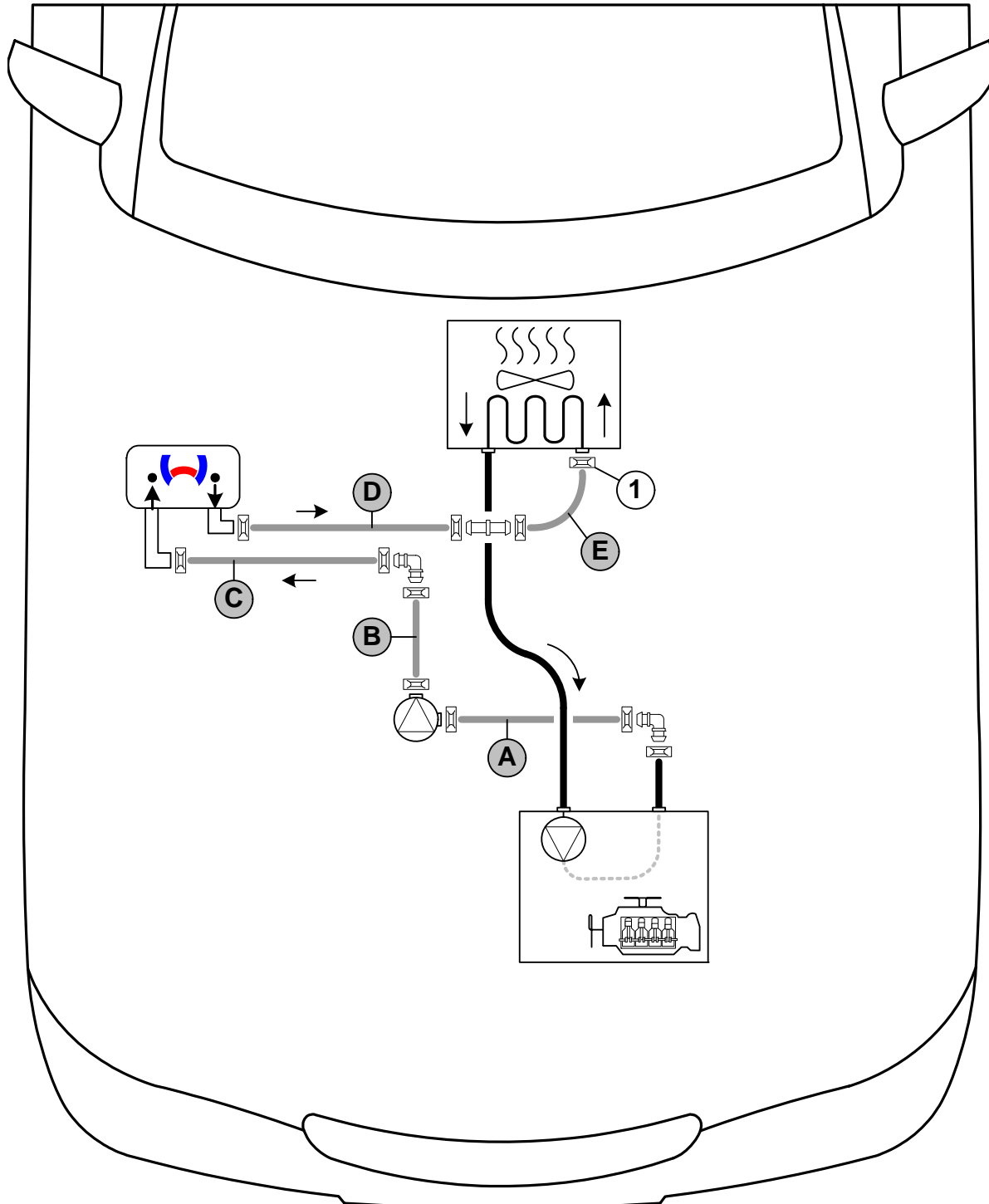

### ACHTUNG!

Auslaufendes Kühlmittel ist mit geeignetem Behälter aufzufangen! Schläuche knickfrei verlegen! Wenn nicht anders beschrieben, erfolgt die Befestigung mit Kabelbindern! Schellen so positionieren, dass kein anderer Schlauch beschädigt werden kann! Bei der Montage der Schläuche ist das Heizgerät mit Kühlmittel zu befüllen!

Der Anschluss erfolgt „Inline“ gemäß nachfolgendem Schema:



Schema  
Schlauch-  
verlegung

Alle Federbandschellen  = Ø 25! 1 = Fzg.eigene Federbandschelle !  
Alle Verbindungsrohre  und  = Ø 18x18!



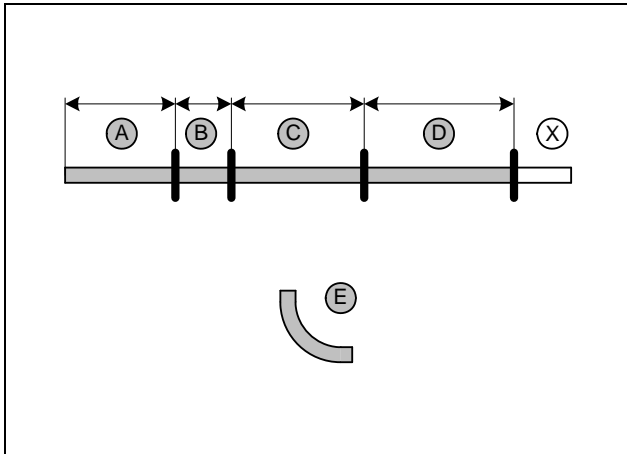

Schlauch E = Formschlauch 90° Ø18  
Abschnitt X entsorgen.

- A = 140
- B = 60
- C = 340
- D = 420

Schläuche  
ablängen

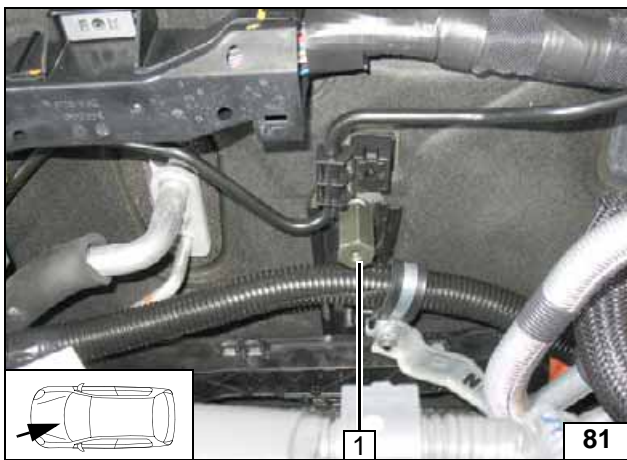

- 1 Distanzmutter M6x30, fzg.eigener  
Stehbolzen

Distanz-  
mutter  
montieren

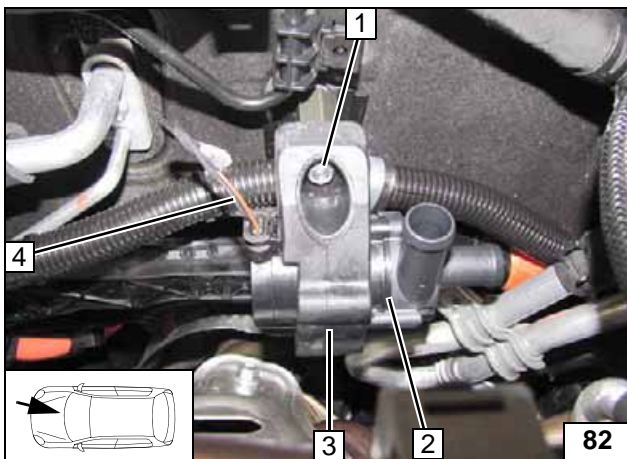

Kabelbaum Umwälzpumpe 4 aufstecken und  
im geschlitzten Wellrohr Ø17 verlegen!

- 1 Schraube M6x25
- 2 Umwälzpumpe
- 3 Aufnahme Umwälzpumpe

Umwälz-  
pumpe  
montieren

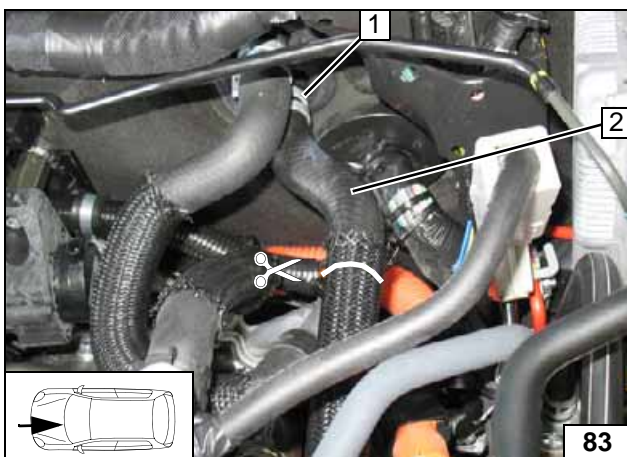

Flechtschutzschlauch an der Trennstelle zu-  
rückschieben. Schlauch Motorausgang /  
Wärmetauschereingang an der Markierung  
trennen. Federbandschelle 1 wird wieder ver-  
wendet. Schlauchstück 2 ausbauen und ent-  
sorgen!

Trennstelle

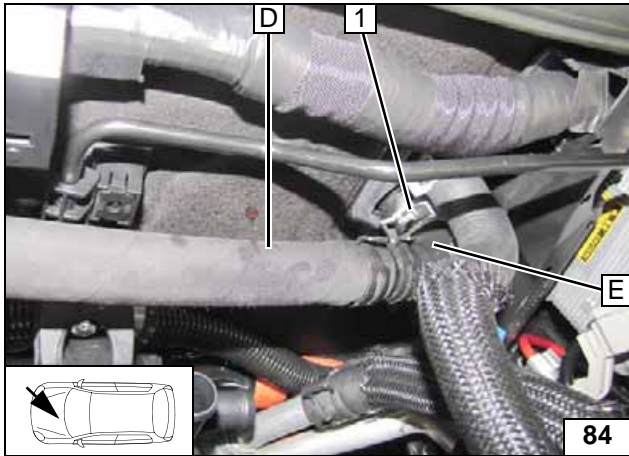

1 Fzg.eigene Federbandschelle

Anschluss  
Wärmetau-  
scherein-  
gang

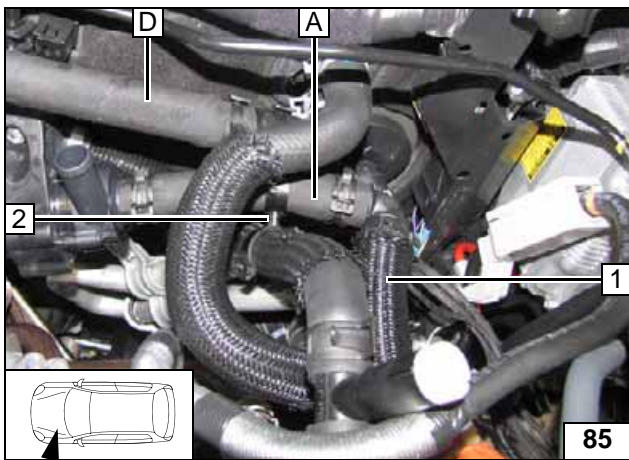

1 Schlauch Motorausgang  
2 Schlauchhalter

Anschluss  
Motoraus-  
gang

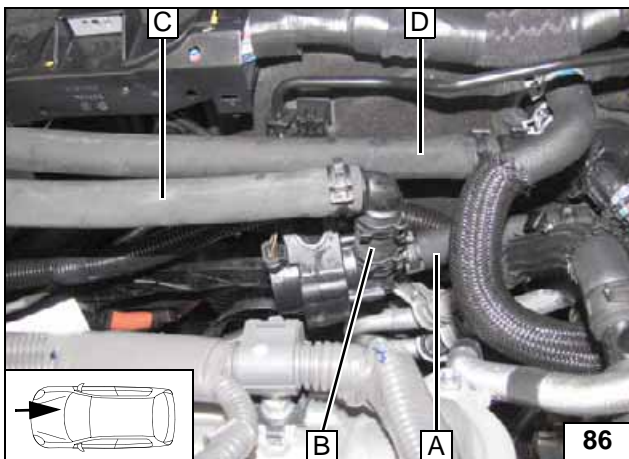

Anschluss  
Umwälz-  
pumpe

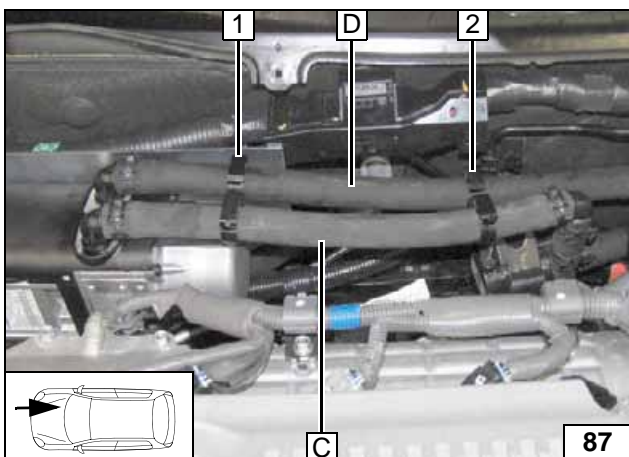

Schlauch **D** Heizgeräteausgang.  
Schlauch **C** Heizgeräteeingang.  
Auf ausreichenden Abstand zu benachbarten  
Bauteilen achten!

2 Schlauchhalter [2x]

Anschluss  
Heizgerät



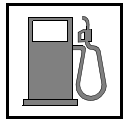

## Brennstoff

### VORSICHT!

Tankdeckelverschluß des Fahrzeugs öffnen, Tank belüften und Tankverschluß wieder schließen!

Auslaufenden Kraftstoff mit geeignetem Behälter auffangen!

Brennstoffleitung und Kabelbaum Dosierpumpe so verlegen, dass sie gegen Steinschlag geschützt sind! Wenn nicht anders beschrieben, erfolgt die Befestigung mit Kabelbindern!

An scharfen Kanten Brennstoffleitung und Kabelbaum mit Scheuerschutz versehen!

### ACHTUNG!

Verlegung Brennstoffleitung und Kabelbaum zur Dosierpumpe erfolgt gemäß Schema Kabelbaumverlegung.



Brennstoffleitung und Kabelbaum Dosierpumpe in Wellrohr Ø10 1 (1130 und 2100) entlang der fzg.eigenen Kraftstoffleitungen zum Einbauort Dosierpumpe verlegen!

**Leitungen verlegen**

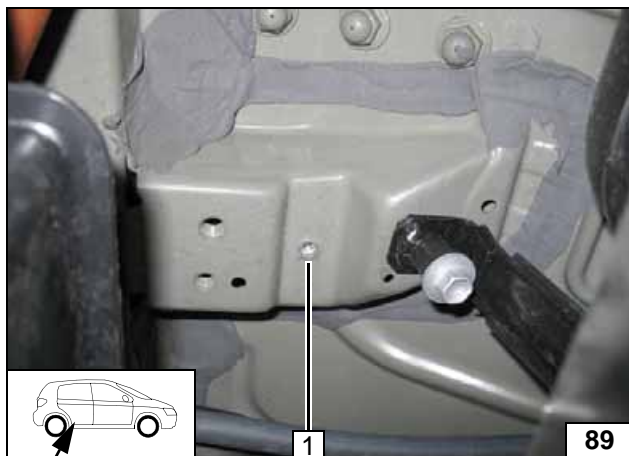

**Prius / Prius plug-in / Lexus**

- 1 Einnietmutter, vorhandene Bohrung

**Einnietmutter einziehen**

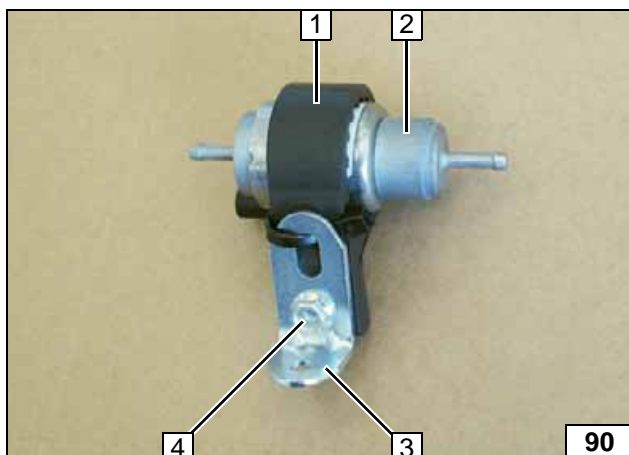

- 1 Aufnahme Dosierpumpe
- 2 Dosierpumpe
- 3 Winkel
- 4 Schraube M6x25, Stützwinkel, Bundmutter

**Dosierpumpe vormontieren**

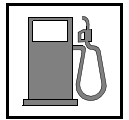

Dosier-  
pumpe  
montieren

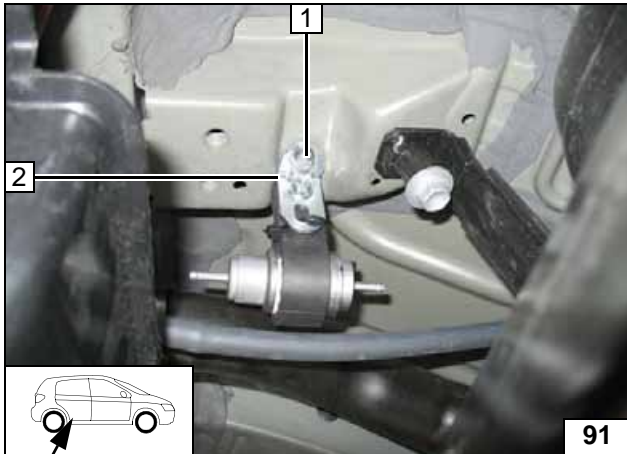

- 1 Schraube M6x20, Federring
- 2 Winkel

**Prius+**

- 1 Einnietmutter, vorhandene Bohrung

Einnietmut-  
ter ein-  
ziehen

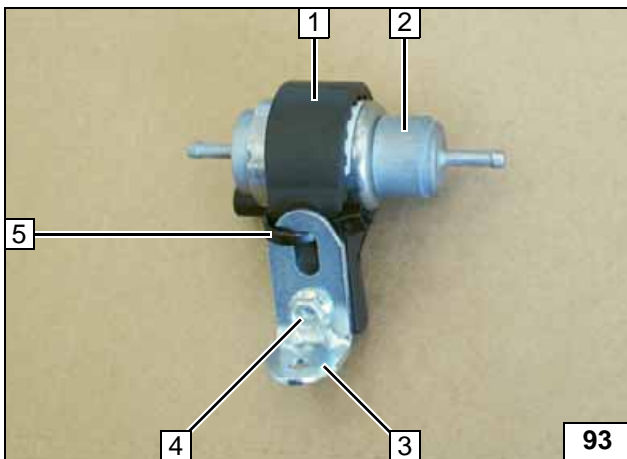
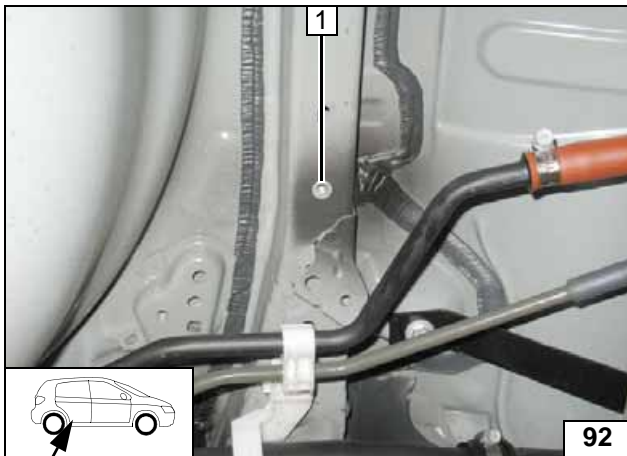

- 1 Aufnahme Dosierpumpe
- 2 Dosierpumpe
- 3 Winkel
- 4 Schraube M6x25, Stützwinkel, Bundmutter
- 5 Kabelbinder

Dosier-  
pumpe vor-  
montieren

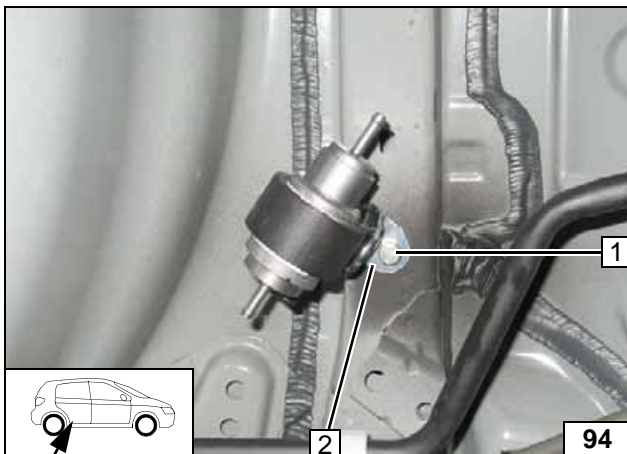

- 1 Schraube M6x20, Federring
- 2 Winkel



Dosier-  
pumpe  
montieren

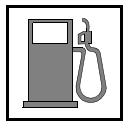

**Brennstoffentnahme**

**Formschlauch 90° kürzen**



**Tankentnehmer montieren**



**Brennstoffleitung anschließen**

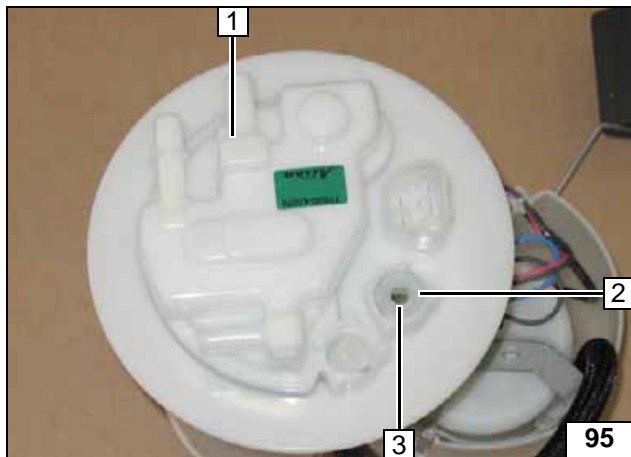

**Alle Fahrzeuge**

Tankarmatur **1** mit Spezialwerkzeug gemäß Herstellerangaben ausbauen!

- 2** Scheibe  $\varnothing d_a = 17,6$
- 3** Lochbild übertragen, Bohrung  $\varnothing 6$

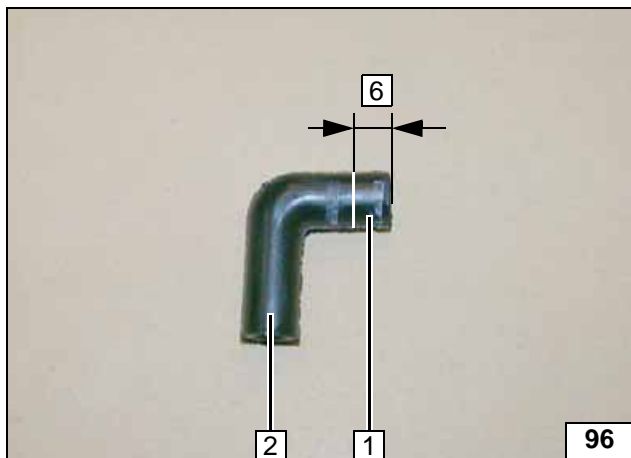

- 1** Abschnitt entsorgen
- 2** Formschlauch 90°

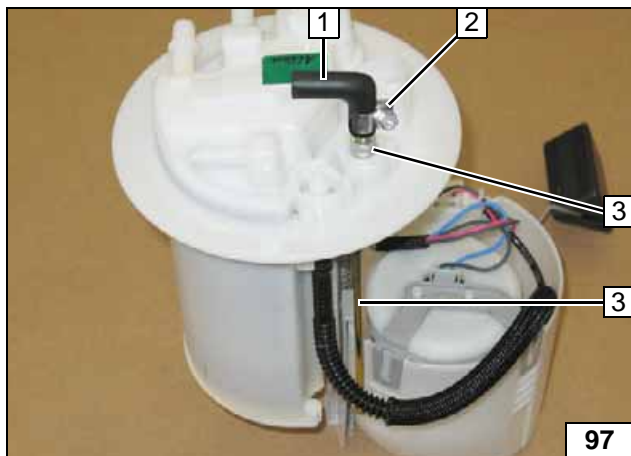

Tankentnehmer **3** gemäß Schablone formen, ablängen, einsetzen und ausrichten. Formschlauch 90° **1** mit gekürzter Seite am Tankentnehmer **3** montieren!

- 2** Schelle  $\varnothing 9$

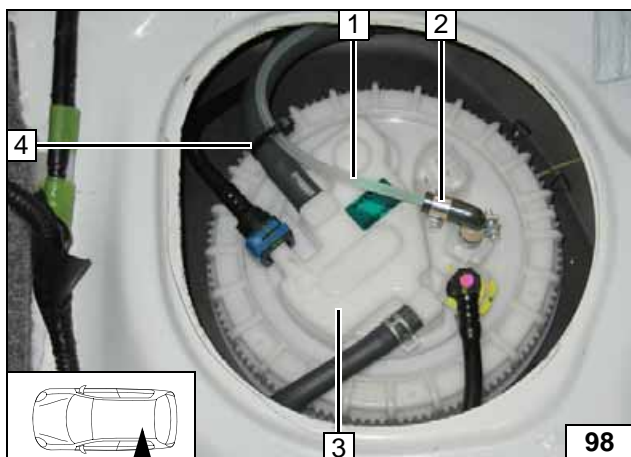

Tankarmatur **3** unter Verwendung von vorgeschriebenen Ersatzteilen und Werkzeugen gemäß Herstellerangaben einbauen. Auf ausreichenden Abstand der Brennstoffleitung **1** zur Abdeckung achten!

- 2** Schelle  $\varnothing 9$
- 4** Kabelbinder

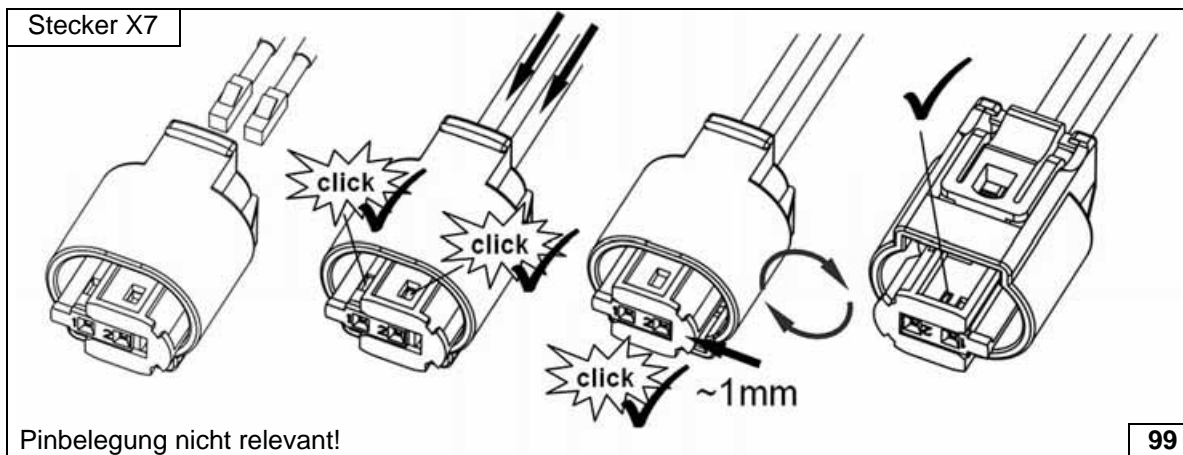
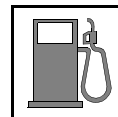

Stecker Dosierpumpe komplettieren

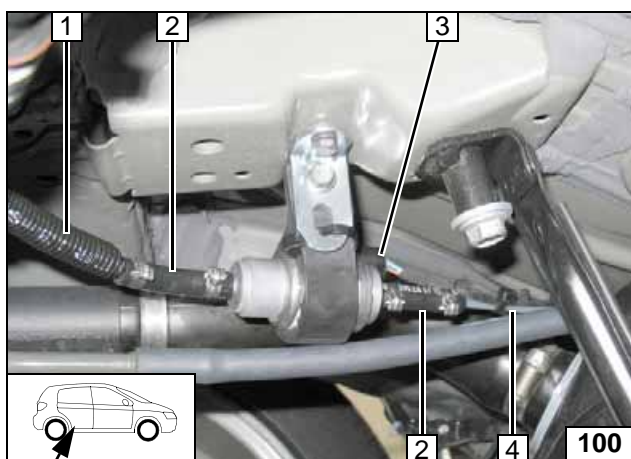

**Prius / Prius plug-in / Lexus**

Wellrohr 1 auf Brennstoffleitung Tankentnehmer aufschieben.  
Lage der Bauteile kontrollieren, wenn nötig korrigieren. Auf Freigängigkeit achten!

- 2 Schlauchstück [2x], Caillauschelle Ø 10 [4x]
- 3 Kabelbaum Dosierpumpe, Stecker montiert
- 4 Brennstoffleitung Heizgerät



Anschluss Dosierpumpe

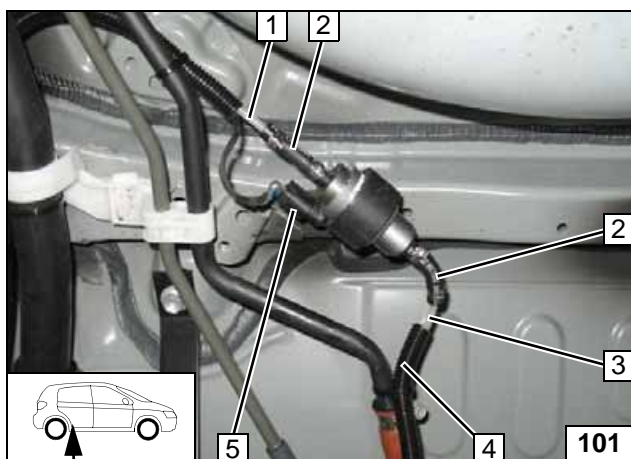

**Prius+**

Wellrohr 4 auf Brennstoffleitung Tankentnehmer 3 aufschieben.  
Lage der Bauteile kontrollieren, wenn nötig korrigieren. Auf Freigängigkeit achten!

- 1 Brennstoffleitung Heizgerät
- 2 Schlauchstück [2x], Caillauschelle Ø 10 [4x]
- 5 Kabelbaum Dosierpumpe, Stecker montiert



Anschluss Dosierpumpe





## Abschließende Arbeiten

### ACHTUNG!

Demontierte Teile in umgekehrter Reihenfolge montieren.

Alle Schlauchleitungen, Schellen, sowie alle elektrischen Anschlüsse auf festen Sitz prüfen.

Alle losen Leitungen mit Kabelbinder sichern.

Nur vom Fahrzeughersteller freigegebenes Kühlmittel verwenden!

HeizgerätekompONENTEN mit Korrosionsschutzwachs (Tectyl 100K, Bestell- Nr. 111329) einsprühen.



- **Hochvolt-System gemäß Herstellerangaben aktivieren**
- **Batterie anschließen**
- **Kühlmittelkreislauf nach Angaben des Fahrzeug-Herstellers befüllen und entlüften**
- **Vorwahluhr einstellen**
- **Einstellungen Klimabedienteil gemäß „Bedienungshinweise für den Endkunden“ vornehmen**
- **Überprüfung der Gebläsefunktion (IPCU):**  
Gebläseleistung auf max. einstellen. Danach Zündung aus- und Standheizung einschalten. Bei Erreichen der Einschalttemperatur von 50°C muß die Gebläsedrehzahl, dem von der IPCU vorgegeben Wert, von ca. 1/3 der max. Drehzahl entsprechen.
- **Funktion der Standheizung prüfen, siehe Betriebsanweisung / Einbauanweisung**
- **Hinweisschild „Standheizung vor dem Tanken abschalten“ im Bereich des Einfüllstutzen anbringen**
- **Bei Erstinbetriebnahme ist mit der Webasto Thermo Test Diagnose wie folgt vorzugehen:**
  - Kühlmittelpumpe unter Menü Komponententest ansteuern, Kühlmittelstand prüfen
  - Brennstoff für das Heizgerät unter dem Menü Leitungsbefüllung vorfordern
  - CO<sub>2</sub>- Einstellung überprüfen, Einstellwerte der allgemeinen Einbauanleitung entnehmen
  - Während des Probelaufes sind sämtliche Wasser- und Brennstoffanschlüsse auf Dichtheit und festen Sitz zu überprüfen
  - Bei auftretender Störung ist eine Fehlersuche durchzuführen



Webasto Thermo & Comfort SE  
Postfach 1410  
82199 Gilching  
Germany  
Internet: [www.webasto.com](http://www.webasto.com)  
Technical Extranet:  
<http://dealers.webasto.com>  
Nur innerhalb von Deutschland:  
Tel: 0395 5592 444  
E-mail: [technikcenter@webasto.com](mailto:technikcenter@webasto.com)



## Schablone Tankentnehmer

Prius / Prius Plug-in / Lexus

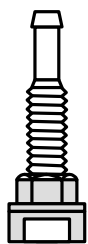

Prius+

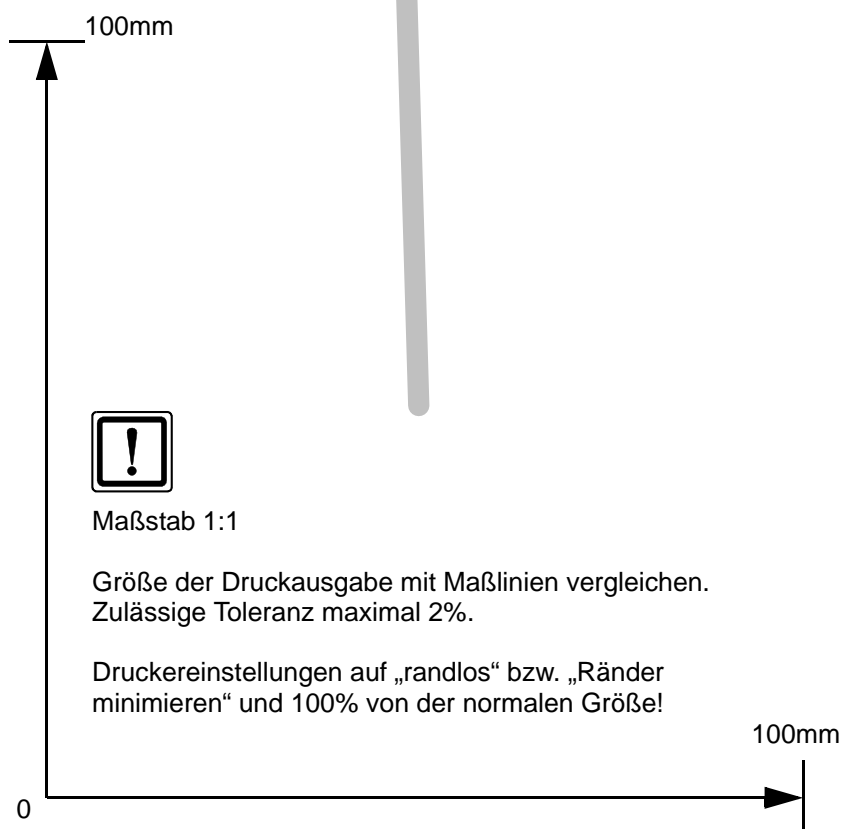
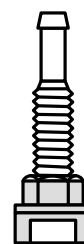

## Bedienungshinweise für Prius und Prius Plug-in

Bitte Seite entnehmen und der Fahrzeug- Bedienungsanleitung beifügen!

### Hinweis:

Wir empfehlen die Heizzeit auf die Fahrzeit abzustimmen.

Heizzeit = Fahrzeit

### Beispiel:

Bei einer Fahrzeit von ca. 20min (einfache Strecke) empfehlen wir eine Einschaltdauer von 20min nicht zu überschreiten.

Bei Fahrzeugen mit Innenraumüberwachung ist diese zusätzlich zu den Fahrzeugeinstellungen für den Heizvorgang zu deaktivieren.

Hinweise für die Deaktivierung bitte der Betriebsanleitung des Fahrzeuges entnehmen!

Vor Abstellen des Fahrzeugs sind folgende Einstellungen vorzunehmen:



Die Gebläsedrehzahl braucht nicht vorgewählt werden!

- 1 Temperatur auf „max.“
- 2 Luftaustritt auf Frontscheibe



**Klima-  
bedienteil**



- 1 Hauptsicherung Innenraum F2 30A
- 2 Heizgerätesicherung F1 20A

**Siche-  
rungen Mo-  
torraum**

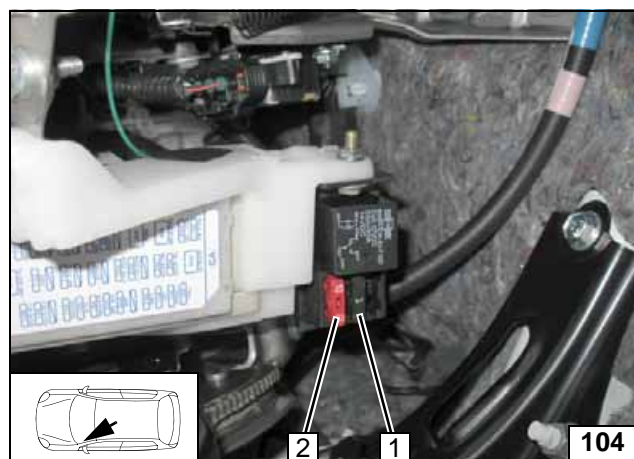

- 1 Sicherung Bedienelement F3 1A
- 2 Gebläsesicherung F4 10A

**Siche-  
rungen  
Innenraum**

## Bedienungshinweise für Prius+

Bitte Seite entnehmen und der Fahrzeug- Bedienungsanleitung beifügen!

### Hinweis:

Wir empfehlen die Heizzeit auf die Fahrzeit abzustimmen.

Heizzeit = Fahrzeit

### Beispiel:

Bei einer Fahrzeit von ca. 20min (einfache Strecke) empfehlen wir eine Einschaltdauer von 20min nicht zu überschreiten.

Bei Fahrzeugen mit Innenraumüberwachung ist diese zusätzlich zu den Fahrzeugeinstellungen für den Heizvorgang zu deaktivieren.

Hinweise für die Deaktivierung bitte der Betriebsanleitung des Fahrzeuges entnehmen!

Vor Abstellen des Fahrzeugs sind folgende Einstellungen vorzunehmen:



Die Gebläsedrehzahl braucht nicht vorgewählt werden!

- 1 Temperatur auf „HI“
- 2 Luftaustritt auf Frontscheibe

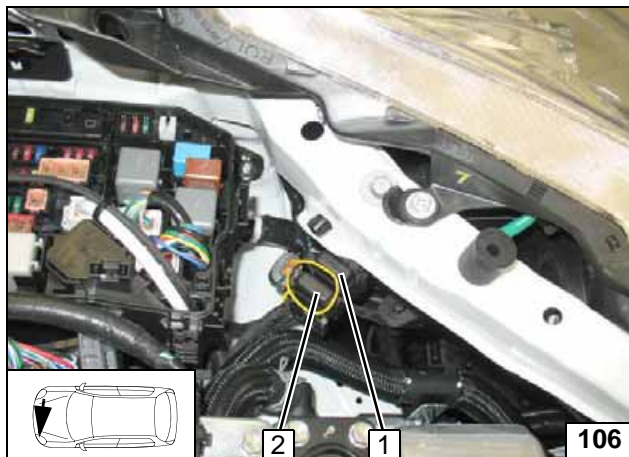

- 1 Hauptsicherung Innenraum F2 30A
- 2 Heizgerätesicherung F1 20A

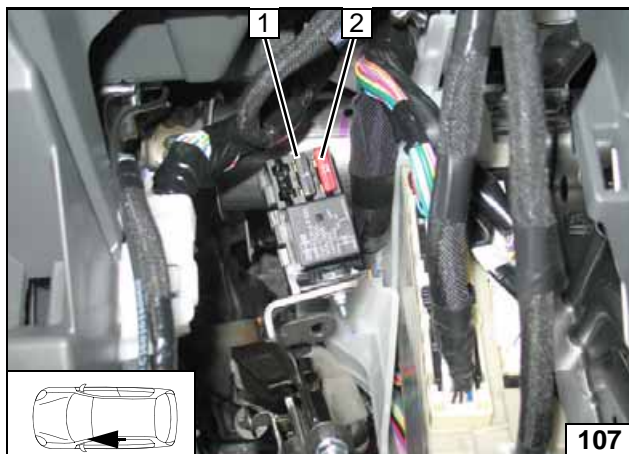

- 1 Sicherung Bedienelement F3 1A
- 2 Gebläsesicherung F4 10A



Klima-  
bedienteil

Siche-  
rungen Mo-  
torraum

Siche-  
rungen  
Innenraum

## Bedienungshinweise für Lexus CT200h

Bitte Seite entnehmen und der Fahrzeug- Bedienungsanleitung beifügen!

### Hinweis:

Wir empfehlen die Heizzeit auf die Fahrzeit abzustimmen.

Heizzeit = Fahrzeit

### Beispiel:

Bei einer Fahrzeit von ca. 20min (einfache Strecke) empfehlen wir eine Einschaltdauer von 20min nicht zu überschreiten.

Bei Fahrzeugen mit Innenraumüberwachung ist diese zusätzlich zu den Fahrzeugeinstellungen für den Heizvorgang zu deaktivieren.

Hinweise für die Deaktivierung bitte der Betriebsanleitung des Fahrzeuges entnehmen!

Vor Abstellen des Fahrzeugs sind folgende Einstellungen vorzunehmen:



Die Gebläsedrehzahl braucht nicht vorgewählt werden!

- 1 Temperatur auf „HI“
- 2 Luftaustritt auf Frontscheibe

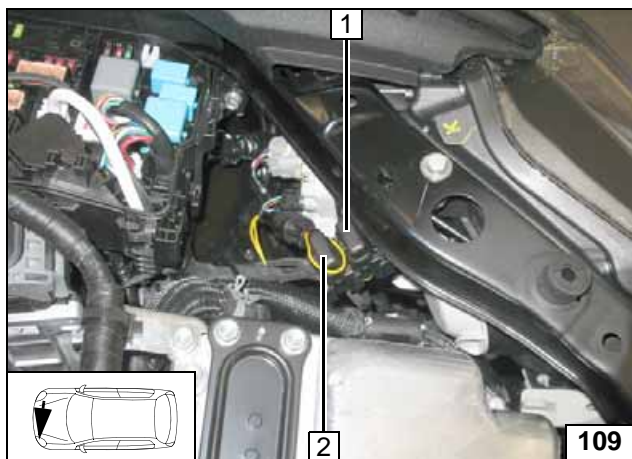

- 1 Hauptsicherung Innenraum F2 30A
- 2 Heizgerätesicherung F1 20A

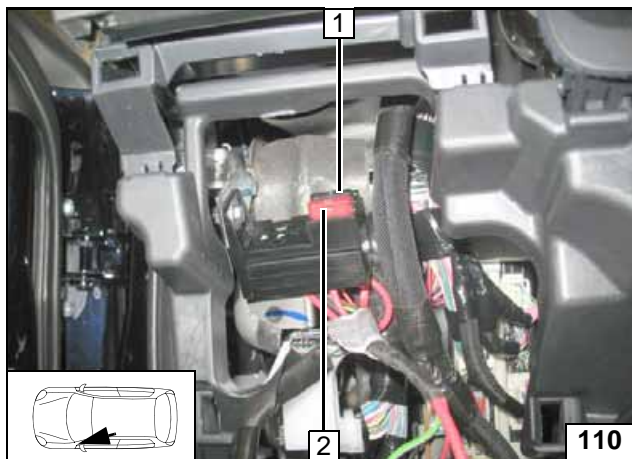

- 1 Sicherung Bedienelement F3 1A
- 2 Gebläsesicherung F4 10A



Klima-  
bedienteil

Siche-  
rungen Mo-  
torraum

Siche-  
rungen  
Innenraum