

Wasser-Heizgerät

Zusatzheizung *Thermo Top V*



Einbaudokumentation

Nachrüstung Telestart T91

bei werkseitig eingebauter Webasto-Standheizung

Skoda Octavia und Yeti

Benzin und Diesel

ab Modell

Linkslenker



ACHTUNG!

Warnung vor Gefahr:

Das unsachgemäße Einbauen oder Reparieren von Webasto Heizsystemen kann Feuer verursachen oder zum Austritt von tödlichem Kohlenmonoxid führen. Dadurch können schwere oder tödliche Verletzungen hervorgerufen werden.



Für den Einbau und die Reparatur von Webasto Heiz- und Kühlsystemen bedarf es eines speziellen Firmentrainings, technischer Dokumentation, Spezialwerkzeuge und einer Spezialausrüstung.

Es dürfen nur Originalteile von Webasto verwendet werden. Siehe dazu auch Zubehörcatalog Luft- und Wasserheizgeräte von Webasto.

Versuchen Sie NIEMALS, Webasto Heiz- oder Kühlsysteme einzubauen oder zu reparieren, wenn Sie das Firmentraining nicht erfolgreich abgeschlossen und dabei die notwendigen technischen Fähigkeiten erworben haben und die für einen sachgerechten Einbau und Reparatur nötigen technischen Dokumentationen, Werkzeuge und Ausrüstungen nicht zur Verfügung stehen.

Befolgen Sie **IMMER** alle Webasto Einbau- und Reparaturanleitungen, und beachten Sie alle Warnhinweise.

Die Erstinbetriebnahme ist mit der Webasto Thermo Test Diagnose durchzuführen.

Webasto übernimmt keine Haftung für Mängel und Schäden, die auf einen Einbau durch ungeschultes Personal zurückzuführen sind.

Inhaltsverzeichnis

Gültigkeit	2	Elektrik	4
Heizgerät / Einbaukit	2	Schaltplan	5
Vorwort	2	Empfänger montieren	5
Allgemeine Hinweise	2	Abschließende Arbeiten	11
Vorarbeiten	2	Bedienungshinweise für den Endkunden	12
Erläuterungen zum Dokument	3		

Gültigkeit

Hersteller	Handelsbezeichnung	Typ	EG-BE-Nr. / ABE
Skoda	Octavia	1Z	e11 * 2001 / 116 * 0230 * ...
Skoda	Yeti	5L	e11 * 2007 / 46 * 0010 * ...

Fahrzeug- und Motortypen, Ausstattungsvarianten sowie Länderspezifikationen, die nicht in dieser Einbaudokumentation aufgeführt sind, wurden nicht geprüft. Ein Einbau nach dieser Einbaudokumentation kann aber möglich sein.

Heizgerät / Einbaukit

Menge	Bezeichnung	Bestell-Nr.:
1	Kit T91 Nachrüstung Octavia und Yeti Benzin und Diesel	1316550A

Vorwort

Diese Einbaudokumentation gilt für die Fahrzeuge Skoda Octavia und Yeti Benzin und Diesel mit werkseitig eingebauter Webasto-Standheizung, wenn technische Änderungen am Fahrzeug den Einbau nicht beeinflussen, unter Ausschluss jeglicher Haftungsansprüche. Je nach Version und Ausstattung des Fahrzeuges können beim Einbau Änderungen gegenüber dieser „Einbaudokumentation“ notwendig werden.

Allgemeine Hinweise

Der Einbau erfolgt gemäß den allgemein üblichen Regeln der Technik. Wenn nicht anders beschrieben, erfolgt die Befestigung von Leitungen und Kabelbäumen mit Kabelbindern an fahrzeugeigenen Leitungen und Kabelbäumen.

Vorarbeiten

ACHTUNG!

- Batterie abklemmen!
- Wasserkastenabdeckung ausbauen
- Stoßfänger abbauen
- Ansaugschalldämpfer Heizgerät demontieren
- Untere Armaturenbrettverkleidung
- Untere Verkleidung Mitteltunnel links und rechts ausbauen
- Sicherungsträger Innenraum ausbauen

Die Seite 12 "Bedienungshinweise für den Endkunden" entnehmen und der Bedienungsanleitung beifügen!



Erläuterungen zum Dokument

Um Ihnen einen schnellen Überblick über die einzelnen Arbeitsschritte zu geben, finden Sie eine Kennzeichnung an der Außenkante oben rechts auf der jeweiligen Seite.

Mechanik

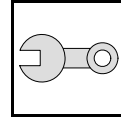

Elektrik

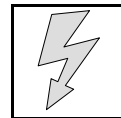

Auf Besonderheiten wird durch folgende Symbole hingewiesen:



besondere Gefahr von Verletzungen oder tödlichen Unfällen



besondere Gefahr der Beschädigung von Bauteilen



besondere Brand- und Explosionsgefahr



Verweis auf allgemeine Einbauanweisung der Webasto Komponente bzw. auf fahrzeugspezifische Unterlagen des Herstellers



Hinweis auf eine technische Besonderheit

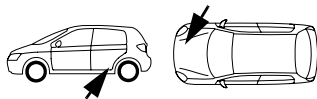

Der Pfeil im Fahrzeugpiktogramm zeigt die Position am Fahrzeug und die Blickrichtung

Alle Maßangaben in mm!



Elektrik

Kabelbaumdurchführung Motorraum

- 1 Durchführung
- 2 Leitung ge KS3

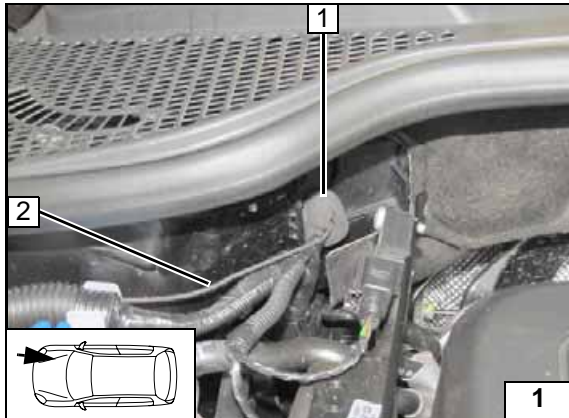

Kabelbaumdurchführung Wasserkasten

- 1 Gummitülle
- 2 Leitung ge KS3

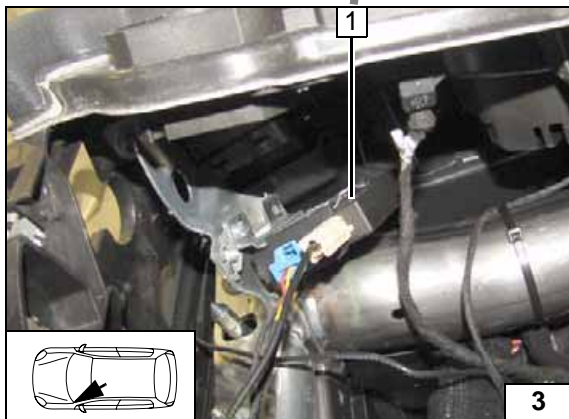
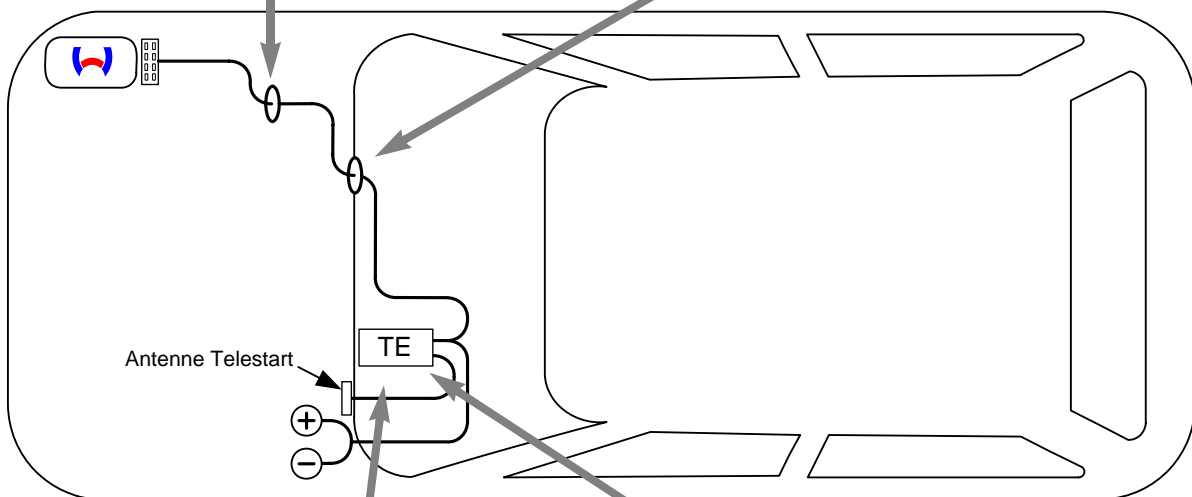
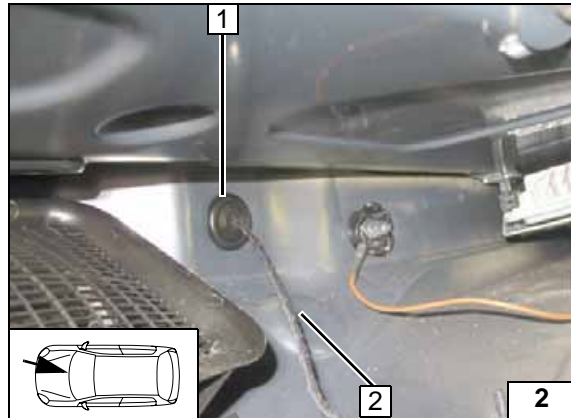

Einbauort Empfänger Skoda Octavia

- 1 Empfänger

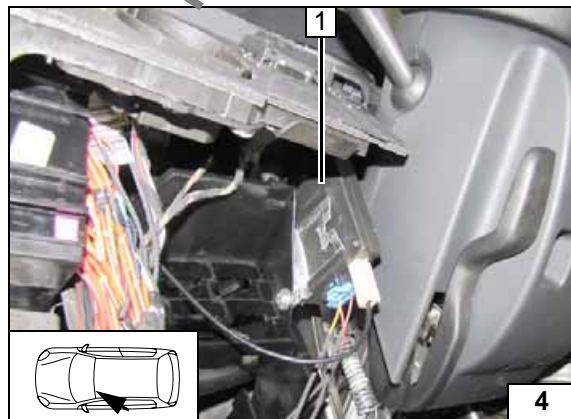

Einbauort Empfänger Skoda Yeti

- 1 Empfänger



Schema
Kabel-
baumverle-
gung

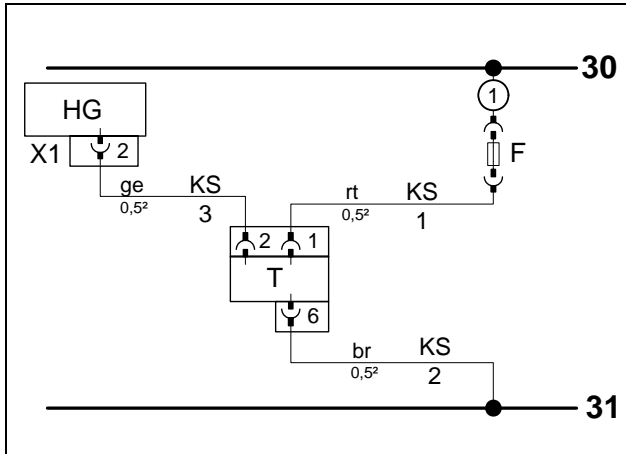

Schaltplan

Legende zum Schaltplan

- HG - Heizgerät
- T - Telestart-Empfänger
- KS - Kabelstrang
- F - Sicherung 1A
- rt - rot
- br - braun
- ge - gelb

Schaltplan

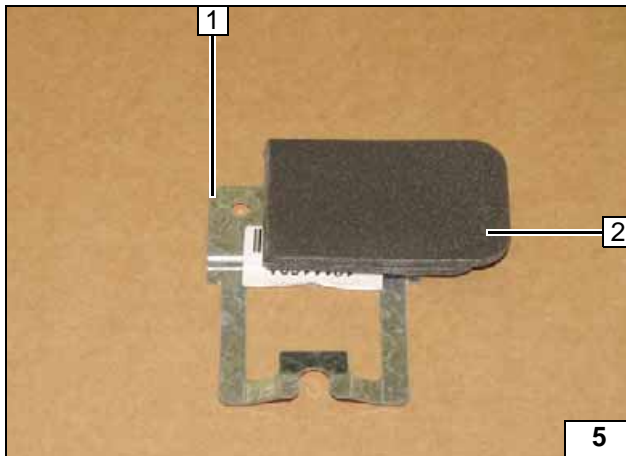

Empfänger montieren

Yeti

Moosgummi 2 halbieren und doppelt auf Halter Telestart 1 kleben.



Halter Telestart vorbereiten

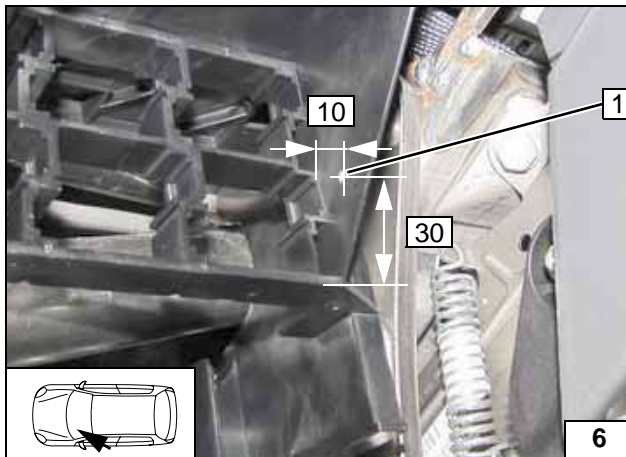

1 Bohrung Ø 5,5

Bohrung bohren

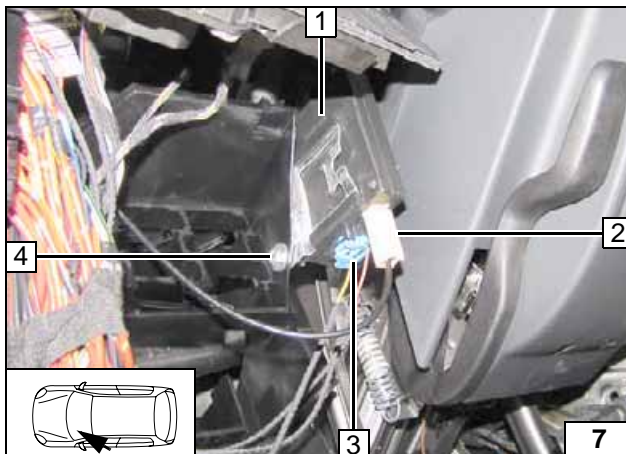

- 1 Empfänger Telestart auf Halter gesteckt
- 2 Stecker Antenne
- 3 Stecker Kabelbaum Telestart
- 4 Schraube M5x12, Karosseriescheibe, Bundmutter

Empfänger montieren

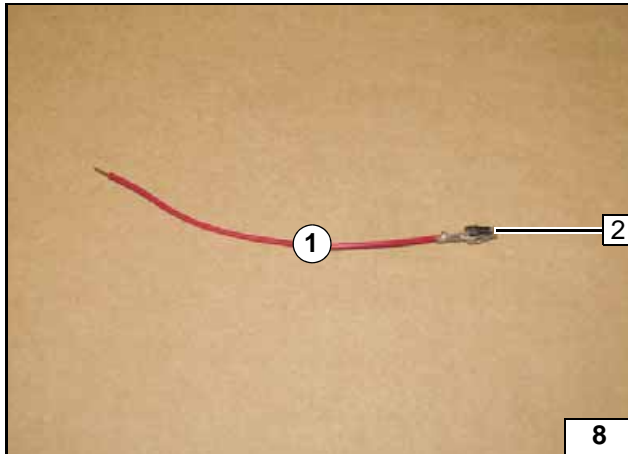

- 1 Ltg. rt 0,75² 150 lang
- 2 Powertimer ancrimpen

Leitung vorbereiten

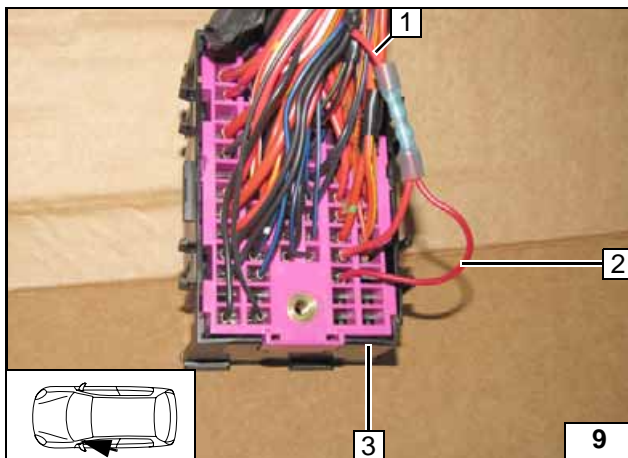

Verriegelung Sicherungsträger 3 lösen. Leitung 2 in einen freien Steckplatz stecken und gemäß Schaltplan verbinden. Steckplatz kann je nach Fahrzeugausstattung variieren!



- 1 Ltg. rt 1,5² +30

Anschluss Plusleitung

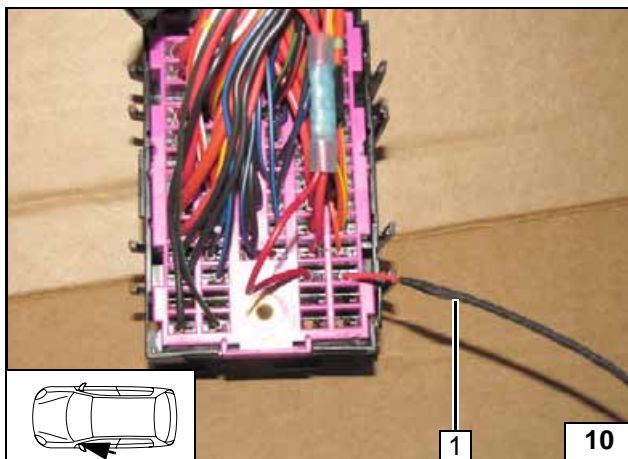

- 1 Ltg. rt KS1

Anschluss Plusleitung

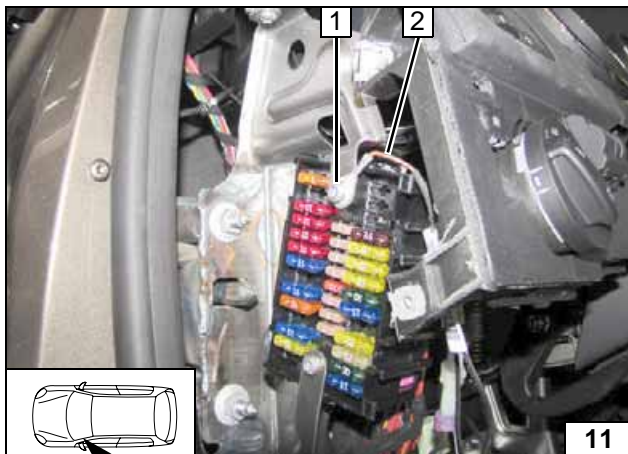

Sicherungsträger montieren.

- 1 Fzg.eigene Schraube
- 2 Ltg. KS2



Anschluss Masseleitung

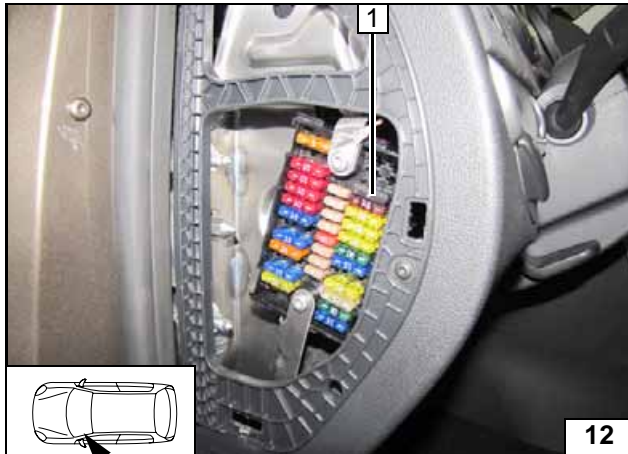

1 Sicherung 1A einstecken

Sicherung montieren

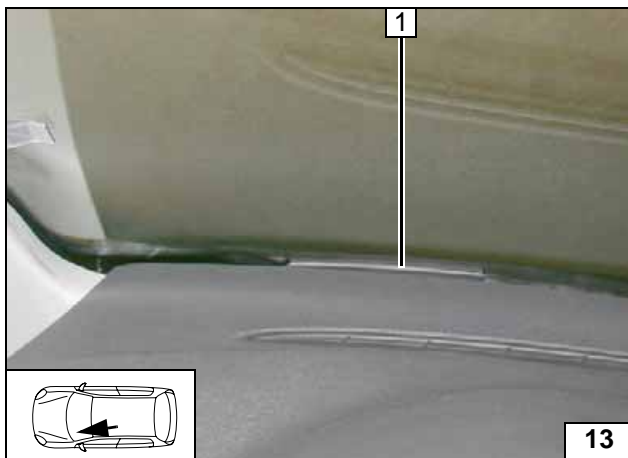

1 Antenne

Antenne montieren

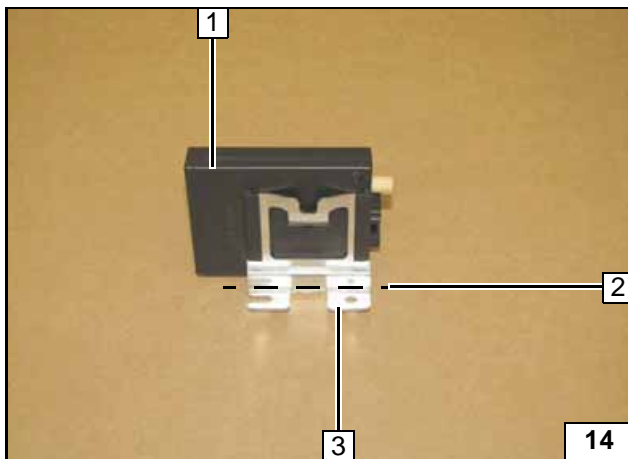

Octavia

Halter Telestart 3 an Biegelinie 2 auf 90° abwinkeln und auf Empfänger 1 aufstecken.



Halter und Telestart vorbereiten

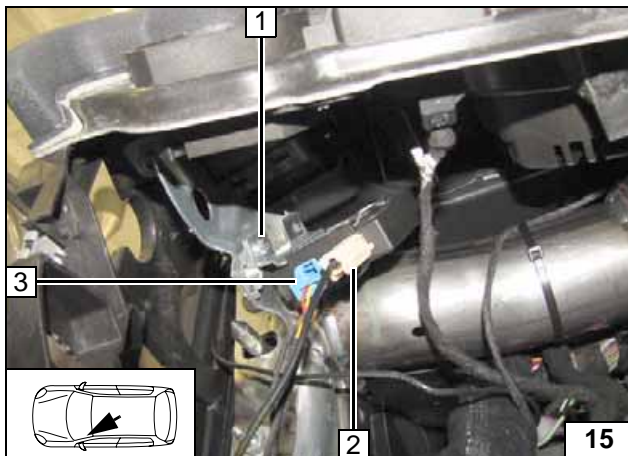

- 1 Schraube M5x12, vorhandene Bohrung, Karosseriescheibe, Bundmutter
- 2 Stecker Antenne
- 3 Stecker Kabelbaum Telestart

Empfänger montieren

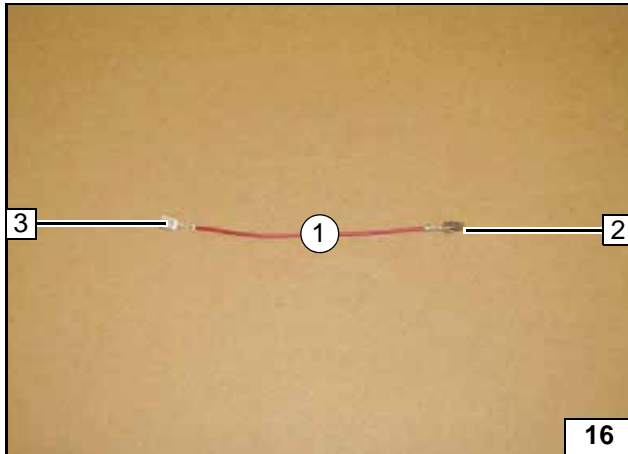

- 1 Ltg. rt 0,75² 150 lang
- 2 Powertimer ancrimpen
- 3 Flachsteckhülse -1² ancrimpen

**Leitung
vorbe-
reiten**

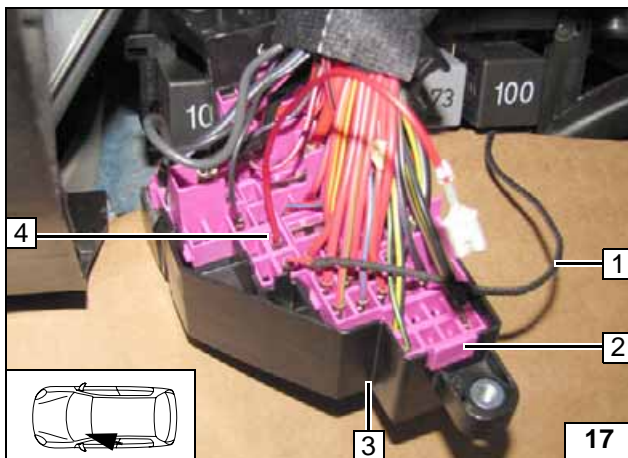

Verriegelung Sicherungsträger 2 lösen. Lei-
tungen in einen freien Sicherungssteckplatz
stecken und gemäß Schaltplan verbinden. Si-
cherungssteckplatz kann je nach Fahrzeugaus-
stattung variieren!



- 1 Ltg. rt KS1
- 3 Sicherungsträger Innenraum
- 4 Ltg 1

**Anschluss
Pluslei-
tung**

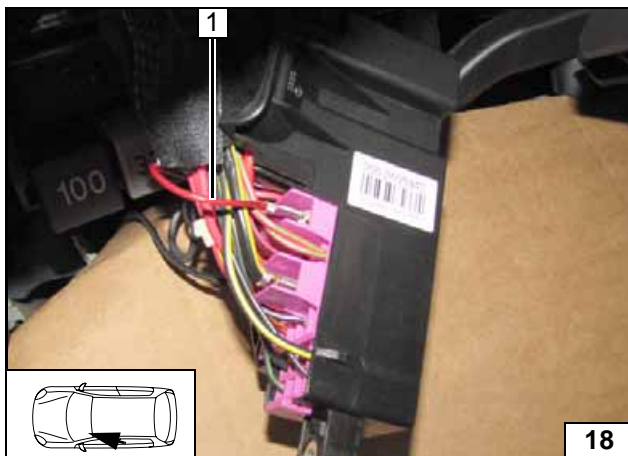

Leitung 1 auf freien Steckplatz (+30) aufstek-
ken.



**Anschluß
Pluslei-
tung**

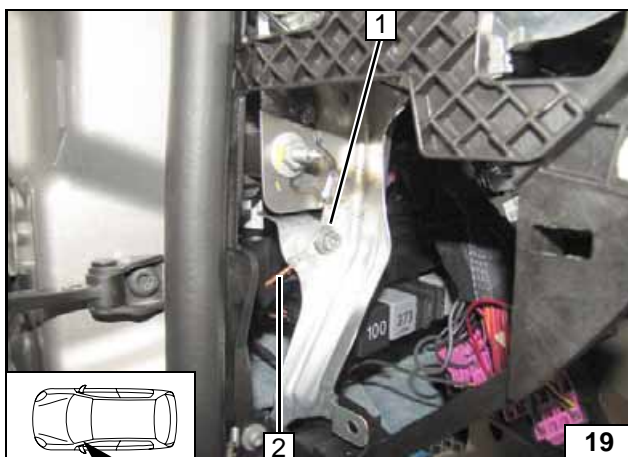

Sicherungsträger montieren.



- 1 Fzg.eigene Schraube
- 2 Ltg. br KS2

**Anschluß
Masselei-
tung**

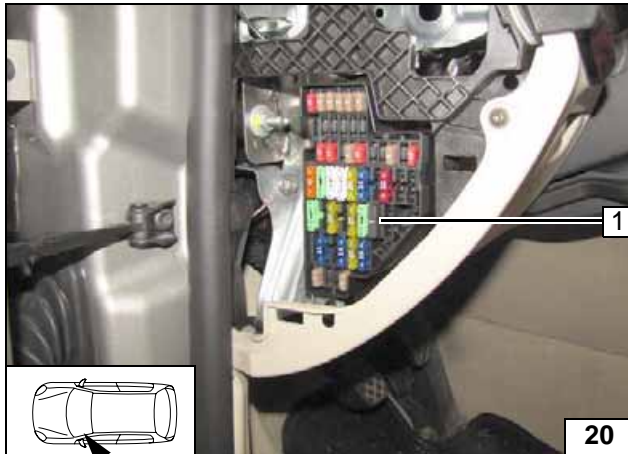

1 Sicherung 1A einstecken

Sicherung montieren

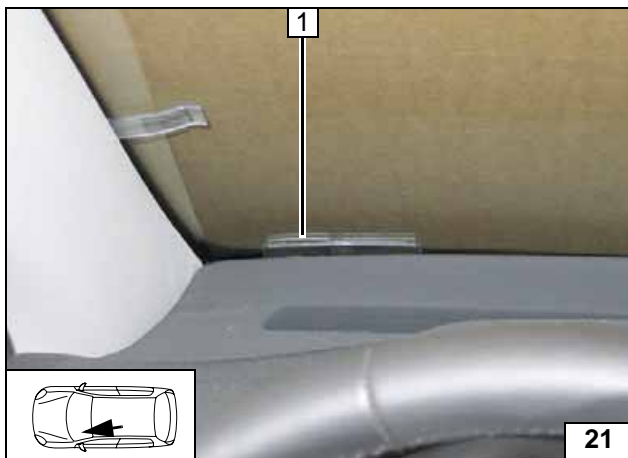

1 Antenne

Antenne montieren

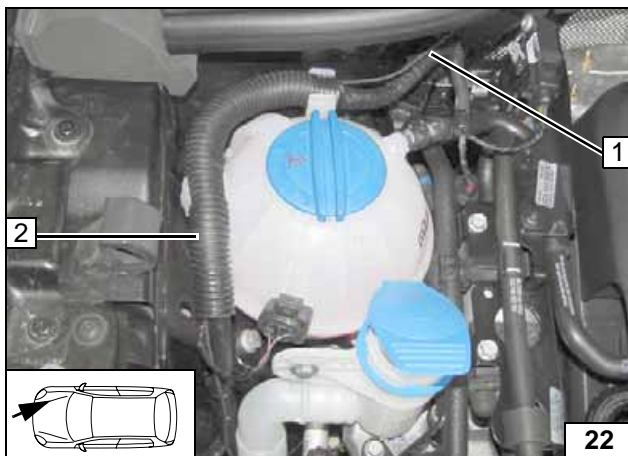

Alle Fahrzeuge

Leitung ge KS3 1 durch Wellrohr 2 zum Heizgerät verlegen.



Leitungsverlegung

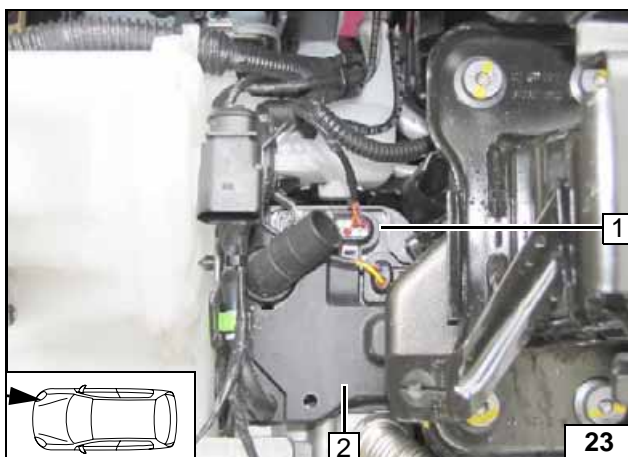

Stecker 1 vom Heizgerät 2 abziehen.



Stecker demontieren

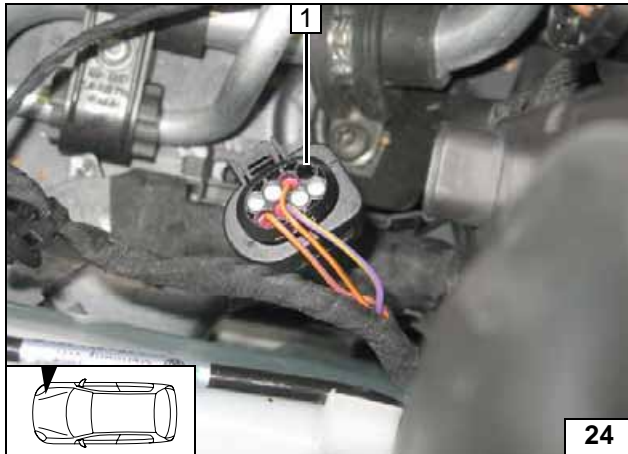

Abdichtung aus Steckplatz 2 an Position 1 entfernen. Kabelbaum Heizgerät zur besseren Ansicht in den Motorraum verlegt!



Abdichtung entfernen

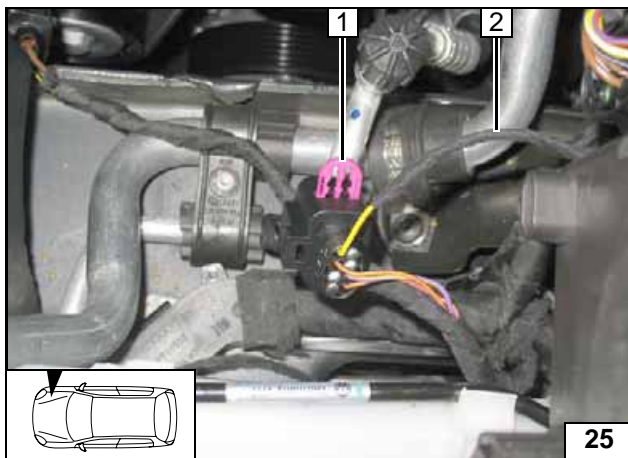

1 Verriegelung herausziehen
2 Ltg ge KS3 in Steckplatz 2

Leitung montieren

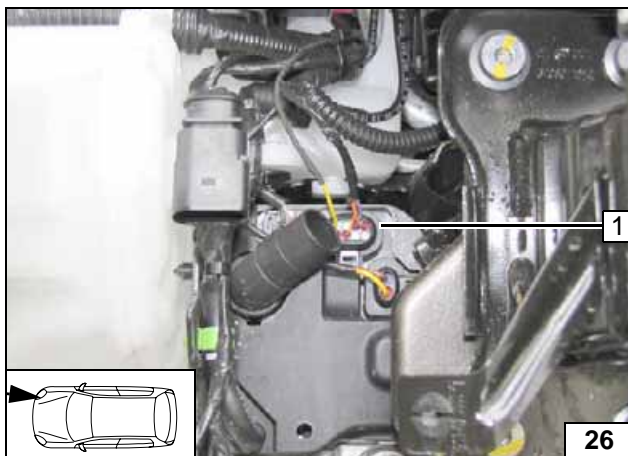

Verriegelung wieder herein schieben und Stecker 1 auf Heizgerät stecken.



Stecker montieren

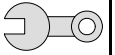

Abschließende Arbeiten

ACHTUNG!

Demontierte Teile in umgekehrter Reihenfolge montieren.
Alle elektrischen Anschlüsse auf festen Sitz prüfen.
Alle losen Leitungen mit Kabelbinder sichern.

- Batterie anschließen
- Telestart anlernen, siehe „Bedienungshinweise für den Endkunden“
- Codierung Heizgerät für Telestart mit VAS-Tester unter Menü „Geführte Funktionen“



Bedienungshinweise für den Endkunden

Bitte Seite entnehmen und der Fahrzeug- Bedienungsanleitung beifügen!

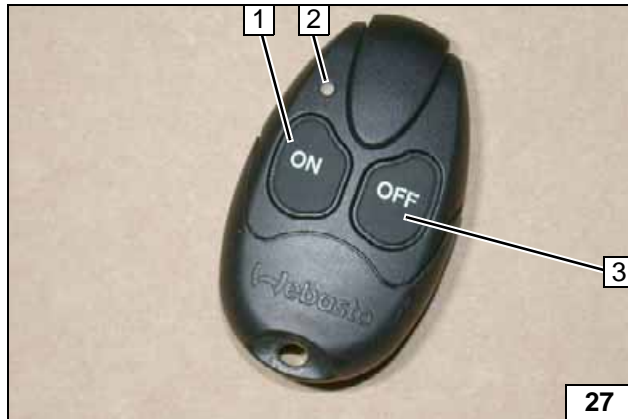

Funktion:

- Einschalten
Drücken Sie die Taste ON 1 bis die LED 2 - **grün** - aufleuchtet.
- Rückmeldung
Bei Aufleuchten der LED 2 für 2 Sekunden - **grün** - ist das Signal der Fernbedienung beim Empfänger angekommen. Blinkt die LED - Senderstandort verändern!
- Ausschalten
Drücken Sie die Taste OFF 3 bis die LED 2 - **rot** - aufleuchtet.

Kontrolle der Batterie:

Bei Druck auf die **OFF**-Taste 3 oder **ON**-Taste 1 am Sender leuchtet die LED 2 kurz auf.

- Bei Dauerleuchten der LED 2 für 2 Sekunden in - **grün** oder **rot** - ist die Batterie voll und in Ordnung (Das Heizgerät könnte dabei aktiviert bzw. deaktiviert werden.)
- Blinkt die LED 2 für 2 Sekunden in - **grün** oder **rot** - ist die Batterie voll und in Ordnung (Der Empfänger ist zu weit entfernt bzw nicht angelernt.)
- Bei Dauerleuchten der LED 2 für 2 Sekunden in - **orange** - ist die Batterie nahezu verbraucht und sollte demnächst erneuert werden
- Blinkt die LED 2 sehr schnell für 5 Sekunden in - **orange** - ist die Batterie verbraucht und muß erneuert werden
- Bei gar keiner Anzeige der LED 2 ist die Batterie leer und muß erneuert werden

Telestart- Sender anlernen:

- Sicherung 1A (schwarz) aus dem Sicherungshalter entfernen (Spannungsunterbrechung Empfänger). [Sicherungshalter rechts neben dem Handschuhfach]
- Mindestens 5 Sekunden warten und Sicherung wieder einsetzen.
- Nach etwa 2 Sekunden, aber innerhalb von 6 Sekunden, die **OFF**-Taste am Sender für mind. 1 Sekunde drücken.

HINWEIS:

Der Anlernvorgang kann beliebig oft wiederholt werden, der jeweils „älteste“ Sender wird gelöscht.

Die Wahl der Heizdauer oder Standheizen / Standlüften ist gemäß Bordbuch vorzunehmen!

Wir empfehlen die Heizzeit auf die Fahrzeit abzustimmen: Heizzeit = Fahrzeit

Beispiel:

Bei einer Fahrzeit von ca. 20min (einfache Strecke) empfehlen wir eine Einschaltdauer von 20min nicht zu überschreiten.

Handhabung bei längerer Nichtbenutzung:

Bei längerer Nichtbenutzung des Handsenders, empfehlen wir zur Erhöhung der Lebensdauer der Batterie, diese aus dem Handsender zu entnehmen. (Nicht im Fahrzeug, sondern in trockener Umgebung bei Raumtemperatur lagern.)

Wiederinbetriebnahme:

1. Batterie in das Batteriefach des Senders einlegen
2. Sechsmal im Abstand von ca. 2 Sekunden die **OFF**-Taste 3 am Sender 2 Sekunden lang drücken.
3. Wartezeit von ca. 2 Minuten einhalten

Sollte der Handsender nach Wiederinbetriebnahme nicht funktionieren, ist eine Funktionsprüfung der Batterie (siehe Punkt „Kontrolle der Batterie“) durchzuführen.



**Funk-
Fernbedie-
nung**

