

Wasser-Heizgerät

Zusatzheizung *Thermo Top Evo*



Einbaudokumentation Ford C-Max / Grand C-Max

Gültigkeit

Hersteller	Handelsbezeichnung	Typ	EG-BE-Nr. / ABE
Ford	C-Max	DXA	e13 * 2007 / 46 * 1103 * ...
Ford	Grand C-Max	DXA	e13 * 2007 / 46 * 1103 * ...

Motorisierung	Kraftstoff	Getriebeart	Leistung in kW	Hubraum in cm ³	MKB
2.0 D	Diesel	SG	103	1997	UFDB
2.0 D	Diesel	AG	103	1997	UFDB

SG = Schaltgetriebe

AG = Automatikgetriebe

ab Modell 2011

Linkslenker

geprüfte Ausstattungen: Klimaautomatik
Nebelscheinwerfer
Scheinwerferreinigungsanlage

nicht geprüft: Manuelle Klimaanlage
Innenraumüberwachung

Gesamteinbauzeit: ca. 9 Stunden

Inhaltsverzeichnis

Gültigkeit	1	Einbauort vorbereiten	12
Erforderliche Bauteile	2	Heizgerät vorbereiten	13
Einbauübersicht	2	Heizgerät einbauen	14
Hinweise zur Gesamteinbauzeit	2	Brennluft	16
Hinweise zur Bedienungs- und Einbauanweisung	3	Abgas	18
Hinweise zur Gültigkeit	4	Brennstoff	19
Technische Hinweise	4	Kühlmittelkreislauf	22
Erläuterungen zum Dokument	4	Abschließende Arbeiten	27
Vorarbeiten	5	Bedienungshinweise Klimaautomatik	28
Einbauort Heizgerät	5		
Elektrik vorbereiten	6		
Elektrik	8		
Gebälseansteuerung	9		
Option Telestart	11		

Erforderliche Bauteile

- Basislieferumfang *Thermo Top Evo* gemäß Preisliste
- Einbaukit Ford C-Max / Grand C-Max 2011 Diesel: **1318237A**
- Bedienelement gemäß Preisliste und Absprache mit Endkunde
- Bei Telestart Kontrollleuchte gemäß Preisliste und Absprache mit Endkunde
- Bei Einbau Vorwahuhr: Uhrenkabelverlängerung: **70823B**

Einbauhinweise:

- Das Fahrzeug nur mit ca. ¼ vollem Tank anliefern lassen!
- Der Einbauort Taster ist beim Telestart oder Thermo Call mit dem Endkunden abzustimmen!
- Bei Standheizungseinbau empfehlen wir die Verwendung einer größeren Fahrzeugbatterie!

Einbauübersicht

Legende:

1. Heizgerät
2. Sicherungshalter Motorraum
3. Relaissicherungshalter Innenraum
4. IPCU
4. Umwälzpumpe
5. Vorwahuhr
6. Dosierpumpe

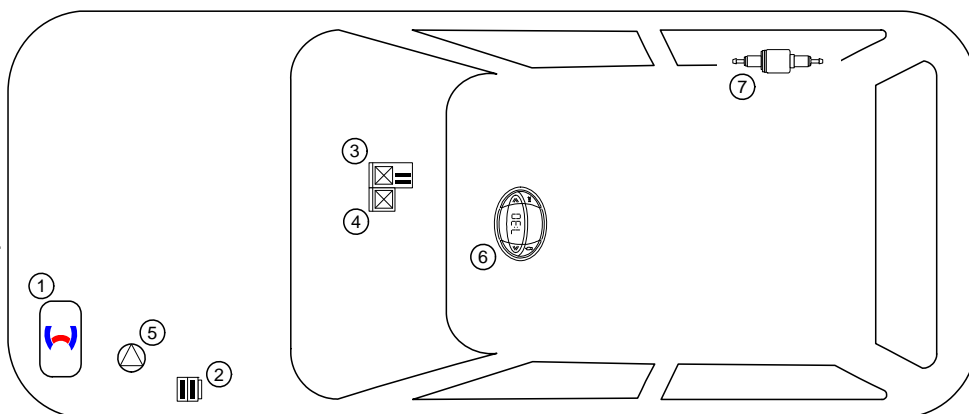

Hinweise zur Gesamteinbauzeit

Die Gesamteinbauzeit beinhaltet die Zeiten für die Montage und Demontage der fahrzeugspezifischen Bauteile, die heizungsspezifischen Einbauzeiten und alle anderen Zeiten für Tätigkeiten die zur Systemintegration und Erstinbetriebnahme des Heizgerätes notwendig sind.

Bei abweichenden Fahrzeugausstattungen kann die Gesamteinbauzeit variieren.

Hinweise zur Bedienungs- und Einbauanweisung

1 Wichtige Hinweise (nicht abschließend)

1.1 Einbau und Reparatur



Das unsachgemäße Einbauen oder Reparieren von Webasto Heiz- und Kühlsystemen kann Feuer verursachen oder zum Austritt von tödlichem Kohlenmonoxid führen. Dadurch können schwere oder tödliche Verletzungen hervorgerufen werden.



Für den Einbau und die Reparatur von Webasto Heiz- und Kühlsystemen bedarf es eines speziellen Firmentrainings, technischer Dokumentation, Spezialwerkzeuge und einer Spezialausrüstung.



Einbau und Reparatur dürfen NUR durch per Webastotrainings geschulte und zertifizierte Personen vorgenommen werden. Versuchen Sie NIEMALS, Webasto Heiz- oder Kühlsysteme einzubauen oder zu reparieren, wenn Sie das Webastotrainings nicht erfolgreich abgeschlossen haben und Ihnen die notwendigen technischen Fähigkeiten oder die für einen sachgerechten Einbau und Reparatur nötigen technischen Dokumentationen, Werkzeuge und Ausrüstungen fehlen.

Es dürfen nur Originalteile von Webasto verwendet werden. Bitte beachten Sie hierzu den Zubehörkatalog Luft- und Wasserheizgeräte von Webasto.

1.2 Bedienung

Um einen sicheren Betrieb zu gewährleisten, empfehlen wir, das Heizgerät alle zwei Jahre von einem autorisierten Webasto Händler prüfen zu lassen, insbesondere bei Einsatz über einen langen Zeitraum und/oder extremen Umgebungsverhältnissen.

Betreiben Sie das Heizgerät wegen Vergiftungs- und Erstickungsgefahr nicht in geschlossenen Räumen.

Vor dem Auftanken ist das Heizgerät immer auszuschalten.

Das Heizgerät darf nur mit den dafür vorgeschriebenen Brennstoff Diesel (DIN EN 590) bzw. Benzin (DIN EN 227) verwendet werden.

Das Heizgerät darf nicht mit einem Hochdruckreiniger gereinigt werden.

1.3 Bitte beachten

Befolgen Sie IMMER alle Webasto Einbau- und Bedienungsanweisungen und beachten Sie alle Warnhinweise.

Um alle Funktionen und Eigenschaften des Heizgerätes kennen und verstehen zu können, ist die Bedienungsanweisung aufmerksam zu lesen und stets zu beachten.

Für sachgemäße und sichere Einbau- und Reparaturarbeiten ist die Einbauanweisung samt Warn- und Sicherheitshinweisen aufmerksam zu lesen und stets zu beachten. Bitte wenden Sie sich für sämtliche Einbau- und Reparaturarbeiten immer an eine von Webasto autorisierte Werkstatt.

Wichtig

Webasto übernimmt keine Haftung für Mängel und Schäden, die auf eine Nichtbeachtung der Einbau-, Reparatur- und Bedienungsanweisungen und der darin enthaltenen Hinweise zurückzuführen sind.

Dieser Haftungsausschluss gilt insbesondere für unsachgemäße Einbauten und Reparaturen, Einbauten und Reparaturen durch ungeschulte Personen oder im Falle der Nichtverwendung von Originalersatzteilen.

Die Haftung wegen schuldhafter Verletzung von Leben, Körper oder Gesundheit und wegen auf vorsätzlicher oder grob fahrlässiger Pflichtverletzungen beruhender Schäden bleibt ebenso unberührt wie die zwingende Produkthaftung.

Der Einbau erfolgt gemäß den allgemein üblichen Regeln der Technik. Wenn nicht anders beschrieben, erfolgt die Befestigung von Schläuchen, Leitungen und Kabelbäumen mit Kabelbindern an fzg.-eigenen Leitungen und Kabelbäumen. Lose Leitungen isolieren und wegbinden. Stecker an elektronischen Bauteilen müssen bei der Montage hörbar einrasten!

Scharfe Kanten sind mit einem Scheuerschutz zu versehen! Blanke Karosseriestellen, wie z.B. Bohrungen, sind mit Korrosionsschutzwachs (Tectyl 100K, Bestell-Nr. 111329) einzusprühen.

Bei Aus- und Einbau von fahrzeugspezifischen Bauteilen sind die Anweisungen und Richtlinien der jeweiligen Fahrzeughersteller zu beachten!

Die Erstinbetriebnahme ist mit der Webasto Thermo Test Diagnose durchzuführen.

Beim Einbau einer IPCU sind vor dem Einbau die entsprechenden Einstellwerte zu kontrollieren bzw. einzustellen!

2 Gesetzliche Bestimmungen für den Einbau

Richtlinien	TT-Evo
Heizungsrichtlinie ECE R122	E1 00 0258
EMV-Richtlinie ECE R10	E1 03 5627

Hinweis

Die Bestimmung dieser Richtlinien sind im Geltungsbereich der Rahmenrichtlinie EWG/70/156 und/oder EG/2007/46 (für neue Fahrzeugtypen ab 29.04.2009) bindend und sollten in Ländern, in denen es keine spezielleren Vorschriften gibt, ebenfalls beachtet werden.

Wichtig

Die Nichtbeachtung der Einbauanweisungen führt zum Erlöschen der Typgenehmigung des Heizgerätes und damit der allgemeinen **Betriebserlaubnis des Fahrzeugs**.

Hinweis

Bei Fahrzeugen mit einer EU-Typgenehmigung ist ein Eintrag nach § 19 Abschnitt 4 des Anhangs VIII b zur StVZO nicht erforderlich.

2.1 Auszug aus der Richtlinie 2001/56/EG Anhang VII für den Einbau des Heizgerätes

Beginn des Auszuges.

ANHANG VII

VORSCHRIFTEN FÜR VERBRENNUNGSHEIZGERÄTE UND DEREN EINBAU

1. ALLGEMEINE VORSCHRIFTEN

1.7.1. Eine deutlich sichtbare Betriebsanzeige im Sichtfeld des Betreibers muss darüber informieren, wann das Heizgerät ein- oder ausgeschaltet ist.

2. VORSCHRIFTEN FÜR DEN EINBAU IN DAS FAHRZEUG

2.1. Geltungsbereich

2.1.1. Vorbehaltlich des Abschnitts 2.1.2 müssen Verbrennungsheizgeräte nach den Vorschriften dieses Anhangs eingebaut werden.

2.1.2. Bei Fahrzeugen der Klasse O mit Heizgeräten für Flüssigbrennstoff wird davon ausgegangen, dass sie den Vorschriften dieses Anhangs entsprechen.

2.2. Anordnung des Heizgerätes

2.2.1. Teile des Aufbaus und sonstige Bauteile in der Nähe des Heizgerätes müssen vor übermäßiger Wärmeeinwirkung und einer möglichen Verschmutzung durch Brennstoff oder Öl geschützt werden.

2.2.2. Das Verbrennungsheizgerät darf selbst bei Überhitzung keine Brandgefahr darstellen. Diese Anforderung gilt als erfüllt, wenn beim Einbau auf einen hinreichenden Abstand zu allen Teilen und geeignete Belüftung geachtet wird und feuerbeständige Werkstoffe oder Hitzeschilde verwendet werden.

2.2.3. Bei Fahrzeugen der Klassen M2 und M3 darf das Heizgerät nicht im Fahrgastraum angeordnet sein. Eine Einrichtung in einer dicht verschlossenen Umhüllung, die außerdem den Bedingungen nach Abschnitt 2.2.2 entspricht, darf allerdings verwendet werden.

2.2.4. Das Schild gemäß Abschnitt 1.4 oder eine Wiederholung davon muss so angebracht werden, dass es/sie noch leicht lesbar ist, wenn das Heizgerät in das Fahrzeug eingebaut ist.

2.2.5. Bei der Anordnung des Heizgerätes müssen alle angemessenen Vorkehrungen getroffen werden, um die Gefahr der Verletzung von Personen oder der Beschädigung von mitgeführten Gegenständen so gering wie möglich zu halten.

2.3. Brennstoffzufuhr

2.3.1. Der Brennstoffzufuhrstutzen darf sich nicht im Fahrgastraum befinden und muss mit einem gut abschließenden Deckel versehen sein, um ein Austreten von Brennstoff zu verhindern.

2.3.2. Bei Heizgeräten für Flüssigbrennstoff, bei denen die Brennstoffzufuhr von der Kraftstoffzufuhr des Fahrzeugs getrennt ist, müssen die Art des Brennstoffs und der Einfüllstutzen deutlich gekennzeichnet sein.

2.3.3. Am Einfüllstutzen ist ein Hinweis anzubringen, dass das Heizgerät vor dem Nachfüllen von Brennstoff abgeschaltet werden muss. Eine entsprechende Anweisung ist auch in die Bedienungsanleitung des Herstellers aufzunehmen.

2.4. Abgassystem

2.4.1. Der Abgasauslass muss so angeordnet sein, dass ein Eindringen von Abgasen in das Fahrzeuginnere über Belüftungseinrichtungen, Warmlufteinlässe oder Fensteröffnungen verhindert wird.

2.5. Verbrennungslufteinlass

2.5.1. Die Luft für den Brennraum des Heizgerätes darf nicht aus dem Fahrgastraum des Fahrzeugs abgesaugt werden.

2.5.2. Der Lufteinlass muss so angeordnet oder geschützt sein, dass er nicht durch Gegenstände blockiert werden kann.

2.6. Heizlufteinlass

2.6.1. Die Heizluftversorgung muss aus Frischluft oder Umluft bestehen und aus einem sauberen Bereich angesaugt werden, der nicht durch Abgase der Antriebsmaschine, des Verbrennungsheizgerätes oder einer anderen Quelle im Fahrzeug verunreinigt werden kann.

2.6.2. Die Einlassleitung muss durch Gitter oder sonstige geeignete Mittel geschützt sein.

2.7. Heizluftauslass

2.7.1. Warmluftleitungen innerhalb des Fahrzeugs müssen so angeordnet oder geschützt sein, dass bei Berührung keine Verletzungs- oder Beschädigungsgefahr besteht.

2.7.2. Der Luftauslass muss so angeordnet oder geschützt sein, dass er nicht durch Gegenstände blockiert werden kann.

Ende des Auszuges.

Im Fall einer mehrsprachigen Version ist Deutsch verbindlich.

Ford C-Max / Grand C-Max

Hinweise zur Gültigkeit

Diese Einbaudokumentation gilt für die Fahrzeuge Ford C-Max / Grand C-Max Diesel - Gültigkeit siehe Seite 1 - ab Modelljahr 2011 und später, wenn technische Änderungen am Fahrzeug den Einbau nicht beeinflussen, unter Ausschluss jeglicher Haftungsansprüche. Je nach Version und Ausstattung des Fahrzeuges können beim Einbau Änderungen gegenüber dieser „Einbaudokumentation“ notwendig werden.

Fahrzeug- und Motortypen, Ausstattungsvarianten sowie andere Spezifikationen, die nicht in dieser Einbaudokumentation aufgeführt sind, wurden nicht geprüft. Ein Einbau nach dieser Einbaudokumentation kann aber möglich sein.

Technische Hinweise

Spezialwerkzeug

- Schlauchklemmenzange für selbstspannende Schlauchklemmen
- Schlauchklemmenzange für Clic Schlauchschellen Typ W
- Automatische Abisolierzange 0,2 - 6mm²
- Crimpzange für Kabelschuh / Flachstecker 0,5 - 6mm²
- Drehmomentschlüssel für 2,0 - 10 Nm
- Abklemmzangen
- Einnietmutternzange
- Stanzwerkzeug Ø 60
- Webasto Thermo Test Diagnose mit aktueller Software

Maßangaben

- Alle Maßangaben in mm

Anzugsdrehmomente

- Anzugsdrehmomente Heizgeräteschrauben 5x13 und Heizgerätestehbolzen 5x11 = 8Nm!
- Anzugsdrehmoment Schraube Halteplatte Wasserstutzen 5x15 = 7Nm!
- Andere Schraubverbindungen nach Herstellervorgabe oder entsprechend dem Stand der Technik befestigen!

Erläuterungen zum Dokument

Um Ihnen einen schnellen Überblick über die einzelnen Arbeitsschritte zu geben, finden Sie eine Kennzeichnung an der Außenkante oben rechts auf der jeweiligen Seite.

Auf Besonderheiten wird durch folgende Symbole hingewiesen:

Mechanik



besondere Gefahr von Verletzungen oder tödlichen Unfällen



Elektrik



besondere Gefahr der Beschädigung von Bauteilen



Kühlmittelkreislauf

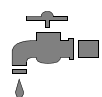

besondere Brand- und Explosionsgefahr



Brennluft

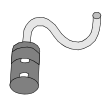

Verweis auf allgemeine Einbauanweisung der Webasto Komponente bzw. auf fzg.-spezifische Unterlagen des Herstellers



Brennstoff



Hinweis auf eine technische Besonderheit



Abgas



Der Pfeil im Fahrzeugpiktogramm zeigt die Position am Fahrzeug und die Blickrichtung

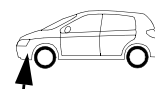

Software

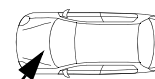

Ford C-Max / Grand C-Max

Vorarbeiten

Fahrzeug

- Tankdeckel öffnen
- Tank belüften
- Tankdeckel wieder schließen
- Druck im Kühlsystem ablassen!
- Batterie abklemmen und ausbauen!
- Motorabdeckung abbauen
- Scheibenwischer ausbauen
- Obere Abdeckung Wasserkasten ausbauen
- Abdeckung Wasserkasten zum Motorraum ausbauen
- Kühlmittelflüssigkeit nach Herstellerangaben ablassen
- Ansaugrohr ausbauen
- Unterfahrschutz Motor ausbauen
- Stoßfängerverkleidung abbauen
- Scheinwerfer links ausbauen
- Unterbodenverkleidung rechts neben Tank ausbauen
- Wärmeschutzverkleidung Auspuffanlage im Bereich Tank lösen
- Tank ausbauen
- Fußraumverkleidung Beifahrerseite ausbauen
- Handschuhfach ausbauen
- Verkleidung Schalthebel ausbauen
- Verkleidung Mittelkonsole ausbauen
- Klimabedienteil gemäß Herstellerangaben ausbauen
- A-Säulenverkleidung Fußraum Beifahrerseite ausbauen (nur bei Telestart)

Heizgerät

- Die nicht zutreffende Jahreszahl auf Typ- und Duplikatschild entfernen
- Duplikatschild (Typschild) an geeigneter Stelle im Motorraum sichtbar anbringen

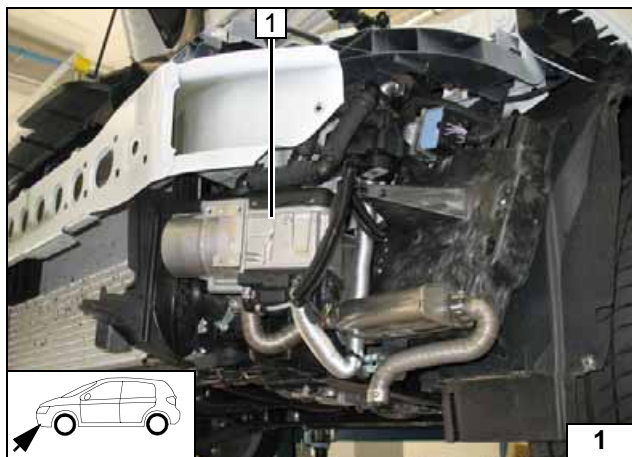

Einbauort Heizgerät

1 Heizgerät

Einbauort

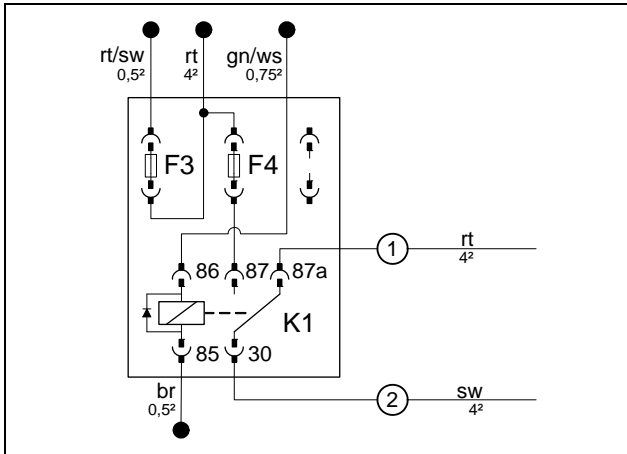

Elektrik vorbereiten

Leitungsabschnitte behalten ihre Nummerierung im gesamten Dokument!

Leitungen an Sockel K1-Relais anschließen. Sicherung F4 25A einsetzen. K1-Relais wird erst nach Montage Relaissicherungshalter Innenraum eingesetzt!



F4 einsetzen, K1-Relais vorbereiten

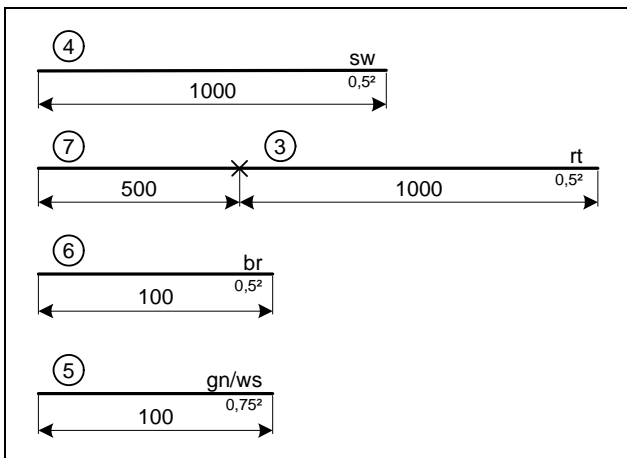

Leitungsabschnitte behalten ihre Nummerierung im gesamten Dokument!

Leitungen ablängen

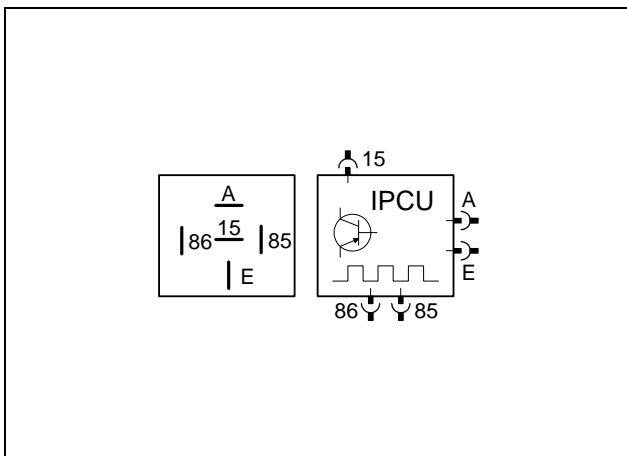

IPCU-Ansicht kontaktseitig!
Einstellwerte IPCU vor Inbetriebnahme der Heizung kontrollieren, ggfs. anpassen!



Einstellwerte IPCU:

Duty-Cycle: 37%
Frequenz: 400Hz
Spannung: 3,6V
Funktion: Low-side

IPCU prüfen

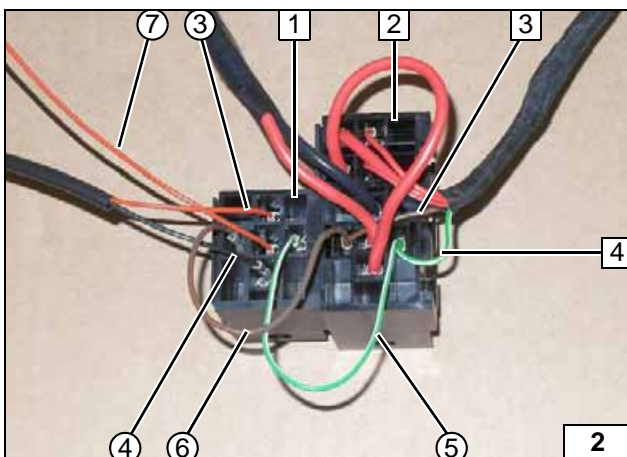

Sockel IPCU 1 und Relaissicherungshalter Innenraum 2 miteinander verrasten!
K1/85 und K1/86 Kontakte herauslösen/entfernen!
Leitungen gemäß nachfolgenden Schaltplan mit beiliegenden Kontakten montieren!



- 3 Leitung br K1/85
- 4 Leitung gn/ws K1/86
- ③ Ltg. rt IPCU/E
- ④ Ltg. sw IPCU/A
- ⑤ Ltg. gn/ws K1/86 und IPCU/86
- ⑥ Ltg. br K1/85 und IPCU/85
- ⑦ Ltg. rt IPCU/15

Relaissicherungshalter Innenraum/ Sockel IPCU vormontieren

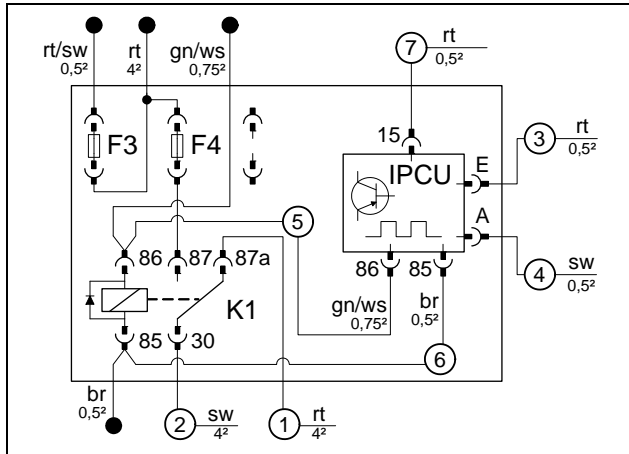
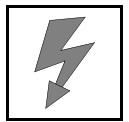

Leitungen ③ und ④ in beiliegenden Isolierschlauch einziehen!



**Relaissicherungs-
halter
Innenraum/
Socket
IPCU vor-
montieren**

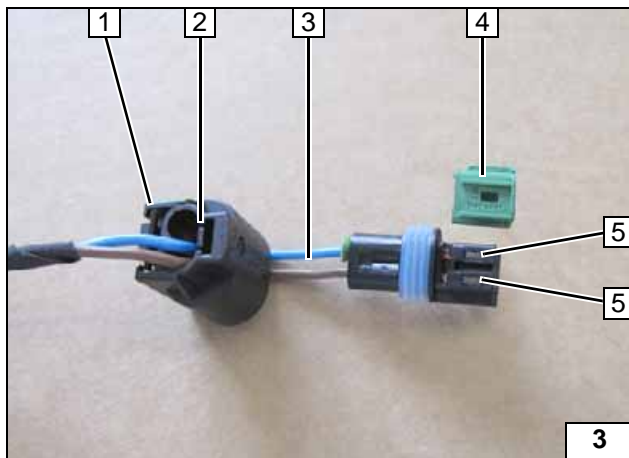

Stecker Dosierpumpe nach Verlegung wieder komplettieren. Pinbelegung ist nicht relevant!



- 1 Steckergehäuse
- 2 Verriegelung
- 3 Leitungen bl / br
- 4 Codierung
- 5 Timerverriegelung

**Stecker de-
montieren**



Elektrik

Plus- und Masseleitung

- 1 Masseleitung, Kabelschuh Ø 8 an fzg.eigenen Massestützpunkt
- 2 Plusleitung an Batterie- Pluspol

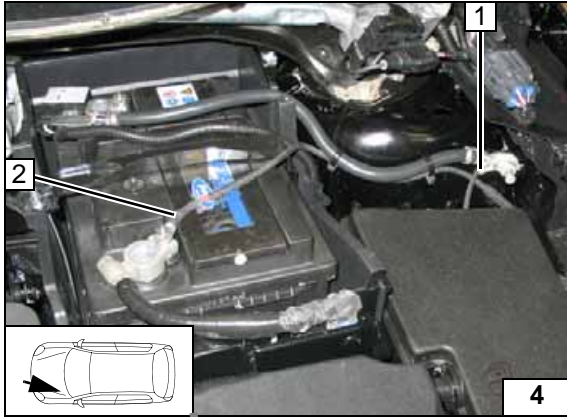

Kabelbaumdurchführung

- 1 Gummitülle

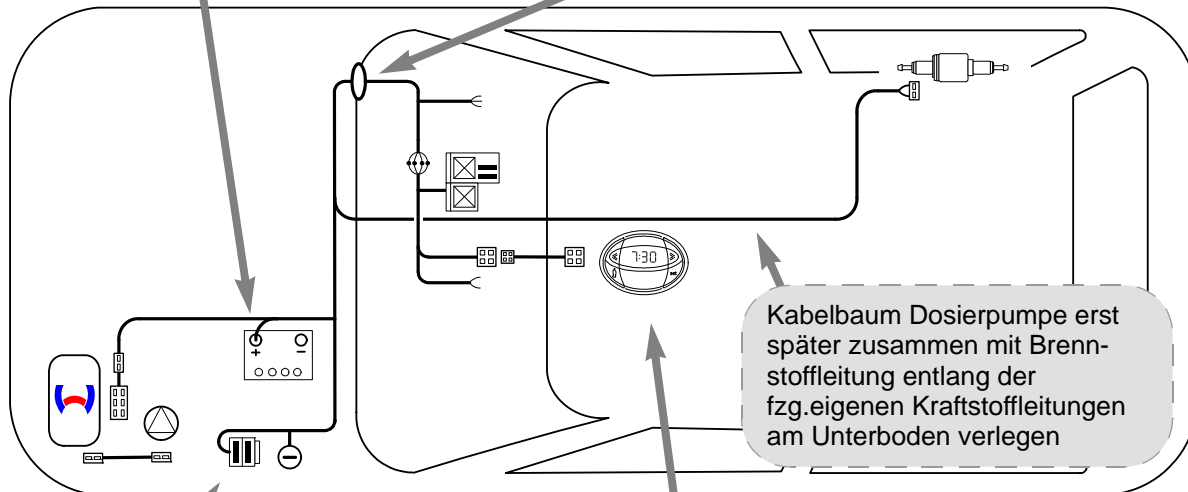
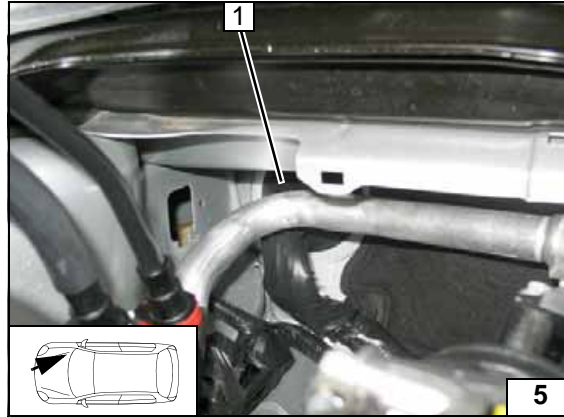

Schema
Kabel-
baumver-
legung

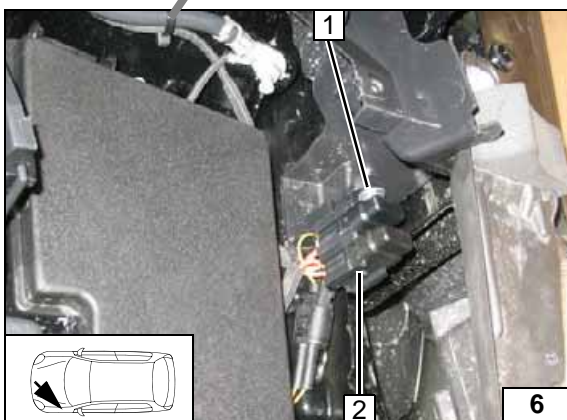

Sicherungshalter Motorraum

Beim Bohren auf dahinterliegende Bauteile achten!

- 1 Bohrung Ø 5,5; Schraube M5x16, Karoseriescheibe [2x], Halteplatte Sicherungshalter, Mutter
- 2 Sicherungen F1-2

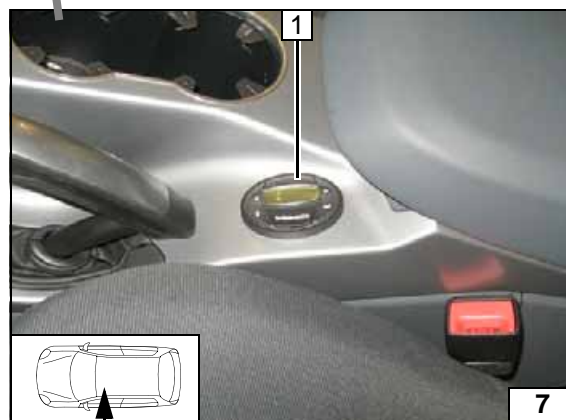

Vorwähluhr

Bei Einbau Vorwähluhr Uhrenkabelverlängerung verwenden!

- 1 Vorwähluhr



Gebälseansteuerung



Schaltplan

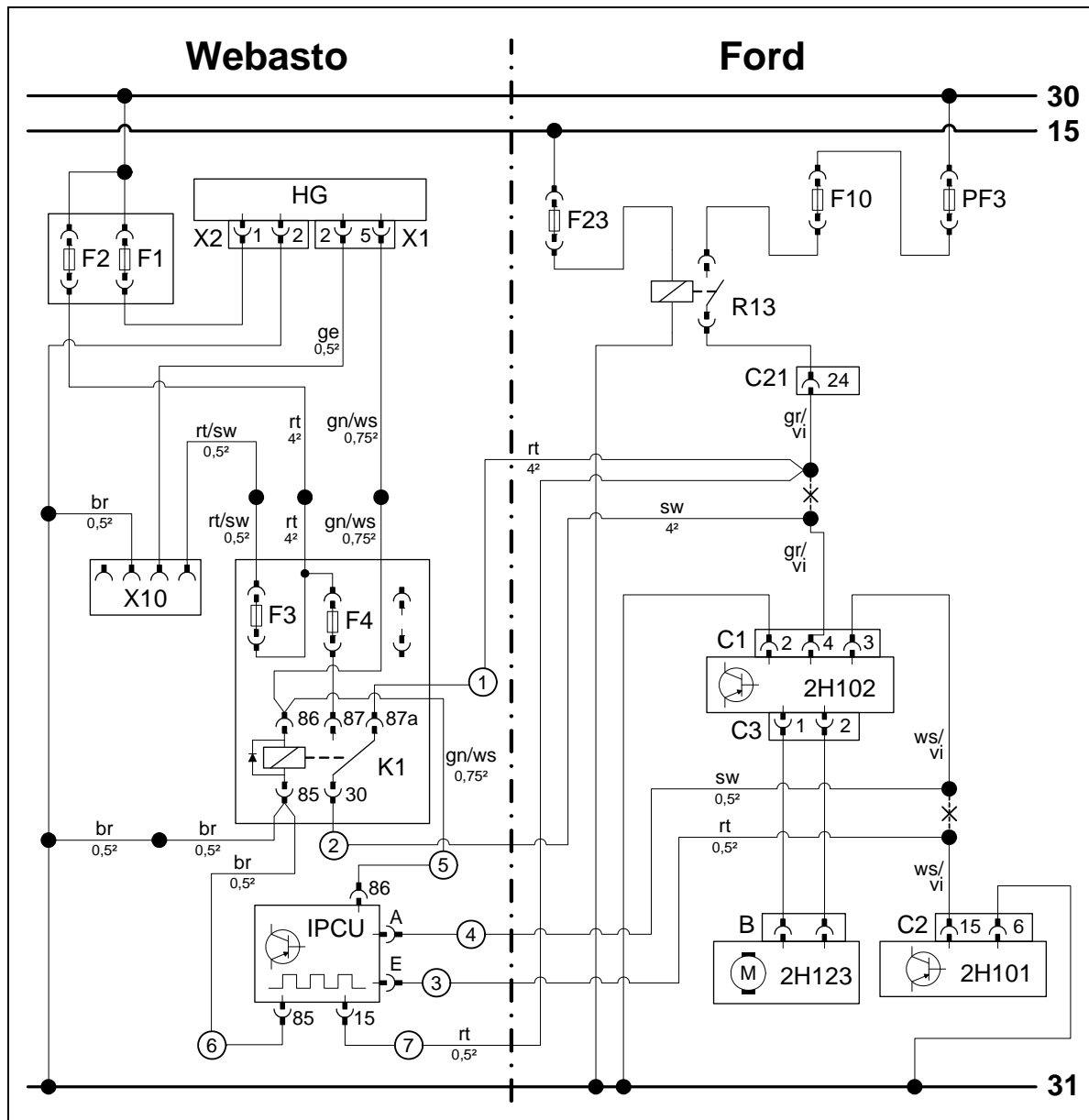

Bauteile Webasto		Bauteile Fahrzeug		Farben und Symbole	
HG	Heizgerät TT-Evo	F23	Sicherung 5A	rt	rot
X1	6-poliger Stecker HG	F10	Sicherung 40A	sw	schwarz
X2	2-poliger Stecker HG	PF3	Sicherung 100A	ge	gelb
X10	4-poliger Stecker Bedienelement	R13	Gebläse-relais	gn	grün
K1	Gebläse-relais	C21	Steckverbindung	br	braun
F1	Sicherung 20A	C1	Stecker 2H102	ws	weiss
F2	Sicherung 30A	2H102	Gebläse-regler	gr	grau
F3	Sicherung 1A	C3	Stecker 2H102	vi	violett
F4	Sicherung 25A	B	Stecker 2H123		
IPCU	Pulsweitenmodulator	2H123	Gebläse-motor		
Einstellwerte IPCU:		C2	Stecker 2H101		
Duty-Cycle: 37%		2H101	Klimasteu-ergerät		
Frequenz: 400Hz					
Spannung: 3,6V				X	Trennstelle
Funktion: Low-side				Kabelfarben können variieren!	

Legende

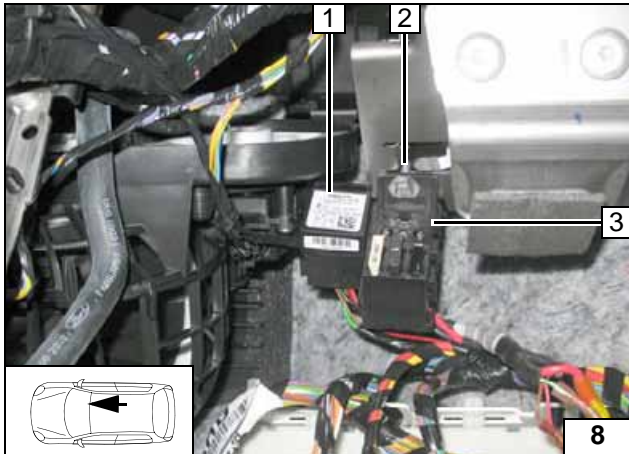

IPCU 1 montieren!

- 2 Schraube M5x16, Karosserie-scheibe [2x], vorhandene Gewindebohrung
- 3 Relaissicherungshalter Innenraum



Relaissicherungshalter Innenraum montieren

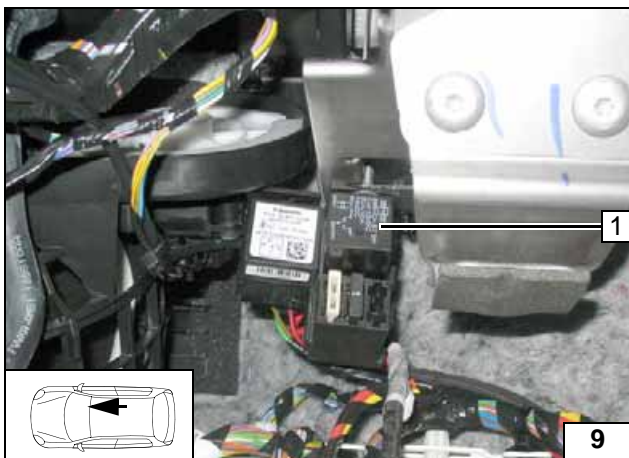

1 K1-Relais

K1-Relais montieren

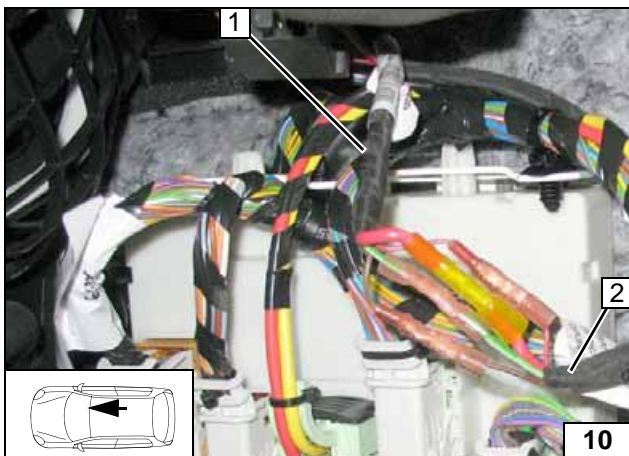

Verbindungen gemäß Schaltplan herstellen. Kabelbaum Relaissicherungshalter Innenraum 1 mit Kabelbaum Heizgerät 2 gemäß Schaltplan farbgleich verbinden!



Kabelbäume verbinden

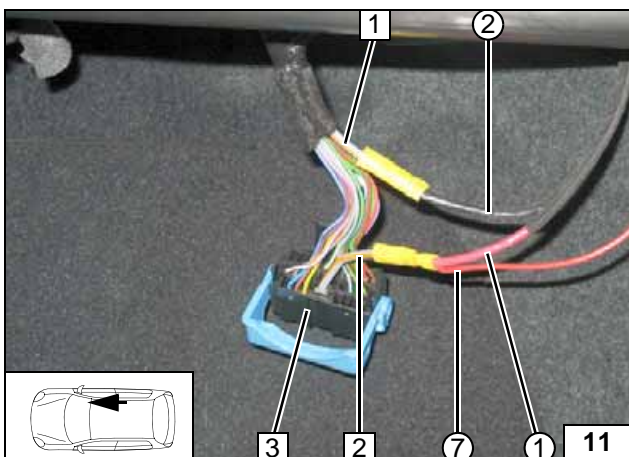

Anschluss an Steckverbindung C21 3 Pin 24 vor dem Gebläseregler. Verbindungen gemäß Schaltplan herstellen!

- 1 Ltg. gr/vi Gebläseregler 2H102
- 2 Ltg. gr/vi Gebläserelais R13
- ① Ltg. rt K1/87a
- ② Ltg. sw K1/30
- ⑦ Ltg. rt IPCU/15



Anschluss Gebläse-regler

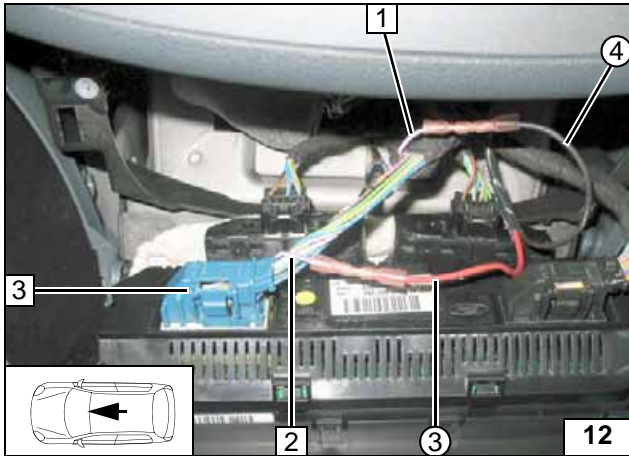

Anschluss am Stecker C2 3 Pin15 vom Klimasteuergerät.
Verbindungen gemäß Schaltplan herstellen!



- 1 Ltg. ws/vi Gebläseregler 2H102
- 2 Ltg. ws/vi Stecker C2 Pin15
- ③ Ltg. rt IPCU/E
- ④ Ltg. sw IPCU/A

Anschluss Klimasteuergerät

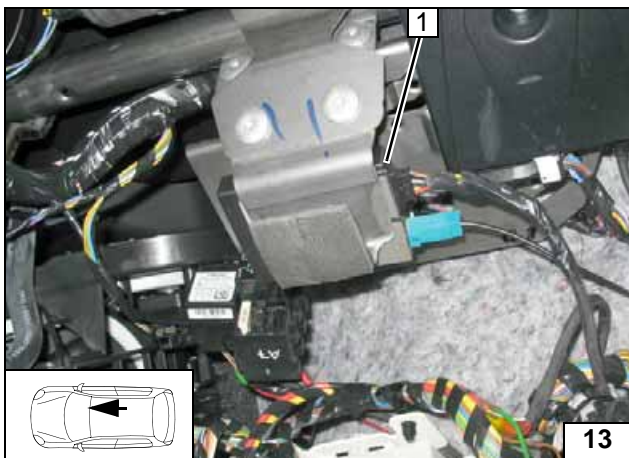

Option Telestart

Empfänger 1 mit Klebeband befestigen!



Empfänger montieren

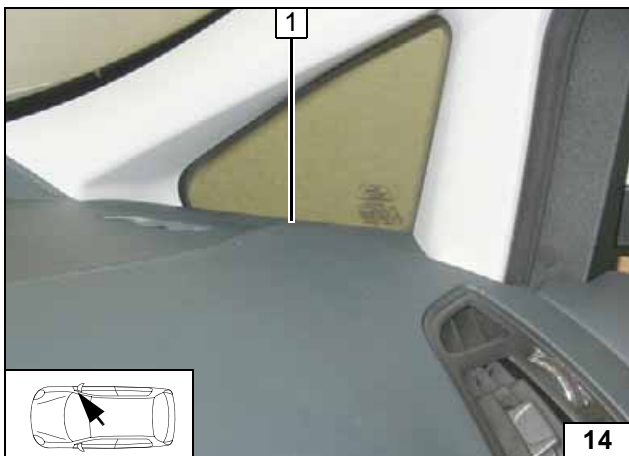

1 Antenne

Antenne montieren

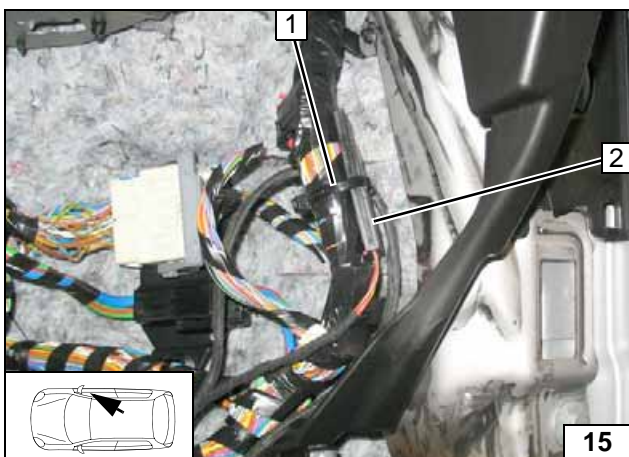

Temperatursensor T100 HTM

Temperatursensor 2 mit Kabelbinder 1 an fzg.eigenen Kabelbaum befestigen!



Temperatursensor montieren

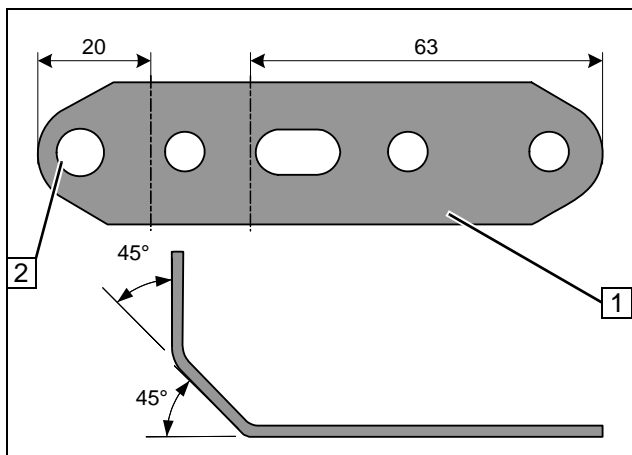
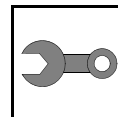

Einbauort vorbereiten

- 1 Lochband biegen
- 2 Bohrung Ø 8,5

Lochband vorbereiten



- 1 Stecker demontieren und trennen

Stecker demontieren



- 1 Stecker mit Kabelbinder an fzg.eigener Strebe befestigen

Stecker montieren

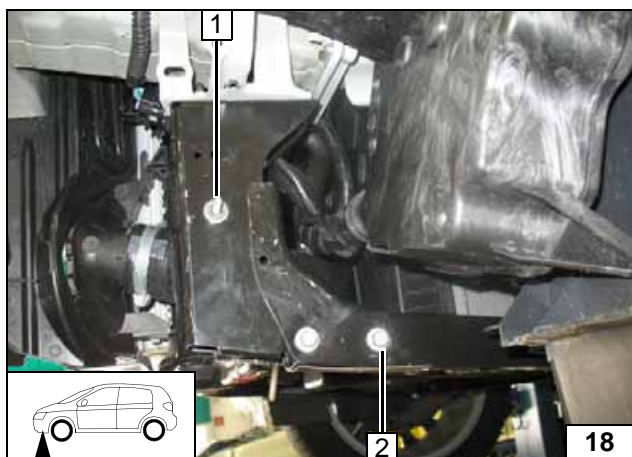

- 1 Schraube M6x20, Karosseriescheibe Ø 24, Karosseriescheibe Ø 18, Bolzensicherung, vorhandenes Langloch
- 2 Fzg.eigene Schraube demontieren

Schraube montieren

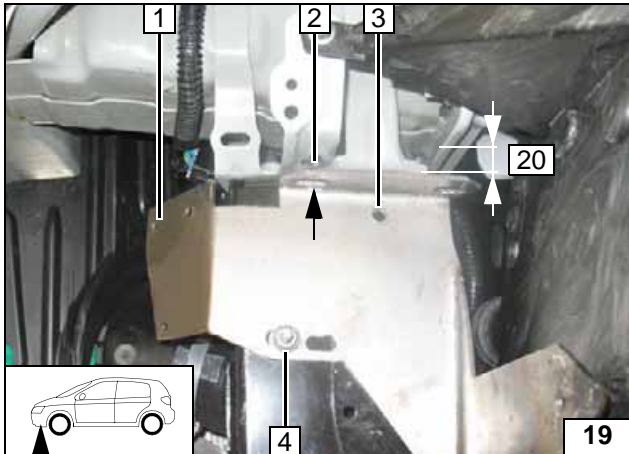

Halter 1 ausrichten und mit Bundmutter an Position 4 festziehen.

- 2 Lochbild in Pfeilrichtung übertragen, Bohrung Ø 7
- 3 Lochbild übertragen, Bohrung Ø 7



Lochbild übertragen

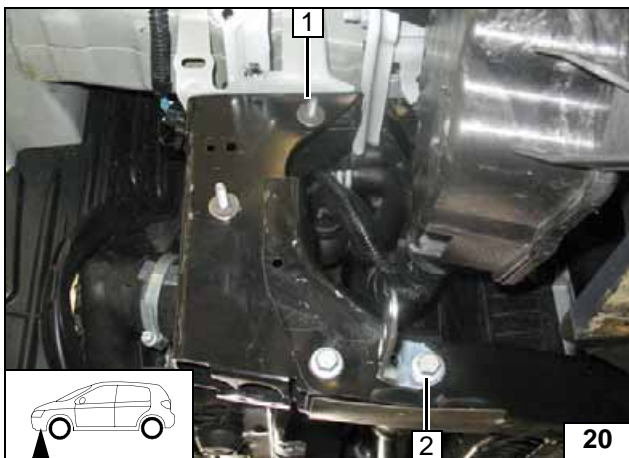

- 1 Schraube M6x20, Karosseriescheibe Ø 18, Bolzensicherung
- 2 Fzg.eigene Schraube, Lochband lose montieren

Lochband montieren

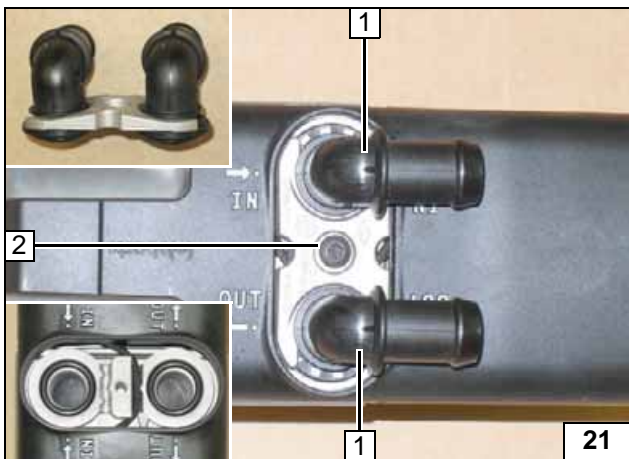

Heizgerät vorbereiten

- 1 Wasserstutzen, Dichtring [je 2x]
- 2 Selbstfurchende Schraube 5x15, Halteplatte Wasserstutzen



Wasserstutzen montieren

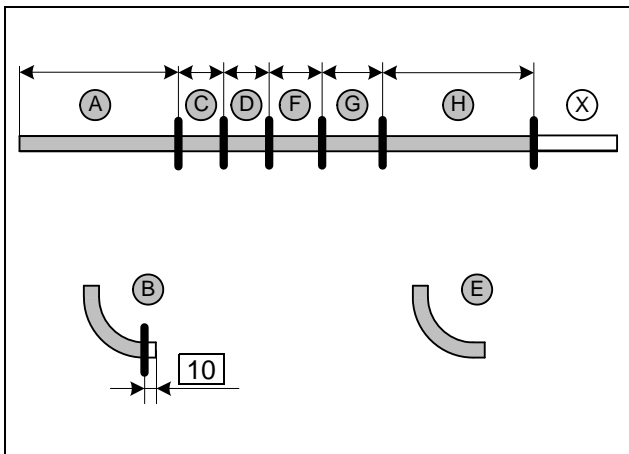

Abschnitt X entsorgen.
Schlauch B = Formschlauch 90° Ø 18 gekürzt
Schlauch E = Formschlauch 90° Ø 18

- A = 560
- C = 60
- D = 60
- F = 90
- G = 105
- H = 770



Schlauch ablängen

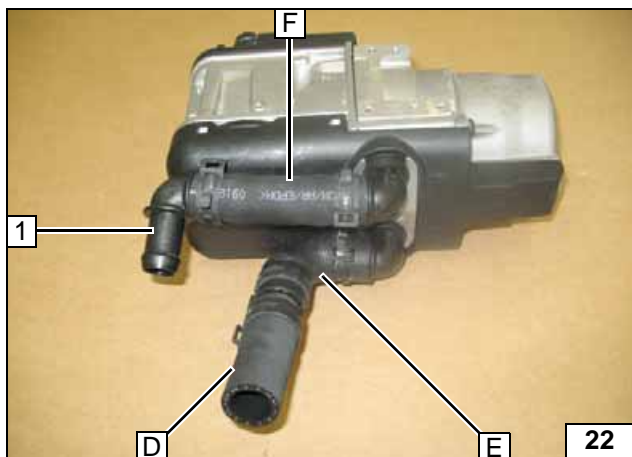

Alle Federbandschellen Ø 25!

- 1 Verbindungsrohr 18x18, 90°



Wasserschläuche vormontieren

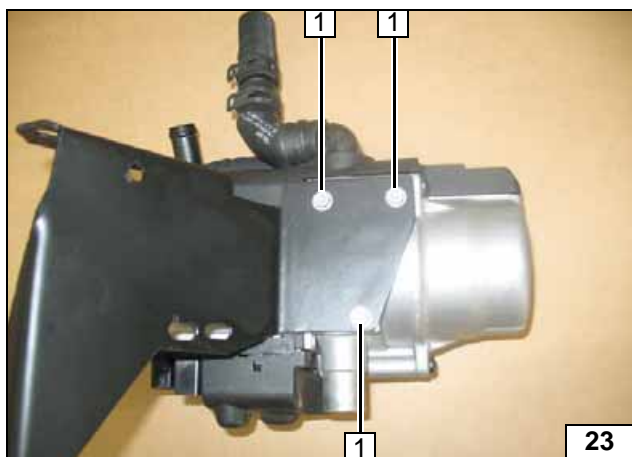

- 1 selbstfurchende Schrauben 5x13 [3x]

Halter montieren

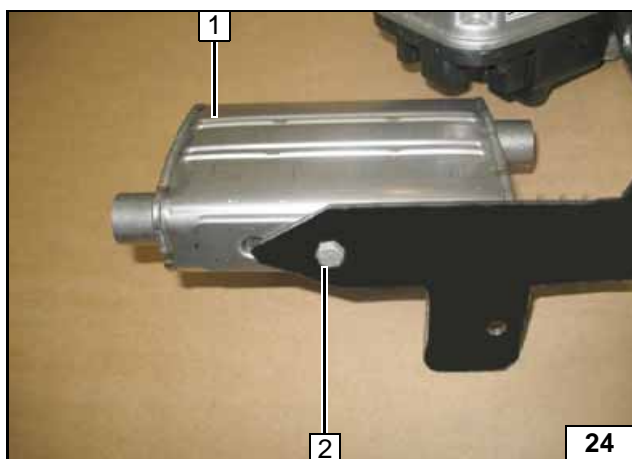

- 1 Abgasschalldämpfer
- 2 Schraube M6x16, Federring

Abgasschalldämpfer montieren

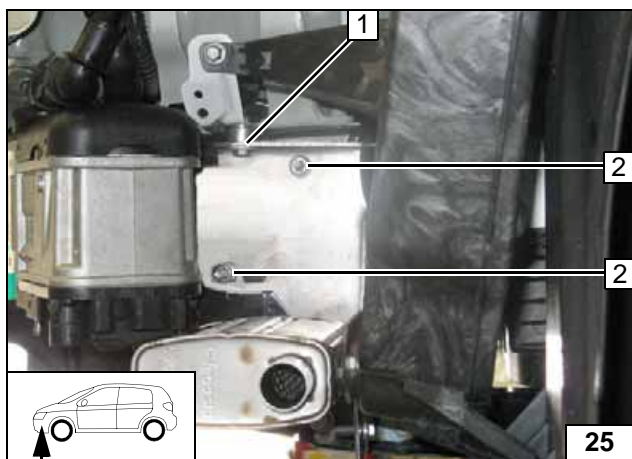

Heizgerät einbauen

- 1 Schraube M6x25, Karosseriescheibe, Distanzstück 10, Bundmutter lose montieren
- 2 Bundmutter [je 2x] lose montieren

Heizgerät lose montieren



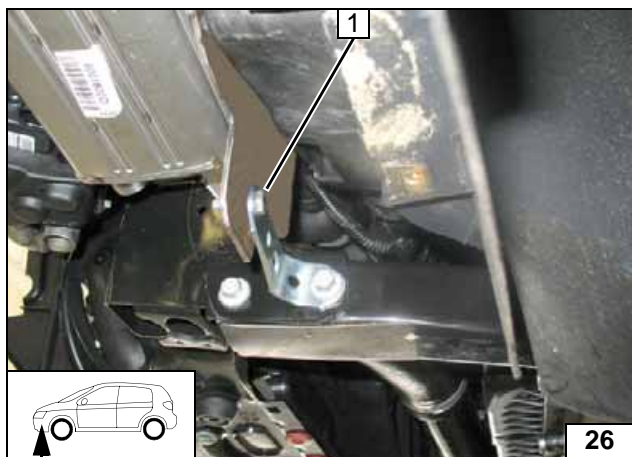
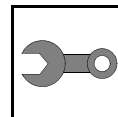

Schraube M6x20 **1** in Bohrung stecken, wird später befestigt. Alle anderen Schraubverbindungen festziehen!



**Heizgerät
lose
montieren**



1 Stecker Kabelbaum Heizgerät [2x]

**Stecker
montieren**

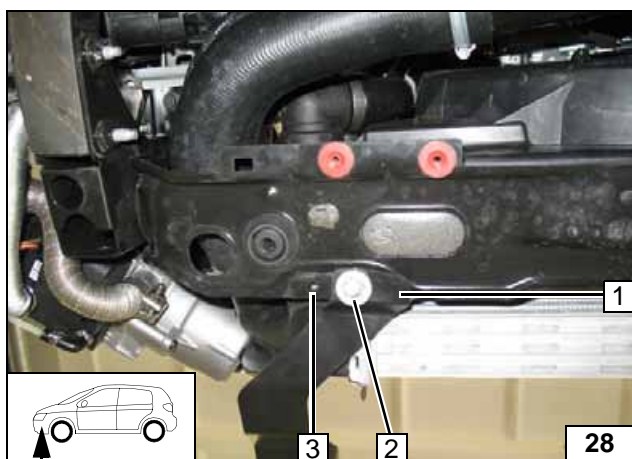

Kunststoffdübel an Position **3** demontieren und entsorgen!



- 1** Kunststoffverkleidung
- 2** Schraube M6x16, Karosseriescheibe, vorhandene Bohrung, Bundmutter lose montieren

**Kunststoff-
verklei-
dung ver-
setzen**

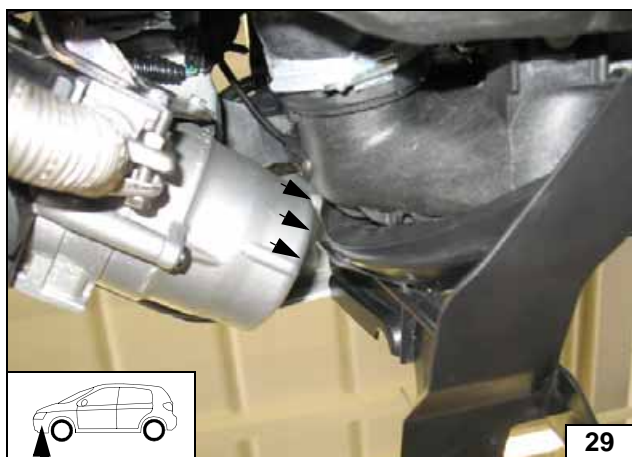

Kunststoffverkleidung ausrichten, Schraube festziehen!



**Kunststoff-
verklei-
dung ver-
setzen**

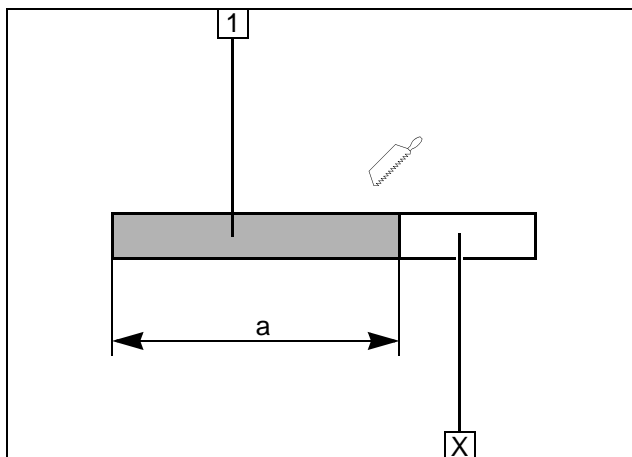
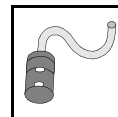

Brennluft

Abschnitt X entsorgen.

- 1 Brennluftleitung
a = 620



**Brennluft-
leitung
ablängen**

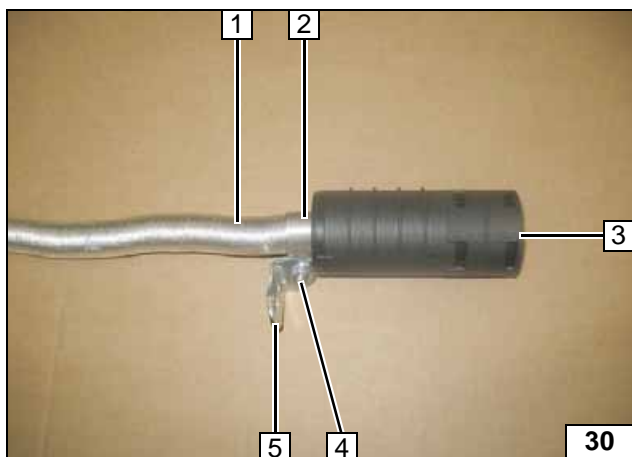

- 1 Brennluftleitung
- 2 Schelle
- 3 Schalldämpfer
- 4 Schraube M6x20, Bundmutter
- 5 Winkel

**Schall-
dämpfer
vormontie-
ren**

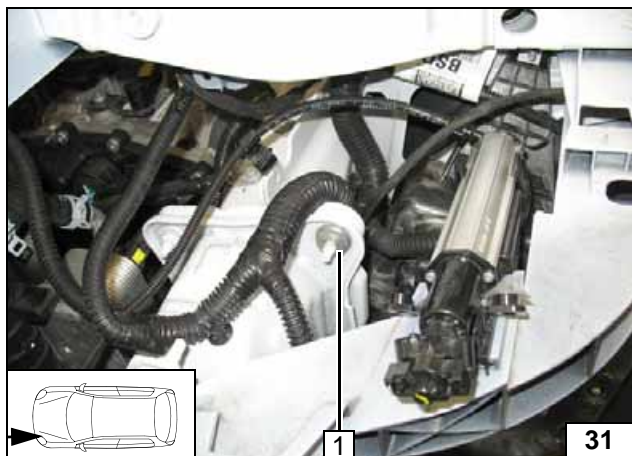

Fzg.eigene Mutter an Position 1 demontieren und entsorgen!

- 1 Karosseriescheibe, Distanzstück 5



**Montage
vorbereiten**

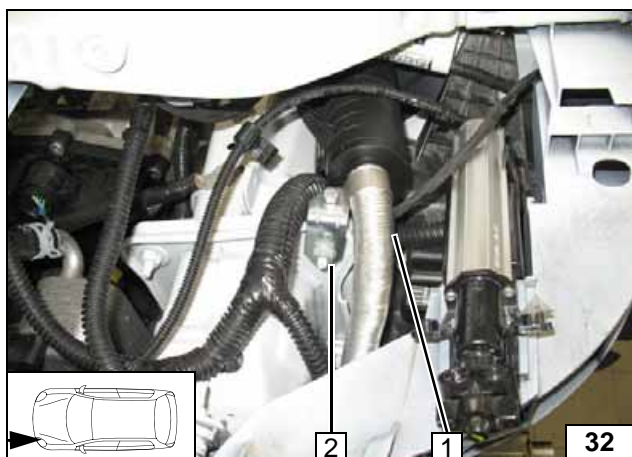

- 1 Brennluftleitung zum Heizgerät verlegen
- 2 Bundmutter M8



**Schall-
dämpfer
montieren**

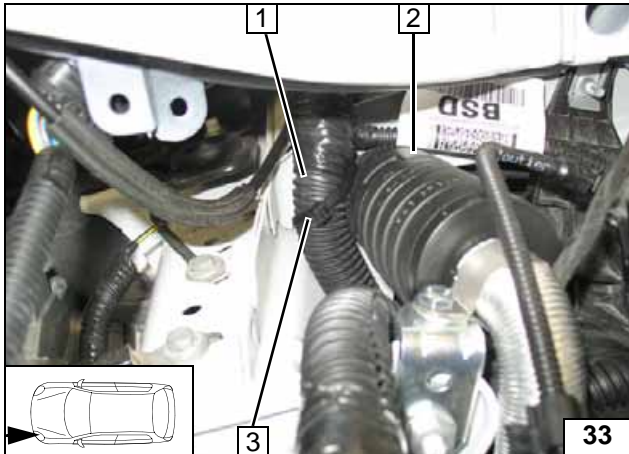
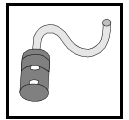

Schalldämpfer 2 mit Kabelbinder 3 an fzg.eigenen Kabelbaum 1 befestigen!

Schall-
dämpfer
montieren



1 Brennluftleitung

Brennluft-
leitung
verlegen

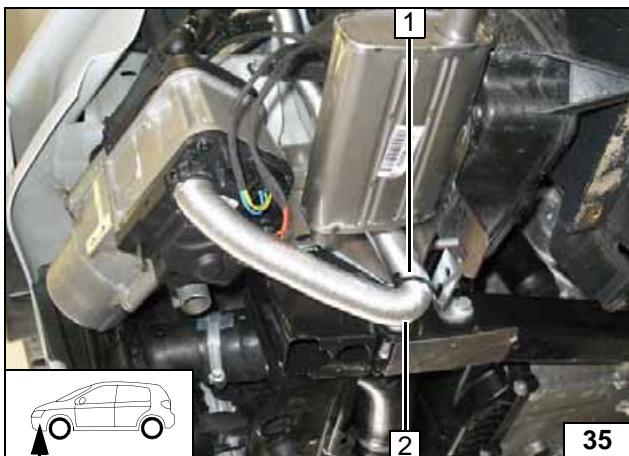

1 Kabelbinder
2 Kondenswasserablaufbohrung Ø 2

Brennluft-
leitung
befestigen

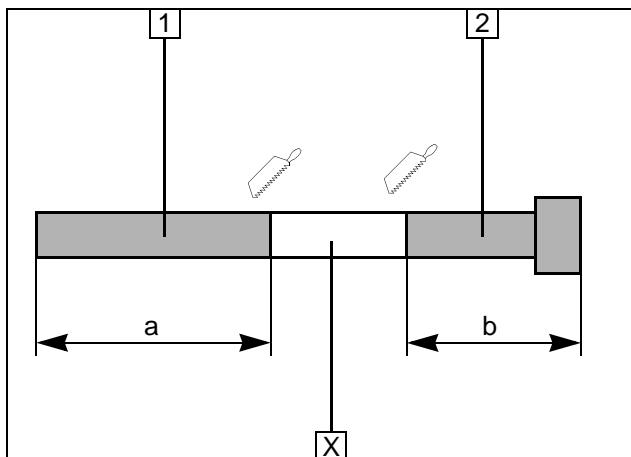
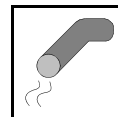

Abgas

Abschnitt X entsorgen.

- 1 Abgasleitung
a = 180
- 2 Abgasendstück
b = 260

Abgaslei-
tung vorbe-
reiten

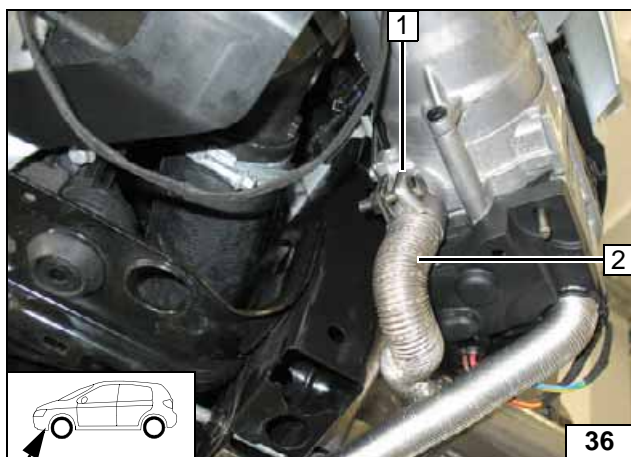

- 1 Schlauchklemme
- 2 Abgasleitung

Abgaslei-
tung mon-
tieren

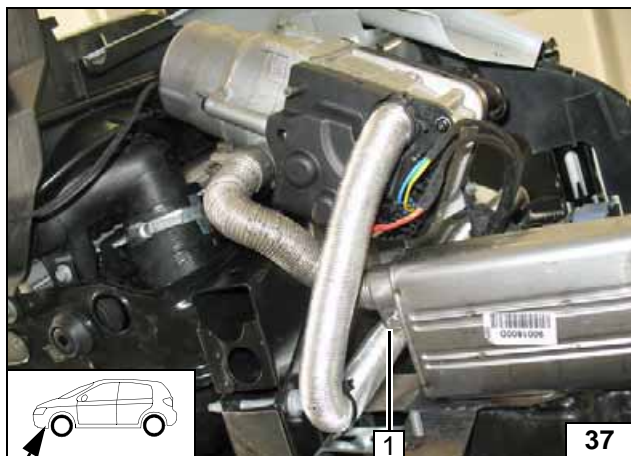

- 1 Schlauchklemme

Abgaslei-
tung mon-
tieren

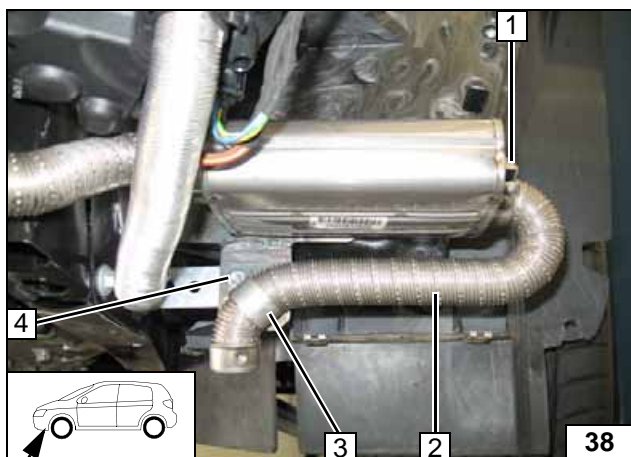

- 1 Schlauchklemme
- 2 Abgasendstück
- 3 Rohrschelle
- 4 Bundmutter

Abgasend-
stück mon-
tieren



Brennstoff

VORSICHT!

Tankdeckelverschluß des Fahrzeugs öffnen, Tank belüften und Tankverschluß wieder schließen!

Auslaufenden Kraftstoff mit geeignetem Behälter auffangen!

Brennstoffleitung und Kabelbaum Dosierpumpe so verlegen, dass sie gegen Steinschlag geschützt sind! Wenn nicht anders beschrieben, erfolgt die Befestigung mit Kabelbindern!
An scharfen Kanten Brennstoffleitung und Kabelbaum mit Scheuerschutz versehen!

ACHTUNG!

Verlegung Brennstoffleitung und Kabelbaum zur Dosierpumpe erfolgt gemäß Schema Kabelbaumverlegung.

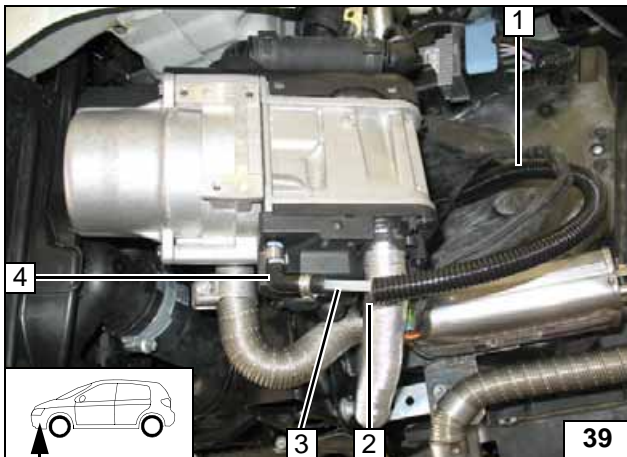

Kabelbaum Dosierpumpe **2** und Brennstoffleitung **3** in Wellrohr **1** einziehen, zur Spritzwand und an fzg.eigenen Kraftstoffleitungen zum Unterboden verlegen!

- 4** Schlauchstück 90°, Schlauchschelle Ø 10 [2x]

Kabelbäume montieren

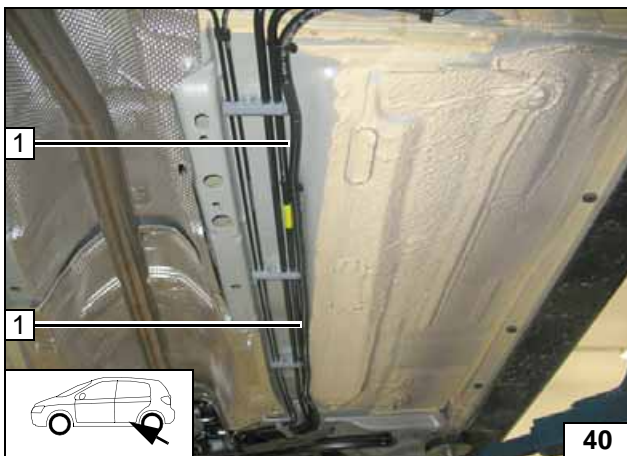

- 1** Brennstoffleitung und Kabelbaum Dosierpumpe in Wellrohr

Leitungen verlegen

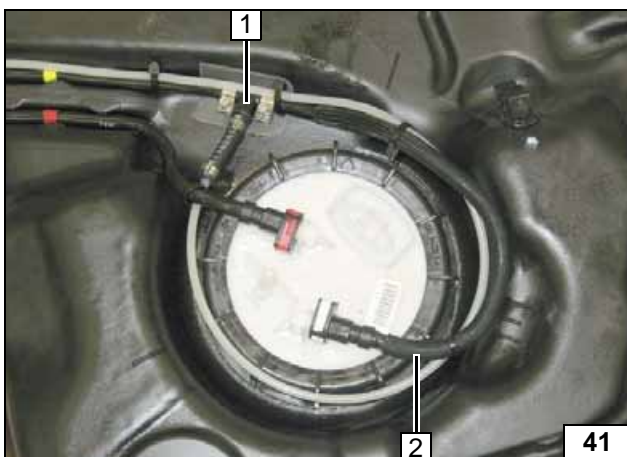

Tank gemäß Herstellerangaben ausbauen. Kraftstoffvorlaufleitung **2** an Position **1** trennen!



Brennstoffentnahme



Brennstoffentnehmer montieren



Brennstoffleitung befestigen

Lochband abwinkeln

Dosierpumpe vormontieren

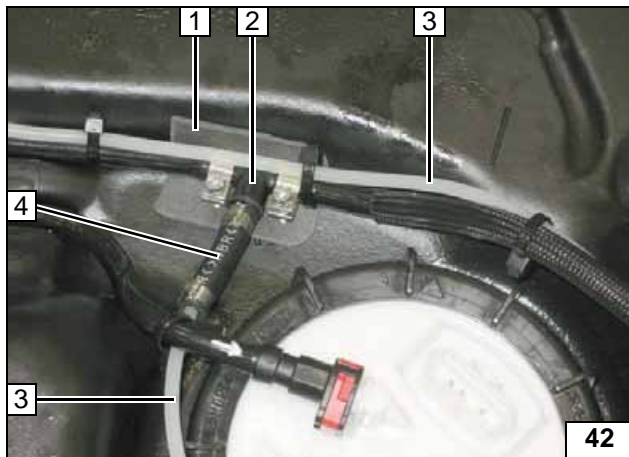

- 1 Dämmstoffstreifen aufkleben
- 2 Brennstoffentnehmer 8x5x8, Schlauchschelle Ø 10 [2x]
- 3 Brennstoffleitung
- 4 Schlauchstück, Schelle Ø 10 [2x]

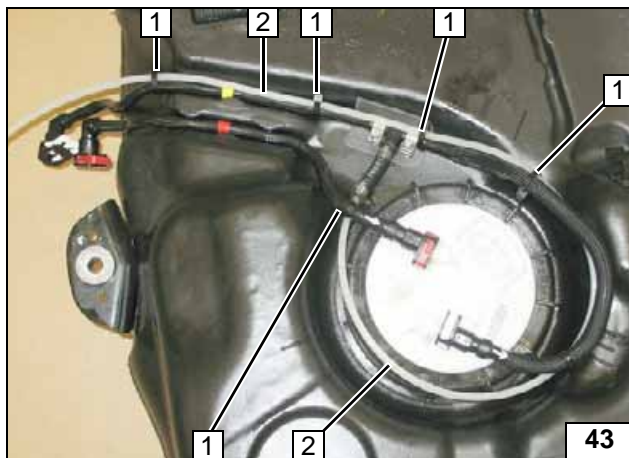

Brennstoffleitung 2 mit Kabelbinder 1 befestigen. Tank gemäß Herstellerangaben einbauen!

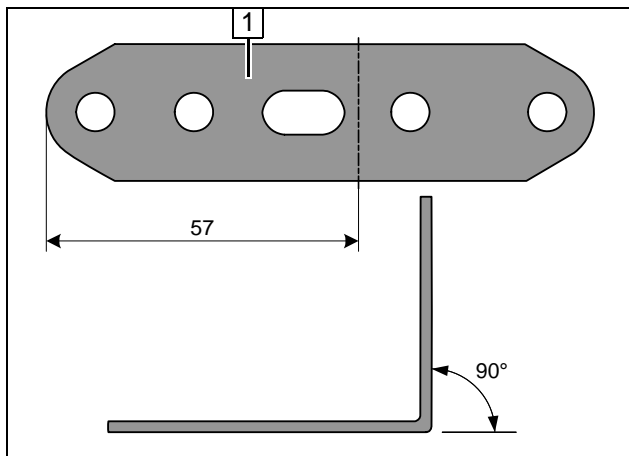

- 1 Lochband

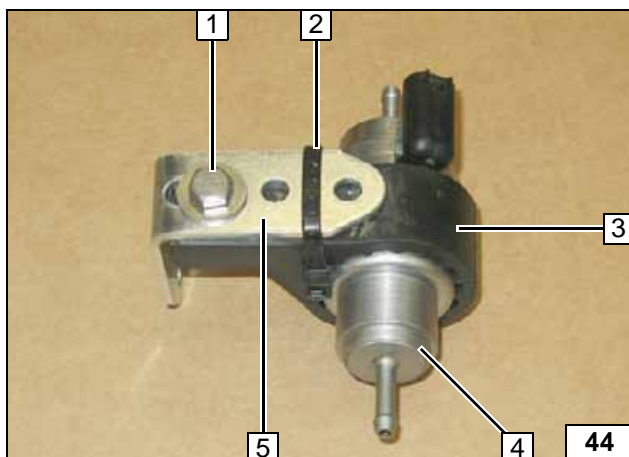

- 1 Schraube M6x25, Unterlegscheibe, Stützwinkel, Bundmutter
- 2 Kabelbinder
- 3 Aufnahme Dosierpumpe
- 4 Dosierpumpe
- 5 Lochband

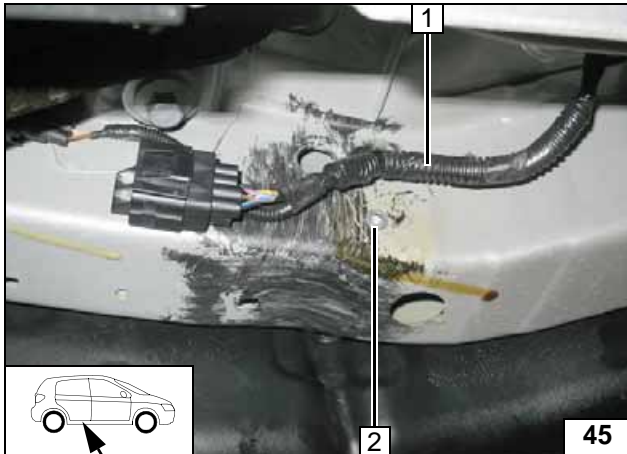

Halteclip von fzg.eigenen Kabelbaum 1 an Position 2 herauslösen!

2 Bohrung Ø 9,1 aufbohren, Einnietmutter



Einnietmutter einziehen

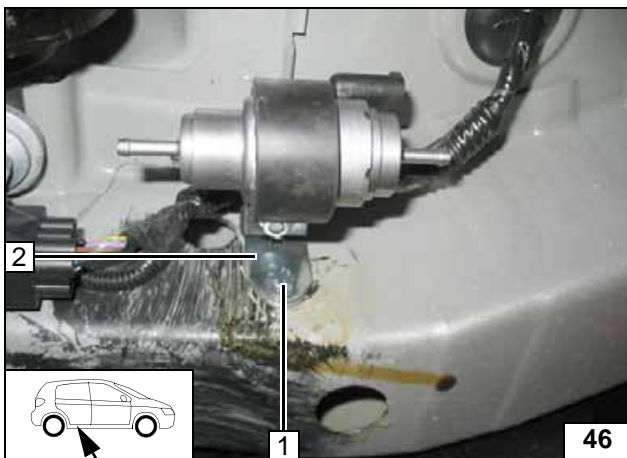

1 Schraube M6x20, Federring

2 Lochband



Dosierpumpe montieren

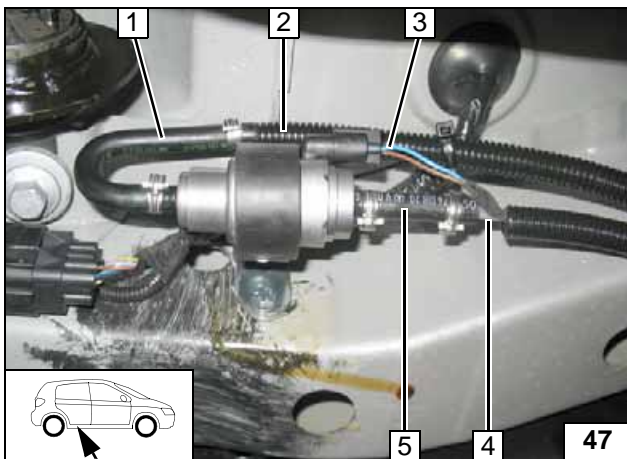

1 Formschlauch 180°, Schelle Ø 10 [2x]

2 Brennstoffleitung vom Brennstoffentnehmer in Wellrohr

3 Kabelbaum Dosierpumpe, Stecker montiert

4 Brennstoffleitung Heizgerät

5 Schlauchstück, Schelle Ø 10 [2x]



Anschluss Dosierpumpe

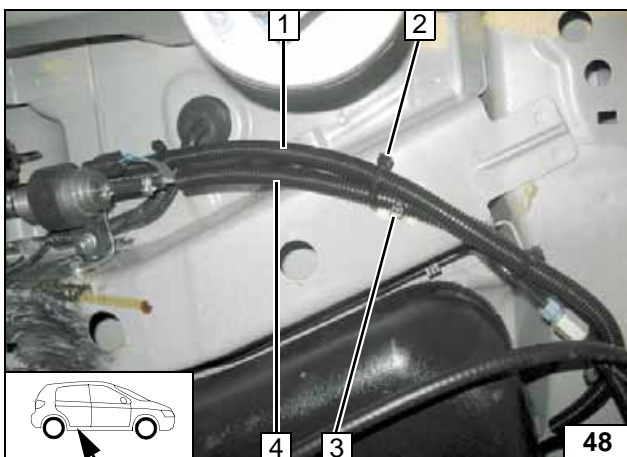

Lage der Bauteile kontrollieren, wenn nötig korrigieren. Auf Freigängigkeit achten!

1 Brennstoffleitung Tankentnehmer in Wellrohr

2 Kabelbinder

3 Klebesockel, Kabelbinder

4 Brennstoffleitung Heizgerät und Kabelbaum Dosierpumpe in Wellrohr



Leitungen verlegen



Kühlmittelkreislauf

ACHTUNG!

Auslaufendes Kühlmittel ist mit geeignetem Behälter aufzufangen! Schläuche knickfrei verlegen! Wenn nicht anders beschrieben, erfolgt die Befestigung mit Kabelbindern! Schellen so positionieren, dass kein anderer Schlauch beschädigt werden kann! Bei der Montage der Schläuche ist das Heizgerät mit Kühlmittel zu befüllen!

Der Anschluss erfolgt „Inline“ nach folgendem Schema:

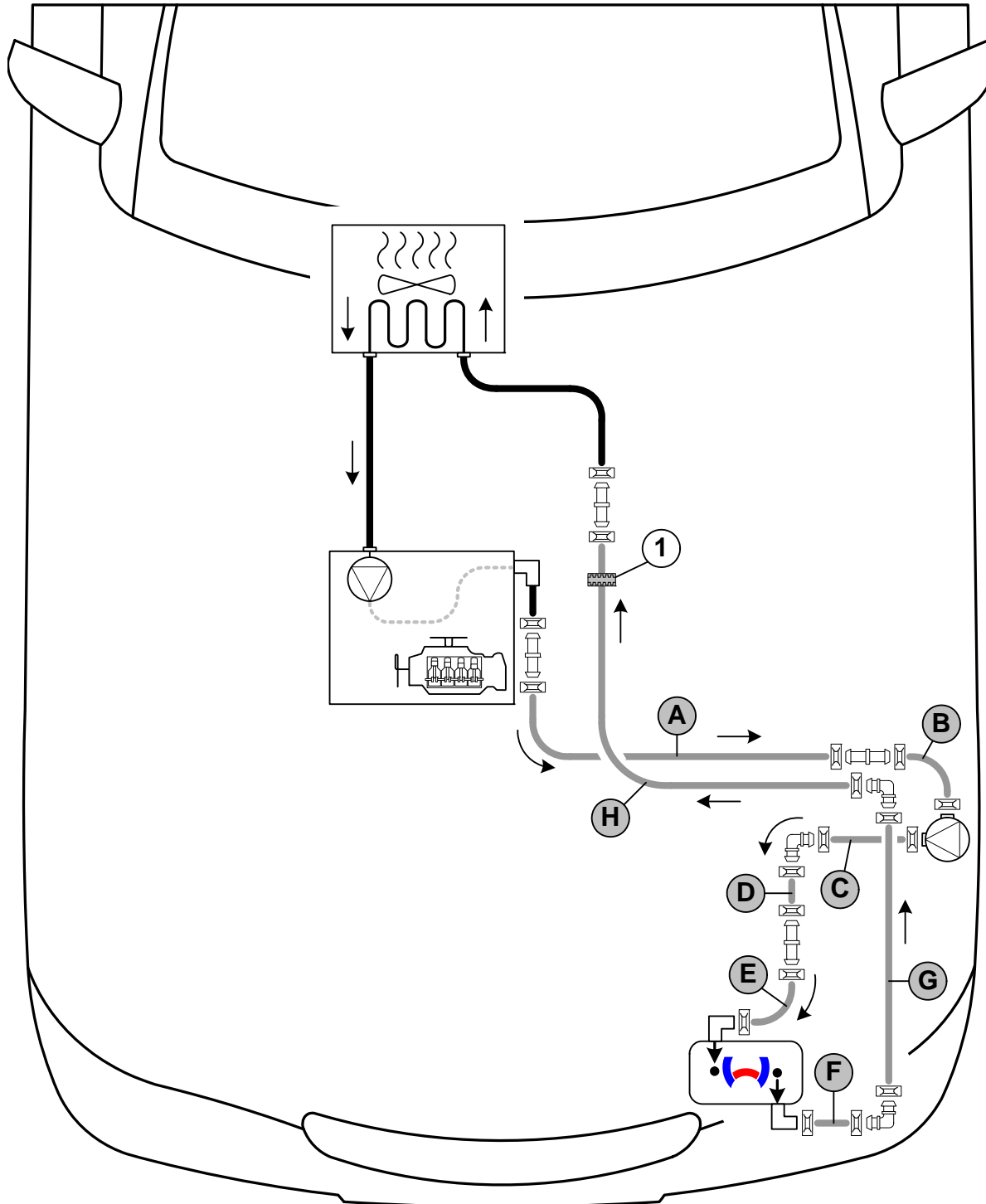

Schema
Schlauch-
verlegung

Alle nicht bezeichneten Federbandschellen  = Ø 25!

1 = Profilgummi  sw!

Alle Verbindungsrohre  und  = Ø 18x18!



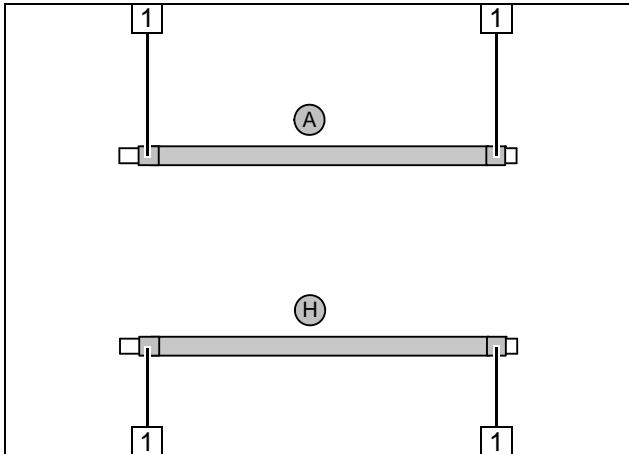

Flechtschutzschläuche auf Schlauch **A** und **H** aufschieben und ablängen. Schrumpfschlauch zuschneiden!



- 1 Schrumpfschlauch, Länge 50 [4x]

Schläuche vorbereiten

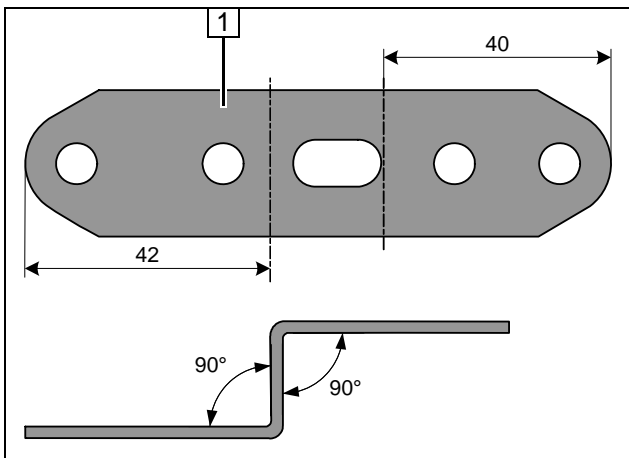

- 1 Lochband

Lochband biegen

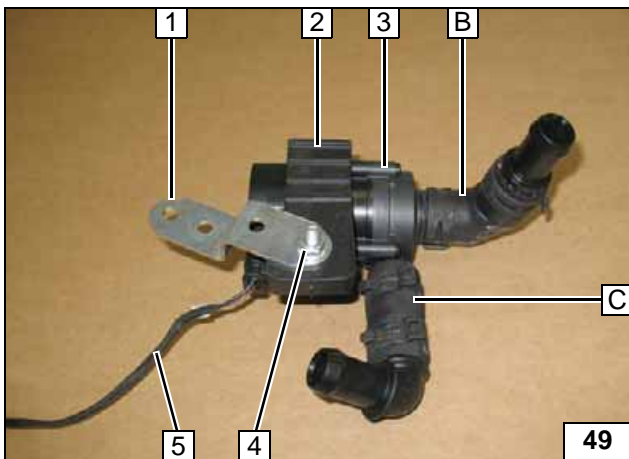

Schlauch **B** mit gekürzter Seite auf Umwälzpumpe **3** montieren!



- 1 Lochband
- 2 Halterung Umwälzpumpe
- 4 Schraube M6x25, Hohlriet, Bundmutter
- 5 Kabelbaum Umwälzpumpe montieren

Umwälzpumpe vormontieren

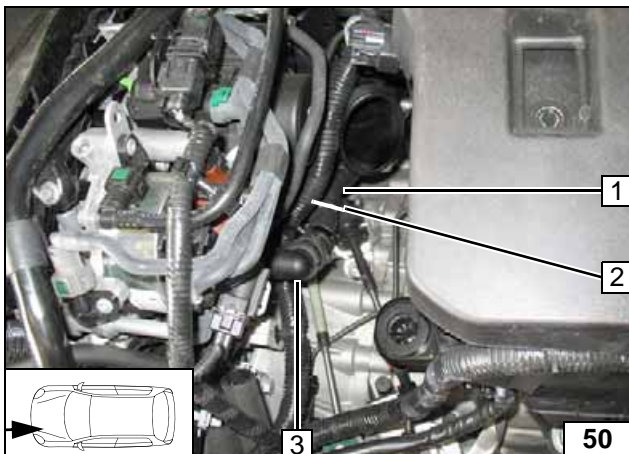

- 1 Schlauchstück Wärmetauschereingang
- 2 Trennstelle
- 3 Motorausgang

Trennstelle

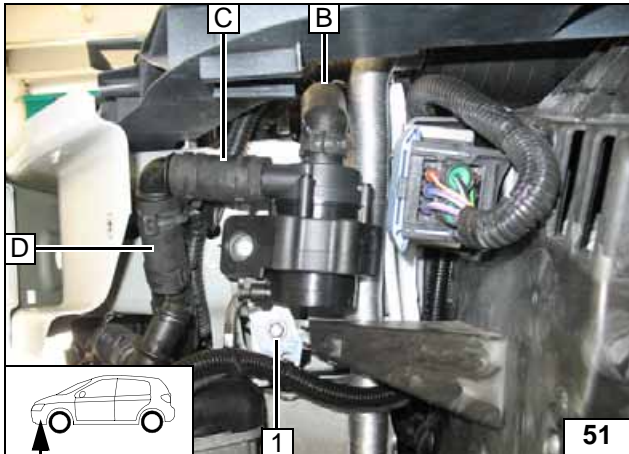

1 Fzg.eigene Schraube

Montage
Umwälz-
pumpe

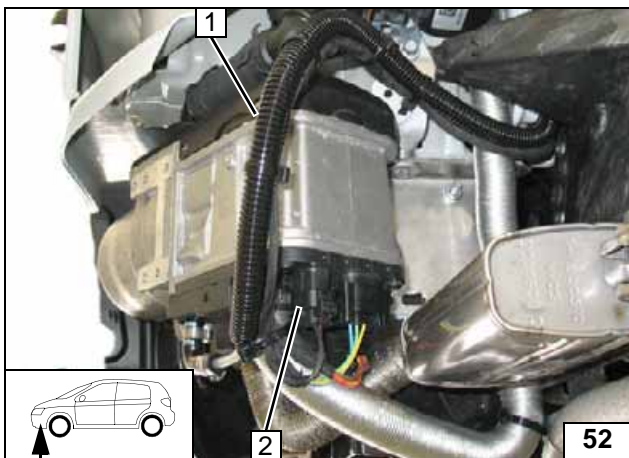

Kabelbaum Heizgerät und Umwälzpumpe mit Kabelbinder an Wellrohr 1 befestigen!



2 Stecker Kabelbaum Umwälzpumpe montieren

Kabelbaum
montieren

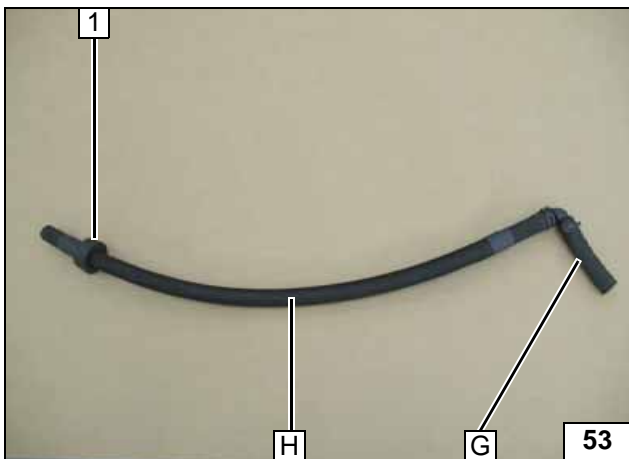

1 Profilgummi sw

Schlauch H
vormontie-
ren



Anschluß
Schlauch G
und H

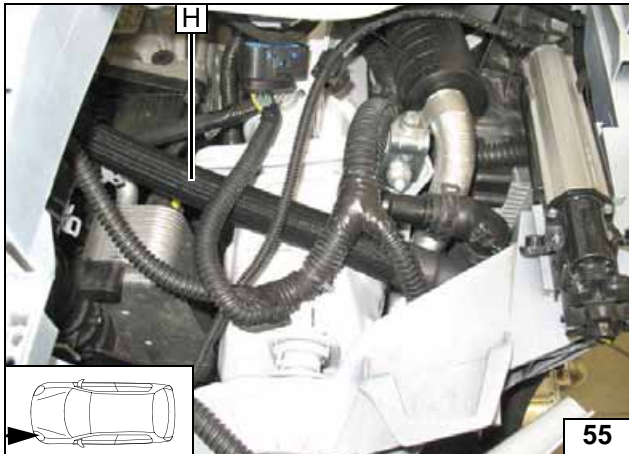

Verlegung
Motorraum

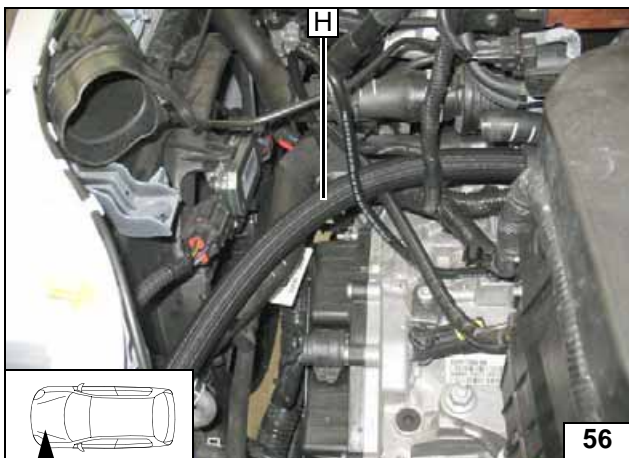

Verlegung
Motorraum

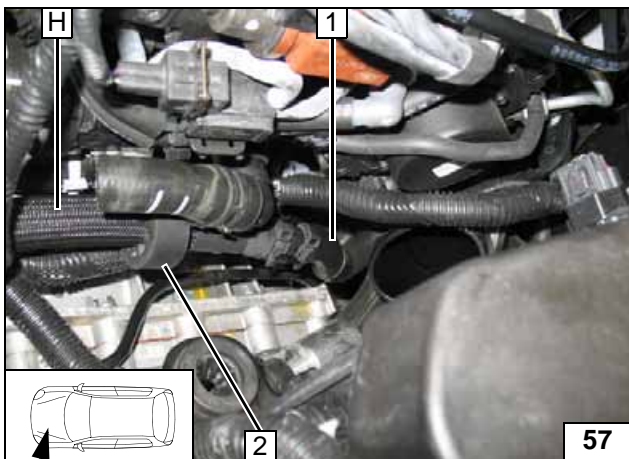

Auf ausreichenden Abstand zu benachbarten Bauteilen achten!



- 1 Schlauch Wärmetauschereingang
- 2 Profilgummi sw

Anschluss
Wärmetau-
scher-
eingang

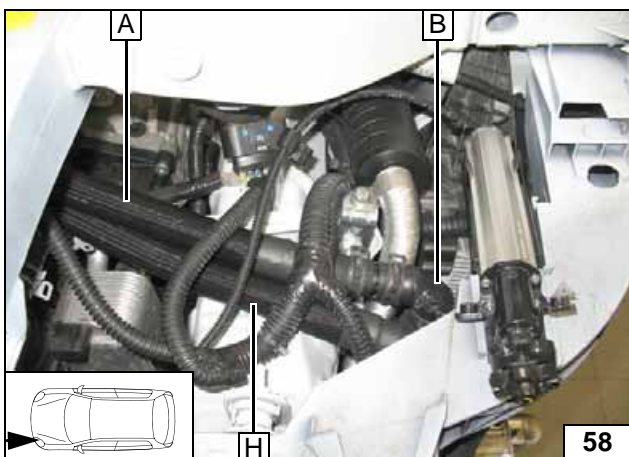

Anschluß
Schlauch A

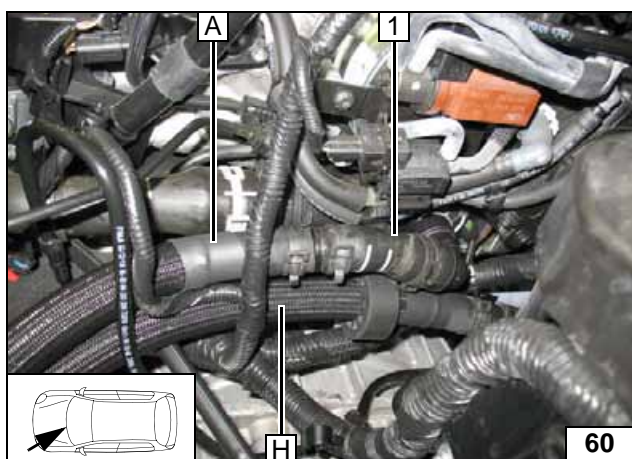
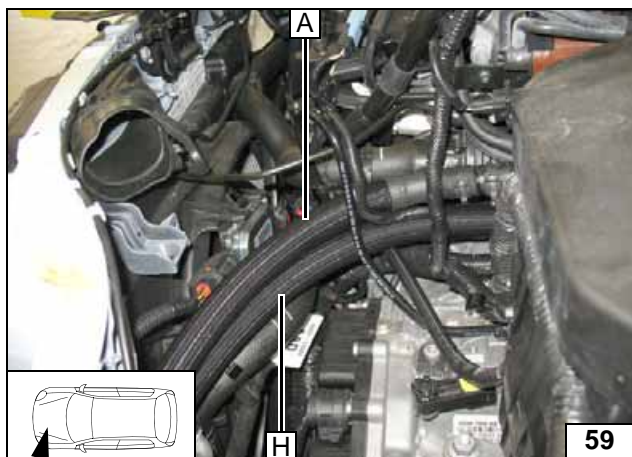
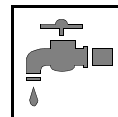

1 Schlauch Motorausgang gedreht

Verlegung

Anschluss
Motorausgang



Abschließende Arbeiten

ACHTUNG!

Demontierte Teile in umgekehrter Reihenfolge montieren. Alle Schlauchleitungen, Schellen, sowie alle elektrischen Anschlüsse auf festen Sitz prüfen. Alle losen Leitungen isolieren und zurückbinden. Nur vom Fahrzeughersteller freigegebenes Kühlmittel verwenden! Heizgerätekomponten mit Korrosionsschutzwachs (Tectyl 100K, Bestell- Nr. 111329) einsprühen.



- Batterie anschließen
- Kühlmittelkreislauf nach Angaben des Fahrzeug-Herstellers befüllen und entlüften
- Vorwähluhr einstellen, Telestartsender anlernen
- Einstellungen Klimabedienteil gemäß „Bedienungshinweise für den Endkunden“ vornehmen
- Hinweisschild „Standheizung vor dem Tanken abschalten“ im Bereich des Einfüllstutzen anbringen
- Erstinbetriebnahme und Funktionsprüfung siehe Einbauanweisung

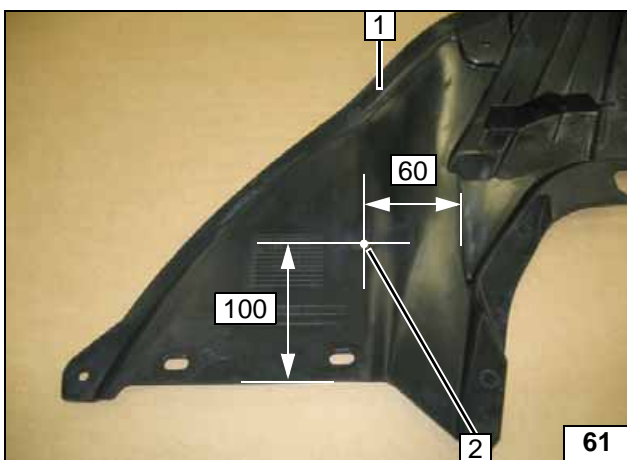

- 1 Unterfahrerschutz
- 2 Bohrung Ø 60

Unterfahr-
schutz aus-
schneiden

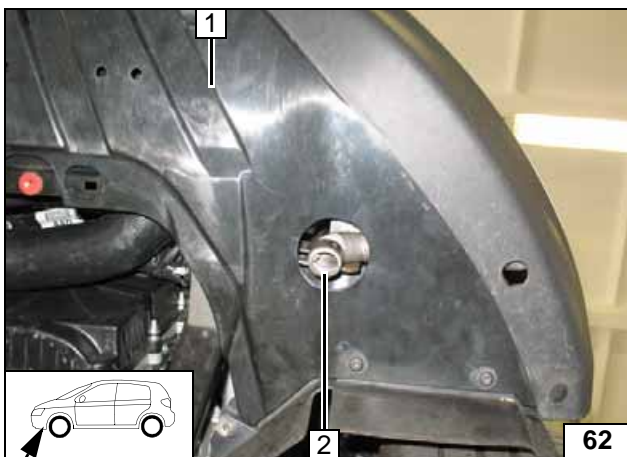

Unterfahrerschutz 1 montieren. Abgasendstück 2 bündig am Unterfahrerschutz 1 ausrichten. Auf ausreichenden Abstand zu benachbarten Bauteilen achten!



Abgasend-
stück aus-
richten

Webasto Thermo & Comfort SE
Postfach 1410
82199 Gilching
Germany
Internet: www.webasto.com
Technical Extranet:
<http://dealers.webasto.com>
Nur innerhalb von Deutschland:
Tel: 0395 5592 444
E-mail: technikcenter@webasto.com

Bedienungshinweise Klimaautomatik

Bitte Seite entnehmen und der Fahrzeug- Bedienungsanleitung beifügen!

Hinweis:

Wir empfehlen die Heizzeit auf die Fahrzeit abzustimmen.

Heizzeit = Fahrzeit

Beispiel:

Bei einer Fahrzeit von ca. 20min (einfache Strecke) empfehlen wir eine Einschaltdauer von 20min nicht zu überschreiten.

Bei Fahrzeugen mit Innenraumüberwachung ist diese zusätzlich zu den Fahrzeugeinstellungen für den Heizvorgang zu deaktivieren.

Hinweise für die Deaktivierung bitte der Betriebsanleitung des Fahrzeuges entnehmen!

Vor Abstellen des Fahrzeugs sind folgende Einstellungen vorzunehmen:



Geläsedrehzahl braucht nicht voreingestellt werden!

- 1 Temperatur auf „HI“
- 2 Luftaustritt auf Frontscheibe



Klima-
bedienteil



- 1 Hauptsicherung Innenraum F2 30A
- 2 Heizgerätesicherung F1 20A

Siche-
rungen
Motorraum

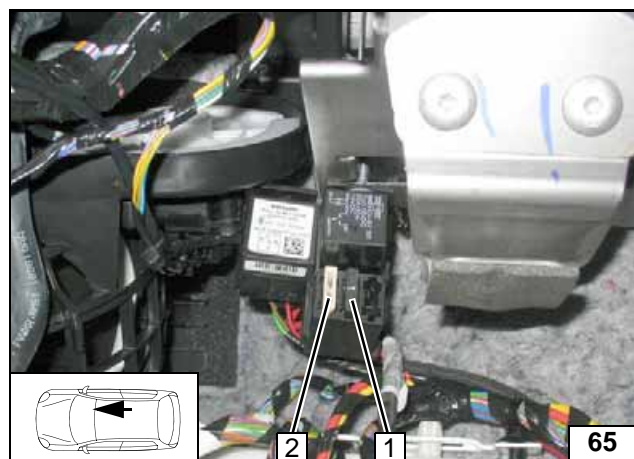

- 1 Sicherung Bedienelement F3 1A
- 2 Gebläsesicherung F4 25A

Siche-
rungen
Innenraum