



# Klimaansteuerung "Webasto Comfort"

## Einbaudokumentation Ford Focus / C-Max / Grand C-Max

### Gültigkeit

Hersteller	Handelsbezeichnung	Typ	EG-BE-Nr. / ABE
Ford	Focus	DYB	e13 * 2007 / 46 * 1138 * ...
Ford	C-Max	DXA	e13 * 2007 / 46 * 1103 * ...
Ford	Grand C-Max	DXA	e13 * 2007 / 46 * 1103 * ...

ab Modell 2015

Linkslenker

geprüfte Ausstattungen: Klimaautomatik

nicht geprüft: Innenraumüberwachung

# Ford Focus / C-Max / Grand C-Max

## Inhaltsverzeichnis

Gültigkeit	1	Gebläseansteuerung Focus	8
Erforderliche Bauteile	2	Systemschaltplan Focus	9
Geltungshinweise	2	Montagehinweise Klimabedienteil Focus	10
Hinweise zur Bedienungs- und Einbauanweisung	3	Gebläseansteuerung C-Max/ Grand C-Max	14
Hinweise zur Gültigkeit	4	Systemschaltplan C-Max / Grand C-Max	15
Technische Hinweise	4	Montagehinweise Klimabedienteil C-Max/ Grand C-Max	16
Erläuterungen zum Dokument	4	Abschließende Arbeiten	19
Vorarbeiten	5	Bedienungshinweise Focus	20
Elektrik	5	Bedienungshinweise C-Max / Grand C-Max	21
Elektrik vorbereiten	6		

## Erforderliche Bauteile

Bezeichnung	Bestell-Nr.:
Zusatzkit Ford Focus / C-Max / Grand C-Max 2015 Klimaanlage "Webasto Comfort"	1324107B

## Geltungshinweise

Diese Einbaudokumentation gilt nur zusammen mit:

Bezeichnung	Bestell-Nr.:
Einbaukit Ford Focus / C-Max / Grand C-Max Benzin 2015 und Einbaudokumentation Ford Focus / C-Max / Grand C-Max	1324046_  1324047_

oder

Bezeichnung	Bestell-Nr.:
Einbaukit Ford Focus / C-Max / Grand C-Max Diesel 2015 und Einbaudokumentation Ford Focus / C-Max / Grand C-Max 1.5D oder Einbaudokumentation Ford Focus 2.0D	1323872_  1323873_ 1323874_

## Hinweise zur Bedienungs- und Einbauanweisung

### 1 Wichtige Hinweise (nicht abschließend)

#### 1.1 Einbau und Reparatur



Das unsachgemäße Einbauen oder Reparieren von Webasto Heiz- und Kühlsystemen kann Feuer verursachen oder zum Austritt von tödlichem Kohlenmonoxid führen. Dadurch können schwere oder tödliche Verletzungen hervorgerufen werden.



Für den Einbau und die Reparatur von Webasto Heiz- und Kühlsystemen bedarf es eines speziellen Firmentrainings, technischer Dokumentation, Spezialwerkzeuge und einer Spezialausrüstung.



Einbau und Reparatur dürfen NUR durch per Webastotrainings geschulte und zertifizierte Personen vorgenommen werden. Versuchen Sie NIEMALS, Webasto Heiz- oder Kühlsysteme einzubauen oder zu reparieren, wenn Sie das Webastotrainings nicht erfolgreich abgeschlossen haben und Ihnen die notwendigen technischen Fähigkeiten oder die für einen sachgerechten Einbau und Reparatur nötigen technischen Dokumentationen, Werkzeuge und Ausrüstungen fehlen.

Es dürfen nur Originalteile von Webasto verwendet werden. Bitte beachten Sie hierzu den Zubehörekatalog Luft- und Wasserheizgeräte von Webasto.

#### 1.2 Bedienung

Um einen sicheren Betrieb zu gewährleisten, empfehlen wir, das Heizgerät alle zwei Jahre von einem autorisierten Webasto Händler prüfen zu lassen, insbesondere bei Einsatz über einen langen Zeitraum und/oder extremen Umgebungsverhältnissen.

Betreiben Sie das Heizgerät wegen Vergiftungs- und Erstickungsgefahr nicht in geschlossenen Räumen.

Vor dem Auftanken ist das Heizgerät immer auszuschalten.

Das Heizgerät darf nur mit den dafür vorgeschriebenen Kraftstoff Diesel (DIN EN 590) bzw. Benzin (DIN EN 228) verwendet werden.

Das Heizgerät darf nicht mit einem Hochdruckreiniger gereinigt werden.

#### 1.3 Bitte beachten

Befolgen Sie IMMER alle Webasto Einbau- und Bedienungsanweisungen und beachten Sie alle Warnhinweise.

Um alle Funktionen und Eigenschaften des Heizgerätes kennen und verstehen zu lernen, ist die Bedienungsanweisung aufmerksam zu lesen und stets zu beachten.

Für sachgemäße und sichere Einbau- und Reparaturarbeiten ist die Einbauanweisung samt Warn- und Sicherheitshinweisen aufmerksam zu lesen und stets zu beachten. Bitte wenden Sie sich für sämtliche Einbau- und Reparaturarbeiten immer an eine von Webasto autorisierte Werkstatt.

### Wichtig

**Webasto übernimmt keine Haftung für Mängel und Schäden, die auf eine Nichtbeachtung der Einbau-, Reparatur- und Bedienungsanweisungen und der darin enthaltenen Hinweise zurückzuführen sind.**

**Dieser Haftungsausschluss gilt insbesondere für unsachgemäße Einbauten und Reparaturen, Einbauten und Reparaturen durch ungeschulte Personen oder im Falle der Nichtverwendung von Originalersatzteilen.**

**Die Haftung wegen schuldhafter Verletzung von Leben, Körper oder Gesundheit und wegen auf vorsätzlicher oder grob fahrlässiger Pflichtverletzungen beruhender Schäden bleibt ebenso unberührt wie die zwingende Produkthaftung.**

**Der Einbau erfolgt gemäß den allgemein üblichen Regeln der Technik. Wenn nicht anders beschrieben, erfolgt die Befestigung von Schläuchen, Leitungen und Kabelbäumen mit Kabelbindern an fzg.-eigenen Leitungen und Kabelbäumen. Lose Leitungen isolieren und wegbinden. Stecker an elektronischen Bauteilen müssen bei der Montage hörbar einrasten!**

**Scharfe Kanten sind mit einem Scheuerschutz zu versehen! Blanke Karosseriestellen, wie z.B. Bohrungen, sind mit Korrosionsschutzwachs (Tectyl 100K) einzusprühen.**

**Bei Aus- und Einbau von fahrzeugspezifischen Bauteilen sind die Anweisungen und Richtlinien der jeweiligen Fahrzeughersteller zu beachten!**

**Die Erstinbetriebnahme ist mit der Webasto Thermo Test Diagnose durchzuführen.**

**Beim Einbau eines programmierbaren Steuermoduls (z.B. PWM Gateway) sind die entsprechenden Einstellwerte zu kontrollieren bzw. einzustellen!**

### 2 Gesetzliche Bestimmungen für den Einbau

Richtlinien	TT-Evo
Heizungsrichtlinie ECE R122	E1 00 0258
EMV-Richtlinie ECE R10	E1 04 5627

### Hinweis

Die Bestimmung dieser Richtlinien sind im Geltungsbereich der Rahmenrichtlinie EWG/70/156 und/oder EG/2007/46 (für neue Fahrzeugtypen ab 29.04.2009) bindend und sollten in Ländern, in denen es keine spezielleren Vorschriften gibt, ebenfalls beachtet werden.

### Wichtig

Die Nichtbeachtung der Einbauanweisungen führt zum Erlöschen der Typgenehmigung des Heizgerätes und damit der allgemeinen **Betriebslaubnis des Fahrzeugs**.

### Hinweis

Für das Heizgerät liegt eine Genehmigung nach §19 Abs.3 Nr. 2b der StVZO vor.

### 2.1 Auszug aus der ECE-Richtlinie 122 (Heizung) Abschnitt 5 für den Einbau des Heizgerätes

Beginn des Auszuges.

### ANHANG VII

### VORSCHRIFTEN FÜR VERBRENNUNGSHEIZGERÄTE UND DEREN EINBAU

#### 1. ALLGEMEINE VORSCHRIFTEN

1.1.1. Eine deutlich sichtbare Betriebsanzeige im Sichtfeld des Betreibers muss darüber informieren, wann das Heizgerät ein- oder ausgeschaltet ist.

#### 2. VORSCHRIFTEN FÜR DEN EINBAU IN DAS FAHRZEUG

##### 2.1. Geltungsbereich

2.1.1. Vorbehaltlich des Abschnitts 2.1.2 müssen Verbrennungsheizgeräte nach den Vorschriften dieses Anhangs eingebaut werden.

2.1.2. Bei Fahrzeugen der Klasse O mit Heizgeräten für Flüssigbrennstoff wird davon ausgegangen, dass sie den Vorschriften dieses Anhangs entsprechen.

##### 2.2. Anordnung des Heizgerätes

2.2.1. Teile des Aufbaus und sonstige Bauteile in der Nähe des Heizgerätes müssen vor übermäßiger Wärmeinwirkung und einer möglichen Verschmutzung durch Brennstoff oder Öl geschützt werden.

2.2.2. Das Verbrennungsheizgerät darf selbst bei Überhitzung keine Brandgefahr darstellen. Diese Anforderung gilt als erfüllt, wenn beim Einbau auf einen hinreichenden Abstand zu allen Teilen und geeignete Belüftung geachtet wird und feuerbeständige Werkstoffe oder Hitzeschilde verwendet werden.

2.2.3. Bei Fahrzeugen der Klassen M2 und M3 darf das Heizgerät nicht im Fahrgastraum angeordnet sein. Eine Einrichtung in einer dicht verschlossenen Umhüllung, die außerdem den Bedingungen nach Abschnitt 2.2.2 entspricht, darf allerdings verwendet werden.

2.2.4. Das Schild gemäß Abschnitt 1.4 oder eine Wiederholung davon muss so angebracht werden, dass es/sie noch leicht lesbar ist, wenn das Heizgerät in das Fahrzeug eingebaut ist.

2.2.5. Bei der Anordnung des Heizgerätes müssen alle angemessenen Vorkehrungen getroffen werden, um die Gefahr der Verletzung von Personen oder der Beschädigung von mitgeführten Gegenständen so gering wie möglich zu halten.

##### 2.3. Brennstoffzufuhr

2.3.1. Der Brennstoffeinfüllstutzen darf sich nicht im Fahrgastraum befinden und muss mit einem gut abschließenden Deckel versehen sein, um ein Austreten von Brennstoff zu verhindern.

2.3.2. Bei Heizgeräten für Flüssigbrennstoff, bei denen die Brennstoffzufuhr von der Kraftstoffzufuhr des Fahrzeugs getrennt ist, müssen die Art des Brennstoffs und der Einfüllstutzen deutlich gekennzeichnet sein.

2.3.3. Am Einfüllstutzen ist ein Hinweis anzubringen, dass das Heizgerät vor dem Nachfüllen von Brennstoff abgeschaltet werden muss. Eine entsprechende Anweisung ist auch in die Bedienungsanleitung des Herstellers aufzunehmen.

##### 2.4. Abgassystem

2.4.1. Der Abgasauslass muss so angeordnet sein, dass ein Eindringen von Abgasen in das Fahrzeuginnere über Belüftungseinrichtungen, Warmlufteinlässe oder Fensteröffnungen verhindert wird.

##### 2.5. Verbrennungslufteinlass

2.5.1. Die Luft für den Brennraum des Heizgerätes darf nicht aus dem Fahrgastraum des Fahrzeugs abgesaugt werden.

2.5.2. Der Lufteinlass muss so angeordnet oder geschützt sein, dass er nicht durch Gegenstände blockiert werden kann.

##### 2.6. Heilufteinlass

2.6.1. Die Heiluftversorgung muss aus Frischluft oder Umluft bestehen und aus einem sauberen Bereich angesaugt werden, der nicht durch Abgase der Antriebsmaschine, des Verbrennungsheizgerätes oder einer anderen Quelle im Fahrzeug verunreinigt werden kann.

2.6.2. Die Einlassleitung muss durch Gitter oder sonstige geeignete Mittel geschützt sein.

##### 2.7. Heiluftauslass

2.7.1. Warmluftleitungen innerhalb des Fahrzeugs müssen so angeordnet oder geschützt sein, dass bei Berührung keine Verletzungs- oder Beschädigungsgefahr besteht.

2.7.2. Der Luftauslass muss so angeordnet oder geschützt sein, dass er nicht durch Gegenstände blockiert werden kann.

Ende des Auszuges.

Im Fall einer mehrsprachigen Version ist Deutsch verbindlich.

# Ford Focus / C-Max / Grand C-Max

## Hinweise zur Gültigkeit

Diese Einbaudokumentation gilt für die Fahrzeuge Ford Focus / C-Max / Grand C-Max Benzin und Diesel - Gültigkeit siehe Seite 1 - ab Modelljahr 2015 und später, wenn technische Änderungen am Fahrzeug den Einbau nicht beeinflussen, unter Ausschluss jeglicher Haftungsansprüche. Je nach Version und Ausstattung des Fahrzeuges können beim Einbau Änderungen gegenüber dieser „Einbaudokumentation“ notwendig werden.

Fahrzeug- und Motortypen, Ausstattungsvarianten sowie andere Spezifikationen, die nicht in dieser Einbaudokumentation aufgeführt sind, wurden nicht geprüft. Ein Einbau nach dieser Einbaudokumentation kann aber möglich sein.

## Technische Hinweise

### Spezialwerkzeug

- Automatische Abisolierzange 0,2 - 6mm<sup>2</sup>
- Crimpzange für Kabelschuh / Flachstecker 0,5 - 6mm<sup>2</sup>
- Drehmomentschlüssel für 2,0 - 10 Nm
- Webasto Thermo Test Diagnose mit aktueller Software

### Maßangaben

- Alle Maßangaben in mm

### Anzugsdrehmomente

- Schraubverbindungen nach Herstellervorgabe oder entsprechend dem Stand der Technik befestigen!

## Erläuterungen zum Dokument

Um Ihnen einen schnellen Überblick über die einzelnen Arbeitsschritte zu geben, finden Sie eine Kennzeichnung an der Außenkante oben rechts auf der jeweiligen Seite.

### Mechanik



### Elektrik



### Software



Auf Besonderheiten wird durch folgende Symbole hingewiesen:

**Besondere Gefahr der Beschädigung von Bauteilen**



**Verweis auf fzg.-spezifische Unterlagen des Herstellers**



**Besondere Gefahr durch elektrische Spannung**



**Verweis auf spezifische Einbauanweisung der Webasto Komponente (dargestellt am Beispiel FuelFix)**



**Besondere Brand- oder Explosionsgefahr**



**Verweis auf allgemeine Einbauanweisungen der Webasto Komponenten**



**Hinweis auf eine technische Besonderheit**



**Anzugsdrehmoment entsprechend den fzg.-spezifischen Unterlagen des Herstellers**



**Der Pfeil im Fahrzeugpiktogramm zeigt die Position am Fahrzeug und die Blickrichtung**

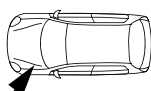

## Vorarbeiten

### Fahrzeug



- Batterie abklemmen
- Untere Fußraumverkleidung Beifahrerseite ausbauen
- Handschuhfach ausbauen
- Zierrahmen Mittelunnel ausbauen (siehe Montagehinweise, nur Focus)
- Blende über Klimabedienteil ausbauen (siehe Montagehinweise, nur Focus)
- Rahmen Klimabedienteil ausbauen (siehe Montagehinweise)



## Elektrik

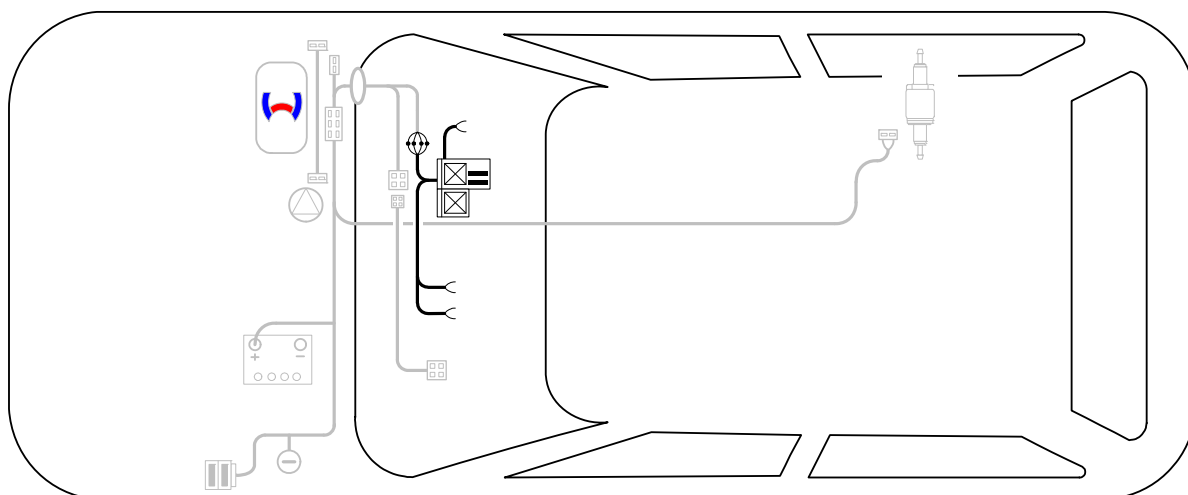

Schema  
Kabelbaum-  
verlegung  
Focus

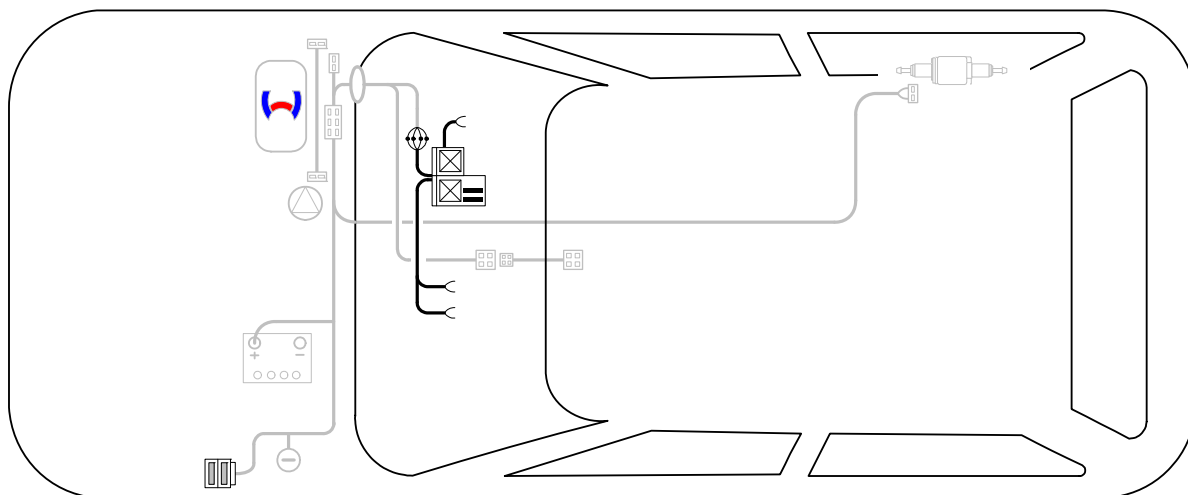

Schema  
Kabelbaum-  
verlegung  
C-Max /  
Grand C-Max

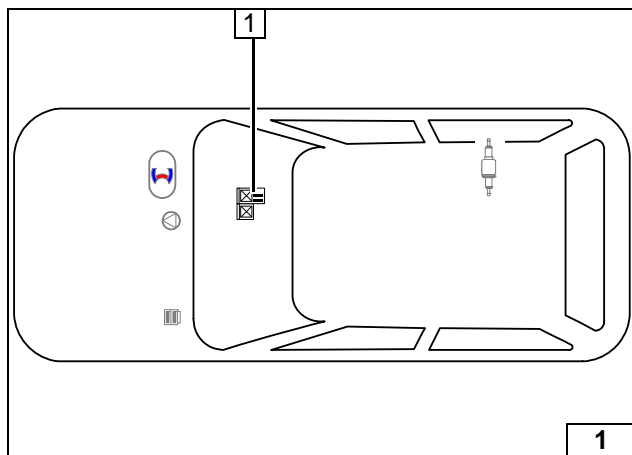

### Elektrik vorbereiten

- 1 Relaisicherungshalter Innenraum, CCL Gateway



Einbau-  
übersicht

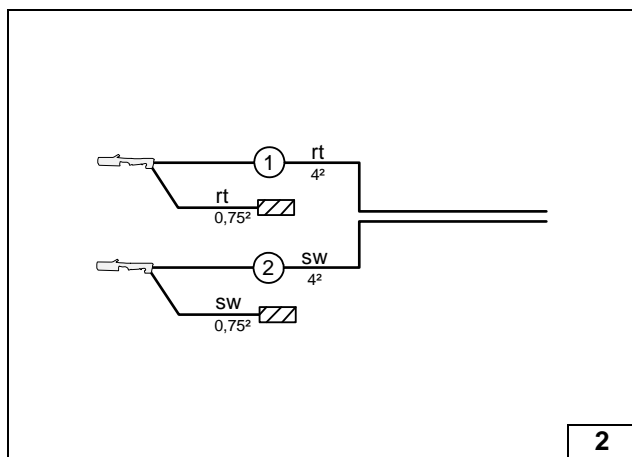

### Alle Fahrzeuge

Leitungsabschnitte behalten ihre Nummerierung im gesamten Dokument!

- ① Ltg. rt Gebläsekabelbaum
- ② Ltg. sw Gebläsekabelbaum



Kabelbaum  
zuordnen

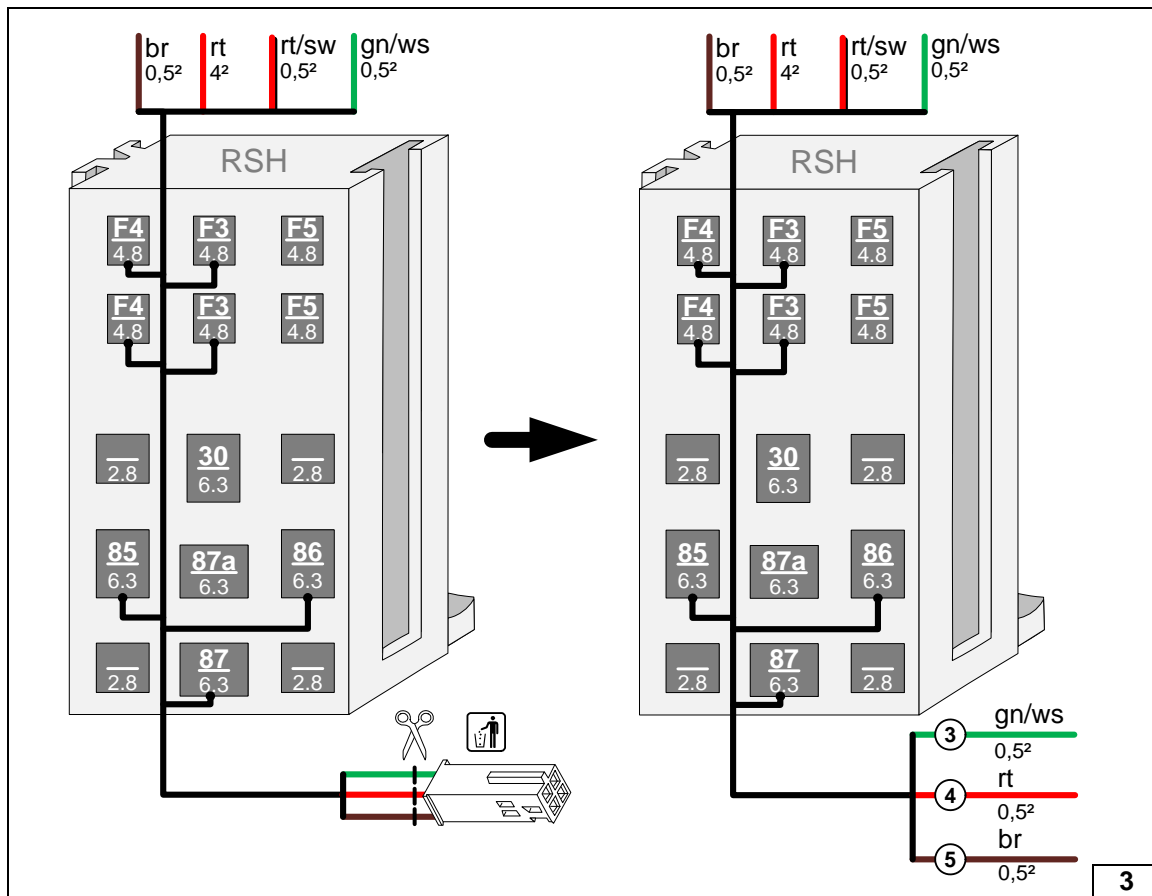

Relais-  
sicherungs-  
halter  
Innenraum  
vorbereiten/  
Leitungen  
zuordnen

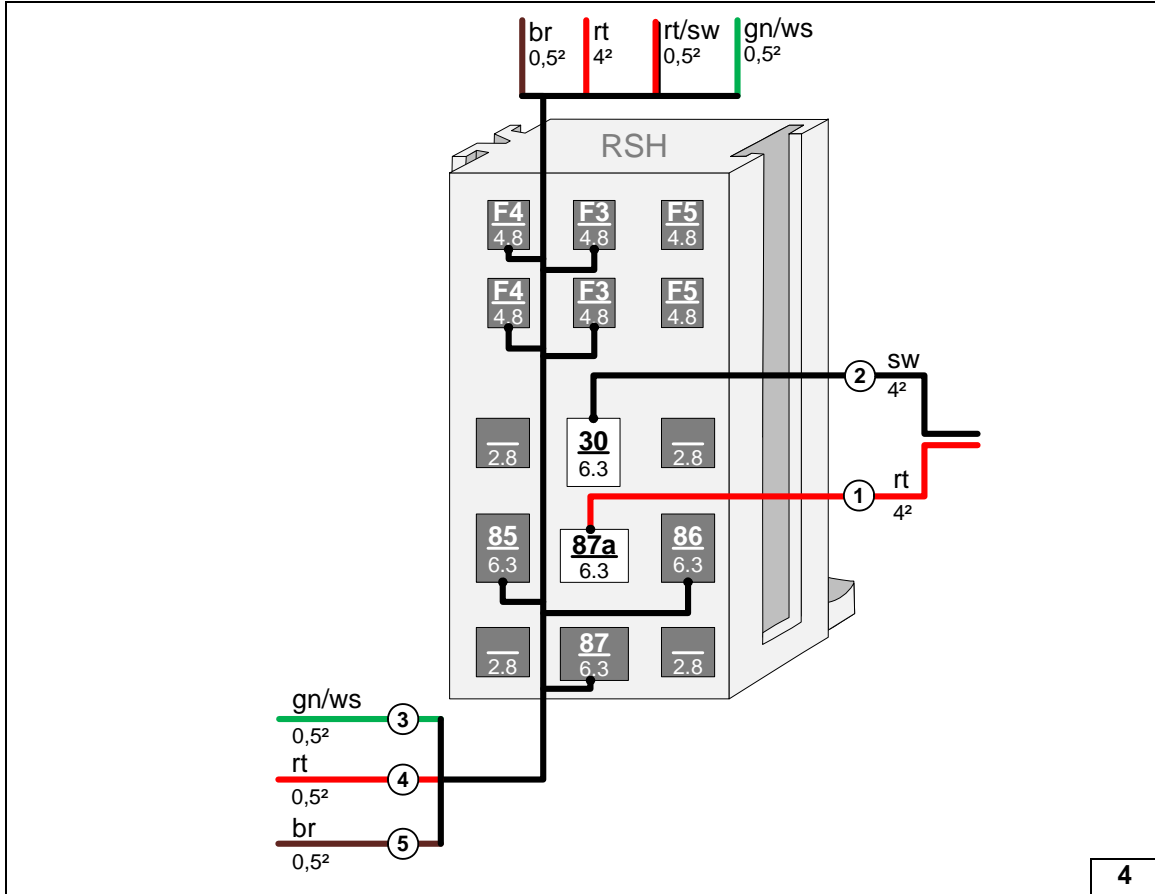

Leitungen in Relais-sicherungs-halter Innenraum anschließen

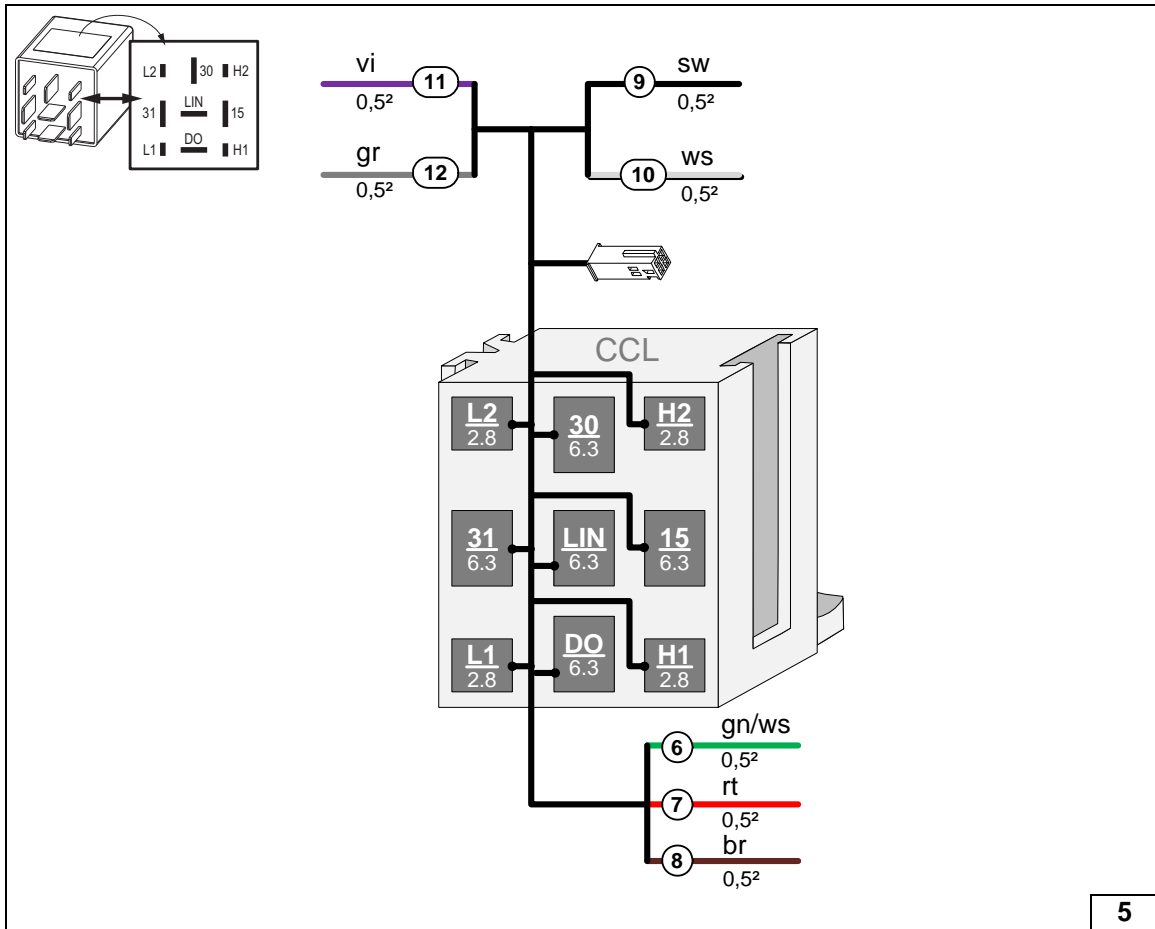

Leitungen Kabelbaum CL-Gateway zuordnen

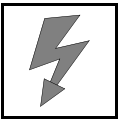

Gebälseansteuerung Focus

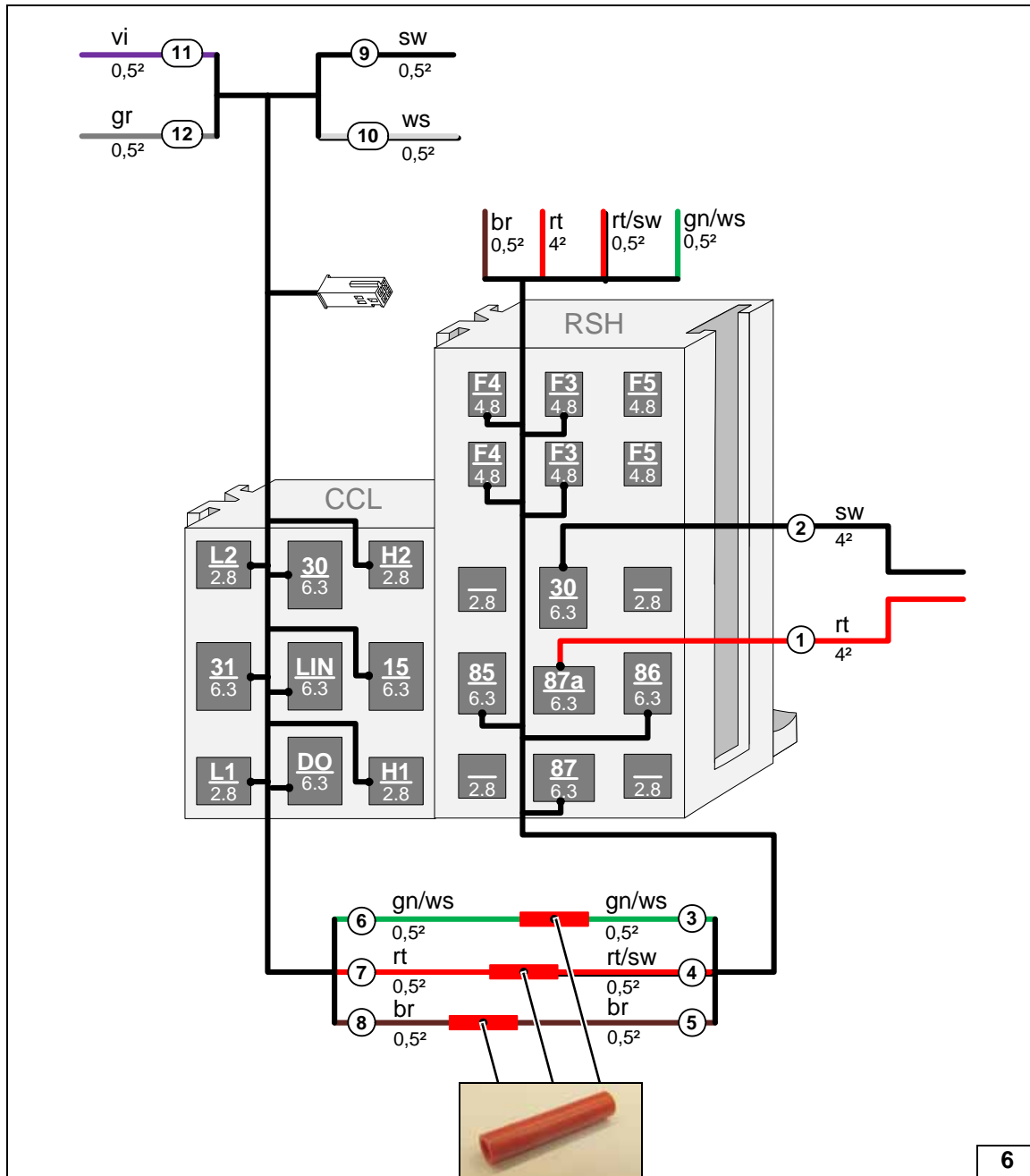

Socket CCL-GW und Relais-sicherungs-halter Innenraum verrasten, Leitungen verbinden

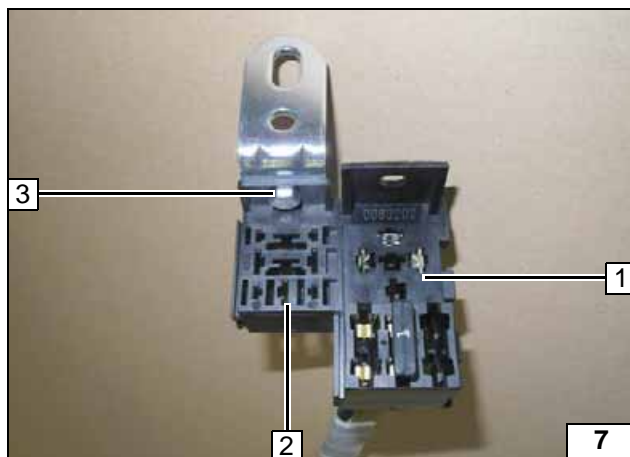

- 1 Relais-sicherungshalter Innenraum
- 2 Socket CCL Gateway
- 3 Schraube M5x16, Winkel, Karos-seriescheibe [2x], Mutter

Winkel montieren



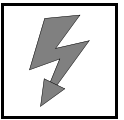

Systemschaltplan Focus

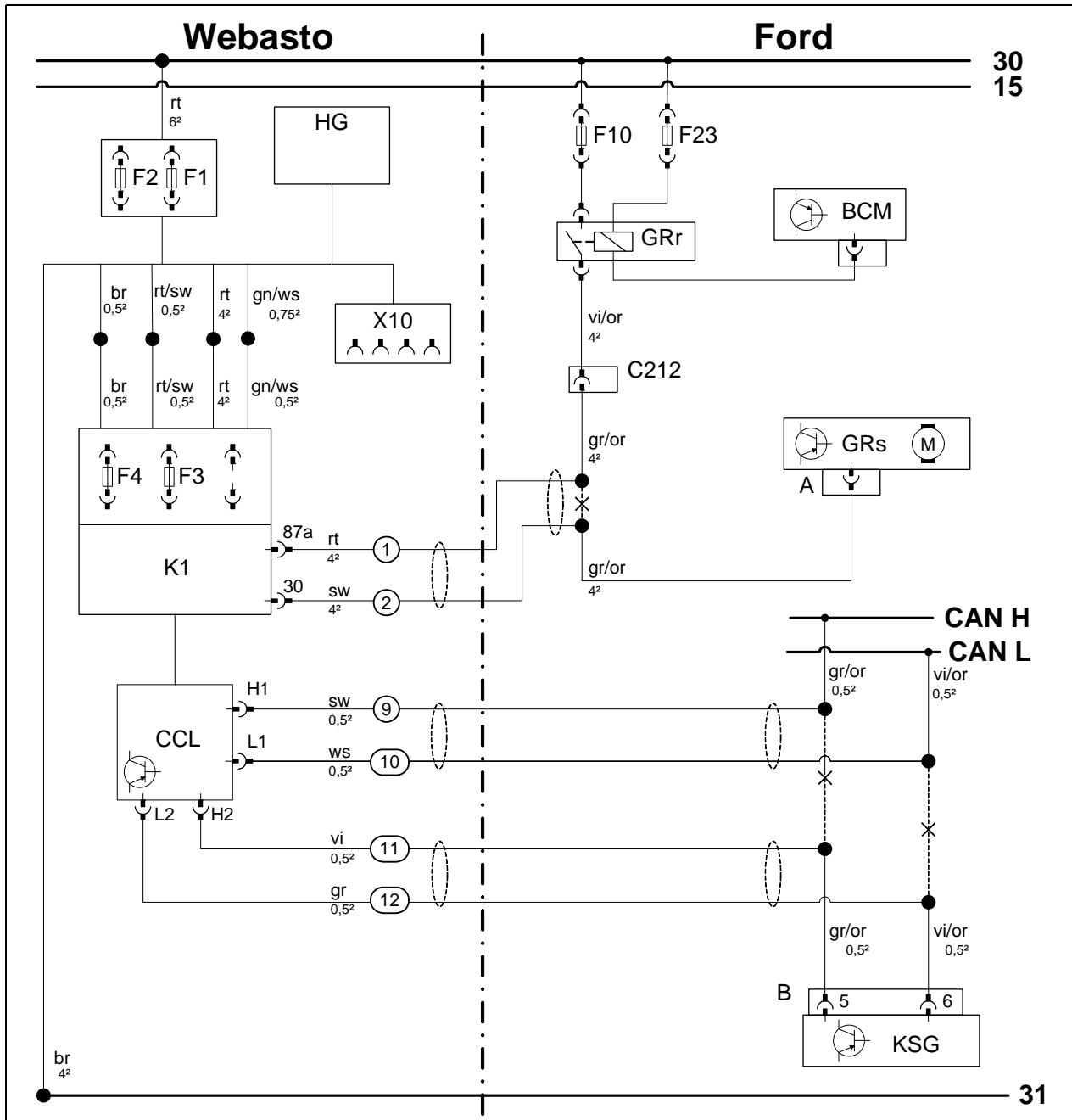

System-  
schaltplan  
Klimaauto-  
matik

Bauteile Webasto		Bauteile Fahrzeug		Farben und Symbole	
HG	Heizgerät TT-Evo	F10	Sicherung 40A	rt	rot
F1	Sicherung 20A	F23	Sicherung 5A	sw	schwarz
F2	Sicherung 30A	GRr	Gebläse-relais	gn	grün
X10	4-poliger Stecker Bedienelement	BCM	Karosseriesteuergerät	ws	weiss
F3	Sicherung 1A	GRs	Gebläse-regler mit Gebläse-motor	br	braun
F4	Sicherung 25A	A	Stecker GRs	gr	grau
K1	Gebläse-relais	C212	Steckverbinder	vi	violett
CCL	CCL Gateway	KSG	Klimasteuergerät	or	orange
		B	Stecker KSG		
				X	Trennstelle
				Kabelfarben können variieren!	

Legende

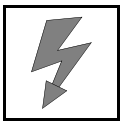

### Montagehinweise Klima- bedienteil Focus

Handschuhfach öffnen und Zierleiste 1 ausclippen!



**Zierleiste  
ausbauen**



- 1 Zierrahmen Mitteltunnel
- Befestigungspunkte, geclipst oder Rastnasen

**Zierrahmen  
Mitteltunnel  
ausbauen**

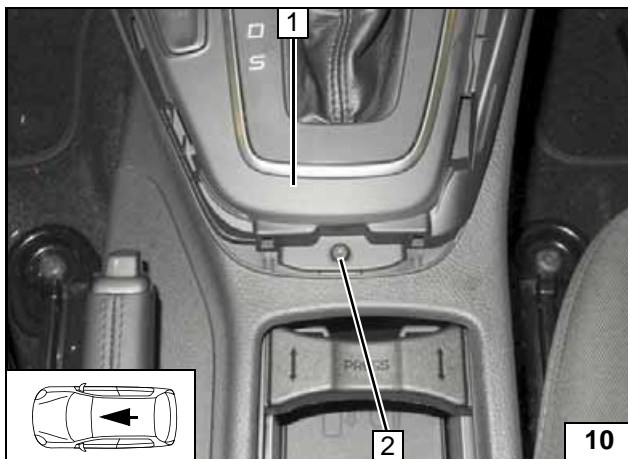

- 1 Rahmen Schaltkonsole
- 2 Fzg.eigene Schraube entfernen

**Schraube  
entfernen**

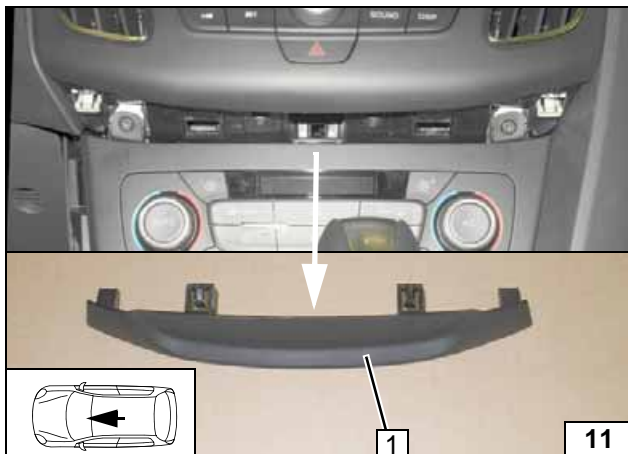

Blende 1 entgegen der Fahrtrichtung vor-  
sichtig lösen um die mittleren Haltenasen  
mit geeignetem Werkzeug zu entriegeln,  
dann ausclippen!



**Blende  
ausbauen**

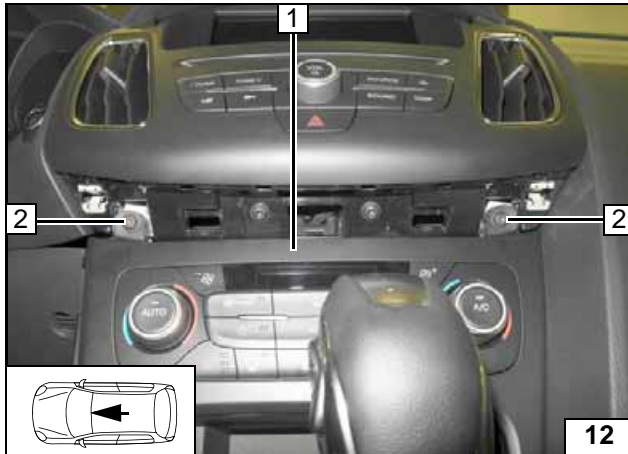
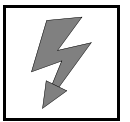

- 1 Rahmen Klimabedienteil
- 2 Fzg.eigene Schrauben entfernen [2x]

Rahmen Klima-  
bedienteil  
lösen und  
leicht nach  
vorn ziehen

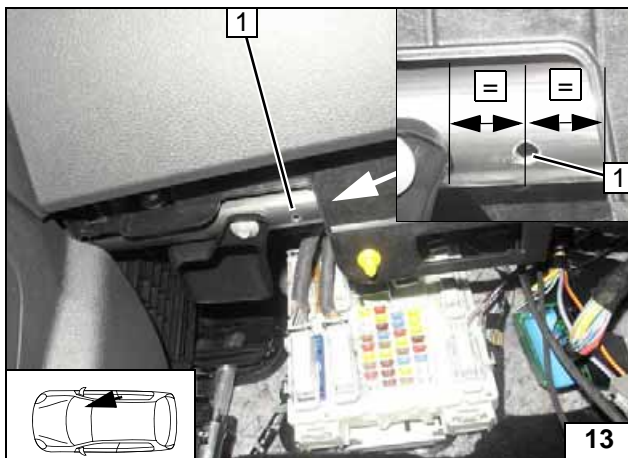

- 1 Bohrung Ø 5

Bohrung in  
Armaturen-  
brettträger  
erstellen

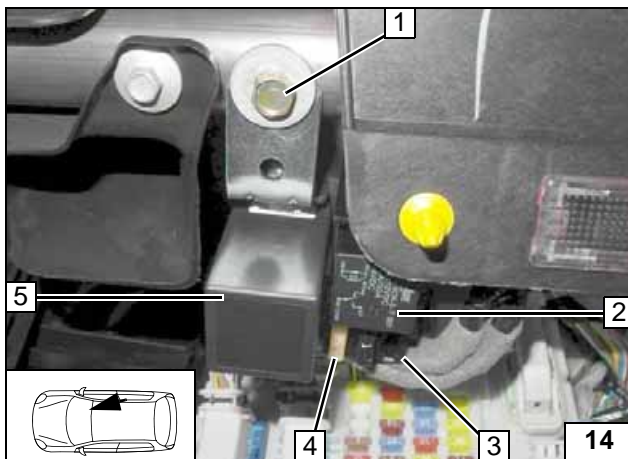

- 1 Blechschraube, Karoseriescheibe, Winkel vormontiert
- 2 K1-Relais
- 3 Relaisicherungshalter Innenraum
- 4 Sicherung F4 25A
- 5 CCL Gateway

Relais-  
sicherungs-  
halter  
Innenraum  
montieren

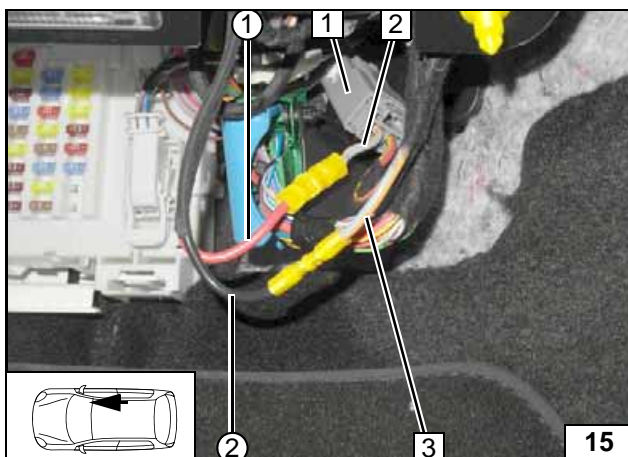

Alle nachfolgenden elektrischen Verbindungen gemäß Schaltplan herstellen!



- 1 Steckverbindung C212
- 2 Ltg. gr/or Steckverbindung C212
- 3 Ltg. gr/or Stecker A Gebläseregler
- ① Ltg. rt K1/87a Gebläsekabelbaum
- ② Ltg. sw K1/30 Gebläsekabelbaum

Anschluss  
Gebläse-  
regler

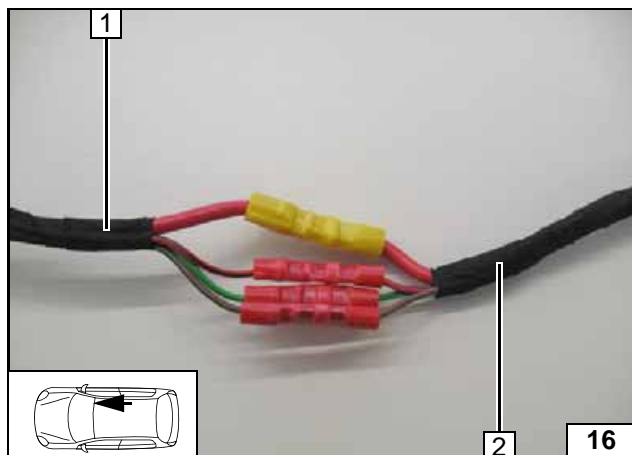
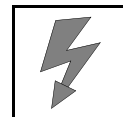

- 1 Kabelbaum Relaissicherungshalter Innenraum
- 2 Kabelbaum Heizgerät

Kabelbäume farbgleich verbinden

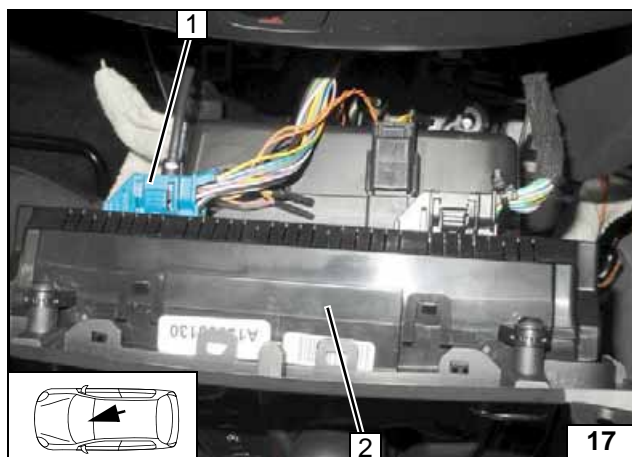

- 1 Stecker B Klimabedienteil
- 2 Klimabedienteil

Stecker B Klimabedienteil lösen

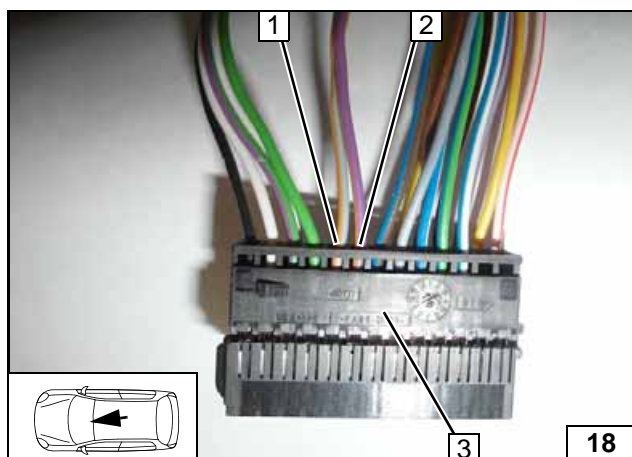

- 1 Ltg gr/or Stecker C228B / Pin 5
- 2 Ltg vi/or Stecker C228B / Pin 6
- 3 Stecker B Klimabedienteil

Ansicht Stecker B Klimabedienteil

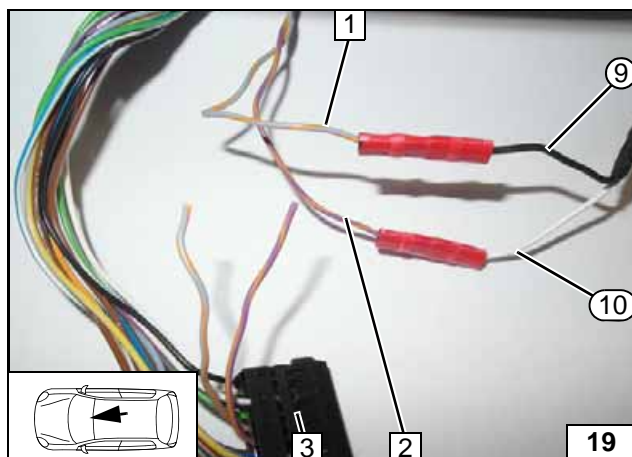

- 1 Ltg gr/or CAN H
- 2 Ltg vi/or CAN L
- 3 Stecker B Klimabedienteil
- ⑨ Ltg. sw CCL Gateway/H1 CAN Kabelbaum Teil 2
- ⑩ Ltg. ws CCL Gateway/L1 CAN Kabelbaum Teil 2

Anschluss Klimabedienteil

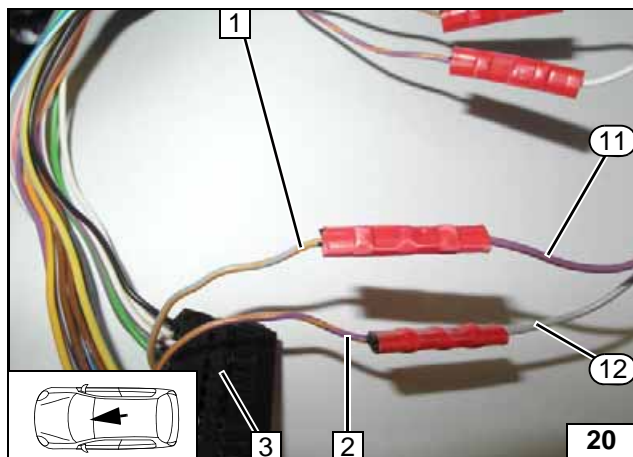
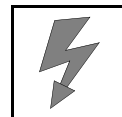

- 1 Ltg gr/or Stecker B / Pin 5
- 2 Ltg vi/or Stecker B / Pin 6
- 3 Stecker B Klimabedienteil
- ⑪ Ltg. vi CCL Gateway/H2  
CAN Kabelbaum
- ⑫ Ltg. gr CCL Gateway/L2  
CAN Kabelbaum

**Anschluss  
Klima-  
bedienteil**



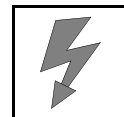

### Gebälseansteuerung C-Max/ Grand C-Max

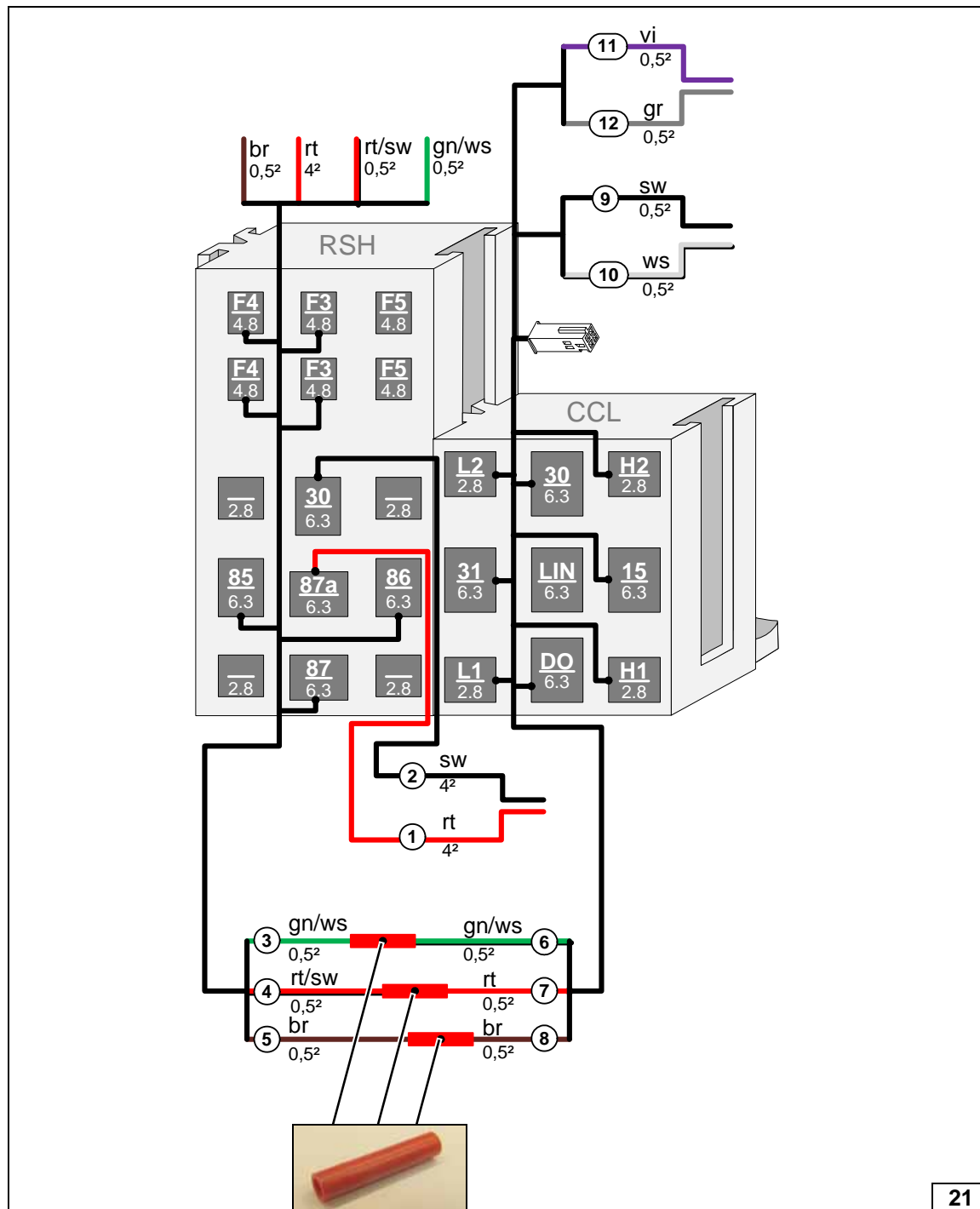

Socket  
CCL-GW  
und  
Relais-  
sicherungs-  
halter  
Innenraum  
verrasten,  
Leitungen  
verbinden



Systemschaltplan C-Max / Grand C-Max



Systemschaltplan  
Klimaauto-  
matik

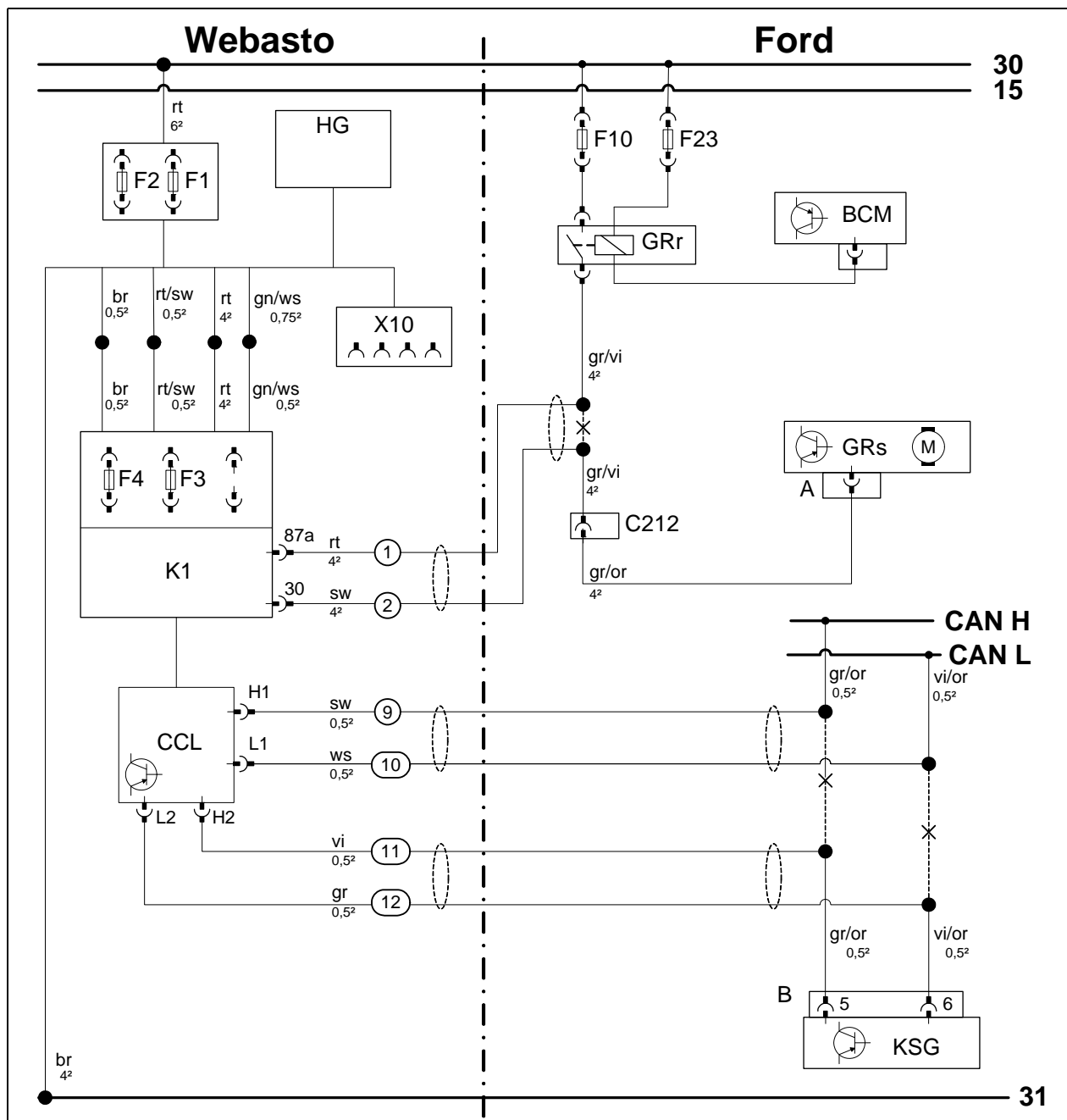

Bauteile Webasto		Bauteile Fahrzeug		Farben und Symbole	
HG	Heizgerät TT-Evo	F10	Sicherung 40A	rt	rot
F1	Sicherung 20A	F23	Sicherung 5A	sw	schwarz
F2	Sicherung 30A	GRr	Geblüserelais	gn	grün
X10	4-poliger Stecker Bedienelement	BCM	Karosseriesteuergerät	ws	weiss
F3	Sicherung 1A	GRs	Geblüseregler mit Gebläsemotor	br	braun
F4	Sicherung 25A	A	Stecker GRs	gr	grau
K1	Geblüserelais	C212	Steckverbinder	vi	violett
CCL	CCL Gateway	KSG	Klimasteuergerät	or	orange
		B	Stecker KSG		
				X	Trennstelle
				Kabelfarben können variieren!	

Legende

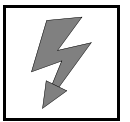

**Montagehinweise Klima-  
bedienteil C-Max/ Grand C-Max**



Manschette Schalhebel 1 ausclipsen!

**Manschette  
lösen**



1 Schraube [2x]

**Schrauben  
lösen**

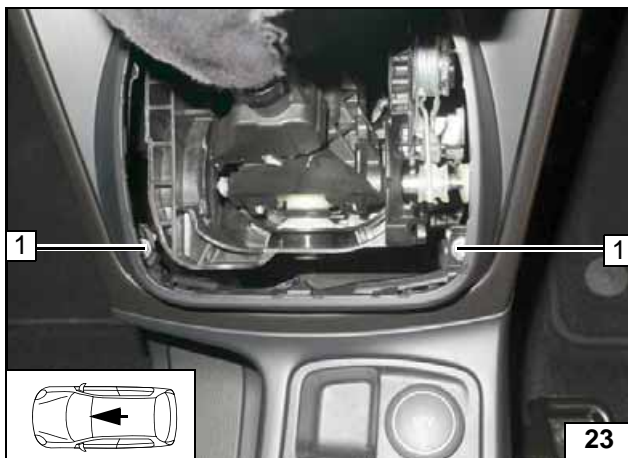

Verkleidung 1 nach vorne ausclipsen!



**Verkleidung  
lösen**

Fzg.eigene Schrauben entfernen [2x]!



**Klima-  
bedienteil  
ausbauen**



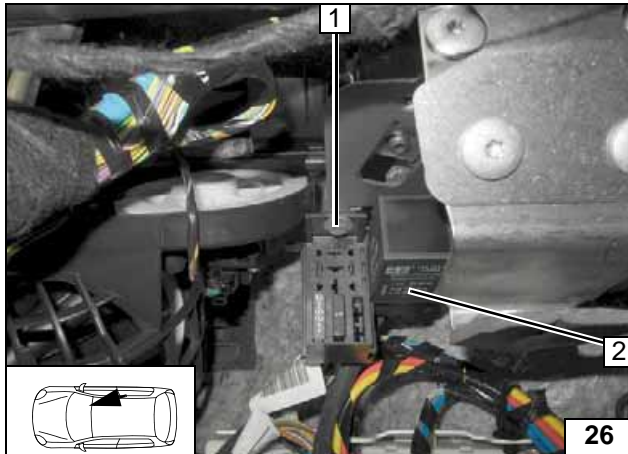
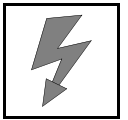

- 1 Schraube M5x16, Karosseriescheibe [2x], fzg.eigene Bohrung, Mutter
- 2 CCL Gateway

Relais-  
sicherungs-  
halter  
Innenraum  
montieren

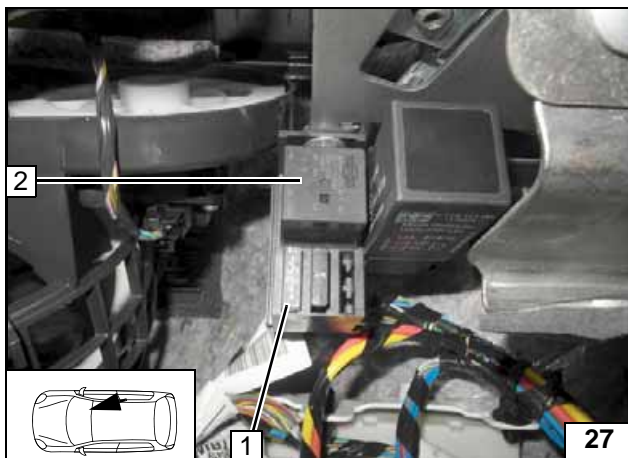

- 1 Sicherung F4 25A
- 2 K1-Relais

Sicherung  
F4 und  
K1-Relais  
montieren

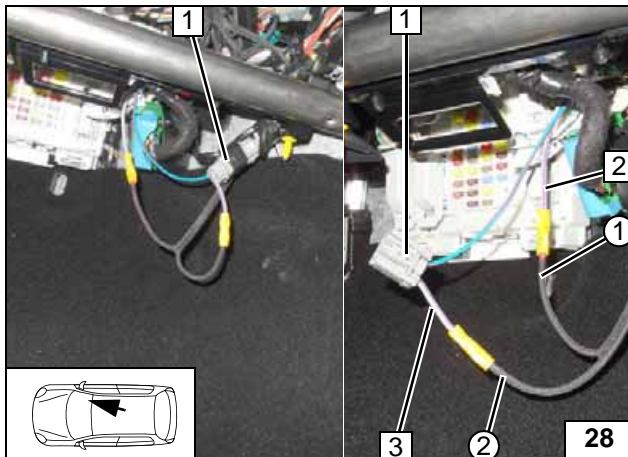

Alle nachfolgenden elektrischen Verbindungen gemäß Schaltplan herstellen!



- 1 Steckverbindung C212
- 2 Ltg. gr/vi GRs
- 3 Ltg. gr/vi Steckverbindung C212
- ① Ltg. rt K1/87a Gebläsekabelbaum
- ② Ltg. sw K1/30 Gebläsekabelbaum

Anschluss  
Gebläse-  
motor

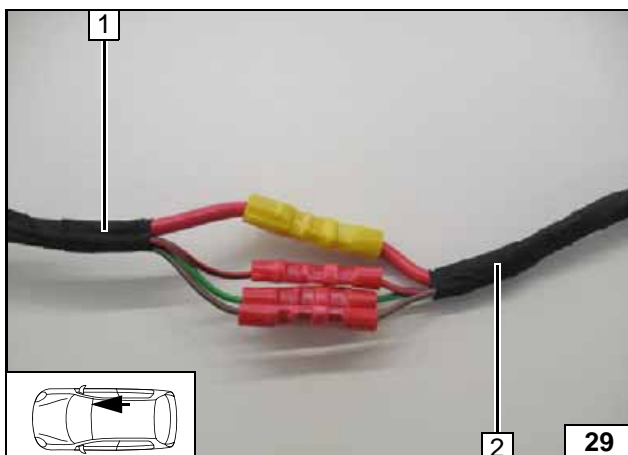

- 1 Kabelbaum Relaisicherungshalter Innenraum
- 2 Kabelbaum Heizgerät

Kabelbäume  
farbgleich  
verbinden

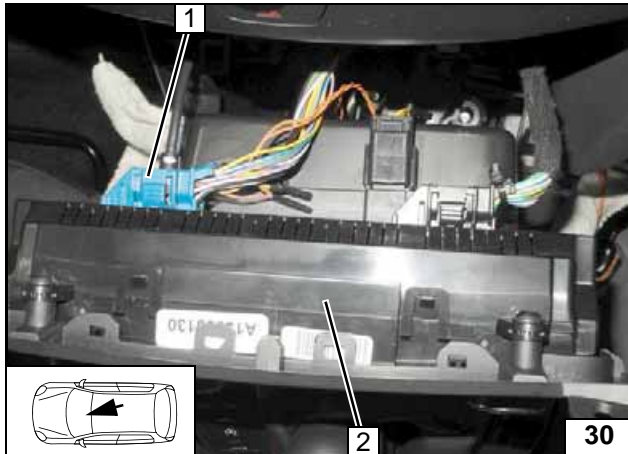
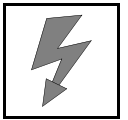

- 1 Stecker B Klimabedienteil
- 2 Klimabedienteil

Stecker B  
Klima-  
bedienteil  
lösen

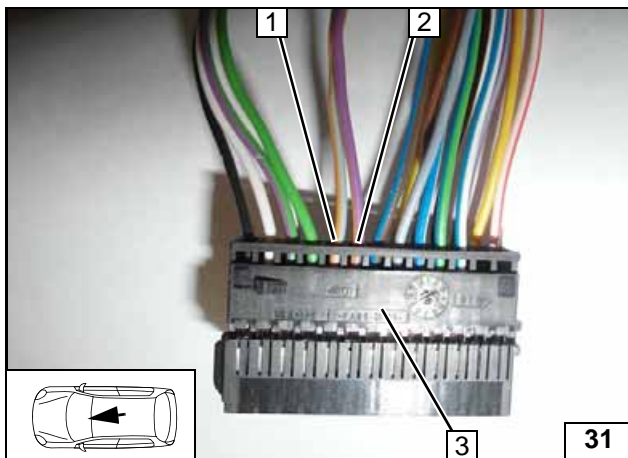

- 1 Ltg gr/or Stecker C228B / Pin 5
- 2 Ltg vi/or Stecker C228B / Pin 6
- 3 Stecker B Klimabedienteil

Ansicht  
Stecker B  
Klima-  
bedienteil

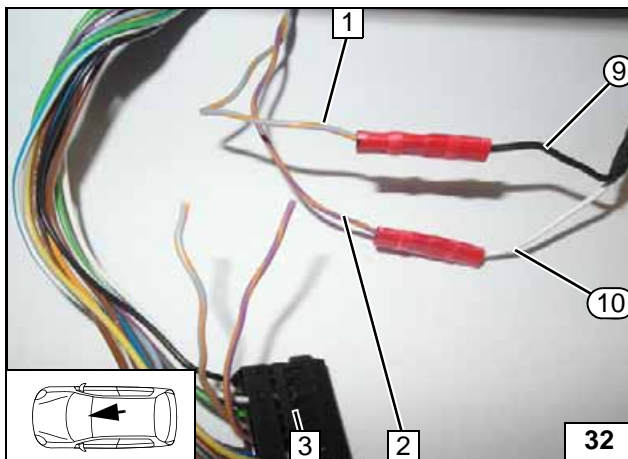

- 1 Ltg gr/or CAN H
- 2 Ltg vi/or CAN L
- 3 Stecker B Klimabedienteil
- ⑨ Ltg. sw CCL Gateway/H1  
CAN Kabelbaum Teil 2
- ⑩ Ltg. ws CCL Gateway/L1  
CAN Kabelbaum Teil 2

Anschluss  
Klima-  
bedienteil

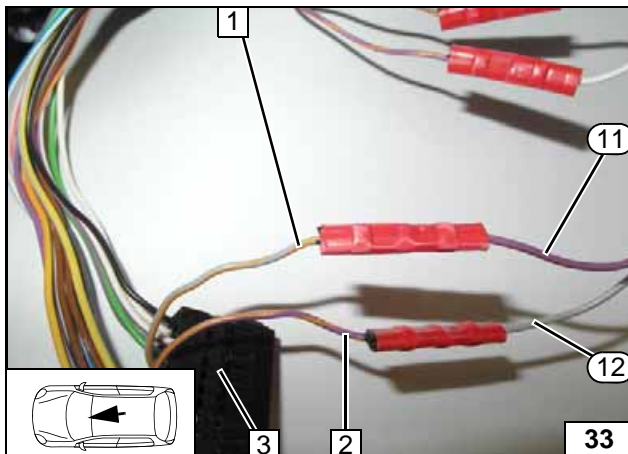

- 1 Ltg gr/or Stecker B / Pin 5
- 2 Ltg vi/or Stecker B / Pin 6
- 3 Stecker B Klimabedienteil
- ⑪ Ltg. vi CCL Gateway/H2  
CAN Kabelbaum
- ⑫ Ltg. gr CCL Gateway/L2  
CAN Kabelbaum

Anschluss  
Klima-  
bedienteil

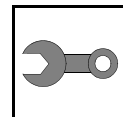

## Abschließende Arbeiten



**Achtung:**

Abschließende Arbeiten sind erst nach dem kompletten Verbau des Heizgerätes im Fahrzeug durchzuführen!

Alle elektrischen Anschlüsse auf festen Sitz prüfen. Lose Leitungen isolieren und zurückbinden.

- **Einstellungen Klimabedienteil gemäß „Bedienungshinweise“ vornehmen**



## Bedienungshinweise Focus

Bitte Seite entnehmen und der Fahrzeug- Bedienungsanleitung beifügen!

### Hinweis:

Wir empfehlen die Heizzeit auf die Fahrzeit abzustimmen.

Heizzeit = Fahrzeit

### Beispiel:

Bei einer Fahrzeit von ca. 20min (einfache Strecke) empfehlen wir eine Einschaltdauer von 20min nicht zu überschreiten.

Bei Fahrzeugen mit Innenraumüberwachung ist diese zusätzlich zu den Fahrzeugeinstellungen für den Heizvorgang zu deaktivieren.

Hinweise für die Deaktivierung bitte der Betriebsanleitung des Fahrzeuges entnehmen!

### Hinweis:

Ihr Fahrzeug ist mit einer Komfortansteuerung der Klimaanlage ausgestattet.

Dadurch sind vor dem Abstellen des Fahrzeuges **keine** Einstellungen am Klimabedienteil erforderlich!

Alle notwendigen Voreinstellungen wie Gebläsedrehzahl, Temperatur und Klappenstellungen werden automatisch gesetzt!

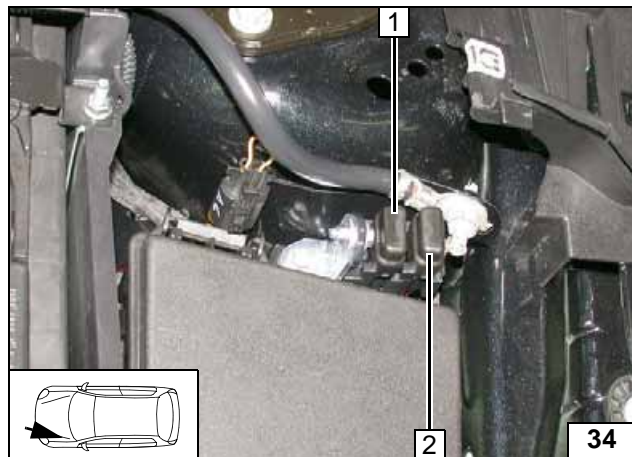

- 1 Hauptsicherung Innenraum F2 30A
- 2 Heizgerätesicherung F1 20A

**Sicherungen  
Motorraum**

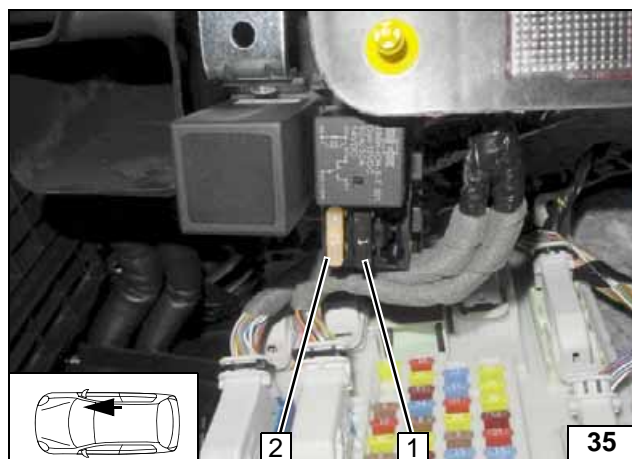

- 1 Sicherung Bedienelement und Gebläseansteuerung F3 1A
- 2 Gebläsesicherung F4 25A

**Sicherungen  
Innenraum**

## Bedienungshinweise C-Max / Grand C-Max

Bitte Seite entnehmen und der Fahrzeug- Bedienungsanleitung beifügen!

### Hinweis:

Wir empfehlen die Heizzeit auf die Fahrzeit abzustimmen.

Heizzeit = Fahrzeit

### Beispiel:

Bei einer Fahrzeit von ca. 20min (einfache Strecke) empfehlen wir eine Einschaltdauer von 20min nicht zu überschreiten.

Bei Fahrzeugen mit Innenraumüberwachung ist diese zusätzlich zu den Fahrzeugeinstellungen für den Heizvorgang zu deaktivieren.

Hinweise für die Deaktivierung bitte der Betriebsanleitung des Fahrzeuges entnehmen!

### Hinweis:

Ihr Fahrzeug ist mit einer Komfortansteuerung der Klimaanlage ausgestattet.

Dadurch sind vor dem Abstellen des Fahrzeugs **keine** Einstellungen am Klimabedienteil erforderlich!

Alle notwendigen Voreinstellungen wie Gebläsedrehzahl, Temperatur und Klappenstellungen werden automatisch gesetzt!

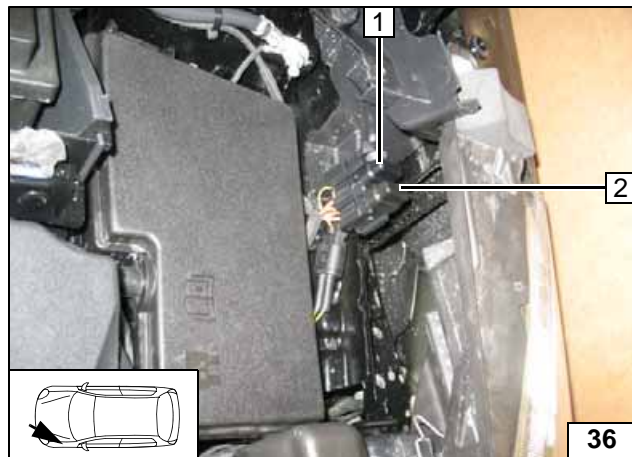

- 1 Hauptsicherung Innenraum F2 30A
- 2 Heizgerätesicherung F1 20A

**Sicherungen  
Motorraum**

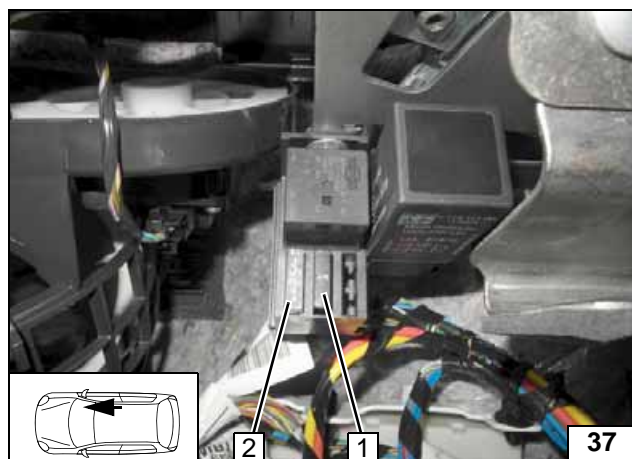

- 1 Sicherung Bedienelement und Gebläseansteuerung F3 1A
- 2 Gebläsesicherung F4 25A

**Sicherungen  
Innenraum**

