



Требуется диагностическое оборудование Webasto USB Diagnostics



Volkswagen

Жидкостные предпусковые
подогреватели

Thermo Top Evo



Руководство по
дооборудованию

автомобилей модели

Volkswagen
Transporter T6

Начиная с 2016 модельного года
(с дизельными двигателями,
оборудованные штатным
догревателем Webasto)

Только с левосторонним
расположением руля и ручным
управлением климатом



ВНИМАНИЕ!

Предупреждение:

Неправильная установка оборудования "Вебасто" может вызвать возгорание или привести к выделению смертельно ядовитого оксида углерода. Это может вызвать тяжелые последствия, вплоть до смертельных.

Для установки оборудования "Вебасто" необходимы специальные знания, для получения которых следует пройти техническое обучение, пользоваться технической документацией, инструментом и принадлежностями.

НИКОГДА не пытайтесь устанавливать оборудование "Вебасто", если Вы не прошли успешно соответствующее обучение и/или не располагаете необходимой для надлежащего производства указанных работ технической документацией, инструментами и принадлежностями.

ВСЕГДА следуйте инструкциям по установке фирмы "Вебасто", прежде всего специальным предупреждениям и другим выделенным указаниям.

Фирма "Вебасто" не принимает на себя ответственность за неисправности и повреждения, произошедшие вследствие установки оборудования "Вебасто", произведенного с отклонением от приведенных здесь указаний.

Оглавление

1. Допущенные модификации.....	2
2. Перечень необходимого оборудования для установки	2
3. Введение	3
4. Предварительные работы.....	3
5. Расположение элементов.....	3
6. Подготовка электрических систем.....	4
7. Расположение элементов электрооборудования	5
8. Принципиальная схема подключения.....	6
9. Установка устройства управления	8
таймер Multicontrol Car	8
Telestart T91	9
ThermoCall	9
10. Завершающие операции	10
Программирование подогревателя	10
Руководство пользователя.....	11
Приложение.....	12

1. Допущенные модификации

Производитель	Модель	Код модели	Код ЕС
VW	T6	7HC	e1 * 2001 / 116 * 0220

2. Перечень необходимого оборудования для установки

Наименование	Номер по каталогу	Количество
Комплект дооборудования	1324102	1
Устройство управления		
GSM Webasto Thermo Call 4 Advanced	9032141	1
или		
GSM Webasto Thermo Call 4 Entry	9032129	1
и / или		
ДУ Telestart T91	9028761	1
и / или		
Таймер Multicontrol Car + рамка	9029783 + 9030077	1 + 1

Инструмент

- Комплект стандартного слесарного инструмента
- Стриппер для снятия изоляции с проводов 0,2 – 6 мм²
- Кримпер для опрессовки гильз, соединяющих провода диаметром 0,5 – 6 мм²
- Динамометрический ключ 2,0 - 10 Нм
- Диагностическое оборудование Webasto Thermo Test Diagnosis (Номер по каталогу **1320920**)
- Диагностический переходник – адаптер (**1319503** или **1301783**)

3. Введение

Настоящее Руководство по установке относится к автомобилям модели **VW T6** (допущенные модификации см. выше), начиная с **2016** модельного года. Предполагается, что в конструкцию автомобиля не были внесены такие технические изменения (в т.ч. путем установки дополнительного оборудования), которые могли бы повлиять на описанный ниже порядок установки. В противном случае, в зависимости от модификации и оснащения, порядок установки может отличаться от описанного в настоящем Руководстве.

Описание этапов установки в настоящем Руководстве представляет собой, как правило, их графическое (фото) изображение с комментариями, расположенными строго слева от них. Номера дополнительных компонентов, приведенные в комментариях и, как правило, указанных стрелками, можно найти в разделе «перечень необходимого для установки».

Вне зависимости от модификации и оснащения обязательны к исполнению Инструкции фирмы «Вебасто» по эксплуатации, установке подогревателей серии Thermo Top, а также общетехнические правила и указания производителя автомобиля.

4. Предварительные работы

- Отключить и снять АКБ
- Снять панель, расположенную за АКБ
- Снять боковую обшивку панели приборов со стороны водителя
- Снять переключатель головного света (вместе с суппортом)
- Снять обшивку в ногах водителя
- Снять нижнюю обшивку приборной панели
- Снять обшивку порога со стороны водителя
- Демонтировать водительское сидение

Место установки видимых элементов устройства управления должно быть согласовано с клиентом.

В зависимости от доступного места и рекомендаций производителя автомобиля, мы рекомендуем использовать АКБ повышенной ёмкости.

Все размеры даны в миллиметрах.

Затяжка болтов согласно общетехническим правилам, если не указано иное.

5. Расположение элементов

1. Догреватель (штатный)
2. Предохранители под капотом
3. Разъём устройства управления
4. Предохранители в салоне
5. К1 реле

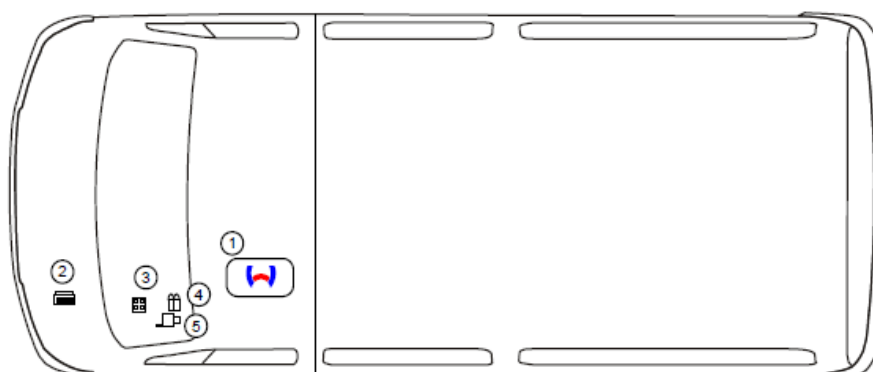

Общее время включает в себя время на разборку / сборку частей автомобиля, монтаж элементов подогревателя, настройку и пробный запуск системы. Время может отличаться в зависимости от оборудования конкретного автомобиля.

Среднее время монтажа	4 н/ч
-----------------------	-------

6. Подготовка электрических систем

Нумерация проводников одина для всего документа.

Выполняйте все подключения, как показано на схеме.

Заключите красный провод ① в защитную оплётку.

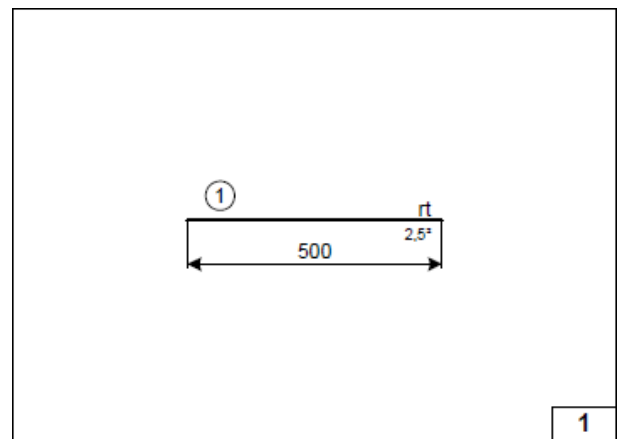

Установка реле и колодки предохранителей

- 1 – обшивка панели приборов в ногах водителя
- 2 – колодка предохранителей в салоне
- 3 – просверленное отверстие $\varnothing 5\text{мм}$, болт M4x10, гайка, шайба
- 4 – суппорт колодки предохранителей
- 5 – реле K1
- 6 – отверстие $\varnothing 6\text{мм}$, болт M5x16, гайка, шайба

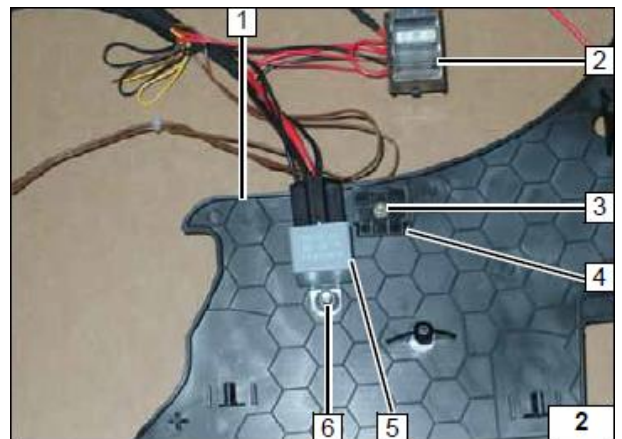

Отрезать клемму 1 красного (rt) провода питания (сечение $2,5^2$)
Закрепить колодку предохранителей 3.

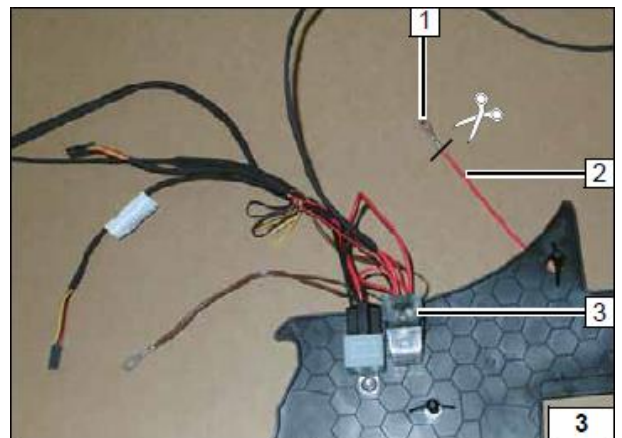

Установить панель 1





7. Расположение элементов электрооборудования

Предохранитель под капотом

- 1 Ø6мм отверстие, M5x16 болт, шайба [2x], суппорт колодки, гайка
- 2 Главный предохранитель F1
- 3 Провод питания колодки предохранителей в салоне.
- Ⓛ Красный (rt) провод питания

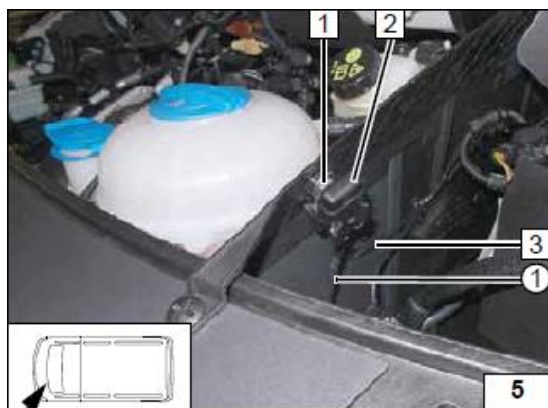

Проход жгута в салон

- 1 Резиновая заглушка
- 2 Провод питания колодки предохранителей салона
- 3 Защитное уплотнение стенки отсека вентиляции

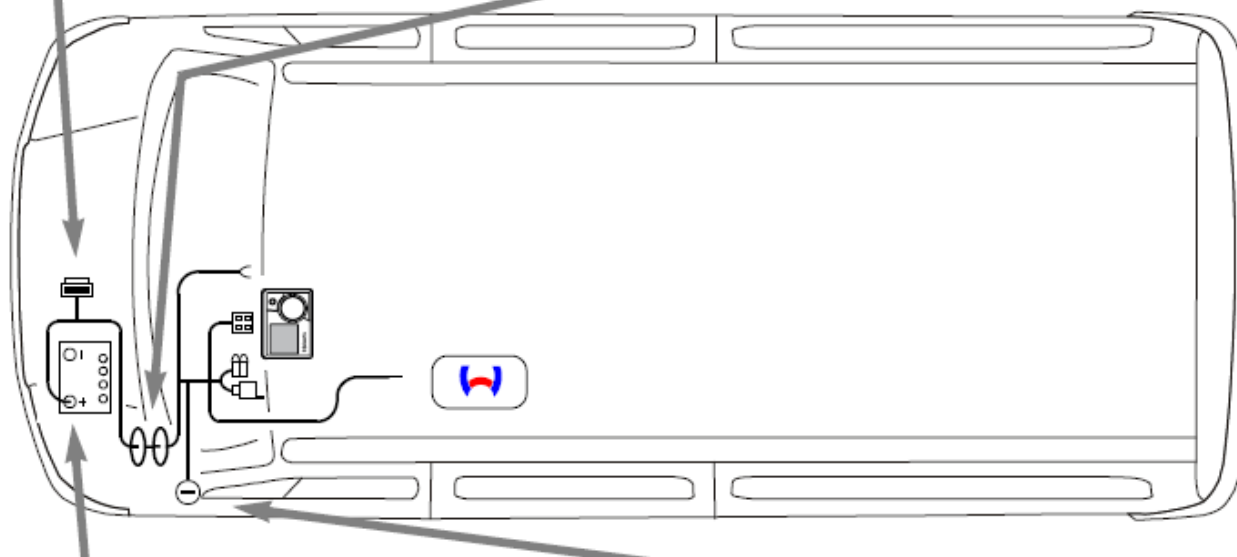
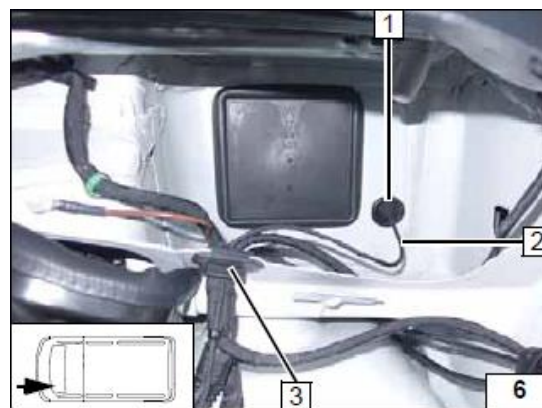

Подключение питания

- 1 Провод питания на клемме АКБ
- Ⓛ Красный (rt) провод питания
- Соблюдать момент затяжки

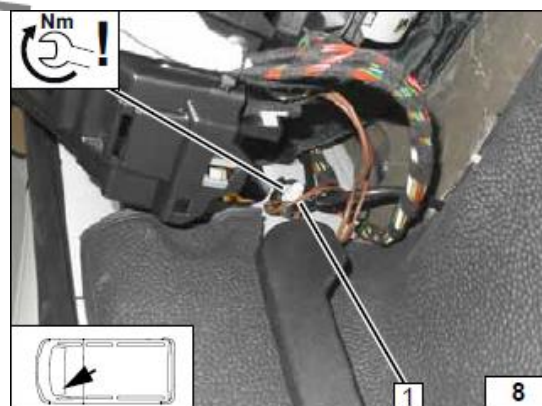

Подключение массы

- 1 Массовый провод на штатной точке подключения
- Соблюдать момент затяжки

8. Принципиальная схема подключения

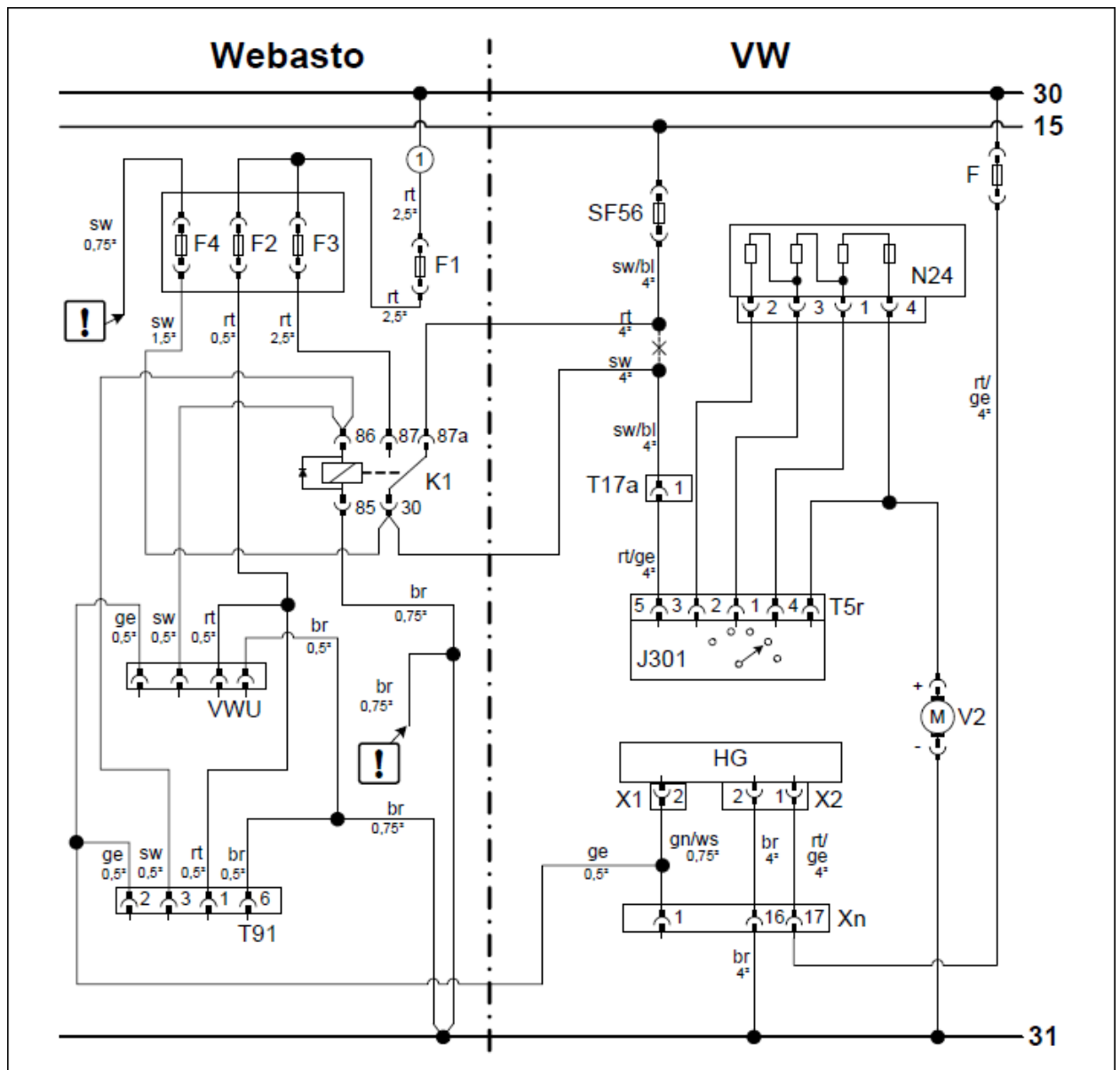

Легенда

Компоненты Webasto		Компоненты автомобиля		Условные обозначения	
F1	30A предохранитель	F	Предохранитель TT-Evo	rt	красный
F2	1A предохранитель	SF56	Предохранитель вентилятора	sw	чёрный
F3	25A предохранитель	N24	Группа резисторов	ge	жёлтый
F4	5A предохранитель	T17a	17-конт. разъём	rt/ge	красн./жёлт.
K1	Реле вентилятора	J301	A/C control unit	gn/ws	зелен./бел.
VWU	4-контактный разъём таймера MultiControl	T5r	5-pin connector	br	коричневый
		V2	Fan motor	sw/bl	чёрн./син.
T91	6-контактный разъём приёмника Telestart	HG	TT-Evo heater	Заизолировать	
		X1	6-конт. разъём TT-Evo		
		X2	2-конт. разъём TT-Evo		
		Xn	Чёрный 17- конт. разъём		
				Цвета проводов могут отличаться	

Прокладка жгута

Проложить жгут **1** под матом пола до водительского сидения, как показано на рисунке.

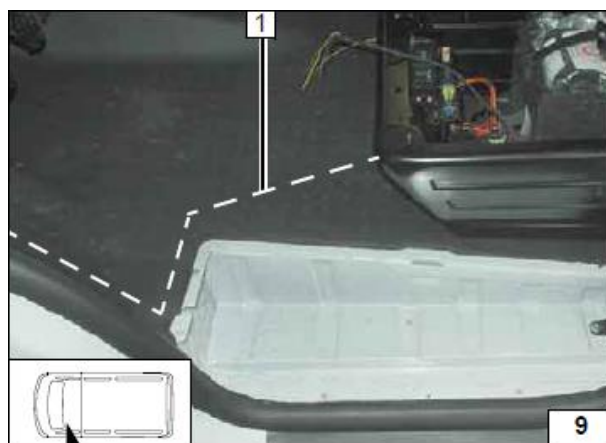

Вывести жгут **1** из-под мата пола вдоль штатного жгута водительского сидения.

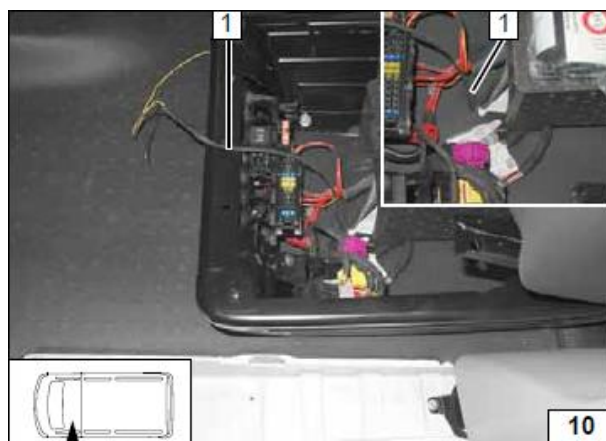

Отсоединение разъёма

Освободить площадку разъёмов **1**.

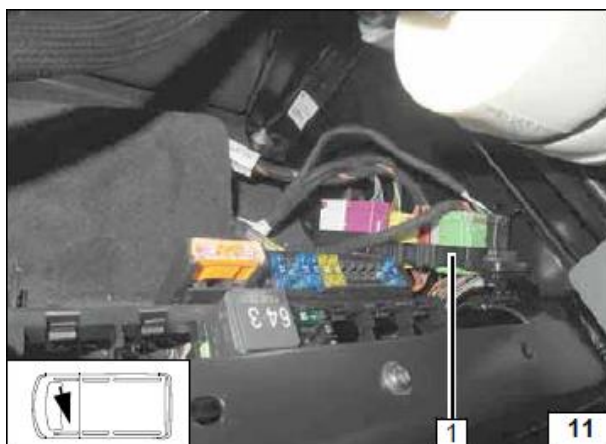

Отсоединить разъём Xn **1**.



Подключение жгута

- 1 – изолировать коричневый (br) провод (0,75²)
- 2 – изолировать чёрный (sw) провод (0,75²)
- 3 – жёлтый (ge) провод управления подогревателя
- 4 – зелёный (gn) провод разъёма Xn / контакт 1
- 5 – 17-контактный разъём Xn

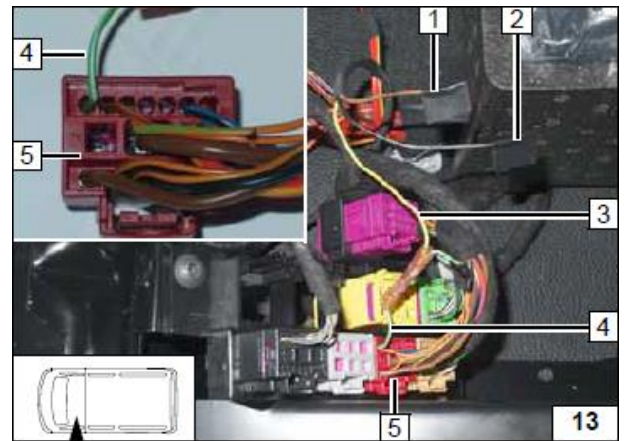

Демонтаж предохранителя

Отсоединить колодку предохранителя SF56 от рамки 2.

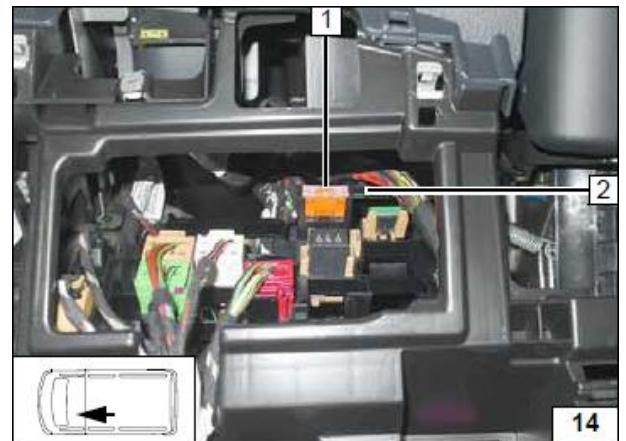

Подключение вентилятора

- 1 – колодка предохранителя SF56
- 2 – чёрно-синий (sw/bl) от панели управления вентилятора
- 3 – чёрный (sw) провод от реле K1 / 30
- 4 – красный (rt) провод от реле K1 / 87a
- 5 – чёрно-синий (sw/bl) от предохранителя SF56

Вернуть колодку предохранителя на исходную позицию.

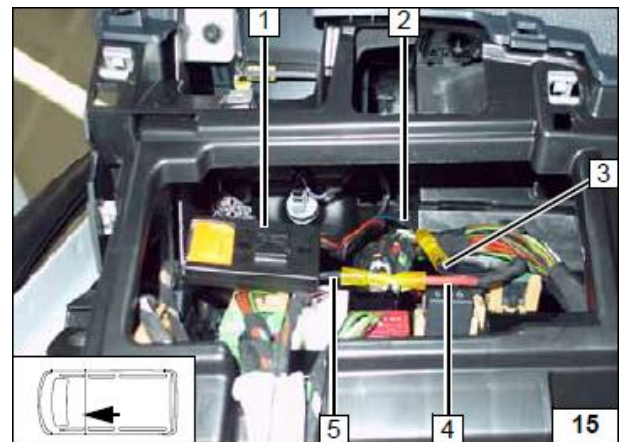

9. Установка устройства управления Таймер Multicontrol Car

- 1 – таймер Multicontrol Car в рамке.



Telestart T91

Закрепить приёмник Telestart за матом в ногах водителя (1) с помощью двусторонней липкой ленты.

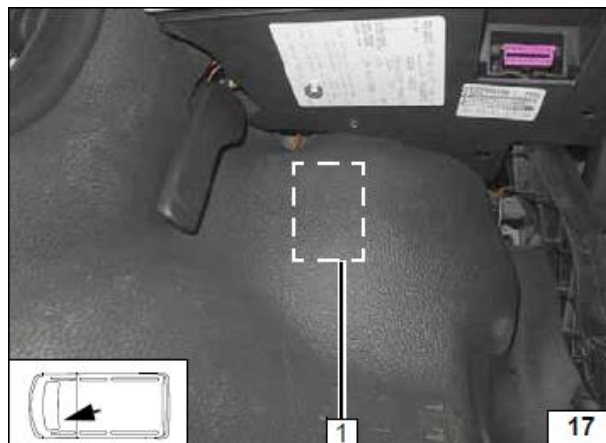

Антенна

1 – расположение антенны



ThermoCall

Закрепить приёмник ThermoCall за матом в ногах водителя (1) с помощью двусторонней липкой ленты.

Расположение антенны аналогично Telestart (рис. 18).

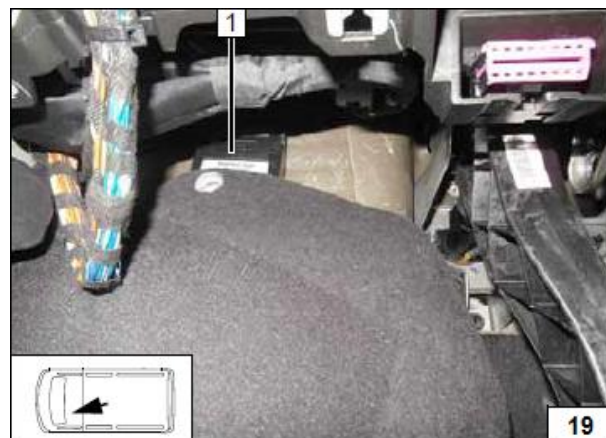

Установка кнопки-индикатора

1 – лицевая крышка панели приборов
2 – просверлить отверстие Ø8

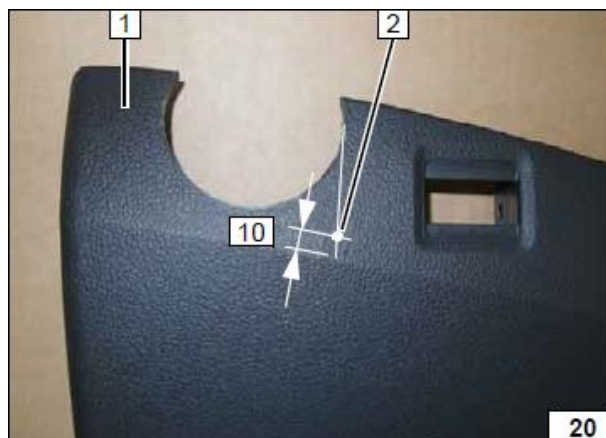

Установить кнопку-индикатор 1 в полученное отверстие.

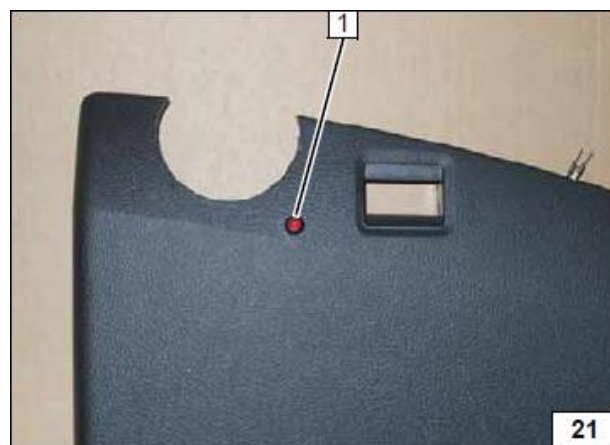

10. Завершающие операции

Собрать разобранные элементы автомобиля в обратном порядке. Закрепить жгуты, избегая провисания.

- Подключить АКБ
- Настроить Multicontrol, обучить передатчик Telestart
- Поместить наклейку о необходимости выключать подогреватель при заправке **"Switch off parking heater before refuelling"** на крышку лючка заливной горловины бензобака.

Программирование подогревателя

1 Жгут Serial

2 Жгут USB

Подсоединить адаптер к компьютеру с помощью 1 или 2.

3 Клеммы питания (не используются при наличии адаптера 4)

4 Жгут адаптер

5 Одноразовый ключ (Донгл) – изображение не соответствует комплекту, используется USB-донгл.

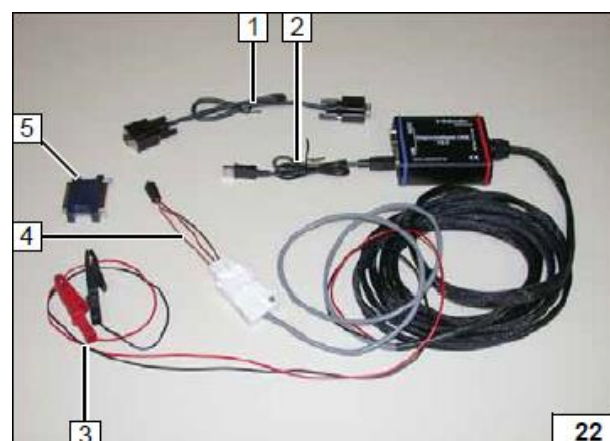

Соединить установленный жгут дооборудования (1 – разъем на таймер) с диагностическим адаптером с помощью переходника 2.

Подсоединить диагностику к компьютеру (PC)

Подсоединить донгл к компьютеру (PC)



Диагностическая программа Webasto (WTT) должна быть закрыта!

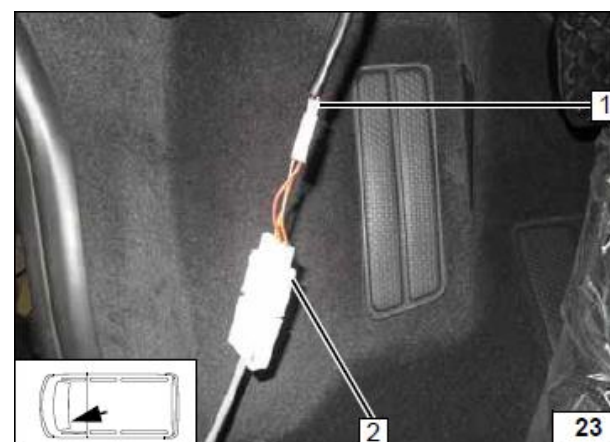

Запустить программу программирования с компакт-диска в комплекте.
Следовать указаниям на экране (см. прил.)

Руководство пользователя

Пожалуйста, вложите эту страничку в руководство пользователя

Примечание:

Во избежание разрядки аккумуляторной батареи рекомендуется, чтобы время работы подогревателя не превышало время поездки

Например:

Для поездки длительностью около 20 минут рекомендуется время прогрева не более 20 минут.

Если в автомобиле установлена система контроля объема салона, то при использовании подогревателя, рекомендуется отключать её, чтобы избежать ложных срабатываний. Указания по отключению приведены в руководстве по эксплуатации автомобиля или сигнализации.

В зависимости от манеры вождения может потребоваться нерегулярная подзарядка аккумуляторной батареи.

Перед постановкой автомобиля на парковку выполнить следующие действия:

- 1 – установить температуру на максимум
- 2 – установить скорость вентилятора на «1», максимум на «2»
- 3 – установить направление обдува на ветровое стекло

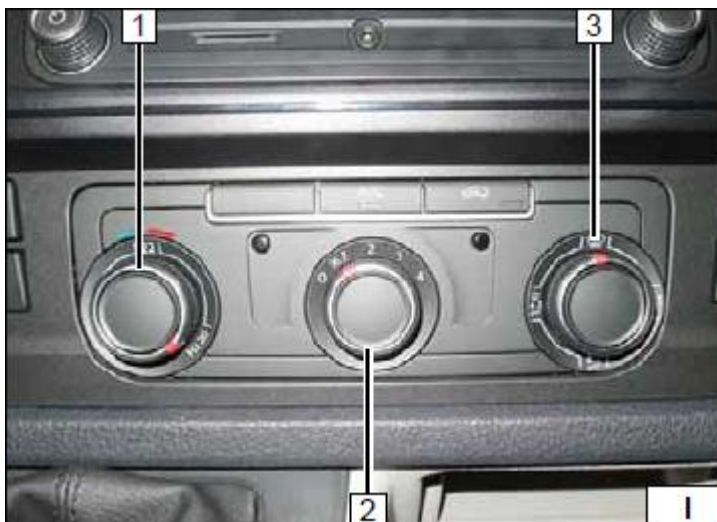

Расположение предохранителей

В салоне

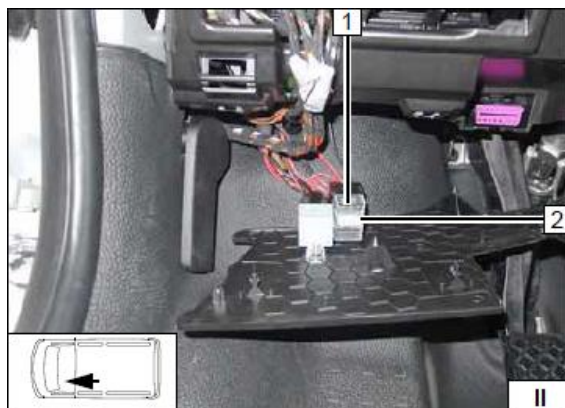

- 1 – 1A предохранитель F2
- 2 – 25A предохранитель F3

Под капотом



- 1 – 30A предохранитель F1

Пошаговая инструкция по программированию догревателя.



Подключения раздела «10. Завершающие операции» должны быть выполнены.

I. Установить прилагаемый компакт-диск в дисковод. Программа запустится автоматически. Если этого не произошло, запустите исполняемый файл Aufrüstung.exe, расположенный на диске.

II. В появившемся окне выбрать язык общения с программой. В приведённом примере используется английский язык.



III. Программа предложит прочитать руководство. Нажмите кнопку, указанную стрелкой.



IV. Появится инструкция для ознакомления:

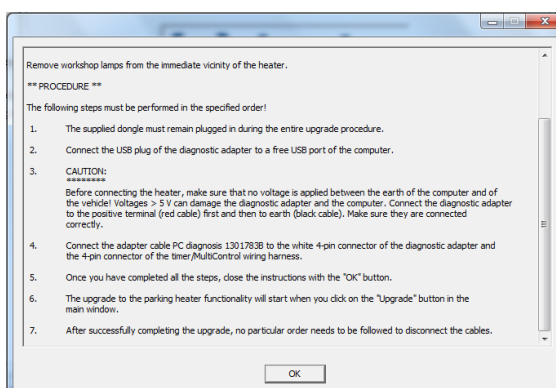

**** Подготовка ****

Работоспособность догревателя должна быть проверена перед началом обновления.
Считать коды неисправностей и очистить журнал ошибок.
Догреватель должен быть проверен повторно после удаления ошибок.

Отключить все устройства заряда АКБ.

Убрать осветительные приборы, находящиеся в непосредственной близости от подогревателя.

**** Процедура ****

Следующие шаги должны быть выполнены в указанном порядке!

1. Донгл должен быть подключен в течение всей процедуры обновления.
2. Подсоединить провод USB диагностики Webasto к свободному USB разъёму компьютера.
3. **ВНИМАНИЕ:**

Перед тем, как подсоединить подогреватель, убедитесь, что между корпусом компьютера и автомобилем нет разницы потенциалов! Напряжение более 5В может повредить диагностический адаптер и компьютер. Подсоединяйте диагностический адаптер сначала к положительной клемме АКБ (красный провод) и только затем к массе (чёрный провод). Убедитесь в надёжности подключения.

4. Подсоединить кабель-адаптер 1301783 к белому 4-контактному разъёму диагностического адаптера и к 4-контактному разъёму жгута подключения таймера / MultiControl.
5. После выполнения предыдущих операций закройте данную инструкцию нажатием кнопки "ОК".
6. Обновление подогревателя начнётся по нажатию кнопки "Upgrade" в основном меню.
7. После успешного обновления никаких особых последовательностей отключения кабелей соблюдать не нужно.

V. После этого кнопка обновления "Upgrade" становится активна.

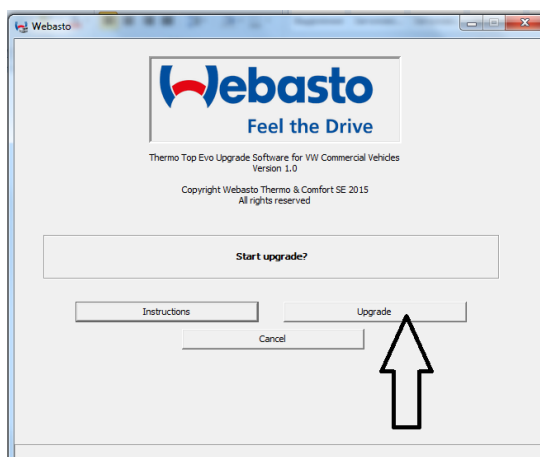

Нажав на неё, вы запустите процесс обновления.

Не прерывайте питание и соединение – риск повреждения оборудования!