



Klimaansteuerung “Webasto Comfort“

Einbaudokumentation

BMW 1er (F20 / F21) / 3er (F30 / F31 / F34)

Gültigkeit

Hersteller	Handelsbezeichnung	Typ	EG-BE-Nr. / ABE
BMW	1er	1K4	e1 * 2007 / 46 * 0283 *...
BMW	3er	3L / 3K	e1 * 2007 / 46 * 0315 *...
BMW	3er Gran Turismo		e1 * 2007 / 46 * 0559 *...

ab Modell 2015

Linkslenker

geprüfte Ausstattungen: Mehrzonen-Klimaautomatik (2-Zonen)
Einzonen-Klimaautomatik

nicht geprüft: Innenraumüberwachung

BMW 1er (F20 / F21) / 3er (F30 / F31 / F34)

Inhaltsverzeichnis

Gültigkeit	1	Elektrik	5
Erforderliche Bauteile	2	Elektrik vorbereiten	6
Geltungshinweise	2	Demontagehinweise Handschuhfach	10
Einbauübersicht	2	Schaltplan	12
Hinweise zur Bedienungs- und Einbauanweisung	3	Gebälseansteuerung	13
Hinweise zur Gültigkeit	4	Abschließende Arbeiten	18
Technische Hinweise	4	Bedienungshinweise "Webasto Comfort"	19
Erläuterungen zum Dokument	4		
Vorarbeiten	5		

Erforderliche Bauteile

- Zusatzkit Mini / BMW 1er / 2er / 3er / X1 2015 Klimaansteuerung "Webasto Comfort": **1324388E**

Geltungshinweise

Diese Einbaudokumentation gilt nur zusammen mit:

- Einbaukit BMW 1er / 3er / 3er Gran Turismo Benzin und Diesel: **1324710_**
und Einbaudokumentation BMW 1er / 3er: **1324709_** bzw. 3er Gran Turismo **1325381_**

Einbauübersicht

Legende:

1. CCL-Gateway
2. K2-Relais
3. K3-Relais

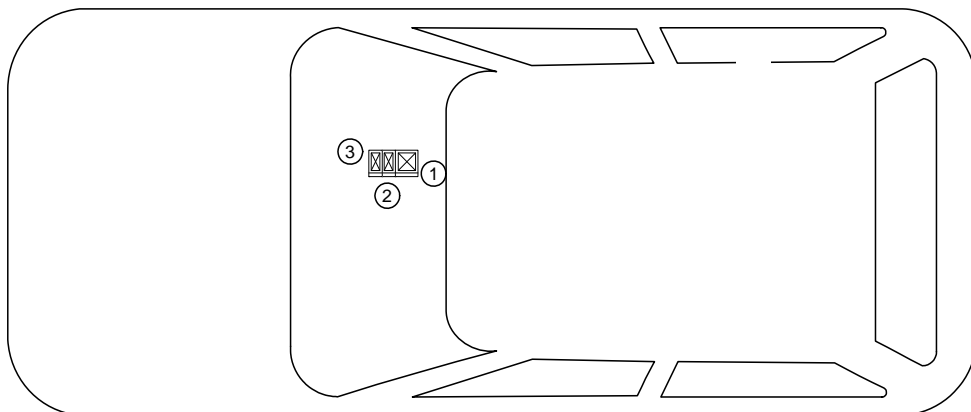

Hinweise zur Bedienungs- und Einbauanweisung

1 Wichtige Hinweise (nicht abschließend)

1.1 Einbau und Reparatur



Das unsachgemäße Einbauen oder Reparieren von Webasto Heiz- und Kühlsystemen kann Feuer verursachen oder zum Austritt von tödlichem Kohlenmonoxid führen. Dadurch können schwere oder tödliche Verletzungen hervorgerufen werden.



Für den Einbau und die Reparatur von Webasto Heiz- und Kühlsystemen bedarf es eines speziellen Firmentrainings, technischer Dokumentation, Spezialwerkzeuge und einer Spezialausrüstung.



Einbau und Reparatur dürfen NUR durch per Webastotrainings geschulte und zertifizierte Personen vorgenommen werden. Versuchen Sie NIEMALS, Webasto Heiz- oder Kühlsysteme einzubauen oder zu reparieren, wenn Sie das Webastotrainings nicht erfolgreich abgeschlossen haben und Ihnen die notwendigen technischen Fähigkeiten oder die für einen sachgerechten Einbau und Reparatur nötigen technischen Dokumentationen, Werkzeuge und Ausrüstungen fehlen.

Es dürfen nur Originalteile von Webasto verwendet werden. Bitte beachten Sie hierzu den Zubehörekatalog Luft- und Wasserheizgeräte von Webasto.

1.2 Bedienung

Um einen sicheren Betrieb zu gewährleisten, empfehlen wir, das Heizgerät alle zwei Jahre von einem autorisierten Webasto Händler prüfen zu lassen, insbesondere bei Einsatz über einen langen Zeitraum und/oder extremen Umgebungsverhältnissen.

Betreiben Sie das Heizgerät wegen Vergiftungs- und Erstickungsgefahr nicht in geschlossenen Räumen.

Vor dem Auftanken ist das Heizgerät immer auszuschalten.

Das Heizgerät darf nur mit den dafür vorgeschriebenen Kraftstoff Diesel (DIN EN 590) bzw. Benzin (DIN EN 228) verwendet werden.

Das Heizgerät darf nicht mit einem Hochdruckreiniger gereinigt werden.

1.3 Bitte beachten

Befolgen Sie IMMER alle Webasto Einbau- und Bedienungsanweisungen und beachten Sie alle Warnhinweise.

Um alle Funktionen und Eigenschaften des Heizgerätes kennen und verstehen zu lernen, ist die Bedienungsanweisung aufmerksam zu lesen und stets zu beachten.

Für sachgemäße und sichere Einbau- und Reparaturarbeiten ist die Einbauanweisung samt Warn- und Sicherheitshinweisen aufmerksam zu lesen und stets zu beachten. Bitte wenden Sie sich für sämtliche Einbau- und Reparaturarbeiten immer an eine von Webasto autorisierte Werkstatt.

Wichtig

Webasto übernimmt keine Haftung für Mängel und Schäden, die auf eine Nichtbeachtung der Einbau-, Reparatur- und Bedienungsanweisungen und der darin enthaltenen Hinweise zurückzuführen sind.

Dieser Haftungsausschluss gilt insbesondere für unsachgemäße Einbauten und Reparaturen, Einbauten und Reparaturen durch ungeschulte Personen oder im Falle der Nichtverwendung von Originalersatzteilen.

Die Haftung wegen schuldhafter Verletzung von Leben, Körper oder Gesundheit und wegen auf vorsätzlicher oder grob fahrlässiger Pflichtverletzungen beruhender Schäden bleibt ebenso unberührt wie die zwingende Produkthaftung.

Der Einbau erfolgt gemäß den allgemein üblichen Regeln der Technik. Wenn nicht anders beschrieben, erfolgt die Befestigung von Schläuchen, Leitungen und Kabelbäumen mit Kabelbindern an fzg.-eigenen Leitungen und Kabelbäumen. Lose Leitungen isolieren und wegbinden. Stecker an elektronischen Bauteilen müssen bei der Montage hörbar einrasten!

Scharfe Kanten sind mit einem Scheuerschutz zu versehen! Blanke Karosseriestellen, wie z.B. Bohrungen, sind mit Korrosionsschutzwachs (Tectyl 100K) einzusprühen.

Bei Aus- und Einbau von fahrzeugspezifischen Bauteilen sind die Anweisungen und Richtlinien der jeweiligen Fahrzeughersteller zu beachten!

Die Erstinbetriebnahme ist mit der Webasto Thermo Test Diagnose durchzuführen.

Beim Einbau eines programmierbaren Steuermoduls (z.B. PWM Gateway) sind die entsprechenden Einstellwerte zu kontrollieren bzw. einzustellen!

2 Gesetzliche Bestimmungen für den Einbau

Richtlinien	TT-Evo
Heizungsrichtlinie ECE R122	E1 00 0258
EMV-Richtlinie ECE R10	E1 04 5627

Hinweis

Die Bestimmung dieser Richtlinien sind im Geltungsbereich der Rahmenrichtlinie EWG/70/156 und/oder EG/2007/46 (für neue Fahrzeugtypen ab 29.04.2009) bindend und sollten in Ländern, in denen es keine spezielleren Vorschriften gibt, ebenfalls beachtet werden.

Wichtig

Die Nichtbeachtung der Einbauanweisungen führt zum Erlöschen der Typgenehmigung des Heizgerätes und damit der allgemeinen **Betriebslaubnis des Fahrzeugs**.

Hinweis

Für das Heizgerät liegt eine Genehmigung nach §19 Abs.3 Nr. 2b der StVZO vor.

2.1 Auszug aus der ECE-Richtlinie 122 (Heizung) Abschnitt 5 für den Einbau des Heizgerätes

Beginn des Auszuges.

ANHANG VII

VORSCHRIFTEN FÜR VERBRENNUNGSHEIZGERÄTE UND DEREN EINBAU

1. ALLGEMEINE VORSCHRIFTEN

1.1.1. Eine deutlich sichtbare Betriebsanzeige im Sichtfeld des Betreibers muss darüber informieren, wann das Heizgerät ein- oder ausgeschaltet ist.

2. VORSCHRIFTEN FÜR DEN EINBAU IN DAS FAHRZEUG

2.1. Geltungsbereich

2.1.1. Vorbehaltlich des Abschnitts 2.1.2 müssen Verbrennungsheizgeräte nach den Vorschriften dieses Anhangs eingebaut werden.

2.1.2. Bei Fahrzeugen der Klasse O mit Heizgeräten für Flüssigbrennstoff wird davon ausgegangen, dass sie den Vorschriften dieses Anhangs entsprechen.

2.2. Anordnung des Heizgerätes

2.2.1. Teile des Aufbaus und sonstige Bauteile in der Nähe des Heizgerätes müssen vor übermäßiger Wärmeinwirkung und einer möglichen Verschmutzung durch Brennstoff oder Öl geschützt werden.

2.2.2. Das Verbrennungsheizgerät darf selbst bei Überhitzung keine Brandgefahr darstellen. Diese Anforderung gilt als erfüllt, wenn beim Einbau auf einen hinreichenden Abstand zu allen Teilen und geeignete Belüftung geachtet wird und feuerbeständige Werkstoffe oder Hitzeschilder verwendet werden.

2.2.3. Bei Fahrzeugen der Klassen M2 und M3 darf das Heizgerät nicht im Fahrgastraum angeordnet sein. Eine Einrichtung in einer dicht verschlossenen Umhüllung, die außerdem den Bedingungen nach Abschnitt 2.2.2 entspricht, darf allerdings verwendet werden.

2.2.4. Das Schild gemäß Abschnitt 1.4 oder eine Wiederholung davon muss so angebracht werden, dass es/sie noch leicht lesbar ist, wenn das Heizgerät in das Fahrzeug eingebaut ist.

2.2.5. Bei der Anordnung des Heizgerätes müssen alle angemessenen Vorkehrungen getroffen werden, um die Gefahr der Verletzung von Personen oder der Beschädigung von mitgeführten Gegenständen so gering wie möglich zu halten.

2.3. Brennstoffzufuhr

2.3.1. Der Brennstoffeinfüllstutzen darf sich nicht im Fahrgastraum befinden und muss mit einem gut abschließenden Deckel versehen sein, um ein Austreten von Brennstoff zu verhindern.

2.3.2. Bei Heizgeräten für Flüssigbrennstoff, bei denen die Brennstoffzufuhr von der Kraftstoffzufuhr des Fahrzeugs getrennt ist, müssen die Art des Brennstoffs und der Einfüllstutzen deutlich gekennzeichnet sein.

2.3.3. Am Einfüllstutzen ist ein Hinweis anzubringen, dass das Heizgerät vor dem Nachfüllen von Brennstoff abgeschaltet werden muss. Eine entsprechende Anweisung ist auch in die Bedienungsanleitung des Herstellers aufzunehmen.

2.4. Abgassystem

2.4.1. Der Abgasauslass muss so angeordnet sein, dass ein Eindringen von Abgasen in das Fahrzeuginnere über Belüftungseinrichtungen, Warmlufteinlässe oder Fensteröffnungen verhindert wird.

2.5. Verbrennungslufteinlass

2.5.1. Die Luft für den Brennraum des Heizgerätes darf nicht aus dem Fahrgastraum des Fahrzeugs abgesaugt werden.

2.5.2. Der Lufteinlass muss so angeordnet oder geschützt sein, dass er nicht durch Gegenstände blockiert werden kann.

2.6. Heizlufteinlass

2.6.1. Die Heizluftversorgung muss aus Frischluft oder Umluft bestehen und aus einem sauberen Bereich angesaugt werden, der nicht durch Abgase der Antriebsmaschine, des Verbrennungsheizgerätes oder einer anderen Quelle im Fahrzeug verunreinigt werden kann.

2.6.2. Die Einlassleitung muss durch Gitter oder sonstige geeignete Mittel geschützt sein.

2.7. Heizluftauslass

2.7.1. Warmluftleitungen innerhalb des Fahrzeugs müssen so angeordnet oder geschützt sein, dass bei Berührung keine Verletzungs- oder Beschädigungsgefahr besteht.

2.7.2. Der Luftauslass muss so angeordnet oder geschützt sein, dass er nicht durch Gegenstände blockiert werden kann.

Ende des Auszuges.

Im Fall einer mehrsprachigen Version ist Deutsch verbindlich.

BMW 1er (F20 / F21) / 3er (F30 / F31 / F34)

Hinweise zur Gültigkeit

Diese Einbaudokumentation gilt für die Fahrzeuge BMW 1er (F20 / F21) / 3er (F30 / F31 / F34) Benzin und Diesel - Gültigkeit siehe Seite 1 - ab Modelljahr 2015 und später, wenn technische Änderungen am Fahrzeug den Einbau nicht beeinflussen, unter Ausschluss jeglicher Haftungsansprüche. Je nach Version und Ausstattung des Fahrzeuges können beim Einbau Änderungen gegenüber dieser „Einbaudokumentation“ notwendig werden.

Fahrzeug- und Motortypen, Ausstattungsvarianten sowie andere Spezifikationen, die nicht in dieser Einbaudokumentation aufgeführt sind, wurden nicht geprüft. Ein Einbau nach dieser Einbaudokumentation kann aber möglich sein.

Technische Hinweise

Spezialwerkzeug

- Automatische Abisolierzange 0,2 - 6mm²
- Crimpzange für Kabelschuh / Flachstecker 0,5 - 6mm²
- Drehmomentschlüssel für 2,0 - 10 Nm
- Webasto Thermo Test Diagnose mit aktueller Software

Maßangaben

- Alle Maßangaben in mm

Anzugsdrehmomente

Schraubverbindungen nach Herstellervorgabe oder entsprechend dem Stand der Technik befestigen!

Erläuterungen zum Dokument

Um Ihnen einen schnellen Überblick über die einzelnen Arbeitsschritte zu geben, finden Sie eine Kennzeichnung an der Außenkante oben rechts auf der jeweiligen Seite.

Auf Besonderheiten wird durch folgende Symbole hingewiesen:

Mechanik



Elektrik



Software



besondere Gefahr der Beschädigung von Bauteilen



besondere Gefahr durch elektrische Spannung



besondere Gefahr von Verletzungen oder tödlichen Unfällen



besondere Brand- oder Explosionsgefahr



Verweis auf fzg.-spezifische Unterlagen des Herstellers bzw. auf Einbauanweisungen der Webasto Komponente



Hinweis auf eine technische Besonderheit



Der Pfeil im Fahrzeugpiktogramm zeigt die Position am Fahrzeug und die Blickrichtung



Anzugsdrehmoment entsprechend den fzg.-spezifischen Unterlagen des Herstellers



Vorarbeiten

Fahrzeug



- Batterie abklemmen (Kofferraum)
- Seitliche Armaturenbrettverkleidung rechts ausbauen
- Fußraumverkleidung rechts ausbauen
- Handschuhfach ausbauen
- Klimasteuergerät ausbauen



Elektrik

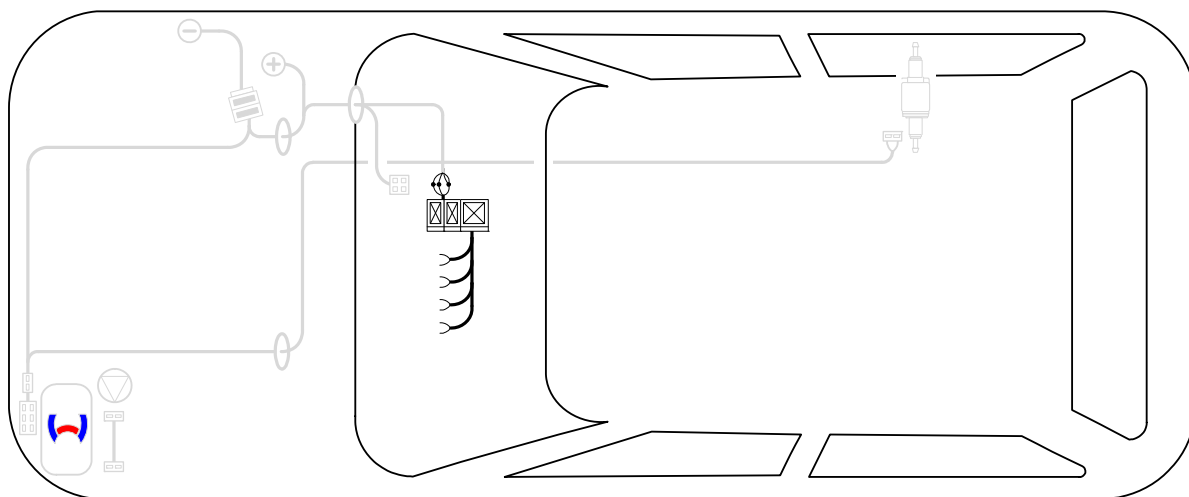

Schema
Kabelbaum-
verlegung
Innenraum

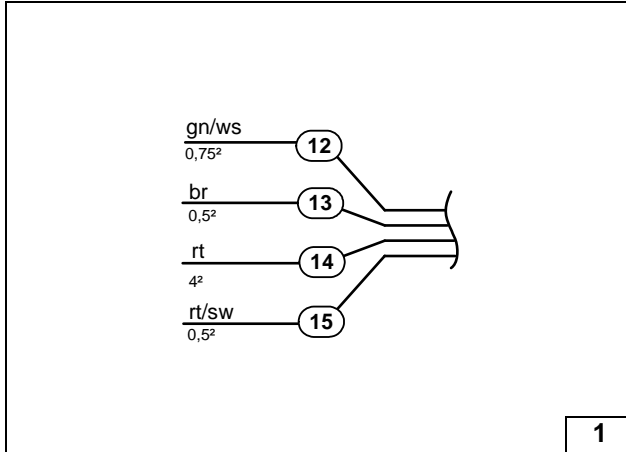

Elektrik vorbereiten

Leitungsabschnitte behalten ihre Nummerierung im gesamten Dokument!

Alle nachfolgenden elektrischen Verbindungen gemäß Schaltplan herstellen!

- ⑫ Ltg. gn/ws Kabelbaum Heizgerät X1/5
- ⑬ Ltg. br Kabelbaum Heizgerät Masse 31
- ⑭ Ltg. rt Kabelbaum Heizgerät F2
- ⑮ Ltg. rt/sw Kabelbaum Heizgerät X10



Leitungen zuordnen

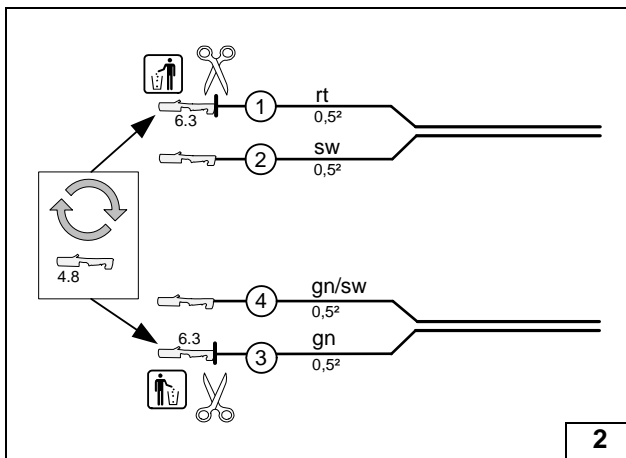

- ① Ltg. rt Kabelbaum Spannungsversorgung
- ② Ltg. sw Kabelbaum Spannungsversorgung
- ③ Ltg. gn Kabelbaum Klimaanlage
- ④ Ltg. gn/sw Kabelbaum Klimaanlage

Leitungen vorbereiten / zuordnen

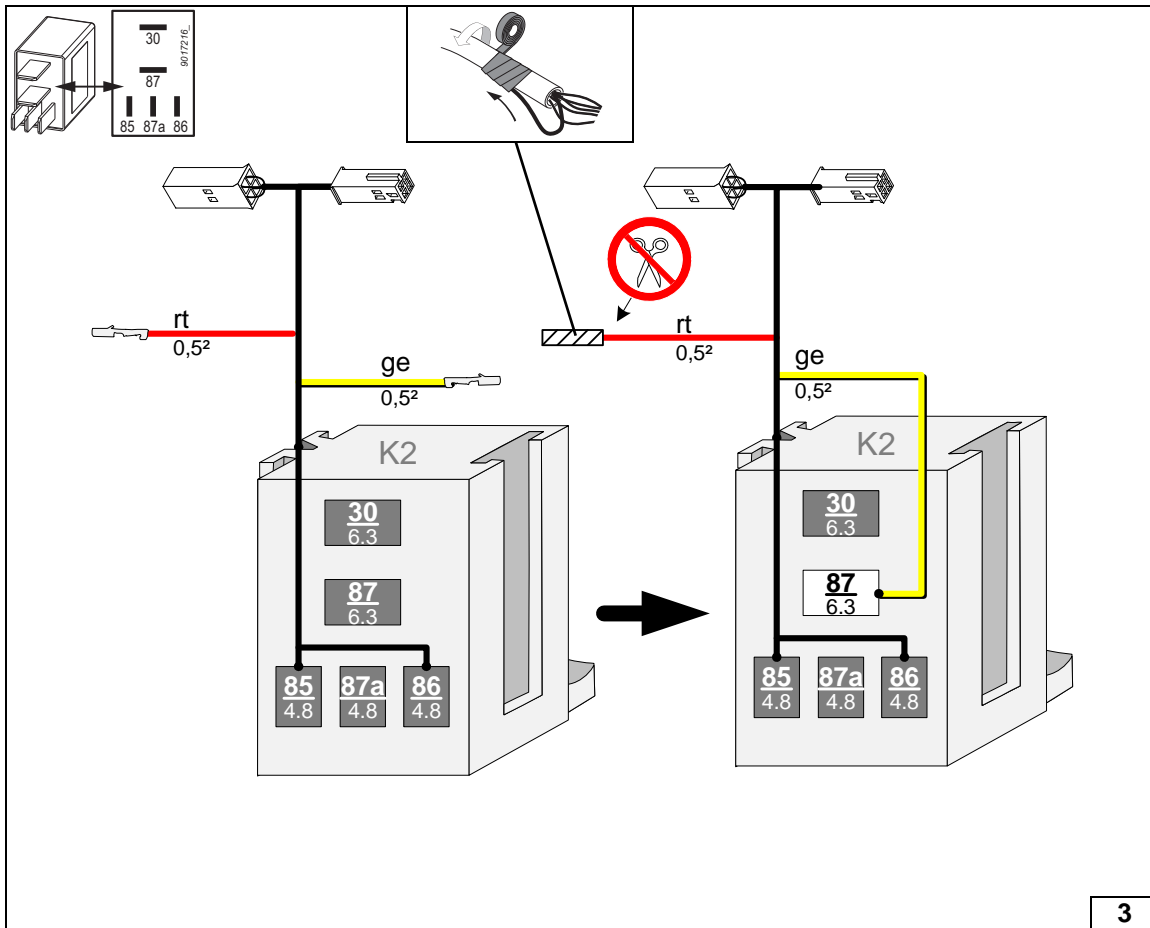

Kabelbaum K2- Relais vormontieren / zuordnen



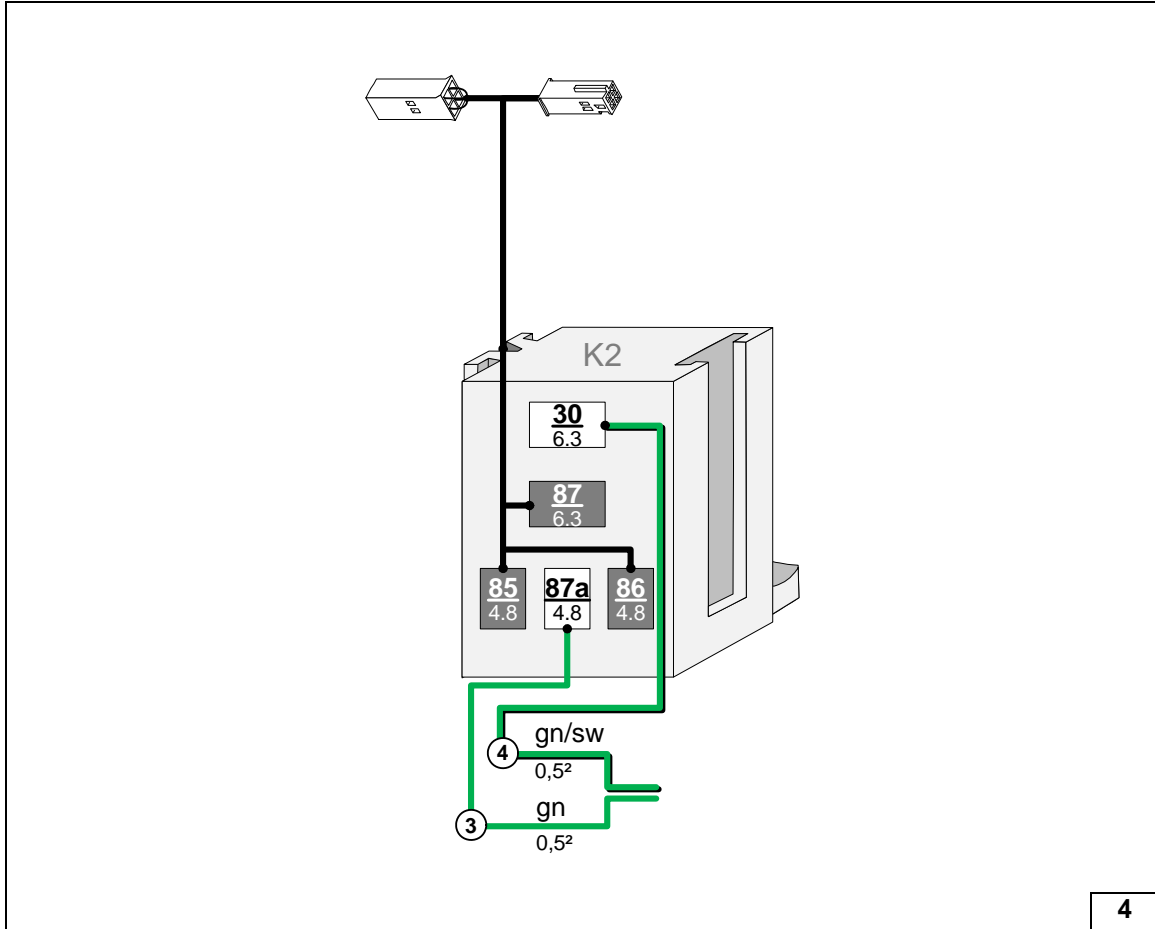

Leitungen an
Kabelbaum
K2-Relais
anschießen

4

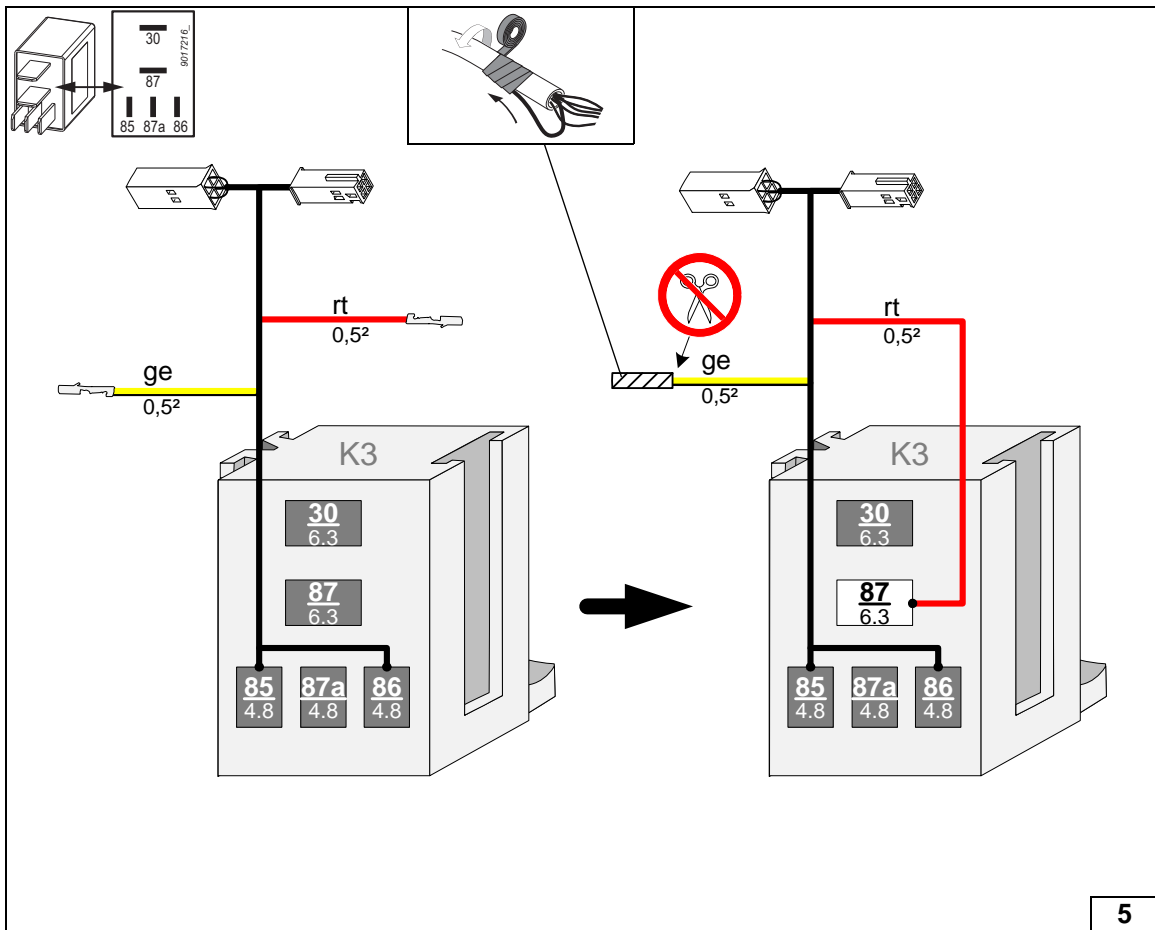

Kabelbaum
K3- Relais
vormontieren/
zuordnen

5

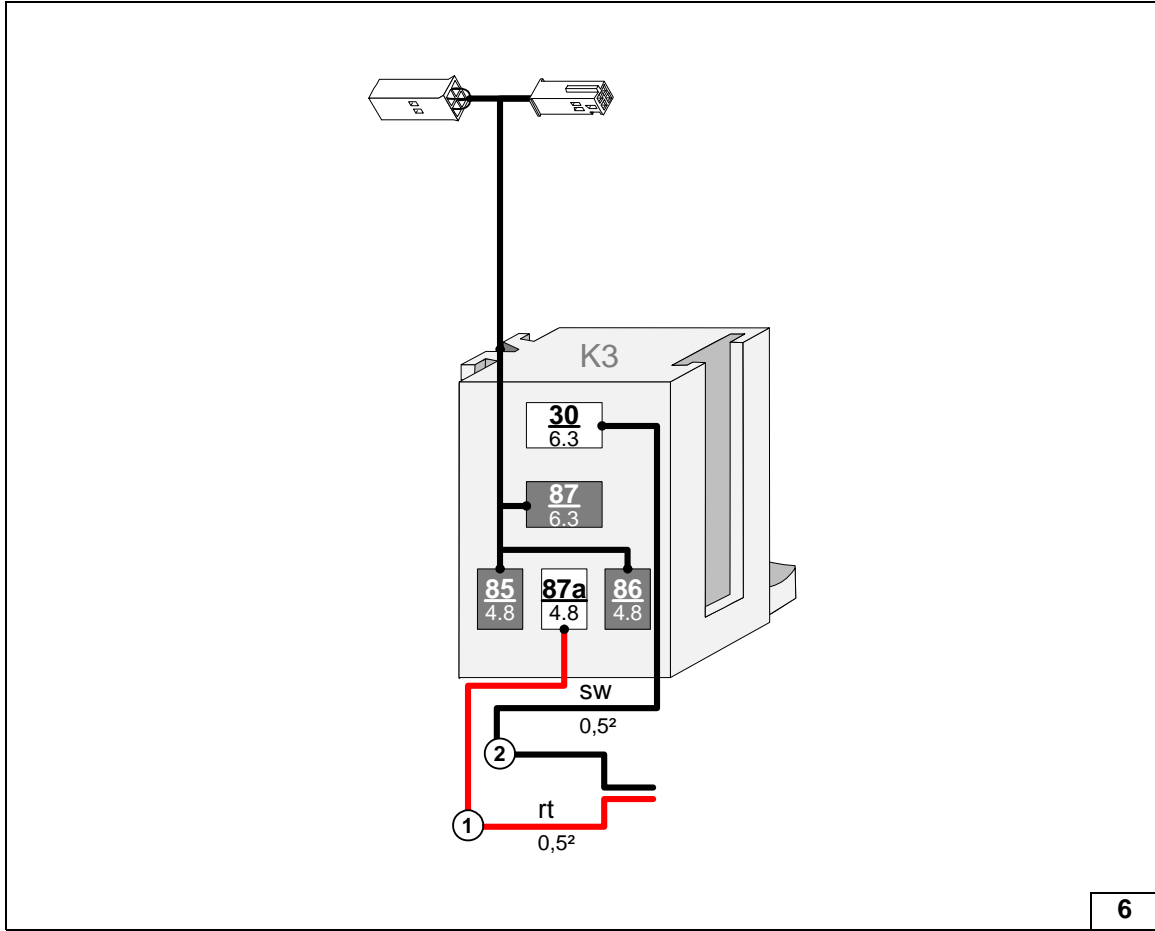
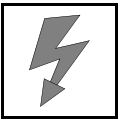

Leitungen an
Kabelbaum
K3- Relais
anschießen

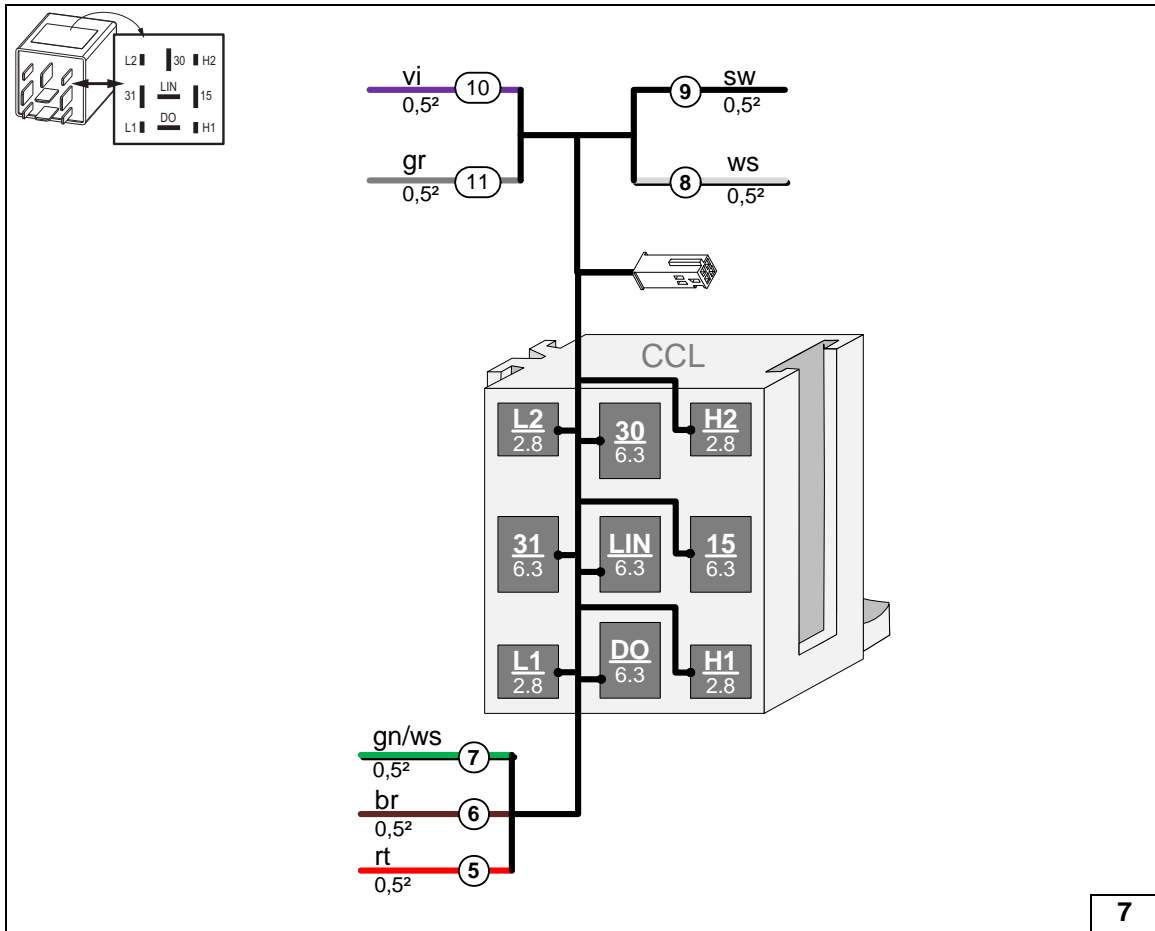

Ansicht KBB
CCL-Gateway
und der zu
verwenden-
den Leitungen

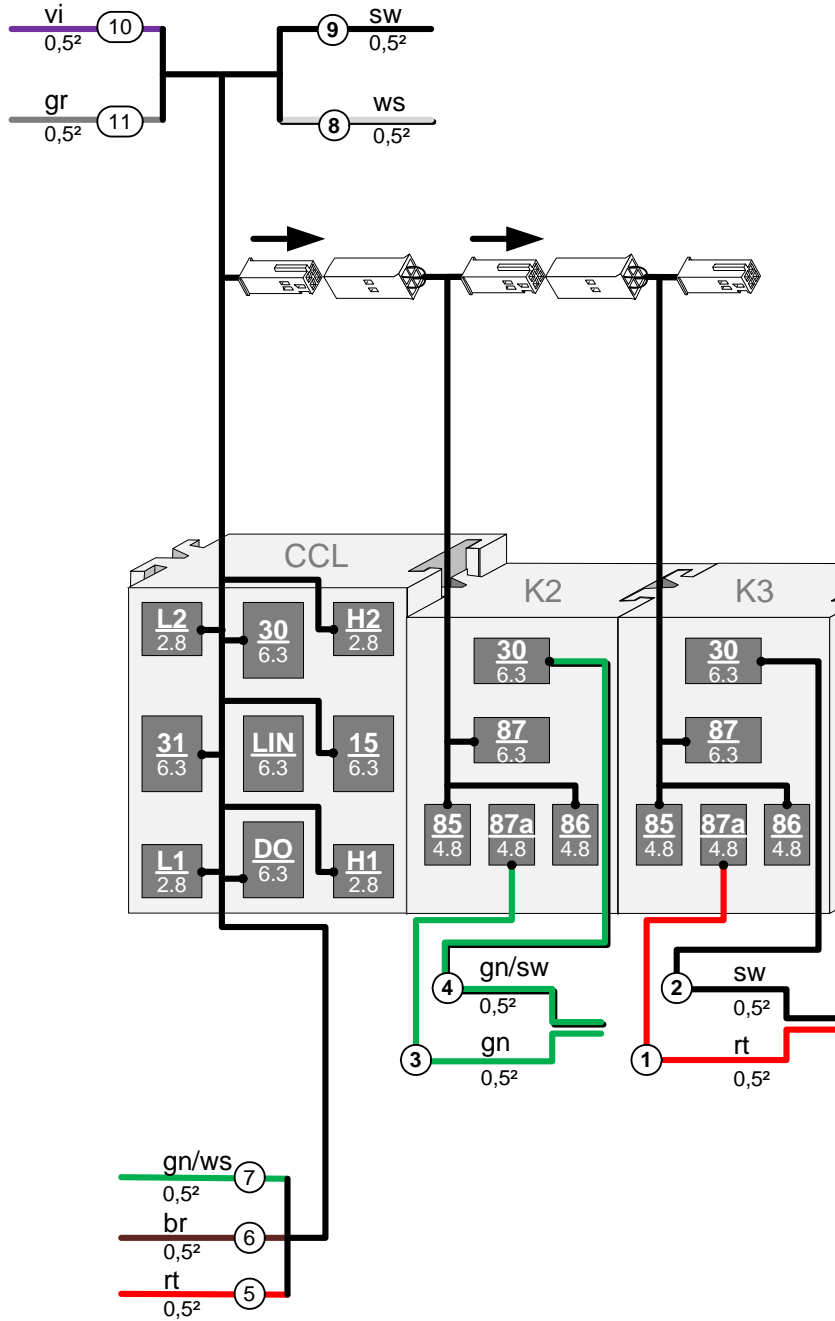

Socket ver-
rasten /
Stecker in
Buchsen
einstecken

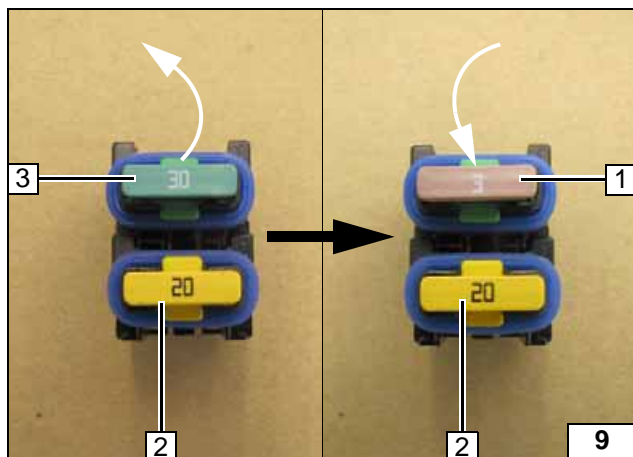

Hauptsicherung Innenraum F2 30A 3 gegen 3A 1 ersetzen!

2 Heizgerätesicherung F1 20A



Sicherungen Motorraum vorbereiten

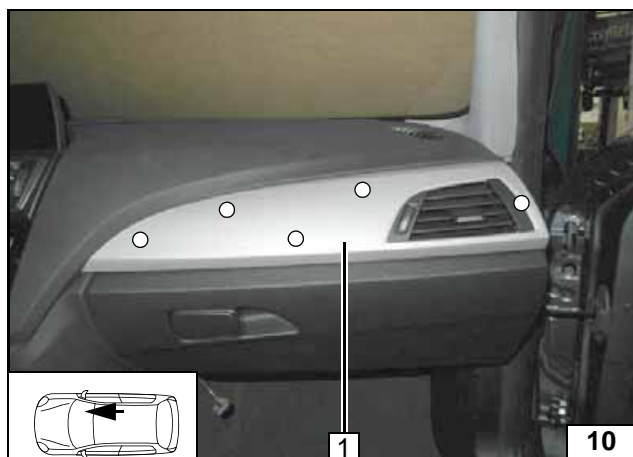

Demontagehinweise Handschuhfach

1er

- 1 Blende nach vorn herausclipsen
- Halteclip [5x]

Blende entfernen

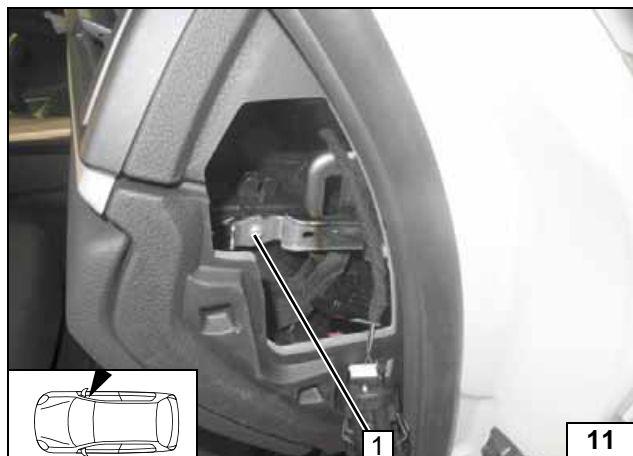

Alle Fahrzeuge

Nachfolgende Abbildungen sind am 3er dargestellt!

- 1 Schraube

Schraube entfernen

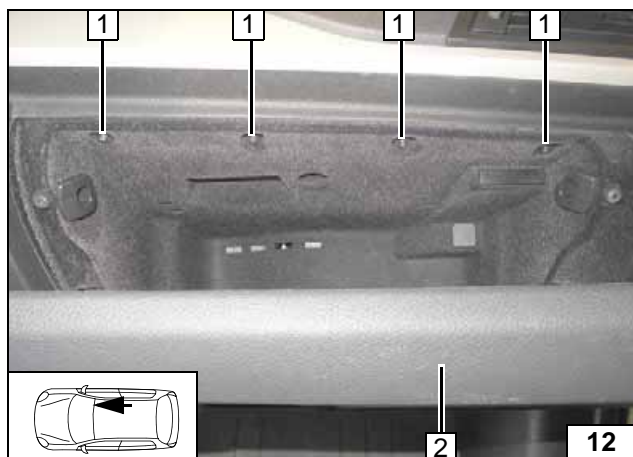

Handschuhfachdeckel 2 öffnen!

- 1 Schrauben [4x]

Schrauben entfernen



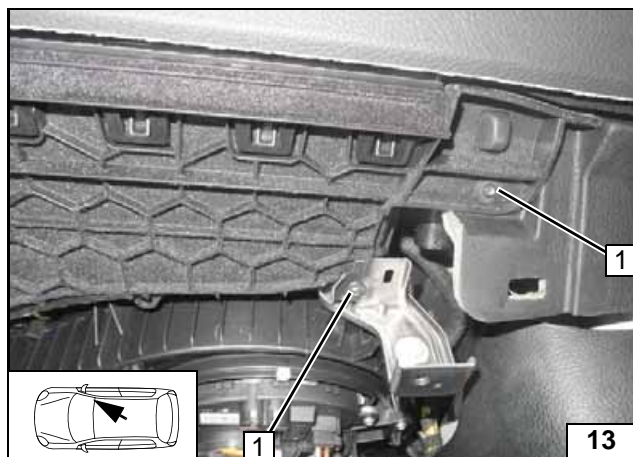

1 Schrauben [2x]

Schrauben
entfernen

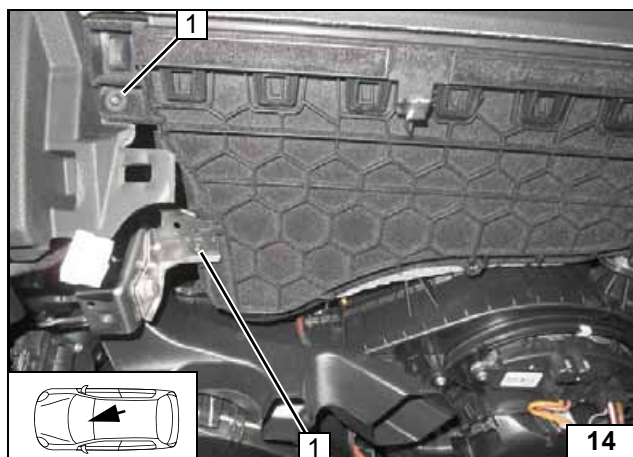

1 Schrauben [2x]

Schrauben
entfernen

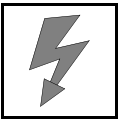

Schaltplan

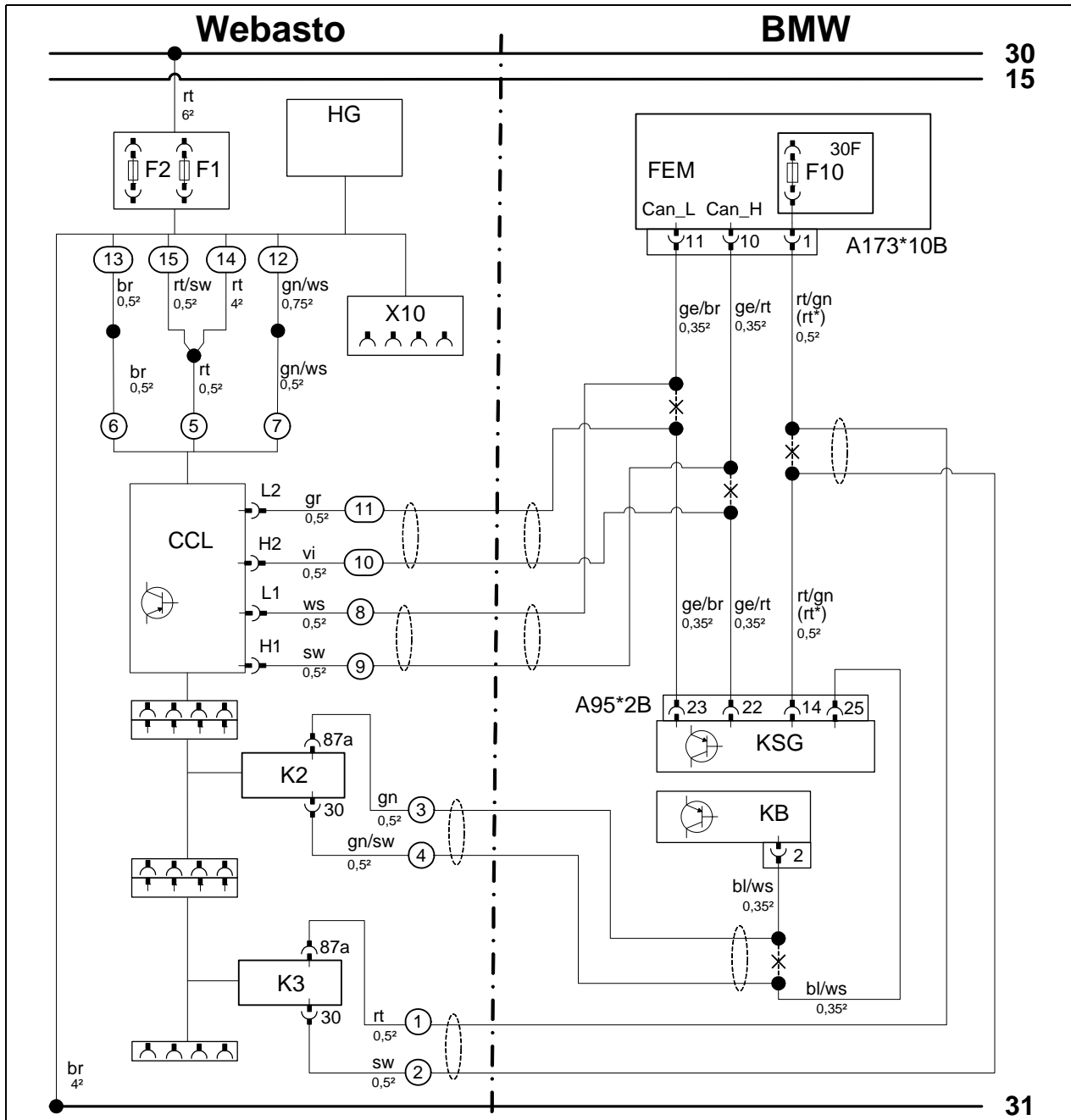

System-
schaltplan

Bauteile Webasto		Bauteile Fahrzeug		Farben und Symbole	
HG	Heizgerät TT-Evo	FEM	Front Electronic Module	rt	rot
F1	Sicherung 20A	30F	Abgeschaltetes Plus	sw	schwarz
F2	Sicherung 3A	F10	Sicherung 5A	ge	gelb
X10	4-poliger Stecker Bedienelement	A173*10B	Stecker FEM	gn	grün
CCL	CCL-Gateway	KSG	Klimasteuergerät	ws	weiss
K2	Zusatz-Relais	A95*2B	26-poliger Stecker KSG	br	braun
K3	Zusatz-Relais	KB	Klimabedienteil	gr	grau
				bl	blau
				vi	violett
				*	nur Gran Turismo
				X	Trennstelle
				Kabelfarben können variieren!	

Legende

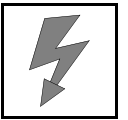

Gebälseansteuerung

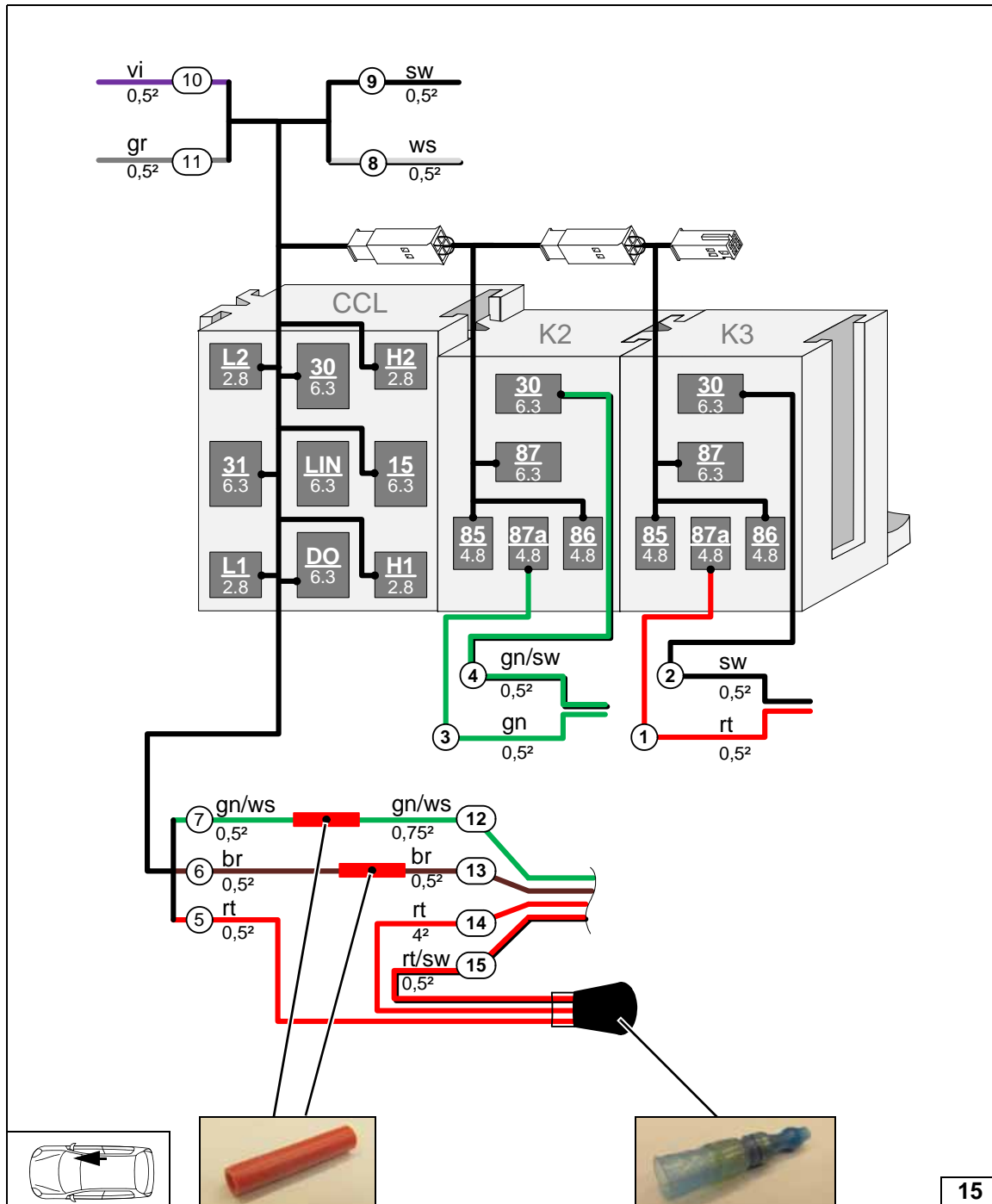

Leitungen
Kabelbaum
Heizgerät mit
Leitungen
Kabelbaum
CCL-Gateway
im Innenraum
verbinden

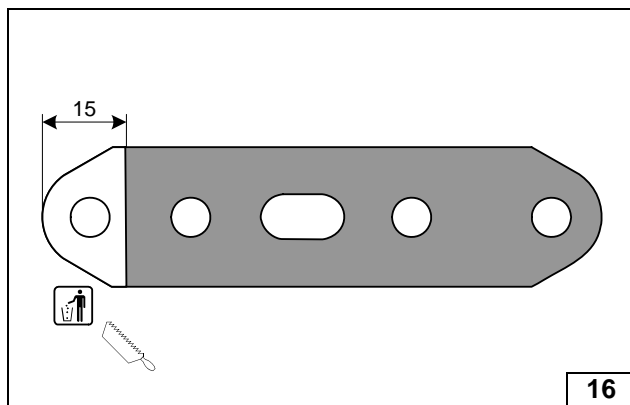

Lochband
ablängen

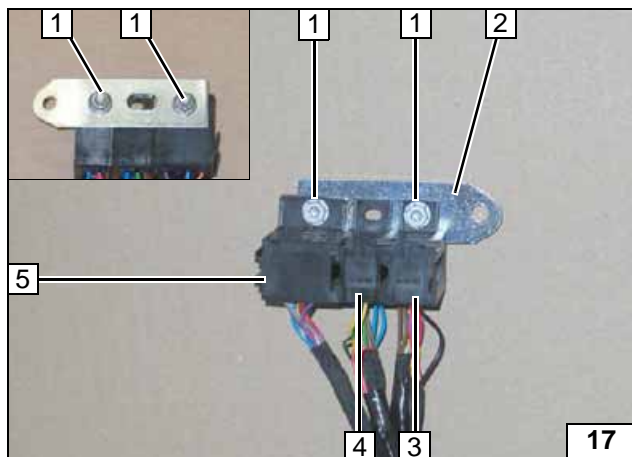

- 1 Schraube M5x13, Bundmutter [je 2x]
- 2 Lochband
- 3 Sockel K3-Relais
- 4 Sockel K2-Relais
- 5 Sockel CCL-Gateway

Lochband vormontieren

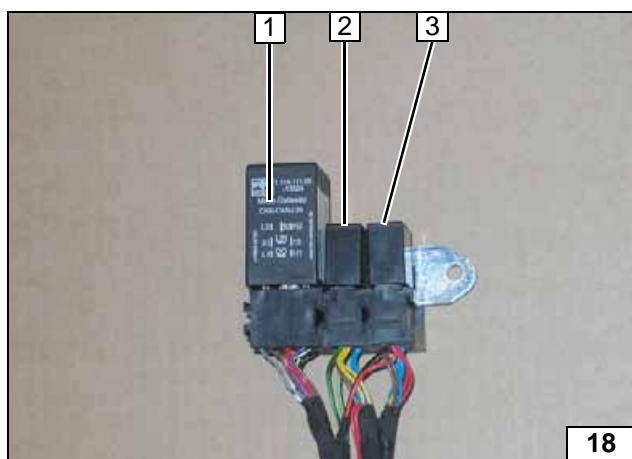

- 1 CCL-Gateway
- 2 K2-Relais
- 3 K3-Relais

CCL-Gateway, K2- und K3-Relais montieren

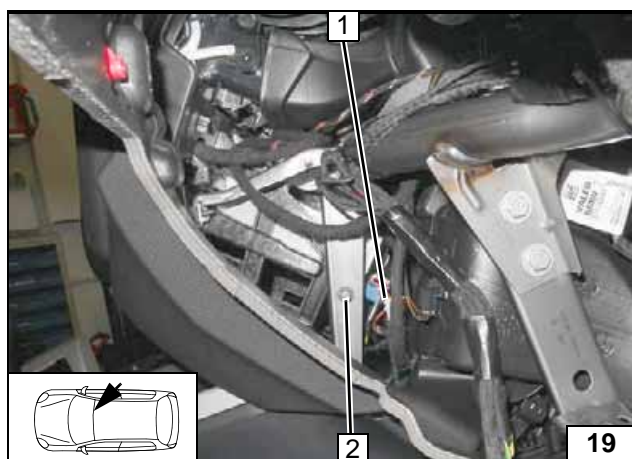

Kunststoffclip 1 an fzg.eigener Leitung aus Pos. 2 herauslösen.

- 2 Schraube M6x12, fzg.eigene Bohrung, Bolzensicherung

Schraube vormontieren

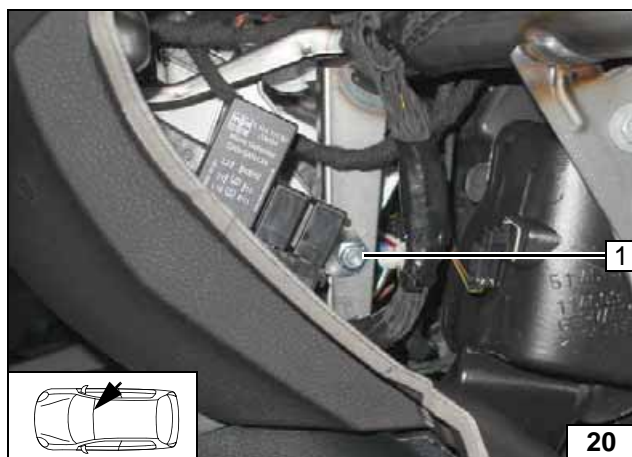

- 1 Bundmutter

CCL-Gateway, K2- und K3-Relais montieren

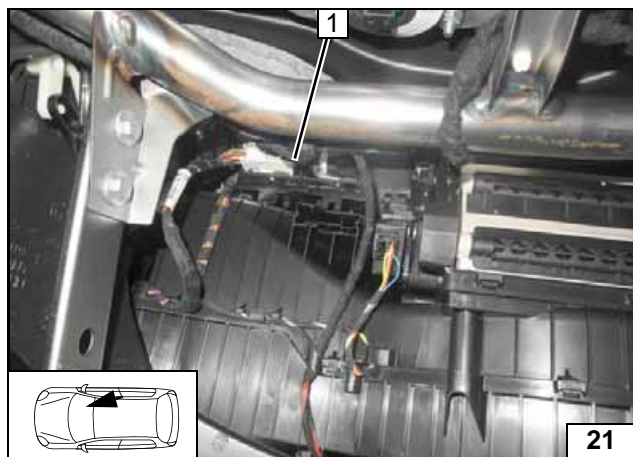

1 Klimasteuengerät

Ansicht
Einbauort
Klimasteu-
gerät

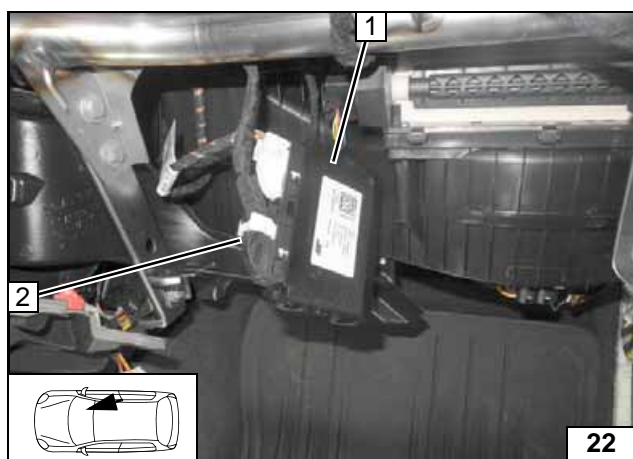

1 Klimasteuengerät KSG
2 26-poliger Stecker A95*2B / KSG

Klimasteu-
gerät aus-
bauen/
Stecker
abziehen

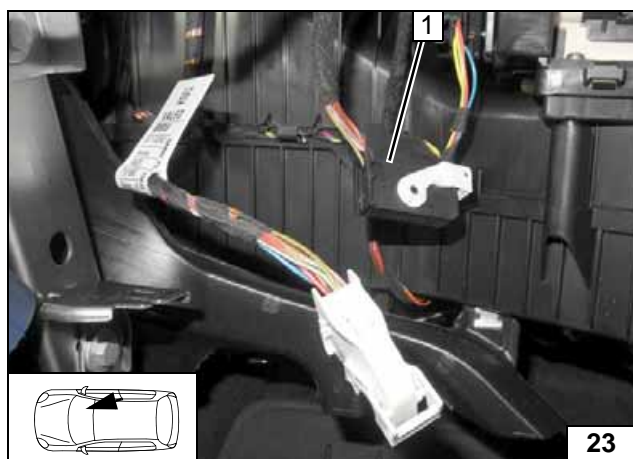

1 26-poliger Stecker A95*2B / KSG

Ansicht
Stecker

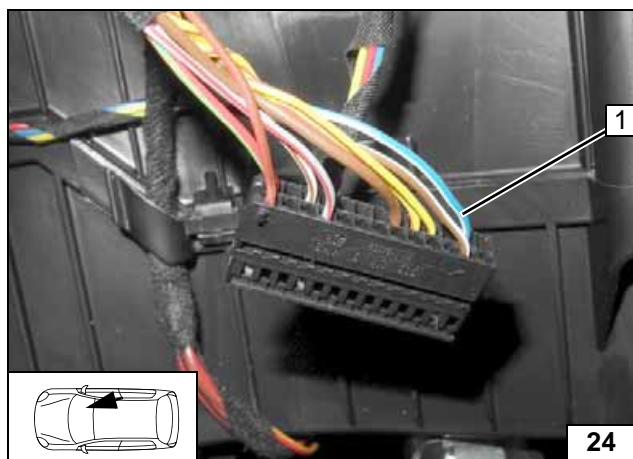

1 Ltg. bl/ws/ Pin 25

Ansicht
26-poliger
Stecker
A95*2B/
Pin 25

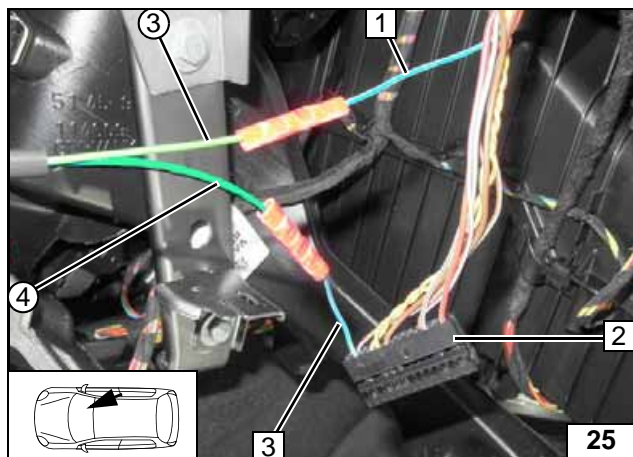

- 1 Ltg. bl/ws Stecker KB / Pin 2
- 2 26-poliger Stecker A95*2B / KSG
- 3 Ltg. bl/ws Stecker A95*2B / Pin 25
- ③ Ltg. gn K2/ 87a Kabelbaum
Klimaansteuerung
- ④ Ltg. gn/sw K2/ 30 Kabelbaum
Klimaansteuerung

**Anschluss
KSG**

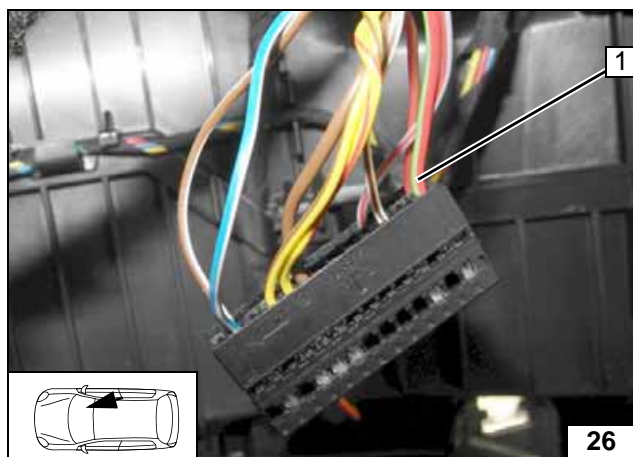

- 1 Ltg. rt/gn (rt) / Pin 14

**Ansicht
26-poliger
Stecker
A95*2B/
Pin 14**

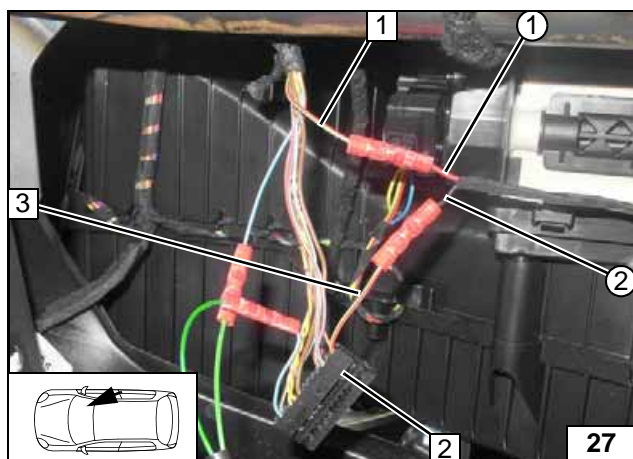

- 1 Ltg. rt/gn Stecker A173*10B / FEM /
Pin 1
- 2 26-poliger Stecker A95*2B / KSG
- 3 Ltg. rt/gn Stecker A95*2B / Pin 14
- ① Ltg. rt K3/ 87a Kabelbaum Span-
nungsversorgung
- ② Ltg. sw K3/ 30 Kabelbaum Span-
nungsversorgung

**Anschluss
KSG**

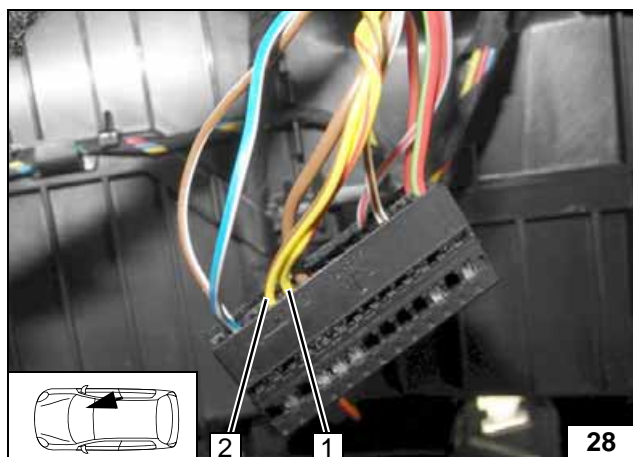

- 1 Ltg. ge/rt / Pin 22
- 2 Ltg. ge/br / Pin 23

**Ansicht
26-poliger
Stecker
A95*2B/
Pin 22 und 23**

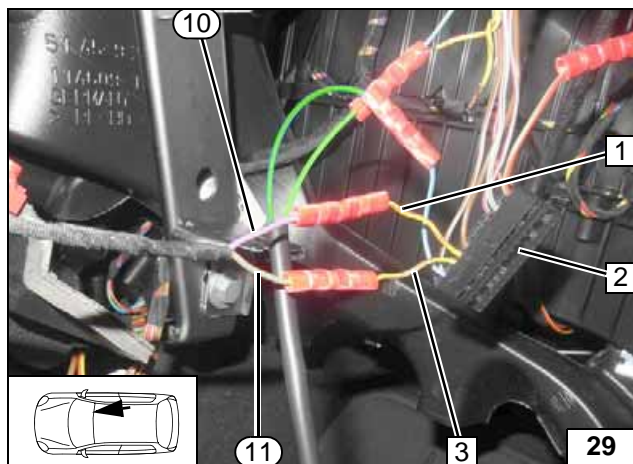

Ltg. ge/br 3 Pin 23 und Ltg. ge/rt 1 Pin 22 gemäß Abbildung trennen!

- 1 Ltg ge/rt Stecker A95*2B / Pin 22
- 2 26-poliger Stecker A95*2B / KSG
- 3 Ltg ge/br Stecker A95*2B / Pin 23
- ⑩ Ltg. vi CCL/ H2
- ⑪ Ltg. gr CCL/ L2

**Anschluss
KSG**

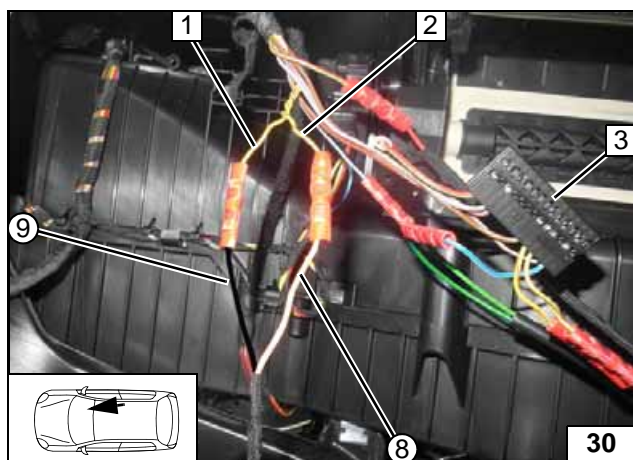

- 1 Ltg ge/rt Stecker A173*10B / FEM / Pin 10
- 2 Ltg ge/br Stecker A173*10B / FEM / Pin 11
- 3 26-poliger Stecker A95*2B / KSG
- ⑧ Ltg. ws CCL/ L1
- ⑨ Ltg. sw CCL/ H1

**Anschluss
FEM**

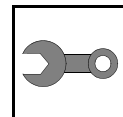

Abschließende Arbeiten



Achtung:

Abschließende Arbeiten sind erst nach dem kompletten Verbau des Heizgerätes im Fahrzeug durchzuführen!

Alle elektrischen Anschlüsse auf festen Sitz prüfen. Lose Leitungen isolieren und zurückbinden.

- **Einstellungen Klimabedienteil gemäß „Bedienungshinweise“ vornehmen**



Bedienungshinweise "Webasto Comfort"

Bitte Seite entnehmen und der Fahrzeug- Bedienungsanleitung beifügen!

Hinweis:

Wir empfehlen die Heizzeit auf die Fahrzeit abzustimmen.

Heizzeit = Fahrzeit

Beispiel:

Bei einer Fahrzeit von ca. 20min (einfache Strecke) empfehlen wir eine Einschaltdauer von 20min nicht zu überschreiten.

Bei Fahrzeugen mit Innenraumüberwachung ist diese für den Heizvorgang zu deaktivieren.

Hinweise für die Deaktivierung bitte der Betriebsanleitung des Fahrzeuges entnehmen!

Hinweis:

Ihr Fahrzeug ist mit einer Komfortansteuerung der Klimaanlage ausgestattet.

Dadurch sind vor dem Abstellen des Fahrzeugs **keine** Einstellungen am Klimabedienteil erforderlich!

Alle notwendigen Voreinstellungen wie Gebläsedrehzahl, Temperatur und Klappenstellungen werden automatisch gesetzt!

Eine erhöhte Ruhestromaufnahme während des Standheizbetriebes ist normal und führt zu keinem Fehler, der das Fahrzeug technisch beeinträchtigen kann.

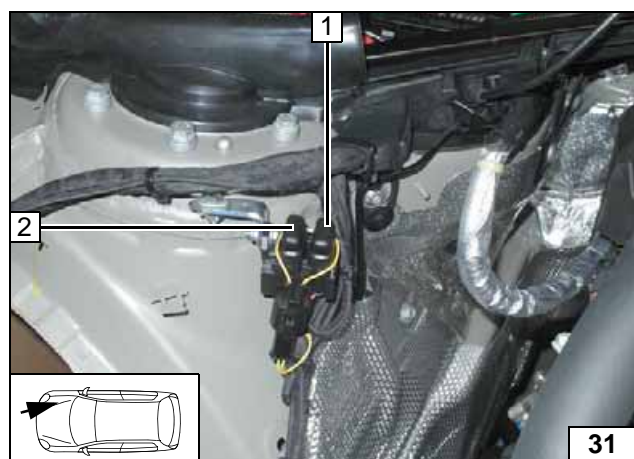

1 Heizgerätesicherung F1 20A

2 Hauptsicherung Innenraum F2 3A

**Sicherungen
Motorraum**