

K Einbaudokumentation

für Wasserheizgerät Thermo Top Evo

Opel Crossland X

Linkslenker

Hersteller	Modell	Typ	Modelljahr	EG-BE-Nr. / ABE		
Opel	Crossland X	P7 Monocab C	ab 2017	e4*2007/46*1194*...		
Motorisierung	Kraftstoff	Abgasnorm	Getriebeart	Leistung [kW]	Hubraum [cm ³]	MKB
1.2B	Benzin	Euro 6	6 Stufen AG	81	1199	LES
1.2B	Benzin	Euro 6	6 Gang SG	96	1199	LEG
1.6D	Diesel	Euro 6	6 Gang SG	88	1560	LDI

Gültigkeit	Ausstattungen	Modell
		Crossland X
Geprüfte Ausstattung	Manuelle Klimaanlage	x
	2-Zonen-Klimaautomatik	x
	LED-Hauptscheinwerfer	x
	Halogen-Nebelscheinwerfer	x
	LED Tagfahrlicht	x
	Start-Stopp Automatik	x
Nicht geprüfte Ausstattung	Startknopf mit Keycard	x
	Innenraumüberwachung	x

Gesamteinbauzeit	Hinweis
9,5h	

Inhaltsverzeichnis

1	Abkürzungsverzeichnis	3	14	Elektrik Innenraum	46
2	Einbauhinweise	4	14.1	Kaltstarteinrichtung montieren	46
2.1	Hinweise zur Gültigkeit	4	14.2	Vorarbeiten	46
2.2	Verwendete Bauteile	4	14.3	Systemschaltplan manuelle Klimaanlage und 2-Zonen Klimaautomatik	51
2.3	Hinweise zur Gesamteinbauzeit	4	14.4	Gebläseansteuerung	53
2.4	Einbauempfehlungen	4	15	Elektrik Bedienelemente	56
3	Zu diesem Dokument	5	15.1	Option MultiControl CAR	56
3.1	Gewährleistung und Haftung	6	15.2	Option Telestart	56
3.1.1	Gesetzliche Bestimmungen für den Einbau	6	15.3	Option ThermoCall	57
3.2	Sicherheit	6	16	Abschließende Arbeiten	58
3.2.1	Sicherheitshinweise zum Einbau	6	17	Schablone Halter B	61
4	Technische Hinweise	7	18	Schablone FuelFix	63
5	Vorbereitende Maßnahmen	8	19	Bedienungshinweise manuelle Klimaanlage	65
5.1	Vorbereitung Fahrzeug	8	19.1	Einstellungen Klimabedienteil	65
5.2	Vorbereitung Heizgerät	8	19.2	Einbauort Sicherungen	65
6	Einbauübersicht	9	20	Bedienungshinweise 2-Zonen Klimaautomatik	67
7	Elektrik Motorraum	10	20.1	Einstellungen Klimabedienteil	67
8	Mechanik	13	20.2	Einbauort Sicherungen	67
8.1	Einbauort vorbereiten	13			
8.2	Heizgerät vormontieren	20			
8.3	Heizgerät montieren	21			
9	Brennstoff	23			
9.1	Brennstoffleitung anschließen und verlegen	23			
9.2	Brennstoffpumpe montieren	25			
9.3	FuelFix einbauen	26			
10	Brennluft	32			
11	Abgas	33			
12	Kühlmittel	36			
12.1	Kühlmittelpumpe montieren	36			
12.2	Schema Schlauchverlegung	37			
12.3	Erstellung Kühlmittelkreislauf Benzin	38			
12.4	Erstellung Kühlmittelkreislauf Diesel	40			
12.5	Schläuche befestigen alle Fahrzeuge	43			
13	Abschließende Arbeiten Abgas	44			

1 Abkürzungsverzeichnis

AG	Automatikgetriebe
DP	Brennstoffpumpe
FF	FuelFix (Tankentnehmer)
HG	Heizgerät
K2	Zusatzrelais
MCC	MultiControl (Bedienelement)
PWM	Pulsweitenmodulator
RSH	Relaissicherungshalter Innenraum
SG	Schaltgetriebe
SH2	Sicherungshalter Motorraum für F1/F2
UP	Kühlmittelpumpe

2 Einbauhinweise

2.1 Hinweise zur Gültigkeit

Diese Einbaudokumentation gilt für die gemäß Seite 1 aufgeführten Fahrzeuge, wenn technische Änderungen am Fahrzeug den Einbau nicht beeinflussen, unter Ausschluss jeglicher Haftungsansprüche. Je nach Version und Ausstattung des Fahrzeugs können beim Einbau Änderungen gegenüber dieser Einbaudokumentation notwendig werden. Fahrzeug- und Motortypen, Ausstattungsvarianten sowie andere Spezifikationen, die nicht in dieser Einbaudokumentation aufgeführt sind, wurden nicht geprüft.

2.2 Verwendete Bauteile

Bezeichnung	Bestellnummer
Basislieferumfang Thermo Top Evo gemäß Preisliste	Gemäß Preisliste
Set (incl. Einbaukit und Kaltstartkit) Opel Crossland X 2017 Benzin und Diesel	1326559A
Bei Einbau MultiControl CAR – Einbaurahmen MultiControl	9030077_
Bei Einbau MultiControl CAR – Uhrenkabelverlängerung	1319724_
Bedienelement sowie Kontrollleuchte bei Telestart, in Absprache mit Endkunden	Gemäß Preisliste

2.3 Hinweise zur Gesamteinbauzeit

Die Gesamteinbauzeit beinhaltet die Zeiten für die Montage und Demontage der fahrzeugspezifischen Bauteile, die heizungsspezifischen Einbauzeiten und alle anderen Zeiten für Tätigkeiten, die zur Systemintegration und Erstinbetriebnahme des Heizgeräts notwendig sind.

Bei abweichenden Fahrzeugausstattungen kann die Gesamteinbauzeit variieren.

2.4 Einbauempfehlungen

Das Fahrzeug nur mit ca. ¼ vollem Tank anliefern lassen.

Die Einbauempfehlung zur Option MultiControl CAR bzw. der Einbauort Taster bei Telestart oder ThermoCall ist mit dem Endkunden abzustimmen.

Wir empfehlen je nach Platzbedarf und Fzg.-Herstellervorgaben die Verwendung einer Fahrzeugbatterie mit höherer elektrischer Kapazität.

3 Zu diesem Dokument

Zweck des Dokumentes

Diese Einbaudokumentation ist Teil des Produkts und enthält alle Informationen zum korrekten fzg.spezifischen Einbau des:



Heizgeräts Thermo Top Evo

Umgang mit diesem Dokument

- ▶ Vor dem Einbau die vorliegende Einbaudokumentation, die Einbauanweisung des Heizgeräts sowie beiliegende Beiblätter lesen.
- ▶ Vor dem Betreiben des Heizgeräts die Bedienungsanweisung lesen.









Kennzeichnung von Arbeitsschritten

Um Ihnen einen schnellen Überblick über die einzelnen Arbeitsschritte zu geben, finden Sie eine Kennzeichnung an der Außenkante oben auf der jeweiligen Seite:

Mechanik	Elektrik	Hochvolt	Kühlmittel
			
Brennluft	Brennstoff	Abgas	Software
			

Erläuterungen zu mitgeltenden Unterlagen

Um Ihnen eine schnelle Zuordnung der mitgeltenden Dokumente zu den zu verbauenden Webasto Komponenten zu geben, finden Sie eine Kennzeichnung im Bereich des jeweiligen Arbeitsschrittes:

Allgemeingültige Webasto Dokumentationen	
Fahrzeugspezifische Einbaudokumentation	
Klimaansteuerung Webasto Comfort	
Klimaansteuerung Webasto Standard	
Tankentnehmer (z.B. FuelFix)	
Abgasendfixierung (EFIX)	
Brennluftansaugchalldämpfer	
Abstandshalter (ASH)	

Verwendung von Symbolen



GEFAHR
 Art und Quelle der Gefahr
 Folgen: Nichtbeachtung kann zum Tode führen
 ▶ Handlung, um sich vor der Gefahr zu schützen.



WARNUNG
 Art und Quelle der Gefahr
 Folgen: Nichtbeachtung kann zu schweren oder tödlichen Verletzungen führen
 ▶ Handlung, um sich vor der Gefahr zu schützen.



VORSICHT
 Art und Quelle der Gefahr
 Folgen: Nichtbeachtung kann zu leichten Verletzungen führen
 ▶ Handlung, um sich vor der Gefahr zu schützen.



Art und Quelle der Gefahr
 Folgen: Nichtbeachtung kann zu Sachschaden führen
 ▶ Handlung, um sich vor der Gefahr zu schützen.



Verweis auf spezifische Dokumentationen des Fzg.-Herstellers.



Hinweis auf eine technische Besonderheit

Orientierungshilfe

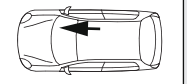
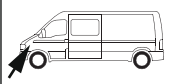
Der Pfeil zeigt die Position am Fahrzeug und die Blickrichtung

Verwendung von Hervorhebungen

Hervorhebung	Erklärung
✓	Voraussetzung für die Handlungsanweisung
▶	Handlungsanweisung
⇒	Resultat aus Handlung
1 / 12 / a1 / A	Positionsnummer bei Bildbeschreibungen
1 / 12	Positionsnummer bei Bildbeschreibungen für elektrische Leitungen und Kabelbäume aus dem Einbaupaket

3.1 Gewährleistung und Haftung

Webasto übernimmt keine Haftung für Mängel und Schäden, die auf eine Nichtbeachtung der Einbau-, Reparatur- und Bedienungsanweisungen und der darin enthaltenen Hinweise zurückzuführen sind.

Dieser Haftungsausschluss gilt insbesondere für unsachgemäße Einbauten und Reparaturen durch ungeschulte Personen oder im Falle der Nichtverwendung von Originalersatzteilen.

Die Haftung wegen schuldhafter Verletzung von Leben, Körper oder Gesundheit und wegen auf vorsätzlicher oder grob fahrlässiger Pflichtverletzungen beruhender Schäden bleibt ebenso unberührt wie die zwingende Produkthaftung.

Der Einbau erfolgt gemäß den allgemein üblichen Regeln der Technik. Wenn nicht anders beschrieben, erfolgt die Befestigung von Schläuchen, Leitungen und Kabelbäumen mit Kabelbindern an fzg.-eigenen Leitungen und Kabelbäumen. Lose Leitungen isolieren und wegbinden. Stecker an elektronischen Bauteilen müssen bei der Montage hörbar einrasten.

Blanke Karosseriestellen, wie z.B. Bohrungen, sind mit Korrosionsschutzwachs (Tectyl 100K) einzusprühen.

Bei Aus- und Einbau von fzg.-spezifischen Bauteilen sind die Anweisungen und Richtlinien der jeweiligen Fzg.-Hersteller zu beachten.

Die Erstinbetriebnahme mit Webasto Thermo Test Diagnose durchführen.

Beim Einbau eines programmierbaren Steuermoduls (z.B. PWM Gateway) die entsprechenden Einstellwerte kontrollieren bzw. einstellen.

3.1.1 Gesetzliche Bestimmungen für den Einbau

Für das Heizgerät Thermo Top Evo bestehen Typgenehmigungen nach ECE-R 10 (EMV) und ECE-R 122 (Heizung). Die Bestimmung dieser Richtlinien sind im Geltungsbereich der Rahmenrichtlinie EWG/70/156 und/oder EG/2007/46 (für neue Fahrzeugtypen ab 29.04.2009) bindend und sollten in Ländern, in denen es keine spezielleren Vorschriften gibt, ebenfalls beachtet werden.

Für das Heizgerät liegt eine Genehmigung nach §19 Abs.3 Nr. 2b der StVZO vor.

3.2 Sicherheit

Qualifikation des Einbaupersonals

Das Einbaupersonal muss folgende Qualifikationen vorweisen:

- Erfolgreicher Abschluss des Webasto Trainings
- Entsprechende Qualifikation zu Arbeiten an technischen Systemen

Vorschriften und gesetzliche Bestimmungen

Vorschriften aus den allgemeinen Einbau- und Bedienungsanweisungen des Heizgeräts sind einzuhalten.

3.2.1 Sicherheitshinweise zum Einbau

Gefahr durch spannungsführende Teile

- ▶ Vor dem Einbau das Fahrzeug von der Stromversorgung trennen.
- ▶ Auf einwandfreie Erdung des elektrischen Systems achten.
- ▶ Gesetzliche Bestimmungen einhalten.
- ▶ Angaben auf Typschild beachten.

Gefahr von Feuer oder Austritt giftiger Gase durch unsachgemäßen Einbau

- ▶ Fahrzeugteile in der Nähe des Heizgeräts durch folgende Maßnahmen vor unzulässiger Erwärmung schützen:
 - ⇒ Mindestabstände einhalten.
 - ⇒ Ausreichende Belüftung sicherstellen.
 - ⇒ Feuerbeständigen Werkstoff oder Hitzeschutz verwenden.

Gefahr durch scharfe Kanten

- Schnittverletzungen
- Kurzschluss durch Beschädigung von elektrischen Leitungen
- ▶ Scharfe Kanten mit Scheuerschutz versehen.

4 Technische Hinweise

Angaben zu Maßen

- Alle Maßangaben in mm

Angaben zu Anzugsdrehmomenten

- Anzugsdrehmomente Heizgeräteschrauben 5x13 und Heizgerätestehbolzen 5x11 = 8Nm
- Anzugsdrehmoment Schraube Halteplatte Wasserstutzen 5x15 = 7Nm
- Anzugsdrehmoment Schrauben 2-teiliger Halter Heizgerät 5x12 = 6Nm
- Andere Schraubverbindungen nach Herstellervorgabe oder entsprechend dem Stand der Technik befestigen

Temperaturvorgabe bei Gewebeschrumpfschläuchen

- Schrumpftemperatur max. 230°C

Erforderliche Spezialwerkzeuge

- Schlauchklemmzange für selbstspannende Schlauchklemmen
- Schlauchklemmzange für Clic Schlauchschellen Typ W
- Abklemmzangen
- Schlauchschere
- Automatische Abisolierzange 0,2 – 6 mm²
- Crimpzange für Kabelschuhe 0,5 – 10 mm²
- Crimpzange für Flachstecker 0,14 – 6 mm²
- Crimpzange für Verbinder 0,25 – 6 mm²
- Drehmomentschlüssel für 2,0 – 10 Nm
- Tieflochmarker
- Einnietmutternzange
- Webasto Thermo Test Diagnose mit aktueller Software

5 Vorbereitende Maßnahmen

5.1 Vorbereitung Fahrzeug



Weitere Informationen finden Sie in den technischen Unterlagen des Fzg.-Herstellers.

- ▶ Tankdeckel öffnen
- ▶ Tank belüften
- ▶ Tankdeckel wieder schließen
- ▶ Druck im Kühlsystem ablassen
- ▶ Kühlmittel ablassen
- ▶ Batterie abklemmen und mit Träger demontieren
- ▶ Scheibenwischer demontieren
- ▶ Windlaufleiste demontieren
- ▶ Vorderrad links demontieren
- ▶ Radhausschale links demontieren
- ▶ Stoßfängerverkleidung demontieren
- ▶ Handschuhfach demontieren
- ▶ Vordere Verkleidung Mittelunnel rechts und links demontieren
- ▶ Fondsitzbank demontieren (gesteckt Variante 1)
- ▶ Fondsitz links demontieren (verschraubt Variante 2)
- ▶ Serviceklappe Tankarmatur links öffnen

5.2 Vorbereitung Heizgerät



Allgemeine Einbauanweisung des Heizgeräts beachten.

- ▶ Die nicht zutreffenden Jahreszahlen auf Typ- und Duplikatschild entfernen
- ▶ Duplikatschild (Typschild) an geeigneter Stelle im Motorraum sichtbar anbringen

6 Einbauübersicht



Abb. 1

Legende Einbauübersicht

Abk.	Bauteil
DP	Brennstoffpumpe
FF	FuelFix
HG	Heizgerät
K2	K2-Relais
MCC	MultiControl CAR
PWM	PWM-Gateway
RSH	Relais-Sicherungshalter Innenraum
SH2	Sicherungshalter Motorraum für F1/F2
UP	Kühlmittelpumpe

Einbauort Heizgerät

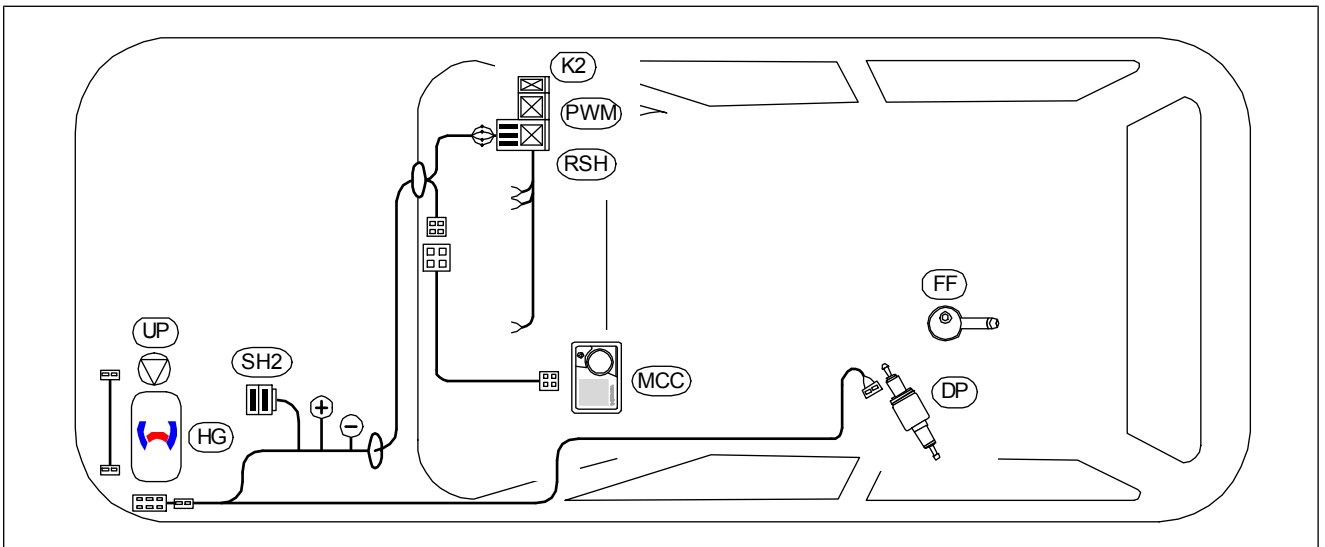
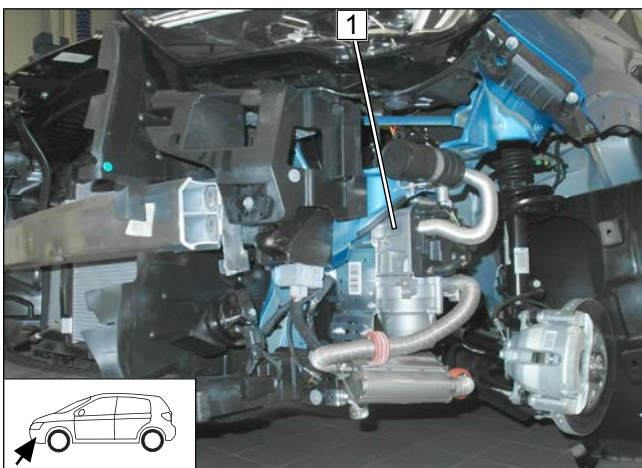

1 Heizgerät

Abb. 2



7 Elektrik Motorraum

SH2 montieren



Abb. 3

- 1 Schraube M5x16, Karosseriescheibe, Halteplatte SH2, Bohrung Ø6, Karosseriescheibe, Mutter
- 2 SH2 mit Sicherung F1/F2

Plusleitung montieren

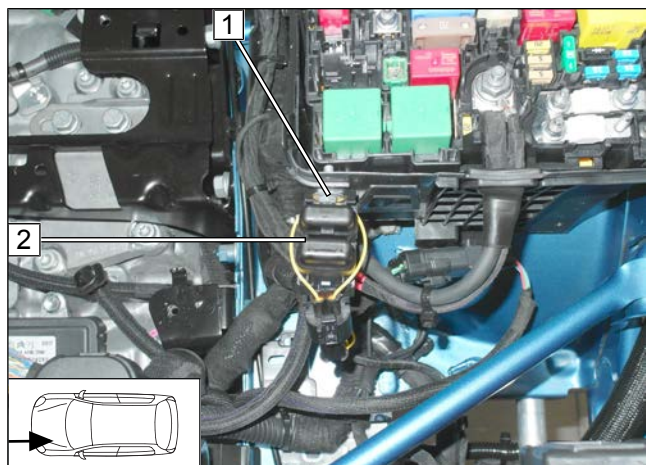

Abb. 4



GEFAHR

Brandgefahr durch zu geringes Anzugsdrehmoment

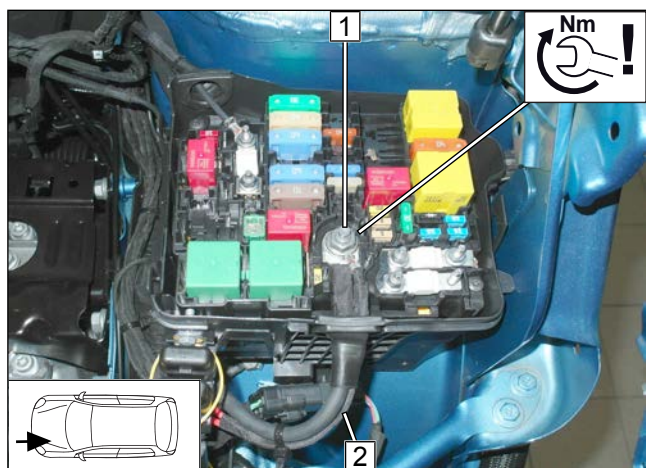
- Anzugsdrehmoment beachten

- 1 fzg.eigener Plusstützpunkt
- 2 Plusleitung

Masseleitung montieren



Abb. 5



GEFAHR

Brandgefahr durch zu geringes Anzugsdrehmoment

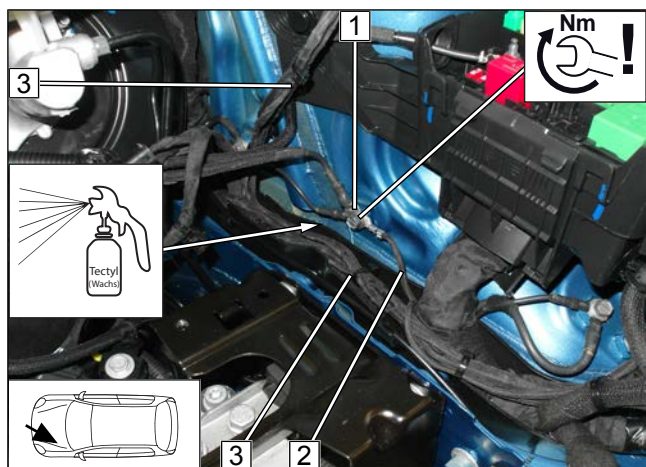
- Anzugsdrehmoment beachten

- Kabelbaum Innenraum und Bedienelement **3** entlang des fzg.eigenen Kabelbaums zur Gummitülle am Wasserkasten verlegen.

- 1 fzg.eigener Massestützpunkt
- 2 Masseleitung



Kabelbäume verlegen



Abb. 6

- ▶ Kabelbaum Heizgerät zum Einbauort Heizgerät verlegen.
- ▶ Kabelbäume Innenraum und Bedienelement **2** in den Wasserkasten verlegen.

1 Durchführung Wasserkasten

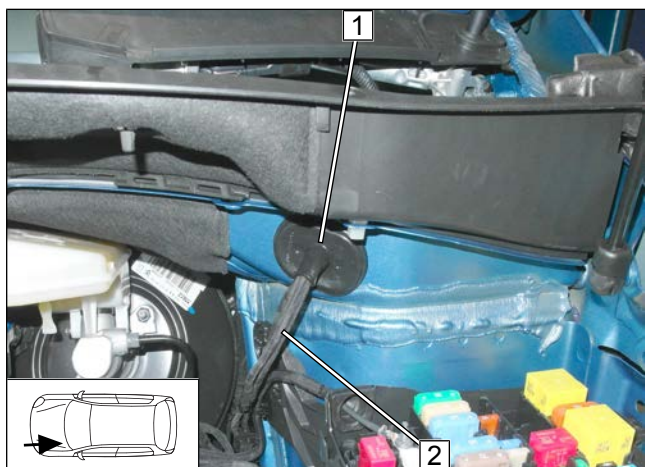

Abb. 7



Wenn an Pos. **1** die Stehbolzen belegt sind, dann Kabelbäume Innenraum **2** und Bedienelement **3** an fzg.eigenem Kabelbaum befestigen.

- 1** Befestigungsclip auf fzg.eigenen Stehbolzen
- 2** Kabelbaum Innenraum
- 3** Kabelbaum Bedienelement
- 4** Krallenkabelbinder

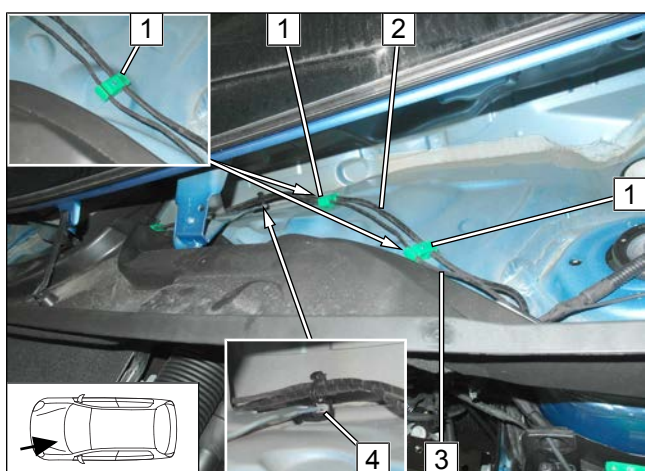

Abb. 8



Wenn an Pos. **3** der Stehbolzen belegt ist, dann Kabelbäume Innenraum und Bedienelemente **2** an fzg.eigenem Kabelbaum befestigen.

- ▶ Kabelbäume Innenraum und Bedienelement **2** zur Durchführung Innenraum verlegen.

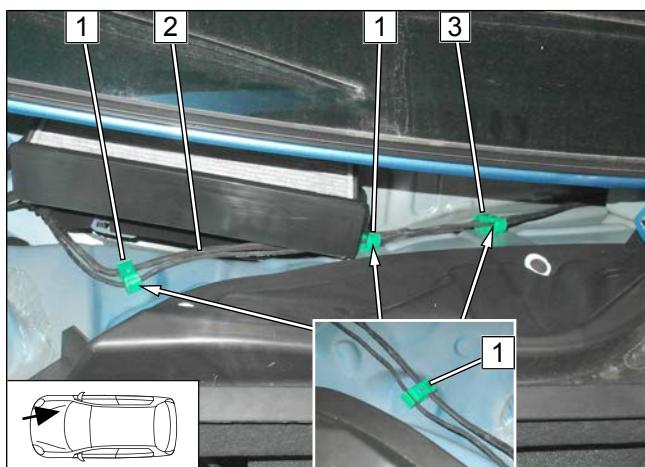
1 Befestigungsclip auf fzg.eigenen Stehbolzen



Kabelbaumdurchführung in den Innenraum

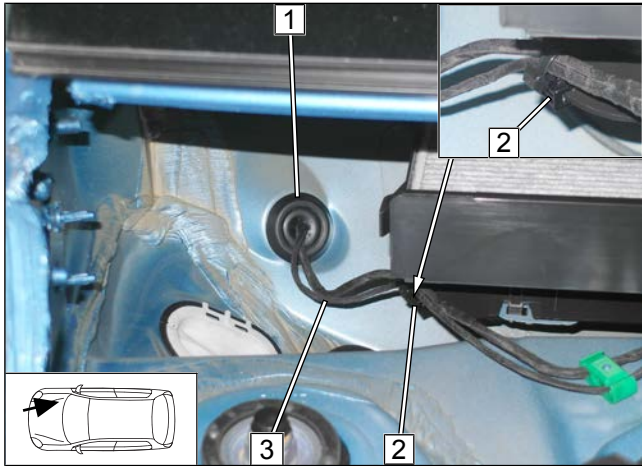

- 1** Gummitülle
- 2** Krallenkabelbinder
- 3** Kabelbäume Innenraum und Bedienelement

Abb. 9



8 Mechanik

8.1 Einbauort vorbereiten

Relais demontieren



Abb. 10

- 1 fzg.eigenes Relais (wenn vorhanden)
- 2 fzg.eigene Mutter

Bohrung erstellen (nur wenn fzg.eigenes Relais vorhanden)

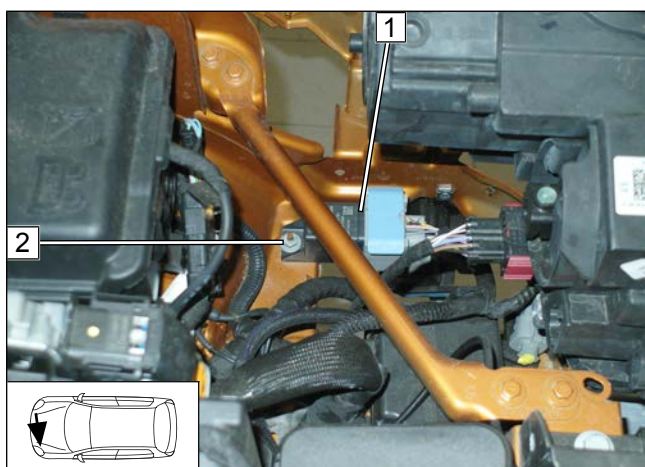

Abb. 11

- 1 Bohrung Ø7

Fzg.eigenes Steuergerät demontieren

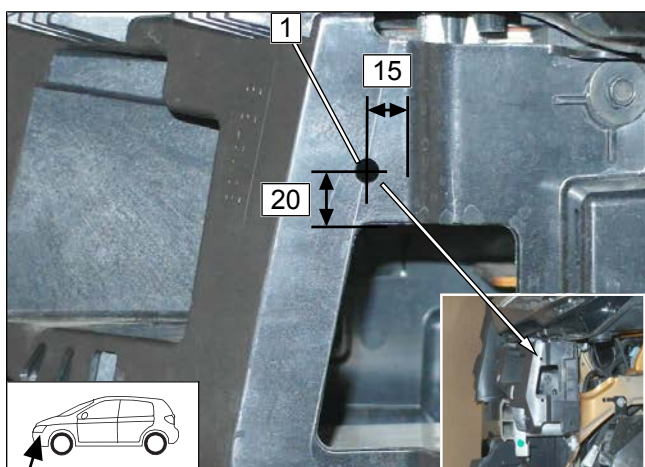

Abb. 12

- 1 fzg.eigene Mutter
- 2 fzg.eigenes Steuergerät



Bohrung erstellen

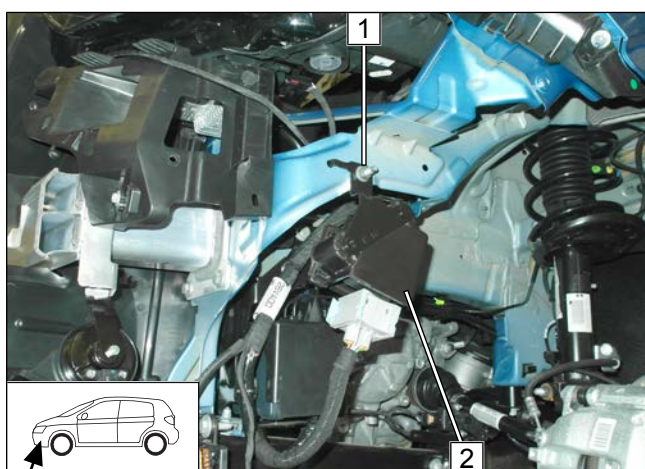

Abb. 13

- 1 Bohrung $\varnothing 7$

Relais und Steuergerät montieren

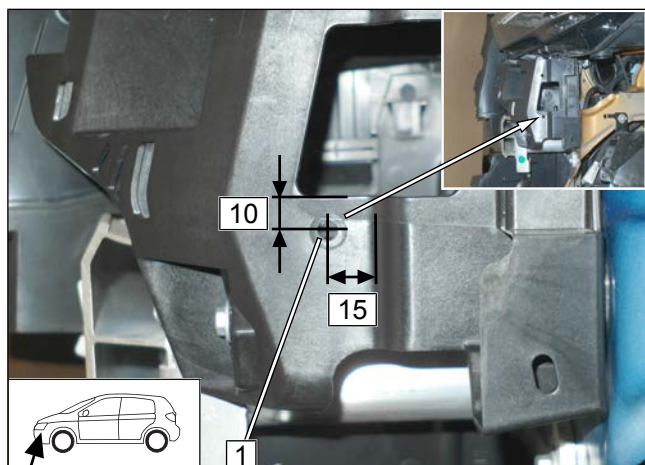

Abb. 14

- 1 Schraube M6x20, Karosseriescheibe, Bohrung, Relais, Karosseriescheibe, Bundmutter
- 2 fzg.eigenes Relais (wenn vorhanden)
- 3 Schraube M6x50, Karosseriescheibe, Bohrung, Distanzstück 30mm, Halter Steuergerät, Bundmutter
- 4 fzg.eigenes Steuergerät

Kabelbaum lösen

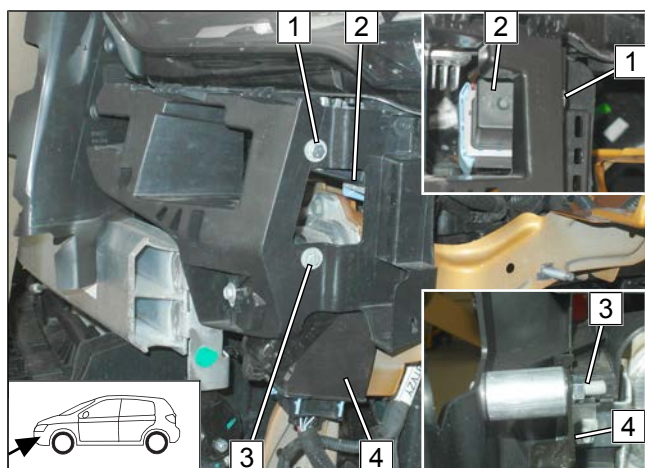

Abb. 15

- 1 Clipkabelbinder demontieren und entsorgen



Kabelbaum befestigen

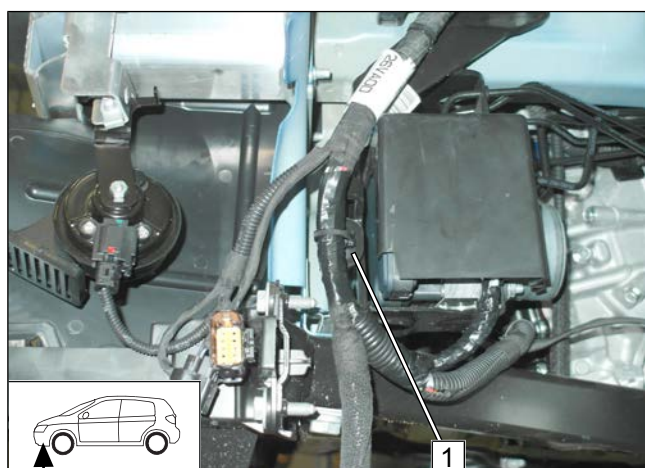

Abb. 16

- 1 Krallenkabelbinder

Stecker demontieren

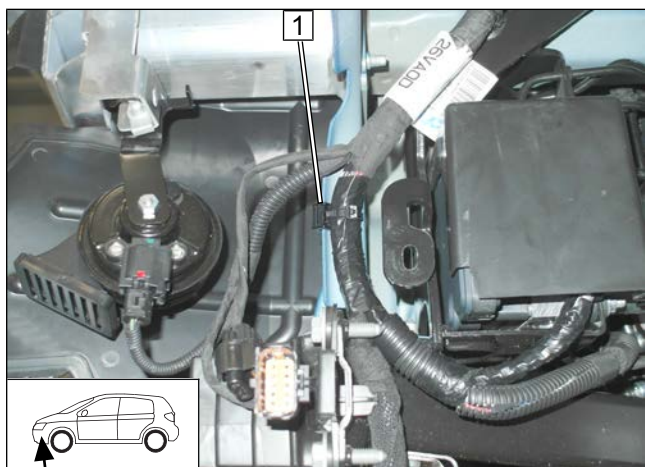

Abb. 17

- 1 fzg.eigener Stecker

Langloch erstellen

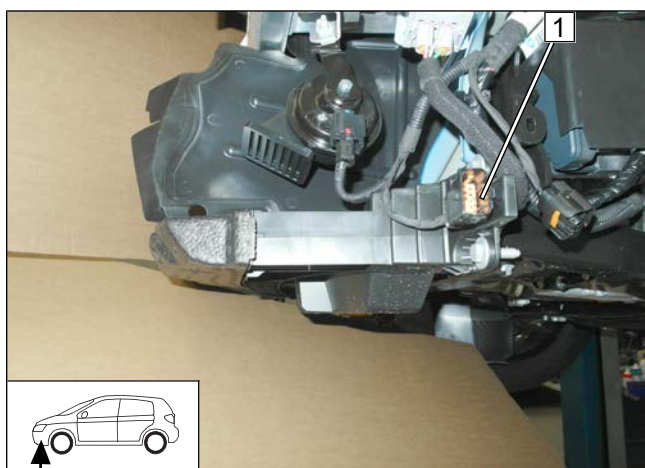

Abb. 18

- 1 Langloch 6x12



Stecker montieren

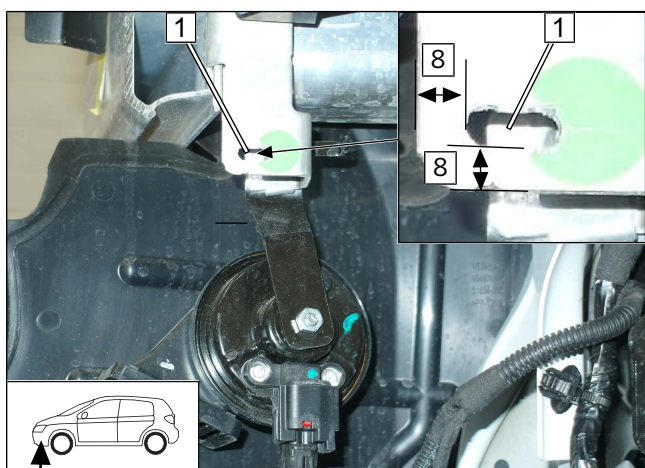

Abb. 19

- 1 fzg.eigener Stecker

Bohrungen erstellen

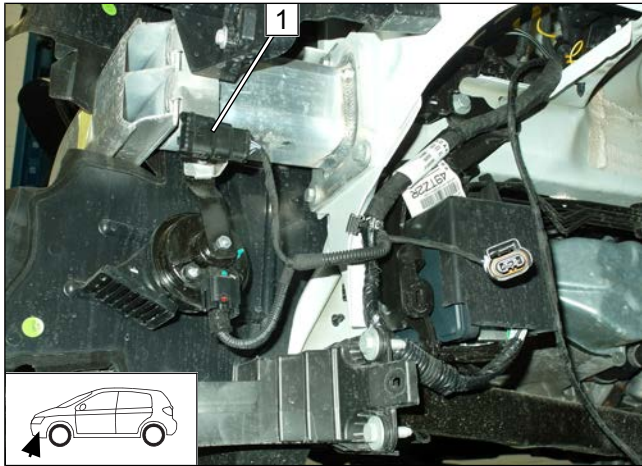

Abb. 20

- 1 Bohrung Ø7

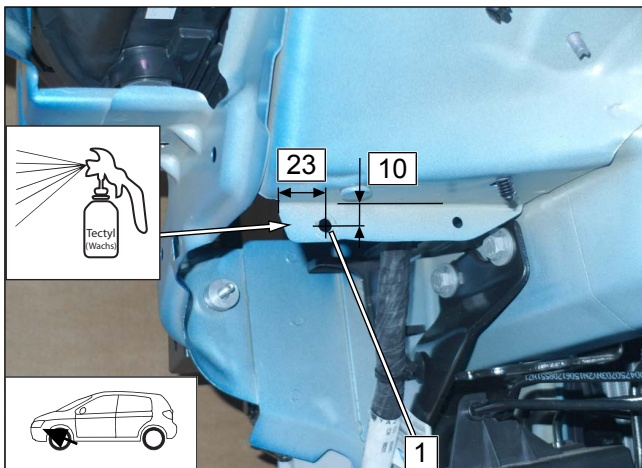

Abb. 21

- 1 Bohrung Ø7



Lochband 1 vorbereiten

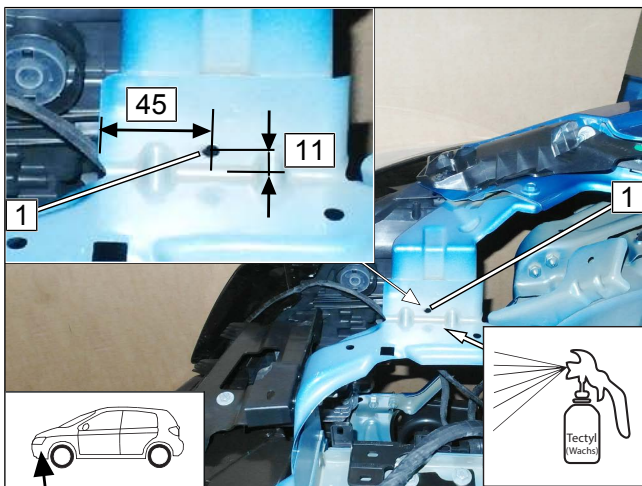

Abb. 22

Lochband 1 montieren

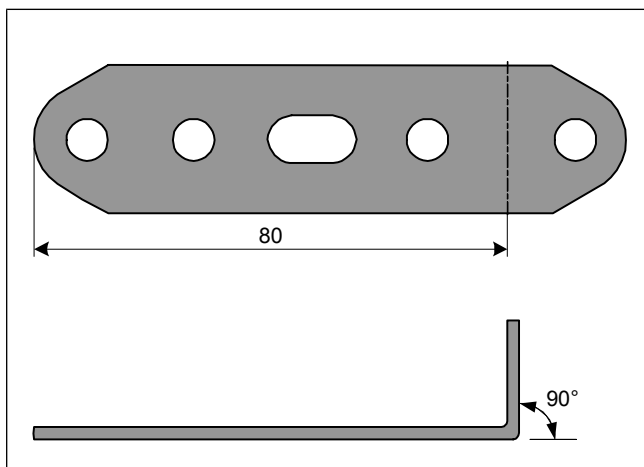
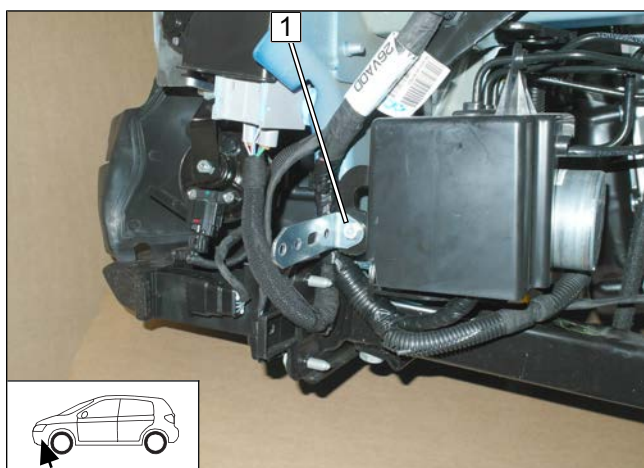

- 1 Schraube M6x20, Lochband, fzg.eigenes Langloch, Karosseriescheibe, Bundmutter

Abb. 23

Lochband 2 vorbereiten



Abb. 24



Halter A vormontieren

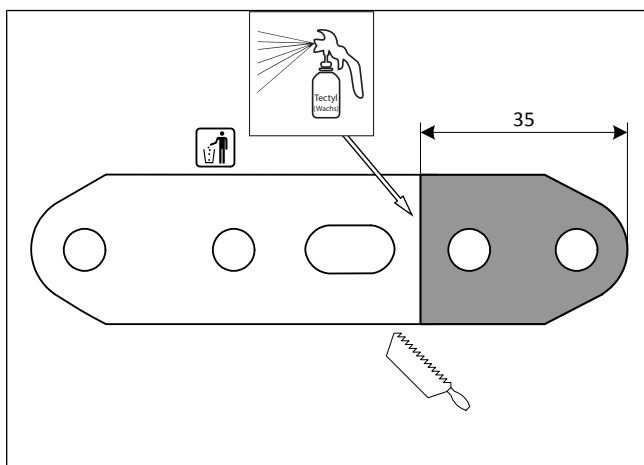

Abb. 25

- 1 Schraube M6x16, Lochband 2, Halter A, Bundmutter

Halter A montieren

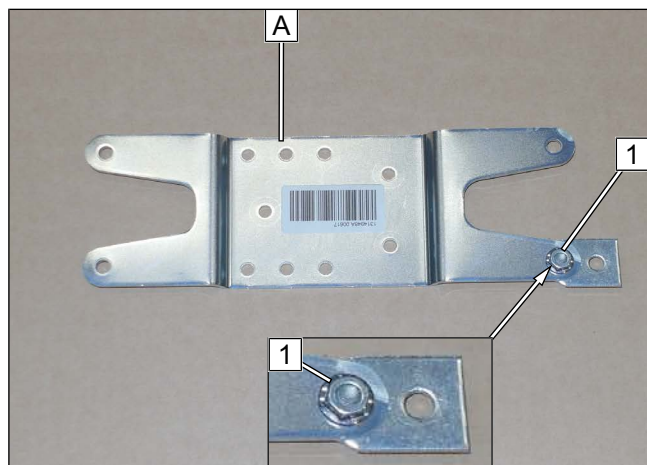

Abb. 26

- Fzg.eigene Schraube an Position 1 durch Schraube M6x40 ersetzen.

- 1 Schraube M6x40, Karosseriescheibe, Distanzstück 10mm, Lochband 2, Bundmutter
- 2 Distanzstück 10

Lochbild übertragen, Bohrungen erstellen

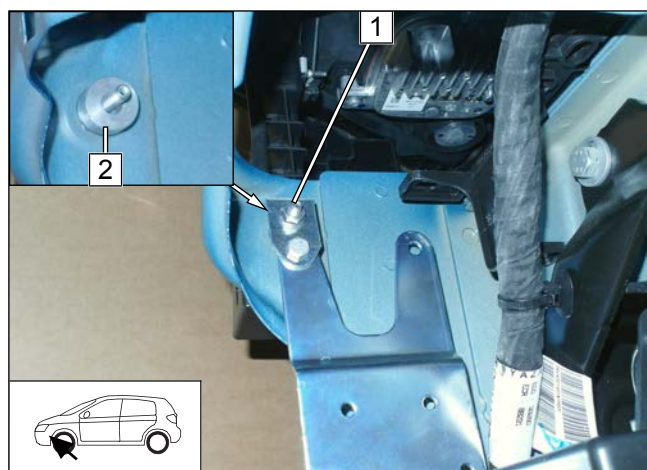

Abb. 27

- 1 Bohrung Ø7
- 2 Lochband 1



Halter A befestigen

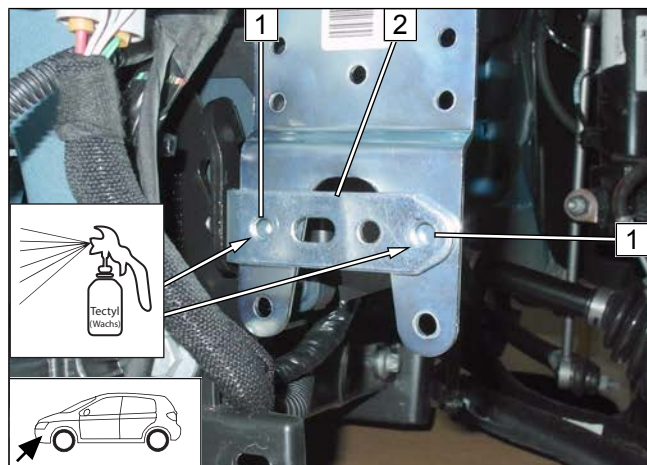

Abb. 28

- 1 Schraube M6x16, Halter A, Lochband 1, Bundmutter

Montage Halter B vorbereiten

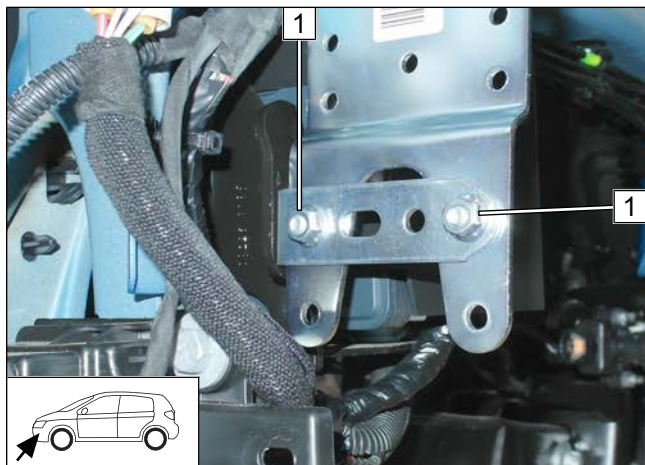

Abb. 29

- 1 Schraube M6x20, Federring, Karosseriescheibe, Distanzmutter M6x40

Halter B montieren



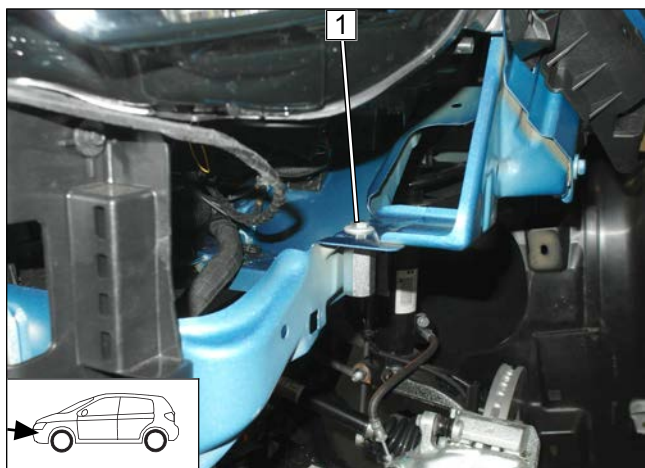

Abb. 30

 Halter **B** gemäß Schablone biegen und ablängen.

- 1 Kantenschutz 100 lang
- 2 Schraube M6x60, Halter B, Distanzstück 40mm, Distanzstück 10mm, Bohrung, Bundmutter
- 3 Schraube M6x40, Federring, Halter B, Distanzstück 30mm, Distanzmutter

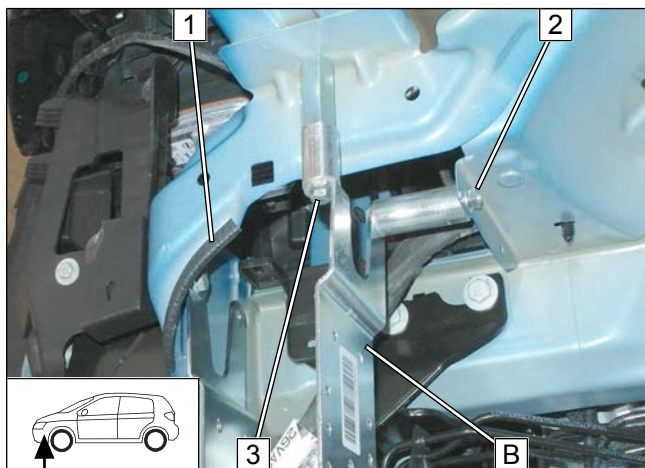

8.2 Heizgerät vormontieren

Wasserstutzen montieren



Abb. 31



Allgemeine Einbauanweisung des Heizgeräts beachten.

- 1 Wasserstutzen, Dichtung
- 2 selbstfurchende Schraube 5x15, Halteplatte Wasserstutzen

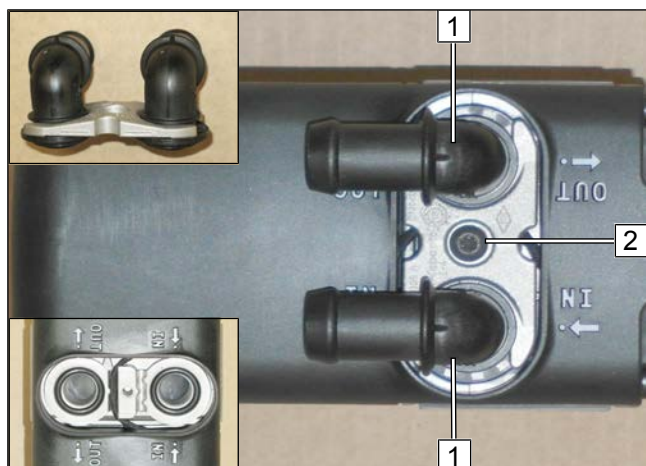
Schläuche ablängen



Abb. 32

	Benzin	Diesel
A	240	220
B	300	300
C	90° 100x145	90° 100x145
D	190	190
E	760	760
F	240	210

Schläuche vorbereiten

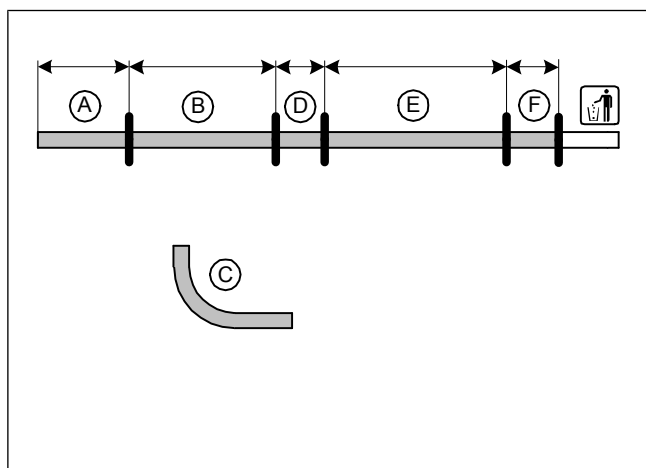

Abb. 33

► Gewebeschrumpfschläuche auf Schlauch **B** und **E** aufschieben, ablängen und schrumpfen.

- 1 Schlauch **E** heizgeräteseitig
- 2 Profilgummi sw Ø20

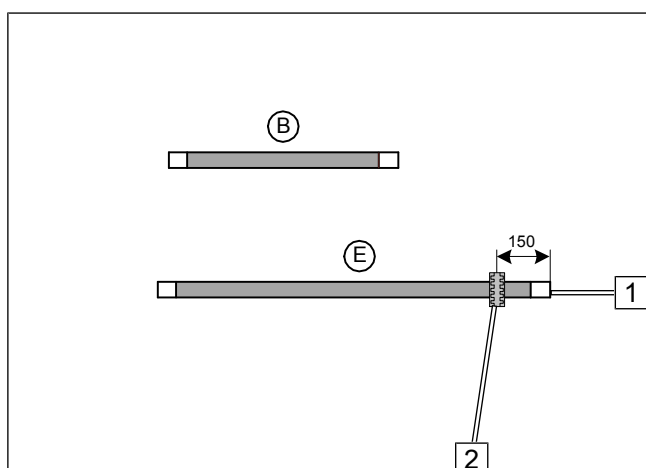

Schläuche montieren



Abb. 34

► Alle Federbandschellen Ø25.

8.3 Heizgerät montieren

HG montieren

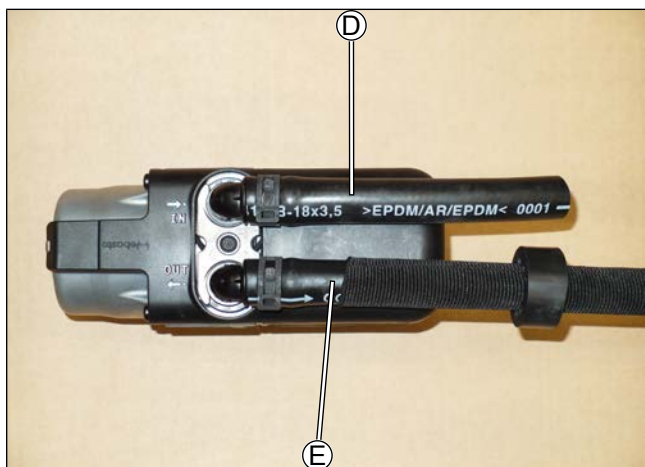

Abb. 35

1 selbstfurchende Schraube 5x13

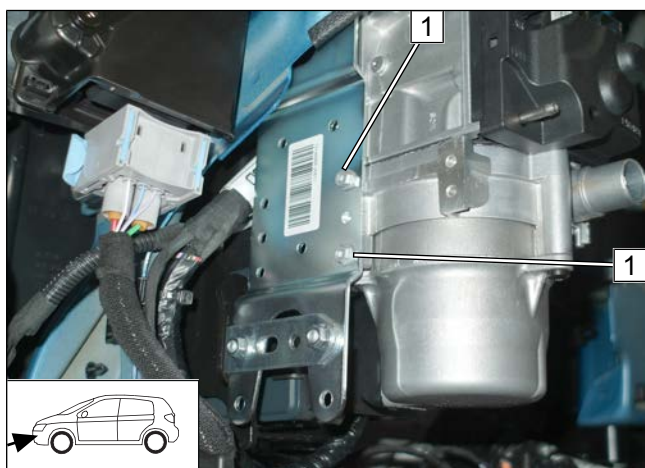

Abb. 36

1 selbstfurchende Schraube 5x13



Kabelbaum HG montieren

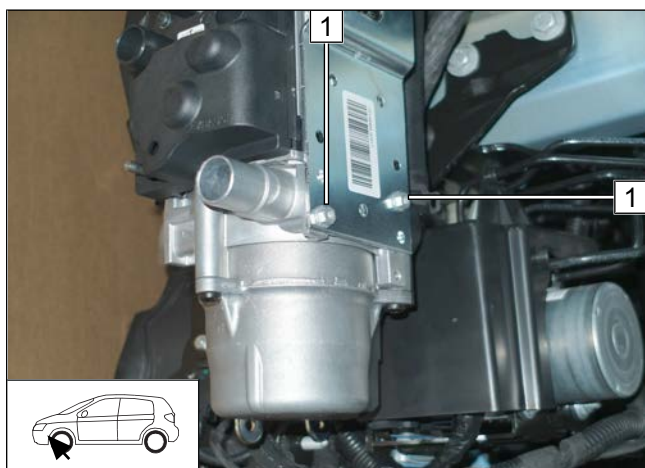
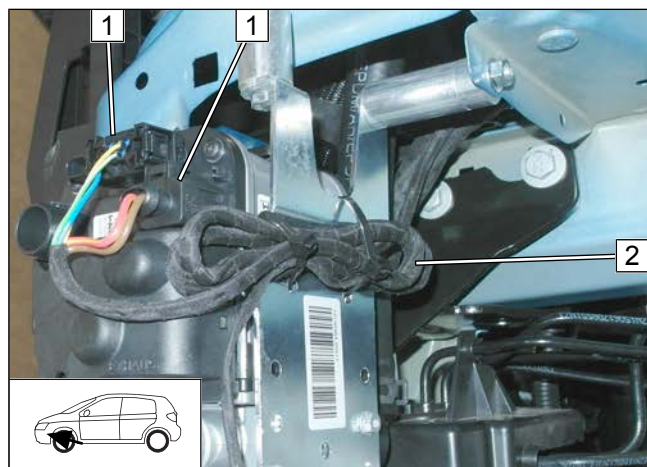

- 1** Stecker Kabelbaum Heizgerät
- 2** Reststück Kabelbaum Heizgerät gemäß Abbildung mit Kabelbinder befestigen

Abb. 37



9 Brennstoff



GEFAHR

Brand- und Explosionsgefahr durch austretende Kraftstoffe und Kraftstoffdämpfe.

Der unsachgemäße Einbau der Brennstoffentnahme kann Schaden und Feuer verursachen.

- ▶ Elektrostatische Entladungen und offenes Feuer vermeiden
- ▶ Bei Arbeiten an der Kraftstoffanlage auf eine ausreichende Be- und Entlüftung achten
- ▶ Tankdeckelverschluss des Fahrzeuges öffnen
- ▶ Tank belüften
- ▶ Tankverschluss wieder schließen
- ▶ Auslaufenden Kraftstoff mit geeignetem Behälter auffangen



Gefahr der Beschädigung von Bauteilen

- ▶ Brennstoffleitung und Kabelbaum Brennstoffpumpe so verlegen, dass sie gegen Steinschlag geschützt sind
- ▶ An scharfen Kanten Brennstoffleitung und Kabelbaum mit Scheuerschutz versehen

9.1 Brennstoffleitung anschließen und verlegen

Demontage Stecker Brennstoffpumpe



Abb. 38

Anschluss Heizgerät

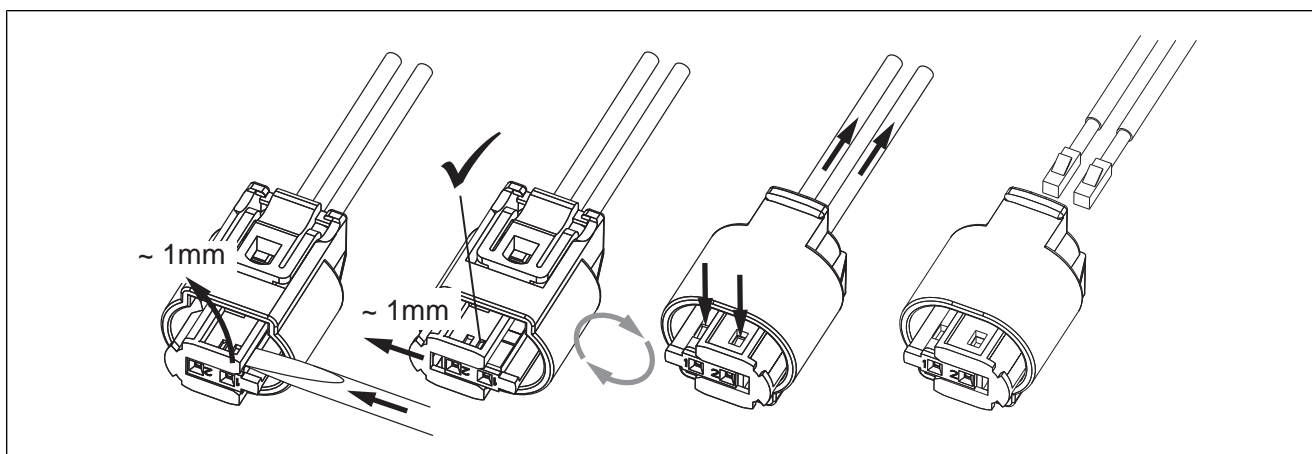
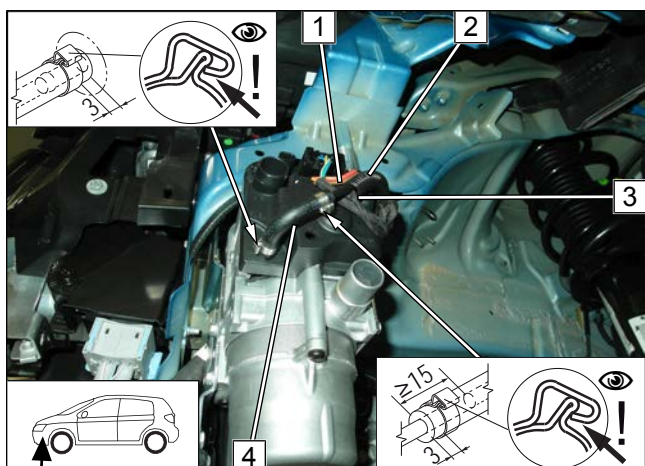

- 1 Brennstoffleitung in Wellrohr
- 2 Wellrohr
- 3 Kabelbaum Brennstoffpumpe in Wellrohr
- 4 Formschlauch 90°, Schelle Ø10 [2x]

Abb. 39



Brennstoffleitung verlegen, mit Kabelbindern befestigen

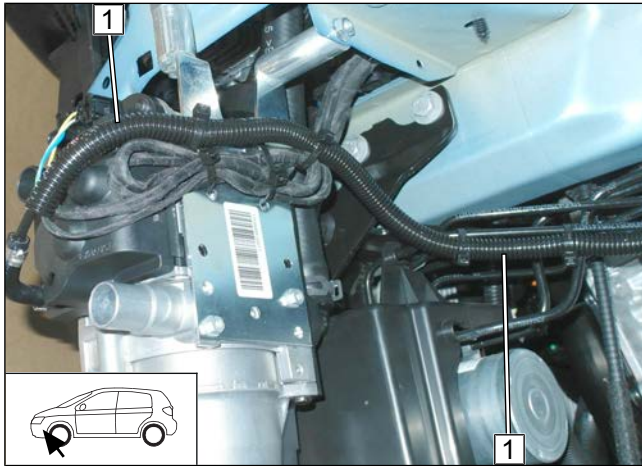

- 1 Wellrohr mit Kabelbaum Brennstoffpumpe und Brennstoffleitung

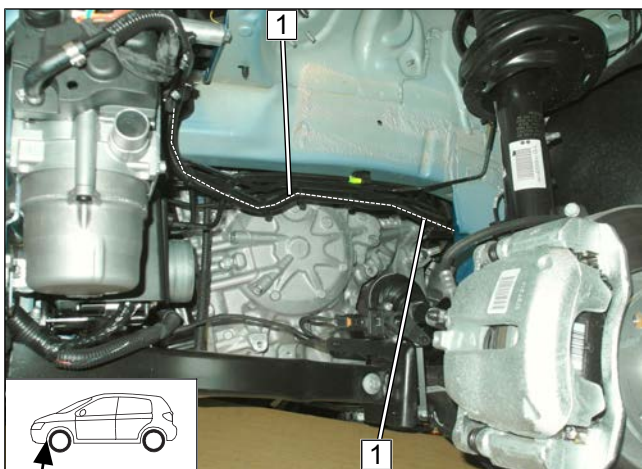

- ▶ Wellrohr 1 mit Kabelbaum Brennstoffpumpe und Brennstoffleitung zum Unterboden verlegen.

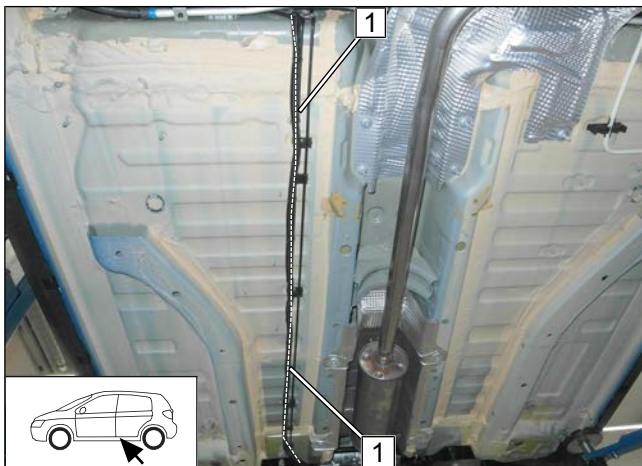

- 1 Wellrohr mit Kabelbaum Brennstoffpumpe und Brennstoffleitung



9.2 Brennstoffpumpe montieren

Fzg.eigenen Kabelbaum lösen (wenn vorhanden)



Abb. 43

► Fzg.eigenen Clip **2** aus Bohrung **1** demontieren.

Einnietmutter montieren

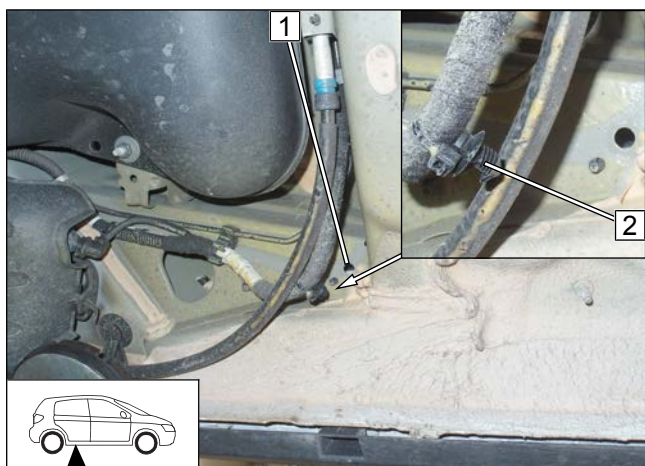

Abb. 44

1 Einnietmutter, fzg.eigene Bohrung

Brennstoffpumpe montieren

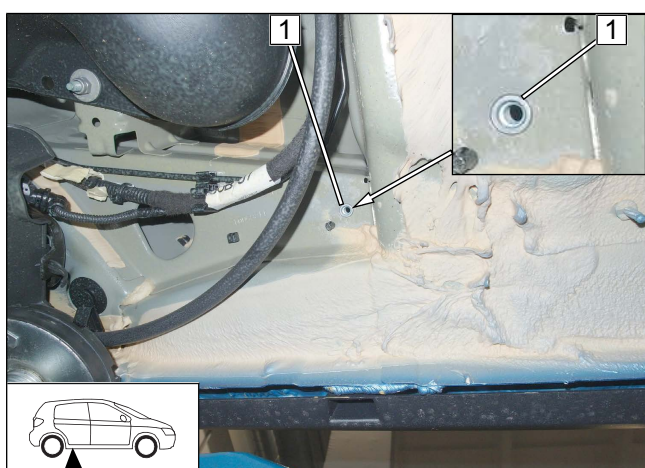

Abb. 45

1 Schraube M6x25, Stützwinkel, Aufnahme Brennstoffpumpe, Einnietmutter

2 Brennstoffpumpe

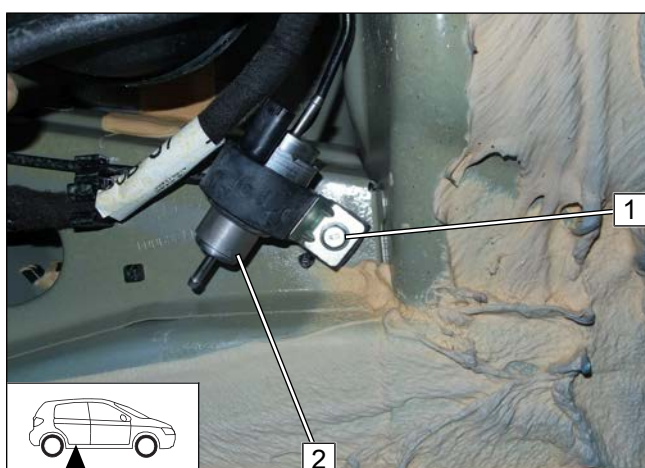

Montage Stecker Brennstoffpumpe



Abb. 46

Brennstoffleitung anschließen

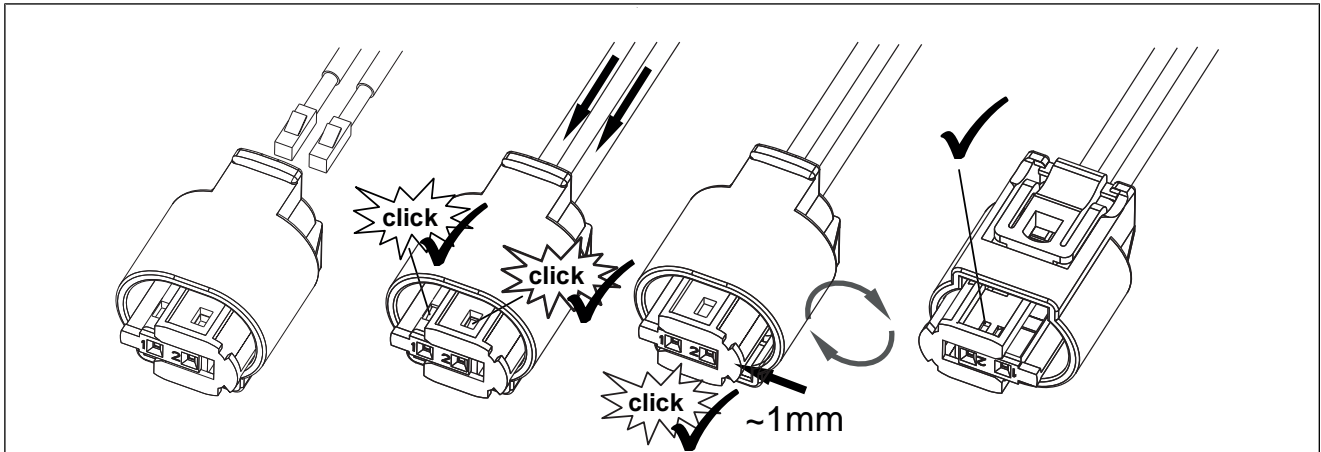

Abb. 47

► Fzg.eigenen Kabelbaum mit Kabelbinder **4** befestigen.

- 1** Kabelbaum Brennstoffpumpe, Stecker X7 montiert
- 2** Brennstoffleitung HG
- 3** Schlauchstück, Schelle Ø10 [2x]

9.3 FuelFix einbauen

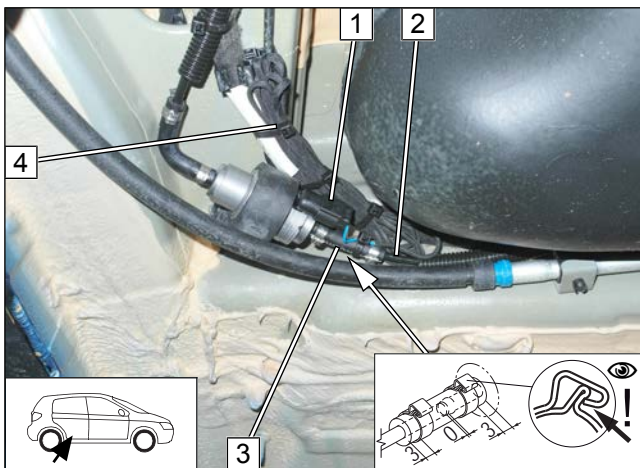
Fondsitzbank demontieren Variante 1



Abb. 48

- 1** Clips für Fondsitzbank
- 2** Serviceklappe Tankarmatur öffnen



Fondsitz links demontieren Variante 2

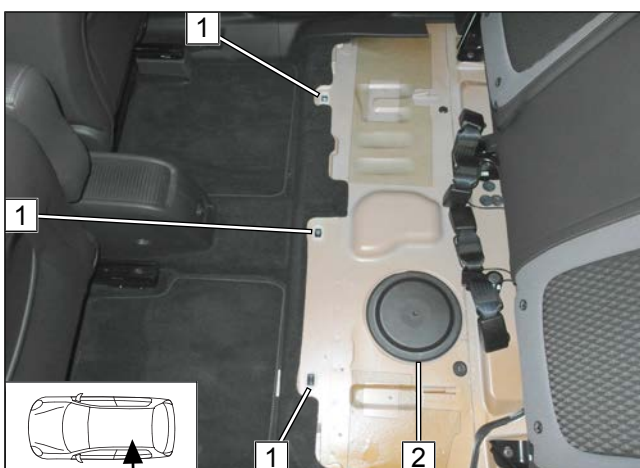

Abb. 49

► Dämmmatte (wenn vorhanden) gemäß Abbildung an Position **1** auftrennen.

- 2** fzg.eigene Öffnung in Dämmmatte
- 3** Serviceklappe Tankarmatur geöffnet

Ansicht Bohrschablone

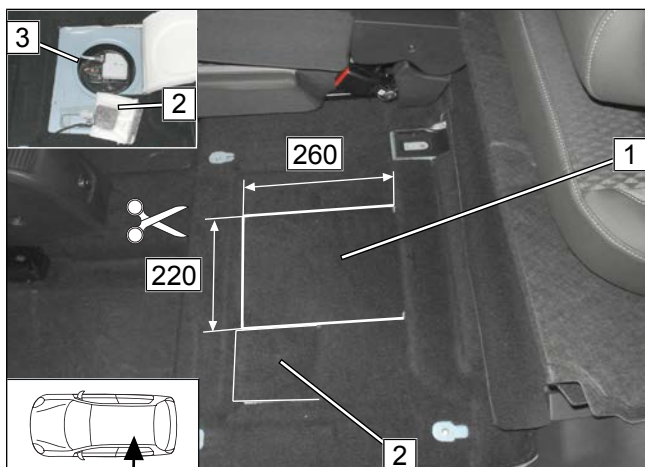

Abb. 50

Lochbild übertragen Benzin



Abb. 51

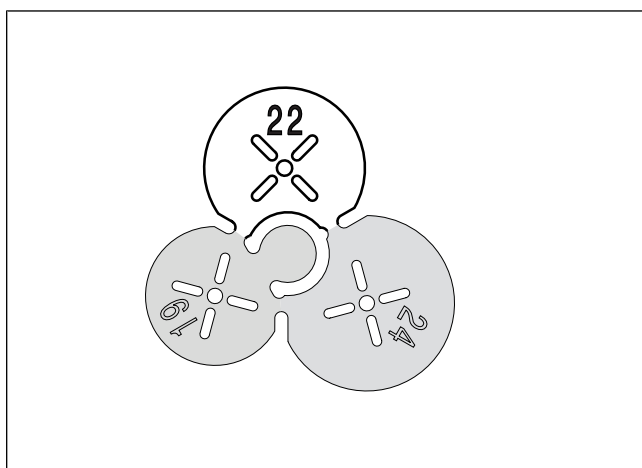

Einbauhinweise des Tankentnehmers beachten.

► Arbeitsschritte F1, F2

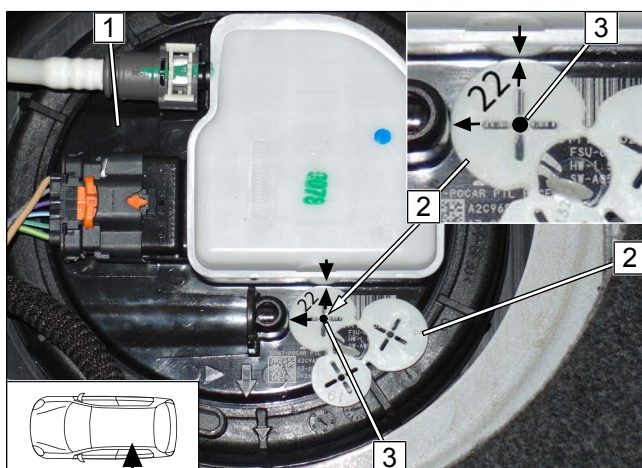
- 1** Tankarmatur
- 2** Schablone
- 3** Lochbild übertragen



Lochbild übertragen Diesel



Abb. 52



Einbauhinweise des Tankentnehmers beachten.

- 1** Tankarmatur
- 2** Schablone
- 3** Lochbild übertragen

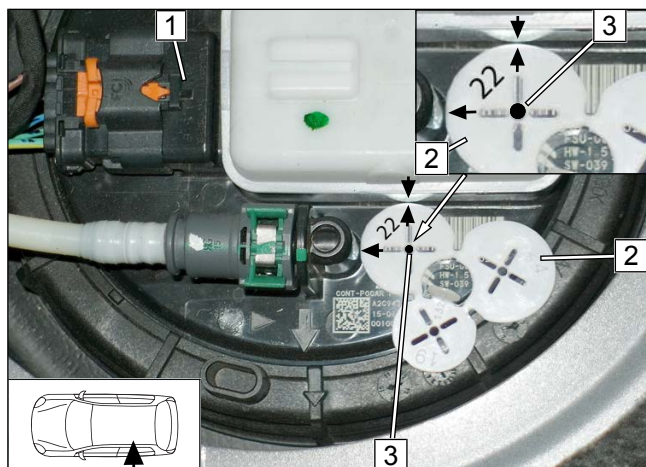
Bohrung für Fuelfix, alle Fahrzeuge



Abb. 53



Der Einbau FuelFix ist am Dieselfahrzeug dargestellt.



GEFAHR

Brand- und Explosionsgefahr durch austretende Kraftstoffe und Kraftstoffdämpfe.

► Arbeitsschritt F3

- 1** Bohrung mit beiliegendem Bohrer

Fuelfix einsetzen



Abb. 54

► Arbeitsschritt F4, F5

► FuelFix **1** gemäß Schablone biegen und ablängen. In Bohrung **2** einsetzen.

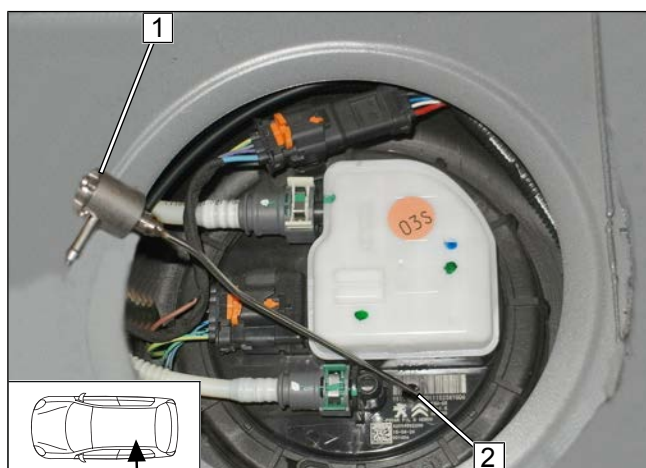

Abb. 55



Abb. 56

Fuelfix ausrichten

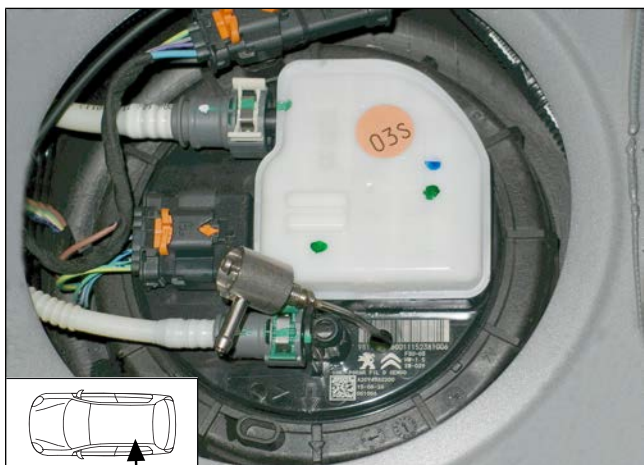

Abb. 57

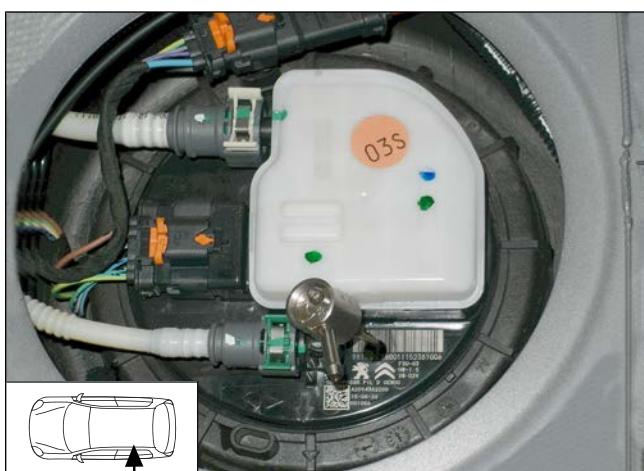
- ▶ Arbeitsschritte F5.3, F5.4
- ▶ FuelFix **1** gemäß Abbildung ausrichten.



Brennstoffleitung anschließen

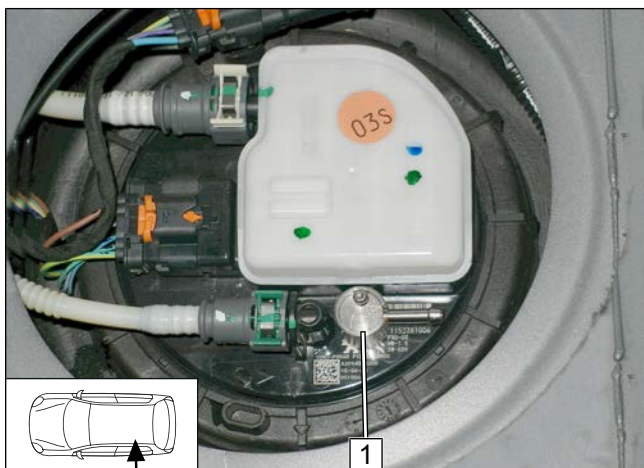

Abb. 58

► Arbeitsschritt F6

- 1 Wellrohr
- 2 Brennstoffleitung FuelFix
- 3 Formschlauch 90°, Schelle Ø10 [2x]

FuelFix montieren

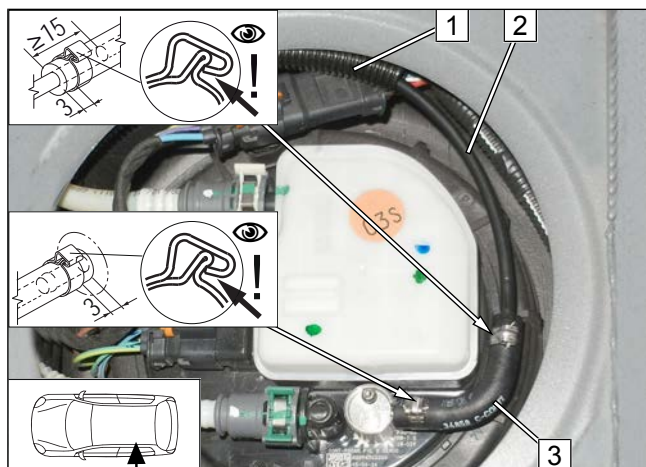

Abb. 59



GEFAHR

Brand- und Explosionsgefahr durch austretende Kraftstoffe und Kraftstoffdämpfe.

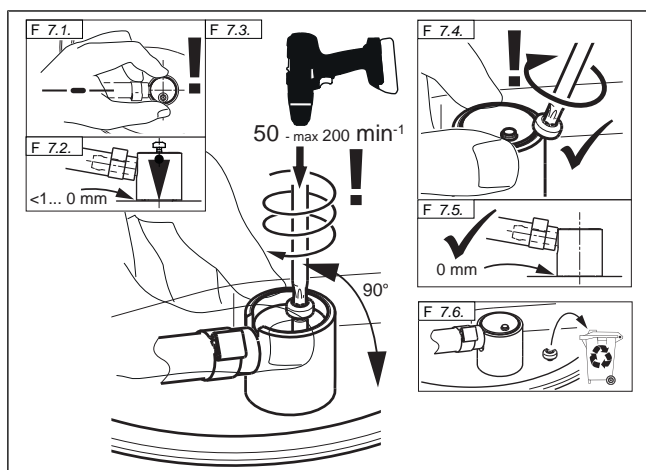
► Arbeitsschritt F7

Festen Sitz FuelFix prüfen



Abb. 60

► Arbeitsschritt F8



Brennstoffleitung sichern



Abb. 61

- 1 Wellrohr mit Brennstoffleitung FuelFix
- 2 Kabelbinder als Zugentlastung

Anschluss Brennstoffpumpe

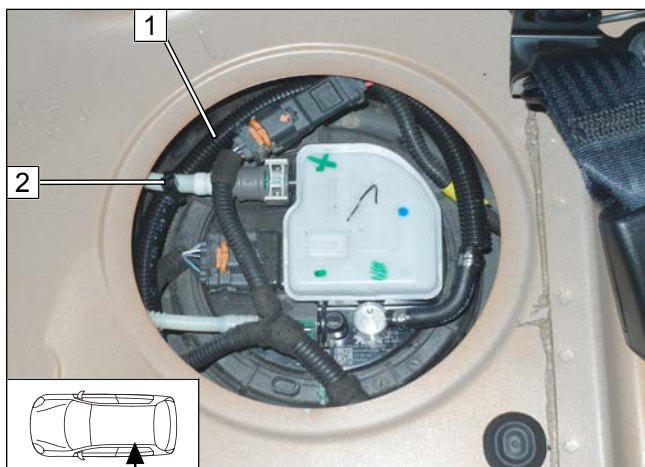

Abb. 62

- 1 Brennstoffleitung FuelFix
- 2 Formschlauch 90°, Schelle Ø10 [2x]

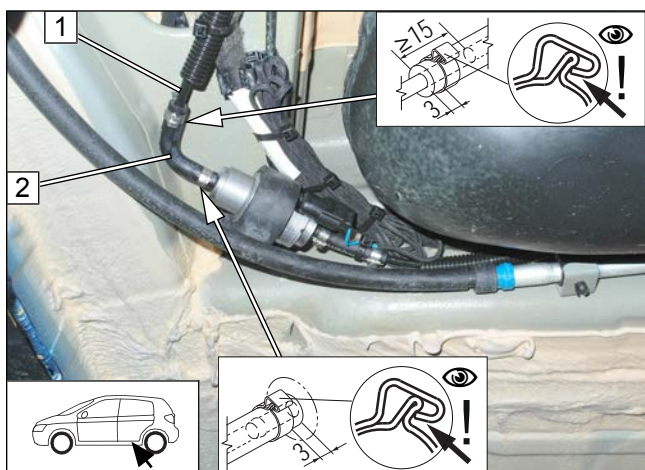

10 Brennluft

Brennluftleitung ablängen

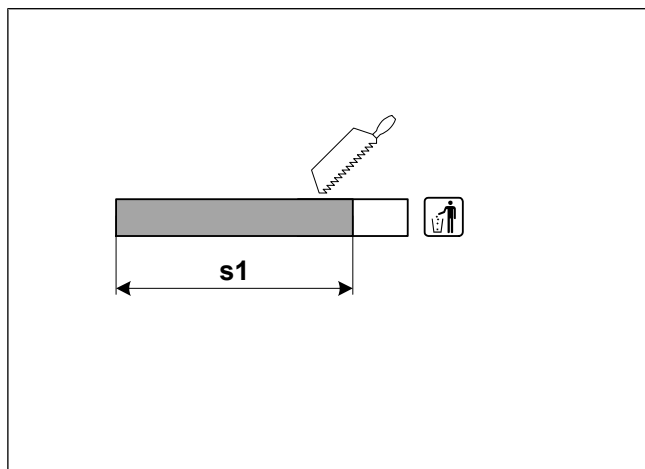

s1	200
----	-----

Abb. 63

Winkel montieren

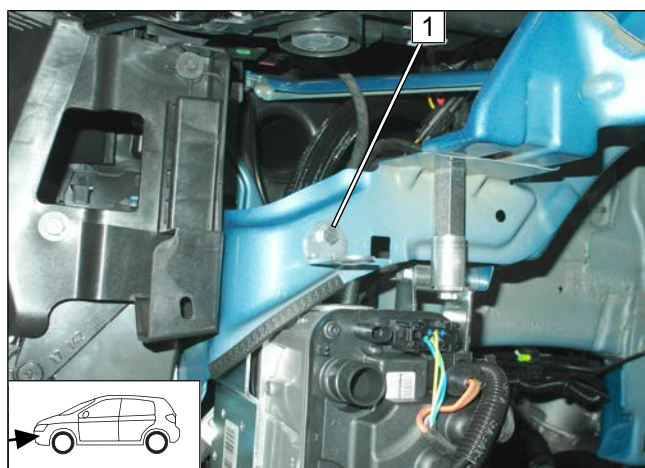

- 1 Schraube M6x20, Winkel, fzg.eigene Bohrung, Bundmutter

Abb. 64

Brennluftschalldämpfer montieren

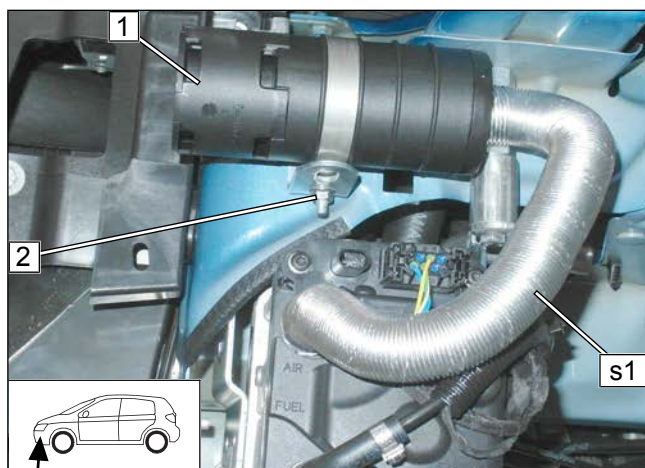

 Einbauhinweise des Brennluftansaugchalldämpfers beachten.

- 1 Brennluftschalldämpfer
- 2 Schraube M5x16, Rohrschelle Ø51, Winkel, Bundmutter

Abb. 65



11 Abgas

Abgasleitung ablängen



Abb. 66

Winkel Abgasschalldämpfer vorbereiten

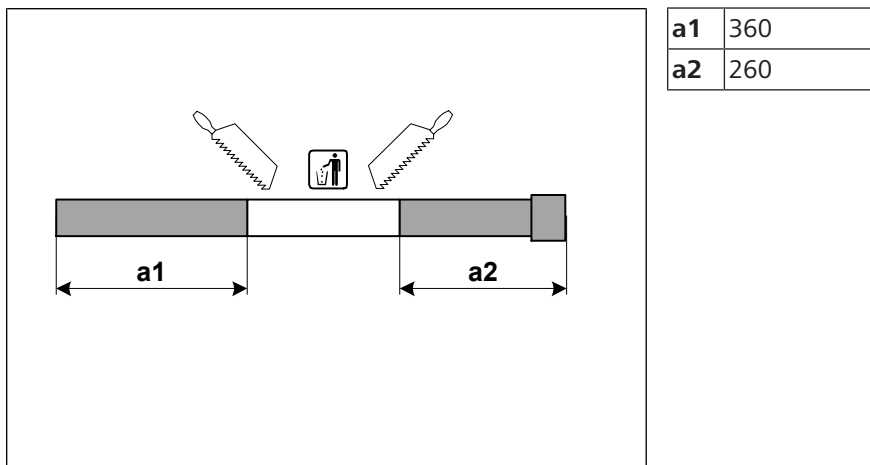

Abb. 67

Winkel vormontieren

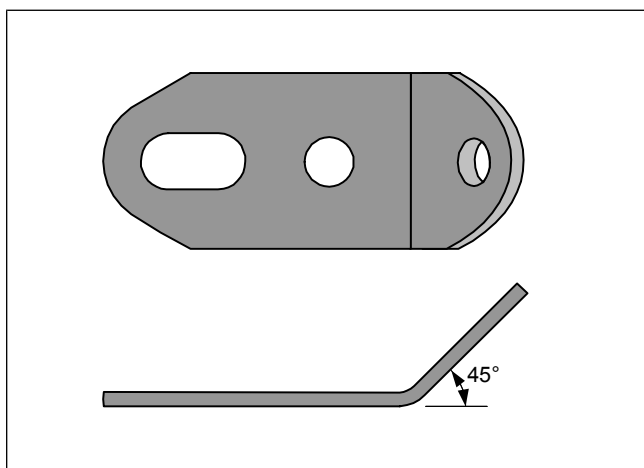

Abb. 68

- 1 Schraube M4x12, Karosseriescheibe, Winkel, Karosseriescheibe, Federring, Mutter



Abgasschalldämpfer vormontieren

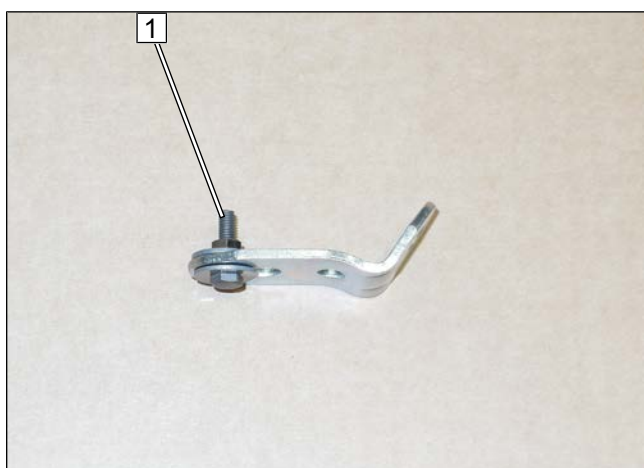

Abb. 69

- 1 Schraube M6x16, Federring, vorbereiteter Winkel

Abgasschalldämpfer montieren

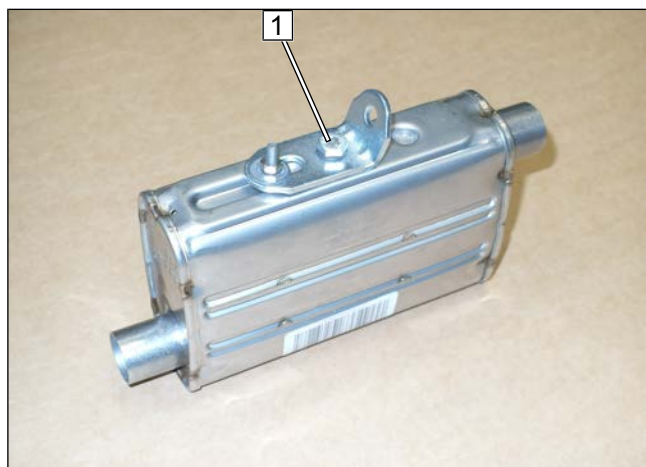

Abb. 70

- 1 Abgasschalldämpfer
- 2 Schraube M6x16, vorbereiteter Winkel, Halter A, Bundmutter

Abgasleitung a1 montieren

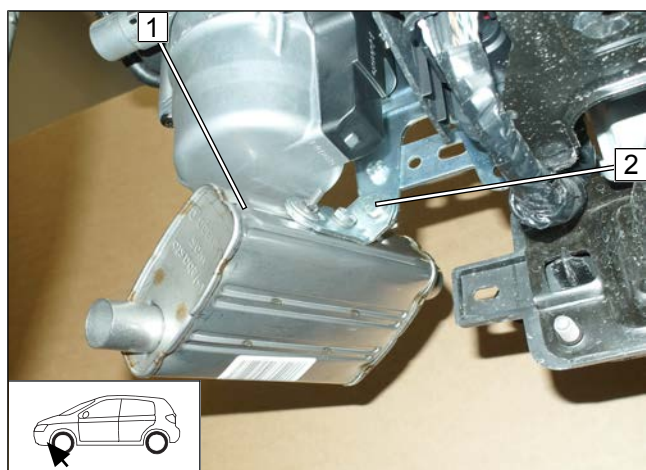

Abb. 71

- 1 Abstandshalter
- 2 Schlauchklemme



Abgasleitung **a2** vormontieren

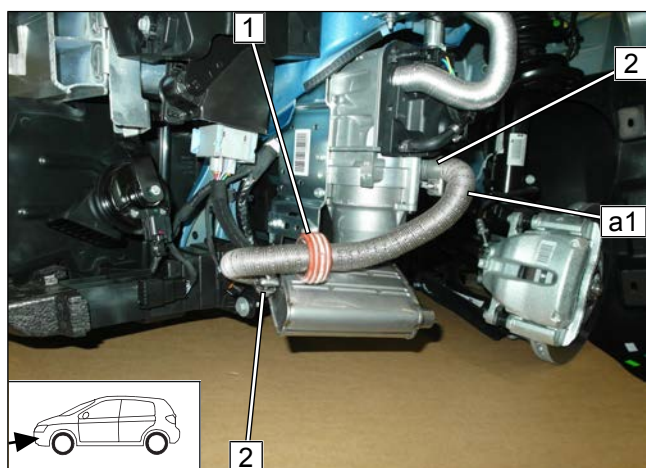

Abb. 72

- 1** Abstandshalter

Abgasleitung **a2** montieren

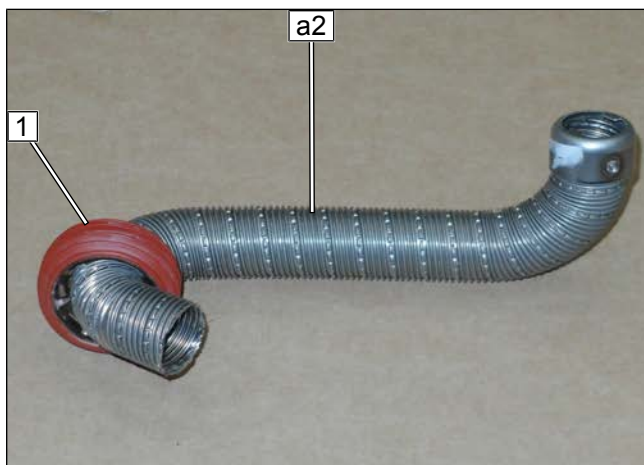

Abb. 73

- 1** Schraube M6x20, Winkel, Rohrschelle, Bundmutter
- 2** Abstandshalter
- 3** fzg.eigene Schraube, Winkel, Bundmutter M8

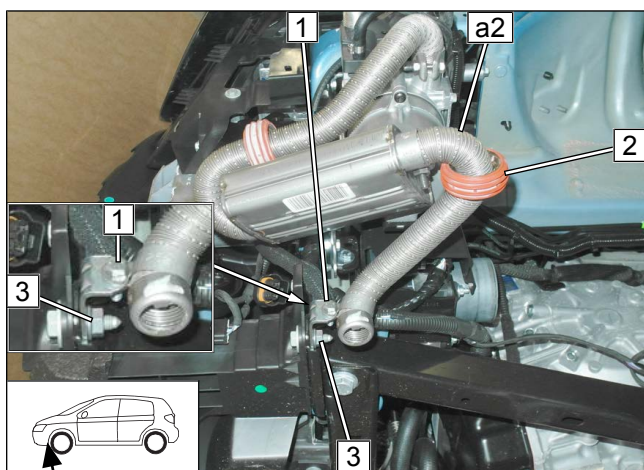

12 Kühlmittel

12.1 Kühlmittelpumpe montieren

Kühlmittelpumpe vormontieren



Abb. 74

- 1** Kühlmittelpumpe
- 2** Schraube M6x25, Winkel, Aufnahme Kühlmittelpumpe, Bundmutter
- 3** Stecker Kabelbaum Kühlmittelpumpe

Kühlmittelpumpe montieren

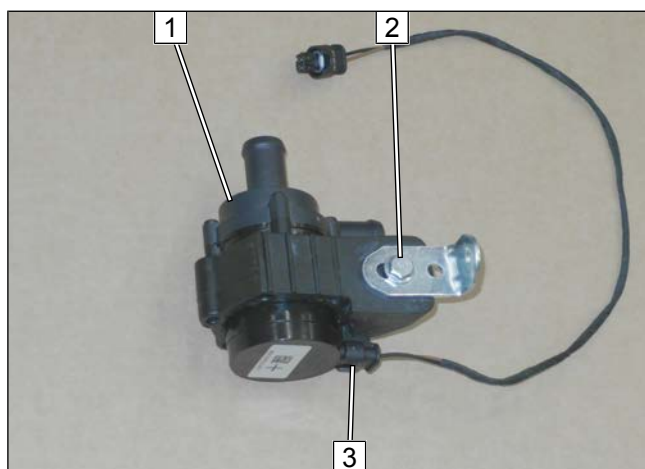

Abb. 75

- 1** fzg.eigener Stehbolzen, Winkel, Bundmutter
- 2** Profilgummi schwarz positionieren

Kabelbaum Kühlmittelpumpe montieren

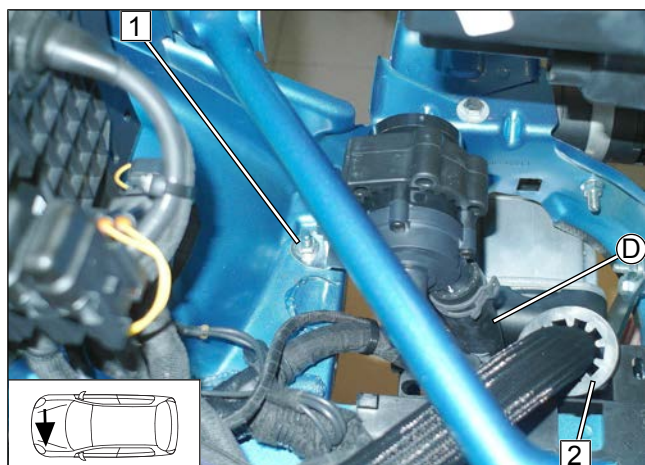

Abb. 76

- 1** Stecker Kabelbaum Kühlmittelpumpe

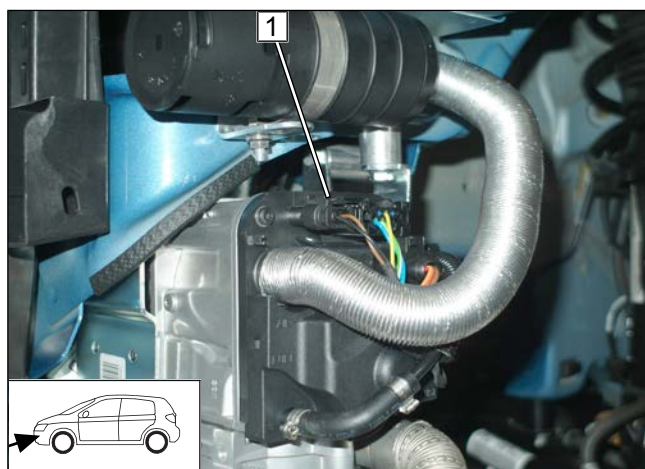

12.2 Schema Schlauchverlegung

Kühlmittelkreislauf "Inline"







Abb. 77

Alle Federbandschellen  = Ø25

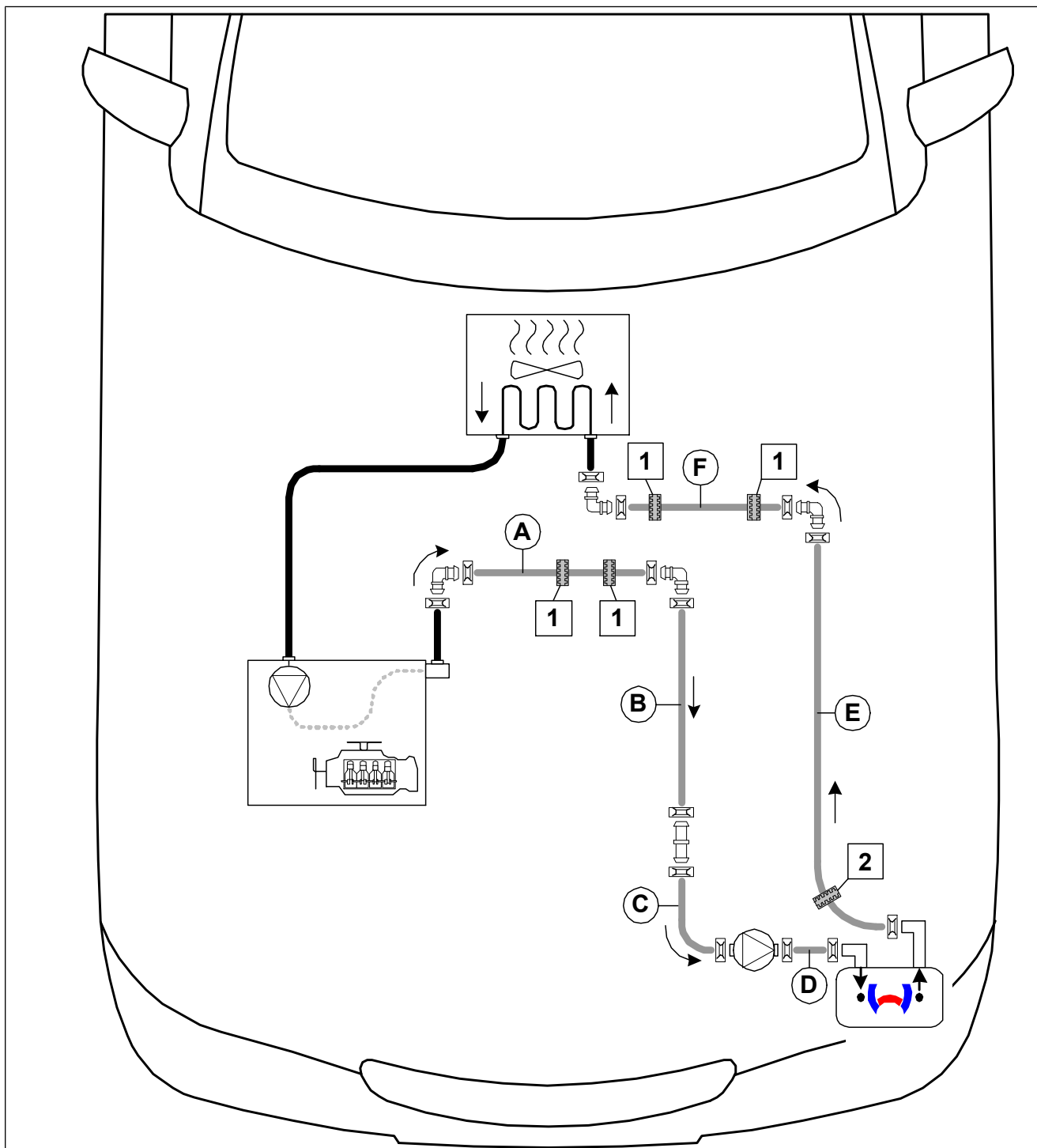
Alle Verbindungsrohre  bzw.  = Ø18x18

1 Profilgummi sw  = Ø_i18

2 Profilgummi sw  = Ø_i20



12.3 Erstellung Kühlmittelkreislauf Benzin

Schlauch **B** und **C** vormontieren



Abb. 78

Trennstelle

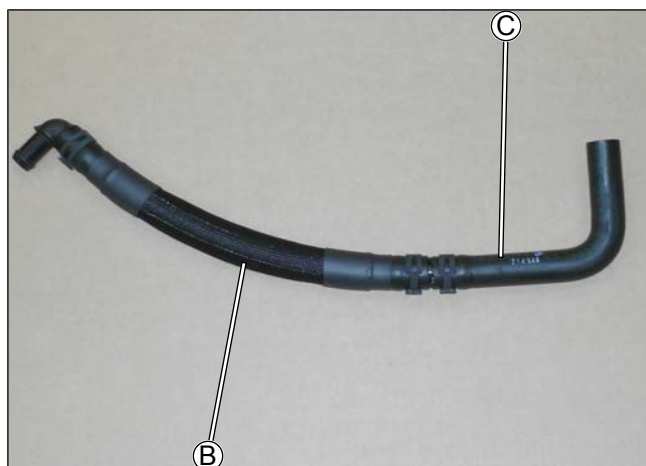

Abb. 79

- 1 Schlauch Motorausgang / Wärmetauschereingang

Schlauch **C** anschließen

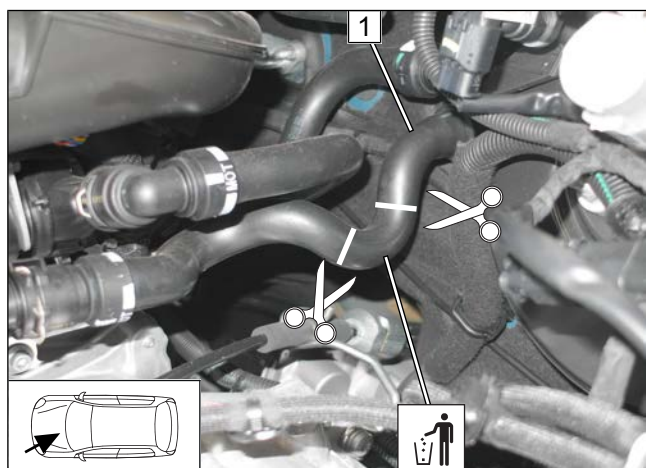

Abb. 80

- 1 Kühlmittelpumpe



Schlauch **A** und **B** verbinden

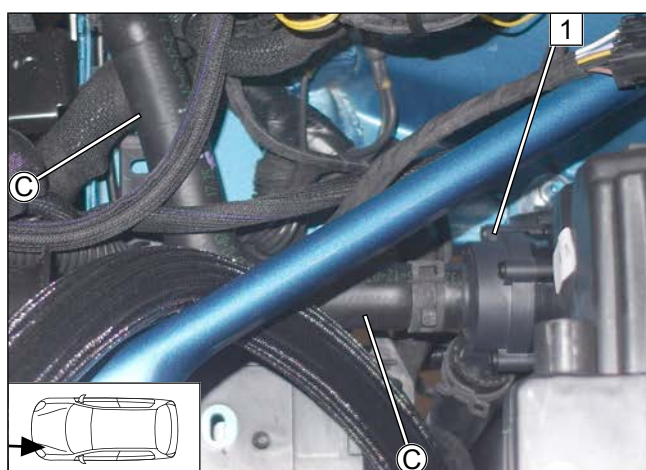

- 1 Profilgummi sw

Abb. 81

Anschluss Motorausgang

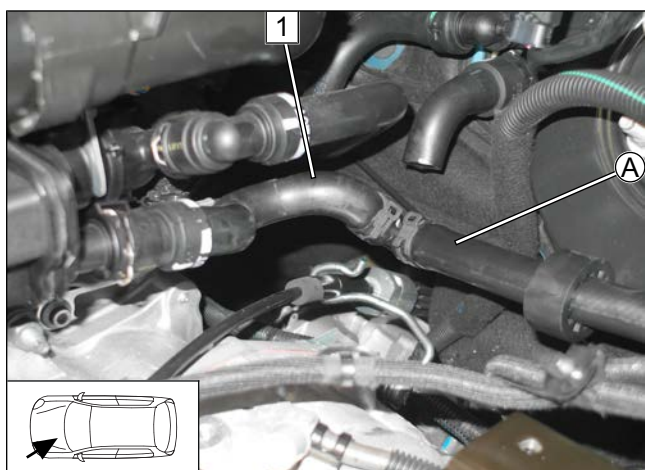

- 1 Schlauchstück Motorausgang

Abb. 82

Schlauch **E** verlegen



Abb. 83



Anschluss Wärmetauschereingang

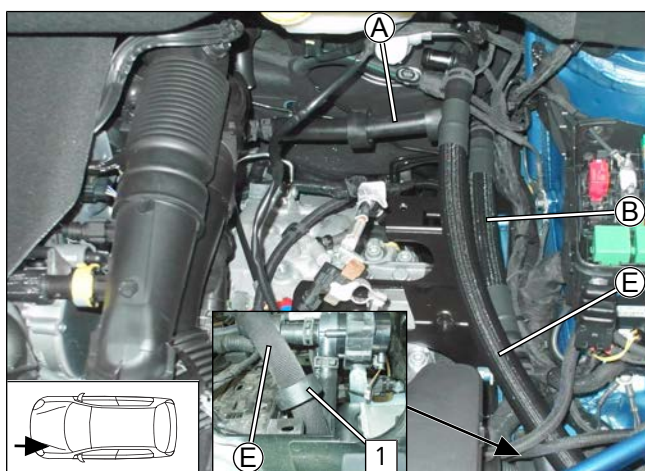

Abb. 84

- 1 Schlauchstück Wärmetauschereingang
- 2 Profilgummi sw
- 3 Schlauchhalter

12.4 Erstellung Kühlmittelkreislauf Diesel

Schlauch **B** und **C** vormontieren

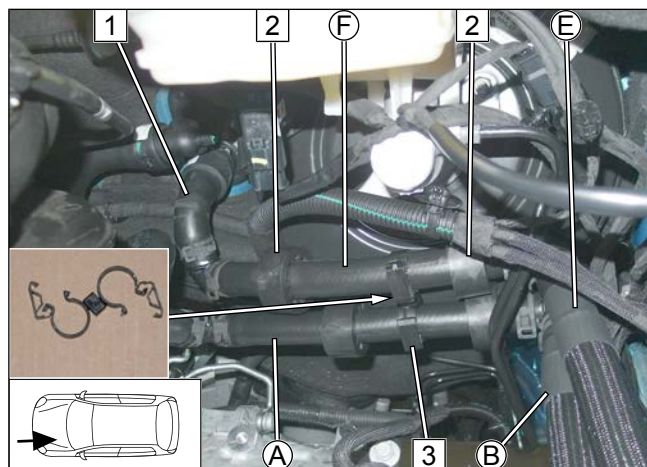

Abb. 85

Trennstelle

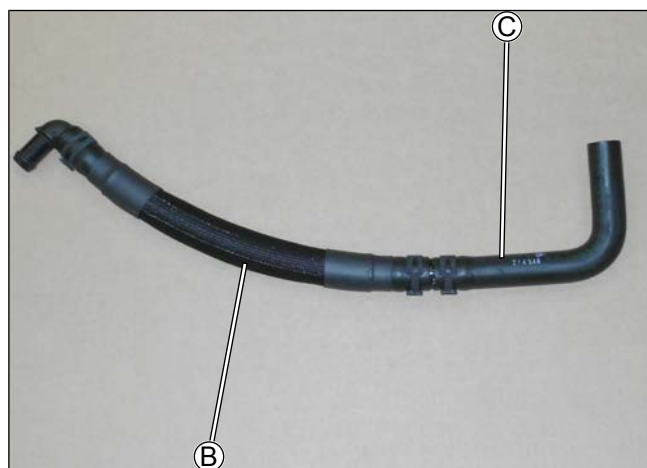

Abb. 86

- 1 Schlauch Motorausgang / Wärmetauschereingang



Schlauch **B** und **C** montieren

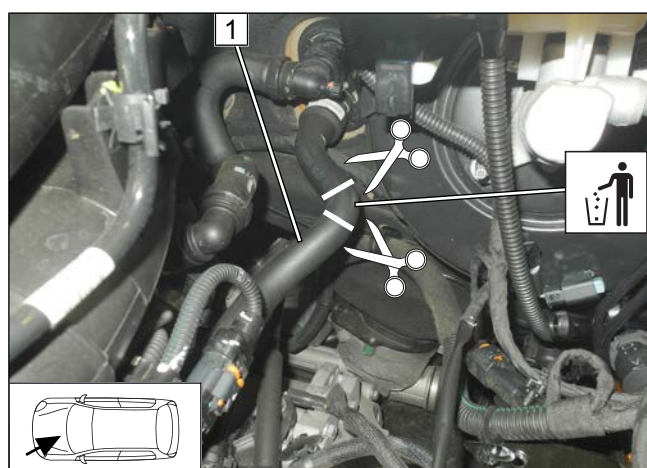
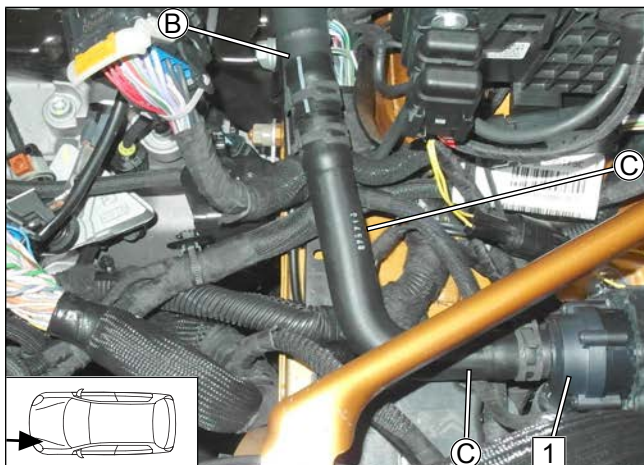

- 1 Kühlmittelpumpe

Abb. 87

Schlauch **A** und **B** verbinden

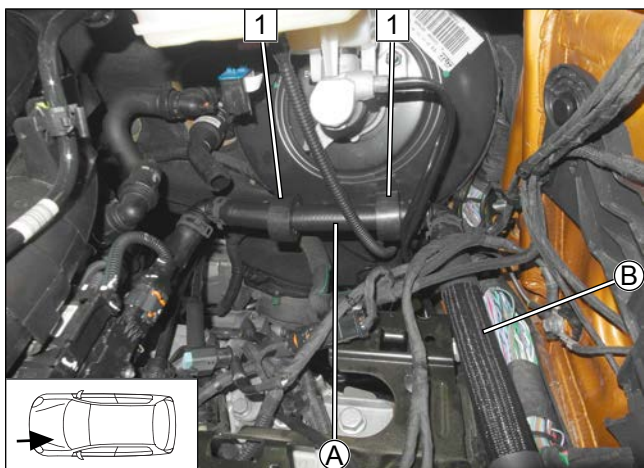

- 1 Profilgummi sw

Abb. 88

Anschluss Motorausgang

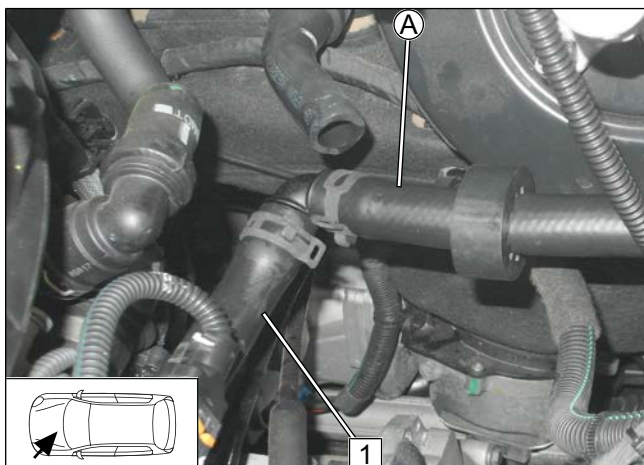

- 1 Schlauchstück Motorausgang

Abb. 89



Schlauch E verlegen



Abb. 90

Schlauch E und F verbinden

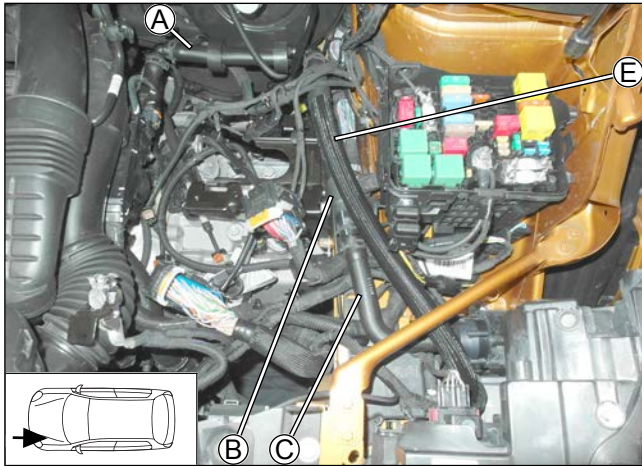

Abb. 91

- 1 Profilgummi sw

Anschluss Wärmetauschereingang

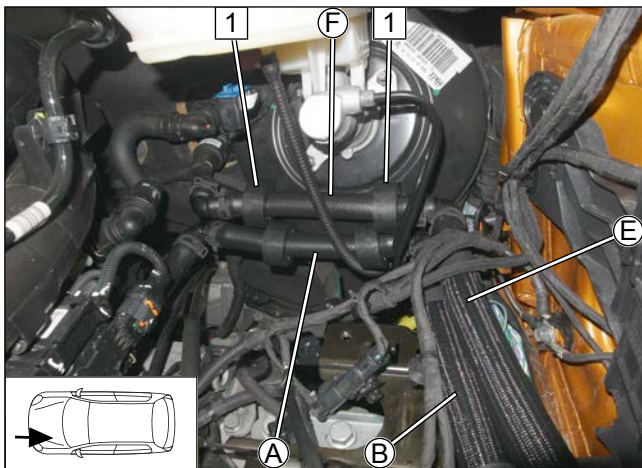

Abb. 92

- 1 Schlauchstück Wärmetauschereingang
- 2 Schlauchhalter

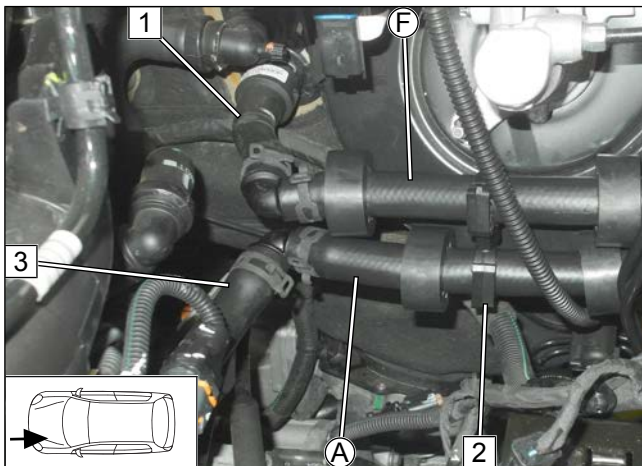

12.5 Schläuche befestigen alle Fahrzeuge

Scheuerschutz montieren



Abb. 93

- 1 selbstklebender Schaumstoff

Schlauch **B** und **E** befestigen



Abb. 94

- Schlauch **B** und **E** gemäß Abbildung befestigen.

- 1 Kabelbinder

Kantenschutz montieren

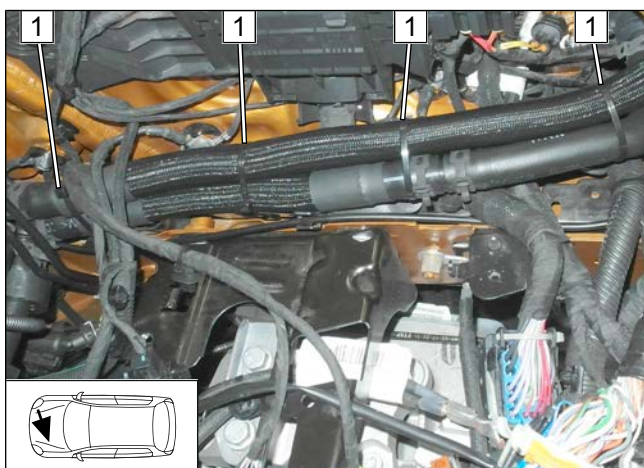

Abb. 95

- Batterieträger **1** montieren und Kantenschutz 50 lang **2** montieren.

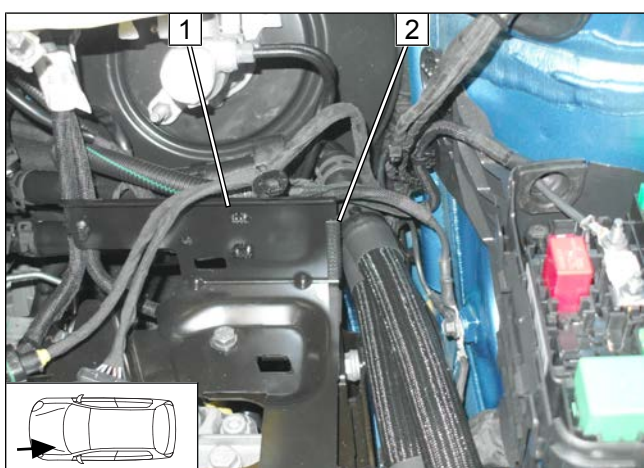

13 Abschließende Arbeiten Abgas

Hitzeschutzfolie kleben

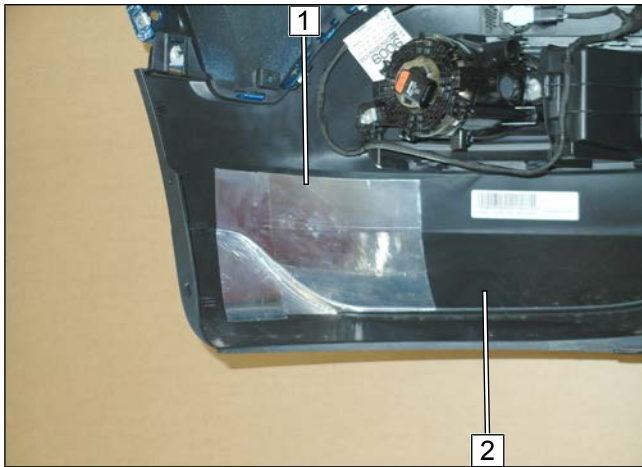

- 1 Hitzeschutzfolie
- 2 Stoßfängerverkleidung

Abb. 96

Kabelbaum lösen

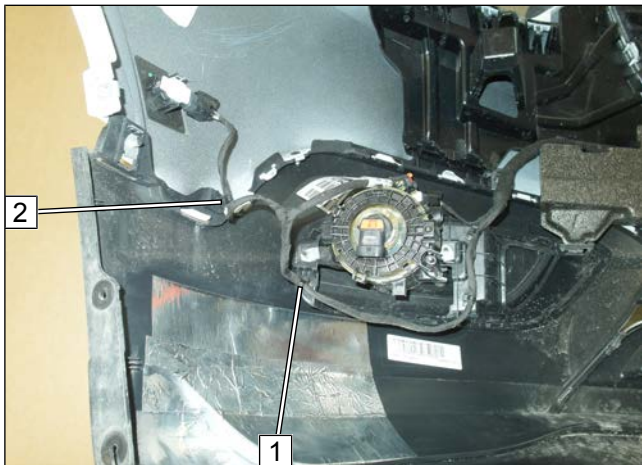

- 1 Clipkabelbinder demontieren und entsorgen
- 2 Clipkabelbinder (wenn vorhanden) demontieren und entsorgen

Abb. 97

Kabelbaum neu verlegen und befestigen

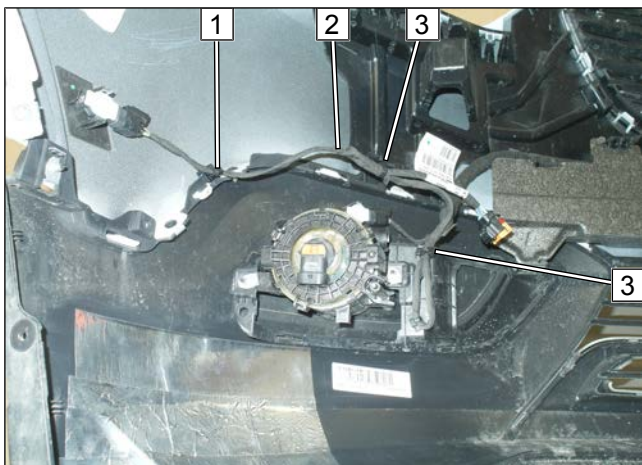

► Fzg.eigenen Kabelbaum **2** gemäß Abbildung verlegen und befestigen.

- 1 Krallenkabelbinder
- 3 Kabelbinder

Abb. 98



Stoßfänger montieren



Abb. 99

► Beim Ansetzen des Stoßfänger Stecker **1** montieren.

Abstände kontrollieren

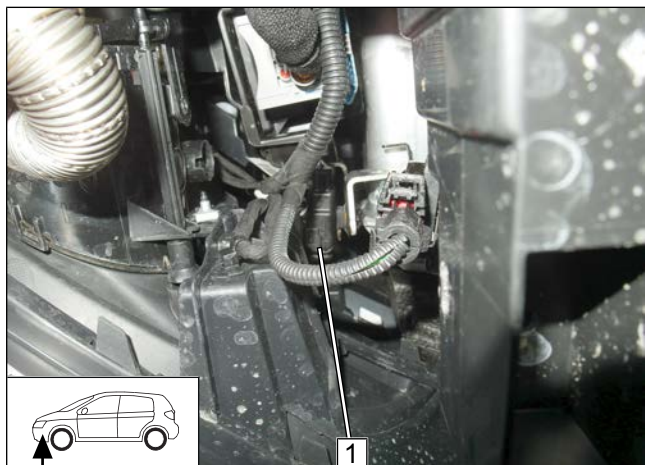

Abb. 100



Auf ausreichenden Abstand zu benachbarten Bauteilen achten, ggfs. korrigieren.

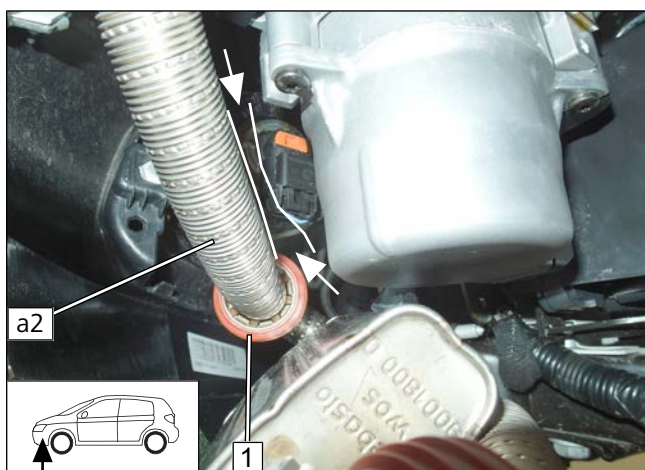

1 Abstandshalter positionieren



Abb. 101

1 Radhausschale

2 Abstandshalter positionieren

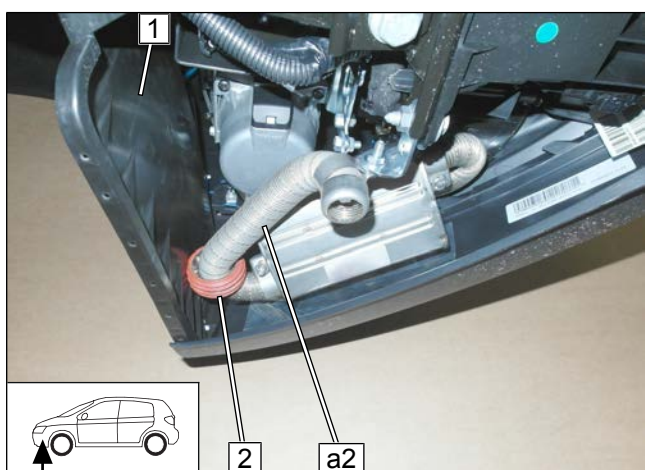

14 Elektrik Innenraum

14.1 Kaltstarteinrichtung montieren



Die Einbindung der Kaltstarteinrichtung gemäß der separaten Einbaudokumentation „Kaltstart für Opel Crossland X“ durchführen.

14.2 Vorarbeiten

Leitungen vorbereiten / zuordnen



Abb. 102



Leitungsabschnitte behalten ihre Nummerierung im gesamten Dokument.

- 1** Flachfederkontakt
 - 1 Ltg. rt Gebläsekabelbaum
 - 2 Ltg. sw Gebläsekabelbaum
- 3** Ltg. gn Kabelbaum PWM-Steuerung
- 4** Ltg. gn/sw Kabelbaum PWM-Steuerung
- 18** Ltg. ws Kabelbaum Spannungsversorgung
- 19** Ltg. sw/ws Kabelbaum Spannungsversorgung

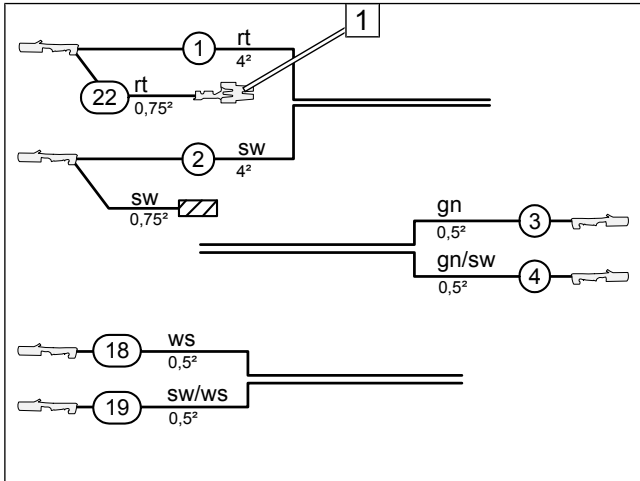

Abb. 103

- 1** Flachsteckhülse 6.3
- 2** Flachfederkontakt
- 3** Flachsteckhülse 4.8



Ansicht PWM Gateway

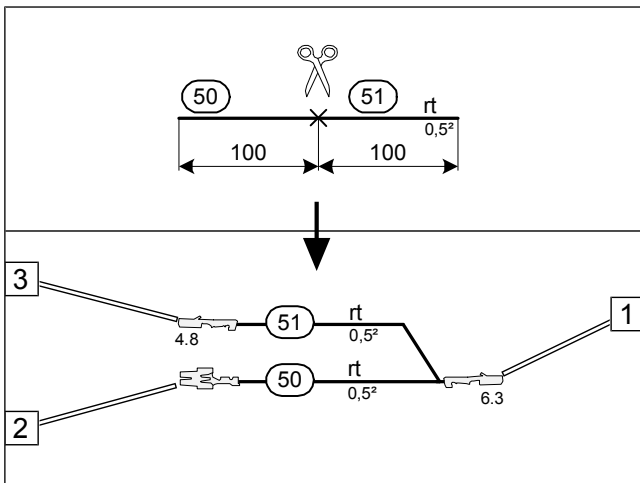

Abb. 104

► Einstellwerte des PWM Gateway bei Inbetriebnahme der Heizung kontrollieren, ggf. anpassen.

Parameter	Einstellwert
Duty-Cycle	70% [DC]
Frequenz	400Hz
Spannung	nicht relevant
Funktion	Low-side

Sockel RSH und PWM-GW verrasten, Leitungen anschließen

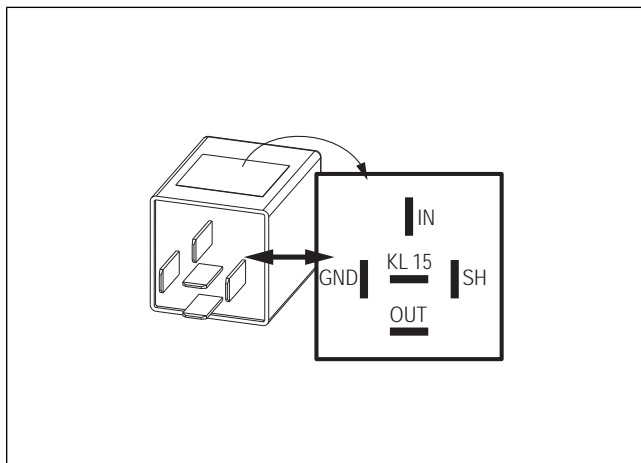

Abb. 105



Socket K2-Relais vorbereiten

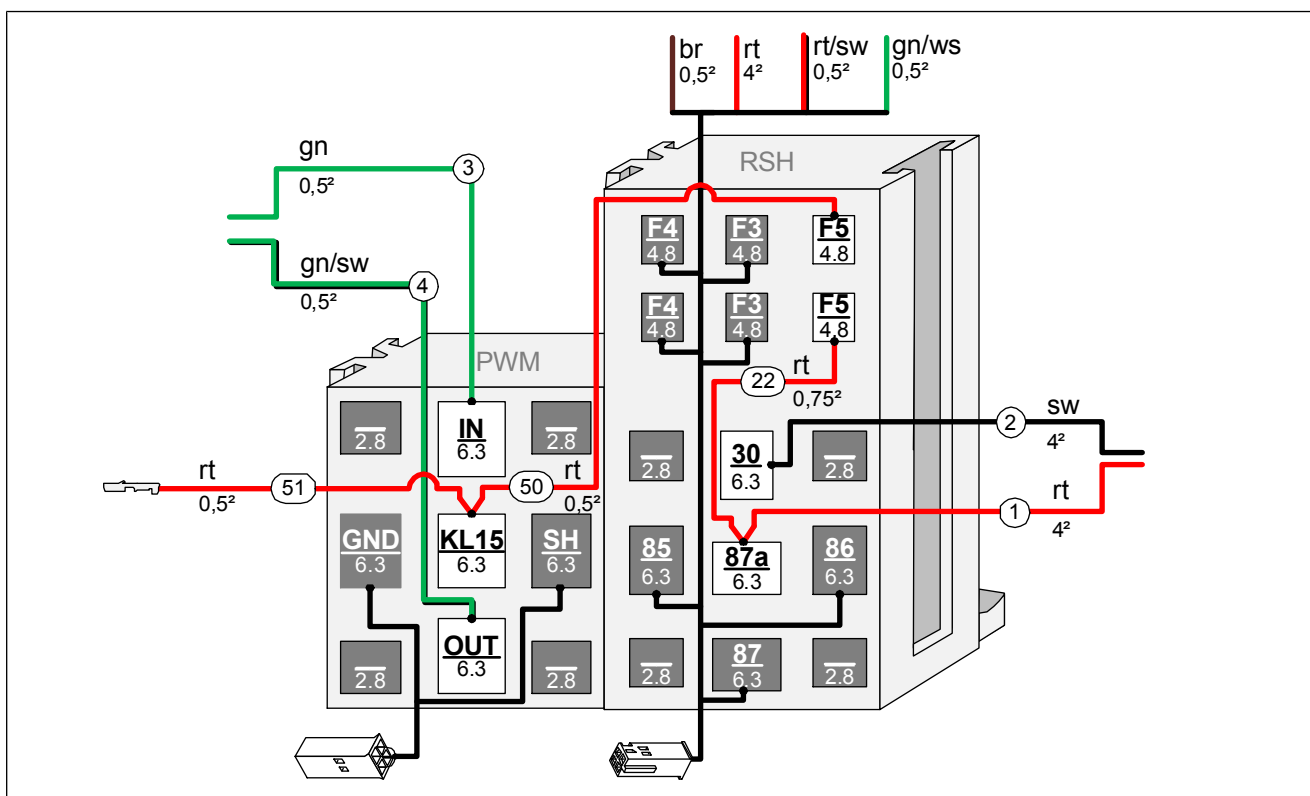

Abb. 106



Socket PWM-GW und K2-Relais verrasten, Leitungen anschließen

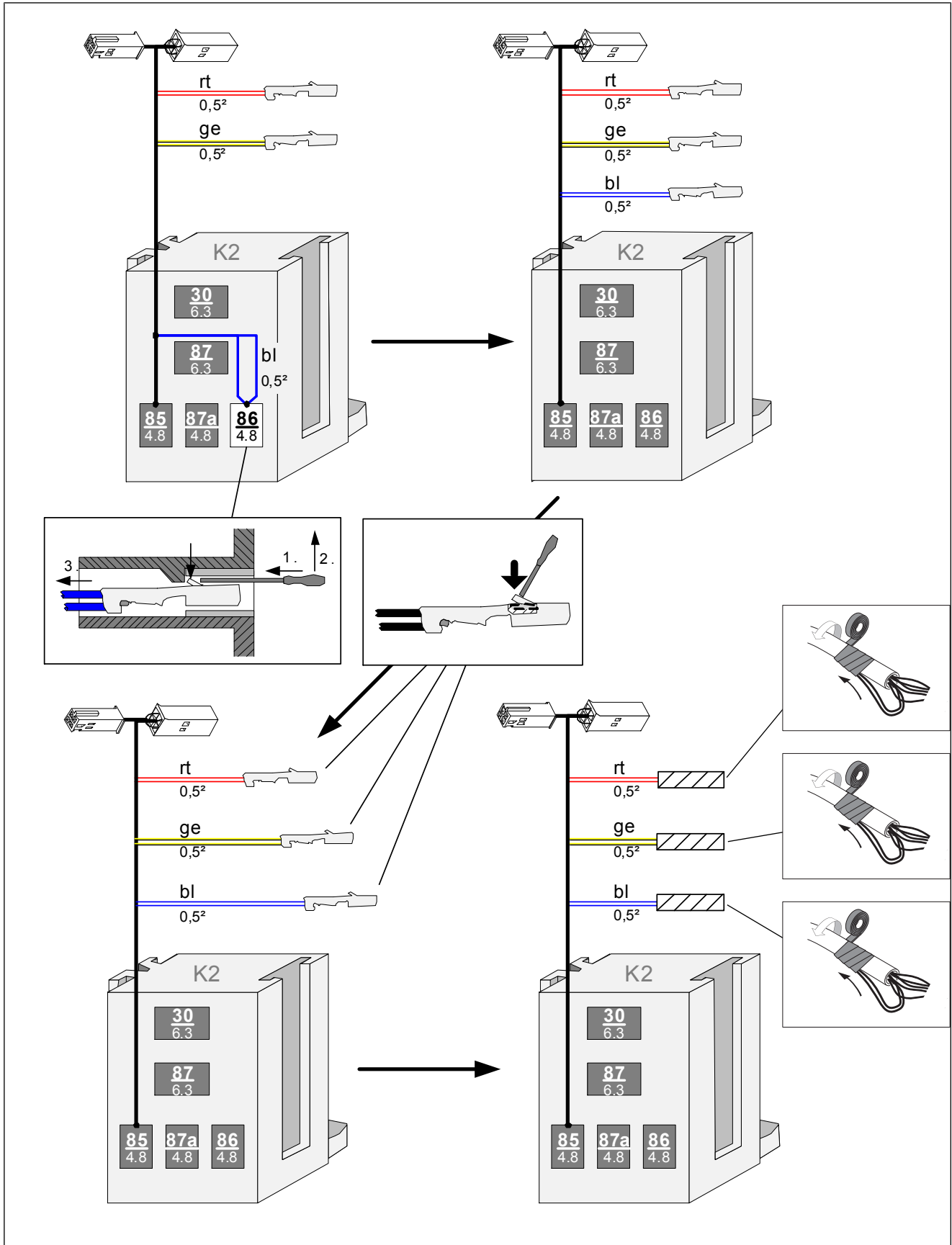

Abb. 107

Lochband montieren

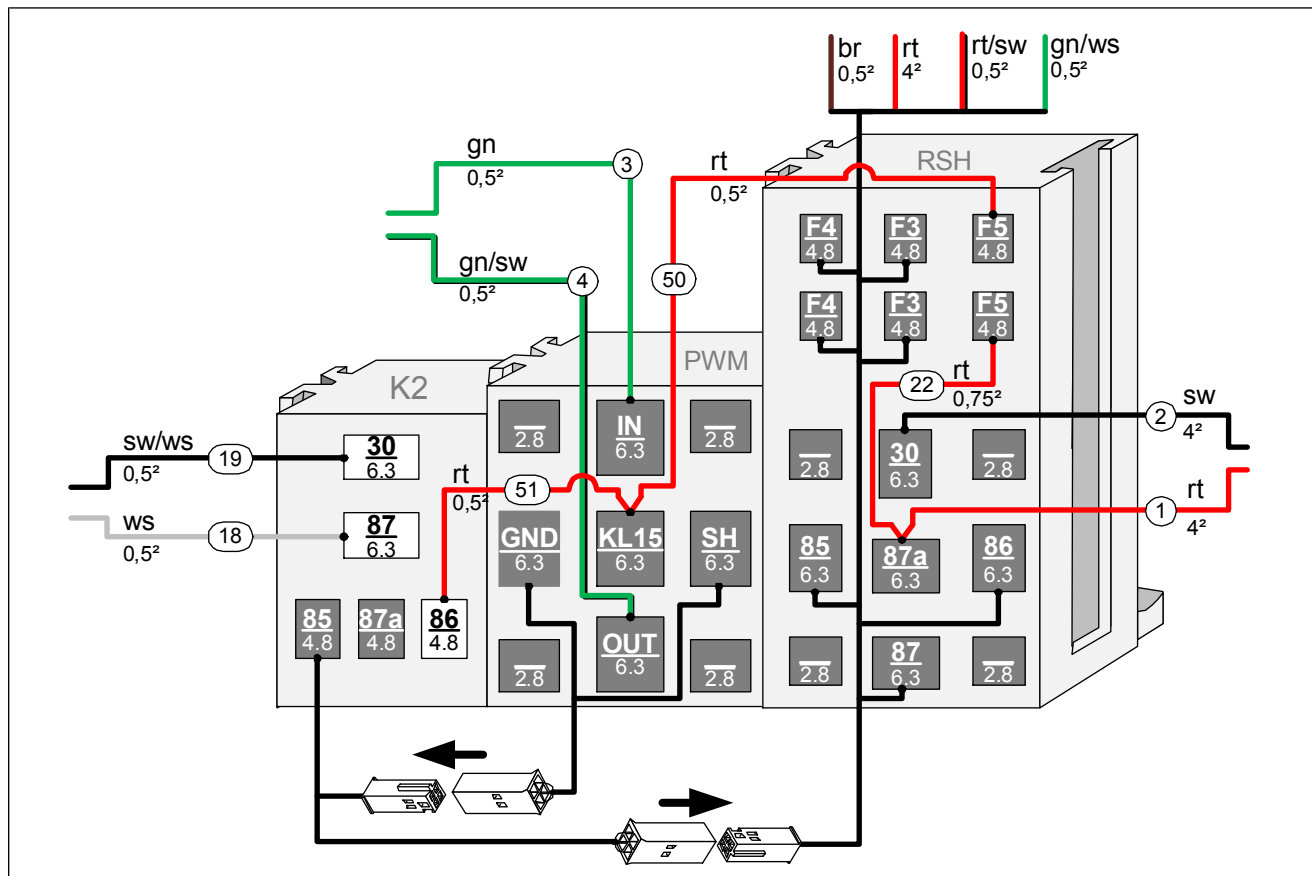
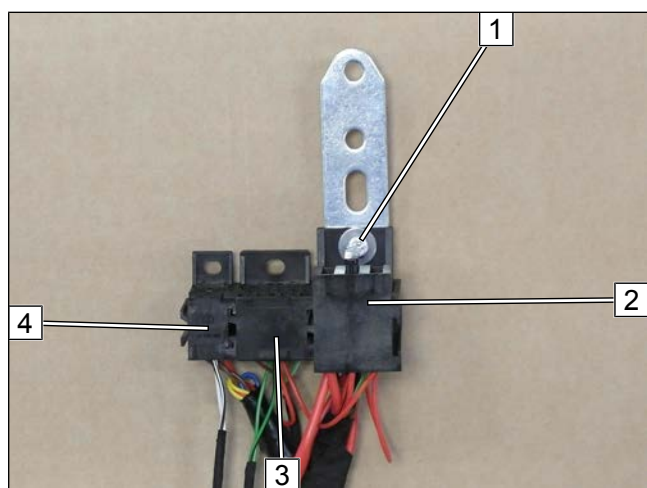

- 1 Schraube M5x16, Karosseriescheibe, Socket RSH, Lochband, Karosseriescheibe, Mutter
- 2 Socket RSH
- 3 Socket PWM-GW
- 4 Socket K2-Relais

Abb. 108



Vormontierte Sockel komplettieren

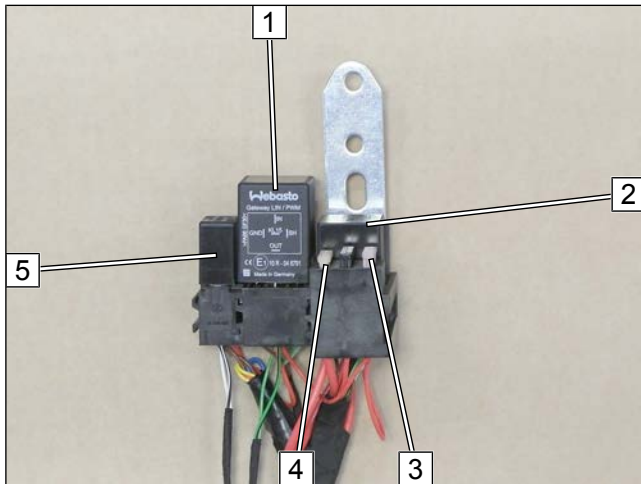

- 1 PWM-GW
- 2 K1-Relais
- 3 Sicherung F5 3A
- 4 Sicherung F4 25A
- 5 K2-Relais

Abb. 109



14.3 Systemschaltplan manuelle Klimaanlage und 2-Zonen Klimaautomatik



Abb. 110



Legende Systemschaltplan

Bauteile Fahrzeug		Symbole	
Abk.	Bauteil	Abk.	Bezeichnung
Fx1	Sicherung F1UA 40A	X	Trennstelle
Fx2	Sicherung F13DB 10A		
GM	Gebläsemotor		
GRr	Gebläseregler		
KSG	Klimasteuergerät		
X2	Stecker KSG		
X1	Stecker KSG		

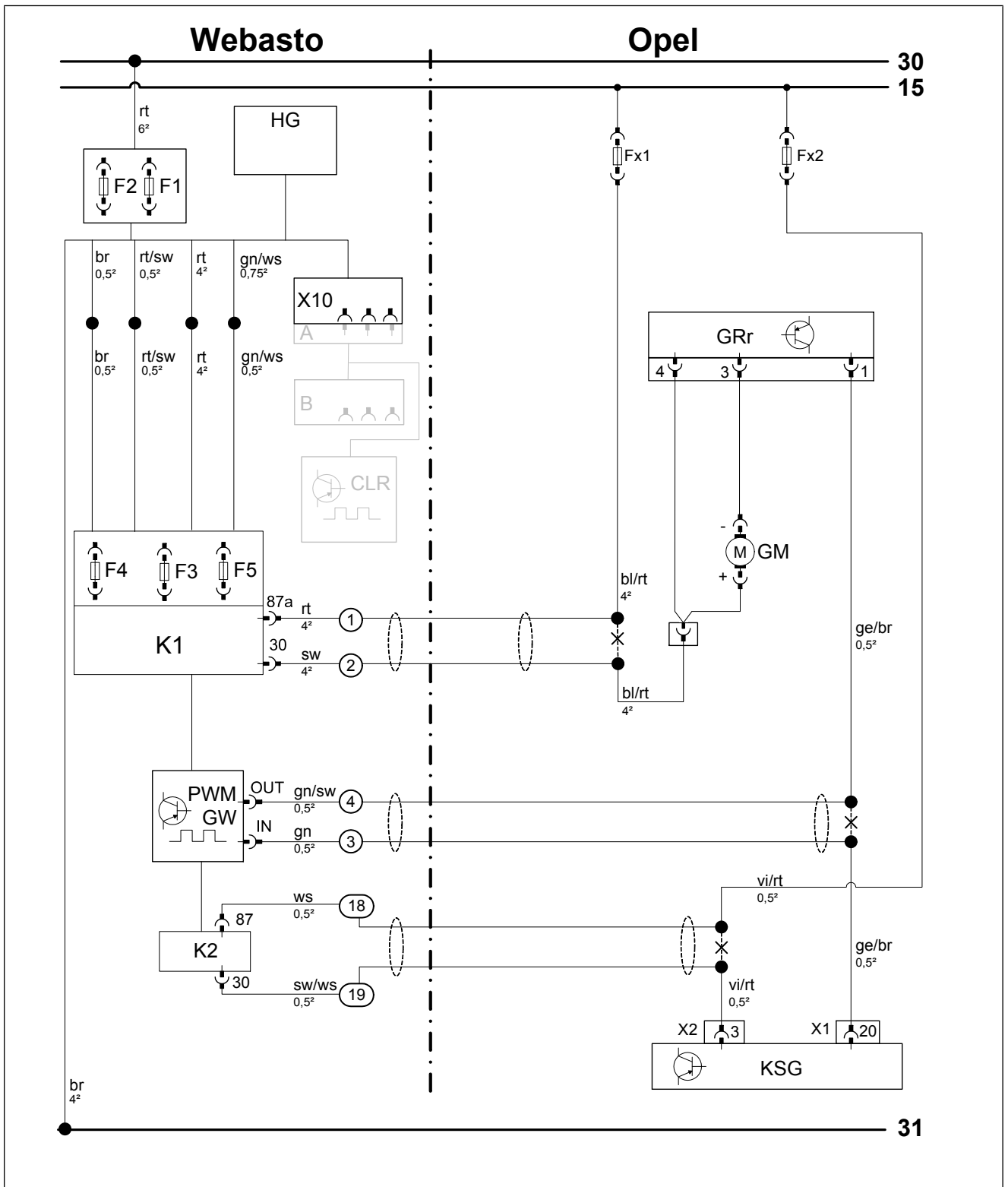
Bauteile Webasto		Leitungsfarben	
Abk.	Bauteil	Abk.	Farbe
A	Stecker Kabelbaum CLR Modul	br	braun
B	Buchse Kabelbaum CLR Modul	bg	beige
CCL GW	CAN CAN LIN Gateway	dbl	dunkelblau
CL GW	CAN LIN Gateway	dgn	dunkelgrün
CLR	Kaltstart Modul	ge	gelb
D1	Diode	gn	grün
D2	Diodengruppe	gr	grau
F0	Zusatzsicherung Spannungsversorgung	hbl	hellblau
F1	Hauptsicherung Heizgerät	hgn	hellgrün
F2	Hauptsicherung Gebläseansteuerung Innenraum	or	orange
F3	Sicherung Bedienelement	pk	pink
F4	Sicherung Gebläseansteuerung	rt	rot
F5	Zusatzsicherung	sw	schwarz
HG	Heizgerät TT-Evo	vi	violett
K1	K1-Relais	ws	weiß
K2	K2-Relais		
K3	K3-Relais		
LIN GW	LIN Gateway		
PWM GW	Pulsweitenmodulator Gateway		
RSH	Relaissicherungshalter Innenraum		
RTD	Temperatursensor		
X10	4-polige Buchse Bedienelement		



14.4 Gebläseansteuerung

RSH montieren



Abb. 111

Alle nachfolgenden elektrischen Verbindungen gemäß Systemschaltplan herstellen.

► Fzg.eigenen Clipkabelbinder **2** an Position **1** demontieren und an Position **2** wieder montieren.

- 1** Schraube M6x20, fzg.eigene Bohrung, Lochband, Bundmutter
- 3** vormontierte Sockel

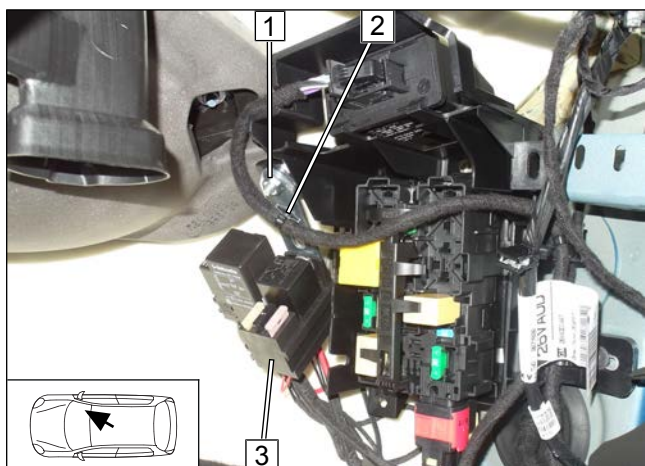
Kabelbäume farbgleich verbinden



Abb. 112

- 1** Kabelbaum Relaissicherungshalter Innenraum
- 2** Kabelbaum Heizgerät

Kabelbaum befestigen

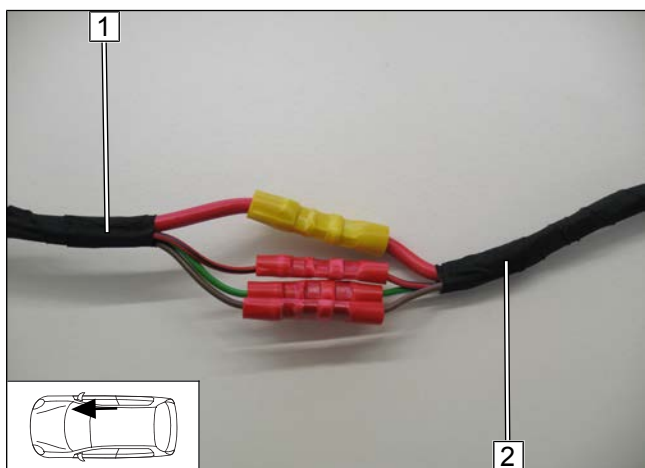

Abb. 113

- 1** Kabelbinder
- 2** Clipkabelbinder, fzg.eigene Bohrung
- 3** Kabelbäume



Ansicht Stecker KSG

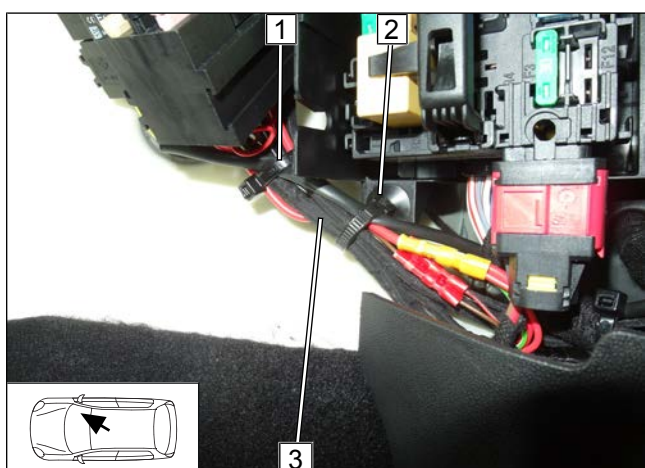

Abb. 114

- 1 KSG
- 2 6-poliger Stecker KSG
- 3 40-poliger Stecker KSG

Anschluss K2-Relais

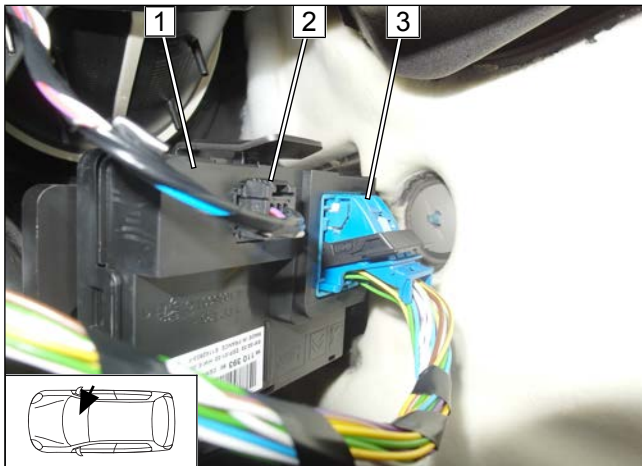

Abb. 115

- 1 6-poliger Stecker X2 KSG
- 2 Ltg. vi/rt Pin 3 6-poliger Stecker KSG
- 3 Ltg. vi/rt Sicherung Fx2
- 18 Ltg. ws Kabelbaum Spannungsversorgung
- 19 Ltg. sw/ws Kabelbaum Spannungsversorgung

Anschluss PWM-GW

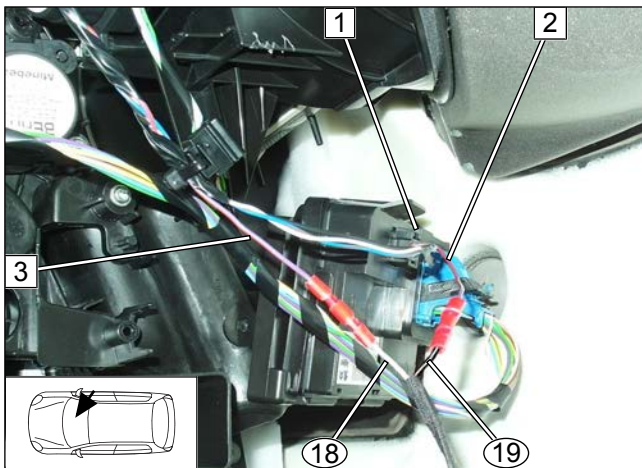

Abb. 116

- 1 Gehäuse 40-poliger Stecker X1 KSG
- 2 Ltg. ge/br Pin 1 GRr
- 3 Ltg. ge/br Pin 20 40-poliger Stecker KSG
- 4 Steckerhälfte mit Pin 1-20 vom 40-poliger Stecker KSG
- 3 Ltg. gn Kabelbaum PWM-Steuerung
- 4 Ltg. gn/sw Kabelbaum PWM-Steuerung



Anschluss Gebläsemotor

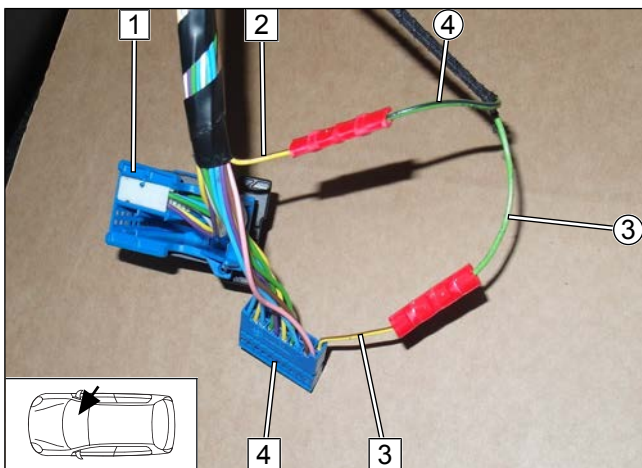
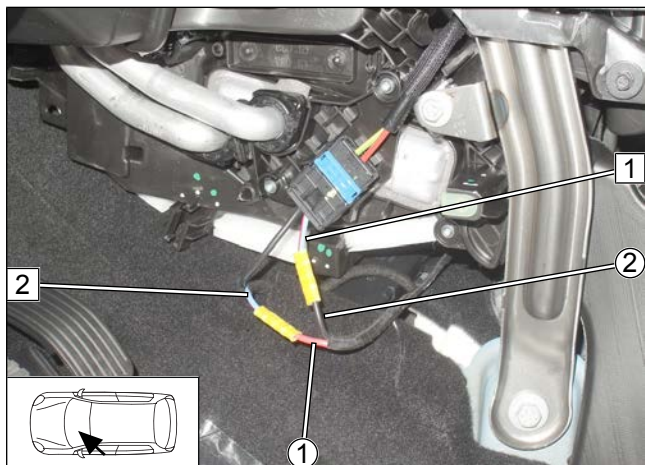

- 1 Ltg. bl/rt GM
- 2 Ltg. bl/rt Sicherung Fx1
- 1 Ltg. rt Gebläsekabelbaum
- 2 Ltg. sw Gebläsekabelbaum

Abb. 117



15 Elektrik Bedienelemente

15.1 Option MultiControl CAR

MultiControl CAR montieren



Abb. 118



Einbaudokumentation MultiControl CAR beachten.

- 1 Einbaurahmen

15.2 Option Telestart

Empfänger montieren



Abb. 119



Einbaudokumentation Telestart beachten.

- 1 Empfänger
- 2 Schraube M6x20, Karosseriescheibe, Halter Empfänger, fzg.eigene Bohrung, Bundmutter

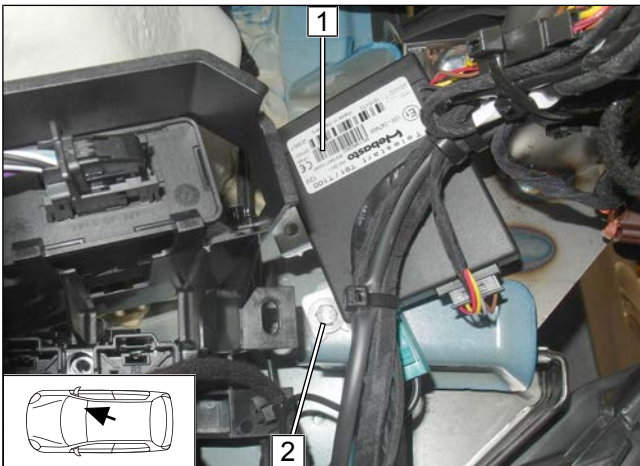
Temperatursensor T100 HTM montieren



Abb. 120

- Temperatursensor 1 mit doppelseitigem Klebeband befestigen.



Antenne montieren

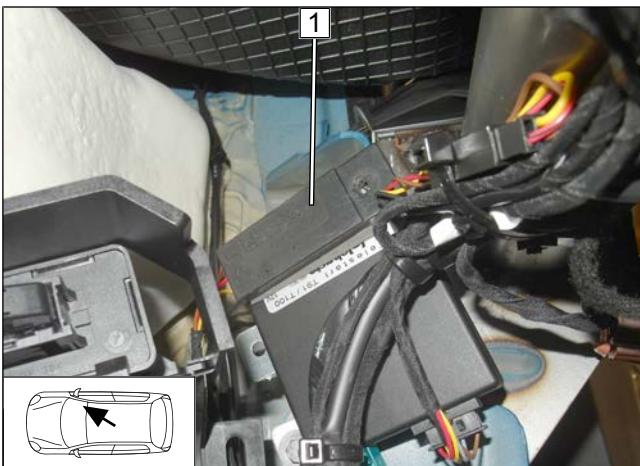

Abb. 121

1 Antenne

15.3 Option ThermoCall

Empfänger montieren

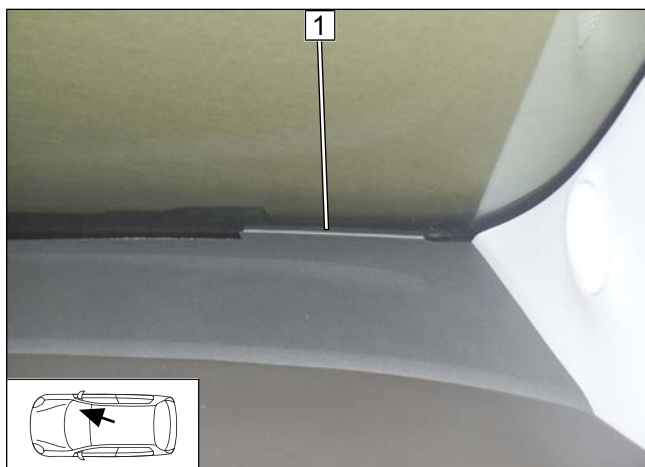

Abb. 122



Einbaudokumentation ThermoCall beachten.

► Empfänger **1** mit selbstklebendem Klettband befestigen.

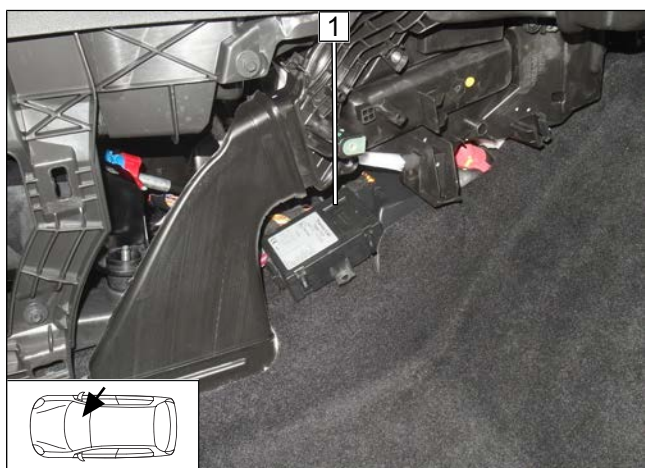
Antenne montieren (optional)



Abb. 123

1 Antenne



16 Abschließende Arbeiten

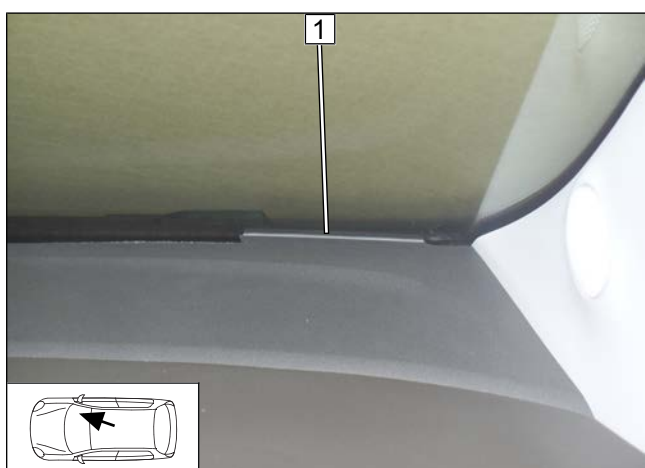

Weitere Informationen finden Sie in den technischen Unterlagen des Fzg.-Herstellers.

- ▶ Demontierte Teile in umgekehrter Reihenfolge montieren



- ▶ Alle Schlauchleitungen, Schellen sowie alle elektrischen Anschlüsse auf festen Sitz prüfen
- ▶ Lose Leitungen isolieren und zurückbinden
- ▶ Heizgeräte- und elektrische Komponenten mit Korrosionsschutzwachs (Tectyl 100K) einsprühen
- ▶ Batterie anschließen



Nur vom Fzg.-Hersteller freigegebenes Kühlmittel verwenden.

- ▶ Kühlmittelkreislauf nach Angaben des Fzg.-Herstellers befüllen und entlüften



Weitere Informationen finden Sie in den allgemeinen Einbau- und Bedienungsanweisungen der Webasto Komponenten.

- ▶ MultiControl CAR programmieren, Telestartsender anlernen
- ▶ Einstellungen Klimabedienteil gemäß "Bedienungshinweise" vornehmen
- ▶ Erstinbetriebnahme und Funktionsprüfung
- ▶ Hinweisschild „Standheizung vor dem Tanken abschalten“ im Bereich des Einfüllstutzens anbringen

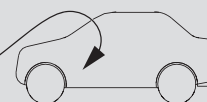
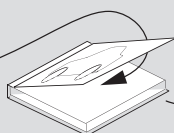
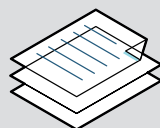

Dies ist die Originalanweisung. Die deutsche Sprache ist verbindlich.
Sollten Sprachen fehlen können diese angefordert werden. Die Telefonnummer des jeweiligen Landes entnehmen Sie bitte dem Webasto Servicestellen-Faltblatt oder der Webseite Ihrer jeweiligen Webasto Landesvertretung.

Ident. Nr. 1326284A • 04.18 • Änderungen und Irrtümer vorbehalten • © Webasto Thermo & Comfort SE • 2018

Webasto Thermo & Comfort SE
Postfach 1410
82199 Gilching
Germany

Firmenadresse:
Friedrichshafener Str. 9
82205 Gilching
Germany

Technical Extranet: <https://dealers.webasto.com>

Nur innerhalb von Deutschland
Tel: 0395 5592 444
E-mail: technikcenter@webasto.com



WWW.WEBASTO.COM



17 Schablone Halter B

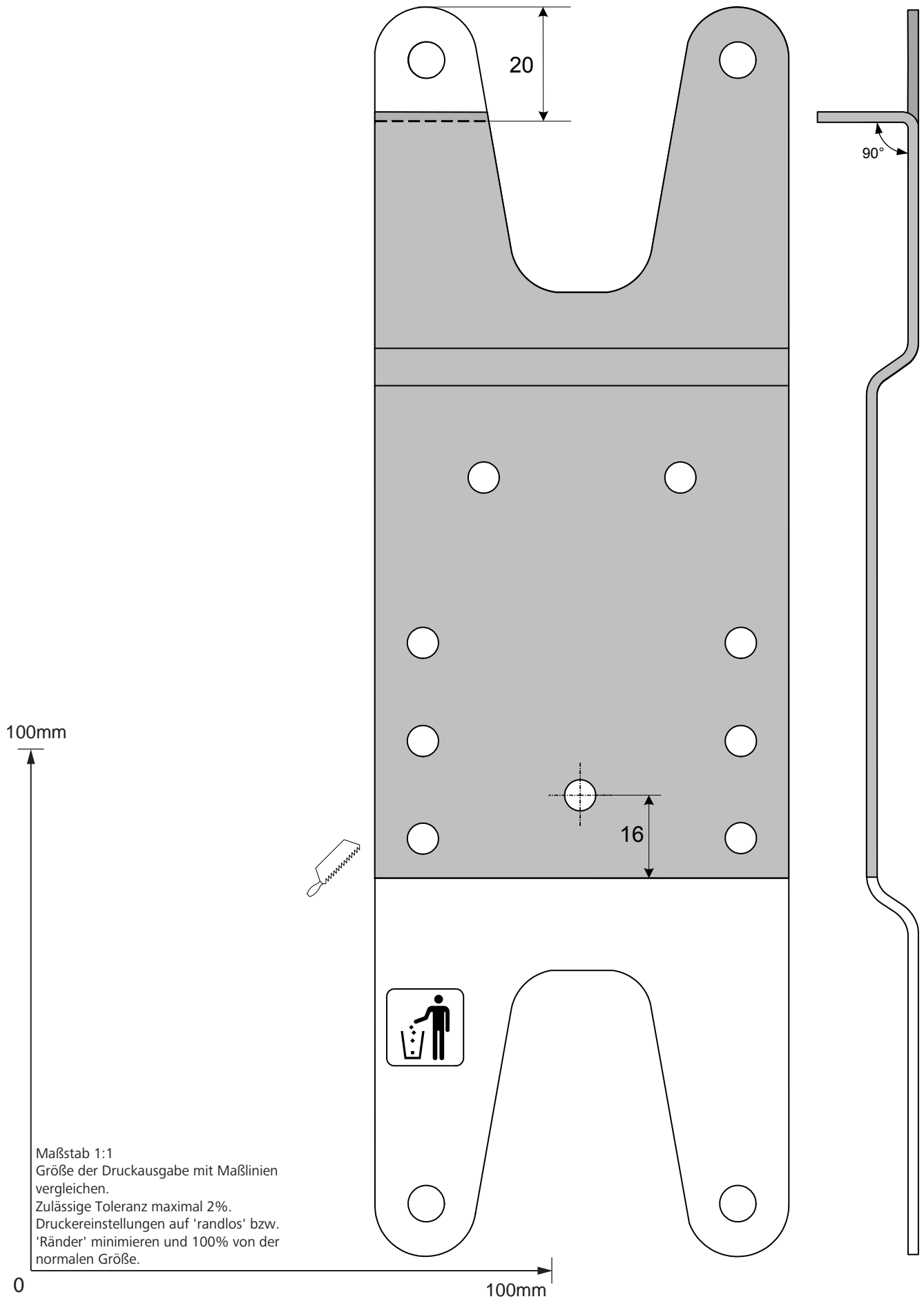

Maßstab 1:1
Größe der Druckausgabe mit Maßlinien
vergleichen.
Zulässige Toleranz maximal 2%.
Druckereinstellungen auf 'randlos' bzw.
'Ränder' minimieren und 100% von der
normalen Größe.



18 Schablone FuelFix

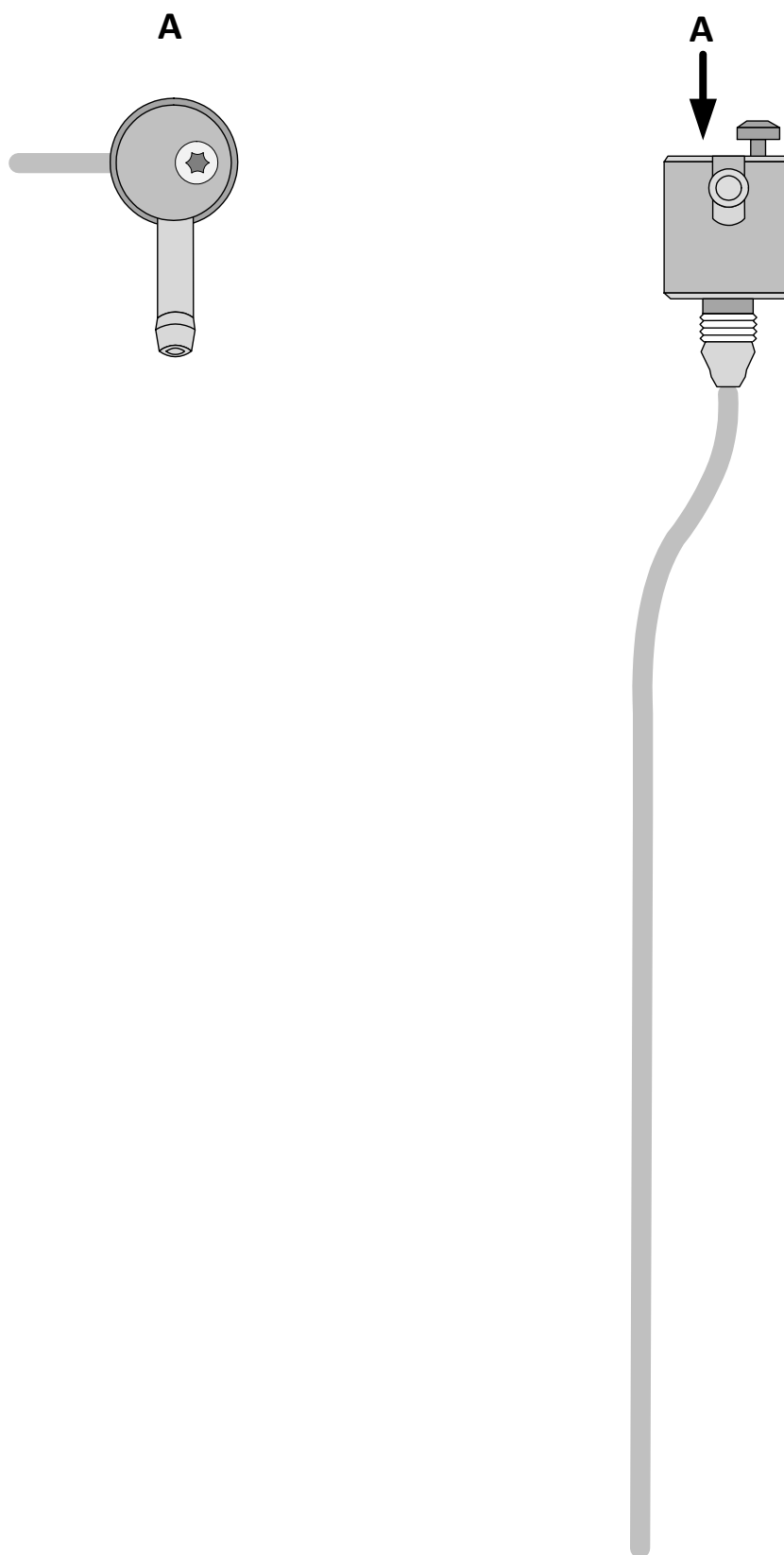

100mm



0

100mm

Maßstab 1:1
Größe der Druckausgabe mit Maßlinien
vergleichen.
Zulässige Toleranz maximal 2%.
Druckereinstellungen auf 'randlos' bzw.
'Ränder' minimieren und 100% von der
normalen Größe.

19 Bedienungshinweise manuelle Klimaanlage



Hinweise zur Heizzeit:

Wir empfehlen die Heizzeit auf die Fahrzeit abzustimmen (Heizzeit = Fahrzeit).

Beispiel: Bei einer Fahrzeit von ca. 20 min (einfache Strecke) empfehlen wir, eine Einschaltdauer von 20 min nicht zu überschreiten.



Fahrzeuge mit Innenraumüberwachung:

Weitere Informationen finden Sie in der Betriebsanleitung des Fahrzeugs.

► Innenraumüberwachung für den Heizvorgang deaktivieren

19.1 Einstellungen Klimabedienteil

Klimabedienteil manuelle Klimaanlage



Abb. 124



Vor Abstellen des Fahrzeugs sind folgende Einstellungen vorzunehmen:

- 1 Temperatur auf „max.“
- 2 Luftaustritt auf Frontscheibe

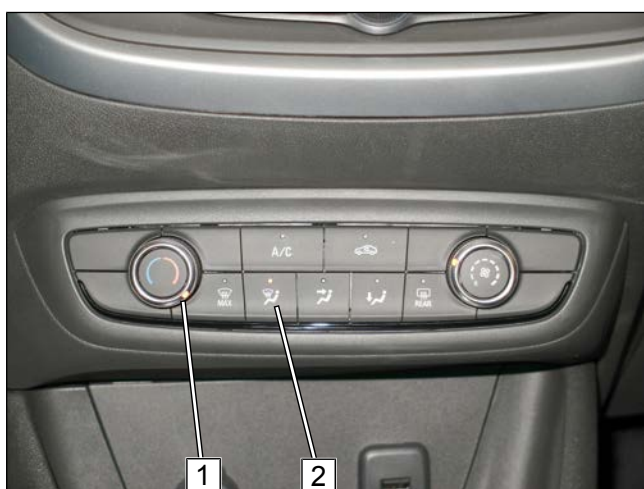

Einstellung der Gebläsedrehzahl nicht notwendig, wird automatisch auf ca. 1/3 angesteuert.

19.2 Einbauort Sicherungen

Sicherungen im Motorraum



Abb. 125

- 1 F2 - Hauptsicherung Innenraum 30A (hellgrün)
- 2 F1 – Hauptsicherung Heizgerät 20A (gelb)

Sicherungen im Innenraum

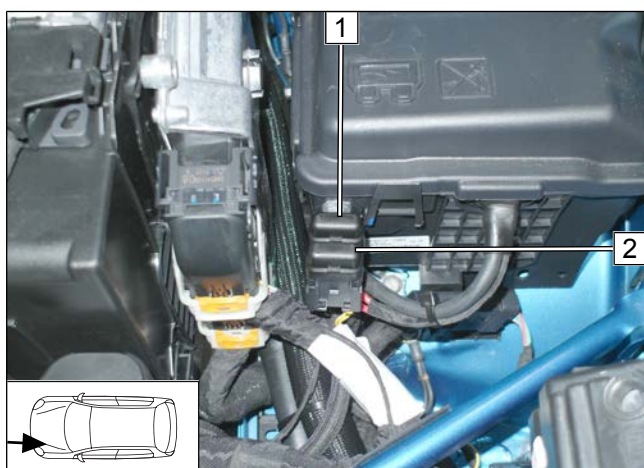
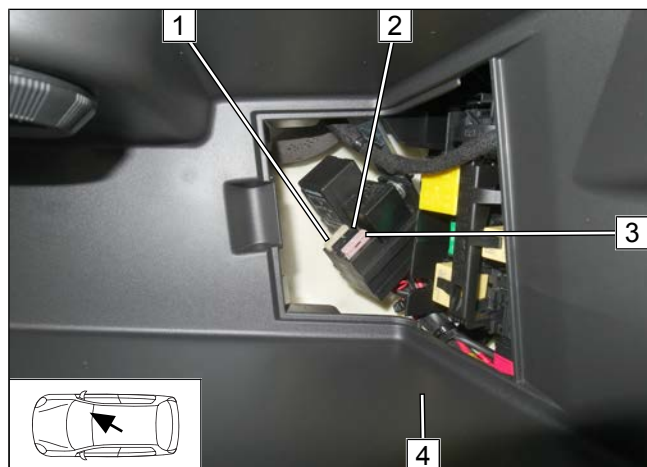

- 1** F4 - Sicherung Gebläseansteuerung 25A (weiß oder transparent)
- 2** F3 - Sicherung Bedienelement 1A (schwarz)
- 3** F5 – Zusatzsicherung 3A (violett)
- 4** Handschuhfach

Abb. 126

20 Bedienungshinweise 2-Zonen Klimaautomatik



Hinweise zur Heizzeit:

Wir empfehlen die Heizzeit auf die Fahrzeit abzustimmen (Heizzeit = Fahrzeit).

Beispiel: Bei einer Fahrzeit von ca. 20 min (einfache Strecke) empfehlen wir, eine Einschaltdauer von 20 min nicht zu überschreiten.



Fahrzeuge mit Innenraumüberwachung:

Weitere Informationen finden Sie in der Betriebsanleitung des Fahrzeugs.

► Innenraumüberwachung für den Heizvorgang deaktivieren

20.1 Einstellungen Klimabedienteil

Klimabedienteil Klimaautomatik



Abb. 127



Vor Abstellen des Fahrzeugs sind folgende Einstellungen vorzunehmen:

- 1 Temperatur beidseitig auf „Hi“
- 2 Luftaustritt auf Frontscheibe



Einstellung der Gebläsedrehzahl nicht notwendig, wird automatisch auf ca. 1/3 angesteuert.

20.2 Einbauort Sicherungen

Sicherungen im Motorraum



Abb. 128

- 1 F2 - Hauptsicherung Innenraum 30A (hellgrün)
- 2 F1 – Hauptsicherung Heizgerät 20A (gelb)

Sicherungen im Innenraum

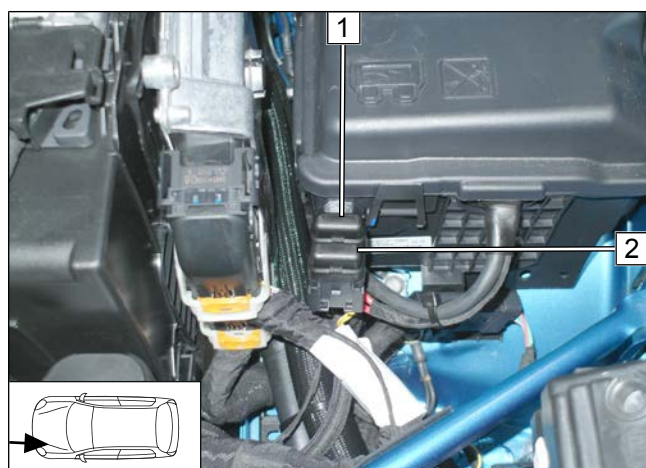
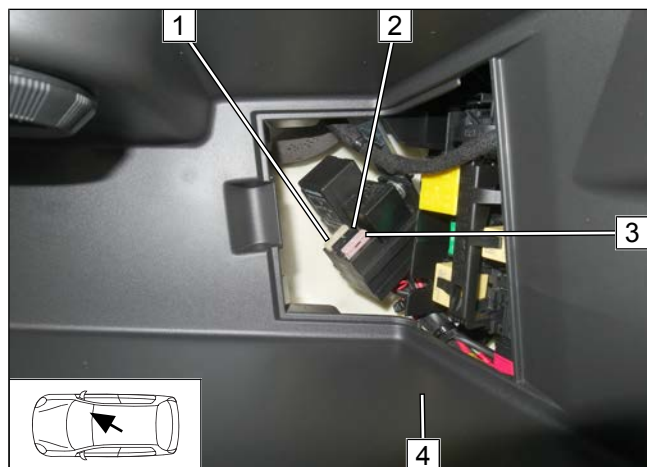

- 1** F4 - Sicherung Gebläseansteuerung 25A (weiß oder transparent)
- 2** F3 - Sicherung Bedienelement 1A (schwarz)
- 3** F5 – Zusatzsicherung 3A (violett)
- 4** Handschuhfach

Abb. 129