

K Einbaudokumentation

für Wasserheizgerät Thermo Top Evo

BMW 5er

Linkslenker

Hersteller	Modell	Typ	Modelljahr	EG-BE-Nr. / ABE		
BMW	5er	G30 / G31	ab 2017	e1*2007/46*1688*...		
Motorisierung	Kraftstoff	Abgasnorm	Getriebeart	Leistung [kW]	Hubraum [cm ³]	MKB
2.0D	Diesel	Euro 6	ASG	140	1995	B47D20
3.0D	Diesel	Euro 6	ASG	195	2993	B47D30

Gültigkeit	Ausstattungen	Modell
		BMW 5er
Geprüfte Ausstattung	2-Zonen-Klimaautomatik	x
	LED-Hauptscheinwerfer	x
	LED-Nebelscheinwerfer	x
	Alarmanlage	x
	dynamisches Kurvenlicht	x
	4WD	x
Nicht geprüfte Ausstattung	3-Zonen-Klimaautomatik	x

Gesamteinbauzeit	Hinweis
9,0h	

Inhaltsverzeichnis

1	Abkürzungsverzeichnis	3	13	Elektrik Bedienelemente	41
2	Einbauhinweise	4	13.1	Option MCC	41
2.1	Hinweise zur Gültigkeit	4	13.2	Option Telestart	41
2.2	Verwendete Bauteile	4	13.3	Option ThermoCall	42
2.3	Hinweise zur Gesamteinbauzeit	4	14	Abschließende Arbeiten	44
2.4	Einbauempfehlungen	4	15	Schablone FuelFix	47
3	Zu diesem Dokument	5			
3.1	Zweck des Dokumentes	5			
3.2	Gewährleistung und Haftung	5			
3.3	Sicherheit	5			
3.4	Umgang mit diesem Dokument	6			
4	Technische Hinweise	7			
5	Vorbereitende Maßnahmen	8			
5.1	Vorbereitung Fahrzeug	8			
5.2	Vorbereitung Heizgerät	8			
6	Einbauübersicht	9			
7	Mechanik	10			
7.1	Einbauort vorbereiten	10			
7.2	Heizgerät vormontieren	12			
7.3	Montage Heizgerät Teil 1	18			
7.4	Schema Schlauchverlegung	19			
7.5	Montage Heizgerät Teil 2	20			
8	Elektrik Motorraum	22			
9	Brennstoff	28			
9.1	Verlegung Brennstoffleitung	28			
9.2	FuelFix einbauen	31			
9.3	Anschluss Brennstoffpumpe	35			
10	Abgas	37			
11	Abschließende Arbeiten Motorraum	39			
12	Elektrik Innenraum	40			
12.1	Kaltstarteinrichtung montieren	40			
12.2	Klimaansteuerung	40			

1 Abkürzungsverzeichnis

4WD	Allrad
AAC	Klimaautomatik
Abb.	Abbildung
ASG	Automatisiertes Schaltgetriebe
ASH	Abstandshalter
DP	Brennstoffpumpe
EFIX	Abgasendfixierung
FF	FuelFix (Tankentnehmer)
Fzg.	Fahrzeug
HG	Heizgerät
Ltg.	Leitung
MCC	MultiControl (Bedienelement)
SH2	Sicherungshalter Motorraum für F1/F2
UP	Kühlmittelpumpe

2 Einbauhinweise

2.1 Hinweise zur Gültigkeit

Diese Einbaudokumentation gilt für die gemäß Seite 1 aufgeführten Fahrzeuge, wenn technische Änderungen am Fahrzeug den Einbau nicht beeinflussen, unter Ausschluss jeglicher Haftungsansprüche. Je nach Version und Ausstattung des Fahrzeugs können beim Einbau Änderungen gegenüber dieser Einbaudokumentation notwendig werden. Fahrzeug- und Motortypen, Ausstattungsvarianten sowie andere Spezifikationen, die nicht in dieser Einbaudokumentation aufgeführt sind, wurden nicht geprüft.

2.2 Verwendete Bauteile

Bezeichnung	Bestellnummer
Basislieferumfang Thermo Top Evo	gemäß Preisliste
Einbaukit (inklusive Kaltstartkit) BMW 5er Diesel	1326676A
Zusatzkit Klimaanlage „Webasto Comfort“ für BMW X3 / 5er	1326680_
Bedienelement sowie Kontrollleuchte bei Telestart, in Absprache mit Endkunden	gemäß Preisliste
Bei Einbau MultiControl CAR - Einbaurahmen MultiControl	9030077_

2.3 Hinweise zur Gesamteinbauzeit

Die Gesamteinbauzeit beinhaltet die Zeiten für die Montage und Demontage der fahrzeugspezifischen Bauteile, die heizungsspezifischen Einbauzeiten und alle anderen Zeiten für Tätigkeiten, die zur Systemintegration und Erstinbetriebnahme des Heizgeräts notwendig sind.

Bei abweichenden Fahrzeugausstattungen kann die Gesamteinbauzeit variieren.

2.4 Einbauempfehlungen

Das Fahrzeug nur mit ca. ¼ vollem Tank anliefern lassen.

Die Einbauempfehlung zur Option MultiControl CAR bzw. der Einbauort Taster bei Telestart oder ThermoCall ist mit dem Endkunden abzustimmen.

Wir empfehlen je nach Platzbedarf und Fzg. -Herstellervorgaben die Verwendung einer Fahrzeugbatterie mit höherer elektrischer Kapazität.

3 Zu diesem Dokument

3.1 Zweck des Dokumentes

Diese Einbaudokumentation ist Teil des Produkts und enthält alle Informationen zum fachgerechten fzg.spezifischen Einbau des:

Heizgeräts Thermo Top Evo

3.2 Gewährleistung und Haftung

Webasto übernimmt keine Haftung für Mängel und Schäden, die auf eine Nichtbeachtung der Einbau-, Reparatur- und Bedienungsanweisungen und der darin enthaltenen Hinweise zurückzuführen sind.

Dieser Haftungsausschluss gilt insbesondere für unsachgemäße Einbauten und Reparaturen durch ungeschulte Personen oder im Falle der Nichtverwendung von Originalersatzteilen.

Die Haftung wegen schuldhafter Verletzung von Leben, Körper oder Gesundheit und wegen auf vorsätzlicher oder grob fahrlässiger Pflichtverletzungen beruhender Schäden bleibt ebenso unberührt wie die zwingende Produkthaftung.

Der Einbau erfolgt gemäß den allgemein üblichen Regeln der Technik. Wenn nicht anders beschrieben, erfolgt die Befestigung von Schläuchen, Leitungen und Kabelbäumen mit Kabelbindern an fzg.-eigenen Leitungen und Kabelbäumen. Lose Leitungen isolieren und wegbinden. Stecker an elektronischen Bauteilen müssen bei der Montage hörbar einrasten.

Blanke Karosseriestellen, wie z.B. Bohrungen, sind mit Korrosionsschutzwachs (Tectyl 100K) einzusprühen.

Bei Aus- und Einbau von fzg.-spezifischen Bauteilen sind die Anweisungen und Richtlinien der jeweiligen Fzg.-Hersteller zu beachten.

Die Erstinbetriebnahme mit Webasto Thermo Test Diagnose durchführen.

Beim Einbau eines programmierbaren Steuermoduls (z.B. PWM Gateway) die entsprechenden Einstellwerte kontrollieren bzw. einstellen.

3.2.1 Gesetzliche Bestimmungen für den Einbau

Für das Heizgerät Thermo Top Evo bestehen Typgenehmigungen nach ECE-R 10 (EMV) und ECE-R 122 (Heizung). Die Bestimmung dieser Richtlinien sind im Geltungsbereich der Rahmenrichtlinie EWG/70/156 und/oder EG/2007/46 (für neue Fahrzeugtypen ab 29.04.2009) bindend und sollten in Ländern, in denen es keine spezielleren Vorschriften gibt, ebenfalls beachtet werden.

Für das Heizgerät liegt eine Genehmigung nach §19 Abs.3 Nr. 2b der StVZO vor.

3.3 Sicherheit

Qualifikation des Einbaupersonals

Das Einbaupersonal muss folgende Qualifikationen vorweisen:

- Erfolgreicher Abschluss des Webasto Trainings
- Entsprechende Qualifikation zu Arbeiten an technischen Systemen

Vorschriften und gesetzliche Bestimmungen

Vorschriften aus den allgemeinen Einbau- und Bedienungsanweisungen des Heizgeräts sind einzuhalten.

3.3.1 Sicherheitshinweise zum Einbau

Gefahr durch spannungsführende Teile

- ▶ Vor dem Einbau das Fahrzeug von der Stromversorgung trennen.
- ▶ Auf einwandfreie Erdung des elektrischen Systems achten.
- ▶ Gesetzliche Bestimmungen einhalten.
- ▶ Angaben auf Typschild beachten.

Gefahr von Feuer oder Austritt giftiger Gase durch unsachgemäßen Einbau

- ▶ Fahrzeugteile in der Nähe des Heizgeräts durch folgende Maßnahmen vor unzulässiger Erwärmung schützen:
 - ⇒ Mindestabstände einhalten.
 - ⇒ Ausreichende Belüftung sicherstellen.
 - ⇒ Feuerbeständigen Werkstoff oder Hitzeschutz verwenden.

Gefahr durch scharfe Kanten

- Schnittverletzungen
- Kurzschluss durch Beschädigung von elektrischen Leitungen
- ▶ Scharfe Kanten mit Scheuerschutz versehen.

3.4 Umgang mit diesem Dokument

Vor dem Einbau und Betreiben des Heizgeräts die vorliegende Einbau-dokumentation, die Einbauanweisung des Heizgeräts, die Bedienungs-anweisungen sowie beiliegende Beiblätter lesen.

3.4.1 Erläuterungen zu mitgeltenden Unterlagen

Um Ihnen eine schnelle Zuordnung der mitgeltenden Dokumente zu den zu verbauenden Webasto Komponenten zu geben, finden Sie eine Kennzeichnung im Bereich des jeweiligen Arbeitsschrittes:

Allgemeingültige Webasto Dokumentationen	
Fahrzeugspezifische Einbaudokumentation	
Klimaansteuerung Webasto Comfort	
Klimaansteuerung Webasto Standard	
Tankentnehmer (z.B. FuelFix)	
Abgasendfixierung (EFIX)	
Brennluftansaugerschalldämpfer	
Abstandshalter (ASH)	

3.4.2 Verwendung von Symbolen



GEFAHR

Art und Quelle der Gefahr

Folgen: Nichtbeachtung kann zum Tode führen

► Handlung, um sich vor der Gefahr zu schützen.



WARNUNG

Art und Quelle der Gefahr

Folgen: Nichtbeachtung kann zu schweren oder tödlichen Verletzungen führen

► Handlung, um sich vor der Gefahr zu schützen.



VORSICHT

Art und Quelle der Gefahr

Folgen: Nichtbeachtung kann zu leichten Verletzungen führen

► Handlung, um sich vor der Gefahr zu schützen.



Art und Quelle der Gefahr

Folgen: Nichtbeachtung kann zu Sachschaden führen

► Handlung, um sich vor der Gefahr zu schützen.



Verweis auf spezifische Dokumentationen des Fzg.-Herstellers.



Hinweis auf eine technische Besonderheit

3.4.3 Kennzeichnung der Arbeitsschritte

Der laufende Arbeitsschritt wird oben auf den Seiten an der Außenkan-te gekennzeichnet:

Mechanik	Elektrik	Hochvolt	Kühlmittel
Brennluft	Brennstoff	Abgas	Software

3.4.4 Orientierungshilfe

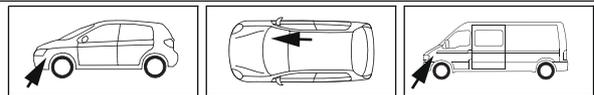

Der Pfeil zeigt die Position am Fahrzeug und die Blickrichtung

3.4.5 Verwendung von Hervorhebungen

Hervorhebung	Erklärung
►	Handlungsanweisung
⇒	Resultat aus Handlung
1 / 12 / a1 / A	Positionsnummer bei Bildbeschreibungen
1 / 12	Positionsnummer bei Bildbeschreibungen für elektrische Leitungen und Kühlmittelschlauchabschnitte

4 Technische Hinweise

Angaben zu Maßen

- Alle Maßangaben in mm

Angaben zu Anzugsdrehmomenten

- Anzugsdrehmomente Heizgeräteschrauben 5x13 und Heizgerätestehbolzen 5x11 = 8Nm
- Anzugsdrehmoment Schraube Halteplatte Wasserstutzen 5x15 = 7Nm
- Anzugsdrehmoment Schrauben 2-teiliger Halter Heizgerät 5x12 = 6Nm
- Andere Schraubverbindungen nach Herstellervorgabe oder entsprechend dem Stand der Technik befestigen

Temperaturvorgabe bei Gewebeschrumpfschläuchen

- Schrumpftemperatur max. 230°C

Erforderliche Spezialwerkzeuge

- Schlauchklemmzange für selbstspannende Schlauchklemmen
- Schlauchklemmzange für Clic Schlauchschellen Typ W
- Abklemmzangen
- Schlauchschere
- Automatische Abisolierzange 0,2 – 6 mm²
- Crimpzange für Kabelschuhe 0,5 – 10 mm²
- Crimpzange für Flachstecker 0,14 – 6 mm²
- Crimpzange für Verbinder 0,25 – 6 mm²
- Drehmomentschlüssel für 2,0 – 10 Nm
- Tieflochmarker
- Einnietmutternzange
- Webasto Thermo Test Diagnose mit aktueller Software
- Blechknabber für Stahlblech Knipex 9055280 EAN

5 Vorbereitende Maßnahmen

5.1 Vorbereitung Fahrzeug



Weitere Informationen finden Sie in den technischen Unterlagen des Fzg.-Herstellers.

- ▶ Tankdeckel öffnen
- ▶ Tank belüften
- ▶ Tankdeckel wieder schließen
- ▶ Druck im Kühlsystem ablassen
- ▶ Kühlmittel ablassen
- ▶ Batterie abklemmen (im Kofferraum)
- ▶ Vorderrad rechts und links demontieren
- ▶ Radhausverkleidung rechts komplett demontieren
- ▶ vorderen Teil der Radhausverkleidung vorne links demontieren (2-teilig)
- ▶ Unterteil der linken vorderen Radhausschale demontieren
- ▶ Bremsbelüftungskanal links demontieren
- ▶ untere Motorabdeckung komplett demontieren
- ▶ Unterbodenverkleidung rechts demontieren
- ▶ Unterbodenverkleidung Tank demontieren
- ▶ Domstrebe vorn rechts demontieren
- ▶ Resonator und Luftfilterkasten demontieren
- ▶ Serviceklappe Tankarmatur links öffnen

5.2 Vorbereitung Heizgerät



Allgemeine Einbauanweisung des Heizgeräts beachten.

- ▶ Die nicht zutreffenden Jahreszahlen auf Typ- und Duplikatschild entfernen
- ▶ Duplikatschild (Typschild) an geeigneter Stelle im Motorraum sichtbar anbringen

6 Einbauübersicht



Abb. 1

Legende Einbauübersicht

Abk.	Bauteil
DP	Brennstoffpumpe
FF	FuelFix
HG	Heizgerät
MCC	MultiControl CAR
SH2	Sicherungshalter Motorraum
UP	Kühlmittelpumpe

Einbauort Heizgerät

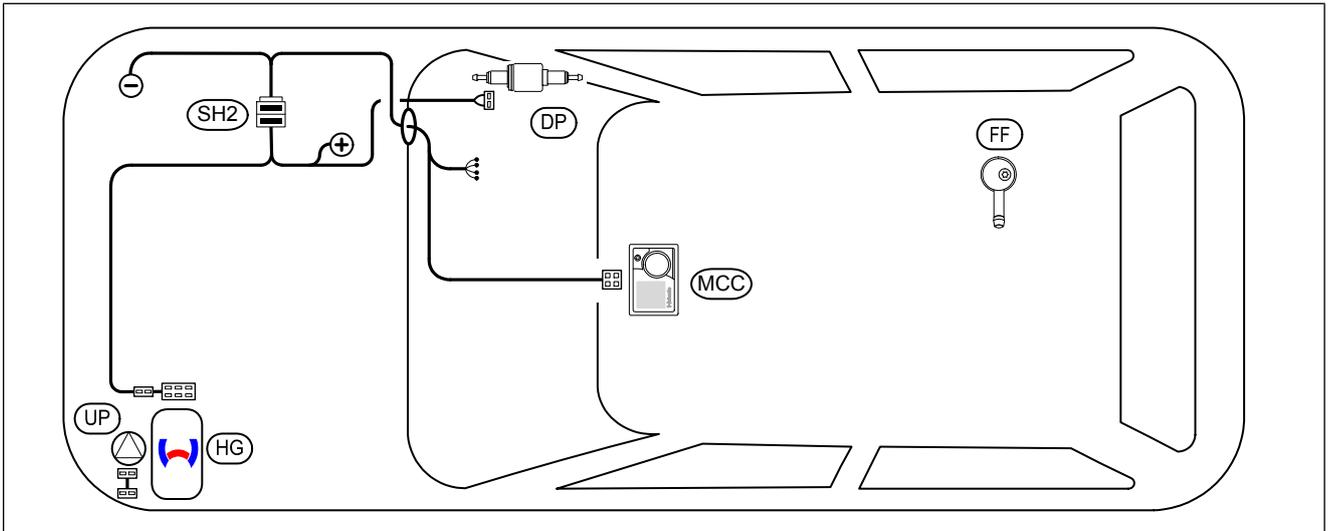

Abb. 2

1 Heizgerät

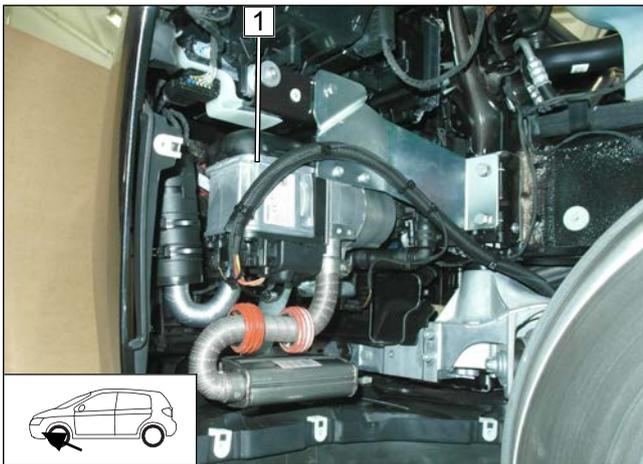

7 Mechanik

7.1 Einbauort vorbereiten

Einnietmutter einziehen



Abb. 3

► Fzg.eigene Bohrung an Position **1** auf Ø9 aufbohren.

1 Einnietmutter

Fzg.eigenen Schlauch trennen

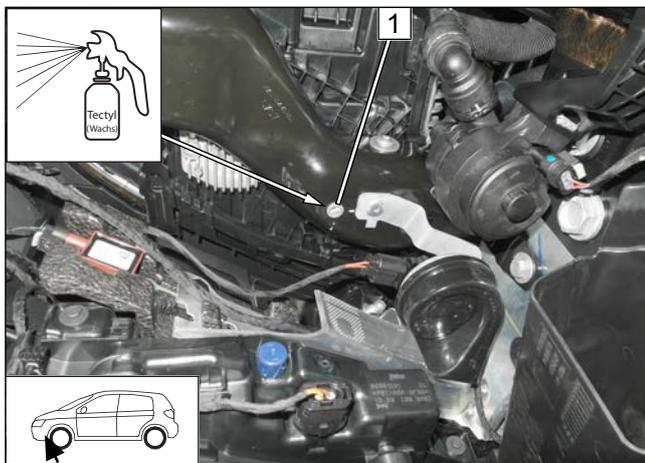

Abb. 4

► Fzg.eigene Schnellkupplung **3** vom Stutzen der fzg.eigenen Kühlmittelpumpe **1** abziehen und Gewebeschutzschlauch an Position **5** gemäß Abb. entfernen.

2 Schlauch Wärmeübertragereingang

4 Trennstelle

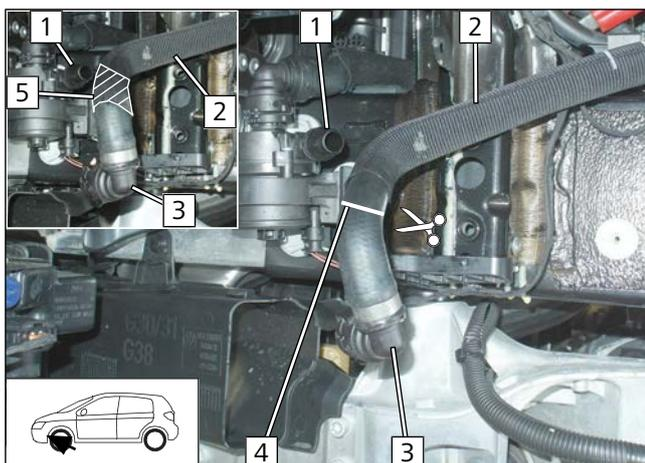
Fzg.eigene Schnellkupplung vorbereiten



Abb. 5

► Fzg.eigene Schelle **1** gemäß Abb. vorsichtig auftrennen. Die Schnellkupplung **2** wird wieder benötigt.



Schläuche ablängen

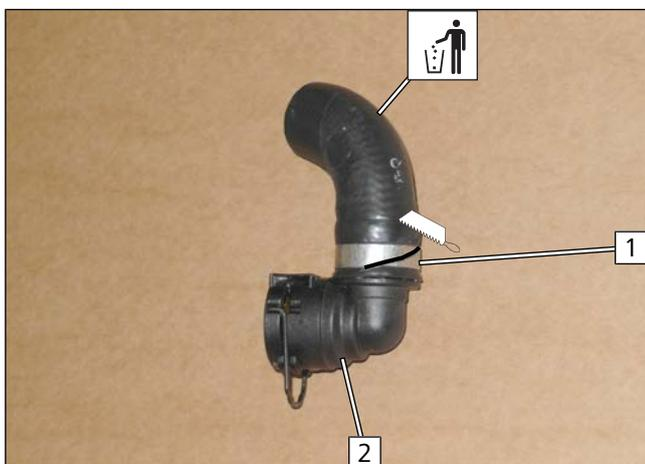
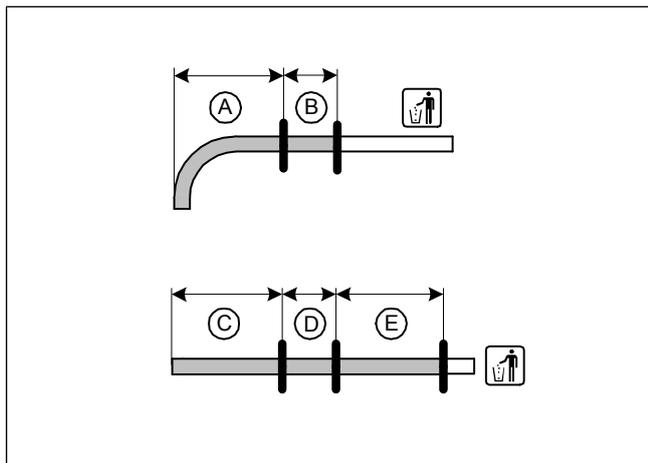

A	110
B	60
C	100
D	75
E	120

Abb. 6

Schlauch E montieren



Abb. 7



Alle Federbandschellen Ø25

- 1 Verbindungsrohr 90° 18x18

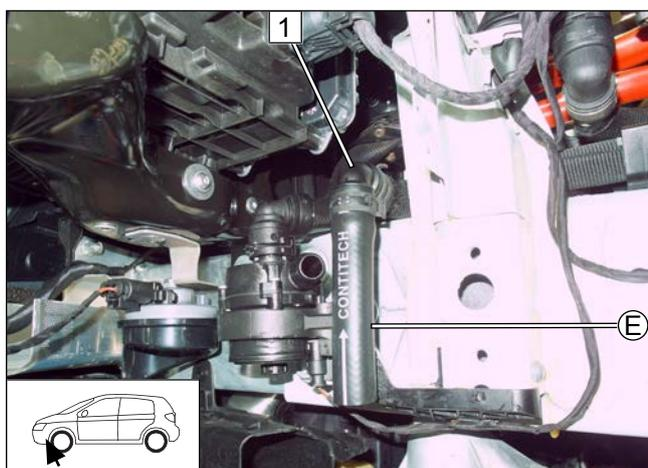
Bohrungen erstellen



Abb. 8



Gefahr der Beschädigung von Bauteilen

- Begrenzung der Bohrtiefe auf max. 5mm mit geeigneten Mitteln 3 herstellen.

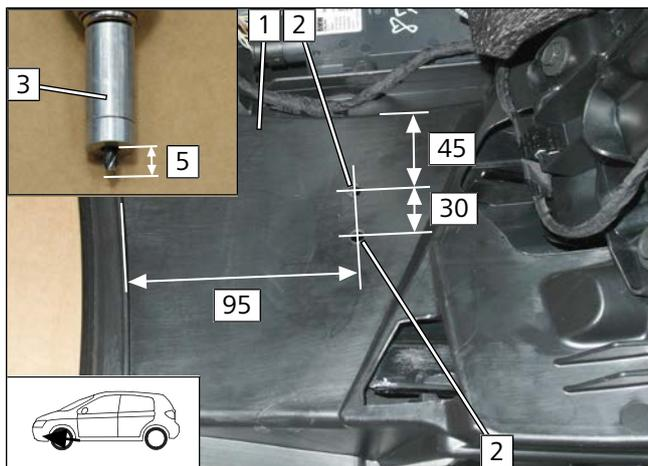
- 1 Verkleidung Stoßfänger
- 2 Bohrung Ø6



Lochkabelbinder montieren



Abb. 9

- 1 Lochkabelbinder

7.2 Heizgerät vormontieren

Wasserstutzen montieren

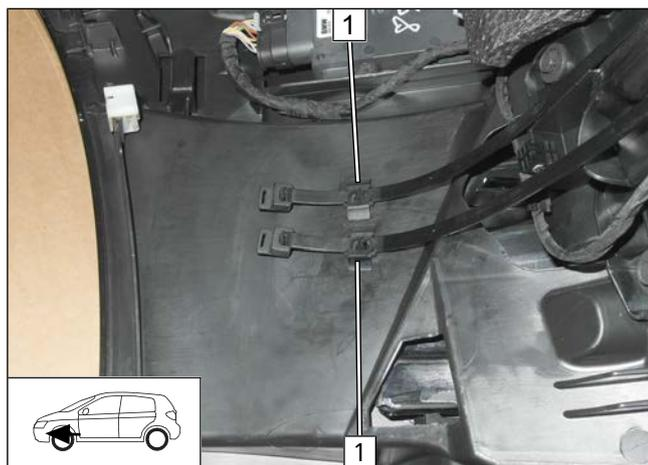

Abb. 10



Allgemeine Einbauanweisung des Heizgeräts beachten.

- 1 Wasserstutzen 90°, Dichtung
- 2 selbstfurchende Schraube 5x15, Halteplatte Wasserstutzen

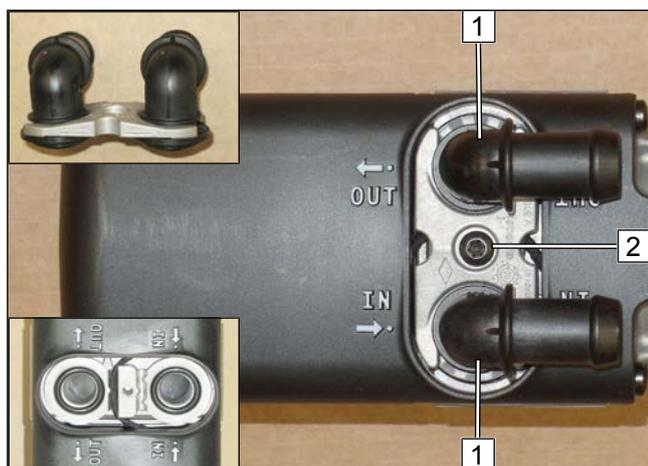
Formschlauch montieren



Abb. 11

- 1 Formschlauch 90°, Schelle Ø10



Brennluftleitung ablängen

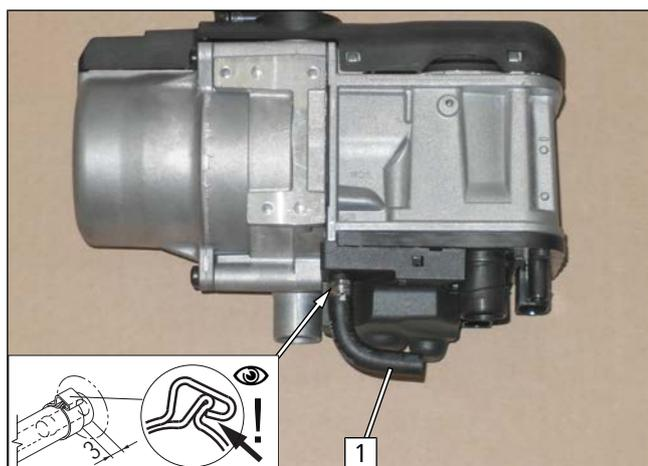
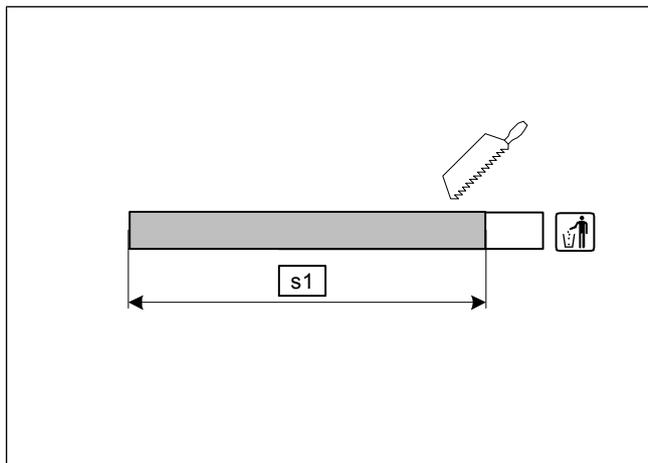

s1 150

Abb. 12

Brennluftansaugeschalldämpfer montieren

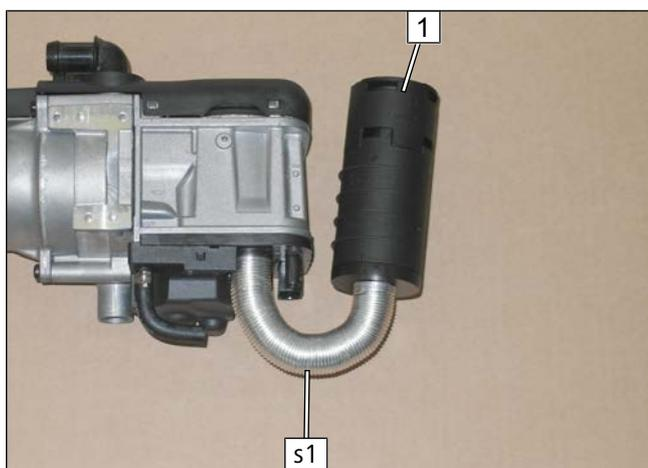

Einbauhinweise des Brennluftansaugeschalldämpfers beachten.

1 Brennluftansaugeschalldämpfer

Abb. 13

Halter **A** montieren

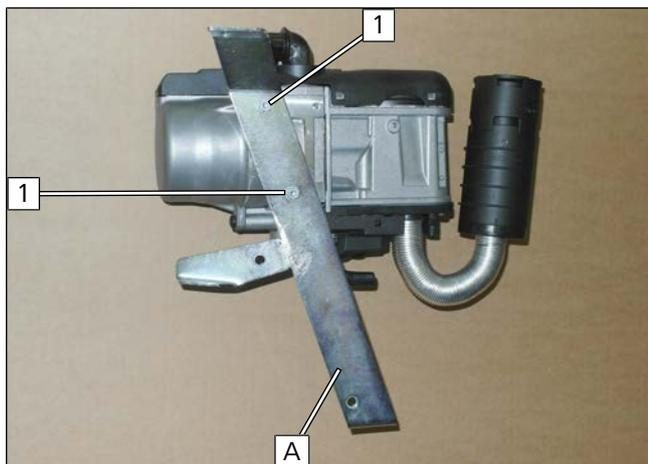

1 selbstfurchende Schraube 5x13 lose montieren

Abb. 14



Abgasleitung ablängen

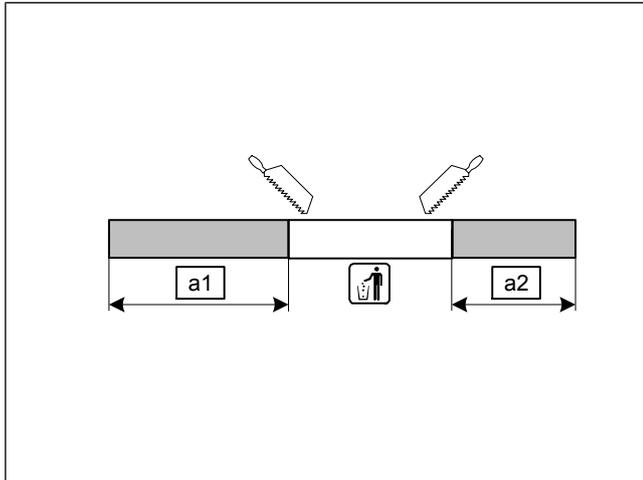

a1 280

a2 180

Abb. 15

Abgasleitung **a1** vorbereiten

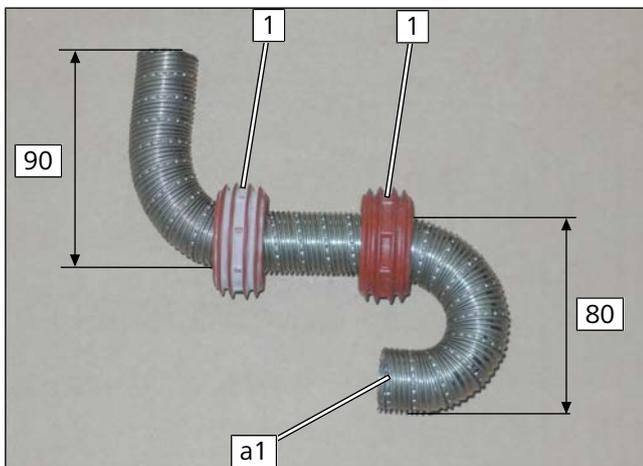

► Abgasleitung **a1** gemäß Abb. biegen.

1 ASH

Abb. 16

Abgasleitung **a2** vorbereiten

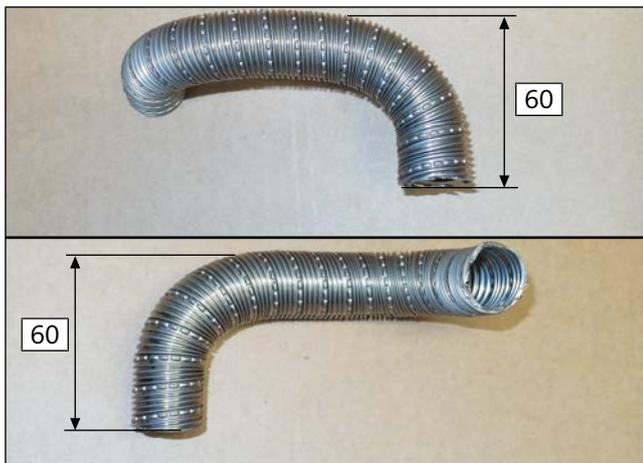

► Abgasleitung **a2** gemäß Abb. biegen.

Abb. 17



Abgasschalldämpfer montieren

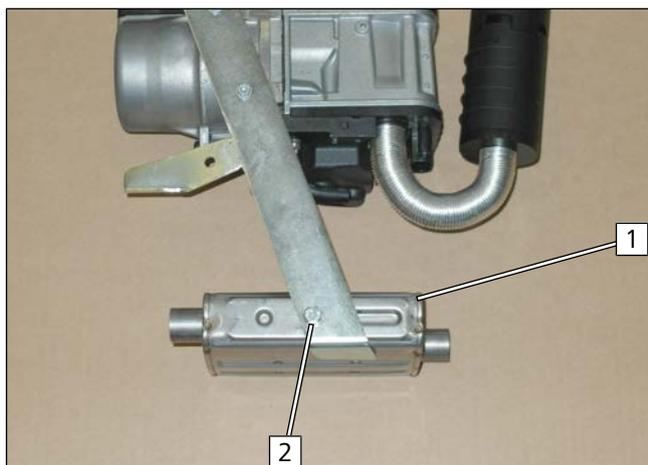

- 1 Abgasschalldämpfer
- 2 Schraube M6x16, Federring

Abb. 18

Abgasleitung a1 montieren

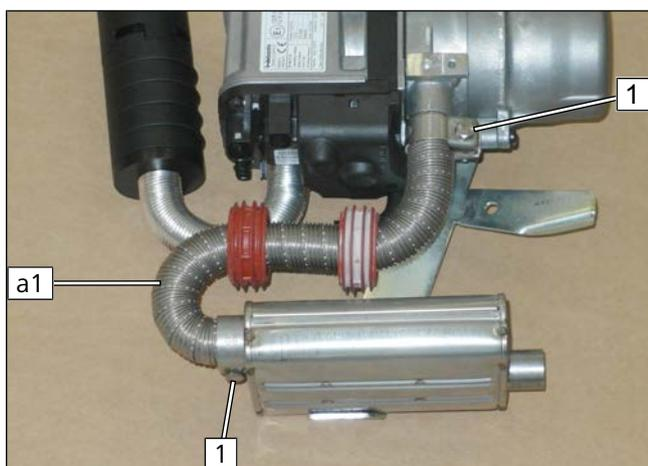

- 1 Schlauchklemme

Abb. 19

Abgasleitung a2 montieren

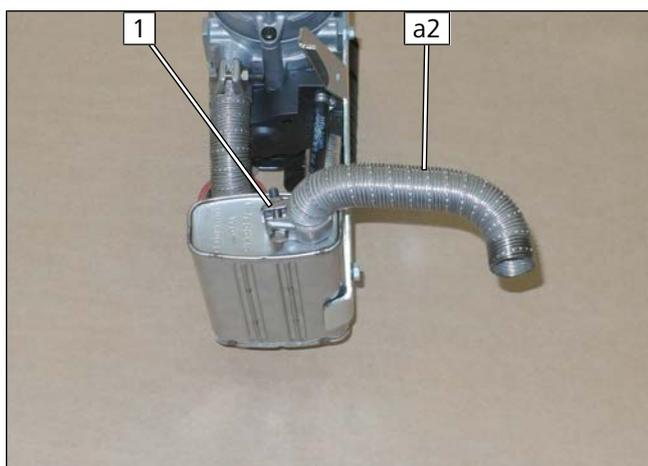

- 1 Schlauchklemme

Abb. 20



Halter **B** montieren



Abb. 21

- 1** selbstfurchende Schraube 5x13 lose montieren
- 2** Krallenkabelbinder

Aufnahme Kühlmittelpumpe vorbereiten

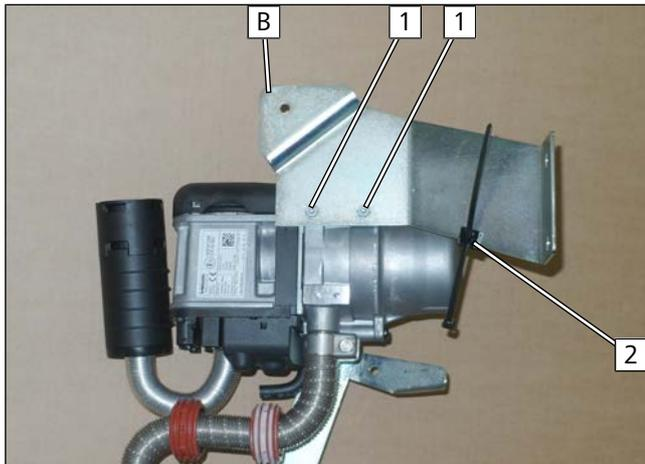

Abb. 22

- 1** Aufnahme UP
- 2** Hülse

Kühlmittelpumpe montieren

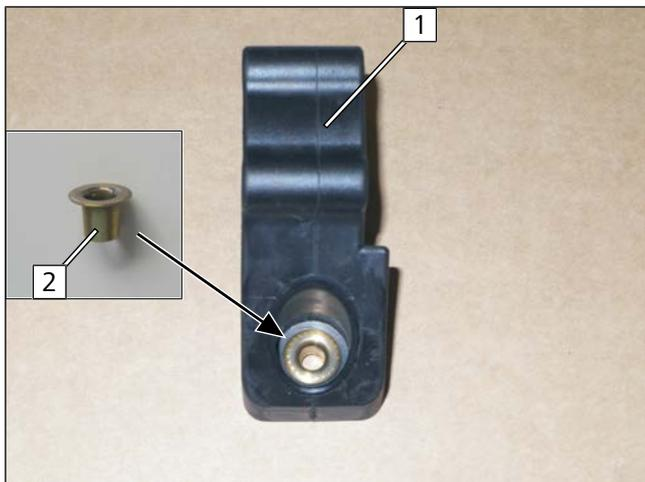

Abb. 23

- 1** Kühlmittelpumpe
- 2** Schraube M6x25, Halter **A**, Aufnahme Kühlmittelpumpe, Bundmutter



Schläuche **B** und **C** montieren

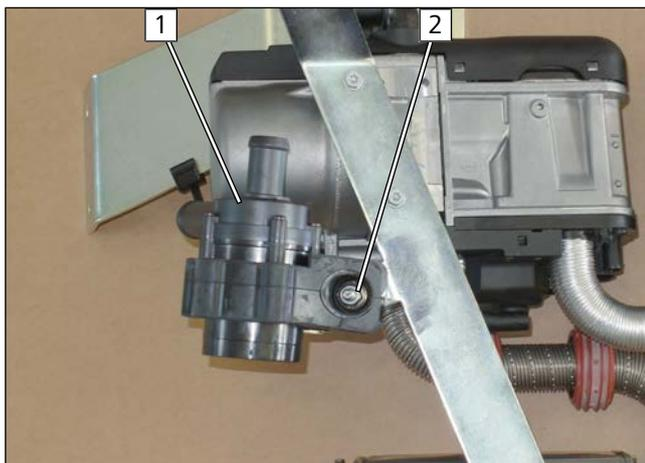

Abb. 24



Alle Federbandschellen Ø25

- 1 Verbindungsrohr 90° 18x18

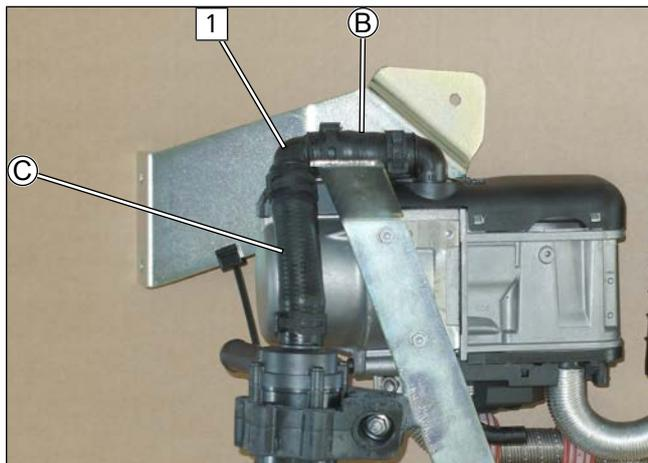
Schlauch **D** montieren



Abb. 25



Alle Federbandschellen Ø25

- 1 Verbindungsrohr 90° 18x18

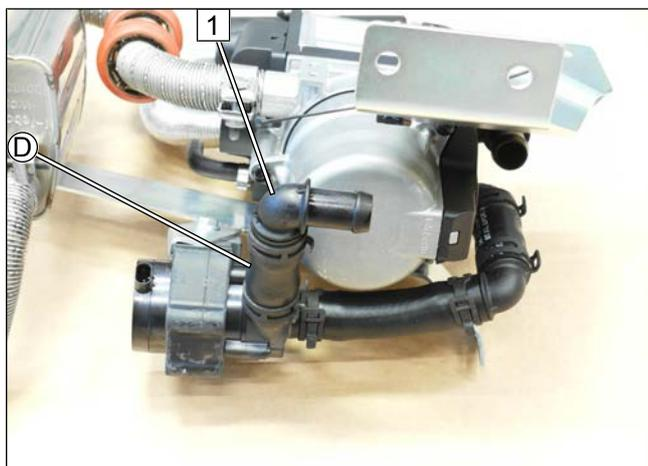
Schlauch **A** montieren



Abb. 26



Alle Federbandschellen Ø25

- 1 fzg.eigene Schnellkupplung

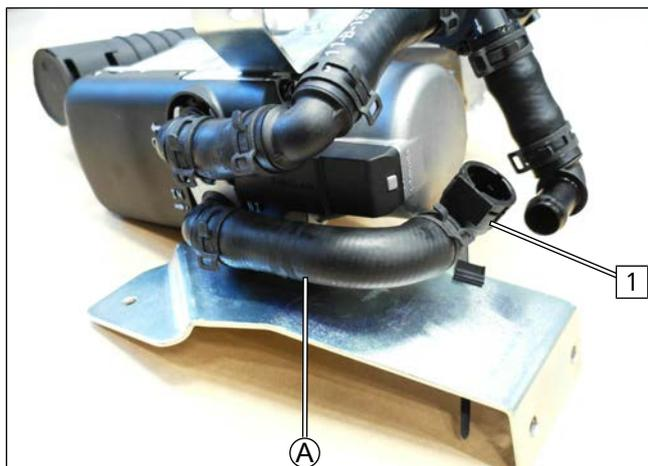

Kabelbaum Kühlmittelpumpe montieren



Abb. 27

- 1 Stecker Kabelbaum Kühlmittelpumpe

7.3 Montage Heizgerät Teil 1

Halter **B** befestigen



Abb. 28

- 1 Schraube M6x20, Federring, Karosseriescheibe Ø22, fzg.eigenes Gewinde lose montieren
- 2 Schraube M8x20, Federring, Karosseriescheibe Ø22, fzg.eigenes Gewinde lose montieren

Halter **A** befestigen

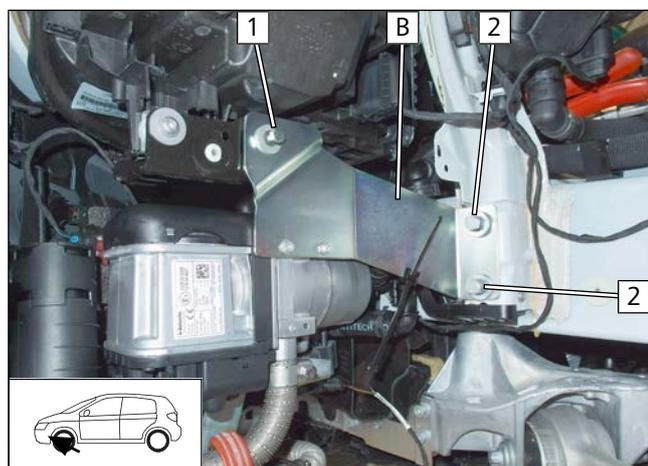

Abb. 29

- 1 Schraube M6x20, Federring, Karosseriescheibe Ø18, fzg.eigenes Gewinde lose montieren
- 2 selbstfurchende Schrauben festziehen

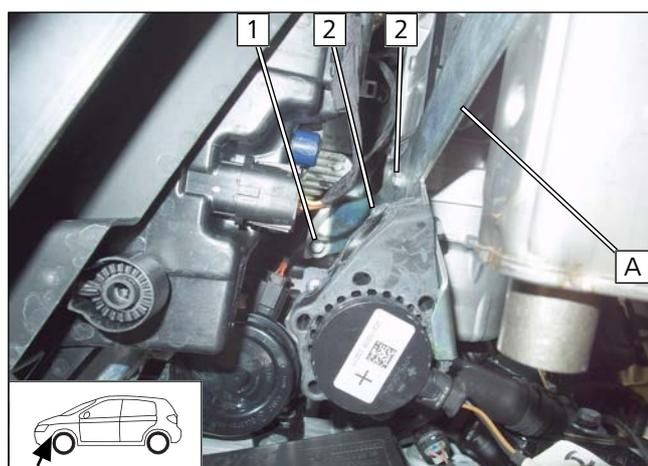

7.4 Schema Schlauchverlegung

Kühlmittelkreislauf "Inline"



Abb. 30

▶ Alle Federbandschellen  = Ø25

▶ Alle Verbindungsrohre  = Ø18x18

1 fzg.eigene Kühlmittelpumpe

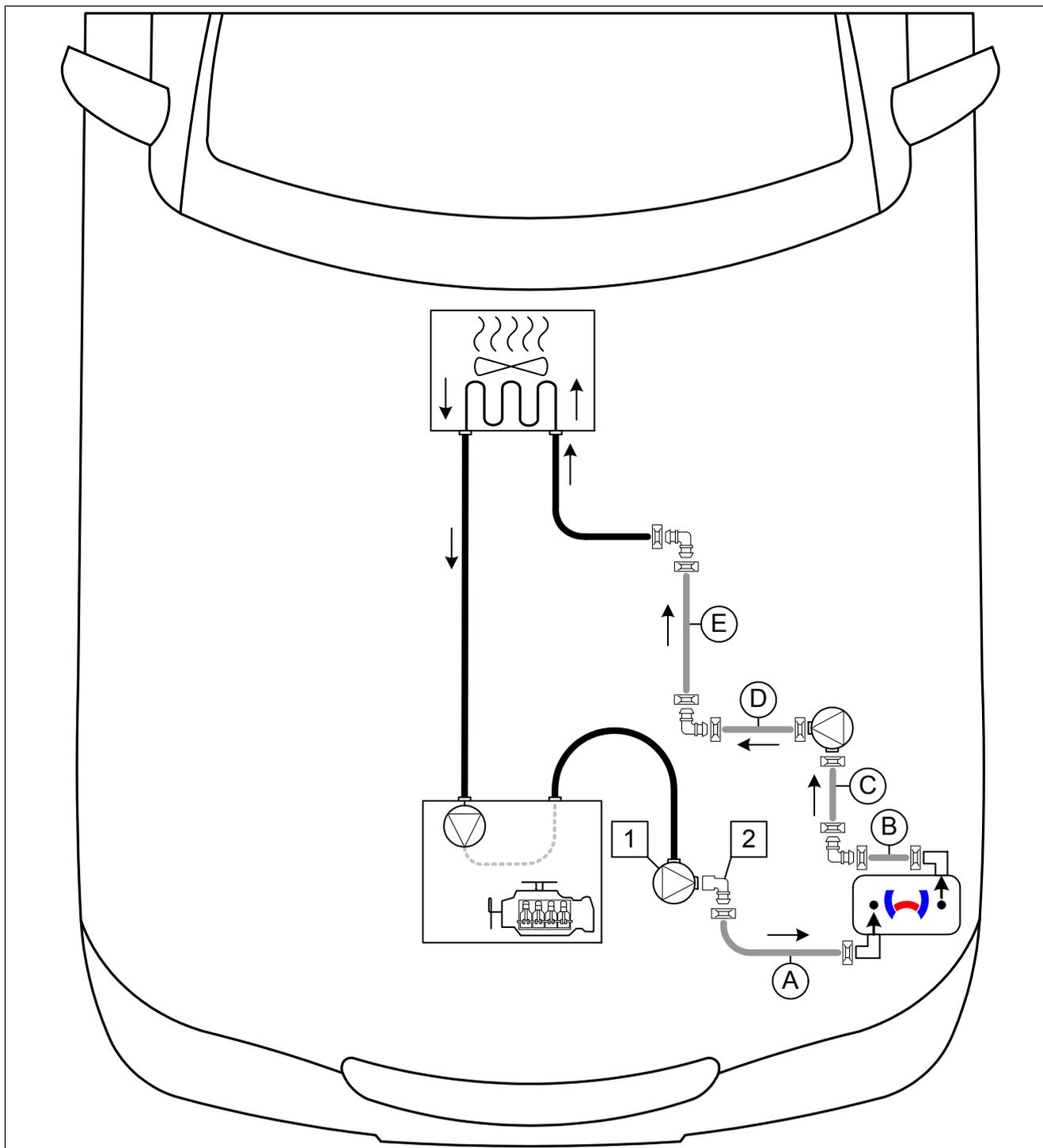
2 fzg.eigene Schnellkupplung



7.5 Montage Heizgerät Teil 2

Schläuche **A**, **D** und **E** verbinden



Abb. 31

- ▶ Fzg.eigene Schnellkupplung **1** an fzg.eigener Kühlmittelpumpe anschließen.
- ▶ Schläuche **D** und **E** gemäß Abb. verbinden.

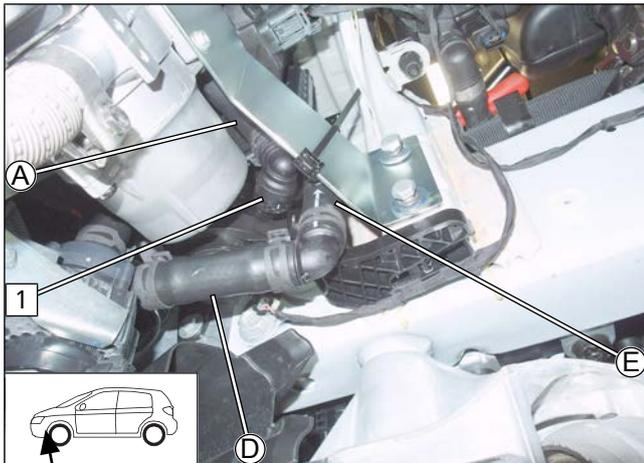

Abb. 32

- ▶ Selbstklebenden Schaumstoff **1** als Scheuerschutz gemäß Abb. kleben.

Halter **B** festziehen

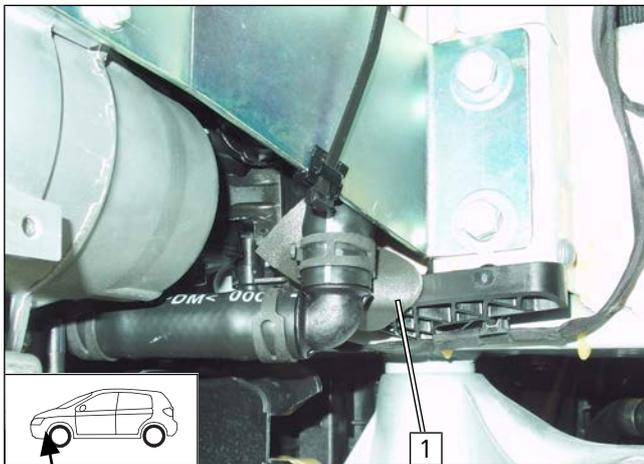

Abb. 33



- ▶ Alle Schraubverbindungen **1** des Halter **B** und des Heizgeräts **2** festziehen.

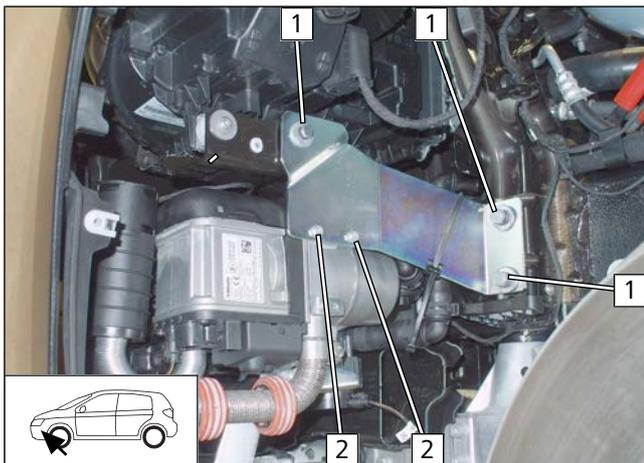

Brennluftansaugchalldämpfer befestigen

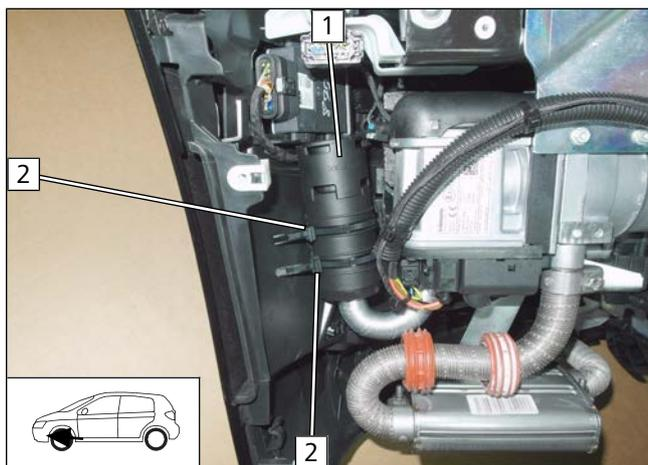

- 1** Brennluftansaugchalldämpfer
- 2** Lochkabelbinder festziehen

Abb. 34



8 Elektrik Motorraum

Sicherung F2 austauschen



Abb. 35

► Hauptsicherung Innenraum F2 30A **3** gegen 3A **1** ersetzen.

2 Sicherung F1: 20A

Kabelbaum HG und Brennstoffleitung vorbereiten

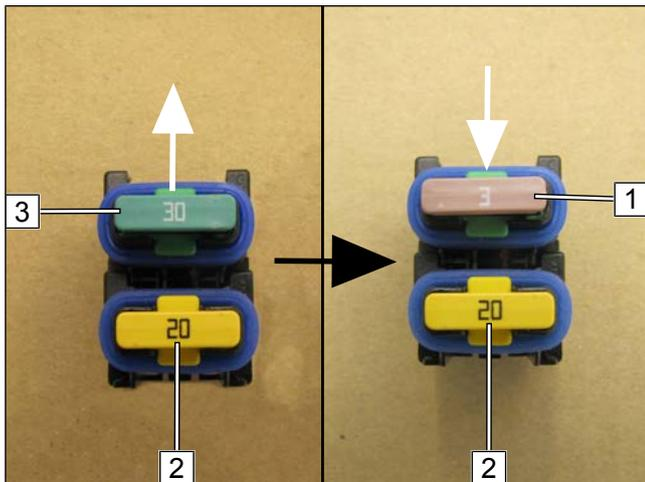

Abb. 36

► Brennstoffleitung **4** ca. 200mm aus Wellrohr Ø13 **3** überstehen lassen.

1 Stecker Kabelbaum HG

2 SH2

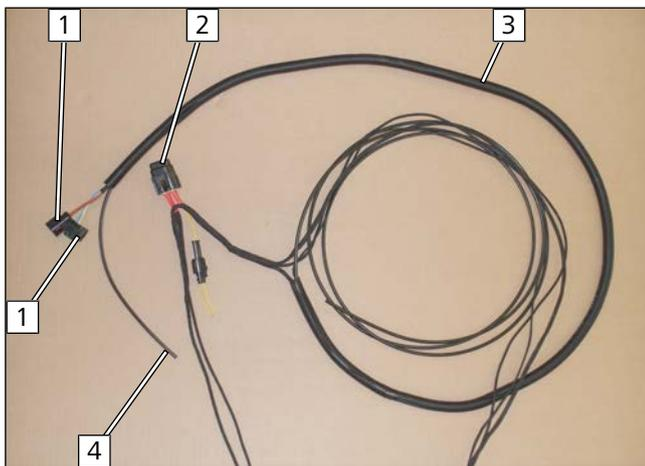
Kabelbaum HG montieren



Abb. 37

1 Stecker Kabelbaum HG



Brennstoffleitung anschließen

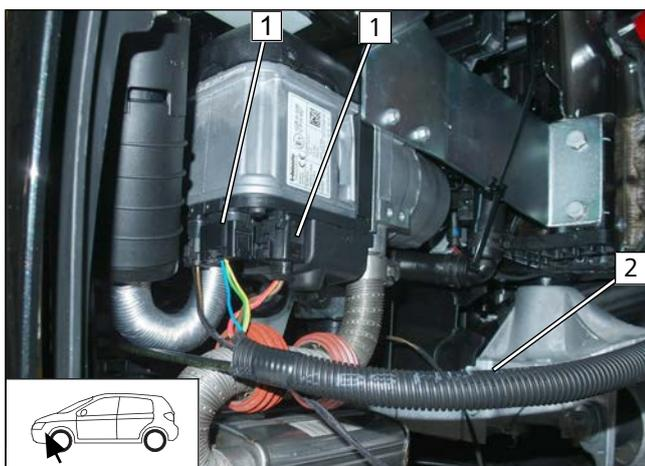
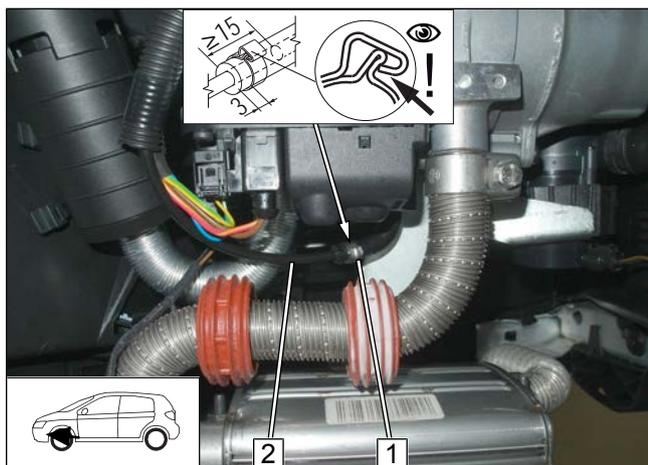

- 1 Schelle Ø10
- 2 Brennstoffleitung

Abb. 38

Kabelbaum verlegen

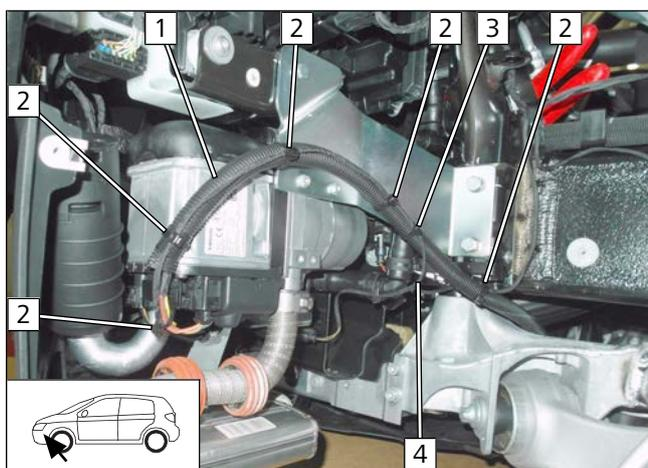

- ▶ Wellrohr **1** mit Kabelbaum HG, Kabelbaum Brennstoffpumpe und Brennstoffleitung gemäß Abb. in den Motorraum verlegen und mit Kabelbinder **2** befestigen.
- ▶ Kabelbaum Kühlmittelpumpe **4** am Wellrohr mit befestigen.
- 3** Krallenkabelbinder

Abb. 39

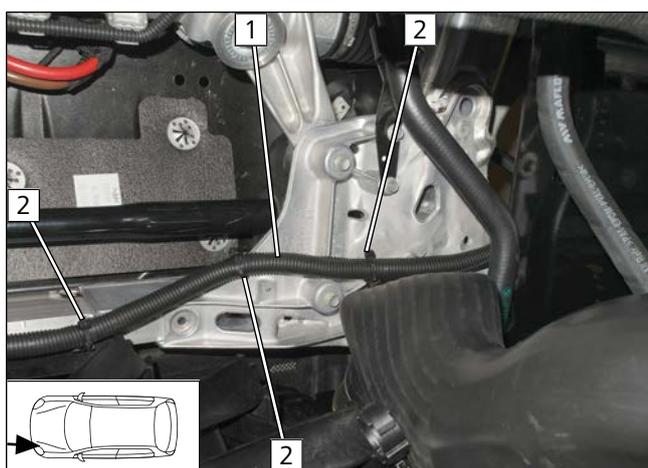

- ▶ Wellrohr **1** mit Kabelbaum HG, Kabelbaum Brennstoffpumpe und Brennstoffleitung gemäß Abb. verlegen und mit Krallenkabelbinder **2** befestigen.

Abb. 40



Verlegung Kabelbaum 2.0D

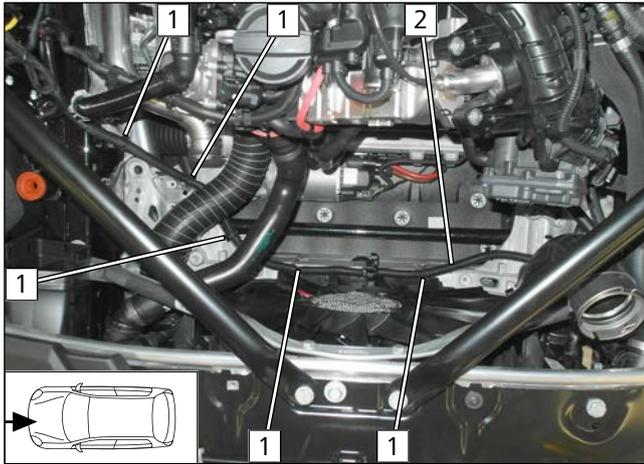

- ▶ Wellrohr **2** mit Kabelbaum HG, Kabelbaum Brennstoffpumpe und Brennstoffleitung gemäß Abb. verlegen und mit Krallenkabelbinder **1** befestigen.

Abb. 41

Verlegung Kabelbaum 3.0D

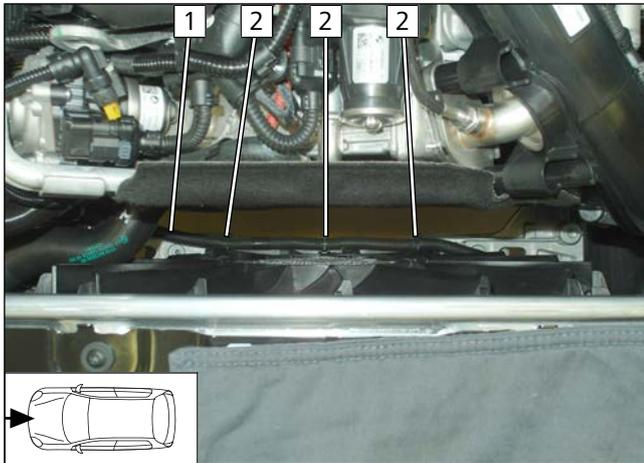

- ▶ Wellrohr **1** mit Kabelbaum HG, Kabelbaum Brennstoffpumpe und Brennstoffleitung gemäß Abb. verlegen und mit Krallenkabelbinder **2** befestigen.

Abb. 42

Alle Fahrzeuge

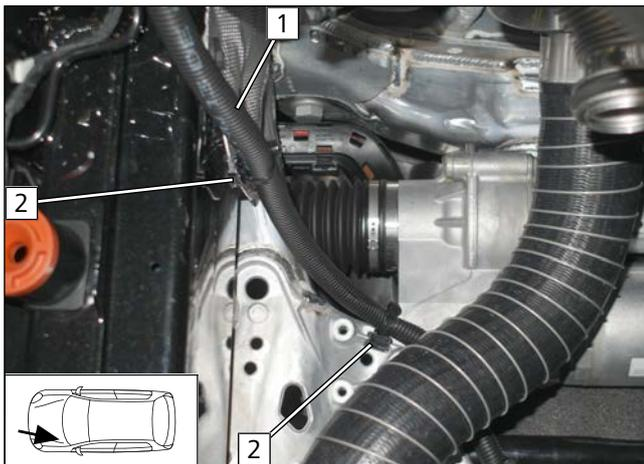

- ▶ Wellrohr **1** mit Kabelbaum HG, Kabelbaum Brennstoffpumpe und Brennstoffleitung gemäß Abb. verlegen und mit Krallenkabelbinder **2** befestigen.

Abb. 43



Winkel aufbohren



Abb. 44

- 1 Winkel auf $\varnothing 12,5$ aufbohren

Halteplatte SH2 vormontieren

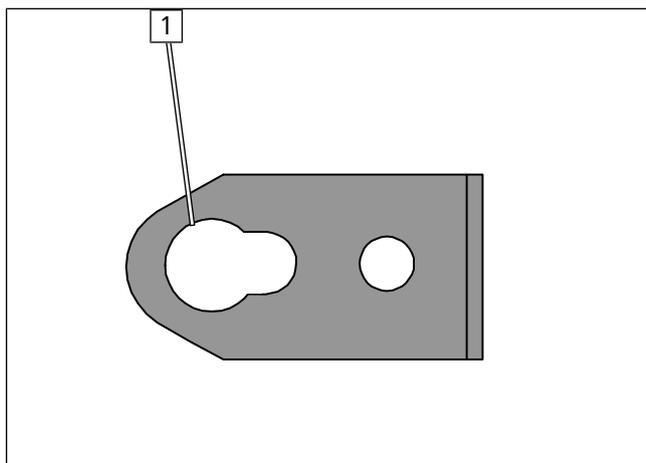

Abb. 45

- 1 Schraube M5x16, Karosseriescheibe, Halteplatte SH2, Winkel, Karosseriescheibe, Mutter

SH2 montieren

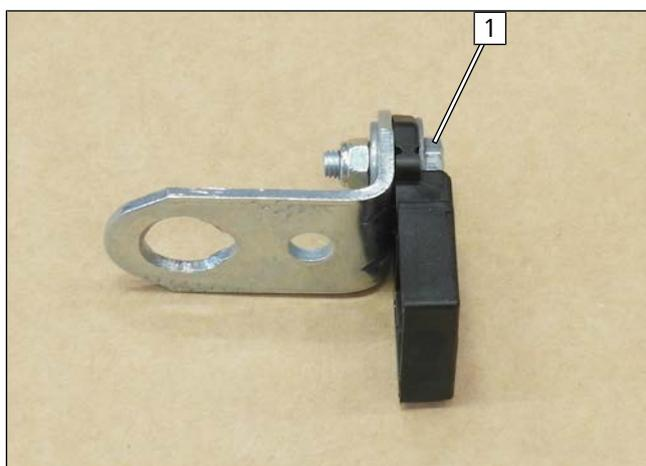

Abb. 46

► Vormontierten Winkel an Position **1** zwischen Dom und Domstrebe positionieren.

- 1 fzg.eigene Schraube
- 2 Sicherung F1 und F2

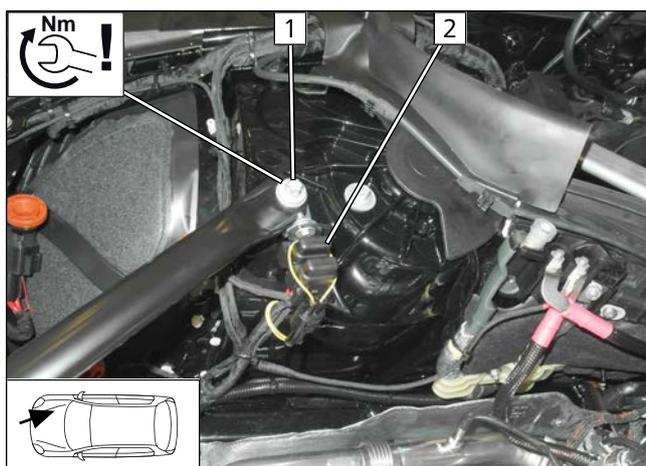

Plusleitung anschließen

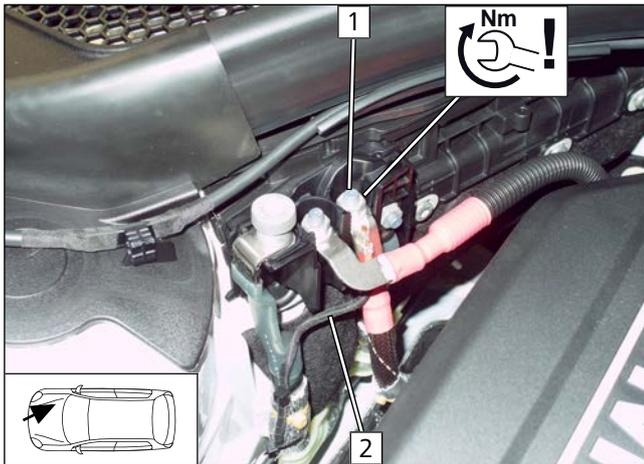

- 1 fzg.eigener Plusstützpunkt
- 2 Plusleitung

Abb. 47

Masseleitung anschließen

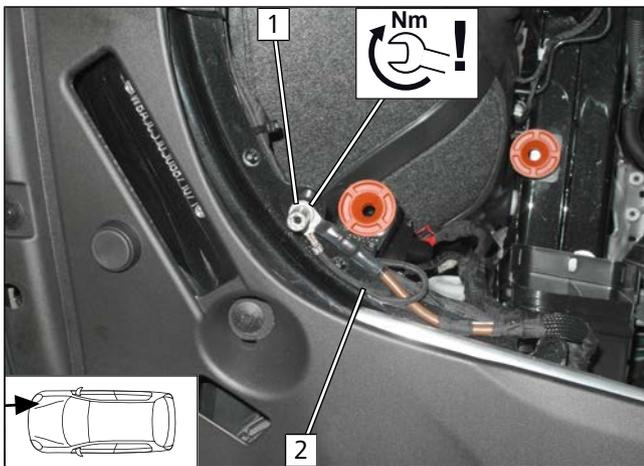

- 1 fzg.eigener Massestützpunkt
- 2 Masseleitung

Abb. 48

Verlegung Kabelbaum

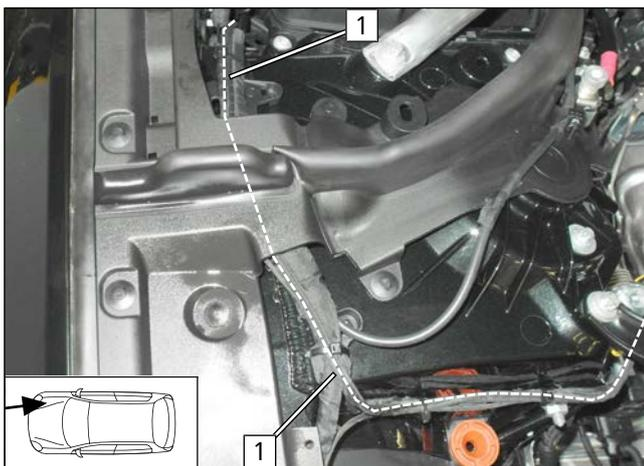

- Kabelbäume Innenraum und Bedienelement 1 zur Durchführung Innenraum verlegen und mit Kabelbindeer befestigen.

Abb. 49



Durchführung in den Innenraum

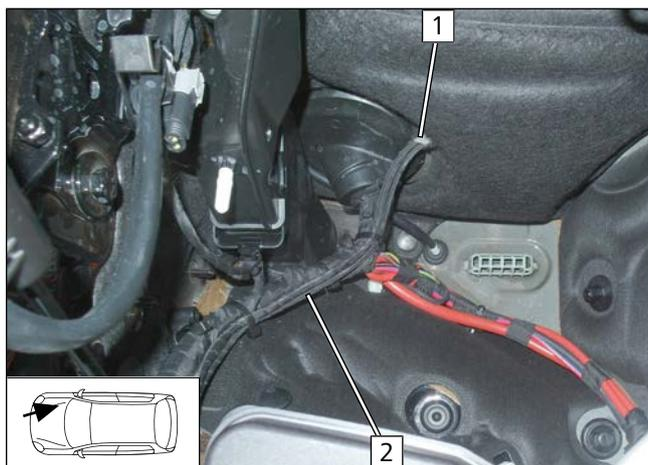

- 1** Durchführung Innenraum
- 2** Kabelbäume Innenraum und Bedienelement

Abb. 50



9 Brennstoff



GEFAHR

Brand- und Explosionsgefahr durch austretende Kraftstoffe und Kraftstoffdämpfe.

Der unsachgemäße Einbau der Brennstoffentnahme kann Schaden und Feuer verursachen.

- ▶ Elektrostatische Entladungen und offenes Feuer vermeiden
- ▶ Bei Arbeiten an der Kraftstoffanlage auf eine ausreichende Be- und Entlüftung achten
- ▶ Tankdeckelverschluss des Fahrzeuges öffnen
- ▶ Tank belüften
- ▶ Tankverschluss wieder schließen
- ▶ Auslaufenden Kraftstoff mit geeignetem Behälter auffangen



Gefahr der Beschädigung von Bauteilen

- ▶ Brennstoffleitung und Kabelbaum Brennstoffpumpe so verlegen, dass sie gegen Steinschlag geschützt sind
- ▶ An scharfen Kanten Brennstoffleitung und Kabelbaum mit Scheuerschutz versehen

Demontage Stecker X7 Brennstoffpumpe



Abb. 51

9.1 Verlegung Brennstoffleitung

Wellrohr verlegen

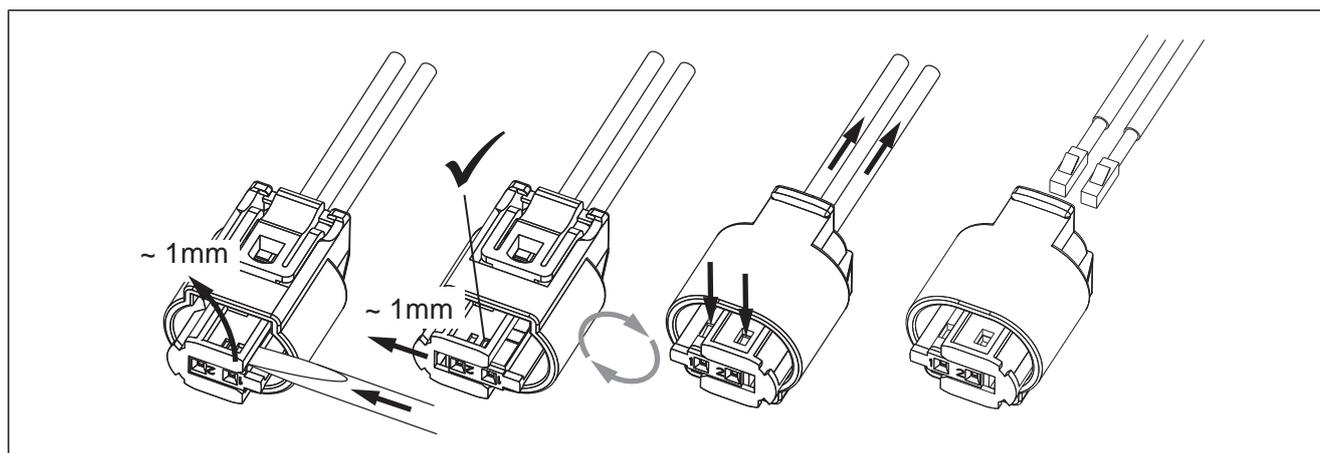

Abb. 52

- ▶ Brennstoffleitung und Kabelbaum Brennstoffpumpe in Wellrohr $\varnothing 10$ einziehen.

- 2** Durchführung zum Radhaus

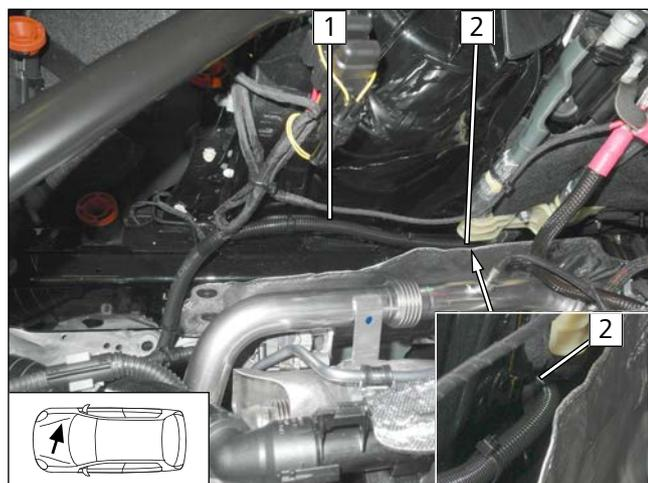
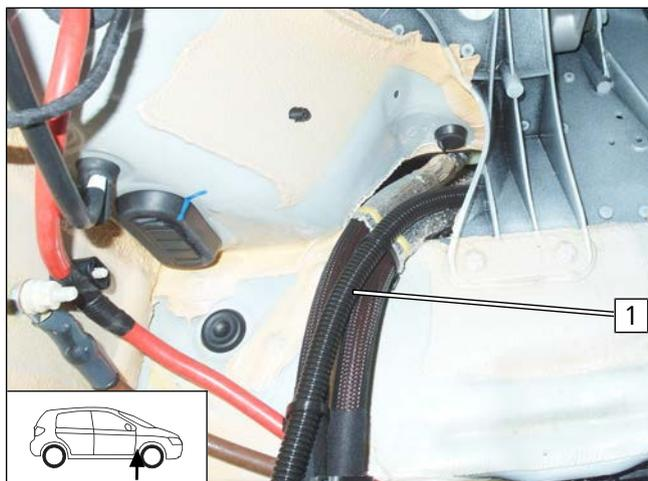

► Wellrohr **1** mit Brennstoffleitung und Kabelbaum Brennstoffpumpe zum Einbauort Brennstoffpumpe an fzg.eigenen Ltg. verlegen.

Abb. 53

Lochband biegen



Abb. 54

Brennstoffpumpe vormontieren

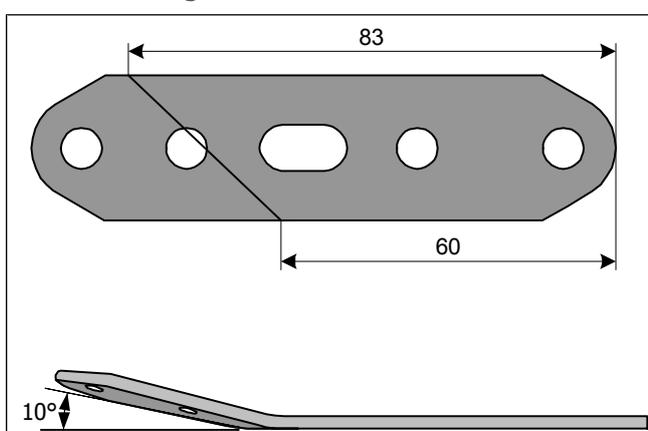
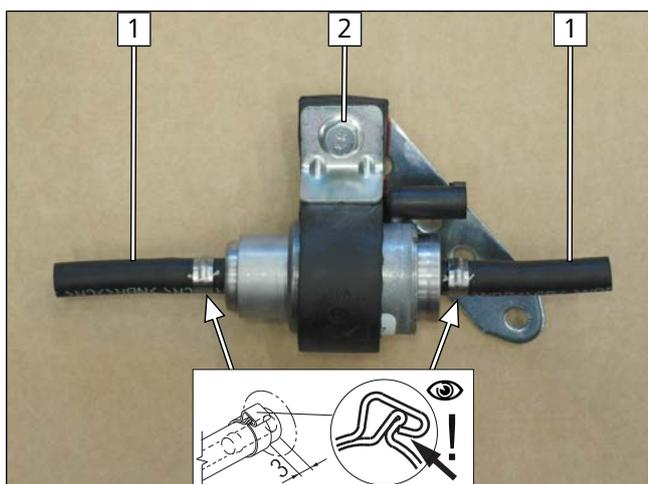

- 1** Schlauchstück, Schelle Ø10
- 2** Schraube M6x25, Stützwinkel, Aufnahme Brennstoffpumpe, Lochband, Bundmutter

Abb. 55



Brennstoffpumpe montieren



Abb. 56



► Brennstoffpumpe nach Befestigung durch biegen am Halteblech waagrecht ausrichten.

- 1 vormontierte Brennstoffpumpe
- 2 Schraube M6x20, Federring, Lochband, fzg.eigenes Gewinde

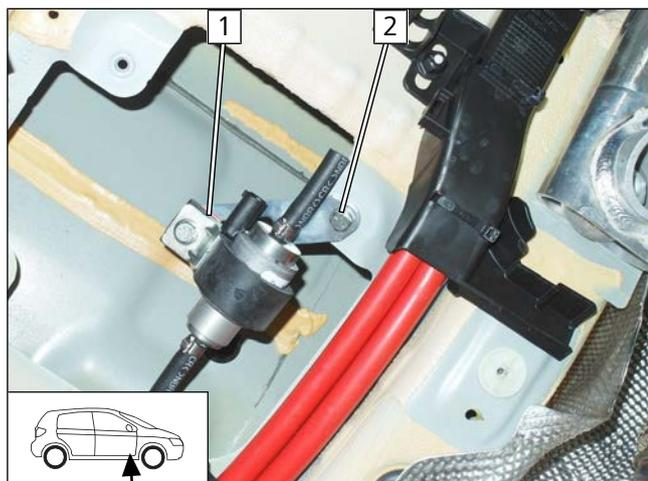
Brennstoffpumpe anschließen



Abb. 57

- 1 Schelle Ø10
- 2 Brennstoffleitung
- 3 Wellrohr mit Brennstoffleitung und Kabelbaum Brennstoffpumpe

Montage Stecker X7 Brennstoffpumpe

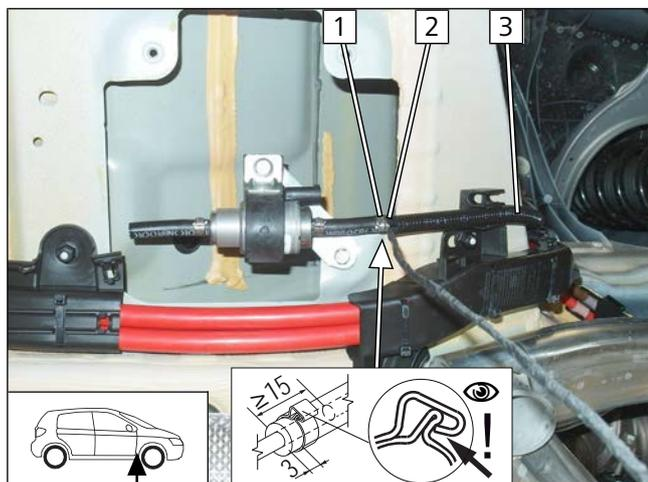

Abb. 58



- 1 Kabelbaum Brennstoffpumpe, Stecker X7 montiert
- 2 Restende Kabelbaum Brennstoffpumpe
- 3 Kabelbinder

Abb. 59

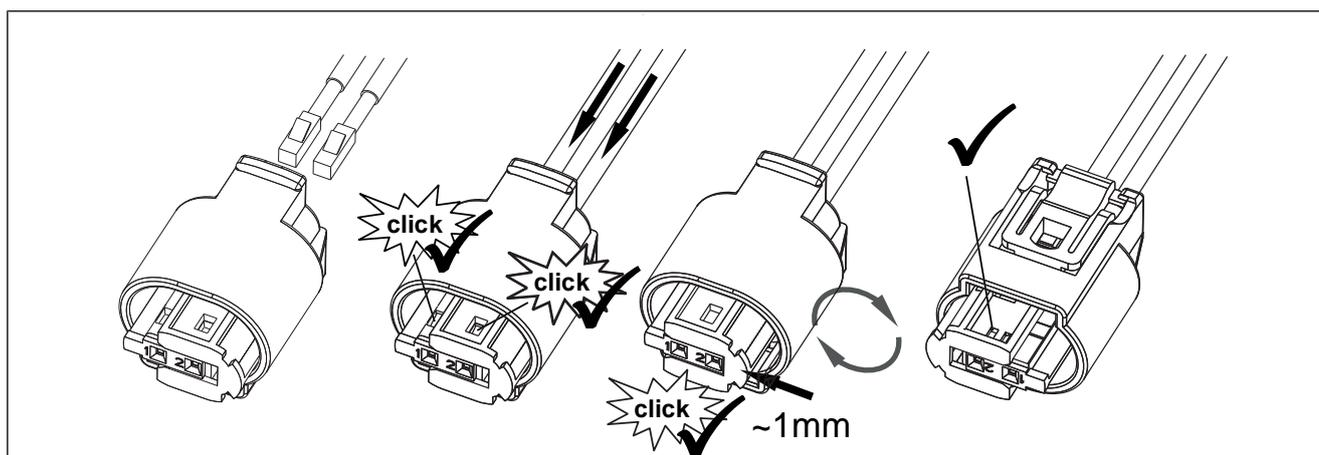
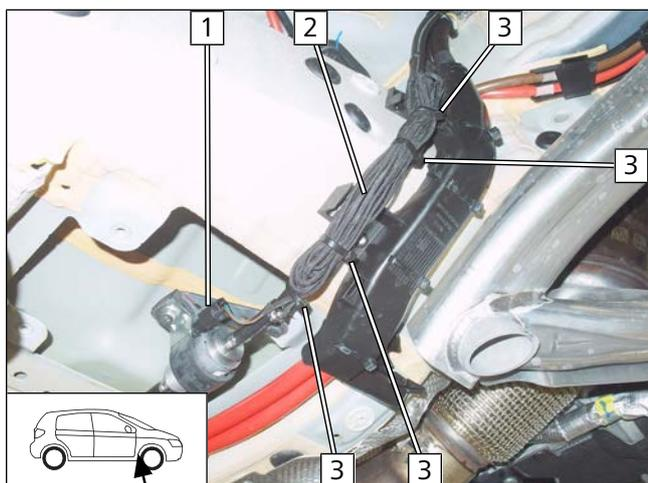
9.2 FuelFix einbauen

Bohrschablone vorbereiten



Abb. 60

Ansicht Tankarmatur

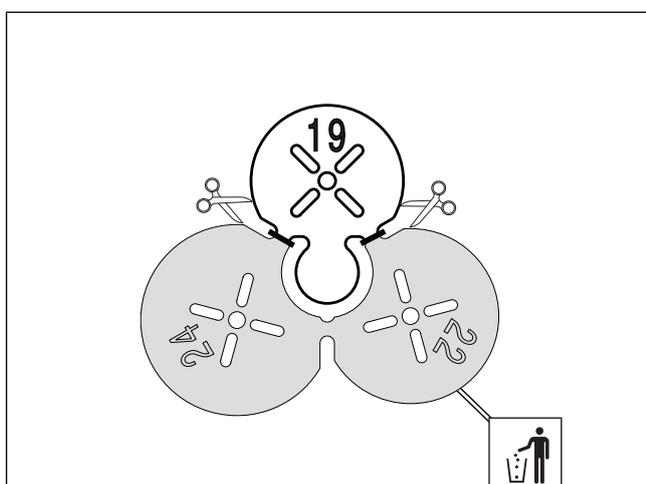
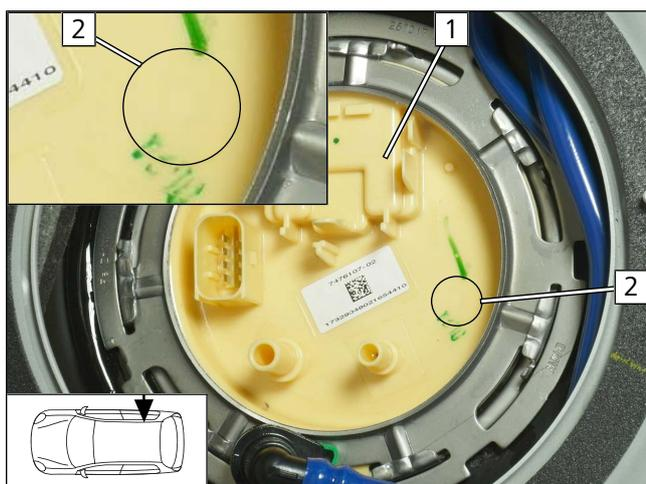

- 1 Tankarmatur
- 2 Prägung auf Tankarmatur

Abb. 61



Lochbild übertragen



Abb. 62



Einbauanweisung des Tankentnehmers beachten.

► Arbeitsschritte F1, F2

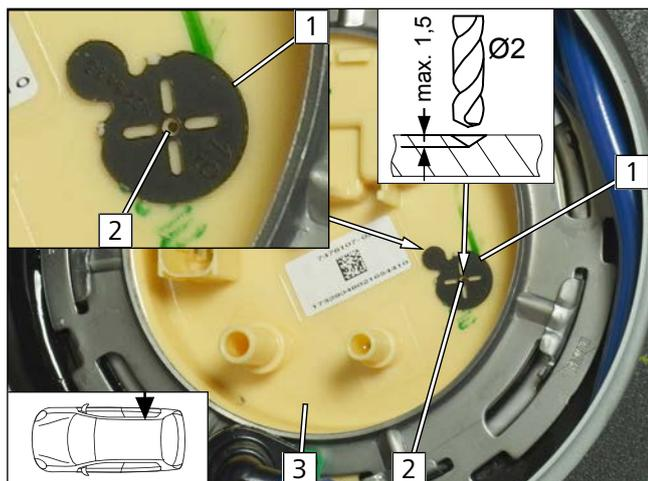
- 1 Bohrschablone Ø19 gemäß Abb. innerhalb der Prägung auflegen
- 2 Zentrierbohrung Ø2
- 3 Tankarmatur

Bohrung für FuelFix



Abb. 63



GEFAHR

Brand- und Explosionsgefahr durch austretende Kraftstoffe und Kraftstoffdämpfe.

► Arbeitsschritt F3

- 1 Bohrung mit beiliegendem Bohrer

FuelFix einsetzen



Abb. 64

► Arbeitsschritt F4, F5

- FuelFix **1** gemäß Schablone biegen und ablängen. In Bohrung **2** einsetzen.

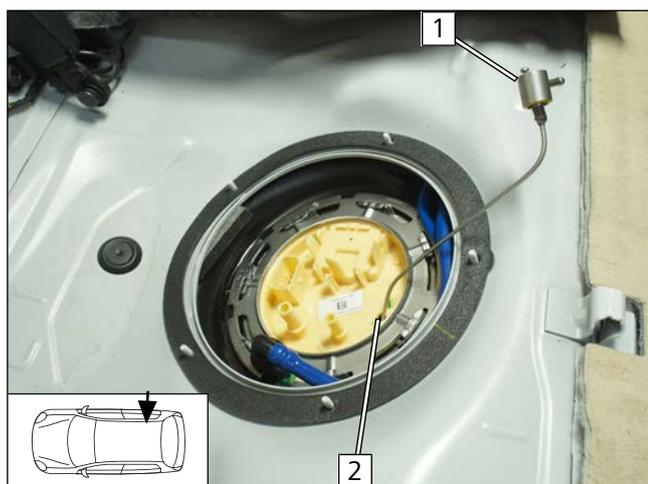

Abb. 65



Abb. 66

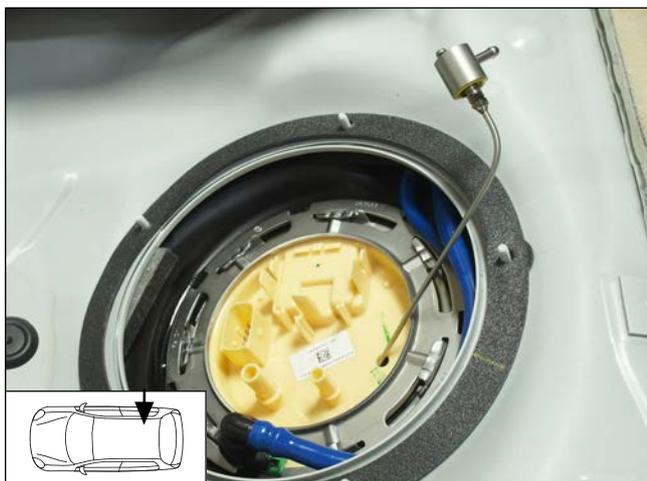

Abb. 67

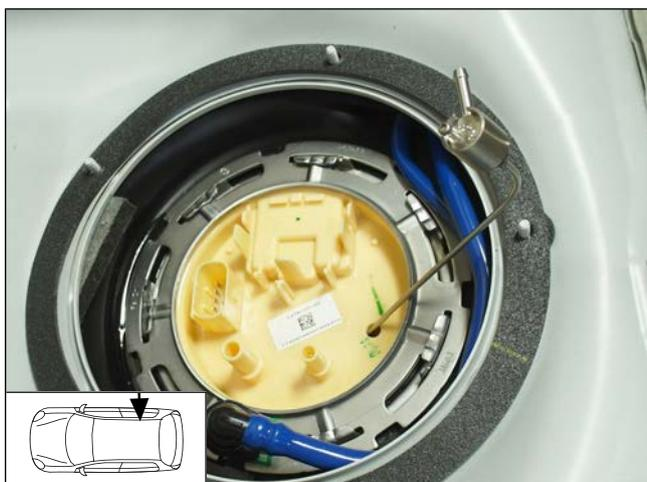

FuelFix ausrichten



Abb. 68

- ▶ Arbeitsschritte F5.3, F5.4
- ▶ FuelFix gemäß Abbildung ausrichten.

Brennstoffleitung anschließen



Abb. 69

- ▶ Arbeitsschritt F6.2
- 1** Brennstoffleitung in Wellrohr
- 2** Schlauchstück, Schelle Ø10 [2x]

FuelFix montieren

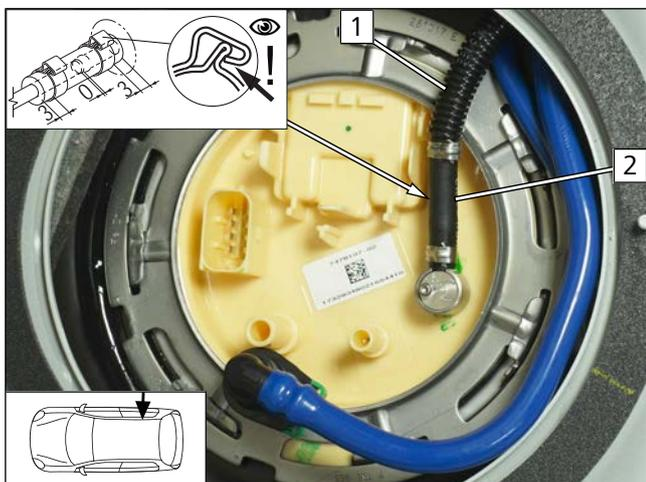

Abb. 70



GEFAHR

Brand- und Explosionsgefahr durch austretende Kraftstoffe und Kraftstoffdämpfe

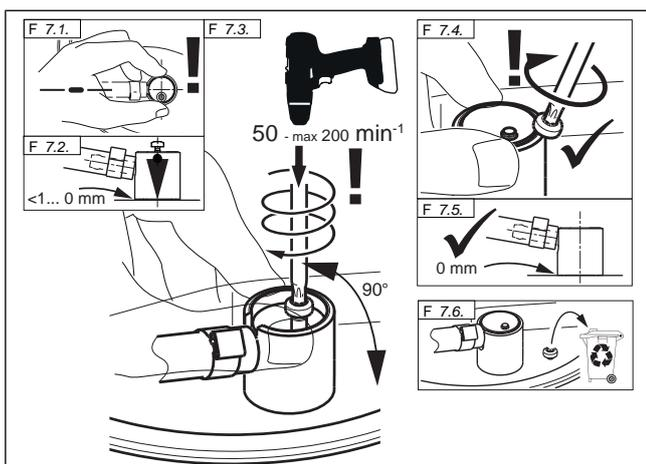
- ▶ Arbeitsschritt F7



Festen Sitz FuelFix prüfen



Abb. 71

► Arbeitsschritt F8

Brennstoffleitung sichern



Abb. 72

1 Kabelbinder als Zugentlastung

9.3 Anschluss Brennstoffpumpe

Brennstoffleitung verlegen

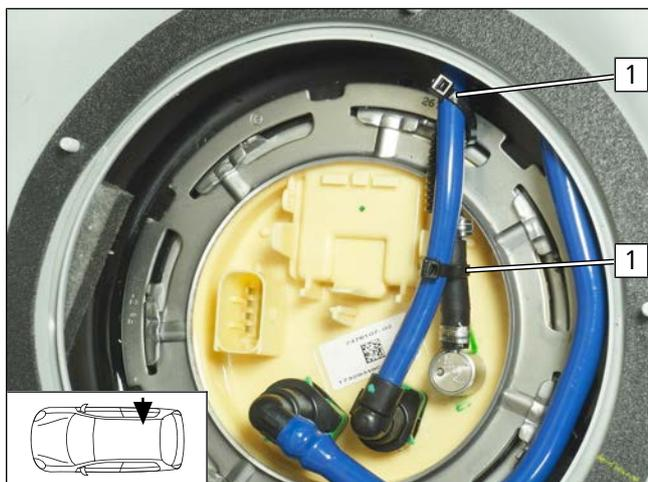

Abb. 73

► Brennstoffleitung FuelFix **1** an fzg.eigenen Ltg. zum Einbauort Brennstoffpumpe verlegen und mit Kabelbinder befestigen.



Brennstoffpumpe anschließen

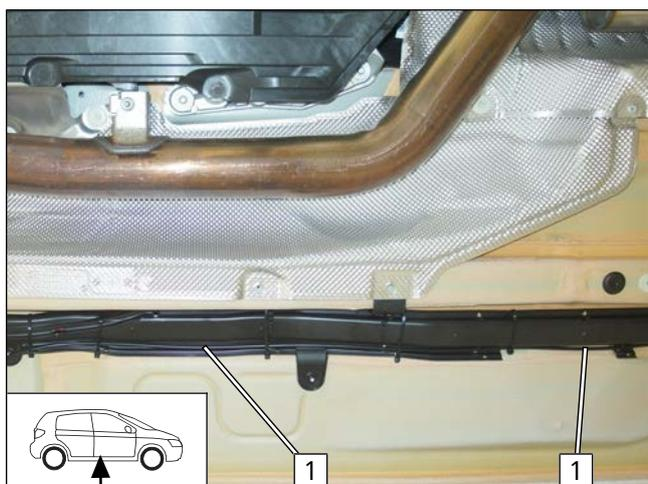
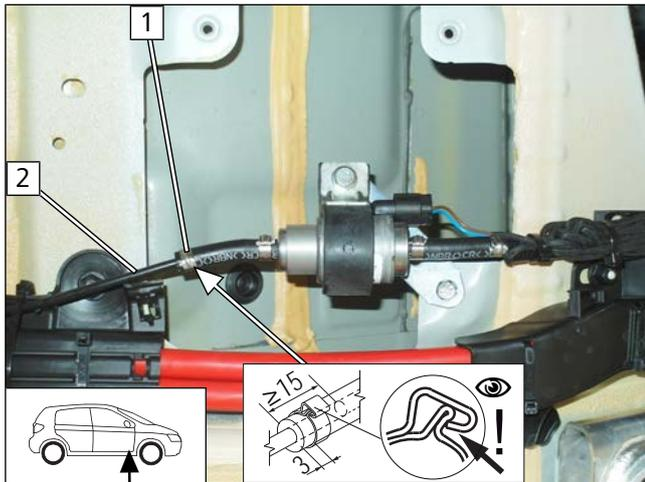

- 1 Schelle Ø10
- 2 Brennstoffleitung FuelFix

Abb. 74



10 Abgas

Lochbild übertragen, Bohrung erstellen



Abb. 75



Einbauanweisung des EFIX beachten.

► Arbeitsschritt E1.1 und E1.2

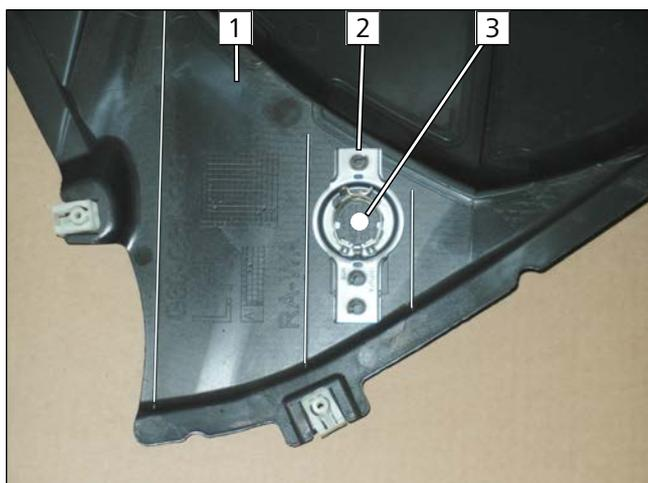
- 1 vordere Radhausverkleidung links
- 2 EFIX
- 3 Lochbild / Bohrung

Lochbild übertragen, Bohrung erstellen



Abb. 76

► Arbeitsschritt E3 und E4

- 1 Lochbild / Bohrung
- 2 EFIX

EFIX montieren

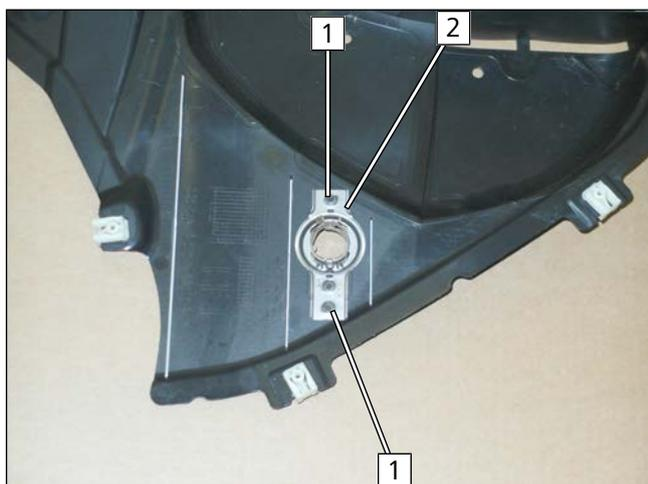

Abb. 77

► Arbeitsschritt E5

- 1 Blechschraube 5x13
- 2 EFIX

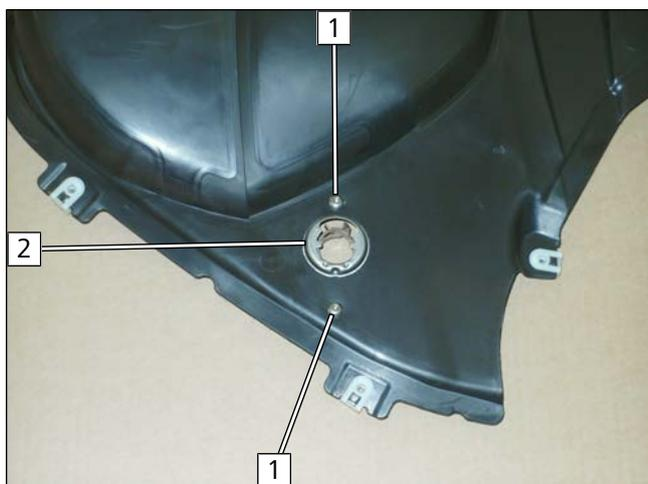

Abgasleitung **a2** montieren



Abb. 78

► Vordere Radhausverkleidung montieren.

1 EFIX

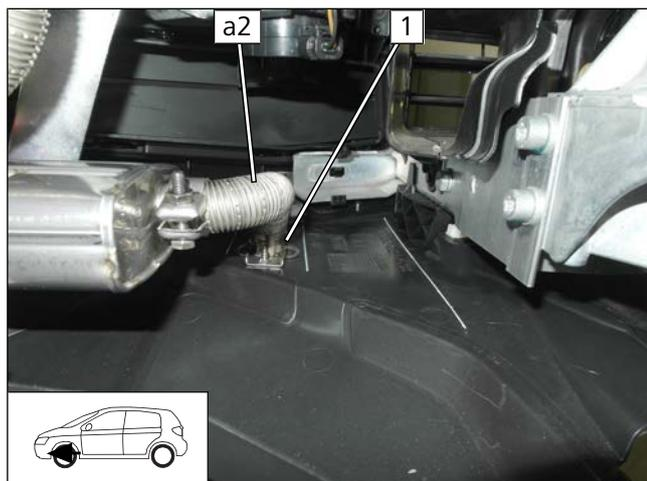

Abb. 79

► Arbeitsschritt E5

1 Blechschraube 5x13

Abstand kontrollieren

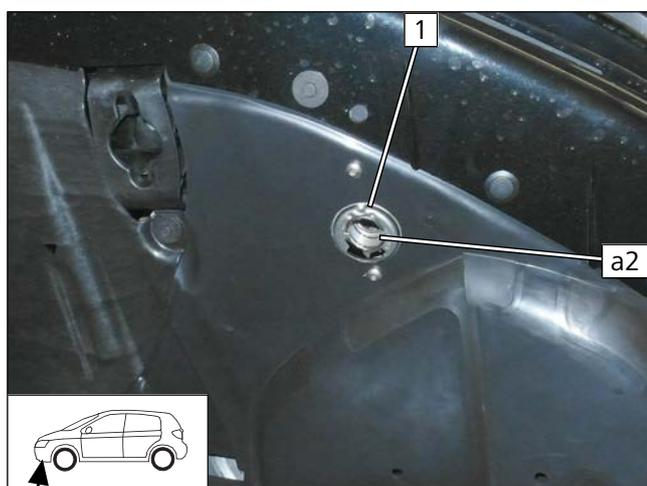

Abb. 80



Auf ausreichenden Abstand zu benachbarten Bauteilen achten, ggfs. korrigieren.



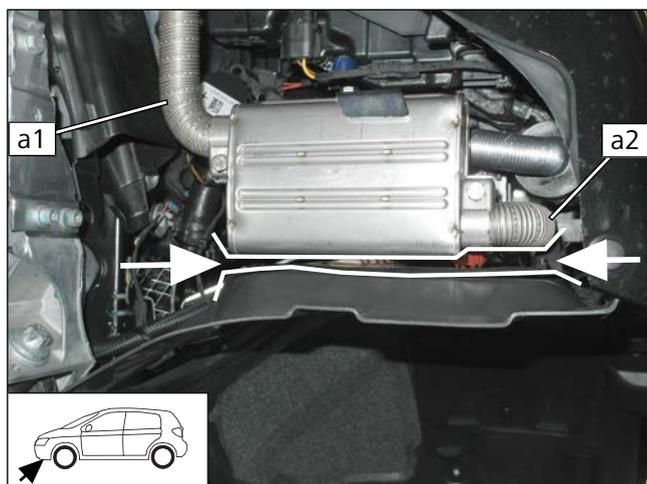

11 Abschließende Arbeiten Motorraum

Bremsbelüftungskanal ausschneiden



Abb. 81

► Bremsbelüftungskanal **1** gemäß Abb. ausschneiden.

Schaumstoff kleben

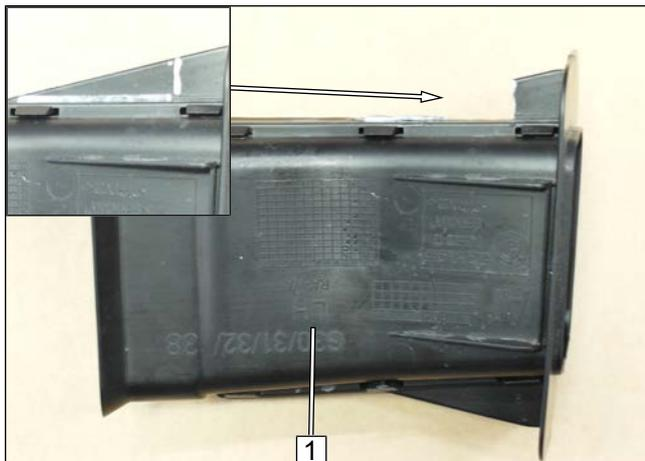

Abb. 82

► Selbstklebender Schaumstoff **1** gemäß Abb. auf Belüftungskanal kleben.

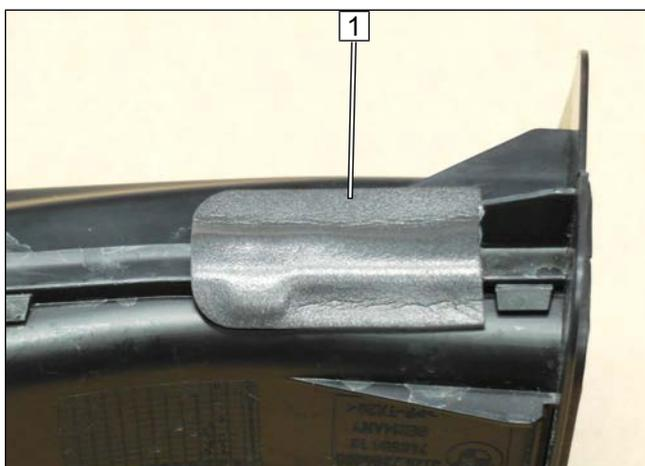

12 Elektrik Innenraum

12.1 Kaltstarteinrichtung montieren

Die Einbindung der Kaltstarteinrichtung gemäß der separaten Einbaudokumentation durchführen:



Einbaudokumentation „**Kaltstart für BMW 5er 2017 Diesel**“

12.2 Klimaanlage

Die Einbindung der Klimaanlage gemäß der separaten Einbaudokumentation durchführen:



Einbaudokumentation Klimaanlage „**Webasto Comfort**“ für AAC BMW X3 / 5er



13 Elektrik Bedienelemente

13.1 Option MCC

MCC montieren



Abb. 83



Einbaudokumentation MultiControl CAR beachten.

- 1 Einbaurahmen MCC

13.2 Option Telestart



Abb. 84

- 1 Empfänger
- 2 Schraube M5x16, Karosseriescheibe, Lochband, Halter Telestart, Karosseriescheibe, Bundmutter

Empfänger montieren



Abb. 85



Einbaudokumentation Telestart beachten.

- 1 vormontierter Empfänger
- 2 fzg.eigener Stehbolzen, Lochband, Bundmutter

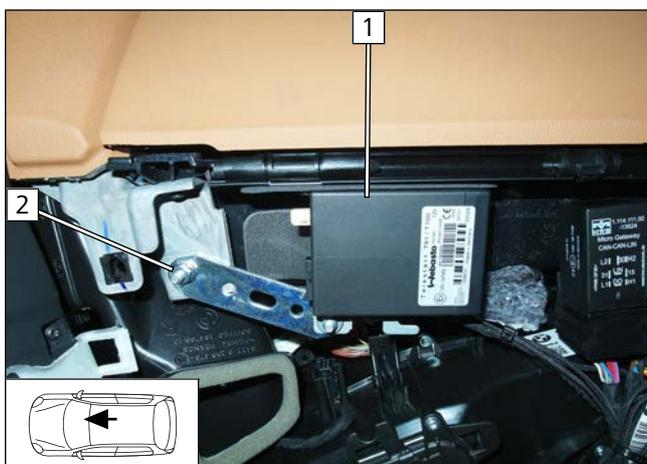

Temperatursensor montieren, nur bei T100 HTM



Abb. 86

- ▶ Temperatursensor **1** mit doppelseitigem Klebeband befestigen.

Antenne montieren

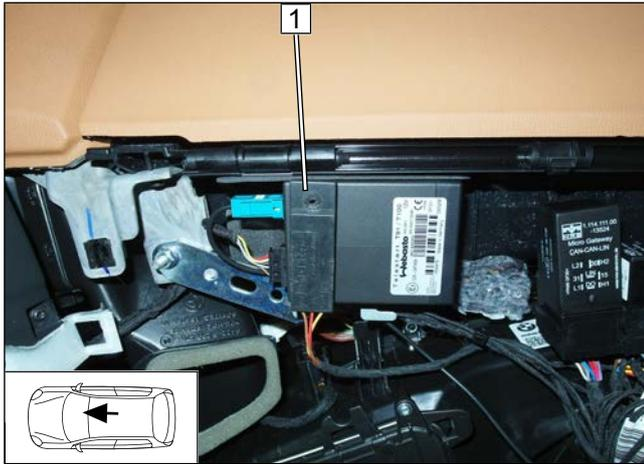

Abb. 87

- 1** Antenne

13.3 Option ThermoCall

Empfänger vorbereiten

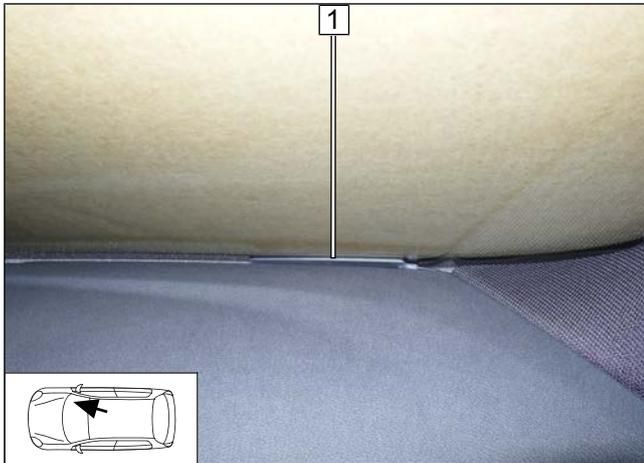

Abb. 88

- 1** Empfänger
- 2** Schraube M5x16, Karosseriescheibe, Lochband, Empfänger, Mutter



Empfänger montieren

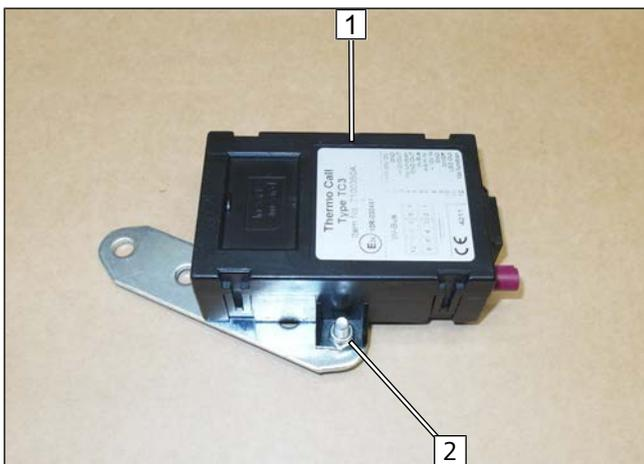

Abb. 89



Einbaudokumentation ThermoCall beachten.

- 1 vormontierter Empfänger
- 2 fzg.eigener Stehbolzen, Lochband, Bundmutter

Antenne montieren (optional)



Abb. 90

- 1 Antenne



14 Abschließende Arbeiten

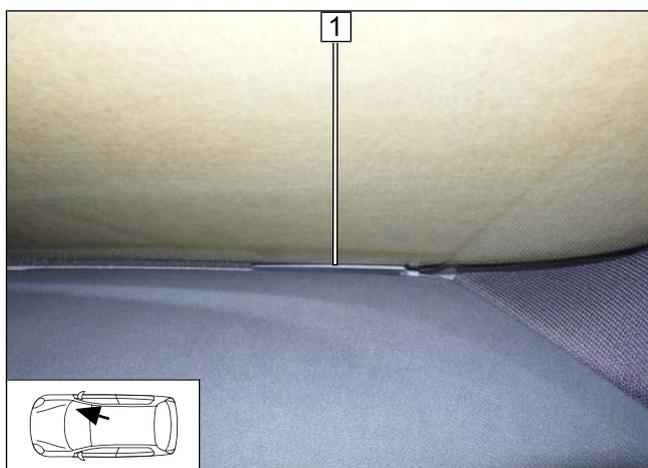

Weitere Informationen finden Sie in den technischen Unterlagen des Fzg.-Herstellers.

- ▶ Demontierte Teile in umgekehrter Reihenfolge montieren



- ▶ Alle Schlauchleitungen, Schellen sowie alle elektrischen Anschlüsse auf festen Sitz prüfen
- ▶ Lose Leitungen isolieren und zurückbinden
- ▶ Heizgeräte- und elektrische Komponenten mit Korrosionsschutzwachs (Tectyl 100K) einsprühen
- ▶ Batterie anschließen



Nur vom Fzg.-Hersteller freigegebenes Kühlmittel verwenden.

- ▶ Kühlmittelkreislauf nach Angaben des Fzg.-Herstellers befüllen und entlüften



Weitere Informationen finden Sie in den allgemeinen Einbau- und Bedienungsanweisungen der Webasto Komponenten.

- ▶ MultiControl CAR programmieren, Telestartsender anlernen
- ▶ Ggfs. notwendige Überprüfung der Gebläsefunktion bzw. Einstellungen Klimabedienteil siehe Einbaudokumentation im Zusatzkit Klimaanlage "Webasto Comfort", Abschnitt Abschließende Arbeiten
- ▶ Erstinbetriebnahme und Funktionsprüfung
- ▶ Hinweisschild „Standheizung vor dem Tanken abschalten“ im Bereich des Einfüllstutzens anbringen

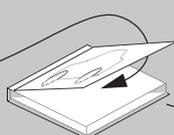
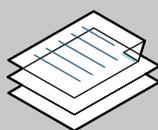

Dies ist die Originalanweisung. Die deutsche Sprache ist verbindlich.
Sollten Sprachen fehlen, können diese angefordert werden. Die Telefonnummer des jeweiligen Landes entnehmen Sie bitte dem Webasto Servicestellen-Faltblatt oder der Webseite Ihrer jeweiligen Webasto Landesvertretung.

Ident. Nr. 1326677A • 08.18 • Änderungen und Irrtümer vorbehalten • © Webasto Thermo & Comfort SE • 2018

Webasto Thermo & Comfort SE
Postfach 1410
82199 Gilching
Germany

Firmenadresse:
Friedrichshafener Str. 9
82205 Gilching
Germany

Technical Extranet: <https://dealers.webasto.com>

Nur innerhalb von Deutschland
Tel: 0395 5592 444
E-mail: technikcenter@webasto.com



WWW.WEBASTO.COM



15 Schablone FuelFix

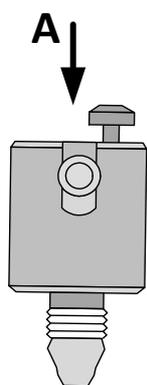
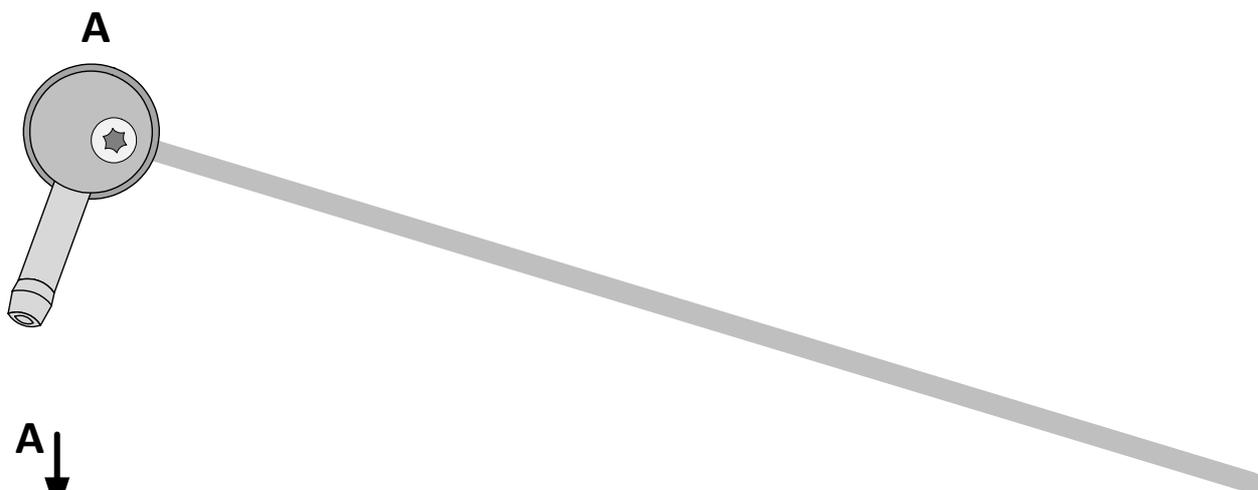

100mm

0

100mm

Maßstab 1:1
Größe der Druckausgabe mit Maß-
linien vergleichen.
Zulässige Toleranz maximal 2%.
Druckereinstellungen auf 'randlos'
bzw. 'Ränder' minimieren und
100% von der normalen Größe.

