

# M Einbaudokumentation

## Kaltstart für Wasserheizgerät Thermo Top Evo

Mercedes Benz Sprinter

Linkslenker

Hersteller	Modell	Typ	Modelljahr	EG-BE-Nr. / ABE
Mercedes Benz	Sprinter	907	ab 2018	e3* 2007/46*0301*...

Motorisierung	Kraftstoff	Abgasnorm	Getriebeart	Leistung [kW]	Hubraum [cm <sup>3</sup> ]	MKB
314 CDI	Diesel	Euro 6c	SG	105	2143	OM651
316 CDI	Diesel	Euro 6c	SG	120	2143	OM651

Gesamteinbauzeit	Hinweis
1,5h	Gilt nur für den nachträglichen Einbau der Kaltstarteinrichtung bei Fahrzeugen mit bereits nachgerüsteter Standheizung

---

# Inhaltsverzeichnis

<b>1</b>	<b>Abkürzungsverzeichnis</b>	<b>3</b>
<b>2</b>	<b>Einbauhinweise</b>	<b>4</b>
2.1	Hinweise zur Gültigkeit	4
2.2	Verwendete Bauteile	4
2.3	Geltungshinweise	4
2.4	Hinweise zur Gesamteinbauzeit	4
<b>3</b>	<b>Zu diesem Dokument</b>	<b>5</b>
3.1	Zweck des Dokumentes	5
3.2	Gewährleistung und Haftung	5
3.3	Sicherheit	5
3.4	Umgang mit diesem Dokument	6
<b>4</b>	<b>Technische Hinweise</b>	<b>7</b>
<b>5</b>	<b>Systemschaltplan</b>	<b>8</b>
<b>6</b>	<b>Einbauübersicht</b>	<b>10</b>
<b>7</b>	<b>Elektrik</b>	<b>11</b>
7.1	Vorbereitung Elektrik	11
7.2	Anschluss im Innenraum	13
7.3	Anschluss im Motorraum	15
7.4	Anschluss am Motorsteuergerät	16
<b>8</b>	<b>Abschließende Arbeiten</b>	<b>17</b>

---

# 1 Abkürzungsverzeichnis

CLR	Kaltstart Modul
Ltg.	Leitung
RTD	Temperatursensor
SG	Schaltgetriebe

## 2 Einbauhinweise

### 2.1 Hinweise zur Gültigkeit

Diese Einbaudokumentation gilt für die gemäß Seite 1 aufgeführten Fahrzeuge, wenn technische Änderungen am Fahrzeug den Einbau nicht beeinflussen, unter Ausschluss jeglicher Haftungsansprüche.



Fahrzeug- und Motortypen, Ausstattungsvarianten sowie andere Spezifikationen, die nicht in dieser Einbaudokumentation aufgeführt sind, wurden nicht geprüft. Ein Einbau ist nicht zulässig.

### 2.2 Verwendete Bauteile

Bezeichnung	Bestellnummer
Zusatzkit Kaltstart Mercedes Benz Sprinter 2018 Diesel	1326885_
Einbaudokumentation Kaltstart Mercedes Benz Sprinter 2018 Diesel	1326886_

### 2.3 Geltungshinweise

Diese Einbaudokumentation gilt nur zusammen mit:

Bezeichnung	Bestellnummer
Einbaukit Mercedes Benz Sprinter Diesel 2018 TT-Evo RV	1326883_
Einbaudokumentation Mercedes Benz Sprinter Diesel 2018 TT-Evo RV	1326884_

### 2.4 Hinweise zur Gesamteinbauzeit

Die Gesamteinbauzeit beinhaltet die Zeiten für die Montage und Demontage der fahrzeugspezifischen Bauteile, die heizungsspezifischen Einbauzeiten und alle anderen Zeiten für Tätigkeiten, die zur Systemintegration und Erstinbetriebnahme des Heizgeräts notwendig sind.

Bei abweichenden Fahrzeugausstattungen kann die Gesamteinbauzeit variieren.

## 3 Zu diesem Dokument

### 3.1 Zweck des Dokumentes

Diese Einbaudokumentation ist Teil des Produkts und enthält alle Informationen zum fachgerechten fzg.spezifischen Einbau des:

Kaltstartkit

### 3.2 Gewährleistung und Haftung

Webasto übernimmt keine Haftung für Mängel und Schäden, die auf eine Nichtbeachtung der Einbau-, Reparatur- und Bedienungsanweisungen und der darin enthaltenen Hinweise zurückzuführen sind.

Dieser Haftungsausschluss gilt insbesondere für unsachgemäße Einbauten und Reparaturen durch ungeschulte Personen oder im Falle der Nichtverwendung von Originalersatzteilen.

Die Haftung wegen schuldhafter Verletzung von Leben, Körper oder Gesundheit und wegen auf vorsätzlicher oder grob fahrlässiger Pflichtverletzungen beruhender Schäden bleibt ebenso unberührt wie die zwingende Produkthaftung.

Der Einbau erfolgt gemäß den allgemein üblichen Regeln der Technik. Wenn nicht anders beschrieben, erfolgt die Befestigung von Schläuchen, Leitungen und Kabelbäumen mit Kabelbindern an fzg.-eigenen Leitungen und Kabelbäumen. Lose Leitungen isolieren und wegbinden. Stecker an elektronischen Bauteilen müssen bei der Montage hörbar einrasten.

Blanke Karosseriestellen, wie z.B. Bohrungen, sind mit Korrosionsschutzwachs (Tectyl 100K) einzusprühen.

Bei Aus- und Einbau von fzg.-spezifischen Bauteilen sind die Anweisungen und Richtlinien der jeweiligen Fzg.-Hersteller zu beachten.

Die Erstinbetriebnahme mit Webasto Thermo Test Diagnose durchführen.

Beim Einbau eines programmierbaren Steuermoduls (z.B. PWM Gateway) die entsprechenden Einstellwerte kontrollieren bzw. einstellen.

#### 3.2.1 Gesetzliche Bestimmungen für den Einbau

Für das Heizgerät Thermo Top Evo bestehen Typpergenehmigungen nach ECE-R 10 (EMV) und ECE-R 122 (Heizung). Die Bestimmung dieser Richtlinien sind im Geltungsbereich der Rahmenrichtlinie EWG/70/156 und/oder EG/2007/46 (für neue Fahrzeugtypen ab 29.04.2009) bindend und sollten in Ländern, in denen es keine spezielleren Vorschriften gibt, ebenfalls beachtet werden.

Für das Heizgerät liegt eine Genehmigung nach §19 Abs.3 Nr. 2b der StVZO vor.

### 3.3 Sicherheit

#### Qualifikation des Einbaupersonals

Das Einbaupersonal muss folgende Qualifikationen vorweisen:

- Erfolgreicher Abschluss des Webasto Trainings
- Entsprechende Qualifikation zu Arbeiten an technischen Systemen

#### Vorschriften und gesetzliche Bestimmungen

Vorschriften aus den allgemeinen Einbau- und Bedienungsanweisungen des Heizgeräts sind einzuhalten.

#### 3.3.1 Sicherheitshinweise zum Einbau

##### Gefahr durch spannungsführende Teile

- ▶ Vor dem Einbau das Fahrzeug von der Stromversorgung trennen.
- ▶ Auf einwandfreie Erdung des elektrischen Systems achten.
- ▶ Gesetzliche Bestimmungen einhalten.
- ▶ Angaben auf Typschild beachten.

##### Gefahr von Feuer oder Austritt giftiger Gase durch unsachgemäßen Einbau

- ▶ Fahrzeugteile in der Nähe des Heizgeräts durch folgende Maßnahmen vor unzulässiger Erwärmung schützen:
  - ⇒ Mindestabstände einhalten.
  - ⇒ Ausreichende Belüftung sicherstellen.
  - ⇒ Feuerbeständigen Werkstoff oder Hitzeschutz verwenden.

##### Gefahr durch scharfe Kanten

- Schnittverletzungen
- Kurzschluss durch Beschädigung von elektrischen Leitungen
- ▶ Scharfe Kanten mit Scheuerschutz versehen.

### 3.4 Umgang mit diesem Dokument

Vor dem Einbau und Betreiben des Heizgeräts die vorliegende Einbau-dokumentation, die Einbauanweisung des Heizgeräts, die Bedienungs-anweisungen sowie beiliegende Beiblätter lesen.

#### 3.4.1 Erläuterungen zu mitgeltenden Unterlagen

Um Ihnen eine schnelle Zuordnung der mitgeltenden Dokumente zu den zu verbauenden Webasto Komponenten zu geben, finden Sie eine Kennzeichnung im Bereich des jeweiligen Arbeitsschrittes:

Allgemeingültige Webasto Dokumentationen	
Fahrzeugspezifische Einbaudokumentation	
Fahrzeugspezifische Einbaudokumentation des Kaltstartkits	
Klimaansteuerung Webasto Comfort	
Klimaansteuerung Webasto Standard	
Tankentnehmer (z.B. FuelFix)	
Abgasendfixierung (EFIX)	
Brennluftansaugerschalldämpfer	
Abstandshalter (ASH)	

#### 3.4.2 Verwendung von Symbolen



#### GEFAHR

Art und Quelle der Gefahr

Folgen: Nichtbeachtung kann zum Tode führen

► Handlung, um sich vor der Gefahr zu schützen.



#### WARNUNG

Art und Quelle der Gefahr

Folgen: Nichtbeachtung kann zu schweren oder tödlichen Verletzungen führen

► Handlung, um sich vor der Gefahr zu schützen.



#### VORSICHT

Art und Quelle der Gefahr

Folgen: Nichtbeachtung kann zu leichten Verletzungen führen

► Handlung, um sich vor der Gefahr zu schützen.



Art und Quelle der Gefahr

Folgen: Nichtbeachtung kann zu Sachschaden führen

► Handlung, um sich vor der Gefahr zu schützen.



Verweis auf spezifische Dokumentationen des Fzg.-Herstellers.



Hinweis auf eine technische Besonderheit

#### 3.4.3 Kennzeichnung der Arbeitsschritte

Der laufende Arbeitsschritt wird oben auf den Seiten an der Außenkan-te gekennzeichnet:

Mechanik	Elektrik	Hochvolt	Kühlmittel
Brennluft	Brennstoff	Abgas	Software

#### 3.4.4 Orientierungshilfe

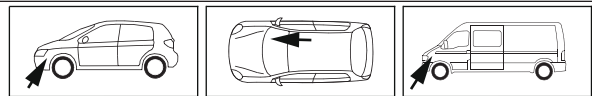

Der Pfeil zeigt die Position am Fahrzeug und die Blickrichtung

#### 3.4.5 Verwendung von Hervorhebungen

Hervorhebung	Erklärung
►	Handlungsanweisung
⇒	Resultat aus Handlung
<b>1</b> / <b>12</b> / <b>a1</b>	Positionsnummer bei Bildbeschreibungen
<b>①</b> / <b>⑫</b> / <b>Ⓐ</b>	Positionsnummer bei Bildbeschreibungen für elektrische Leitungen und Kühlmittel-schlauchabschnitte

---

## 4 Technische Hinweise

### Angaben zu Maßen

- Alle Maßangaben in mm

### Angaben zu Anzugsdrehmomenten

- Alle Schraubverbindungen nach Herstellervorgabe oder entsprechend dem Stand der Technik befestigen

### Erforderliche Spezialwerkzeuge

- Automatische Abisolierzange 0,2 – 6 mm<sup>2</sup>
- Crimpzange für Kabelschuhe 0,5 – 10 mm<sup>2</sup>
- Crimpzange für Flachstecker 0,14 – 6 mm<sup>2</sup>
- Crimpzange für Verbinder 0,25 – 6 mm<sup>2</sup>
- Drehmomentschlüssel für 2,0 – 10 Nm
- Tieflochmarker



# 5 Systemschaltplan



Abb. 1



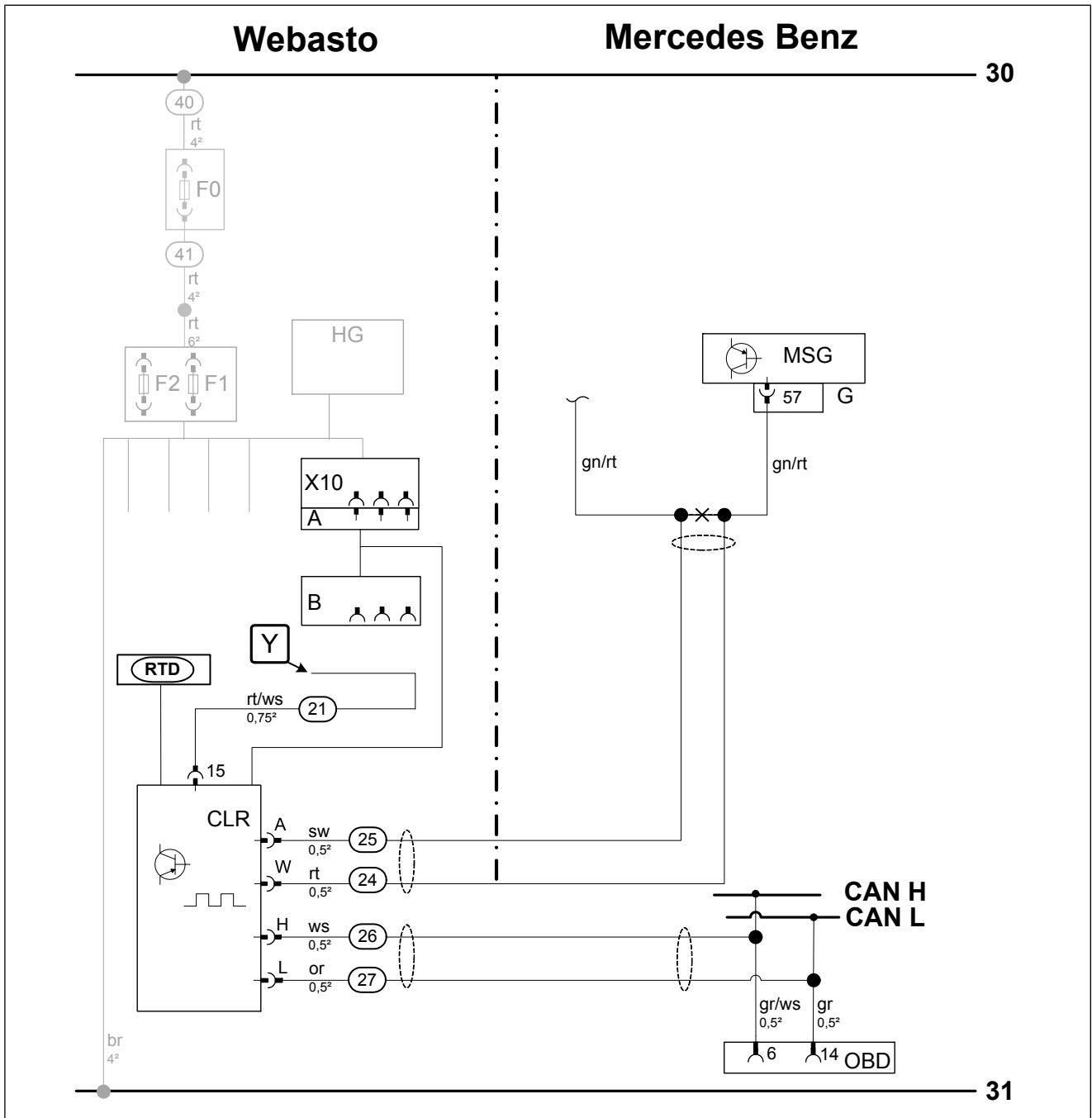

## Legende Systemschaltplan

Bauteile Fahrzeug		Symbole	
Abk.	Bauteil	Abk.	Bezeichnung
MSG	Motorsteuergerät	X	Trennstelle
G	96-poliger Stecker MSG	Y	Anschluss erfolgt im Abschnitt "Gebläseansteuerung" mit Einbau-dokumentation Klimaanlage
OBD	ON-Board Diagnose		

Bauteile Webasto		Leitungsfarben	
Abk.	Bauteil	Abk.	Farbe
A	Stecker Kabelbaum CLR Modul	bg	beige
B	Buchse Kabelbaum CLR Modul	bl	blau
C	Stecker Adapterkabelbaum	br	braun
D	Buchse Adapterkabelbaum	dbl	dunkelblau
CCL GW	CAN CAN LIN Gateway	dgn	dunkelgrün
CL GW	CAN LIN Gateway	ge	gelb
CLR	Kaltstart Modul	gn	grün
D1	Diode	gr	grau
D2	Diodengruppe	hbl	hellblau
F0	Zusatzsicherung Spannungsversorgung	hgn	hellgrün
F1	Hauptsicherung Heizgerät	or	orange
F2	Hauptsicherung Gebläseansteuerung Innenraum	pk	pink
F3	Sicherung Bedienelement	rt	rot
F4	Sicherung Gebläseansteuerung	sw	schwarz
F5	Zusatzsicherung	vi	violett
HG	Heizgerät TT-Evo	ws	weiß
K1	K1-Relais		
K2	K2-Relais		
K3	K3-Relais		
LIN GW	LIN Gateway		
PWM GW	Pulsweitenmodulator Gateway		
RSH	Relaissicherungshalter Innenraum		
RTD	Temperatursensor		
X10	4-polige Buchse Bedienelement		
Y	Leistungsadapter		

## 6 Einbauübersicht



Abb. 2

### Legende Einbauübersicht

Abk.	Bauteil
CLR	CLR Modul
RTD	Temperaturfühler
A/B	Adapterstecker

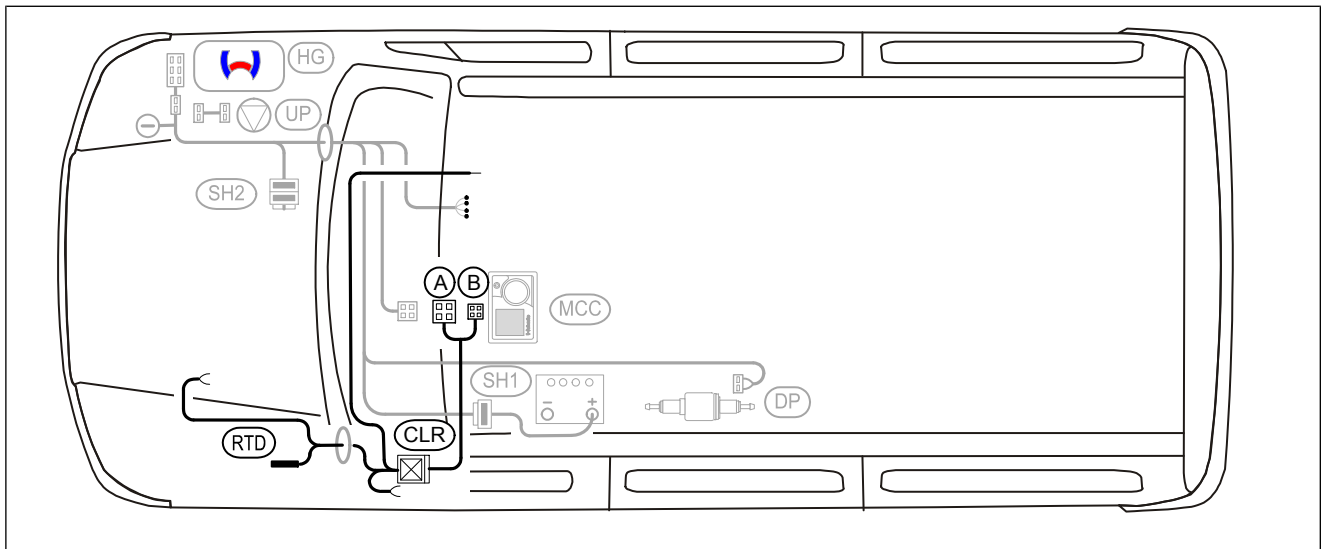

## 7 Elektrik

### 7.1 Vorbereitung Elektrik

Leitungen zuordnen



Abb. 3

- ②4 Ltg. rt Kabelbaum Kaltstart
- ②5 Ltg. sw Kabelbaum Kaltstart



## CLR Modul vorbereiten

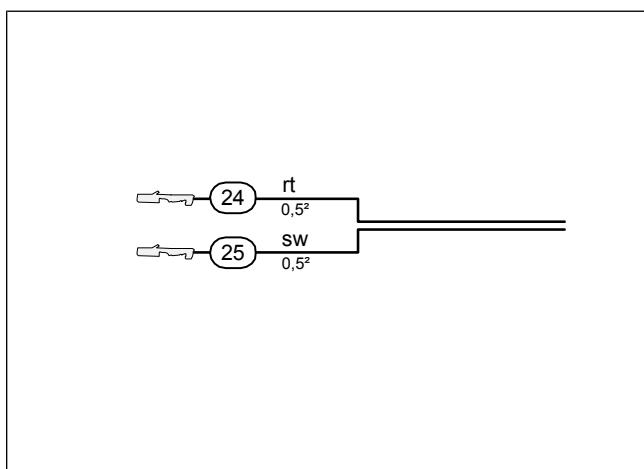

Alle nachfolgenden elektrischen Verbindungen gemäß Systemschaltplan herstellen.

- ▶ Leitung sw aus Klemme A herauslösen und isolieren.
- ▶ Ltg. rt (24) und sw (25) anschließen.



Abb. 4



## 7.2 Anschluss im Innenraum

### CLR Modul an Sockel montieren

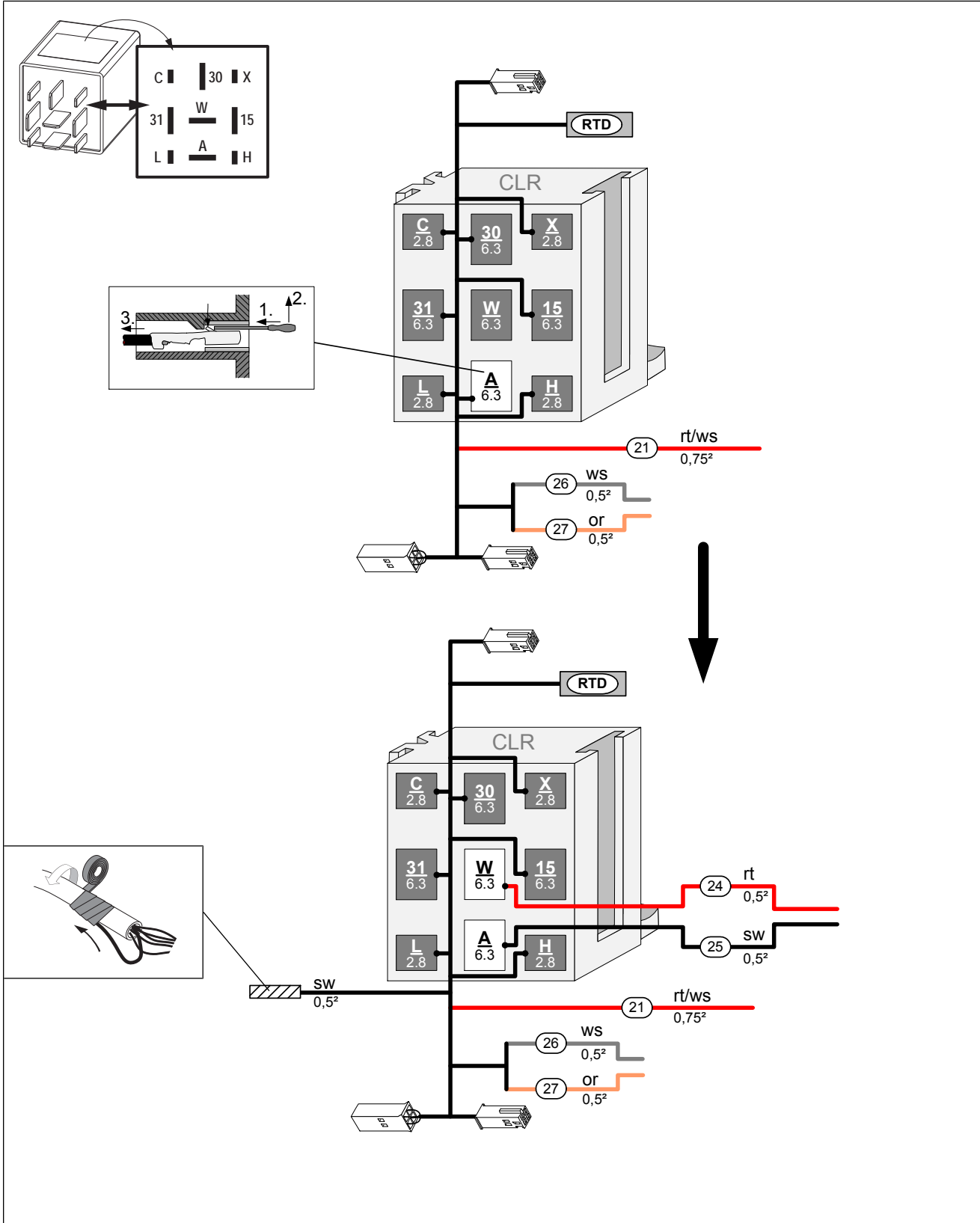
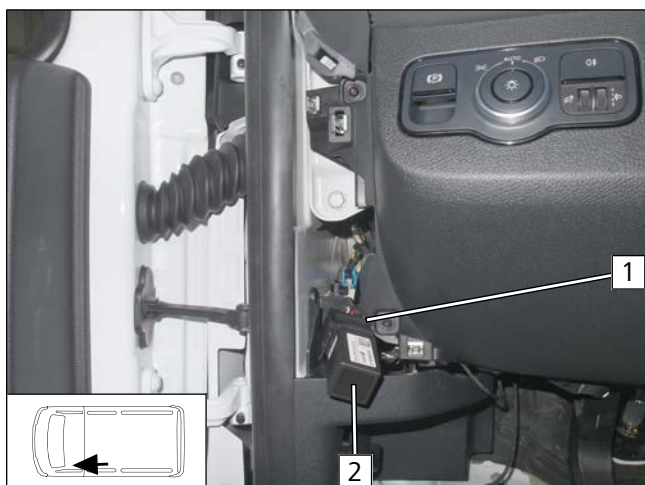

- 1 Sockel CLR Modul
- 2 CLR Modul

Abb. 5

### CLR Modul montieren



- ▶ Ltg. 24 und 25 sowie Temperaturfühler RTD zur Kabeltülle Motorraum verlegen.
- ▶ Ltg. 21, 26 und 27 zur OBD-Steckdose verlegen.
- 1 CLR Modul, mit doppelseitigem Klebeband befestigen

Abb. 6





## Anschluss an OBD Steckdose



Abb. 8



Weitere Informationen finden Sie in den technischen Unterlagen des Fzg.-Herstellers.

► OBD-Steckdose aus Halterung lösen.

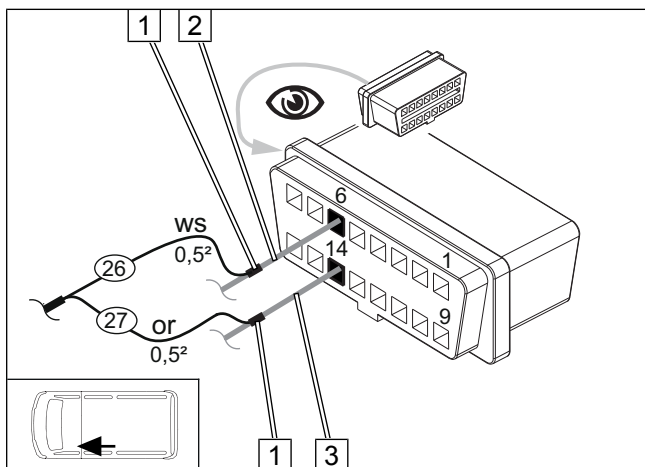

► Stoßverbinder **1** crimpen und schrumpfen

**2** Ltg. gr/ws OBD-Steckdose/ Pin 6

**3** Ltg. gr OBD-Steckdose/ Pin 14

**26** Ltg. ws CLR Modul/ H Kabelbaum Kaltstart

**27** Ltg. or CLR Modul/ L Kabelbaum Kaltstart

## 7.3 Anschluss im Motorraum

### Temperaturfühler **RTD** befestigen



Abb. 9

► Ltg. **24** und **25** sowie Temperaturfühler **RTD** durch Kabeltülle **1** in den Motorraum zum Motorsteuergerät **3** verlegen.

► Temperaturfühler **RTD** mit Kabelbindern am Kabelbaum **2** befestigen.

### Ansicht Motorsteuergerät

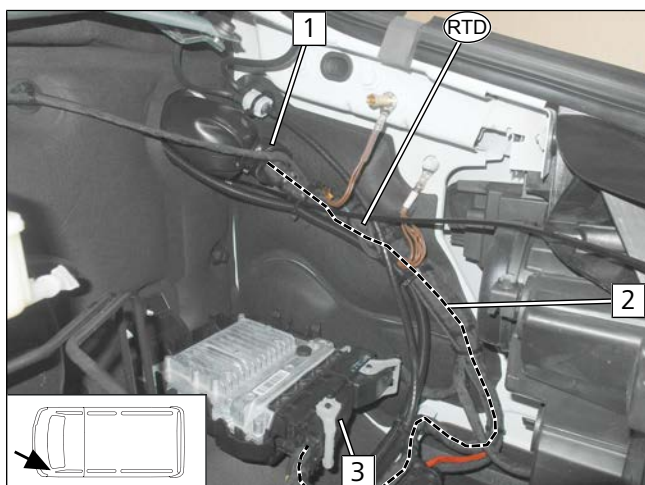

Abb. 10

**1** 96-poliger Stecker G Motorsteuergerät demonstrieren

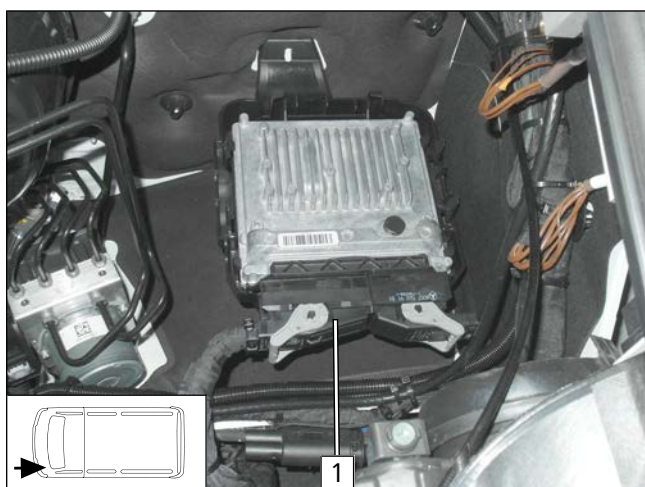

## 7.4 Anschluss am Motorsteuergerät

Ansicht Stecker G Motorsteuergerät kontaktseitig



Abb. 11

- 1 Stecker G Motorsteuergerät Pin 57

Ansicht Stecker G Motorsteuergerät leitungsseitig

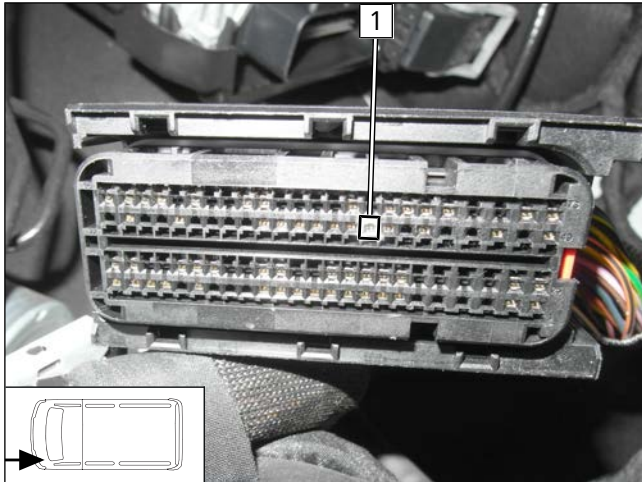

Abb. 12



► Obere Abdeckung von Stecker G entfernen und Teil der Kabelbaumumwicklung lösen. Nach Abschluss entsprechend wieder umwickeln und montieren.

- 1 Ltg. gn/rt Stecker G Motorsteuergerät Pin 57

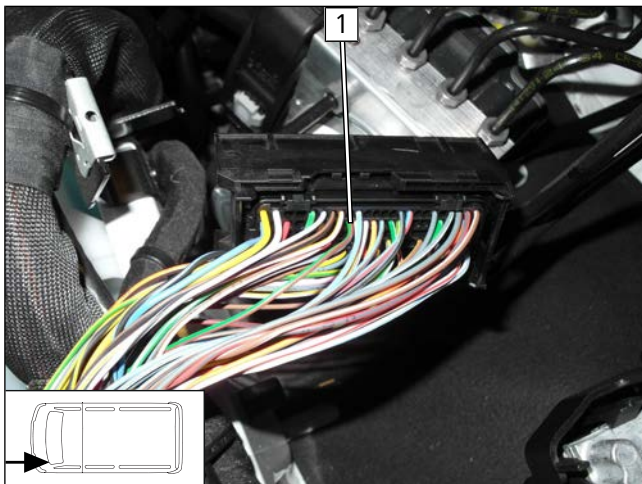
Anschluss am Motorsteuergerät



Abb. 13



► Stoßverbinder crimpen und schrumpfen.

- 1 Ltg. gn/rt 96-poliger Stecker G Motorsteuergerät/ Pin 57
- 2 Ltg. gn/rt
- 24 Ltg. rt CLR Modul/ W Kabelbaum Kaltstart
- 25 Ltg. sw CLR Modul/ A Kabelbaum Kaltstart

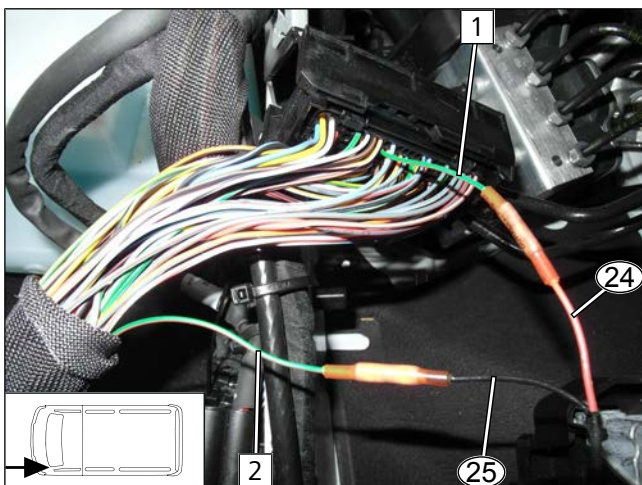



## 8 Abschließende Arbeiten



- ▶ Abschließende Arbeiten sind erst nach dem kompletten Verbau des Heizgeräts im Fahrzeug durchzuführen
- ▶ Alle elektrischen Anschlüsse auf festen Sitz prüfen
- ▶ Lose Leitungen isolieren und zurückbinden



Dies ist die Originalanweisung. Die deutsche Sprache ist verbindlich.  
Sollten Sprachen fehlen, können diese angefordert werden. Die Telefonnummer des jeweiligen Landes entnehmen Sie bitte dem Webasto Servicestellen-Faltblatt oder der Webseite Ihrer jeweiligen Webasto Landesvertretung.

Ident. Nr. 1326886A • 10.18 • Änderungen und Irrtümer vorbehalten • © Webasto Thermo & Comfort SE • 2018

Webasto Thermo & Comfort SE  
Postfach 1410  
82199 Gilching  
Germany

Firmenadresse:  
Friedrichshafener Str. 9  
82205 Gilching  
Germany

Technical Extranet: <https://dealers.webasto.com>

Nur innerhalb von Deutschland  
Tel: 0395 5592 444  
E-mail: [technikcenter@webasto.com](mailto:technikcenter@webasto.com)



[WWW.WEBASTO.COM](http://WWW.WEBASTO.COM)