

# K Einbaudokumentation

für Wasserheizgerät Thermo Top Evo

Hyundai Tucson / Kia Sportage

Linkslenker

Hersteller	Modell	Typ	Modelljahr	EG-BE-Nr. / ABE
Hyundai	Tucson	TRY	ab 2019	e11*2007/46*2724*...

Motorisierung	Kraftstoff	Abgasnorm	Getriebeart	Leistung [kW]	Hubraum [cm <sup>3</sup> ]	MKB
1.6 CRDi	Diesel	Euro 6d-temp	AG	100	1598	D4FE
2.0 CRDi	Diesel	Euro 6d-temp	AG	136	1995	D4HA

Hersteller	Modell	Typ	Modelljahr	EG-BE-Nr. / ABE
Kia	Sportage	QLE	ab 2019	e11*2007/46*3144*

Motorisierung	Kraftstoff	Abgasnorm	Getriebeart	Leistung [kW]	Hubraum [cm <sup>3</sup> ]	MKB
1.6 CRDi	Diesel	Euro 6d-temp	AG	100	1598	D4FE
2.0 CRDi	Diesel	Euro 6d-temp	AG	136	1995	D4HA

Gültigkeit	Ausstattungen	Modell	
		Tucson	Sportage
Geprüfte Ausstattung	2-Zonen Klimaautomatik	x	x
	Halogen-Hauptscheinwerfer	x	x
	Halogen-Nebelscheinwerfer	x	x
	LED-Tagfahrlicht	x	x
	LED-Hauptscheinwerfer	x	x
	Start-Stopp Automatik	x	x
	Keyless Go	x	x
Nicht geprüfte Ausstattung	Startknopf	x	x
	Manuelle Klimaanlage	x	x
	Voll-LED-Scheinwerfer inkl. Scheinwerferreinigungsanlage	x	x

Gesamteinbauzeit	Hinweis
8,1h	

# Inhaltsverzeichnis

<b>1</b>	<b>Abkürzungsverzeichnis</b>	<b>3</b>	<b>13</b>	<b>Abgas</b>	<b>47</b>
<b>2</b>	<b>Einbauhinweise</b>	<b>4</b>	13.1	Abgasleitung montieren	47
2.1	Hinweise zur Gültigkeit	4	13.2	Abgasendfixierung montieren	49
2.2	Verwendete Bauteile	4	<b>14</b>	<b>Elektrik Innenraum</b>	<b>52</b>
2.3	Hinweise zur Gesamteinbauzeit	4	14.1	Vorbereitung Elektrik	52
2.4	Einbauempfehlungen	4	14.2	Demontagehinweise Klimabedienteil Hyundai Tucson	53
<b>3</b>	<b>Zu diesem Dokument</b>	<b>5</b>	14.3	Demontagehinweise Klimabedienteil Kia Sportage	54
3.1	Zweck des Dokumentes	5	14.4	Systemschaltplan	56
3.2	Gewährleistung und Haftung	5	14.5	Gebläseansteuerung	58
3.3	Sicherheit	5	<b>15</b>	<b>Elektrik Bedienelemente</b>	<b>60</b>
3.4	Umgang mit diesem Dokument	6	15.1	Option MultiControl CAR	60
<b>4</b>	<b>Technische Hinweise</b>	<b>7</b>	15.2	Option Telestart	60
<b>5</b>	<b>Vorbereitende Maßnahmen</b>	<b>8</b>	15.3	Option ThermoCall	61
5.1	Vorbereitung Fahrzeug	8	<b>16</b>	<b>Abschließende Arbeiten</b>	<b>63</b>
5.2	Vorbereitung Heizgerät	8	<b>17</b>	<b>Schablone FuelFix</b>	<b>65</b>
<b>6</b>	<b>Einbauübersicht</b>	<b>9</b>	<b>18</b>	<b>Bedienungshinweise Klimaautomatik Hyundai Tucson</b>	<b>67</b>
<b>7</b>	<b>Elektrik Motorraum</b>	<b>10</b>	18.1	Einstellungen Klimabedienteil	67
<b>8</b>	<b>Mechanik</b>	<b>12</b>	18.2	Einbauort Sicherungen	67
8.1	Einbauort vorbereiten	12	<b>19</b>	<b>Bedienungshinweise Klimaautomatik Kia Sportage</b>	<b>69</b>
8.2	Heizgerät vormontieren	16	19.1	Einstellungen Klimabedienteil	69
8.3	Montage Heizgerät	18	19.2	Einbauort Sicherungen	69
<b>9</b>	<b>Kraftstoff</b>	<b>20</b>			
9.1	Verlegung Kraftstoffleitung	20			
9.2	FuelFix einbauen	24			
<b>10</b>	<b>Brennluft</b>	<b>29</b>			
<b>11</b>	<b>Kühlmittel 1.6 CRDi</b>	<b>30</b>			
11.1	Schema Schlauchverlegung	30			
11.2	Vorarbeiten	31			
11.3	Erstellung Kühlmittelkreislauf	34			
<b>12</b>	<b>Kühlmittel 2.0 CRDi</b>	<b>39</b>			
12.1	Schema Schlauchverlegung	39			
12.2	Vorarbeiten	40			
12.3	Erstellung Kühlmittelkreislauf	42			

---

# 1 Abkürzungsverzeichnis

Abb.	Abbildung
AG	Automatikgetriebe
DP	Kraftstoffpumpe
EFIX	Abgasendfixierung
FF	FuelFix (Tankentnehmer)
Fzg.	Fahrzeug
HG	Heizgerät
MCC	MultiControl (Bedienelement)
RSH	Relaissicherungshalter Innenraum
SH2	Sicherungshalter Motorraum für F1/F2
UP	Kühlmittelpumpe

## 2 Einbauhinweise

### 2.1 Hinweise zur Gültigkeit

Diese Einbaudokumentation gilt für die gemäß Seite 1 aufgeführten Fahrzeuge, wenn technische Änderungen am Fahrzeug den Einbau nicht beeinflussen, unter Ausschluss jeglicher Haftungsansprüche. Je nach Version und Ausstattung des Fahrzeugs können beim Einbau Änderungen gegenüber dieser Einbaudokumentation notwendig werden. Fahrzeug- und Motortypen, Ausstattungsvarianten sowie andere Spezifikationen, die nicht in dieser Einbaudokumentation aufgeführt sind, wurden nicht geprüft. Ein Einbau nach dieser Einbaudokumentation kann aber möglich sein.

### 2.2 Verwendete Bauteile

Bezeichnung	Bestellnummer
Basislieferumfang Thermo Top Evo	gemäß Preisliste
Einbaukit Hyundai Tucson/Kia Sportage Diesel Mj. 2019 TT-Evo	1327110A
Bei Einbau MultiControl CAR – Einbaurahmen MultiControl	9030077_
Bedienelement sowie Kontrollleuchte bei Telestart, in Absprache mit Endkunden	gemäß Preisliste

### 2.3 Hinweise zur Gesamteinbauzeit

Die Gesamteinbauzeit beinhaltet die Zeiten für die Montage und Demontage der fahrzeugspezifischen Bauteile, die heizungsspezifischen Einbauzeiten und alle anderen Zeiten für Tätigkeiten, die zur Systemintegration und Erstinbetriebnahme des Heizgeräts notwendig sind.

Bei abweichenden Fahrzeugausstattungen kann die Gesamteinbauzeit variieren.

### 2.4 Einbauempfehlungen

Das Fahrzeug nur mit ca. ¼ vollem Tank anliefern lassen.

Die Einbauempfehlung zur Option MultiControl CAR bzw. der Einbauort Taster bei Telestart oder ThermoCall ist mit dem Endkunden abzustimmen.

Wir empfehlen je nach Platzbedarf und Fzg. -Herstellervorgaben die Verwendung einer Fahrzeugbatterie mit höherer elektrischer Kapazität.

## 3 Zu diesem Dokument

### 3.1 Zweck des Dokumentes

Diese Einbaudokumentation ist Teil des Produkts und enthält alle Informationen zum fachgerechten fzg.spezifischen Einbau des:

Heizgeräts Thermo Top Evo

### 3.2 Gewährleistung und Haftung

Webasto übernimmt keine Haftung für Mängel und Schäden, die auf eine Nichtbeachtung der Einbau-, Reparatur- und Bedienungsanweisungen und der darin enthaltenen Hinweise zurückzuführen sind.

Dieser Haftungsausschluss gilt insbesondere für unsachgemäße Einbauten und Reparaturen durch ungeschulte Personen oder im Falle der Nichtverwendung von Originalersatzteilen.

Die Haftung wegen schuldhafter Verletzung von Leben, Körper oder Gesundheit und wegen auf vorsätzlicher oder grob fahrlässiger Pflichtverletzungen beruhender Schäden bleibt ebenso unberührt wie die zwingende Produkthaftung.

Der Einbau erfolgt gemäß den allgemein üblichen Regeln der Technik. Wenn nicht anders beschrieben, erfolgt die Befestigung von Schläuchen, Leitungen und Kabelbäumen mit Kabelbindern an fzg.-eigenen Leitungen und Kabelbäumen. Lose Leitungen isolieren und wegbinden. Stecker an elektronischen Bauteilen müssen bei der Montage hörbar einrasten.

Blanke Karosseriestellen, wie z.B. Bohrungen, sind mit Korrosionsschutzwachs (Tectyl 100K) einzusprühen.

Bei Aus- und Einbau von fzg.-spezifischen Bauteilen sind die Anweisungen und Richtlinien der jeweiligen Fzg.-Hersteller zu beachten.

Die Erstinbetriebnahme mit Webasto Thermo Test Diagnose durchführen.

Beim Einbau eines programmierbaren Steuermoduls (z.B. PWM Gateway) die entsprechenden Einstellwerte kontrollieren bzw. einstellen.

#### 3.2.1 Gesetzliche Bestimmungen für den Einbau

Für das Heizgerät Thermo Top Evo bestehen Typgenehmigungen nach ECE-R 10 (EMV) und ECE-R 122 (Heizung). Die Bestimmung dieser Richtlinien sind im Geltungsbereich der Rahmenrichtlinie EWG/70/156 und/oder EG/2007/46 (für neue Fahrzeugtypen ab 29.04.2009) bindend und sollten in Ländern, in denen es keine spezielleren Vorschriften gibt, ebenfalls beachtet werden.

Für das Heizgerät liegt eine Genehmigung nach §19 Abs.3 Nr. 2b der StVZO vor.

## 3.3 Sicherheit

### Qualifikation des Einbaupersonals

Das Einbaupersonal muss folgende Qualifikationen vorweisen:

- Erfolgreicher Abschluss des Webasto Trainings
- Entsprechende Qualifikation zu Arbeiten an technischen Systemen

### Vorschriften und gesetzliche Bestimmungen

Vorschriften aus den allgemeinen Einbau- und Bedienungsanweisungen des Heizgeräts sind einzuhalten.

#### 3.3.1 Sicherheitshinweise zum Einbau

##### Gefahr durch spannungsführende Teile

- ▶ Vor dem Einbau das Fahrzeug von der Stromversorgung trennen.
- ▶ Auf einwandfreie Erdung des elektrischen Systems achten.
- ▶ Gesetzliche Bestimmungen einhalten.
- ▶ Angaben auf Typschild beachten.

##### Gefahr von Feuer oder Austritt giftiger Gase durch unsachgemäßen Einbau

- ▶ Fahrzeugteile in der Nähe des Heizgeräts durch folgende Maßnahmen vor unzulässiger Erwärmung schützen:
  - ⇒ Mindestabstände einhalten.
  - ⇒ Ausreichende Belüftung sicherstellen.
  - ⇒ Feuerbeständigen Werkstoff oder Hitzeschutz verwenden.

##### Gefahr durch scharfe Kanten

- Schnittverletzungen
- Kurzschluss durch Beschädigung von elektrischen Leitungen
- ▶ Scharfe Kanten mit Scheuerschutz versehen.

### 3.4 Umgang mit diesem Dokument

Vor dem Einbau und Betreiben des Heizgeräts die vorliegende Einbaudokumentation, die Einbauanweisung des Heizgeräts, die Bedienungsanweisungen sowie beiliegende Beiblätter lesen.

#### 3.4.1 Erläuterungen zu mitgeltenden Unterlagen

Um Ihnen eine schnelle Zuordnung der mitgeltenden Dokumente zu den zu verbauenden Webasto Komponenten zu geben, finden Sie eine Kennzeichnung im Bereich des jeweiligen Arbeitsschrittes:

Allgemeingültige Webasto Dokumentationen	
Fahrzeugspezifische Einbaudokumentation	
Fahrzeugspezifische Einbaudokumentation des Kaltstartkits	
Klimaansteuerung Webasto Comfort	
Klimaansteuerung Webasto Standard	
Tankentnehmer (z.B. FuelFix)	
Abgasendfixierung (EFIX)	
Brennluftansaugerschalldämpfer	
Abstandshalter (ASH)	

#### 3.4.2 Verwendung von Symbolen



#### GEFAHR

Art und Quelle der Gefahr

Folgen: Nichtbeachtung kann zum Tode führen

► Handlung, um sich vor der Gefahr zu schützen.



#### WARNUNG

Art und Quelle der Gefahr

Folgen: Nichtbeachtung kann zu schweren oder tödlichen Verletzungen führen

► Handlung, um sich vor der Gefahr zu schützen.



#### VORSICHT

Art und Quelle der Gefahr

Folgen: Nichtbeachtung kann zu leichten Verletzungen führen

► Handlung, um sich vor der Gefahr zu schützen.



Art und Quelle der Gefahr

Folgen: Nichtbeachtung kann zu Sachschaden führen

► Handlung, um sich vor der Gefahr zu schützen.



Verweis auf spezifische Dokumentationen des Fzg.-Herstellers.



Hinweis auf eine technische Besonderheit

#### 3.4.3 Kennzeichnung der Arbeitsschritte

Der laufende Arbeitsschritt wird oben auf den Seiten an der Außenkante gekennzeichnet:

Mechanik	Elektrik	Hochvolt	Kühlmittel
Brennluft	Kraftstoff	Abgas	Software

#### 3.4.4 Orientierungshilfe

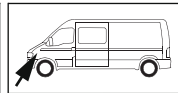
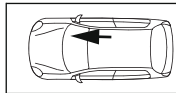
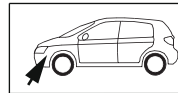

Der Pfeil zeigt die Position am Fahrzeug und die Blickrichtung

#### 3.4.5 Verwendung von Hervorhebungen

Hervorhebung	Erklärung
►	Handlungsanweisung
⇒	Resultat aus Handlung
<b>1</b> / <b>12</b> / <b>a1</b>	Positionsnummer bei Bildbeschreibungen
<b>①</b> / <b>⑫</b> / <b>Ⓐ</b>	Positionsnummer bei Bildbeschreibungen für elektrische Leitungen und Kühlmittelschlauchabschnitte

## 4 Technische Hinweise

### Angaben zu Maßen

- Alle Maßangaben in mm
- Lochbänder und Winkel sind maßstäblich dargestellt
- Angaben zum Maßstab auf den Schablonen beachten

### Angaben zu Anzugsdrehmomenten

- Anzugsdrehmomente Heizgeräteschrauben 5x13 und Heizgerätestehbolzen 5x11 = 8Nm
- Anzugsdrehmoment Schraube Halteplatte Wasserstutzen 5x15 = 7Nm
- Anzugsdrehmoment Schrauben 2-teiliger Halter Heizgerät 5x12 = 6Nm
- Andere Schraubverbindungen nach Herstellervorgabe oder entsprechend dem Stand der Technik befestigen

### Temperaturvorgabe bei Gewebeschrumpfschläuchen

- Schrumpftemperatur max. 230°C

### Erforderliche Spezialwerkzeuge

- Schlauchklemmenzange für selbstspannende Schlauchklemmen
- Schlauchklemmenzange für Clic Schlauchschellen Typ W
- Abklemmzangen
- Schlauchschere
- Automatische Abisolierzange 0,2 – 6 mm<sup>2</sup>
- Crimpzange für Kabelschuhe 0,5 – 10 mm<sup>2</sup>
- Crimpzange für Flachstecker 0,14 – 6 mm<sup>2</sup>
- Crimpzange für Verbinder 0,25 – 6 mm<sup>2</sup>
- Drehmomentschlüssel für 2,0 – 10 Nm
- Tieflochmarker
- Einnietmutterzange
- Webasto Thermo Test Diagnose mit aktueller Software

## 5 Vorbereitende Maßnahmen

### 5.1 Vorbereitung Fahrzeug



Weitere Informationen finden Sie in den technischen Unterlagen des Fzg.-Herstellers.

Fahrzeugbereich	zu demontierende Bauteile	mitgeltende Dokumente
Allgemein	<ul style="list-style-type: none"> <li>▶ Tankdeckel öffnen</li> <li>▶ Tank belüften</li> <li>▶ Tankdeckel wieder schließen</li> <li>▶ Druck im Kühlsystem ablassen</li> </ul>	
Motorraum und Karosserie	<ul style="list-style-type: none"> <li>▶ Vorderrad Fahrerseite</li> <li>▶ vordere Radhausverkleidung Fahrerseite</li> <li>▶ untere Motorverkleidung</li> <li>▶ Unterbodenverkleidung Fahrerseite</li> <li>▶ Motorkühflüssigkeit ablassen</li> <li>▶ Luftsammler</li> <li>▶ Batterie</li> <li>▶ Luftfiltergehäuse komplett</li> <li>▶ Batterieträger</li> </ul>	
Innenraum	<ul style="list-style-type: none"> <li>▶ obere Fußraumverkleidung vorne Beifahrerseite</li> <li>▶ Verkleidung Einstiegsleiste vorne Beifahrerseite</li> <li>▶ untere A-Säulenverkleidung Beifahrerseite</li> <li>▶ Verkleidung Mittelkonsole im Fußraum der Beifahrerseite</li> <li>▶ seitliche Armaturenbrettverkleidung Fahrer- und Beifahrerseite (nur Kia Sportage)</li> <li>▶ untere Armaturenbrettverkleidung Fahrerseite (nur Kia Sportage)</li> <li>▶ Handschuhfach (nur Kia Sportage)</li> <li>▶ Blende Armaturenbrett (nur Kia Sportage)</li> <li>▶ Klimabedienteil (siehe Demontagehinweise)</li> <li>▶ Fondsitze (auf Steckverbindungen Sitzheizung achten)</li> <li>▶ Serviceklappe Tankarmatur öffnen</li> </ul>	

### 5.2 Vorbereitung Heizgerät

Motorraum	<ul style="list-style-type: none"> <li>▶ Die nicht zutreffenden Jahreszahlen auf Typ- und Duplikatschild entfernen</li> <li>▶ Duplikatschild (Typschild) an geeigneter Stelle im Motorraum sichtbar anbringen</li> </ul>	
-----------	--	--



## 6 Einbauübersicht



Abb. 1

### Legende Einbauübersicht

Abk.	Bauteil
DP	Kraftstoffpumpe
FF	FuelFix
HG	Heizgerät
MCC	MultiControl CAR
RSH	Relaissicherungshalter Innenraum
SH2	Sicherungshalter Motorraum für F1/F2
UP	Kühlmittelpumpe

### Einbauort Heizgerät

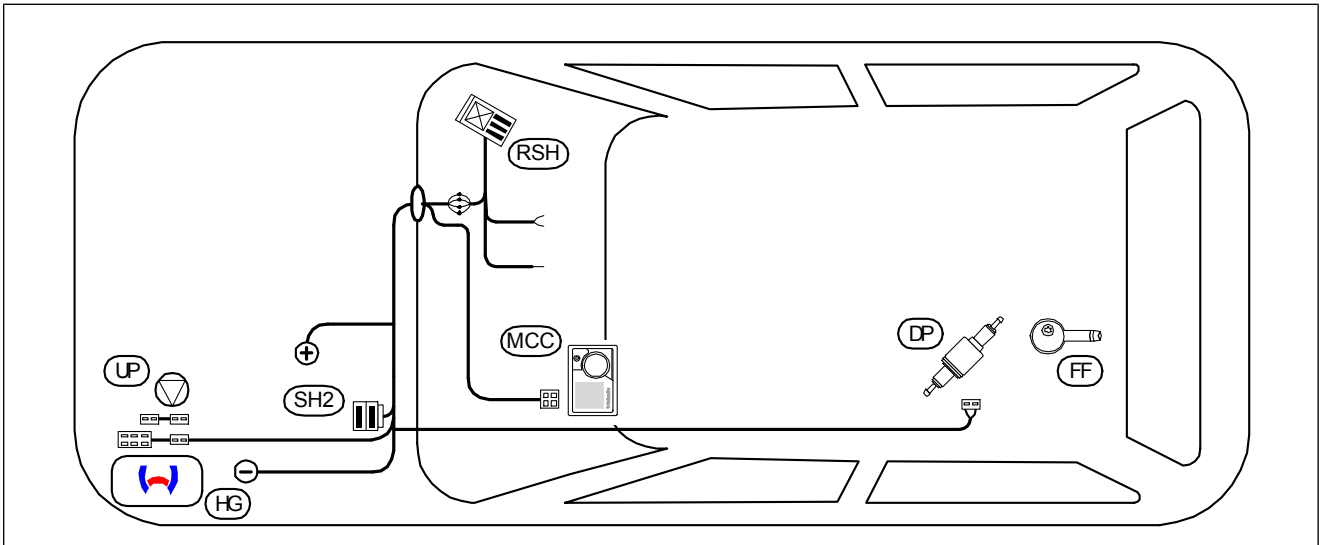
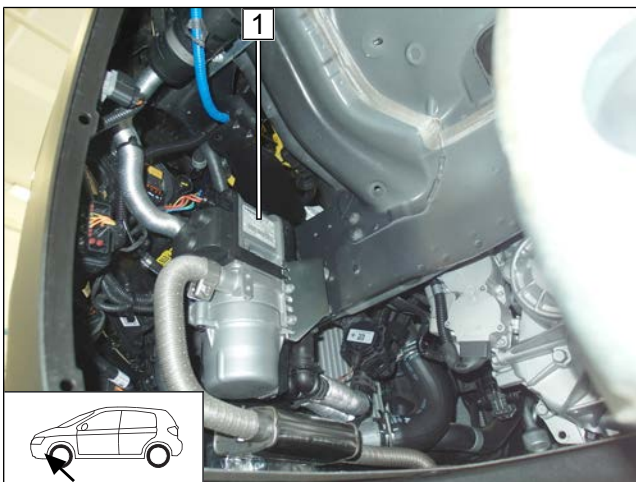

**1** Heizgerät

Abb. 2



## 7 Elektrik Motorraum

Sicherungshalter Motorraum vorbereiten



Abb. 3

- 1 Schraube M5x16, Karosseriescheibe, Halteplatte SH2, Winkel, Karosseriescheibe, Mutter

Halteplatte SH2 montieren

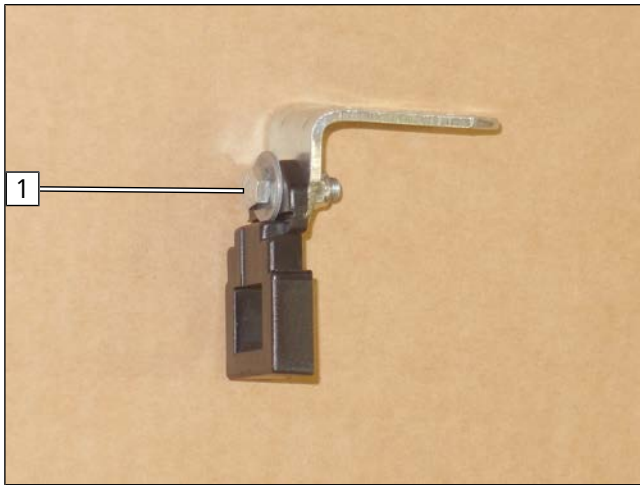

Abb. 4

- Clip entfernen, Schraube M6x20, Karosseriescheibe, fzg.eigene Bohrung, vormontierter Winkel, Karosseriescheibe, Bundmutter

SH2 montieren

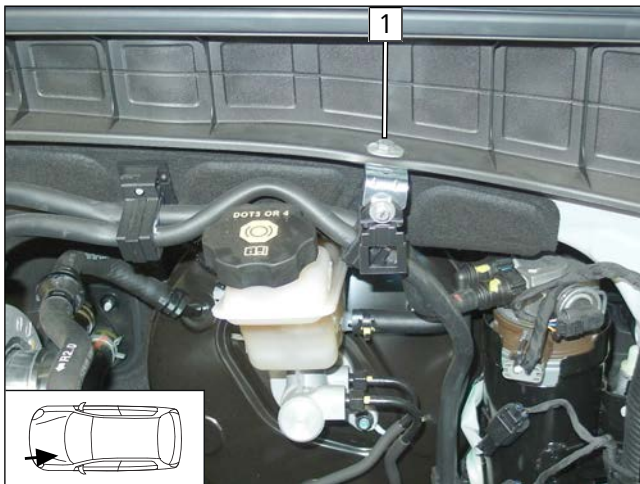

Abb. 5

- 1 Sicherungen F1/F2



## Anschluss Masseleitung

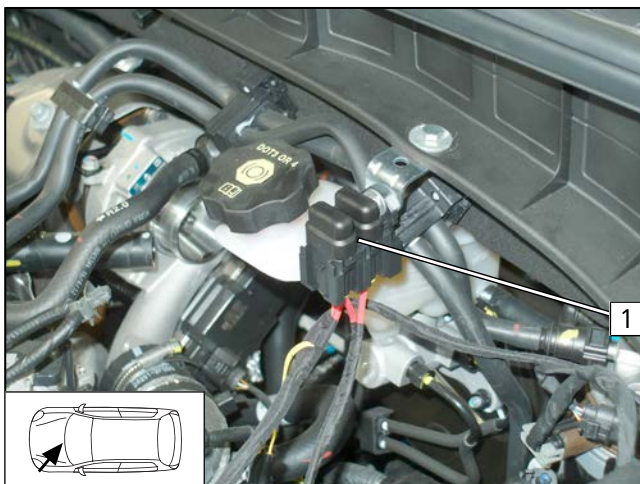

Abb. 6



### GEFAHR

Brandgefahr durch zu geringes Anzugsdrehmoment

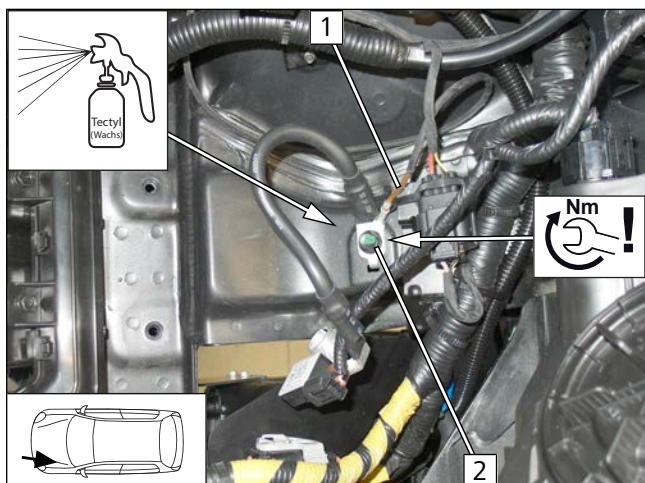
► Anzugsdrehmoment beachten

- 1 Masseleitung
- 2 fzg.eigener Massepunkt

## Anschluss Plusleitung



Abb. 7



### GEFAHR

Brandgefahr durch zu geringes Anzugsdrehmoment

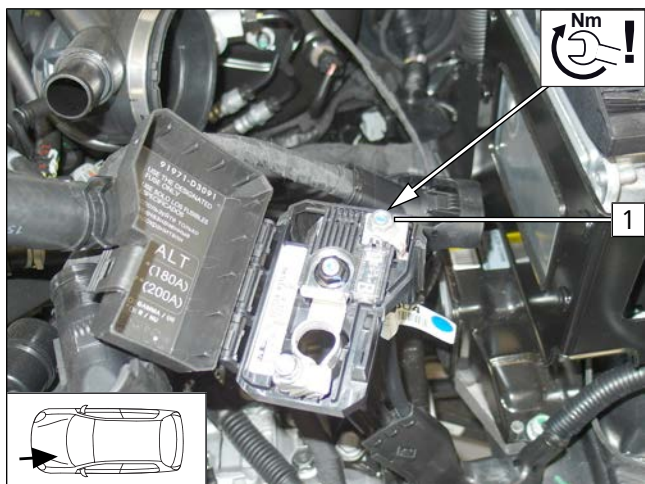
► Anzugsdrehmoment beachten

- 1 Plusleitung an Plusverteiler

## Kabelbaumdurchführung in den Innenraum



Abb. 8

- 1 Gummitülle
- 2 Kabelbäume Innenraum und Bedienelement

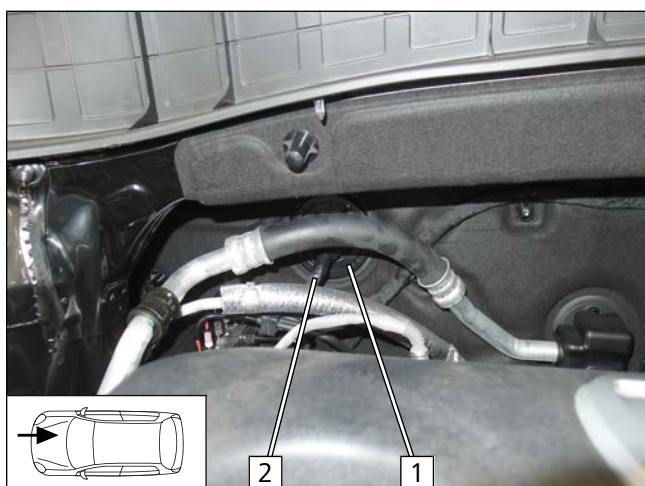

## 8 Mechanik

### 8.1 Einbauort vorbereiten

Fzg.eigenes Relais demontieren



Abb. 9

- 1 fzg.eigene Schraube, wird wieder verwendet
- 2 fzg.eigenes Relais (grau oder schwarz)

Fzg.eigene Massepunkte lösen, Winkel montieren

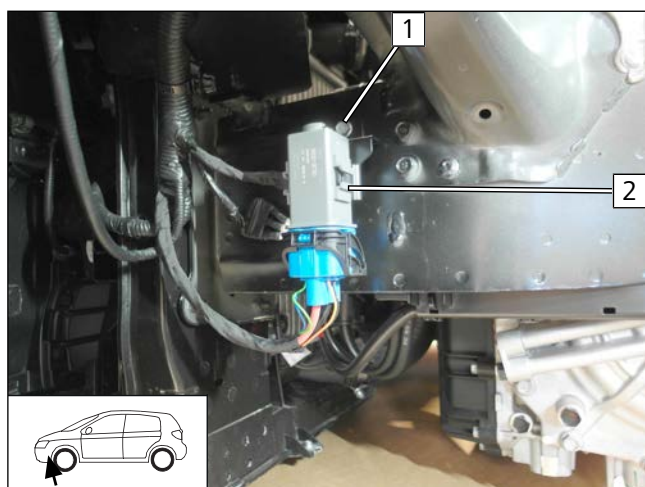

Abb. 10

- 1 fzg.eigene Schraube, Winkel, fzg.eigenes Gewinde
- 2 Schraube M6x20, Karosseriescheibe, Winkel, Bolzensicherung
- 3 fzg.eigener Massepunkt a
- 4 fzg.eigener Massepunkt b

Einnietmutter einziehen

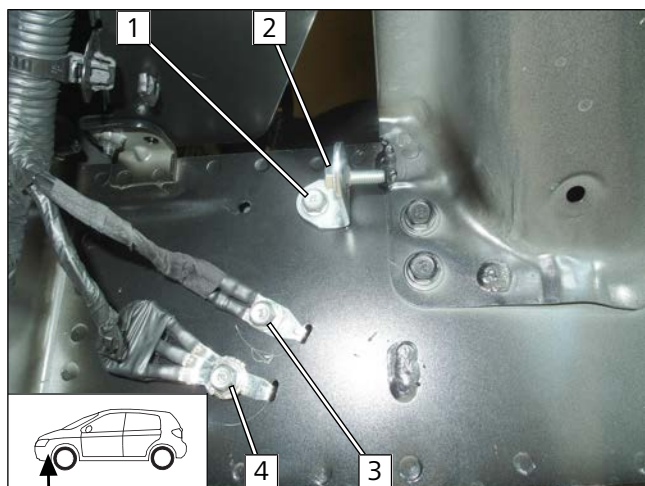

Abb. 11

- 1 Langloch auf Ø9 aufbohren, Einnietmutter einziehen



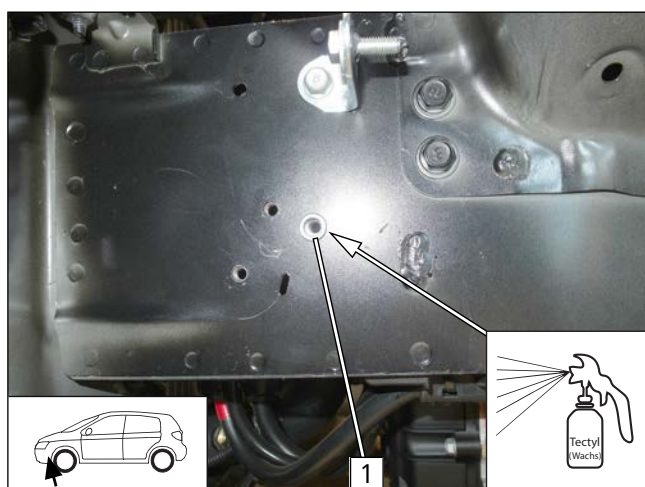

## Lochbild übertragen



Abb. 12

► Halter **2** lose montieren und gemäß Abb. ausrichten.

- 1** Lochbild übertragen
- 3** Schraube M6x30

► Halter demontieren.

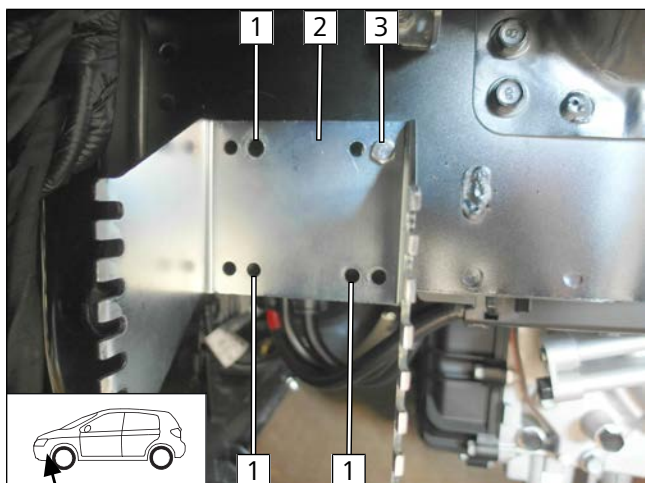
## Bohrungen erstellen und Einnietmutter einziehen



Abb. 13

- 1** Bohrung Ø9, Einnietmutter
- 2** Bohrung Ø7

## Massepunkte montieren

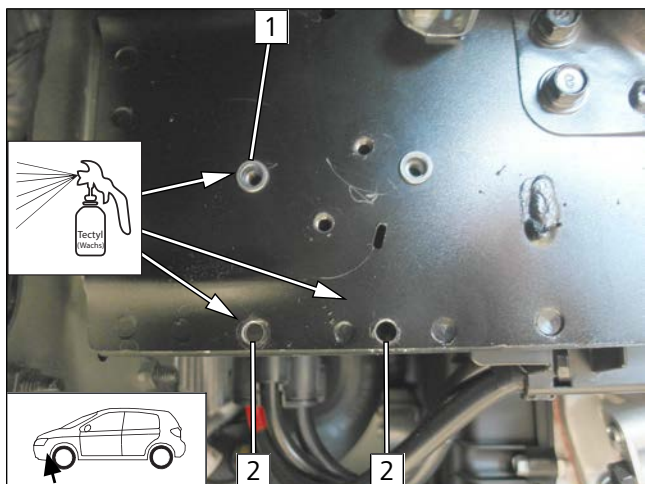

Abb. 14

► Massepunkte **a** und **b** gerade biegen.

- 1** fzg.eigene Schraube, Massepunkt **a**
- 2** fzg.eigene Schraube, Massepunkt **b**

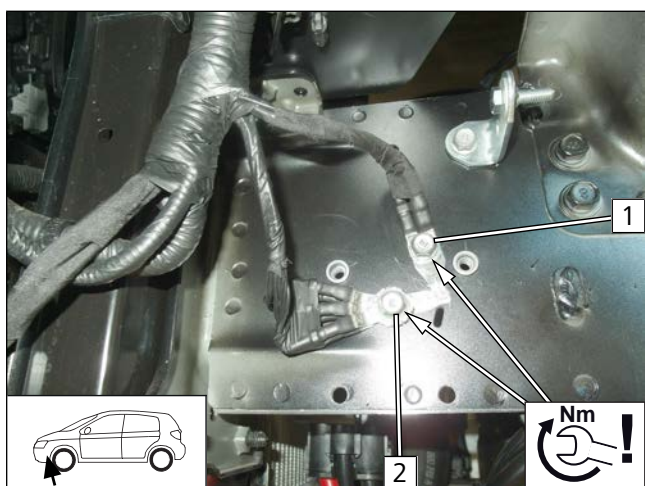

## Halter montieren



Abb. 15

- 1 Schraube M6x30, Federring, Distanzscheibe 8
- 2 Halter
- 3 Schraube M6x30, Distanzscheibe 8, Mutter M6

## Fzg.eigenes Relais montieren

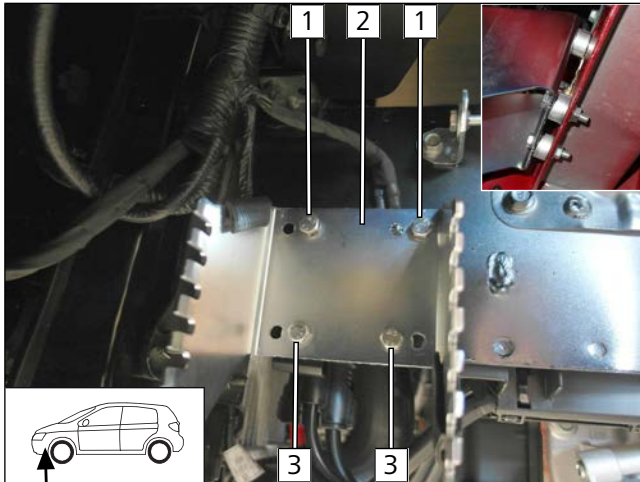

Abb. 16

► Kabelbaum von fzg.eigenem Relais 2 gemäß Abb. verlegen.

- 1 vormontierte Schraube, Halter Relais, Bundmutter
- 3 Kantenschutz 50 lang

## Einnietmutter für Luftansaugschalldämpfer einziehen

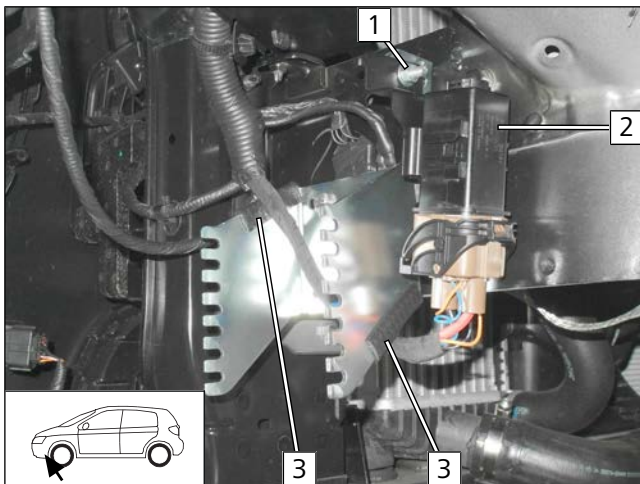

Abb. 17

- 1 Einnietmutter in fzg.eigene Bohrung



## Fzg.eigenes Masseband mit Halteclip aus Bohrung entfernen

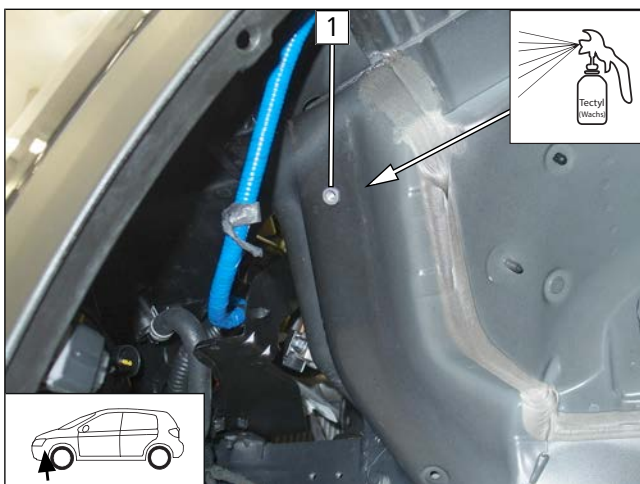

Abb. 18



nur 1.6 CRDi

- 1 fzg.eigenes Masseband, Halteclip

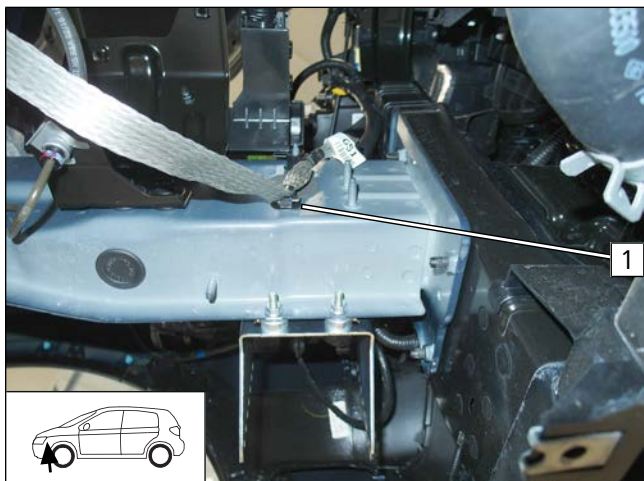
## Einnietmutter für Kühlmittelpumpe einziehen



Abb. 19

► Fzg.eigene Bohrung auf  $\varnothing 9$  aufbohren.

- 1 Einnietmutter M6 in fzg.eigene Bohrung

## Bohrung für Abgasschalldämpfer

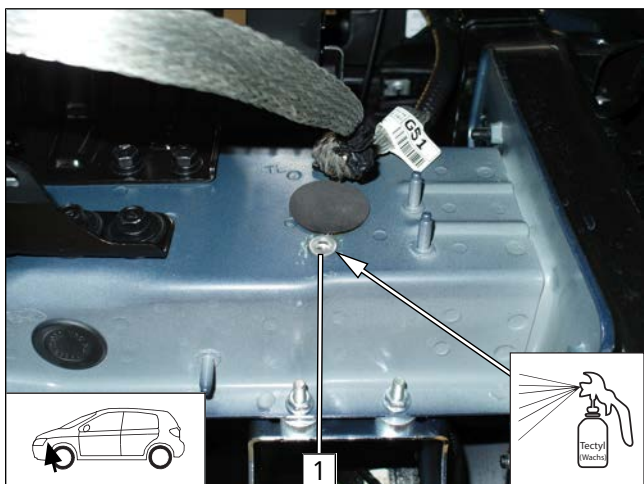

Abb. 20



alle Fahrzeuge

- 1 Bohrung  $\varnothing 7$

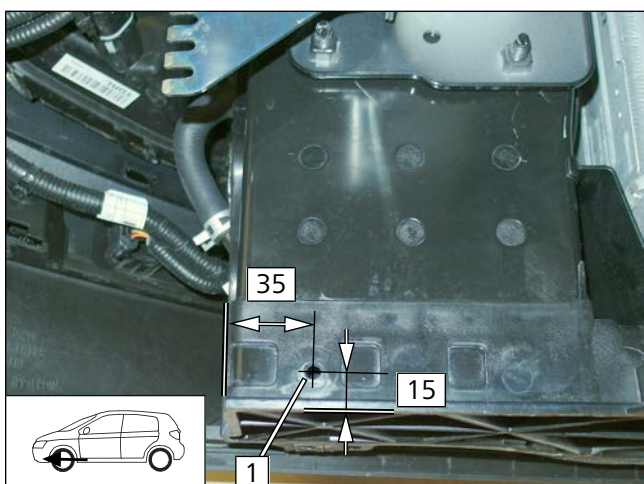



Fzg.eigene Kabelbäume fixieren, wenn vorhanden

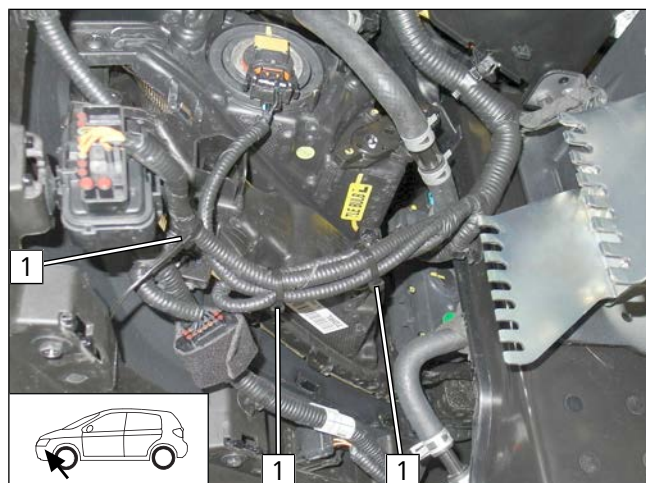

1 Kabelbinder

Abb. 21

## 8.2 Heizgerät vormontieren

Schrauben lose vormontieren

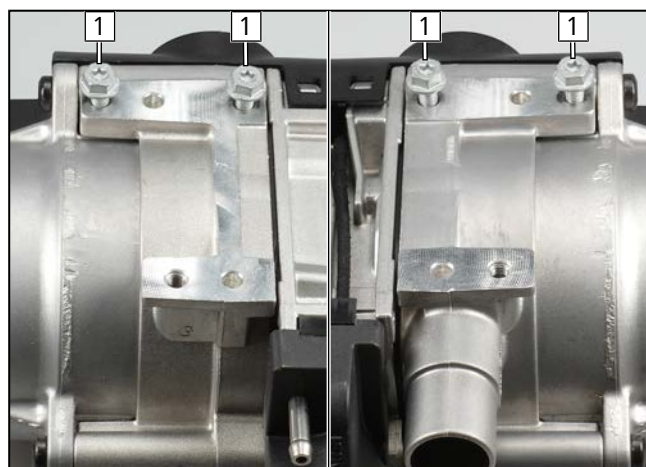

► Selbstfurchende Schrauben 5x13 **1** in vorhandene Bohrungen max. 3 Gewindegänge eindrehen.

Abb. 22

Wasserstutzen montieren

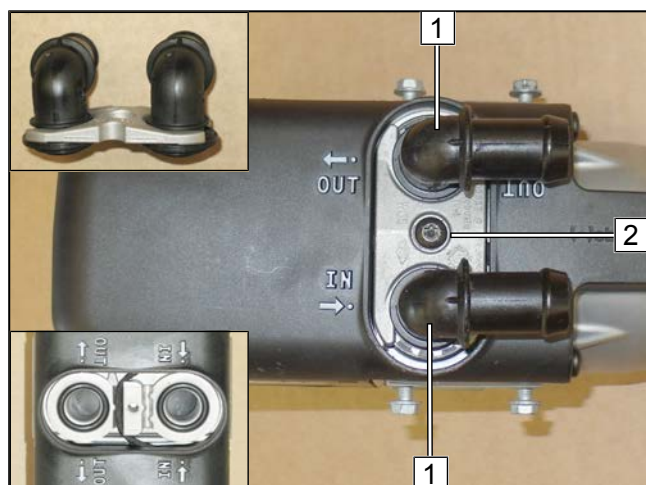

 Allgemeine Einbauanweisung des Heizgeräts beachten.

- 1 Wasserstutzen 90°, Dichtung
- 2 selbstfurchende Schraube 5x15, Halteplatte Wasserstutzen

Abb. 23





## Brennluftleitung ablängen



Abb. 24

s1 330

## Brennluftansaugleitung und Kraftstoffleitung montieren

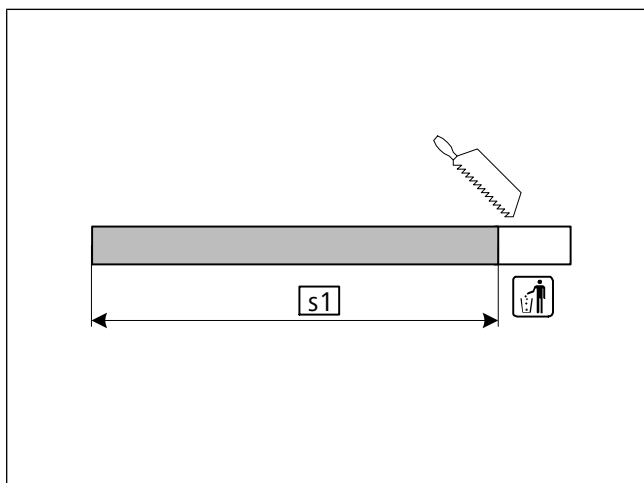

Abb. 25



Allgemeine Einbauanweisung des Heizgeräts beachten.

- 1 Stecker Kabelbaum Kühlmittelpumpe
- 2 Kraftstoffleitung
- 3 Schlauchstück, Schelle Ø10 [2x]

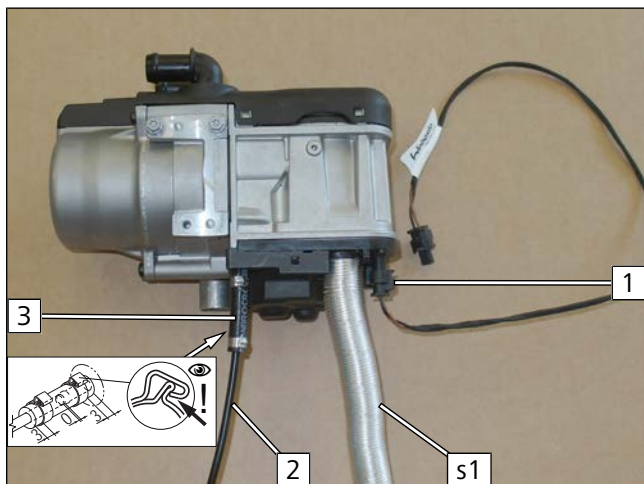
## Schläuche ablängen



Abb. 26

	1.6 CRDi	2.0 CRDi
(A)	180° gedreht Ø15x20	180° gedreht Ø15x20
(B)	640	870
(C)	185	110
(D)	60	60
(E)	60	60
(F)	170	170
(G)	720	890



## Schläuche vormontieren

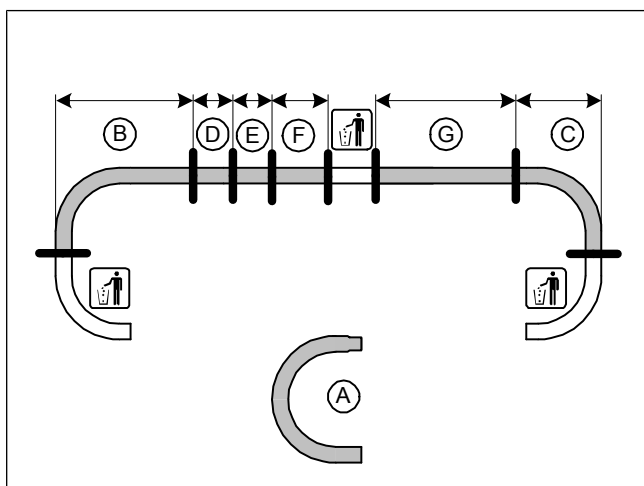

Abb. 27



alle Federbandschellen Ø25

- 1 Verbindungsrohr 90°, Ø18x18

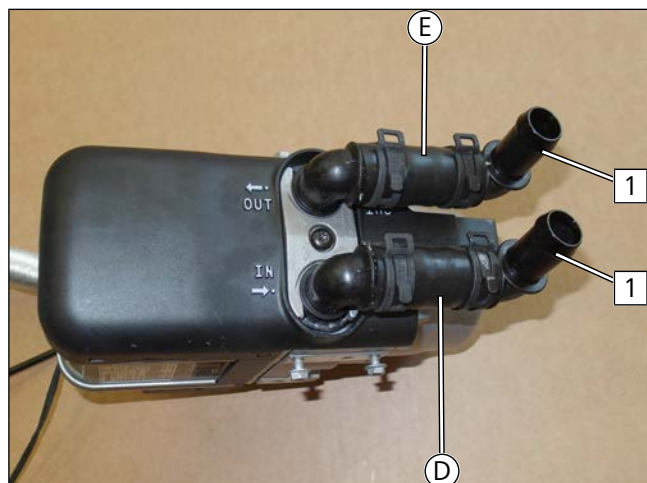
## 8.3 Montage Heizgerät

### Heizgerät montieren



Abb. 28

- 1 Halter
- 2 selbstfurchende Schraube 5x13

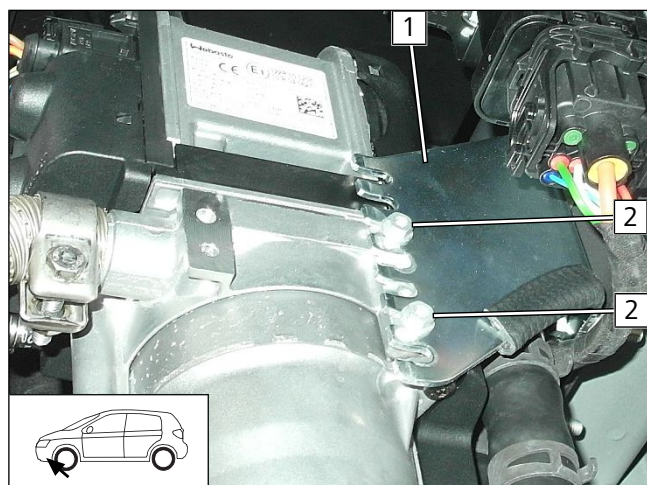

Abb. 29

- 1 Halter
- 2 selbstfurchende Schraube 5x13



## Stecker Kabelbaum HG montieren

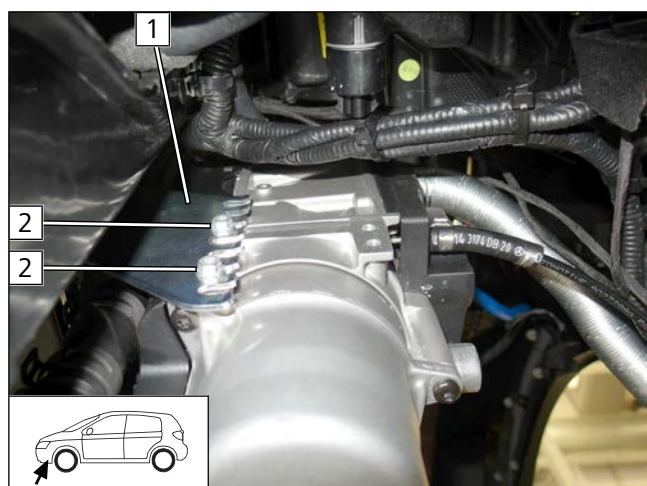
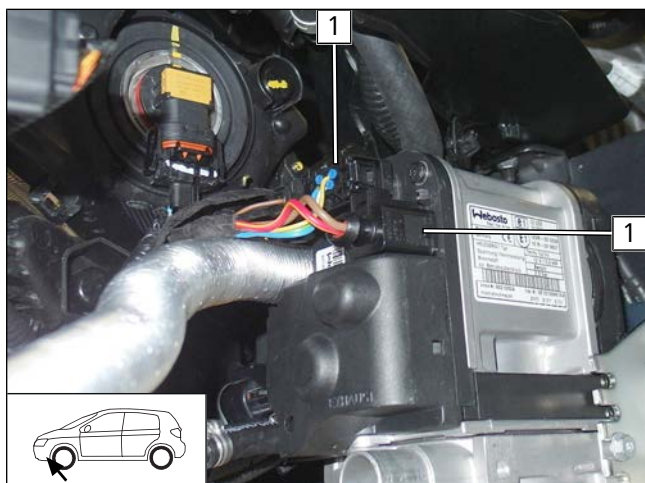

- 1 Stecker Kabelbaum HG

Abb. 30



## 9 Kraftstoff



### GEFAHR

**Brand- und Explosionsgefahr durch austretende Kraftstoffe und Kraftstoffdämpfe.**

Der unsachgemäße Einbau der Kraftstoffentnahme kann Schaden und Feuer verursachen.

- ▶ Elektrostatische Entladungen und offenes Feuer vermeiden
- ▶ Bei Arbeiten an der Kraftstoffanlage auf eine ausreichende Be- und Entlüftung achten
- ▶ Tankdeckelverschluss des Fahrzeuges öffnen
- ▶ Tank belüften
- ▶ Tankverschluss wieder schließen
- ▶ Auslaufenden Kraftstoff mit geeignetem Behälter auffangen



### Gefahr der Beschädigung von Bauteilen

- ▶ Kraftstoffleitung und Kabelbaum Kraftstoffpumpe so verlegen, dass sie gegen Steinschlag geschützt sind
- ▶ An scharfen Kanten Kraftstoffleitung und Kabelbaum mit Scheuerschutz versehen

### Demontage Stecker X7 Kraftstoffpumpe



Abb. 31

### 9.1 Verlegung Kraftstoffleitung

#### Anschluss Heizgerät

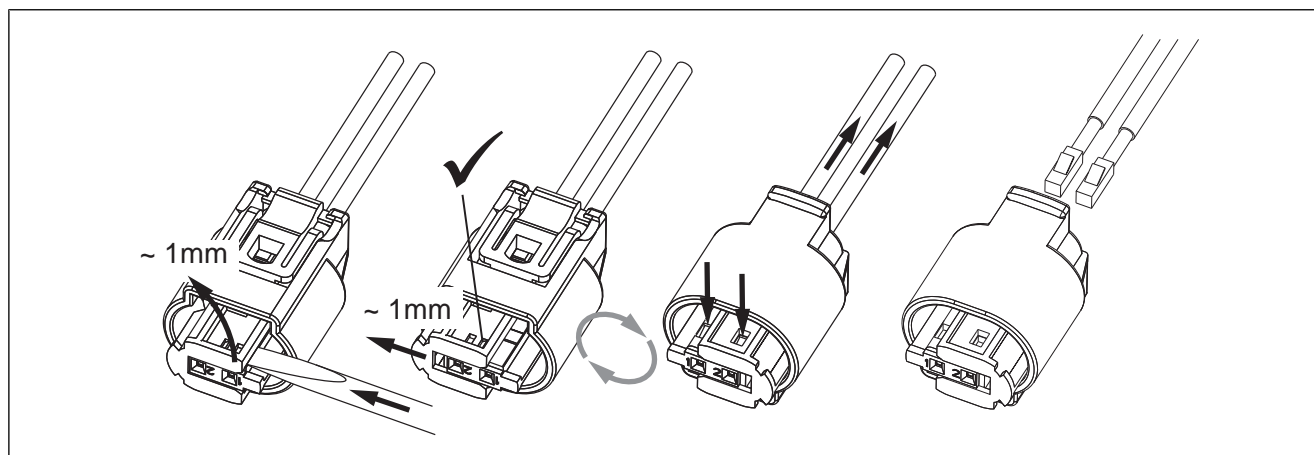
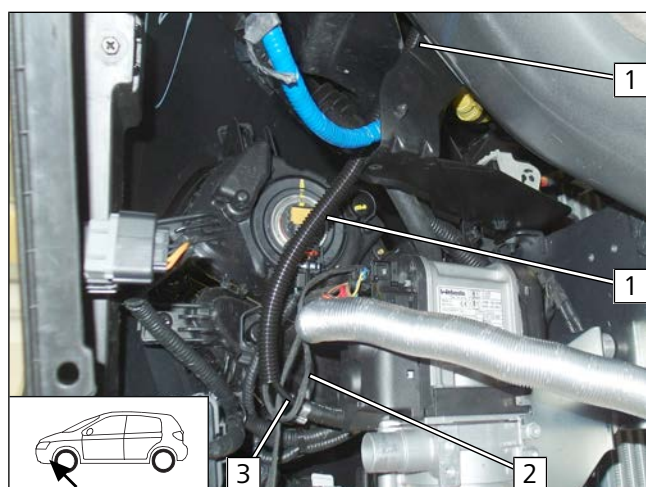

- ▶ Kraftstoffleitung **3** und Kabelbaum Kraftstoffpumpe **2** in Wellrohr Ø10 **1** einziehen und in den Motorraum verlegen.

Abb. 32





## Leitungen verlegen



Abb. 33

- 1 Kabelbinder
- 2 Kraftstoffleitung und Kabelbaum Kraftstoffpumpe in Wellrohr Ø10

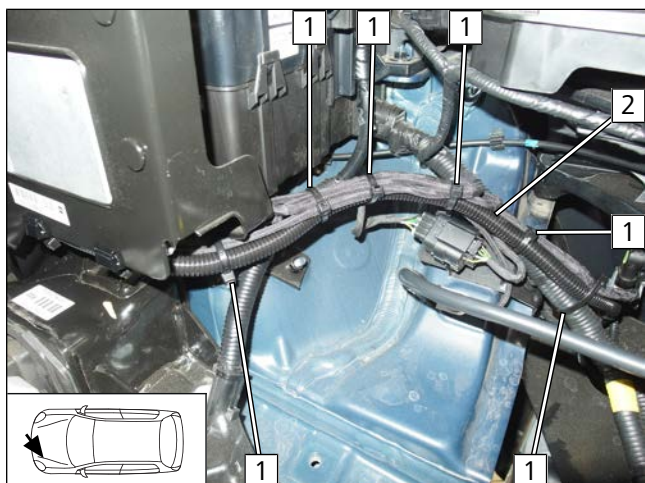

Abb. 34

- 1 Kraftstoffleitung und Kabelbaum Kraftstoffpumpe in Wellrohr Ø10
- 2 Kabelbinder
- 3 Krallenkabelbinder
- 4 Kantenschutz 50 lang

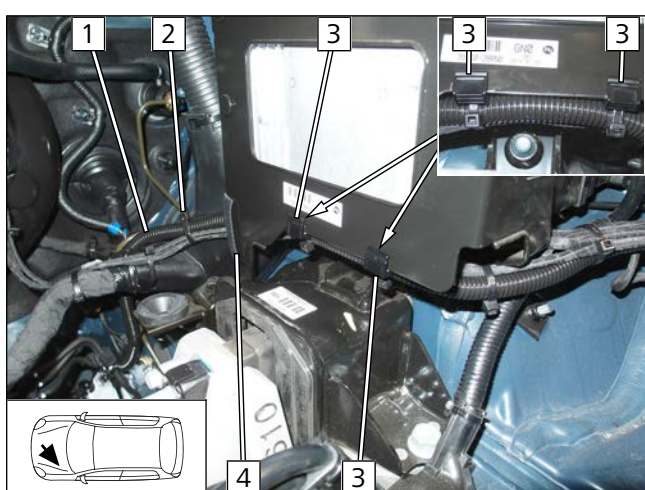

Abb. 35

- Kraftstoffleitung und Kabelbaum Kraftstoffpumpe in Wellrohr Ø10 1 an fzg.eigenen Kraftstoffleitungen zum Unterboden verlegen und mit Kabelbinder sichern.

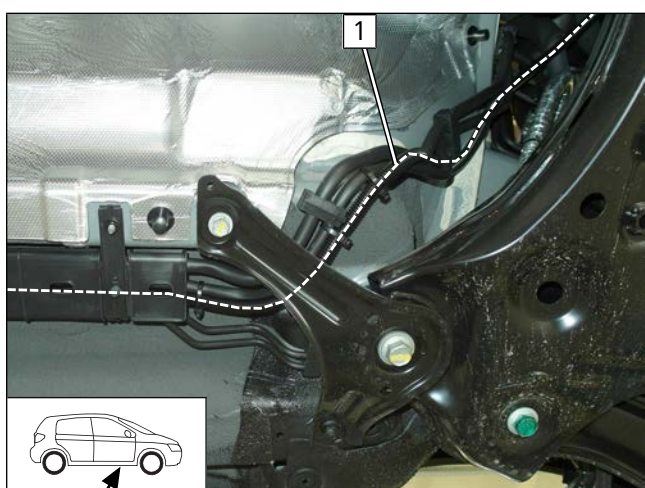
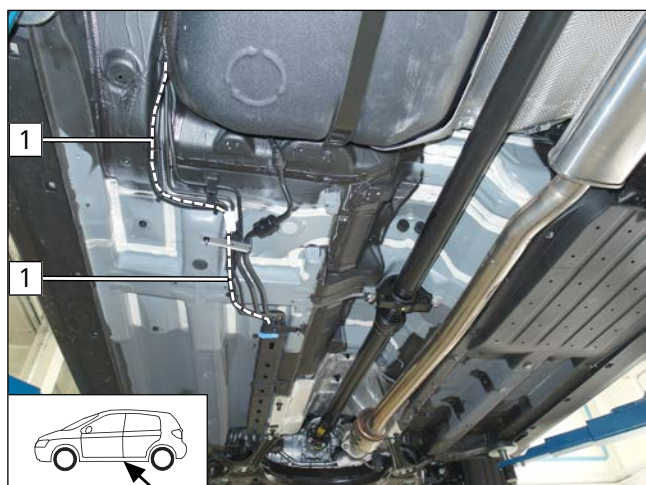

► Kraftstoffleitung und Kabelbaum Kraftstoffpumpe in Wellrohr Ø10 **1** entlang der fzg.eigenen Kraftstoffleitungen zum Einbauort Kraftstoffpumpe verlegen und mit Kabelbinder sichern.

Abb. 36

### Kraftstoffpumpe vormontieren

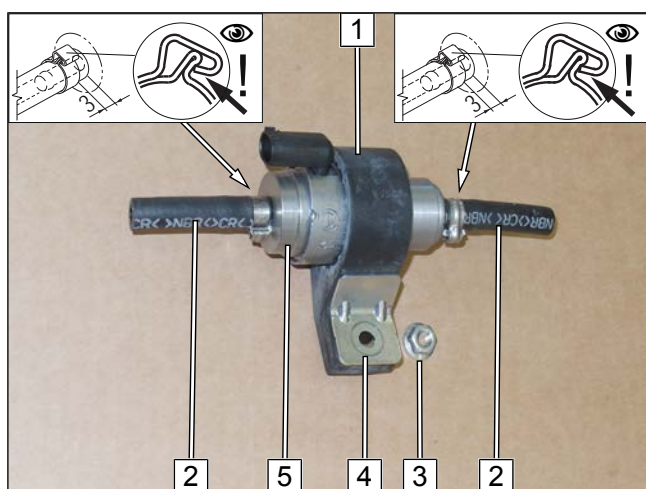

- 1** Aufnahme Kraftstoffpumpe
- 2** Schlauchstück, Schelle Ø10
- 3** Bundmutter
- 4** Stützwinkel
- 5** Kraftstoffpumpe

Abb. 37

### Lochband Kraftstoffpumpe vorbereiten



Abb. 38



## Lochband Kraftstoffpumpe vormontieren

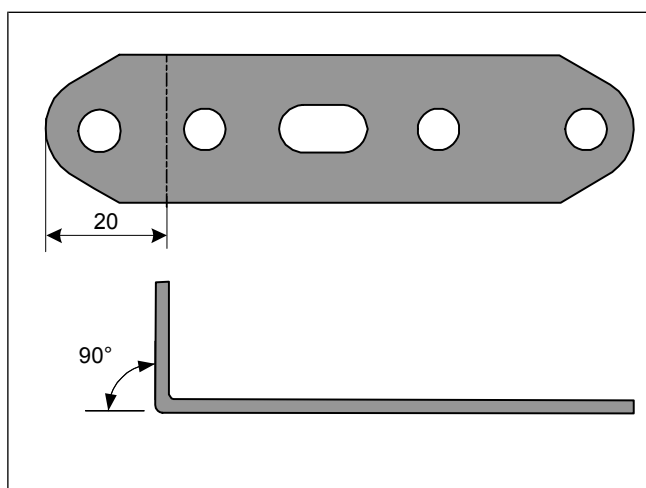

Abb. 39

- 1 Schraube M6x25, Lochband, Karosseriescheibe, Bolzensicherung

## Lochband Kraftstoffpumpe montieren

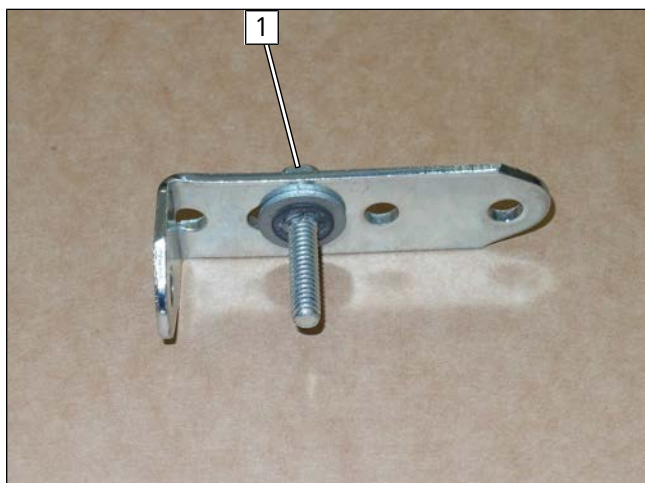

Abb. 40

- Fzg.eigene Leitung 2 mit Kabelbinder 1 fixieren.
- Fzg.eigene Schraube an Position 3 entfernen.
- 3 Schraube M6x20, Lochband, fzg.eigener Halter, fzg.eigene Bohrung, fzg.eigene Mutter

## Kraftstoffpumpe montieren

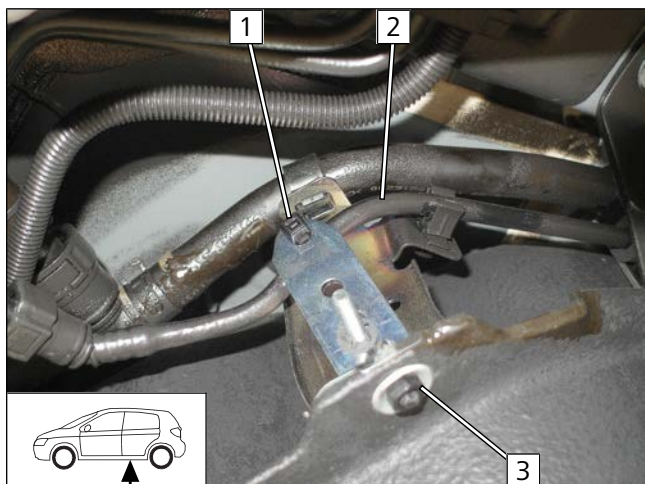

Abb. 41

- 1 vormontierte Schraube, vormontierte Kraftstoffpumpe, Stützwinkel, Bundmutter



## Montage Stecker X7 Kraftstoffpumpe

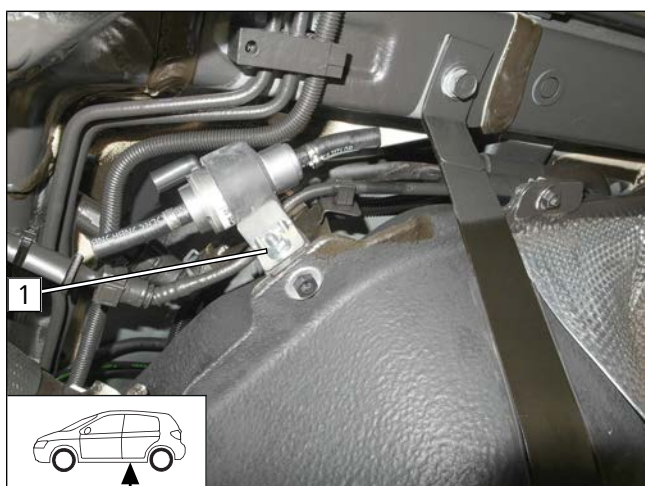

Abb. 42



- 1 Kabelbaum Kraftstoffpumpe, Stecker X7 montiert
- 2 Schelle Ø10
- 3 Kraftstoffleitung Heizgerät in Wellrohr Ø10

Abb. 43

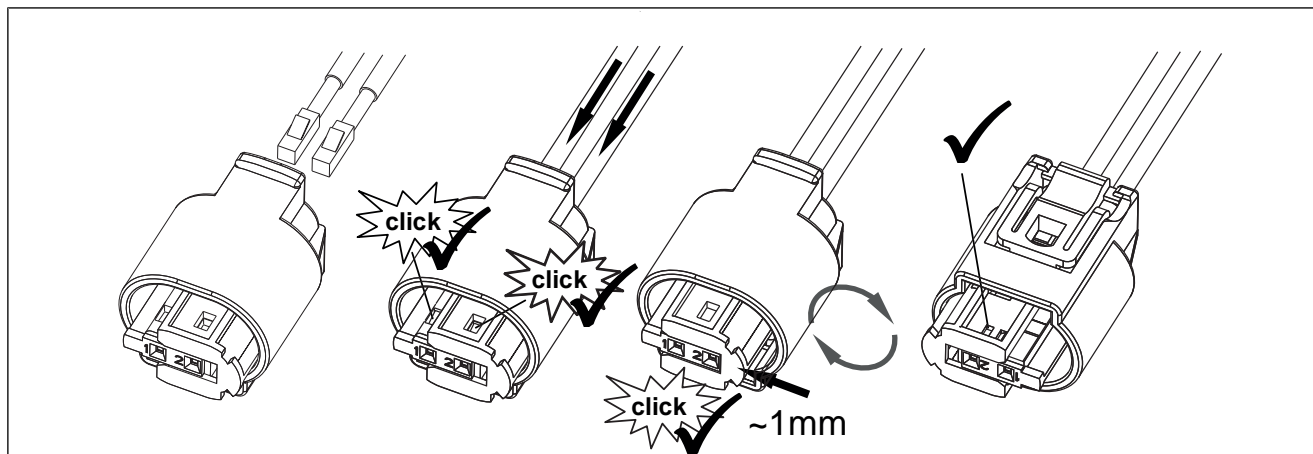
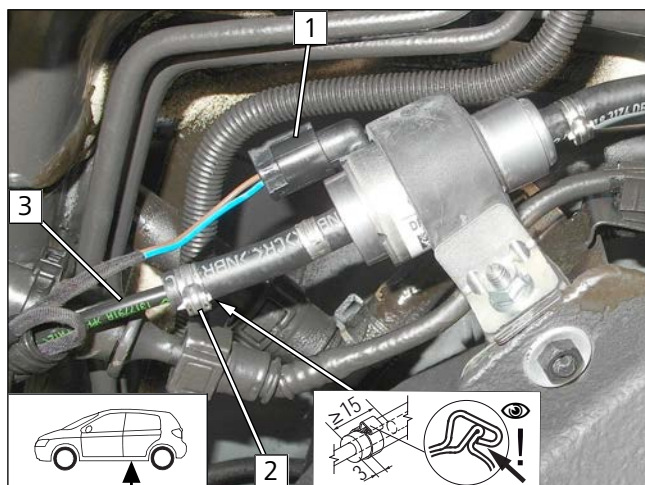
## 9.2 FuelFix einbauen

### Ansicht Bohrschablone



Abb. 44





## Arbeitsschritte F1, F2

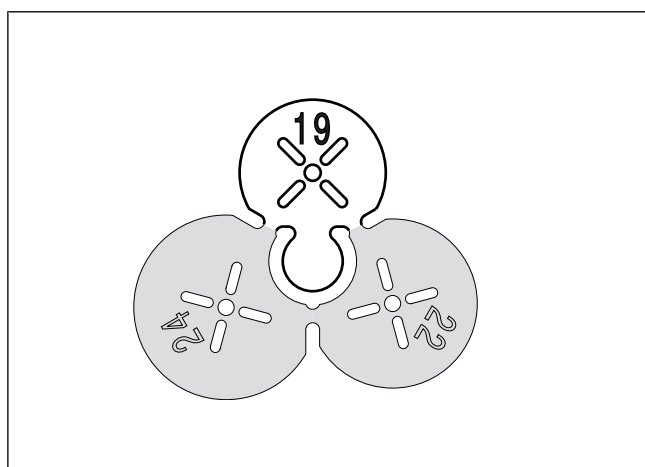

Abb. 45



Einbauhinweise des Tankentnehmers beachten.

► Zentrierbohrung erstellen.

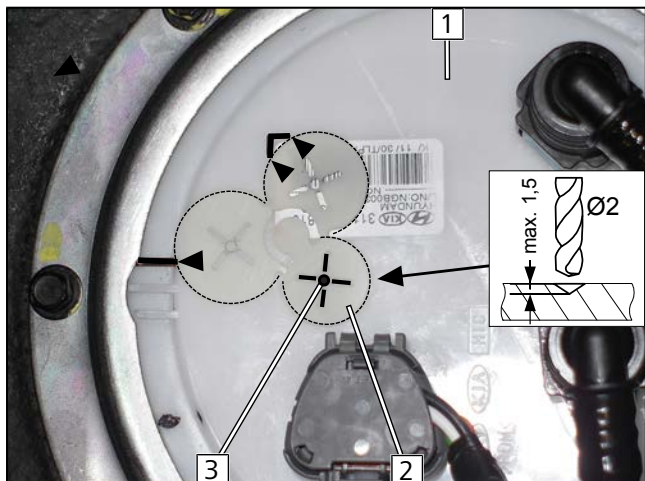
- 1 Tankarmatur
- 2 Bohrschablone Ø19 gemäß Abb. an Konturen anlegen
- 3 Zentrierbohrung Ø2

## Arbeitsschritt F3



Abb. 46



### GEFAHR

Brand- und Explosionsgefahr durch austretende Kraftstoffe und Kraftstoffdämpfe.

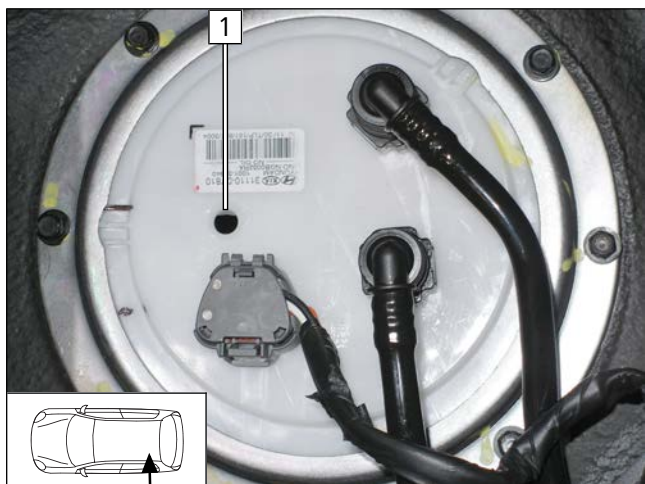
► Bohrung für FuelFix erstellen.

- 1 Bohrung mit beiliegendem Bohrer

## Arbeitsschritte F4, F5



Abb. 47

► FuelFix **1** gemäß Schablone biegen und ablängen.

► FuelFix in Bohrung **2** einsetzen.

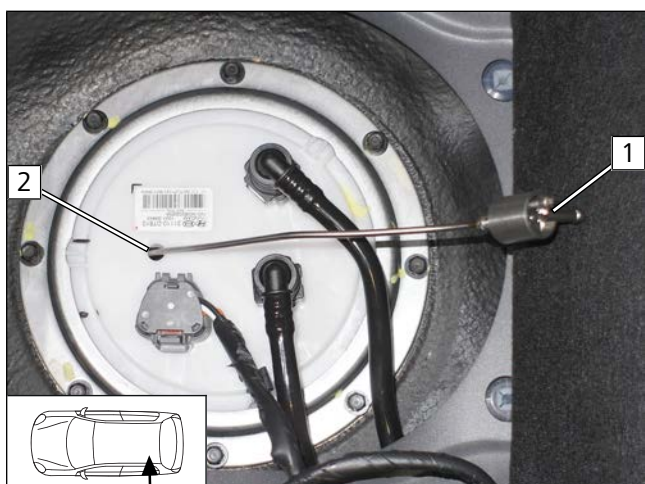

Arbeitsschritt F5



Abb. 48



Abb. 49



Abb. 50



## Arbeitsschritte F5.3, F5.4



Abb. 51

► FuelFix **1** gemäß Abb. ausrichten.

## Arbeitsschritt F6

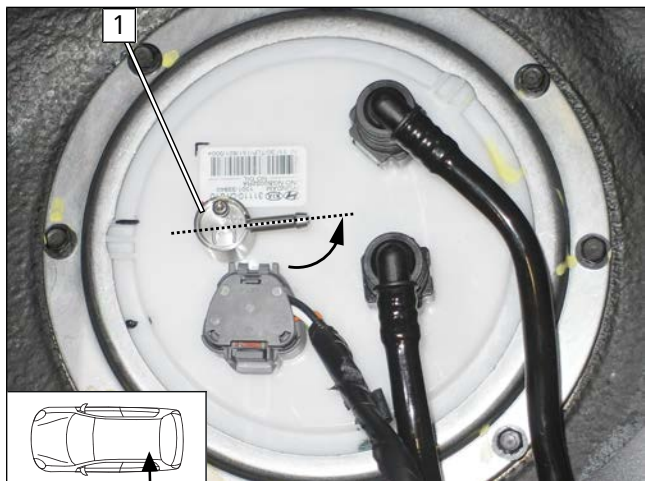

Abb. 52

► Kraftstoffleitung anschließen.

- 1** FuelFix
- 2** Schlauchstück, Schelle Ø10 [2x]
- 3** Kraftstoffleitung

## Arbeitsschritt F7

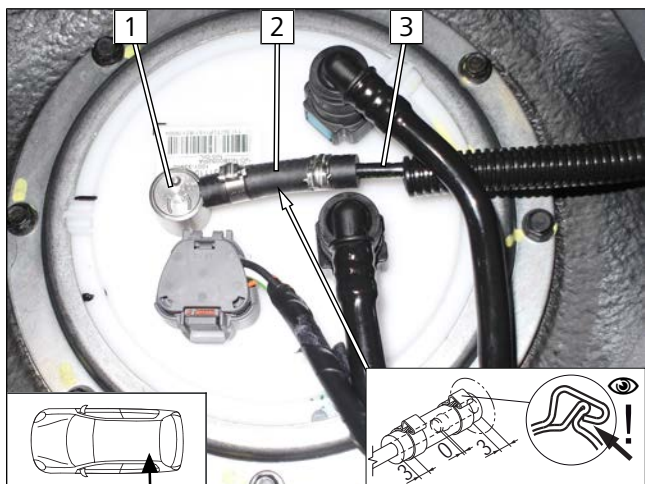

Abb. 53



### GEFAHR

Brand- und Explosionsgefahr durch austretende Kraftstoffe und Kraftstoffdämpfe.

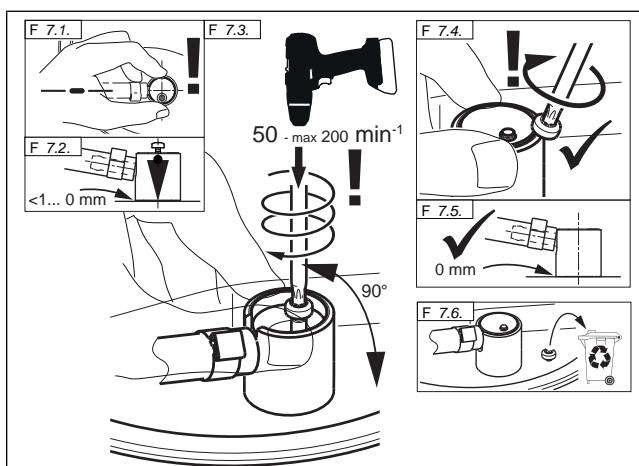
► FuelFix montieren.



## Arbeitsschritt F8



Abb. 54

► Festen Sitz FuelFix prüfen.

## Kraftstoffleitung sichern



Abb. 55

1 Kabelbinder als Zugentlastung

## Kraftstoffpumpe anschließen

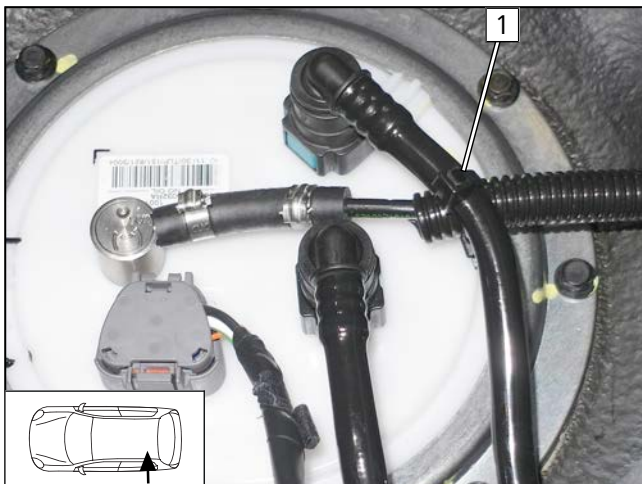

Abb. 56

- 1 Schelle Ø10
- 2 Kraftstoffleitung FuelFix in Wellrohr Ø10
- 3 Kabelbinder als Zugentlastung



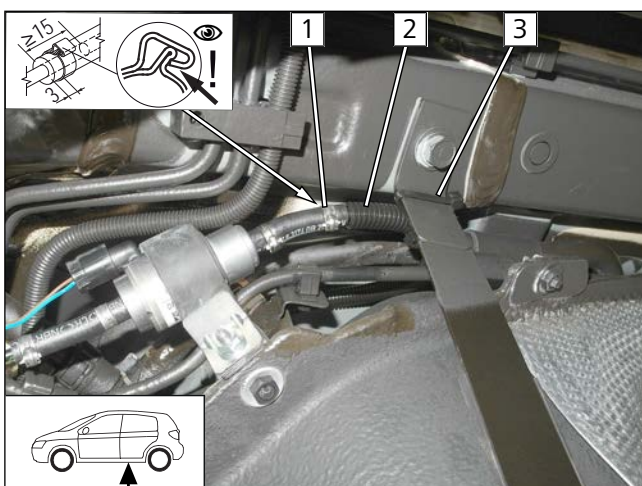

## 10 Brennluft

### Brennluftansaugchalldämpfer vormontieren



Abb. 57

- 1 Brennluftansaugchalldämpfer
- 2 selbstklebender Schaumstoff
- 3 Schraube M5x16, Schelle Ø51, Lochband, Karoseriescheibe, Bundmutter

### Brennluftansaugchalldämpfer montieren

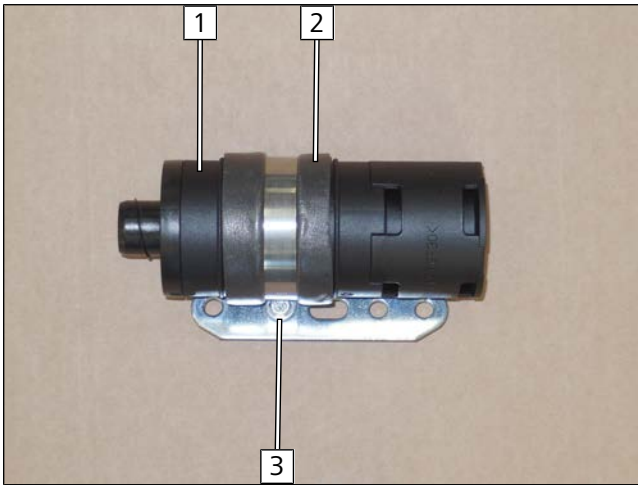

Abb. 58



Einbauhinweise des Brennluftansaugchalldämpfers beachten.

- 1 Brennluftansaugchalldämpfer
- 2 Brennluftleitung

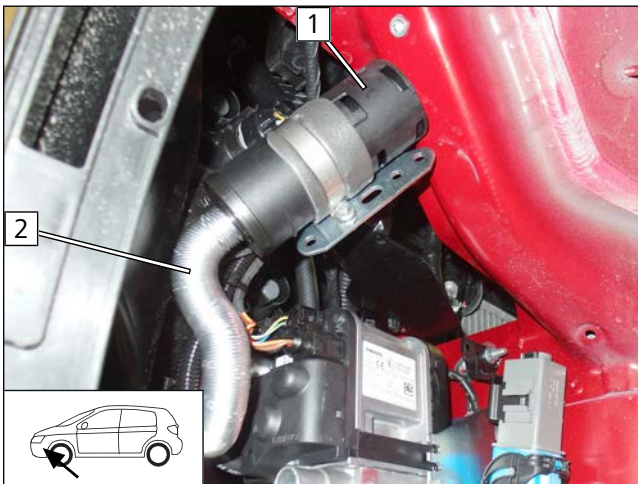

Abb. 59

- 1 Schraube M6x20, Federring, Lochband, Einnietmutter

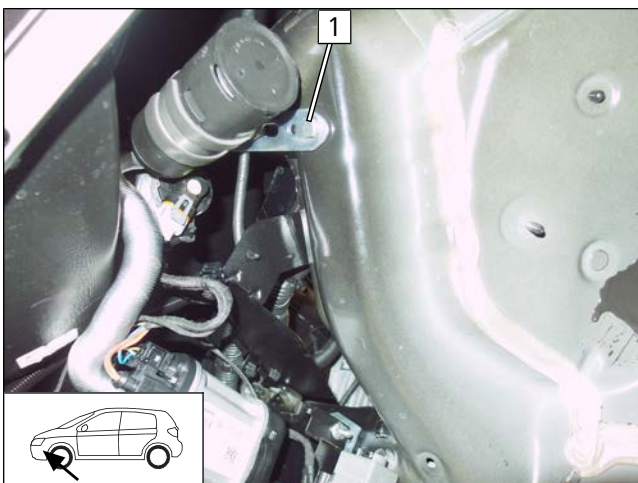

## 11 Kühlmittel 1.6 CRDi

### 11.1 Schema Schlauchverlegung

Kühlmittelkreislauf "Inline"

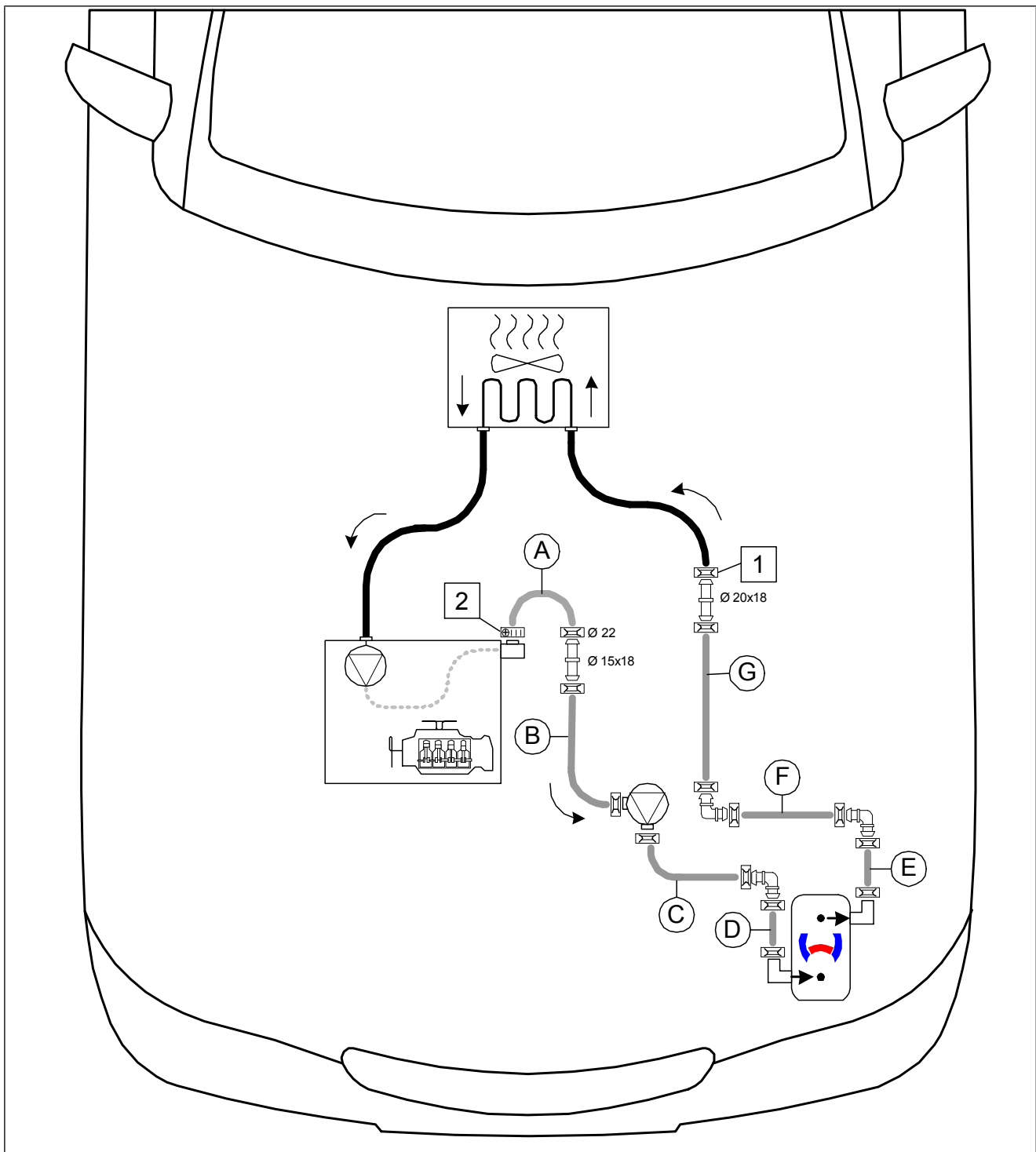

Alle nicht bezeichneten Federbandschellen  = Ø25

Alle nicht bezeichneten Verbindungsrohre  = Ø18x18

**1** fzg.eigene Federbandschelle; **2** Schlauchschelle Ø16-27



## 11.2 Vorarbeiten

### Profilgummi sw montieren

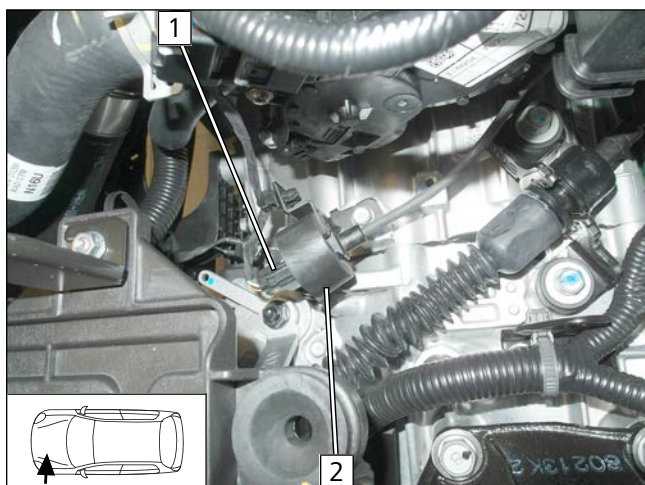

- Fzg.eigene Steckverbindung an Position **1** lösen, Profilgummi sw **2** gemäß Abb. montieren und Steckverbindung wieder verbinden.

Abb. 60

### Lochband A vorbereiten



Abb. 61

### Lochband B vorbereiten



Abb. 62

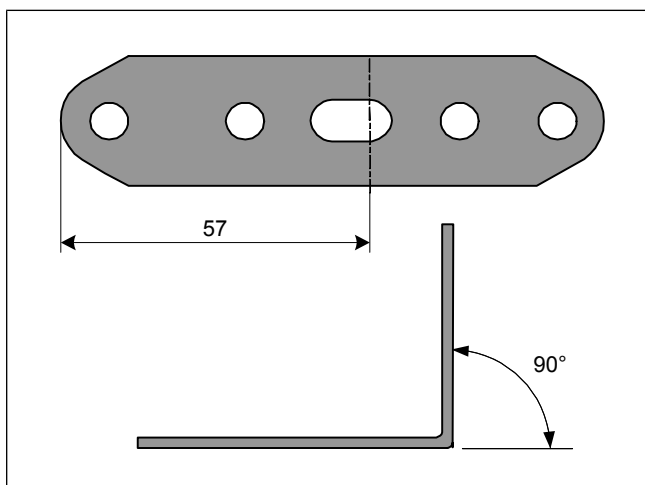

- 1 Lochband B
- 2 Kabelbinder

Abb. 63

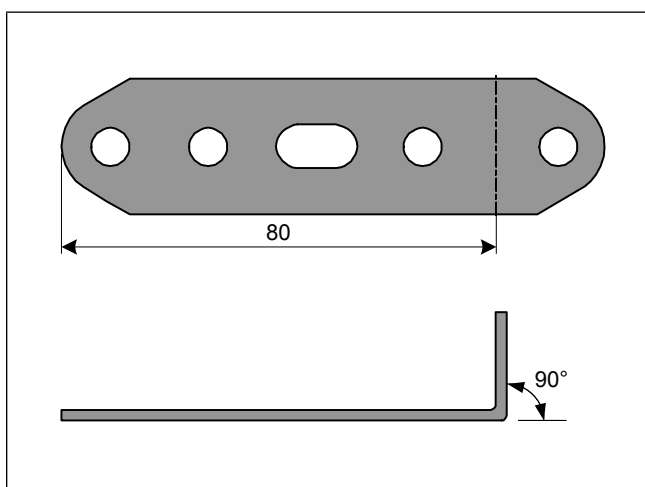
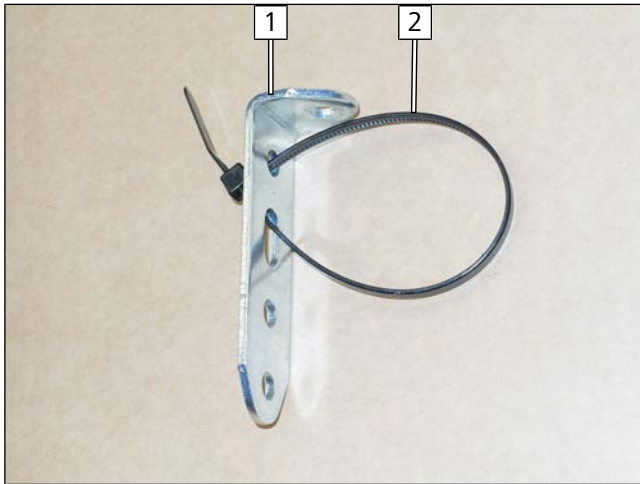
### Aufnahme Kühlmittelpumpe vorbereiten

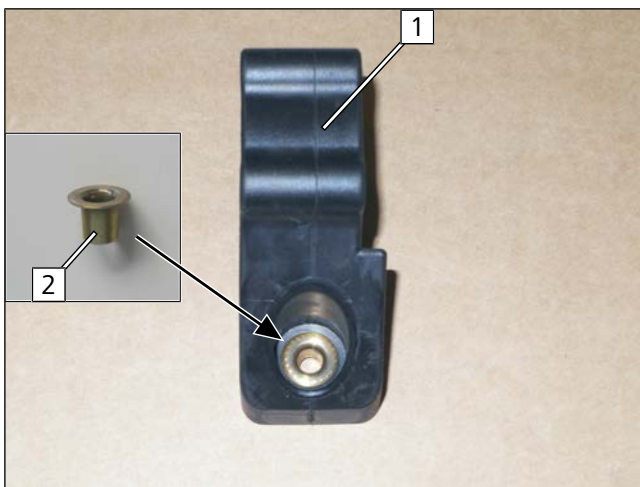

- 1 Aufnahme Kühlmittelpumpe
- 2 Hülse

Abb. 64

### Kühlmittelpumpe vormontieren

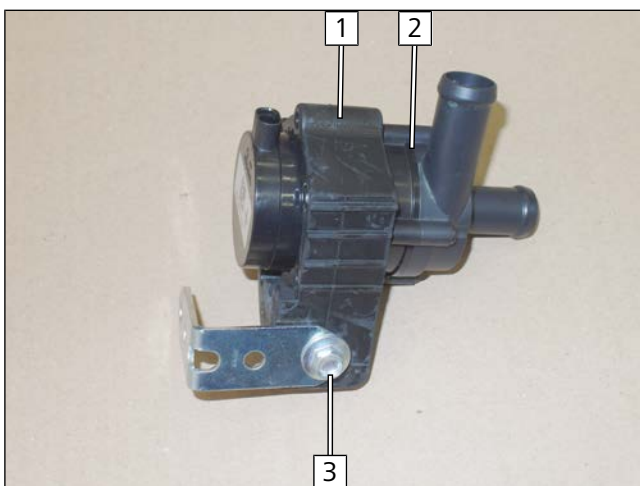

- 1 Aufnahme Kühlmittelpumpe
- 2 Kühlmittelpumpe
- 3 Schraube M6x25, Aufnahme Kühlmittelpumpe, Lochband A, Karosseriescheibe, Bundmutter

Abb. 65





## Kühlmittelpumpe montieren



Abb. 66

- 1 Schraube M6x20, Federring, Lochband, Einnietmutter
- 2 Kühlmittelpumpe
- 3 Stecker Kabelbaum Kühlmittelpumpe

## Lochband B montieren

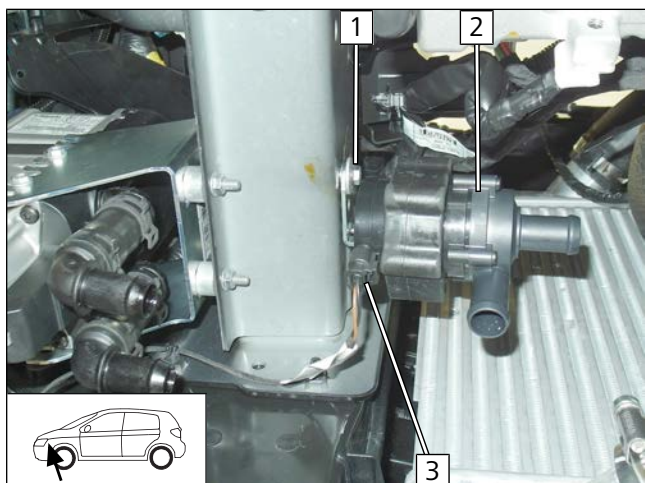

Abb. 67

► Fzg.eigene Schraube an Position 1 entsorgen.

- 1 Schraube M6x20, fzg.eigener Halter, Lochband B, Bundmutter
- 2 Lochband B

## Gewebeschrumpfschlauch montieren

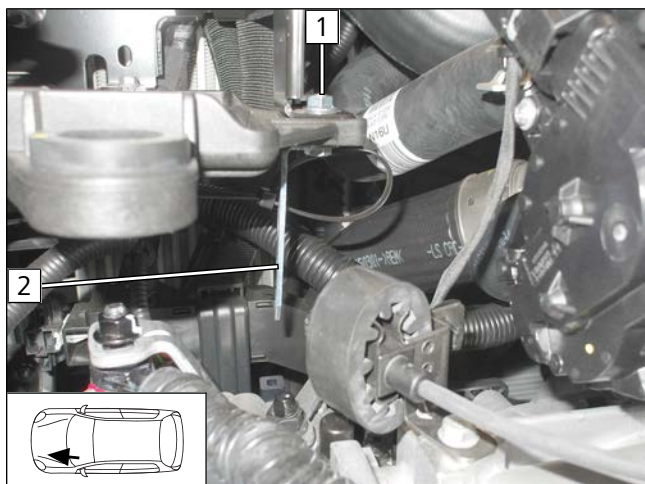

Abb. 68

► Gewebeschrumpfschläuche 1 auf Schläuche B und G aufschieben, ablängen und schrumpfen.



## Wärmeschutzschlauch montieren

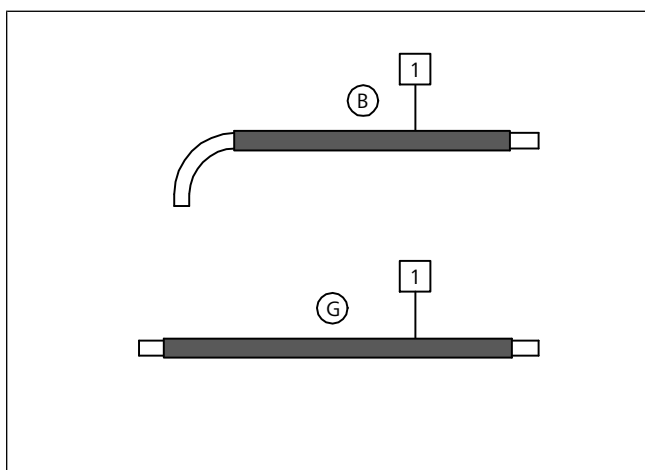

Abb. 69

► Wärmeschutzschlauch ablängen und auf Schläuche **C** und **F** aufschieben.

**1** Wärmeschutzschlauch

## Schlauch **A** vormontieren

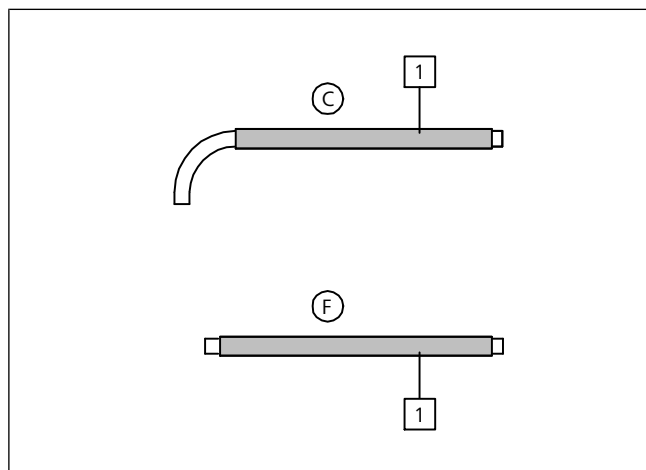

Abb. 70

**1** Verbindungsrohr Ø15x18

**2** Federbandschelle Ø22

## 11.3 Erstellung Kühlmittelkreislauf

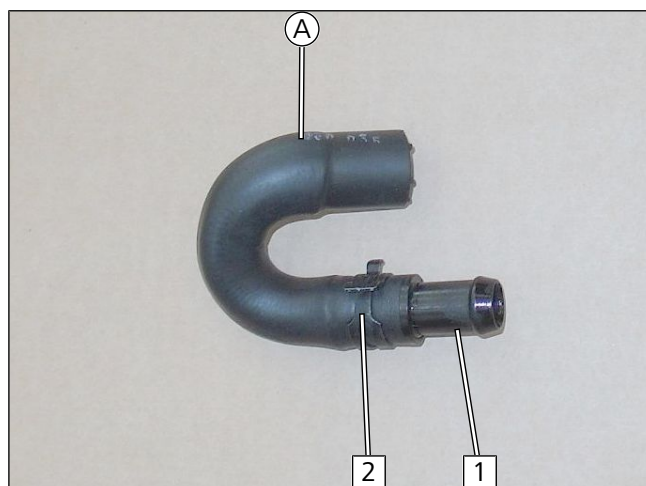
### Anschluss Heizgeräteausgang



Abb. 71



## Anschluss Heizgeräteeingang und Kühlmittelpumpenausgang

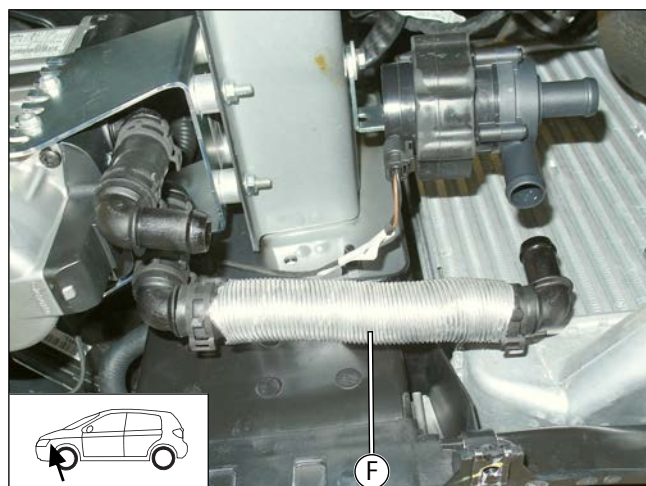
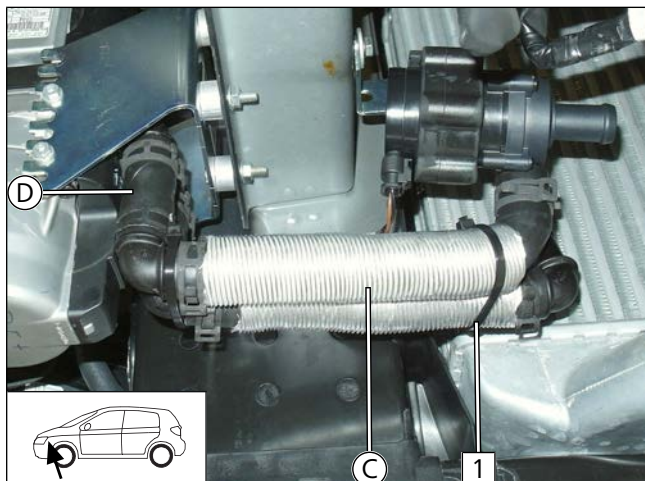

1 Kabelbinder

Abb. 72

## Anschluss Schlauch (B) und Schlauch (G)

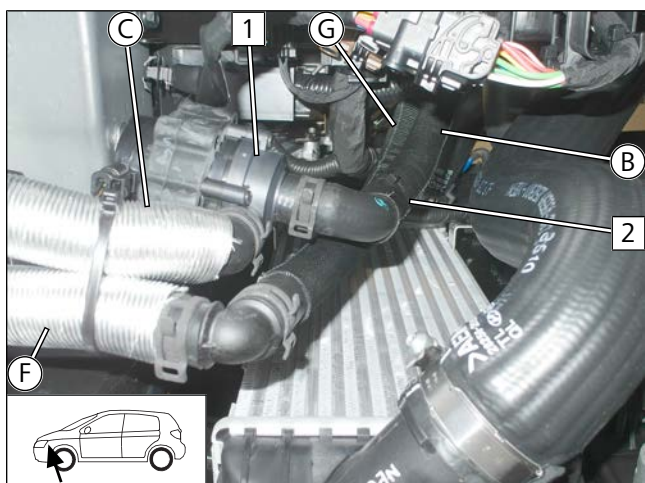

► Schläuche (B) und (G) in den Motorraum verlegen.

1 Kühlmittelpumpe

2 Kabelbinder

Abb. 73

## Schläuche (B) und (G) verlegen

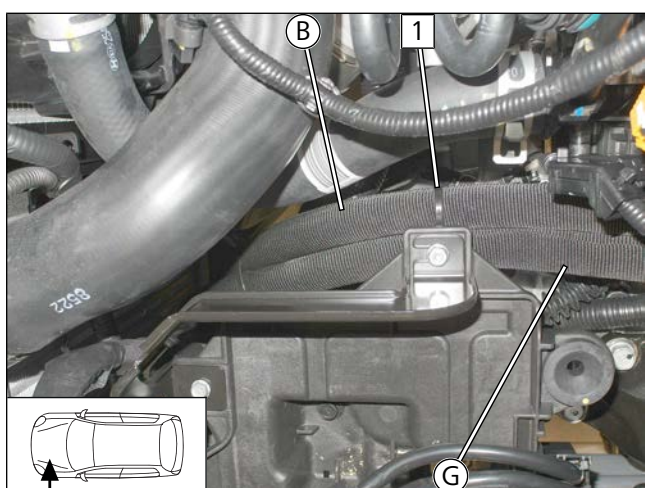

► Schläuche (B) und (G) durch vormontierten Kabelbinder zur Trennstelle verlegen.

1 vormontierter Kabelbinder am Lochband

Abb. 74





## Trennstelle

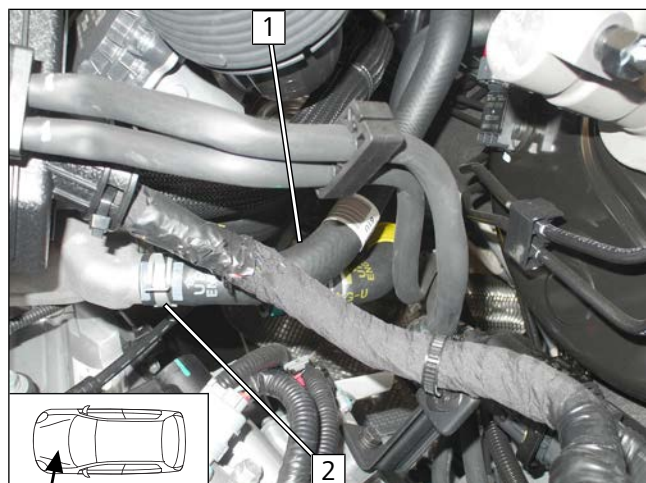

- ▶ Schlauch Motorausgang / Wärmeübertragereingang **1** vom Stutzen Motorausgang abziehen. Fzg.eigene Federbandschelle **2** wird wieder verwendet.

Abb. 75

## Schlauch **A** montieren

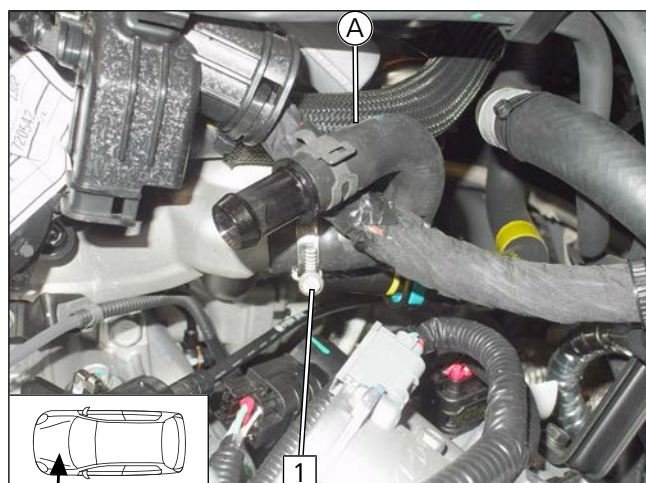

- 1** Schlauchschelle Ø16-27

Abb. 76

## Anschluss Schlauch **B** an Schlauch **A**



Abb. 77



## Schlauchstück Wärmeübertragereingang anschließen

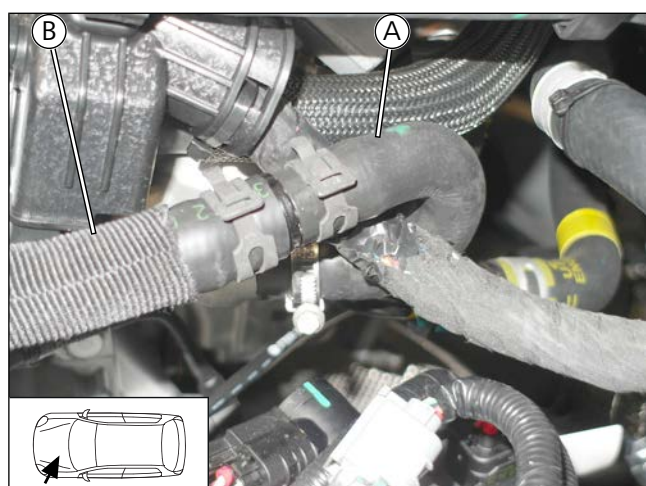

Abb. 78

- 1 Schlauchstück Wärmeübertragereingang
- 2 fzg.eigene Federbandschelle

## Krallenkabelbinder vormontieren

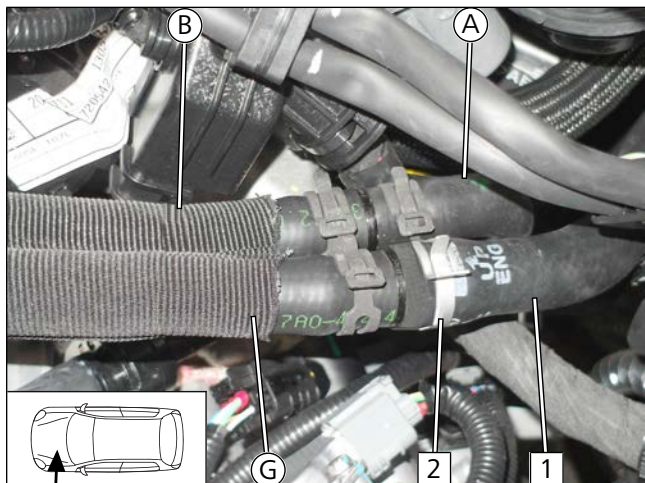

Abb. 79

- 1 Krallenkabelbinder
- 2 Kabelbinder

## Schlauchstück Wärmeübertragereingang befestigen

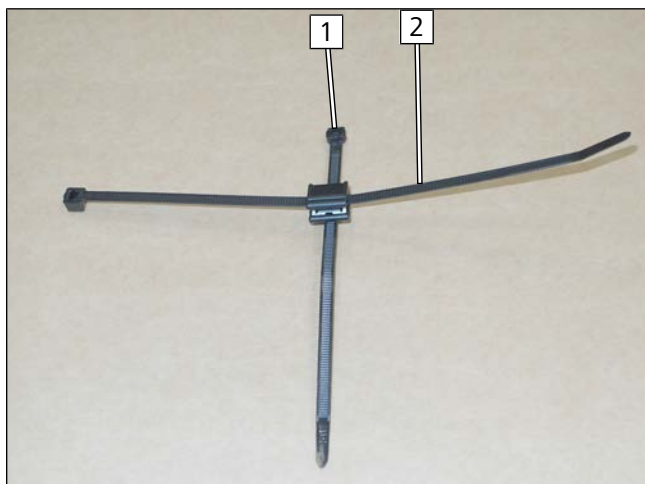

Abb. 80

- 1 Schlauchstück Wärmeübertragereingang
- 2 fzg.eigene Kraftstoffleitung
- 3 vormontierter Krallenkabelbinder



## Schläuche **B** und **G** befestigen

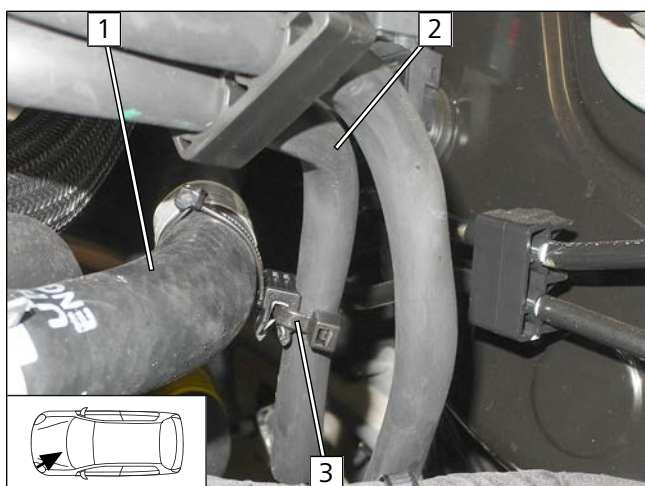

Abb. 81



Gefahr der Beschädigung von Bauteilen

► Auf ausreichenden Abstand zu benachbarten Bauteilen achten, ggfs. korrigieren.

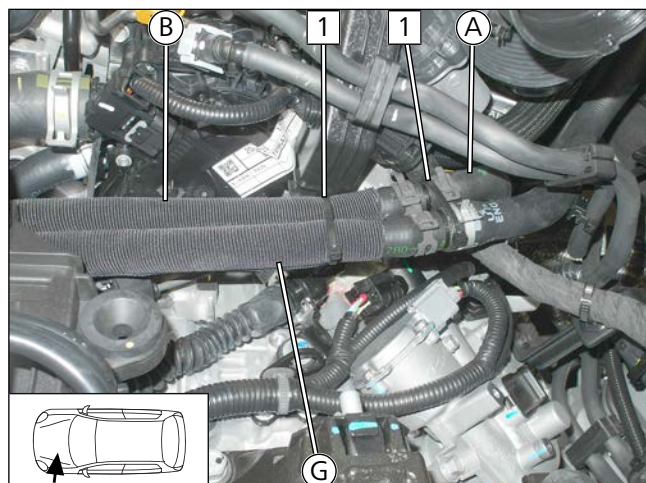
- 1 Kabelbinder um Schlauch **B** und Schlauch **G**



Abb. 82



Gefahr der Beschädigung von Bauteilen

► Auf ausreichenden Abstand zu benachbarten Bauteilen achten, ggfs. korrigieren.

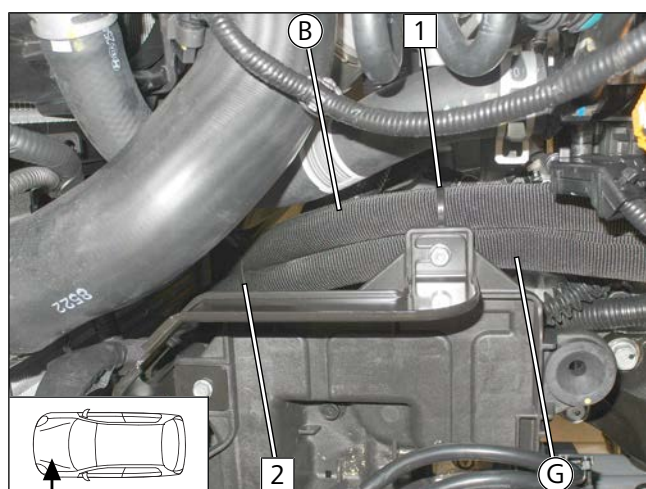
- 1 Kabelbinder festziehen
- 2 Kabelbinder um Schlauch **B** und Schlauch **G**



Abb. 83



Gefahr der Beschädigung von Bauteilen

► Auf ausreichenden Abstand zu benachbarten Bauteilen achten, ggfs. korrigieren.

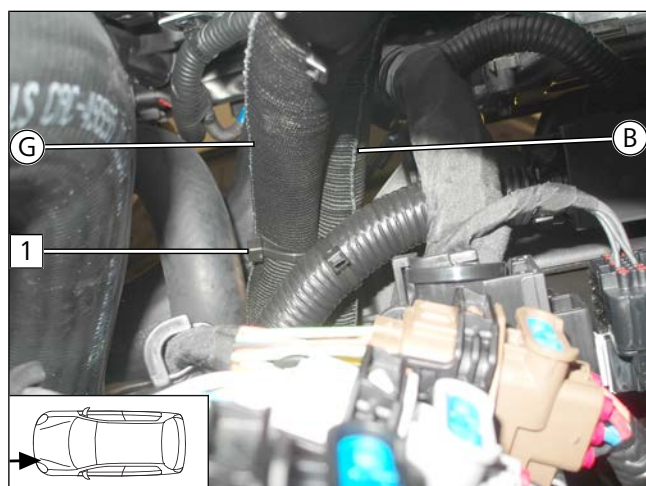
- 1 Kabelbinder um Schlauch **B** und Schlauch **G** und fzg.eigenen Kabelbaum



## 12 Kühlmittel 2.0 CRDi

### 12.1 Schema Schlauchverlegung

Kühlmittelkreislauf "Inline"



Abb. 84

Alle nicht bezeichneten Federbandschellen  = Ø25

Alle nicht bezeichneten Verbindungsrohre  = Ø18x18

**1** fzg.eigene Federbandschelle; **2** Profilmgummi schwarz Ø22; **3** Schlauchschelle Ø16-27;

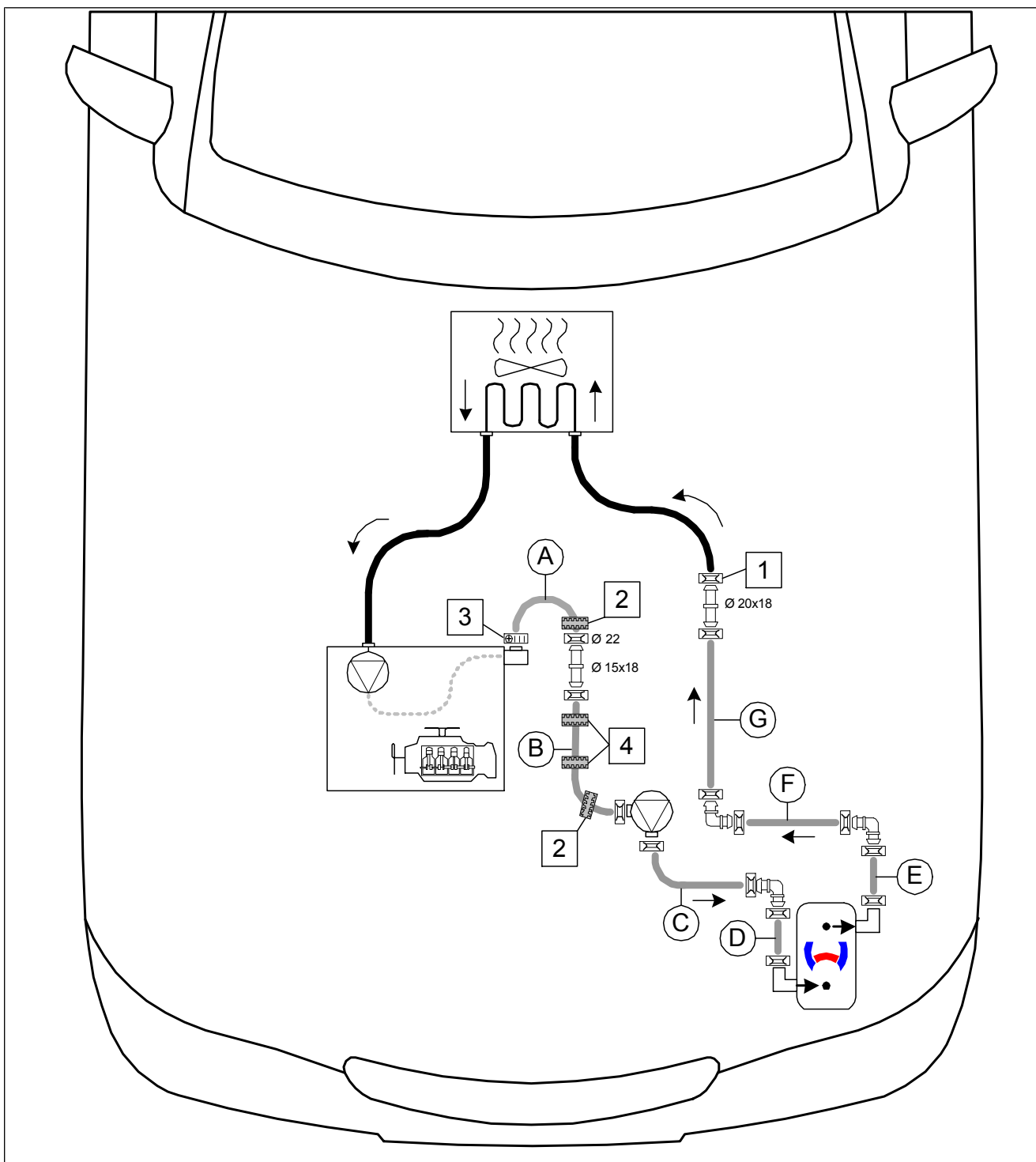
**4** Profilmgummi schwarz Ø25





## 12.2 Vorarbeiten

### Aufnahme Kühlmittelpumpe vorbereiten



Abb. 85

- 1 Aufnahme Kühlmittelpumpe
- 2 Hülse

### Kühlmittelpumpe vormontieren

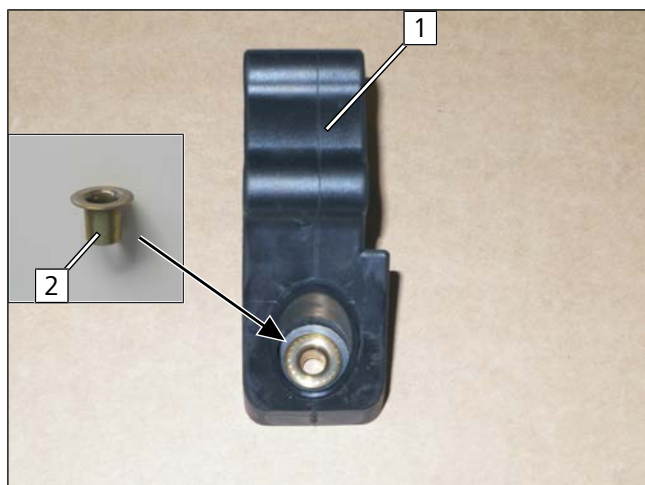

Abb. 86

- 1 Kühlmittelpumpe
- 2 Aufnahme Kühlmittelpumpe

### Bohrung erstellen und Einnietmutter einziehen

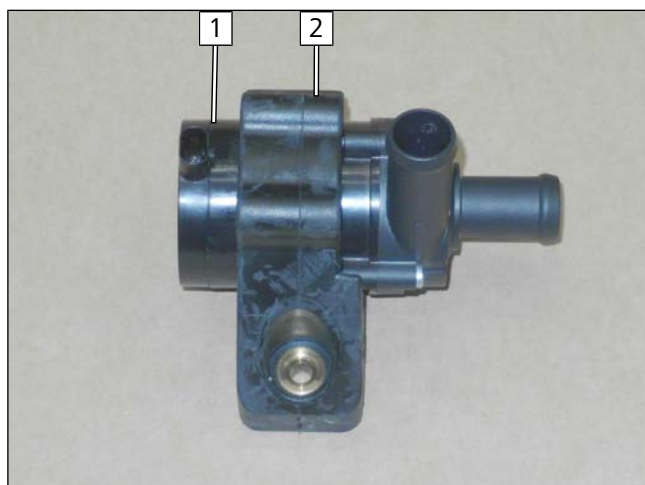

Abb. 87

- 1 Bohrung Ø9, Einnietmutter



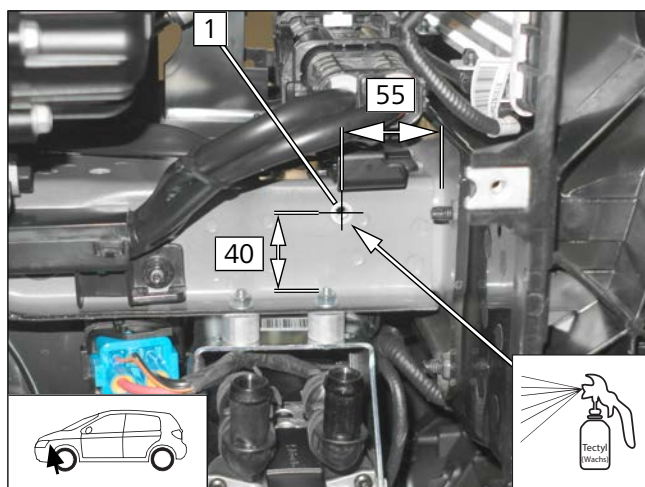

## Kühlmittelpumpe montieren

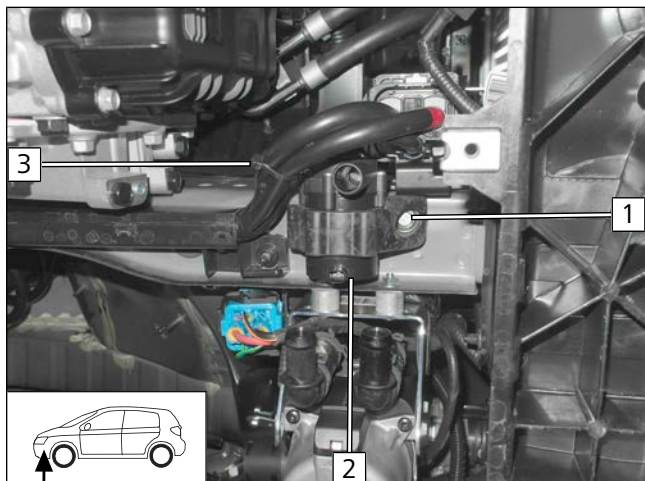

- 1 Schraube M6x25
- 2 Kühlmittelpumpe
- 3 Kabelbinder

Abb. 88

## Kabelbaum Kühlmittelpumpe montieren

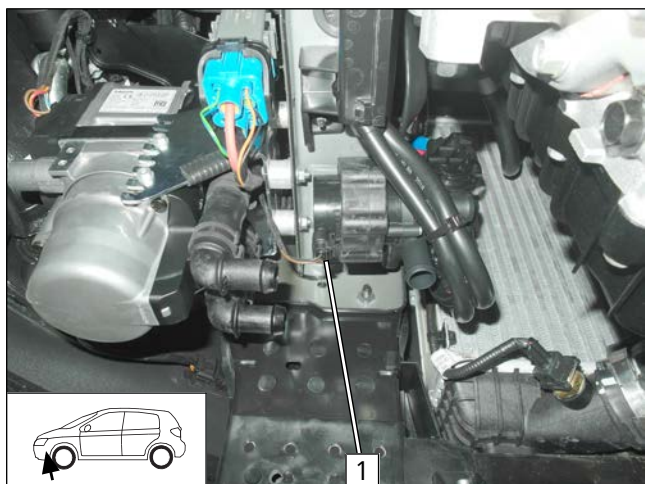

- 1 Kabelbaum Kühlmittelpumpe

Abb. 89

## Gewebeschrumpfschlauch und Profilgummis montieren

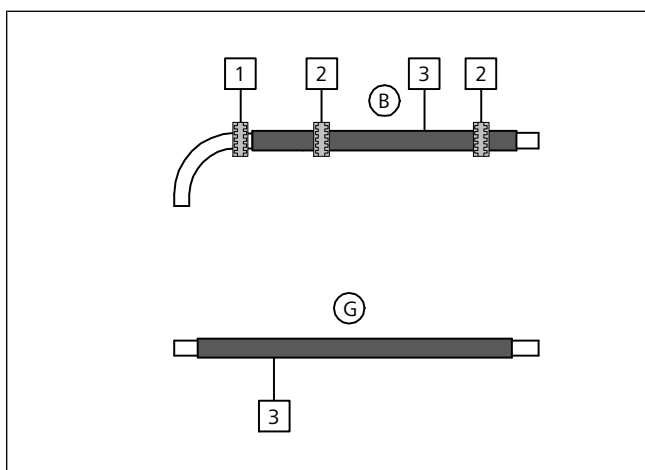

- Gewebeschrumpfschläuche **3** auf Schläuche **B** und **G** aufschieben, ablängen und schrumpfen.

- 1 Profilgummi Ø22
- 2 Profilgummi Ø25

Abb. 90



## Wärmeschutzschlauch montieren



Abb. 91

- Wärmeschutzschlauch **1** ablängen und auf Schläuche **C** und **F** aufschieben.

## Schlauch **A** vormontieren

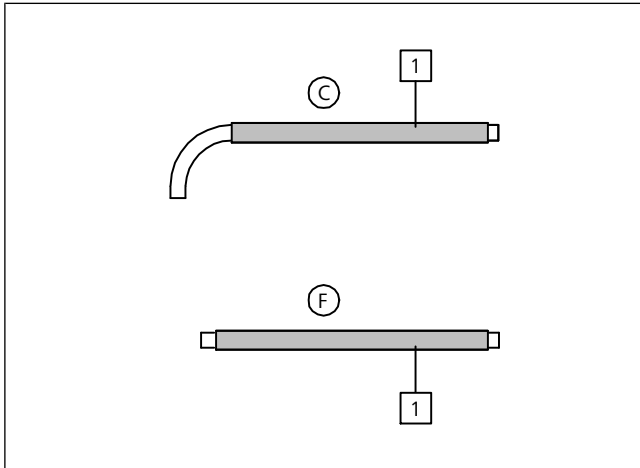

Abb. 92

- 1** Profilgummi sw Ø22
- 2** Federbandschelle Ø22
- 3** Verbindungsrohr Ø15x18

## 12.3 Erstellung Kühlmittelkreislauf

### Trennstelle

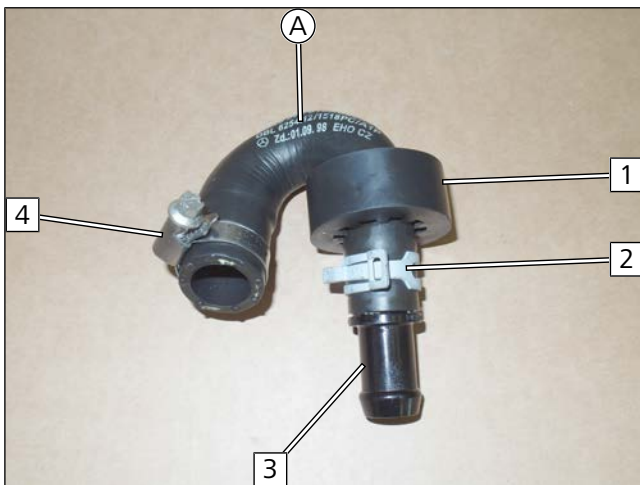

Abb. 93

- Schlauch Motorausgang / Wärmeübertragereingang **1** vom Stutzen Motorausgang **3** abziehen. Fzg.eigene Federbandschelle **2** wird wieder verwendet.



## Motorausgang und Schlauchstück Wärmeübertragereingang vormontieren

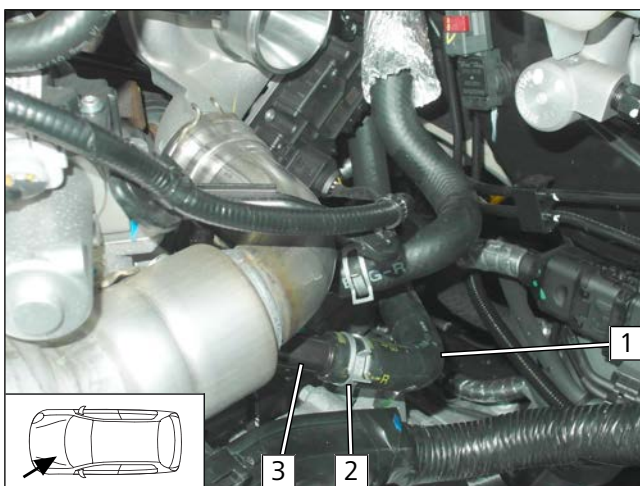
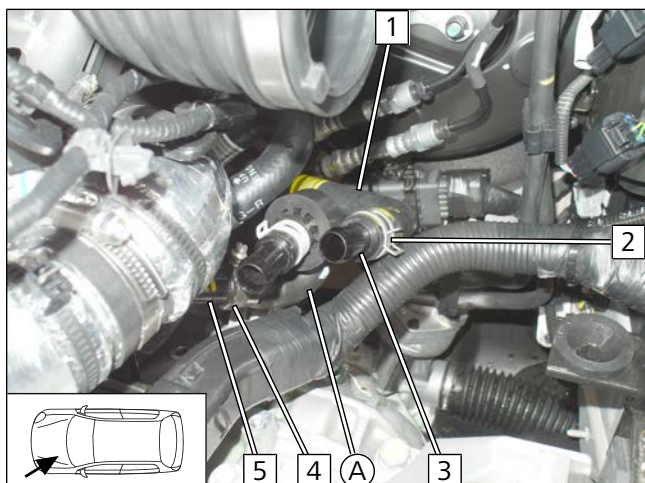

- 1 Schlauchstück Wärmeübertragereingang
- 2 fzg.eigene Federbandschelle
- 3 Verbindungsrohr 20x18
- 4 Schlauchschelle Ø16-27
- 5 Stutzen Motorausgang

Abb. 94

## Anschluss Heizgeräteausgang



Abb. 95

## Anschluss Heizgeräteeingang und Kühlmittelpumpenausgang

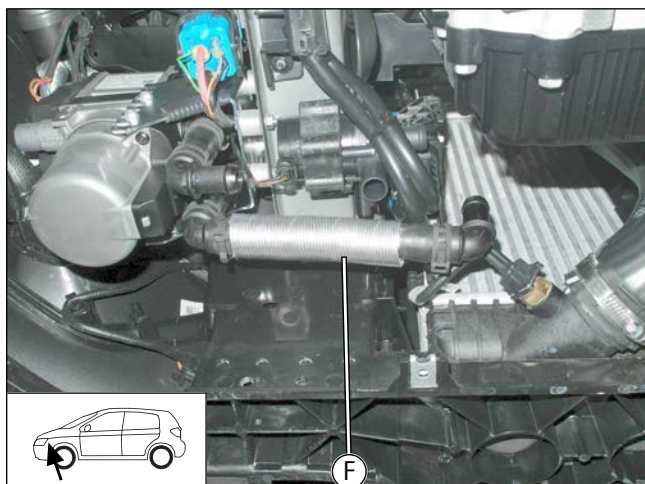
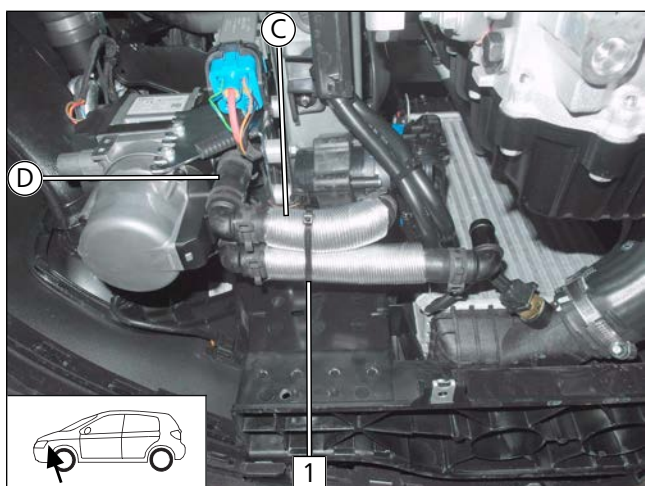

- 1 Kabelbinder

Abb. 96



### Anschluss Schlauch **B** an Schlauch **A**



Abb. 97

### Anschluss Wärmeübertragereingang

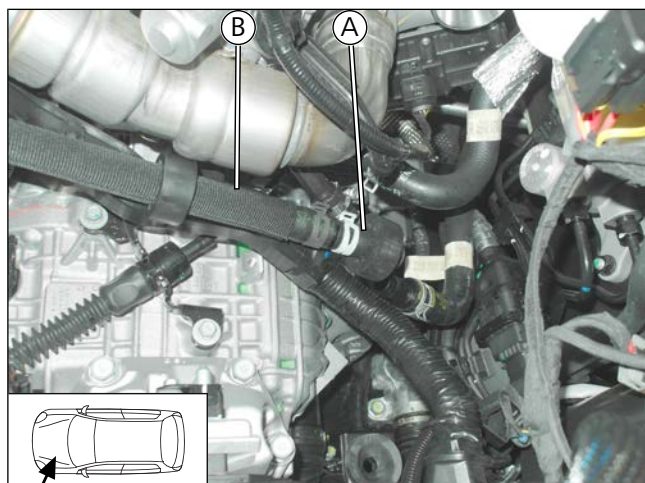

Abb. 98

- 1 Schlauchstück Wärmeübertragereingang

### Lochband vorbereiten

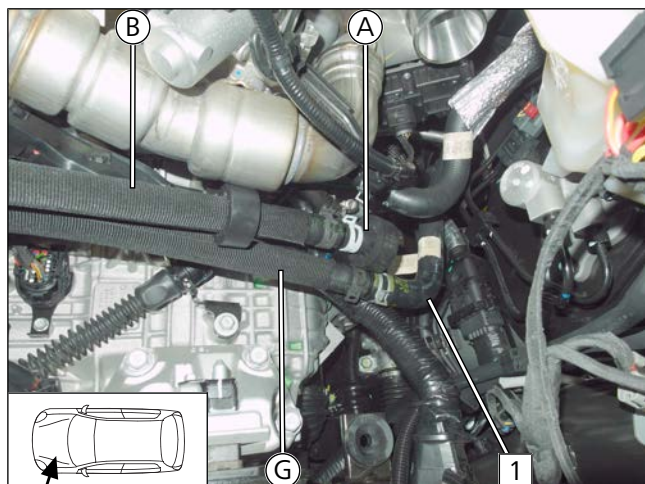

Abb. 99

- 1 Schraube M6x20, Lochband, Bolzensicherung



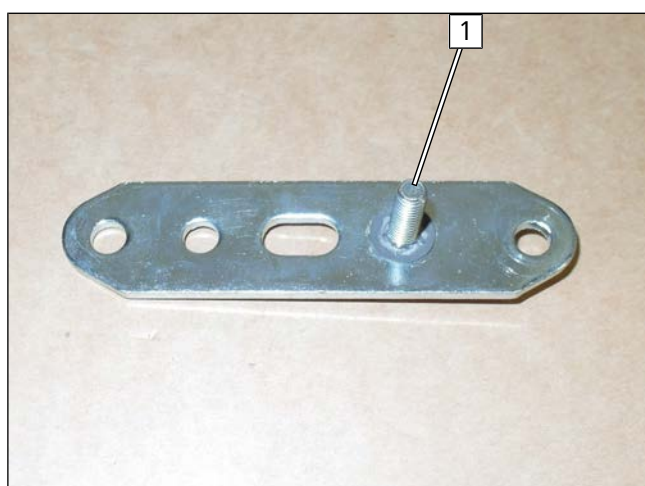

## Schläuche **B** und **G** verlegen



Abb. 100



Gefahr der Beschädigung von Bauteilen

► Auf ausreichenden Abstand zu benachbarten Bauteilen achten, ggfs. korrigieren.

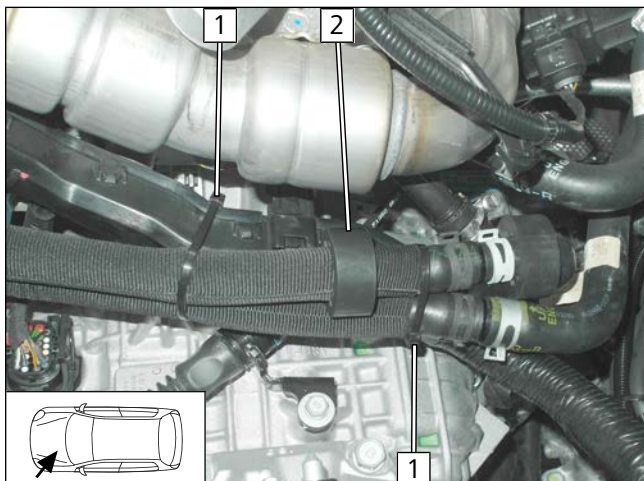
- 1 Kabelbinder
- 2 Profilgummi sw positionieren



Abb. 101

► Gummierte Rohrschelle Ø38 **2** gemäß Abb. formen.

- 1 fzg.eigene Mutter
- 3 vorbereitetes Lochband, gummierte Rohrschelle Ø38, Bundmutter

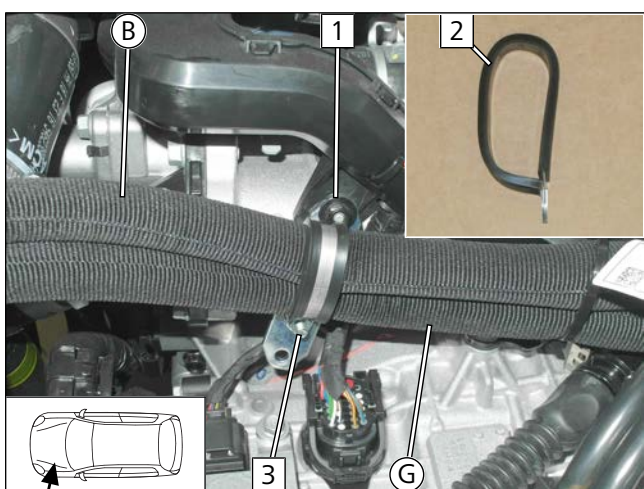

Abb. 102

- 1 Kabelbinder



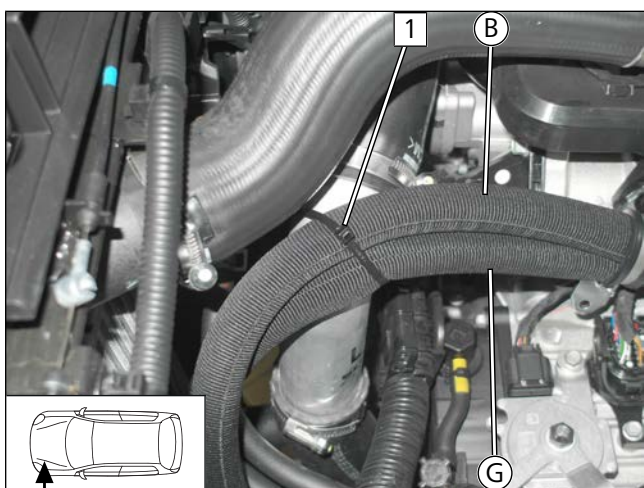

## Profilgummi ausrichten



Abb. 103



Gefahr der Beschädigung von Bauteilen

► Auf ausreichenden Abstand zu benachbarten Bauteilen achten, ggfs. korrigieren.

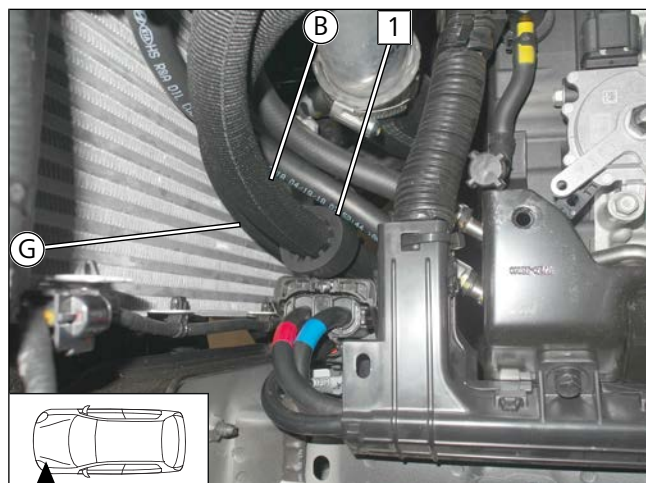
**1** Profilgummi sw

## Schläuche **B** und **G** verbinden



Abb. 104

**1** Profilgummi sw ausrichten

**2** Kabelbinder

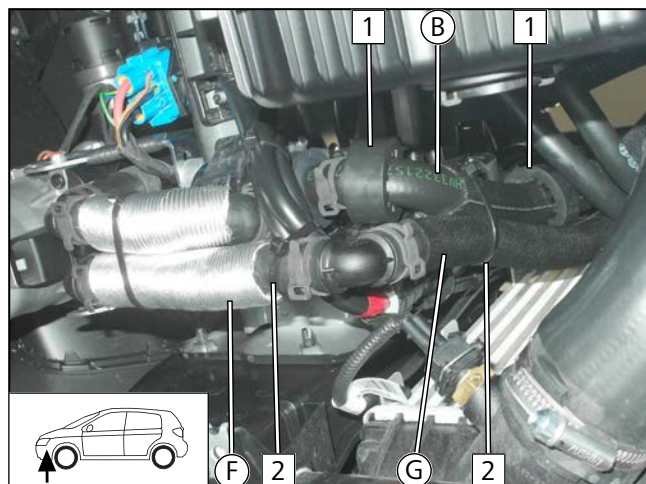

## 13 Abgas

### 13.1 Abgasleitung montieren

Abgasleitung ablängen

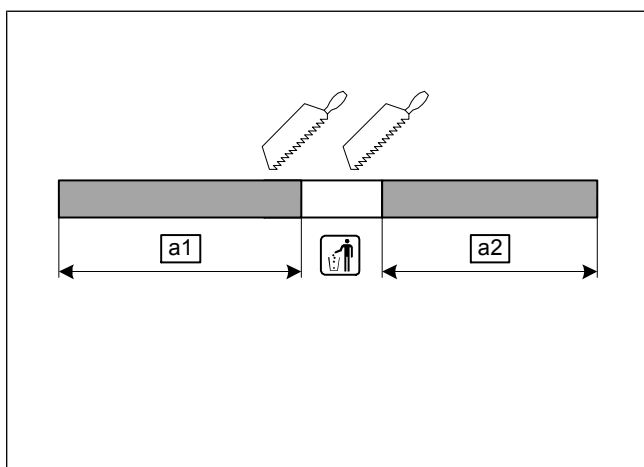

**a1** 280

**a2** 250

Abb. 105

Lochband vorbereiten

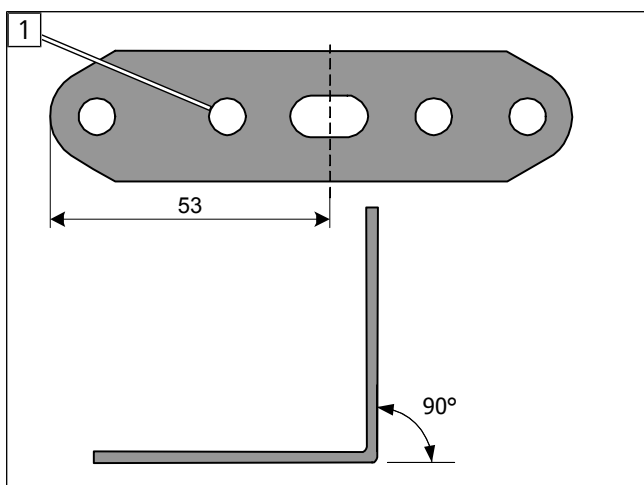

**1** Anschraubpunkt Abgasschalldämpfer

Abb. 106

Abgasschalldämpfer vormontieren

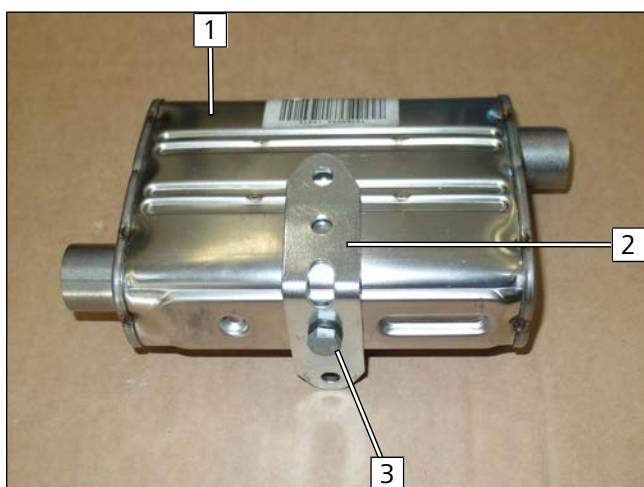

**1** Abgasschalldämpfer

**2** Lochband

**3** Schraube M6x16, Federring

Abb. 107



## Wärmeschutzfolie anbringen



Abb. 108

- 1 Kühlertraverse
- 2 Wärmeschutzfolie

## Abgasschalldämpfer montieren

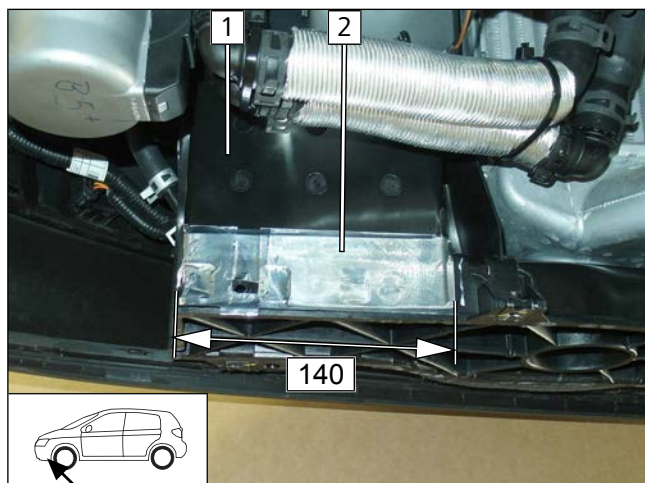

Abb. 109

- 1 Abgasschalldämpfer
- 2 Schraube M6x30, Karoseriescheibe, Bohrung, Distanzscheibe 10, Lochband, Bundmutter

## Abgasleitung a1 montieren

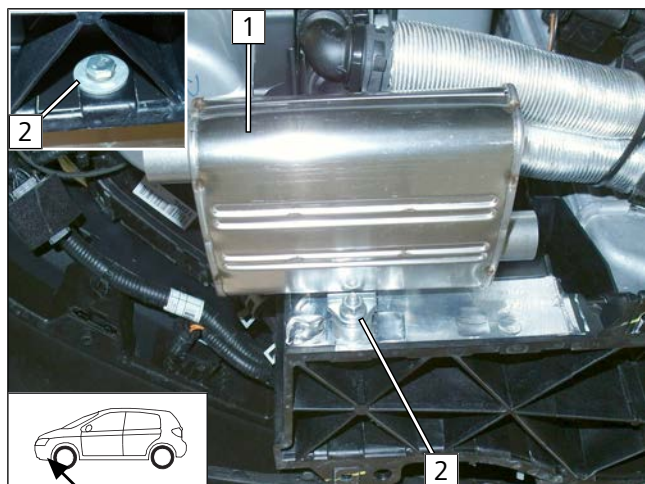

Abb. 110

- 1 Schlauchklemme
- 2 Abgasschalldämpfer



## Abgasleitung [a2] montieren

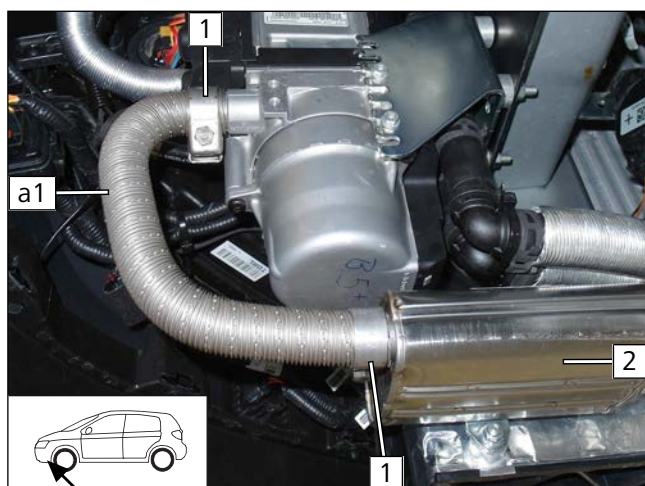
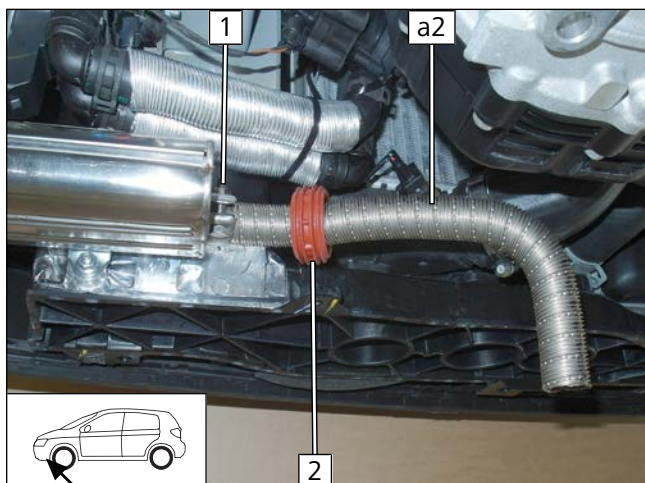

- 1 Schlauchklemme
- 2 Abstandshalter aufschieben

Abb. 111

## Abgasleitung ausrichten

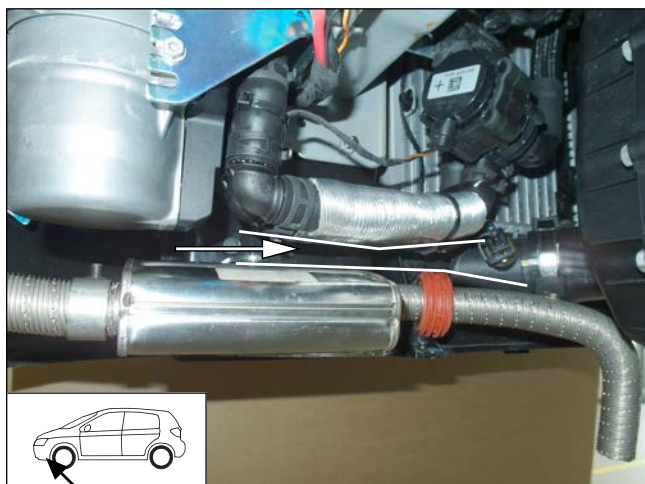

Auf ausreichenden Abstand zu benachbarten Bauteilen achten, ggfs. korrigieren.



Abb. 112

## 13.2 Abgasendfixierung montieren

### Arbeitsschritt E1

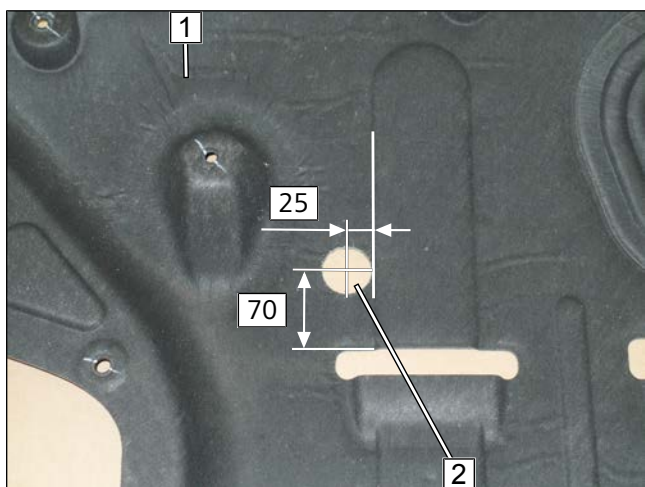

Einbauanweisung des EFIX beachten.

► Bohrung in Unterfahrschutz erstellen.

- 1 Unterfahrschutz
- 2 Lochbild übertragen, Bohrung

Abb. 113





### Arbeitsschritt E3



Abb. 114

► Lochbild übertragen.

- 1 EFIX
- 2 Lochbild

### Arbeitsschritt E4

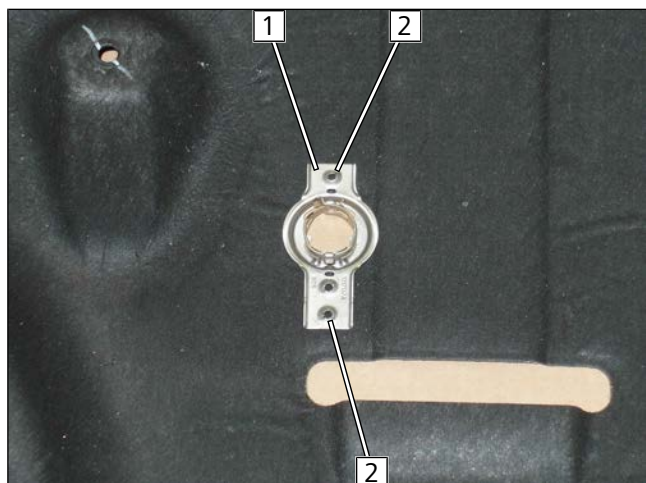

Abb. 115

► Bohrungen in Unterfahrschutz erstellen.

- 1 Bohrung

### Arbeitsschritt E5

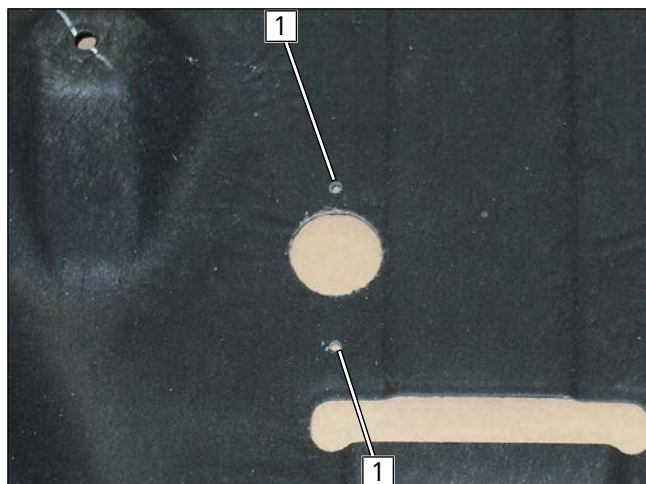

Abb. 116

► Abgasendfixierung montieren.

- 1 Blechschraube 5x13
- 2 EFIX



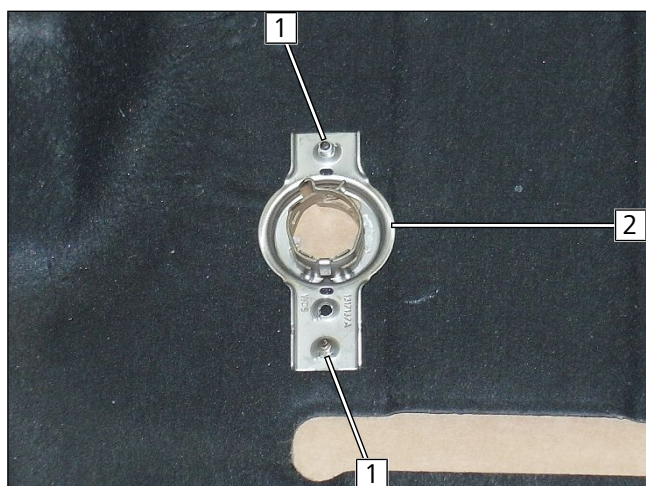

## Arbeitsschritte E6-E8

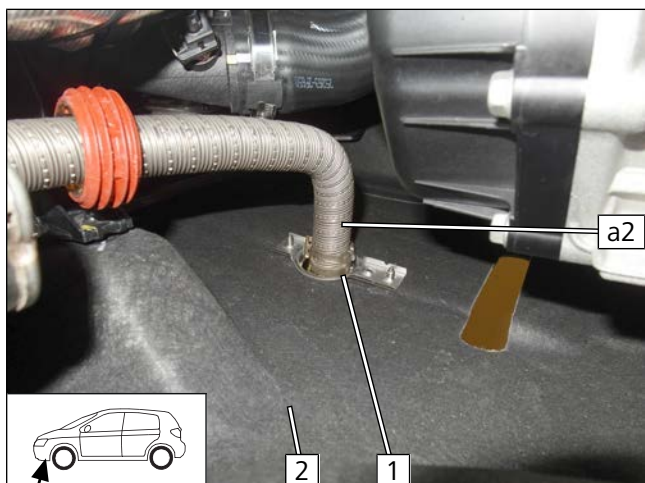

► Abgasleitung **a2** montieren.

- 1** EFIX
- 2** Unterfahrschutz

Abb. 117



## 14 Elektrik Innenraum

### 14.1 Vorbereitung Elektrik

Leitungen vorbereiten / zuordnen



Abb. 118



Leitungsabschnitte behalten ihre Nummerierung im gesamten Dokument.

- 1 Flachfederkontakt
- 1 Ltg. rt Gebläsekabelbaum
- 2 Ltg. sw Gebläsekabelbaum
- 50 Ltg. sw Zusatzleitung

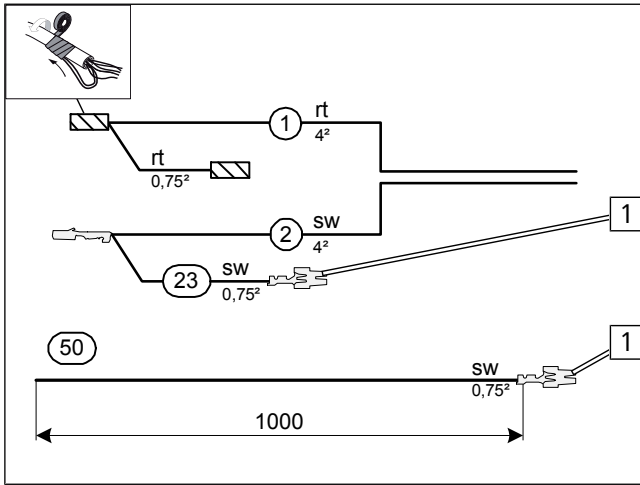
Leitungen an RSH montieren



Abb. 119



## RSH vormontieren

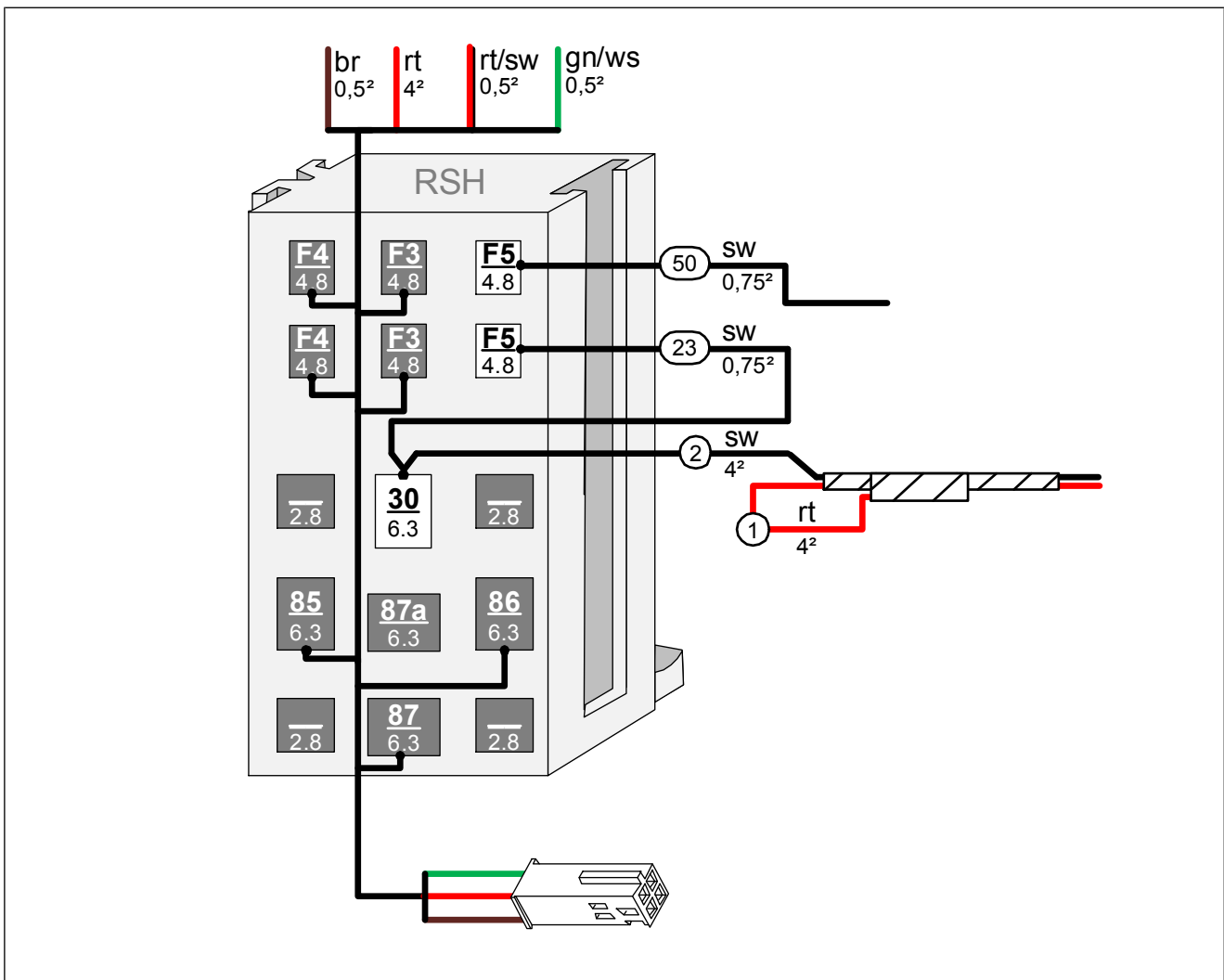

Abb. 120

- 1 RSH
- 2 Schraube M5x16, Karosseriescheibe, RSH, Lochband, Karosseriescheibe, Mutter lose montieren
- 3 K1-Relais

## 14.2 Demontagehinweise Klimabedienteil Hyundai Tucson

### Schaltereinheit ausklipsen

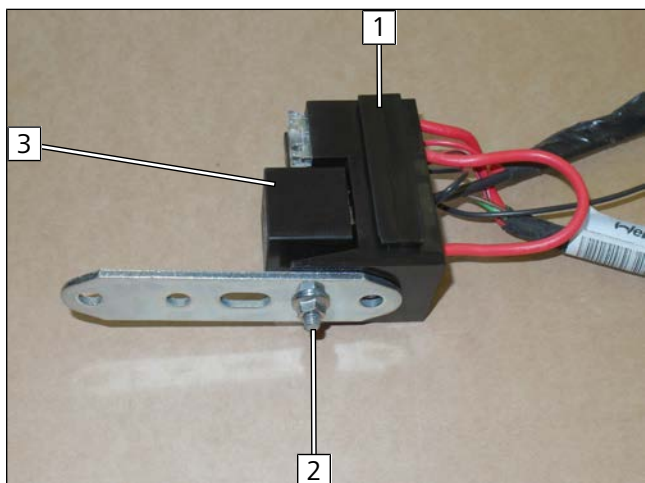

Abb. 121

- 1 Schaltereinheit
- O Befestigungspunkte

### Schaltereinheit lösen



Abb. 122

- 1 fzg.eigenen Stecker abziehen
- 2 fzg.eigenen Schlauch abziehen



Schrauben entfernen und Klimabedienteil ausklipsen

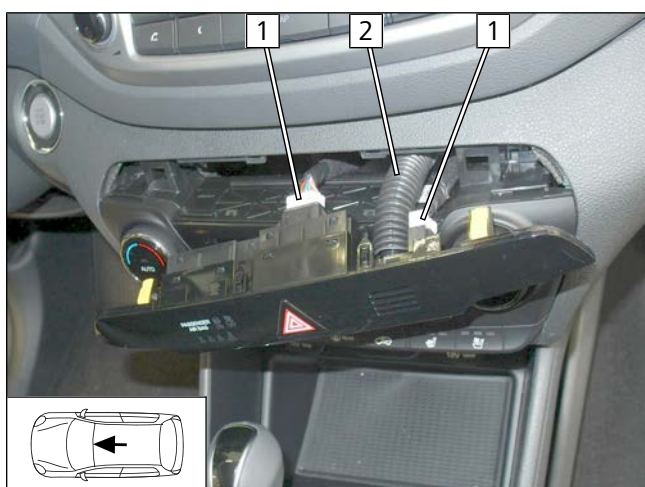
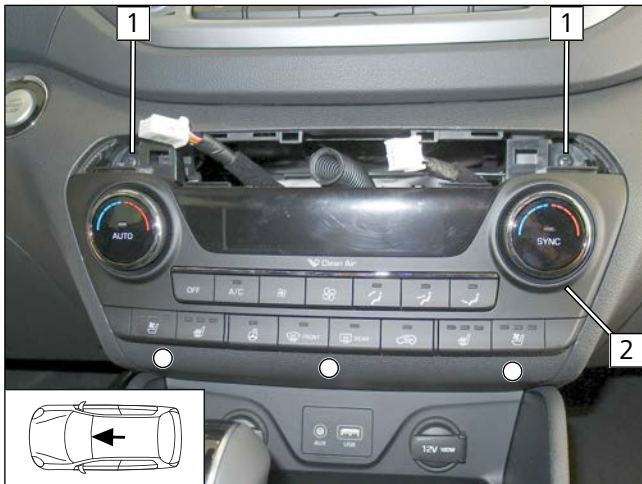

- 1 fzg.eigene Schraube
- 2 Klimabedienteil
- Befestigungspunkte

Abb. 123

### 14.3 Demontagehinweise Klimabedienteil Kia Sportage

Verkleidung Mittelkonsole ausklipsen

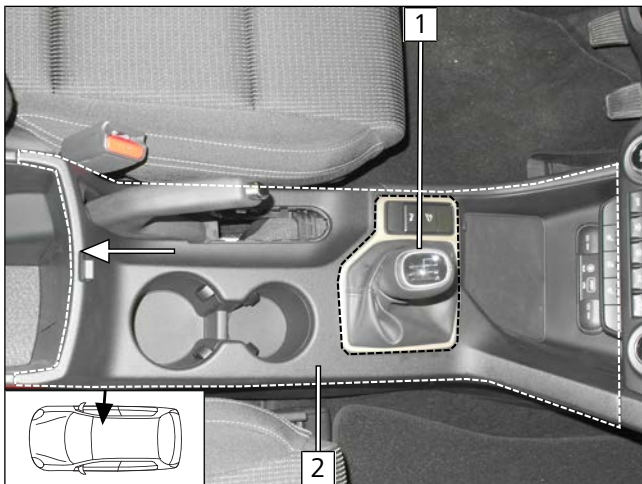

- 1 Blende Schaltknopf
- 2 Verkleidung Mittelkonsole

Abb. 124

Blende Armaturenbrett demontieren

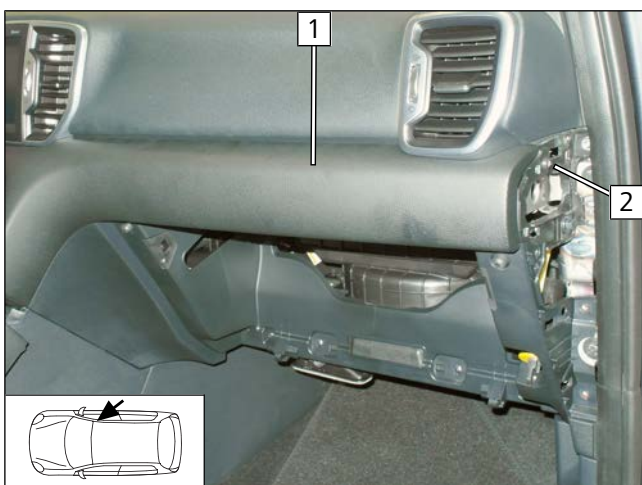

- Kreuzschraube 2 demontieren und Blende Armaturenbrett 1 abziehen.

Abb. 125



## Handschuhfach demontieren, Halterung Handschuhfach lösen

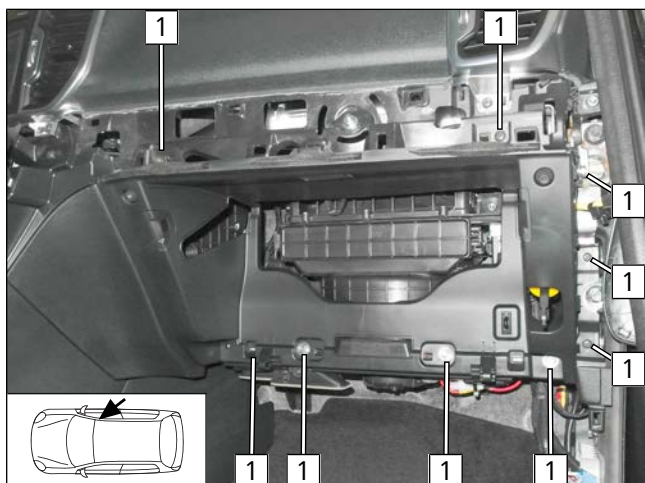

1 fzg.eigene Schraube

Abb. 126

## Klimabedienteil demontieren

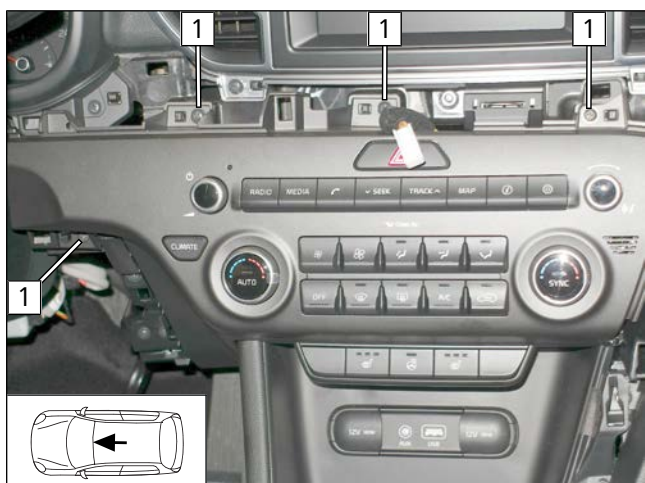

1 fzg.eigene Schraube

Abb. 127





## 14.4 Systemschaltplan



Abb. 128



## Legende Systemschaltplan

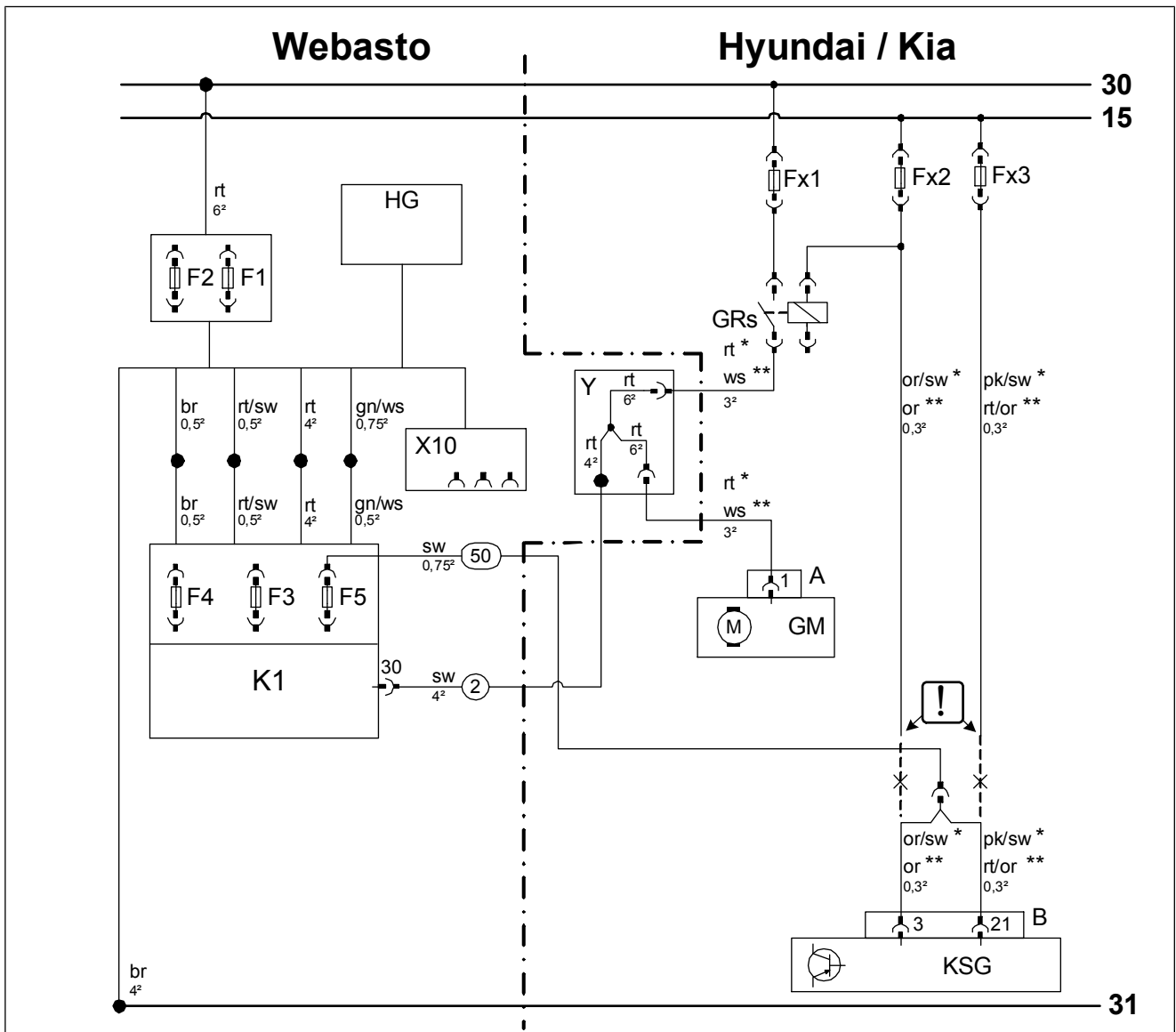

Stecker- und Bauteilbezeichnungen vom Fahrzeug sind von Webasto frei gewählt.  
Leitungsfarben können variieren.

Bauteile Fahrzeug		Symbole	
Abk.	Bauteil	Abk.	Bezeichnung
Fx1	Sicherung	X	Trennstelle
Fx2	Sicherung		isolieren und wegbinden
Fx3	Sicherung		
GRs	Geblüserelais	*	Hyundai Tucson
GM	Gebbläsemotor	**	Kia Sportage
A	2-poliger Stecker GM		
KSG	Klimasteuergerät		
B	40-poliger Stecker KSG		

Bauteile Webasto		Leitungsfarben	
Abk.	Bauteil	Abk.	Farbe
A	Stiftstecker Kabelbaum CLR Modul	bg	beige
B	Buchsenstecker Kabelbaum CLR Modul	bl	blau
C	Stiftstecker Adapterkabelbaum	br	braun
D	Buchsenstecker Adapterkabelbaum	dbl	dunkelblau
E	Stiftstecker Kabelbaum Plug&Play	dgn	dunkelgrün
F	Buchsenstecker Kabelbaum Plug&Play	ge	gelb
CCL GW	CAN CAN LIN Gateway	gn	grün
CL GW	CAN LIN Gateway	gr	grau
CLR	Kaltstart Modul	hbl	hellblau
D1	Diode	hgn	hellgrün
D2	Diodengruppe	or	orange
F0	Zusatzsicherung Spannungsversorgung	pk	pink
F1	Hauptsicherung Heizgerät	rt	rot
F2	Hauptsicherung Gebläseansteuerung Innenraum	sw	schwarz
F3	Sicherung Bedienelement	vi	violett
F4	Sicherung Gebläseansteuerung	ws	weiß
F5	Zusatzsicherung		
HG	Heizgerät TT-Evo		
K1	K1-Relais		
K2	K2-Relais		
K3	K3-Relais		
LIN GW	LIN Gateway		
PWM GW	Pulsweitenmodulator Gateway		
RSH	Relaissicherungshalter Innenraum		
RTD	Temperatursensor		
X10	Buchsenstecker Bedienelement		
Y	Leistungsadapter		



## 14.5 Gebläseansteuerung

### RSH montieren



Abb. 129



Der Systemschaltplan ist Grundlage für die nachfolgend zu erstellenden elektrischen Verbindungen und den dazu gehörigen Leitungsfarben.

- 1 RSH
- 2 fzg.eigener Stehbolzen, Lochband, Bundmutter M6
- 3 Sicherung F4 25A
- 4 Sicherung F3 1A
- 5 Sicherung F5 7,5A

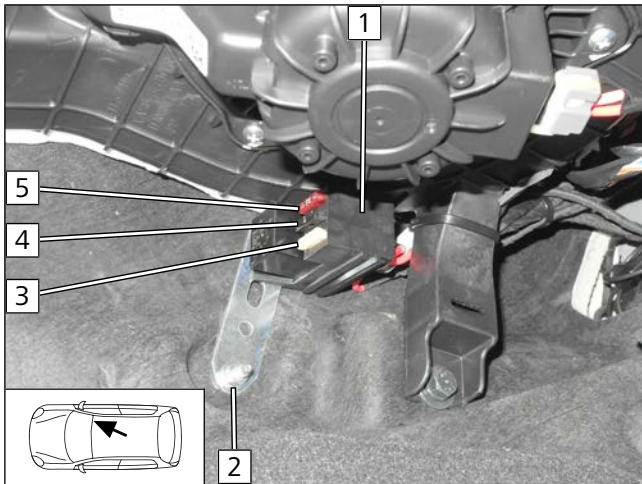
### Kabelbäume farbgleich verbinden



Abb. 130

### Anschluss Gebläsemotor

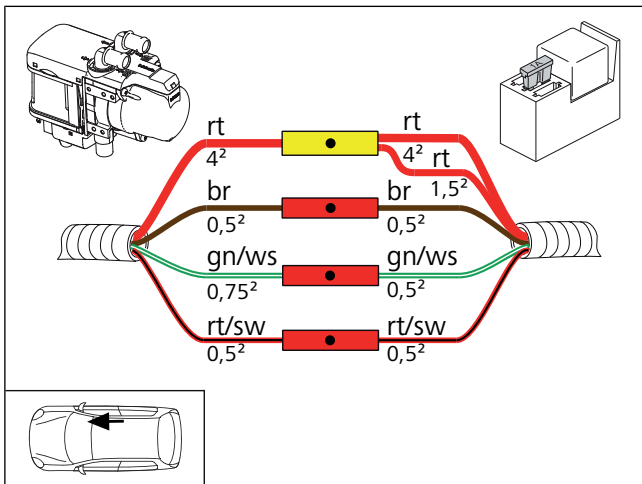

Abb. 131

- 1 Ltg. Stecker A Pin1
- 2 2-poliger Stecker A GM
- 3 Ltg. fzg.eigenes Gebläserelais
- 4 Leistungsadapter Y
- 5 Ltg. sw K1/30 Gebläsekabelbaum



## Stecker abziehen

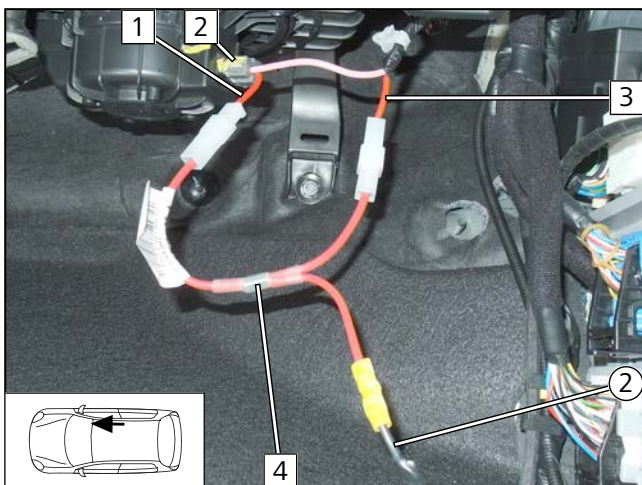

Abb. 132

## Ansicht Stecker B

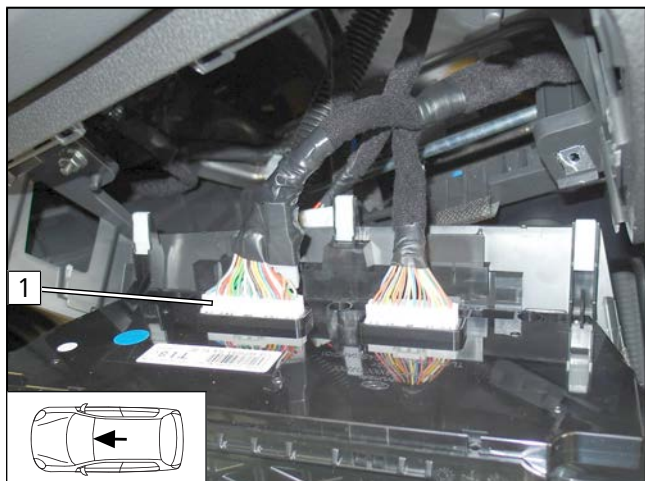

Abb. 133

## Anschluss KSG



Abb. 134

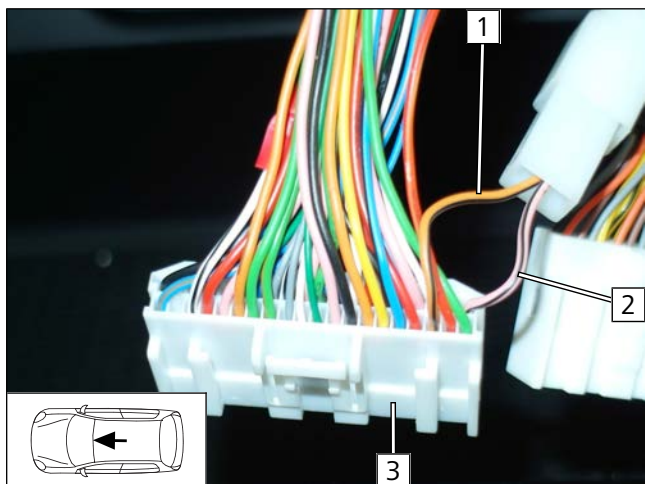

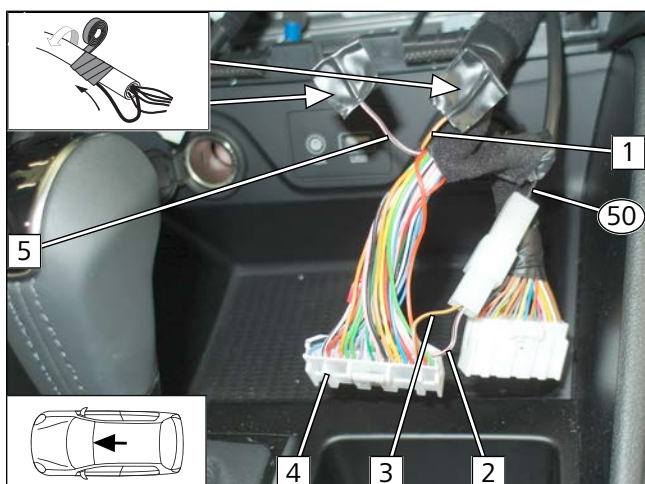

## 15 Elektrik Bedienelemente

### 15.1 Option MultiControl CAR

MultiControl CAR montieren



Abb. 135



Einbaudokumentation MultiControl CAR beachten.

- 1 Einbaurahmen

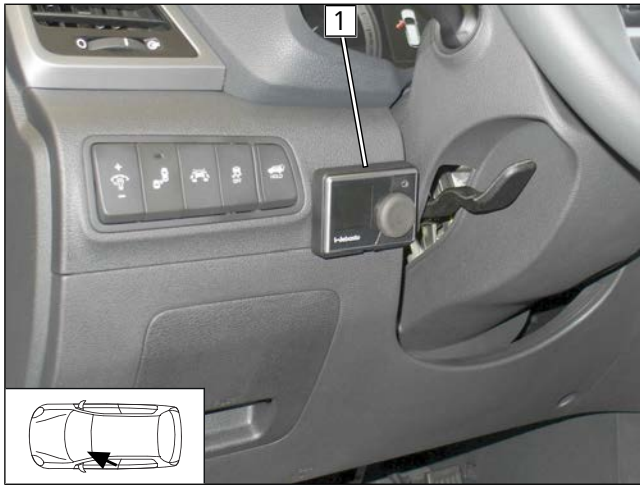
### 15.2 Option Telestart

Empfänger vorbereiten



Abb. 136



Einbaudokumentation Telestart beachten.

- 1 Bohrung auf Ø8,5 aufbohren
- 2 Halter
- 3 Empfänger

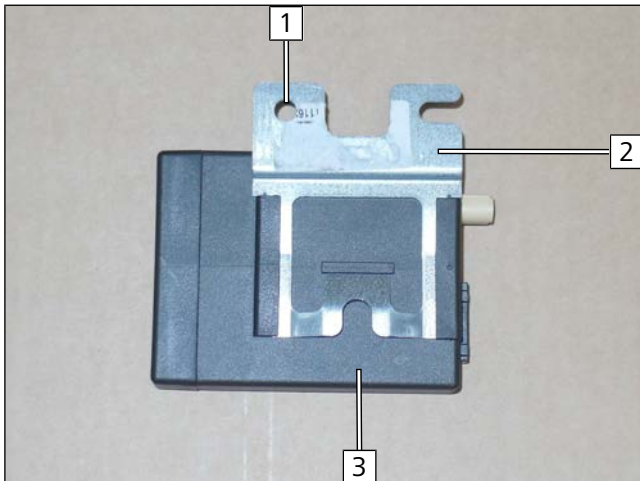
Empfänger montieren



Abb. 137

- 1 Empfänger
- 2 fzg.eigene Mutter, Halter Empfänger



## Temperatursensor montieren, nur bei T100 HTM

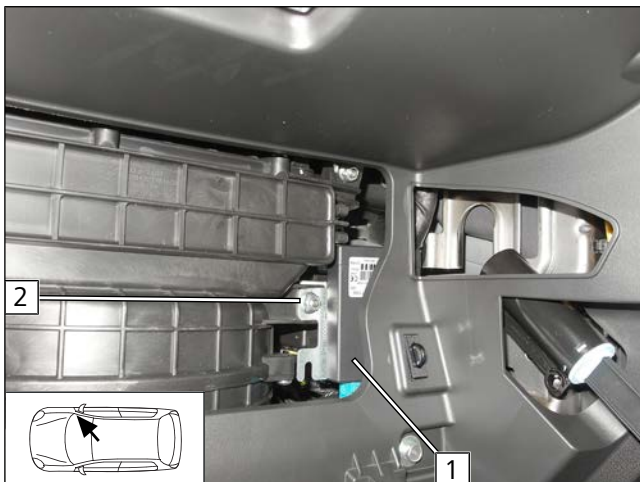

Abb. 138

- Temperatursensor **1** mit doppelseitigem Klebeband befestigen.

## Antenne montieren

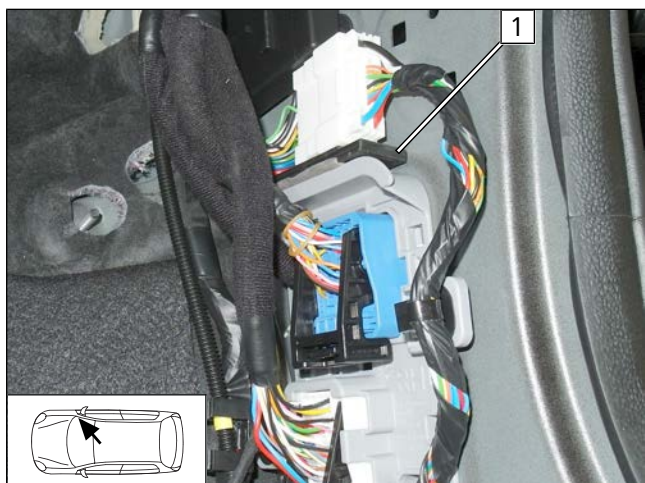

Abb. 139

- 1** Antenne

## 15.3 Option ThermoCall

### Empfänger montieren

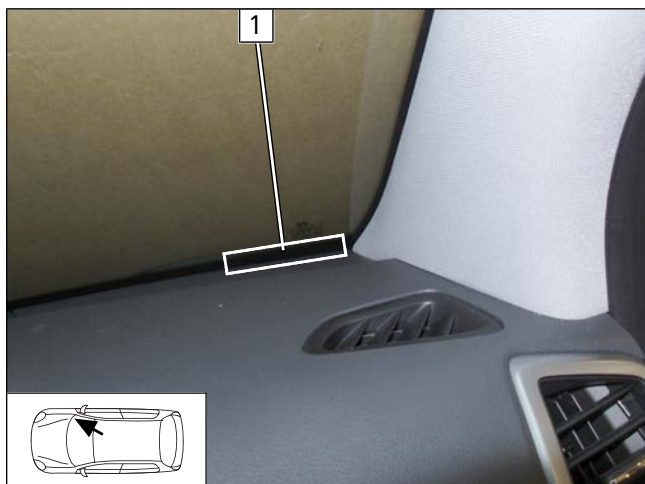

Abb. 140

- Empfänger **1** mit doppelseitigem Klebeband befestigen.



Antenne montieren (optional)

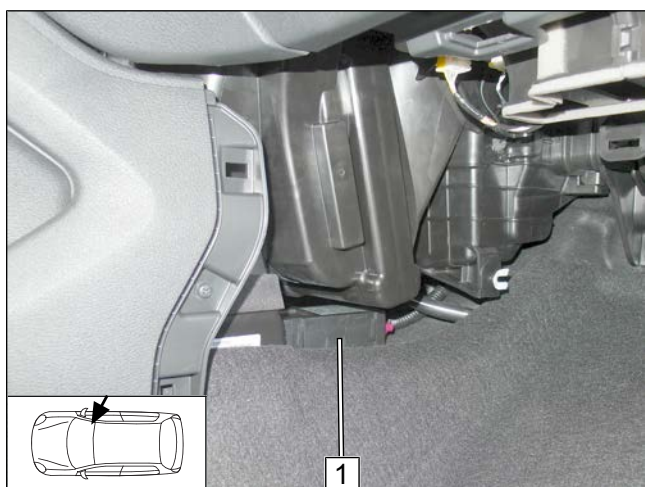
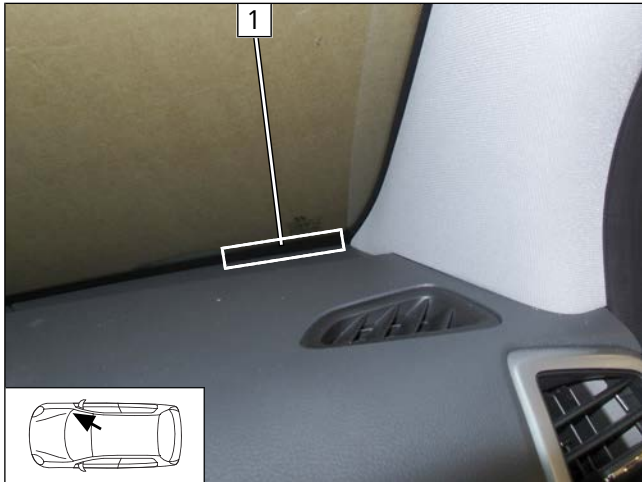

**1** Antenne

Abb. 141



## 16 Abschließende Arbeiten



Weitere Informationen finden Sie in den technischen Unterlagen des Fzg.-Herstellers.

- ▶ Demontierte Teile in umgekehrter Reihenfolge montieren



- ▶ Alle Schlauchleitungen, Schellen sowie alle elektrischen Anschlüsse auf festen Sitz prüfen
- ▶ Lose Leitungen isolieren und zurückbinden
- ▶ Heizgeräte- und elektrische Komponenten mit Korrosionsschutzwachs (Tectyl 100K) einsprühen
- ▶ Batterie anschließen



**Nur vom Fzg.-Hersteller freigegebenes Kühlmittel verwenden.**

- ▶ Kühlmittelkreislauf nach Angaben des Fzg.-Herstellers befüllen und entlüften



Weitere Informationen finden Sie in den allgemeinen Einbau- und Bedienungsanweisungen der Webasto Komponenten.

- ▶ MultiControl CAR programmieren, Telestartsender anlernen
- ▶ Einstellungen Klimabedienteil gemäß "Bedienungshinweise" vornehmen
- ▶ Erstinbetriebnahme und Funktionsprüfung
- ▶ Hinweisschild „Standheizung vor dem Tanken abschalten“ im Bereich des Einfüllstutzens anbringen

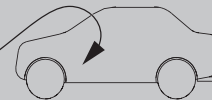
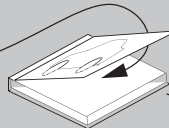
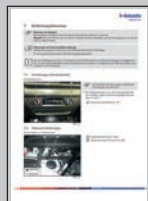
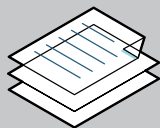



Dies ist die Originalanweisung. Die deutsche Sprache ist verbindlich.  
Sollten Sprachen fehlen, können diese angefordert werden. Die Telefonnummer des jeweiligen Landes entnehmen Sie bitte dem Webasto Servicestellen-Faltblatt oder der Webseite Ihrer jeweiligen Webasto Landesvertretung.

Ident. Nr. 132711A • 01.19 • Änderungen und Irrtümer vorbehalten • © Webasto Thermo & Comfort SE • 2019

Webasto Thermo & Comfort SE  
Postfach 1410  
82199 Gilching  
Germany

Firmenadresse:  
Friedrichshafener Str. 9  
82205 Gilching  
Germany

Technical Extranet: <https://dealers.webasto.com>

Nur innerhalb von Deutschland  
Tel: 0395 5592 444  
E-mail: [technikcenter@webasto.com](mailto:technikcenter@webasto.com)



[WWW.WEBASTO.COM](http://WWW.WEBASTO.COM)



## 17 Schablone FuelFix



100mm

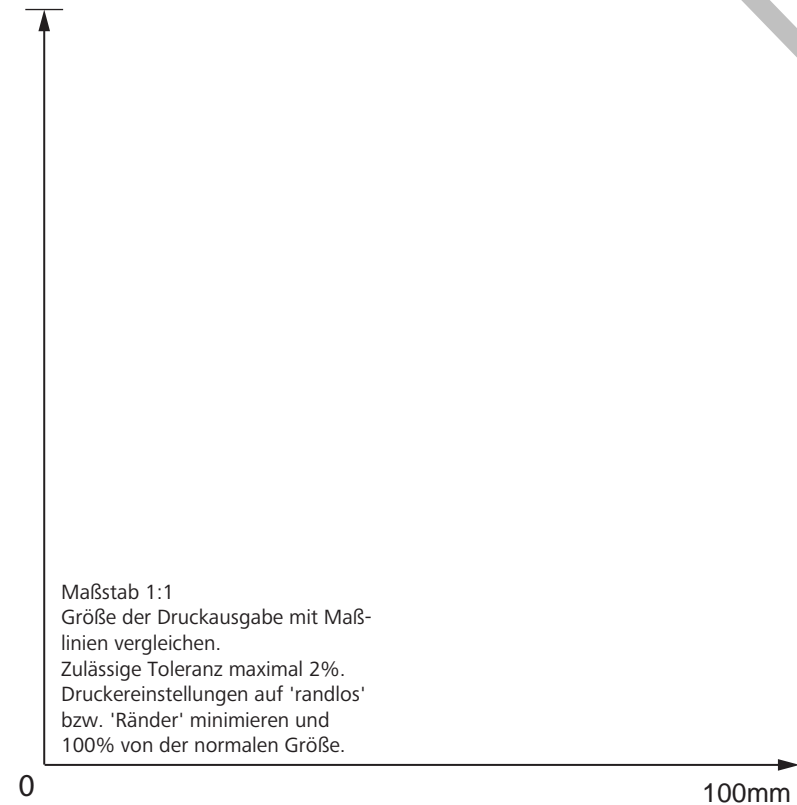

Maßstab 1:1  
Größe der Druckausgabe mit Maß-  
linien vergleichen.  
Zulässige Toleranz maximal 2%.  
Druckereinstellungen auf 'randlos'  
bzw. 'Ränder' minimieren und  
100% von der normalen Größe.



## 18 Bedienungshinweise Klimaautomatik Hyundai Tucson



### Hinweise zur Heizzeit:

Wir empfehlen die Heizzeit auf die Fahrzeit abzustimmen (Heizzeit = Fahrzeit).

**Beispiel:** Bei einer Fahrzeit von ca. 20 min (einfache Strecke) empfehlen wir, eine Einschaltdauer von 20 min nicht zu überschreiten.



### Fahrzeuge mit Innenraumüberwachung:

Weitere Informationen finden Sie in der Betriebsanleitung des Fahrzeugs.

► Innenraumüberwachung für den Heizvorgang deaktivieren



### Hinweis zur Standheizfunktion

Ihr Fahrzeug ist mit einer Innenraum- und Motorvorwärmung ausgestattet.

### 18.1 Einstellungen Klimabedienteil

Klimabedienteil Klimaautomatik



Abb. 142



Vor Abstellen des Fahrzeuges sind folgende Einstellungen vorzunehmen:

- 1 Temperatur beidseitig auf „HI“
- 2 Luftaustritt auf Frontscheibe
- 3 Gebläse auf Stufe „2“ bis „3“

### 18.2 Einbauort Sicherungen

Sicherungen im Motorraum



Abb. 143

- 1 F2 - Hauptsicherung Innenraum 30A
- 2 F1 - Heizgerätesicherung 20A



## Sicherungen im Innenraum

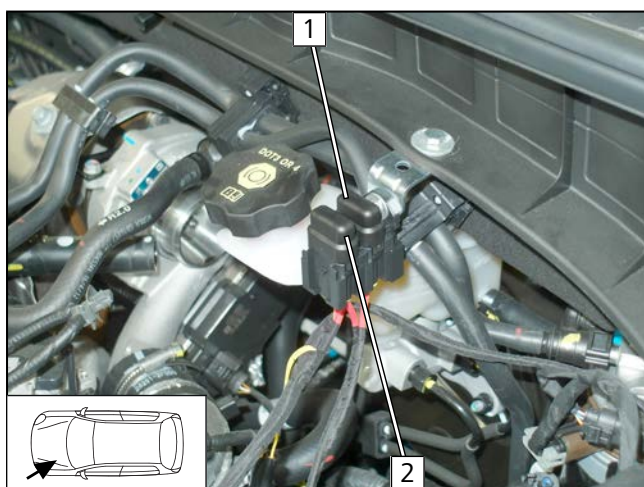
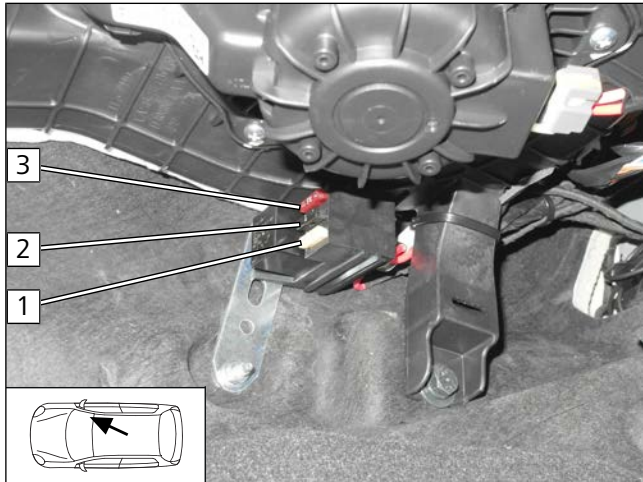

- 1** F4 - Sicherung Gebläse 25A
- 2** F3 - Sicherung Bedienelement 1A
- 3** F5 - Sicherung Klimabedienteil 7,5A

Abb. 144

## 19 Bedienungshinweise Klimaautomatik Kia Sportage



### Hinweise zur Heizzeit:

Wir empfehlen die Heizzeit auf die Fahrzeit abzustimmen (Heizzeit = Fahrzeit).

**Beispiel:** Bei einer Fahrzeit von ca. 20 min (einfache Strecke) empfehlen wir, eine Einschaltdauer von 20 min nicht zu überschreiten.



### Fahrzeuge mit Innenraumüberwachung:

Weitere Informationen finden Sie in der Betriebsanleitung des Fahrzeugs.

► Innenraumüberwachung für den Heizvorgang deaktivieren



### Hinweis zur Standheizfunktion

Ihr Fahrzeug ist mit einer Innenraum- und Motorvorwärmung ausgestattet.

### 19.1 Einstellungen Klimabedienteil

Klimabedienteil Klimaautomatik



Abb. 145



Vor Abstellen des Fahrzeuges sind folgende Einstellungen vorzunehmen:

- 1 Temperatur beidseitig auf „HI“
- 2 Luftaustritt auf Frontscheibe
- 3 Gebläse auf Stufe „2“ bis „3“

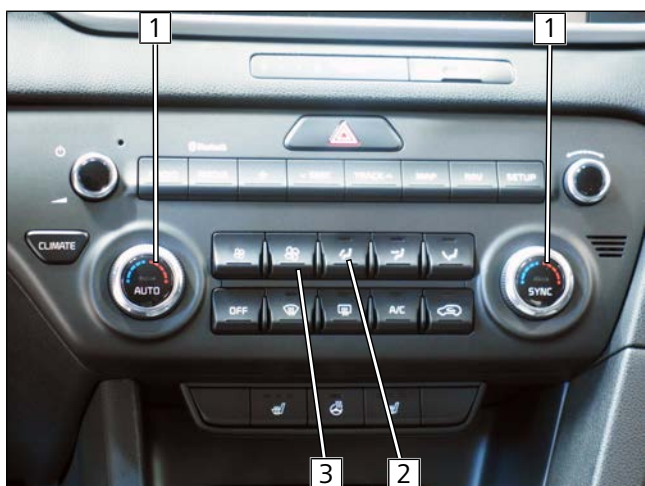
### 19.2 Einbauort Sicherungen

Sicherungen im Motorraum



Abb. 146

- 1 F2 - Hauptsicherung Innenraum 30A
- 2 F1 - Heizgerätesicherung 20A

## Sicherungen im Innenraum

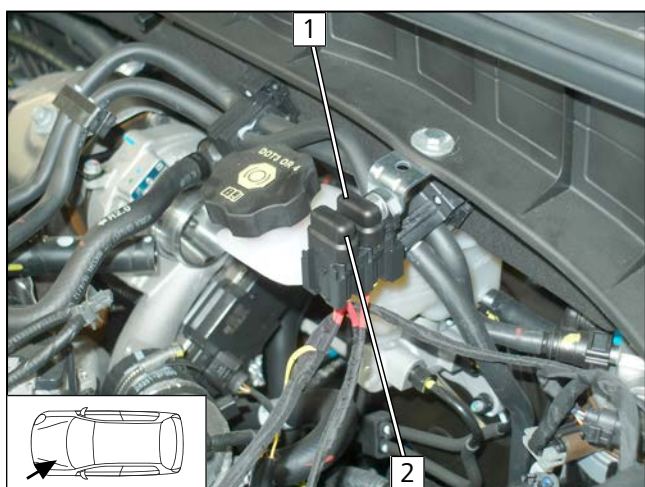
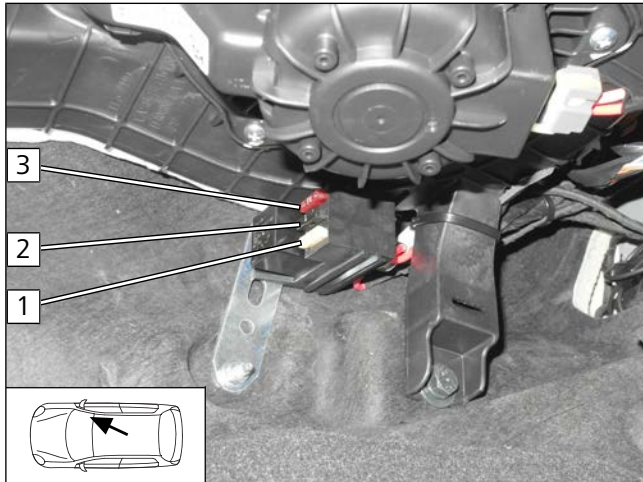

- 1 F4 - Sicherung Gebläse 25A
- 2 F3 - Sicherung Bedienelement 1A
- 3 F5 - Sicherung Klimabedienteil 7,5A

Abb. 147