

H Einbaudokumentation

Klimaansteuerung "Webasto Comfort" für Wasserheizgerät Thermo Top Evo

Renault Kadjar

Linkslenker

Hersteller	Modell	Typ	Modelljahr	EG-BE-Nr. / ABE
Renault	Kadjar	RFE	ab 2019	e2*2007/46*0475*...

Gültigkeit	Ausstattungen	Modell
		Kadjar
Geprüfte Ausstattung	2-Zonen Klimaautomatik	x

Inhaltsverzeichnis

1	Abkürzungsverzeichnis	3
2	Einbauhinweise	4
2.1	Hinweise zur Gültigkeit	4
2.2	Verwendete Bauteile	4
2.3	Geltungshinweise	4
3	Zu diesem Dokument	5
3.1	Zweck des Dokumentes	5
3.2	Gewährleistung und Haftung	5
3.3	Sicherheit	5
3.4	Umgang mit diesem Dokument	6
4	Technische Hinweise	7
5	Elektrik, Variantenzuordnung	8
6	Elektrik, Einbauübersichten	9
7	Elektrik alle Varianten, Demontagehinweise Handschuhfach	10
8	Elektrik, Fahrzeuge mit Klimabedienteil Variante 1	12
8.1	Vorbereitung Elektrik	12
8.2	Systemschaltplan, Klimabedienteil Variante 1	16
8.3	Gebläseansteuerung	18
9	Elektrik, Fahrzeuge mit Klimabedienteil Variante 2	22
9.1	Vorbereitung Elektrik	22
9.2	Systemschaltplan, Klimabedienteil Variante 2	28
9.3	Gebläseansteuerung	30
10	Abschließende Arbeiten	34
11	Bedienungshinweise	37
11.1	Einbauort Sicherungen	37

1 Abkürzungsverzeichnis

CL	CL GW
DKG	Doppelkupplungsgetriebe
K2	Zusatzrelais
K3	Zusatzrelais
Ltg.	Leitung
Ltgn.	Leitungen
RSH	Relaissicherungshalter Innenraum
SG	Schaltgetriebe

2 Einbauhinweise

2.1 Hinweise zur Gültigkeit

Diese Einbaudokumentation gilt für die gemäß Seite 1 aufgeführten Fahrzeuge, wenn technische Änderungen am Fahrzeug den Einbau nicht beeinflussen, unter Ausschluss jeglicher Haftungsansprüche. Je nach Version und Ausstattung des Fahrzeugs können beim Einbau Änderungen gegenüber dieser Einbaudokumentation notwendig werden. Fahrzeug- und Motortypen, Ausstattungsvarianten sowie andere Spezifikationen, die nicht in dieser Einbaudokumentation aufgeführt sind, wurden nicht geprüft. Ein Einbau nach dieser Einbaudokumentation kann aber möglich sein.

2.2 Verwendete Bauteile

Bezeichnung	Bestellnummer
Zusatzkit Klimaanlage „Webasto Comfort“ für Renault Kadjar Klimaautomatik	1327415A

2.3 Geltungshinweise

Diese Einbaudokumentation gilt nur zusammen mit:

Bezeichnung	Bestellnummer
Einbaukit Renault Kadjar / Nissan Qashqai 1.3 Benzin SG 2019 TT-Evo	1327230_
Einbaudokumentation Renault Kadjar / Nissan Qashqai 1.3 Benzin SG 2019 TT-Evo	1327231_

oder

Bezeichnung	Bestellnummer
Einbaukit Renault Kadjar / Nissan Qashqai 1.3 Benzin DKG 2019 TT-Evo	1327420_
Einbaudokumentation Renault Kadjar 1.3 Benzin DKG 2019 TT-Evo	1327421_

oder

Bezeichnung	Bestellnummer
Einbaukit Renault Kadjar 1.5 Diesel SG 2019 TT-Evo	1327233_
Einbaudokumentation Renault Kadjar 1.5 Diesel SG 2019 TT-Evo	1327234_

3 Zu diesem Dokument

3.1 Zweck des Dokumentes

Diese Einbaudokumentation ist Teil des Produkts und enthält alle Informationen zum fachgerechten fzg.spezifischen Einbau des::

Einbaukit Klimaanlage "Webasto Comfort"

3.2 Gewährleistung und Haftung

Webasto übernimmt keine Haftung für Mängel und Schäden, die auf eine Nichtbeachtung der Einbau-, Reparatur- und Bedienungsanweisungen und der darin enthaltenen Hinweise zurückzuführen sind.

Dieser Haftungsausschluss gilt insbesondere für unsachgemäße Einbauten und Reparaturen durch ungeschulte Personen oder im Falle der Nichtverwendung von Originalersatzteilen.

Die Haftung wegen schuldhafter Verletzung von Leben, Körper oder Gesundheit und wegen auf vorsätzlicher oder grob fahrlässiger Pflichtverletzungen beruhender Schäden bleibt ebenso unberührt wie die zwingende Produkthaftung.

Der Einbau erfolgt gemäß den allgemein üblichen Regeln der Technik. Wenn nicht anders beschrieben, erfolgt die Befestigung von Schläuchen, Leitungen und Kabelbäumen mit Kabelbindern an fzg.-eigenen Leitungen und Kabelbäumen. Lose Leitungen isolieren und wegbinden. Stecker an elektronischen Bauteilen müssen bei der Montage hörbar einrasten.

Blanke Karosseriestellen, wie z.B. Bohrungen, sind mit Korrosionsschutzwachs (Tectyl 100K) einzusprühen.

Bei Aus- und Einbau von fzg.-spezifischen Bauteilen sind die Anweisungen und Richtlinien der jeweiligen Fzg.-Hersteller zu beachten.

Die Erstinbetriebnahme mit Webasto Thermo Test Diagnose durchführen.

Beim Einbau eines programmierbaren Steuermoduls (z.B. PWM Gateway) die entsprechenden Einstellwerte kontrollieren bzw. einstellen.

3.2.1 Gesetzliche Bestimmungen für den Einbau

Für das Heizgerät Thermo Top Evo bestehen Typpgenehmigungen nach ECE-R 10 (EMV) und ECE-R 122 (Heizung). Die Bestimmung dieser Richtlinien sind im Geltungsbereich der Rahmenrichtlinie EWG/70/156 und/oder EG/2007/46 (für neue Fahrzeugtypen ab 29.04.2009) bindend und sollten in Ländern, in denen es keine spezielleren Vorschriften gibt, ebenfalls beachtet werden.

Für das Heizgerät liegt eine Genehmigung nach §19 Abs.3 Nr. 2b der StVZO vor.

3.3 Sicherheit

Qualifikation des Einbaupersonals

Das Einbaupersonal muss folgende Qualifikationen vorweisen:

- Erfolgreicher Abschluss des Webasto Trainings
- Entsprechende Qualifikation zu Arbeiten an technischen Systemen

Vorschriften und gesetzliche Bestimmungen

Vorschriften aus den allgemeinen Einbau- und Bedienungsanweisungen des Heizgeräts sind einzuhalten.

3.3.1 Sicherheitshinweise zum Einbau

Gefahr durch spannungsführende Teile

- ▶ Vor dem Einbau das Fahrzeug von der Stromversorgung trennen.
- ▶ Auf einwandfreie Erdung des elektrischen Systems achten.
- ▶ Gesetzliche Bestimmungen einhalten.
- ▶ Angaben auf Typschild beachten.

Gefahr von Feuer oder Austritt giftiger Gase durch unsachgemäßen Einbau

- ▶ Fahrzeugteile in der Nähe des Heizgeräts durch folgende Maßnahmen vor unzulässiger Erwärmung schützen:
 - ⇒ Mindestabstände einhalten.
 - ⇒ Ausreichende Belüftung sicherstellen.
 - ⇒ Feuerbeständigen Werkstoff oder Hitzeschutz verwenden.

Gefahr durch scharfe Kanten

- Schnittverletzungen
- Kurzschluss durch Beschädigung von elektrischen Leitungen
- ▶ Scharfe Kanten mit Scheuerschutz versehen.

3.4 Umgang mit diesem Dokument

Vor dem Einbau die vorliegende Einbaudokumentation, die Einbauanweisung des Heizgeräts, die Bedienungsanweisungen sowie beiliegende Beiblätter lesen.

3.4.1 Erläuterungen zu mitgeltenden Unterlagen

Um Ihnen eine schnelle Zuordnung der mitgeltenden Dokumente zu den zu verbauenden Webasto Komponenten zu geben, finden Sie eine Kennzeichnung im Bereich des jeweiligen Arbeitsschrittes:

Allgemeingültige Webasto Dokumentationen	
Fahrzeugspezifische Einbaudokumentation	
Fahrzeugspezifische Einbaudokumentation des Kaltstartkits	
Klimaansteuerung Webasto Comfort	
Klimaansteuerung Webasto Standard	
Tankentnehmer (z.B. FuelFix)	
Abgasendfixierung (EFIX)	
Brennluftansaugerschalldämpfer	
Abstandshalter (ASH)	

3.4.2 Verwendung von Symbolen



GEFAHR

Art und Quelle der Gefahr

Folgen: Nichtbeachtung kann zum Tode führen

► Handlung, um sich vor der Gefahr zu schützen.



WARNUNG

Art und Quelle der Gefahr

Folgen: Nichtbeachtung kann zu schweren oder tödlichen Verletzungen führen

► Handlung, um sich vor der Gefahr zu schützen.



VORSICHT

Art und Quelle der Gefahr

Folgen: Nichtbeachtung kann zu leichten Verletzungen führen

► Handlung, um sich vor der Gefahr zu schützen.



Art und Quelle der Gefahr

Folgen: Nichtbeachtung kann zu Sachschaden führen

► Handlung, um sich vor der Gefahr zu schützen.



Verweis auf spezifische Dokumentationen des Fzg.-Herstellers.



Hinweis auf eine technische Besonderheit

3.4.3 Kennzeichnung der Arbeitsschritte

Der laufende Arbeitsschritt wird oben auf den Seiten an der Außenkante gekennzeichnet:

Mechanik	Elektrik	Hochvolt	Kühlmittel
Brennluft	Kraftstoff	Abgas	Software

3.4.4 Orientierungshilfe

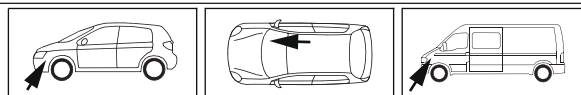

Der Pfeil zeigt die Position am Fahrzeug und die Blickrichtung

3.4.5 Verwendung von Hervorhebungen

Hervorhebung	Erklärung
►	Handlungsanweisung
⇒	Resultat aus Handlung
1 / 12 / a1	Positionsnummer bei Bildbeschreibungen
① / ⑫ / Ⓐ	Positionsnummer bei Bildbeschreibungen für elektrische Leitungen und Kühlmittelschlauchabschnitte

4 Technische Hinweise

Angaben zu Maßen

- Alle Maßangaben in mm
- Lochbänder und Winkel sind maßstäblich dargestellt
- Angaben zum Maßstab auf den Schablonen beachten

Angaben zu Anzugsdrehmomenten

- Alle Schraubverbindungen nach Herstellervorgabe oder entsprechend dem Stand der Technik befestigen

Erforderliche Spezialwerkzeuge

- Automatische Abisolierzange 0,2 – 6 mm²
- Crimpzange für Kabelschuhe 0,5 – 10 mm²
- Crimpzange für Flachstecker 0,14 – 6 mm²
- Crimpzange für Verbinder 0,25 – 6 mm²
- Drehmomentschlüssel für 2,0 – 10 Nm
- Tieflochmarker

5 Elektrik, Variantenzuordnung

Ansichten Klimabedienteil



Abb. 1



Fahrzeug mit Klimabedienteil der Variante 1



Abb. 2



Fahrzeug mit Klimabedienteil der Variante 2

6 Elektrik, Einbauübersichten

Fahrzeug mit Klimabedienteil der Variante 1



Abb. 3

Fahrzeug mit Klimabedienteil der Variante 2

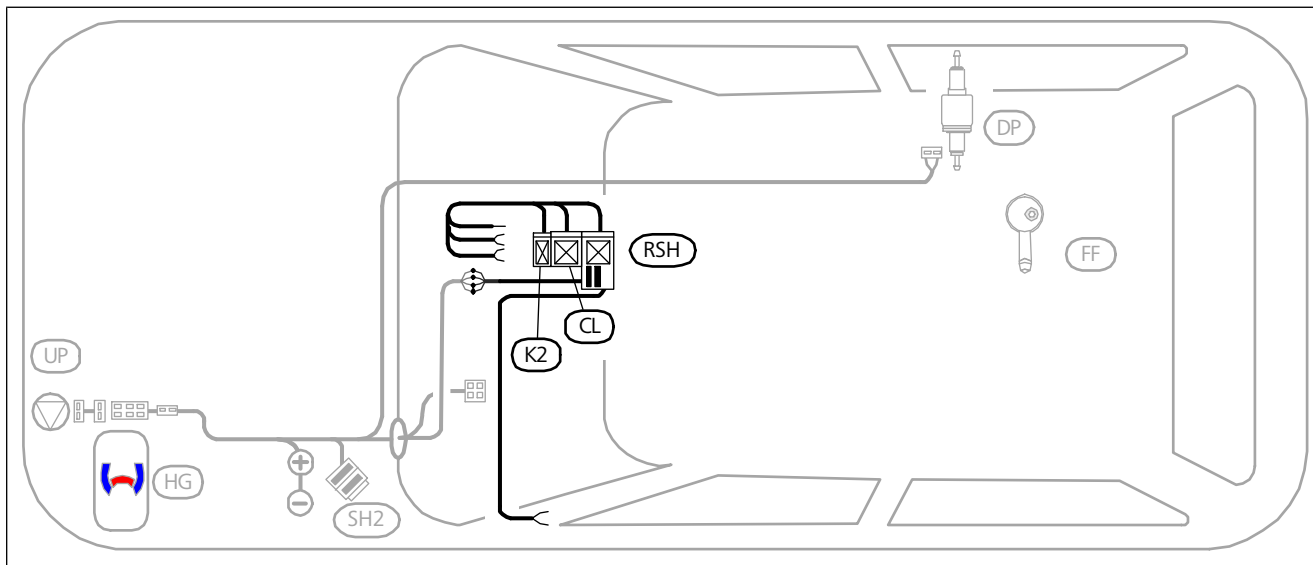

Abb. 4

Legende Einbauübersicht

Abk.	Bauteil
CL	CL GW
K2	Zusatzrelais K2
K3	Zusatzrelais K3
RSH	Relaissicherungshalter Innenraum

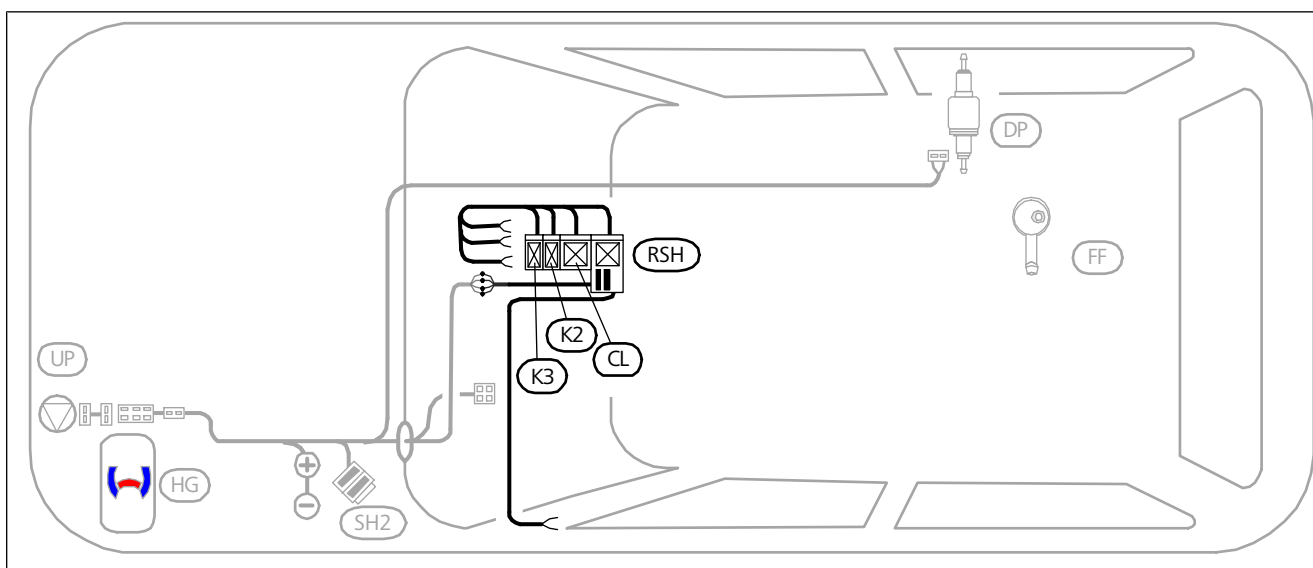

7 Elektrik alle Varianten, Demontagehinweise Handschuhfach

Verkleidung Seitengriff demontieren



Abb. 5



Gefahr der Beschädigung von Bauteilen

► Verkleidung vorsichtig lösen.

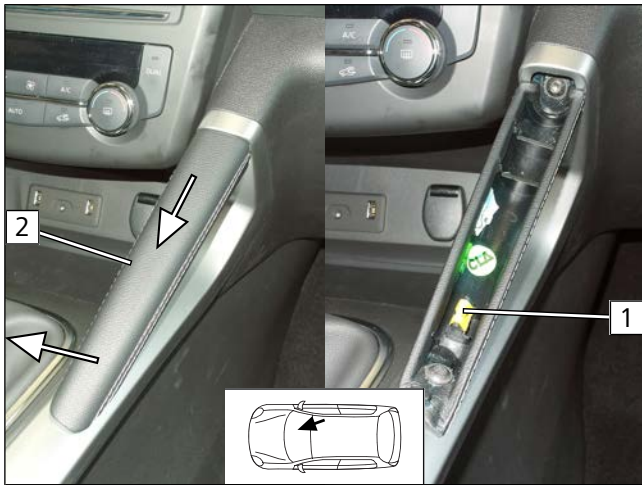
► Verkleidung **2** im unteren Bereich aus Befestigungsklammer **1** nach oben lösen, dann nach hinten aus oberer Führung ziehen.

Schrauben entfernen



Abb. 6

1 fzg.eigene Schraube

Zierblende demontieren

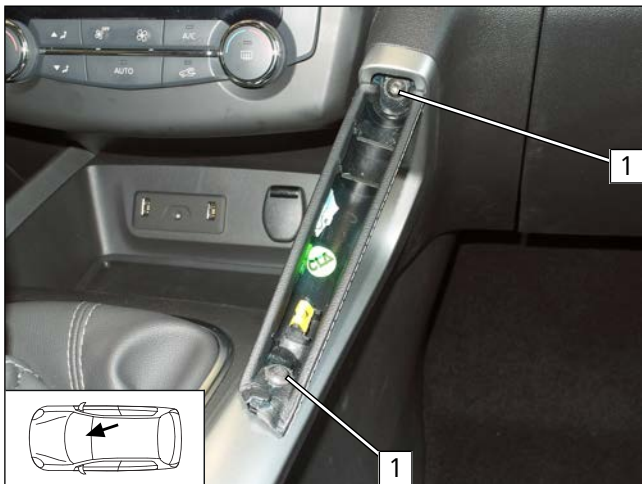

Abb. 7



Gefahr der Beschädigung von Bauteilen

► Verkleidung vorsichtig lösen.

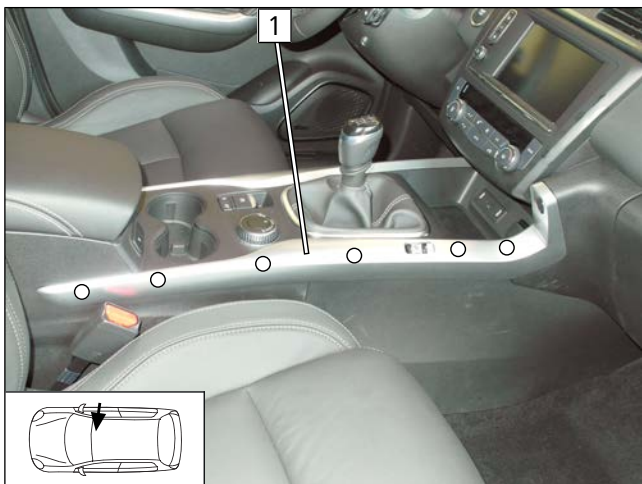
1 Zierblende Seitenverkleidung Beifahrerseite
○ Befestigungspunkte, geclipst



Seitenverkleidung demontieren

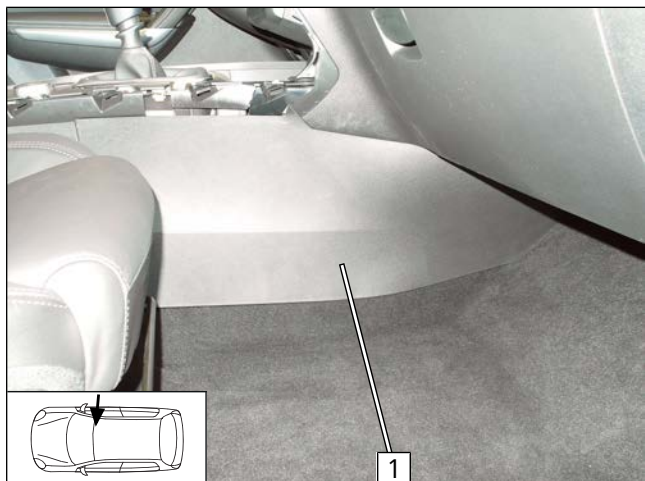

1 Seitenverkleidung Beifahrerseite

Abb. 8



8 Elektrik, Fahrzeuge mit Klimabedienteil Variante 1

8.1 Vorbereitung Elektrik

Leitungen vorbereiten/zuordnen



Leitungsabschnitte behalten ihre Nummerierung im gesamten Dokument.



Abb. 9

- ① Ltg. rt Gebläsekabelbaum
- ② Ltg. sw Gebläsekabelbaum
- ①⑥ Ltg. rt Kabelbaum Spannungsversorgung
- ①⑦ Ltg. sw Kabelbaum Spannungsversorgung

RSH vorbereiten, Leitungen anschließen

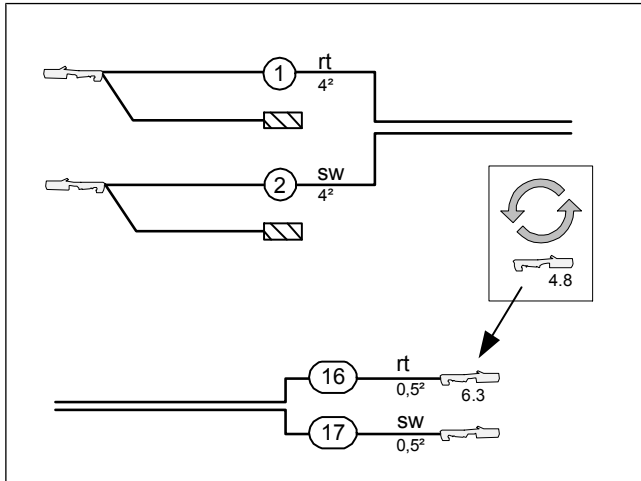

Abb. 10



Leitungen CL GW zuordnen, Leitung vi isolieren

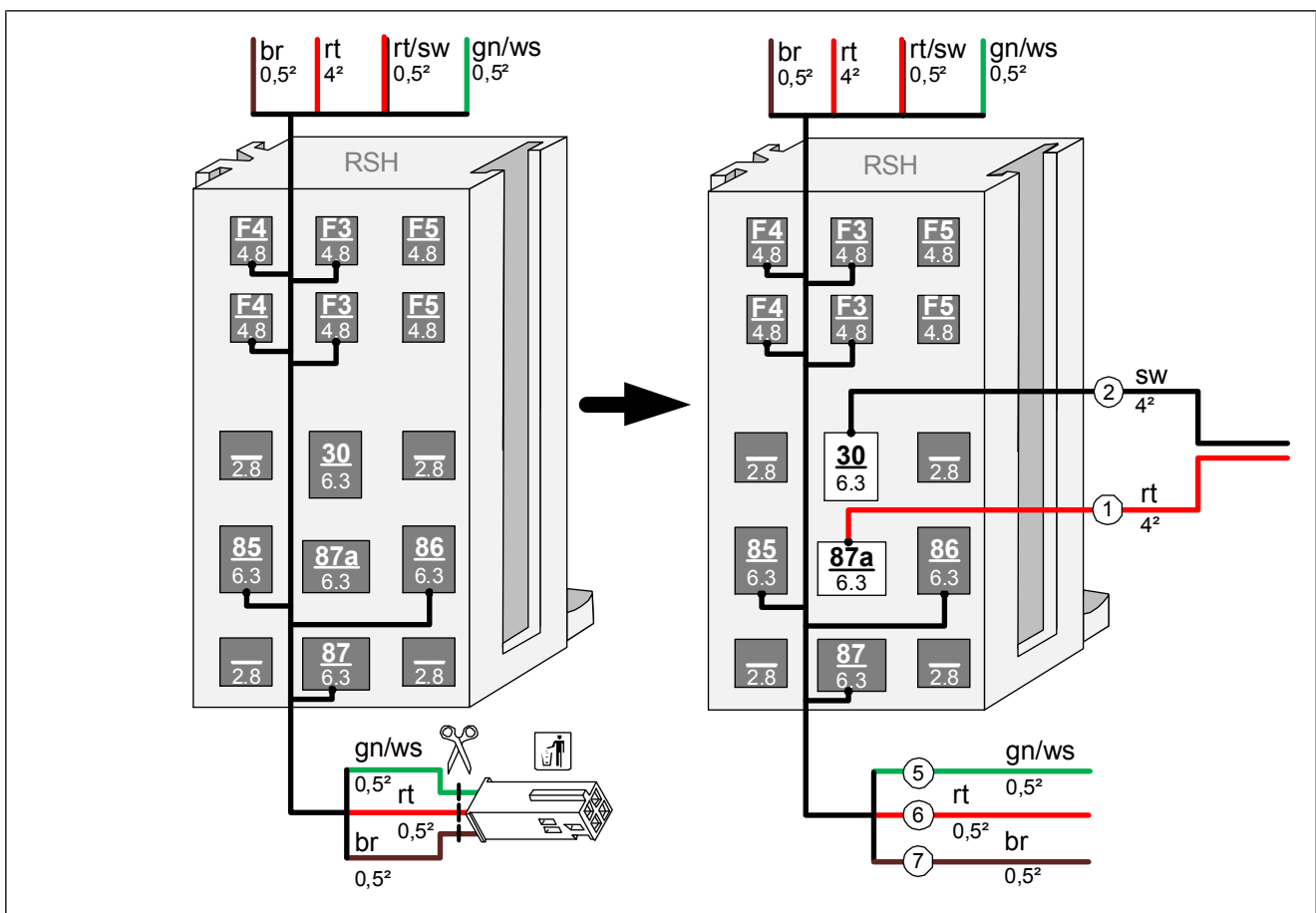

Abb. 11



Sockel K2 vormontieren, Leitungen anschließen

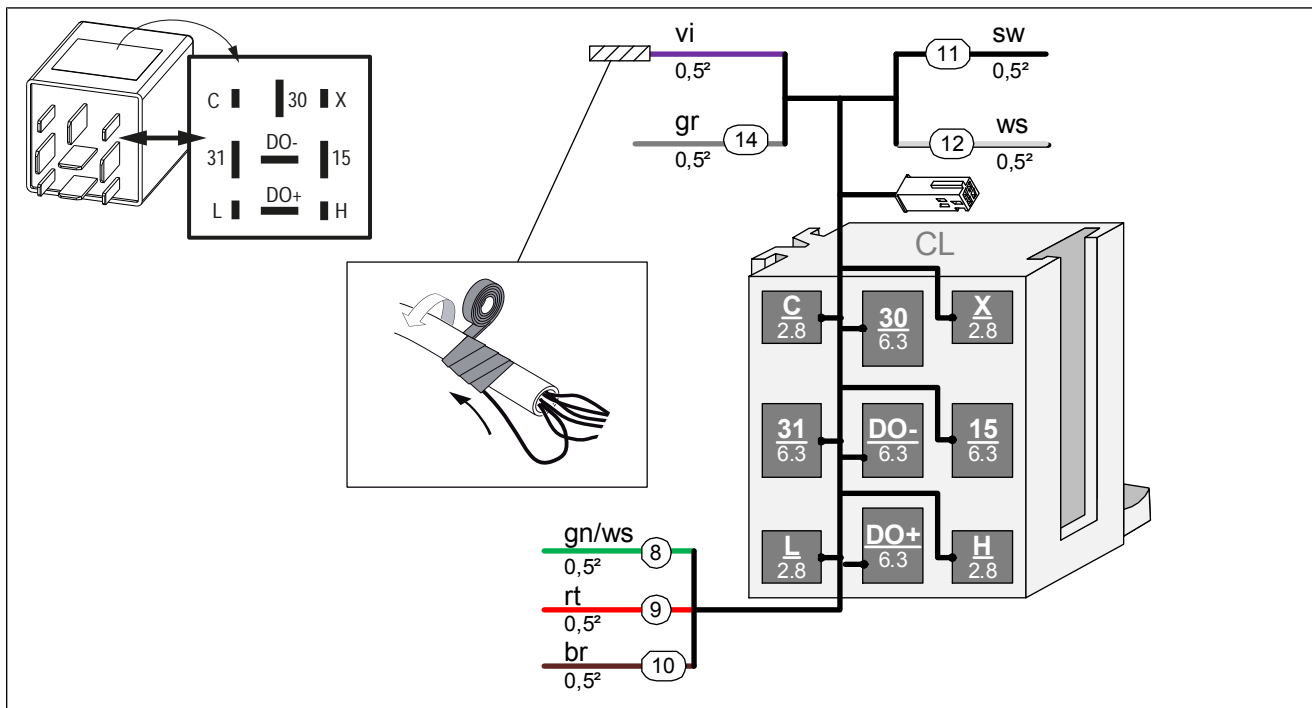

Abb. 12



Module vorbereiten

- Sockel CL GW, K2-Relais und RSH verrasten.
- Stecker in Buchse einstecken.
- Leitungen verbinden.

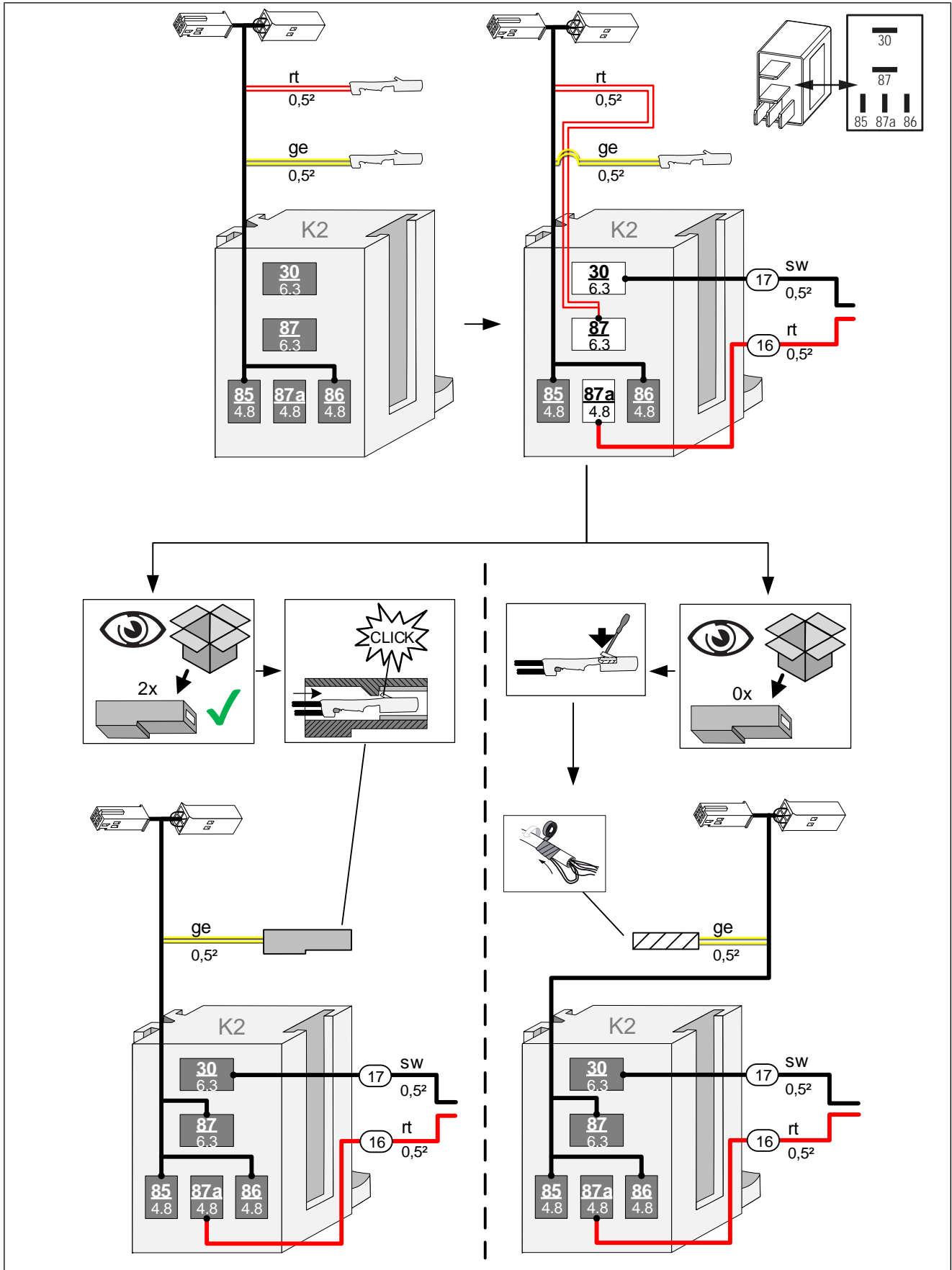

Abb. 13



8.2 Systemschaltplan, Klimabedienteil Variante 1

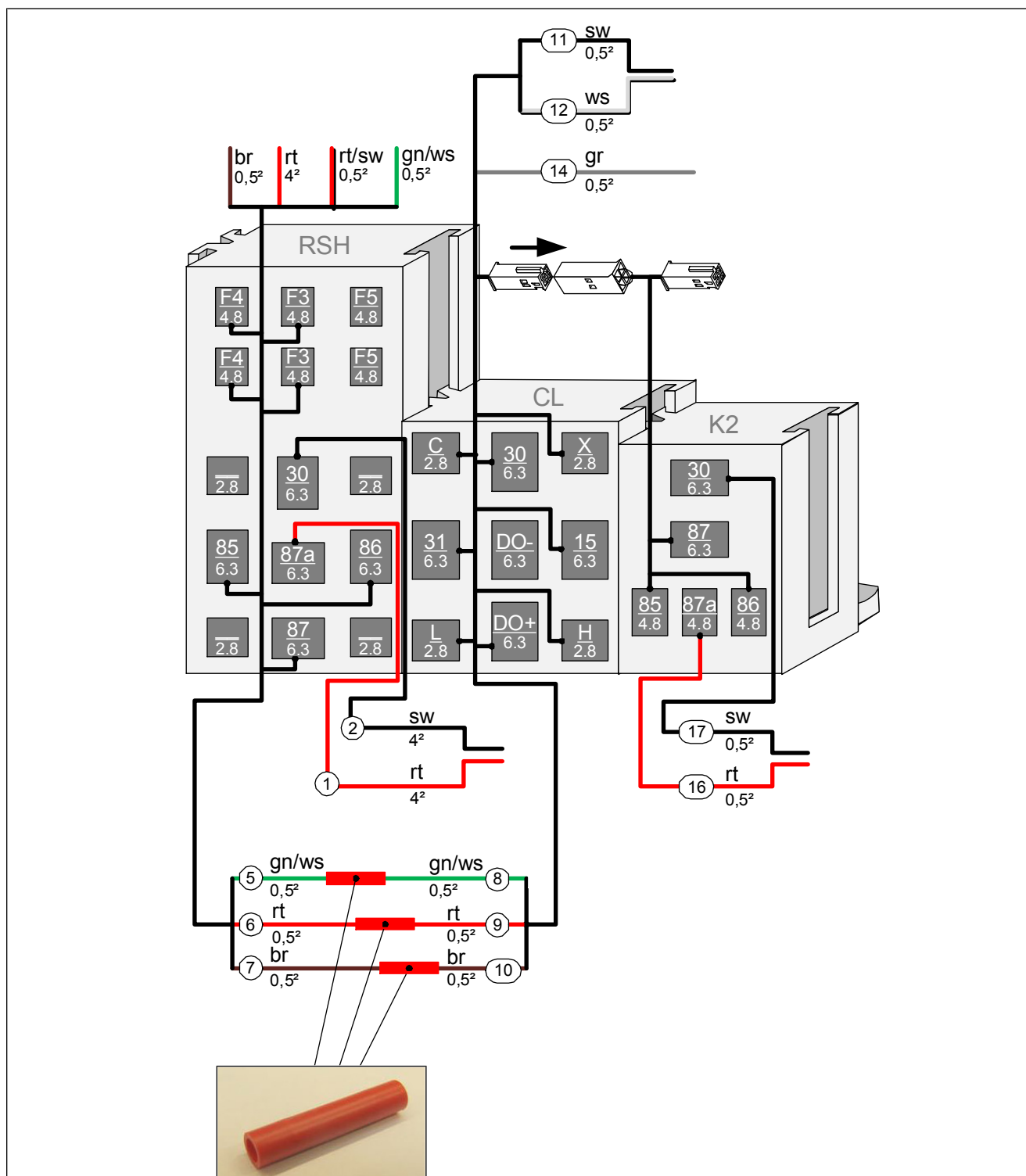

Abb. 14



Legende Systemschaltplan

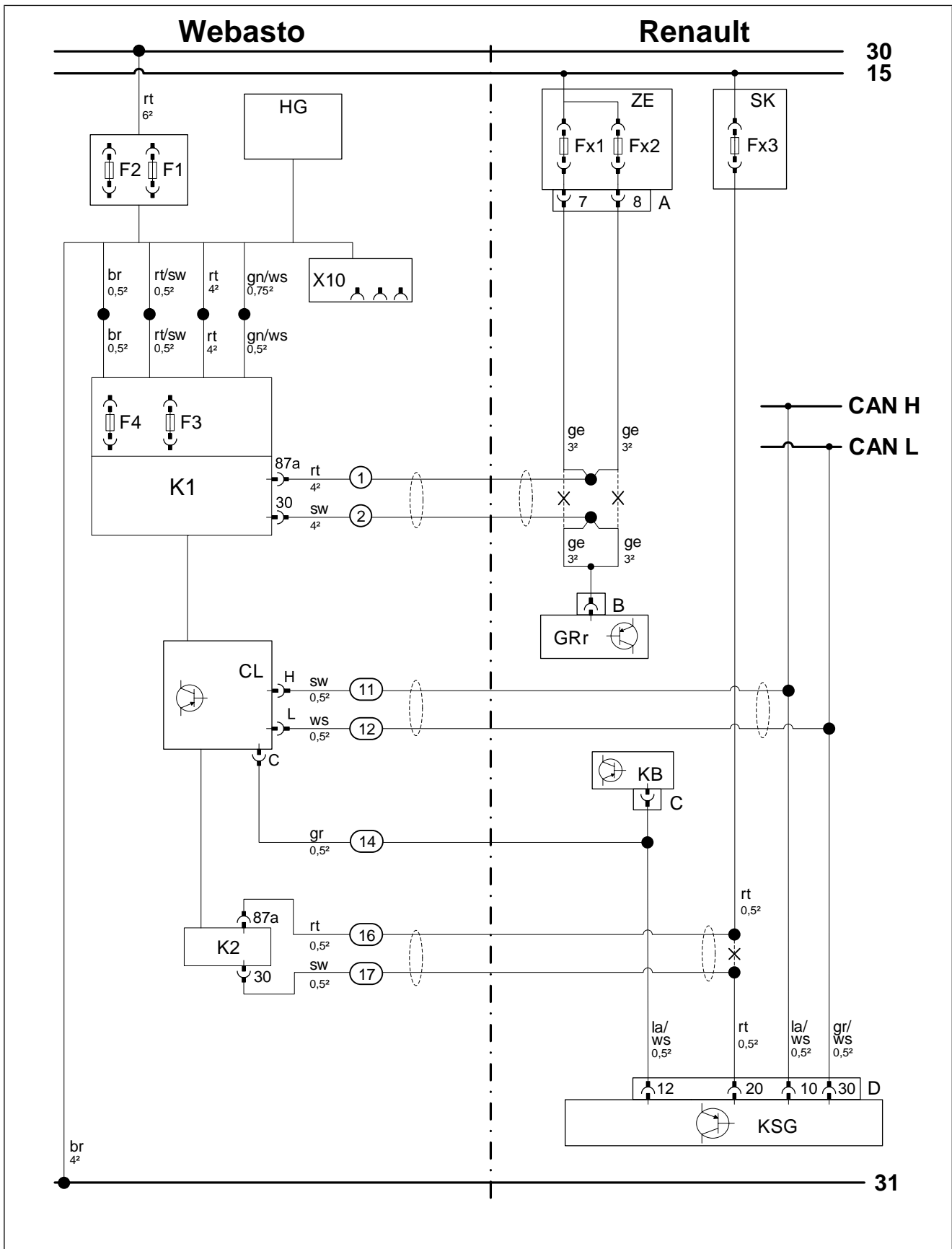

Stecker- und Bauteilbezeichnungen vom Fahrzeug sind von Webasto frei gewählt.
Leitungsfarben können variieren.

Bauteile Fahrzeug				Symbole	
Abk.	Bauteil	Abk.	Bauteil	Abk.	Bezeichnung
ZE	Zentralelektrik Innenraum	GRr	Gebäleregler	X	Trennstelle
Fx1	Sicherung 20A	B	Stecker GRr		
Fx2	Sicherung 20A	KB	Klimabedienteil		
A	8-poliger Stecker ZE	C	Stecker KB		
SK	Sicherungskasten	KSG	Klimasteuergerät		
Fx3	Sicherung 10A	D	40-poliger Stecker KSG		

Bauteile Webasto		Leitungsfarben	
Abk.	Bauteil	Abk.	Farbe
A	Stiftstecker Kabelbaum CLR Modul	bg	beige
B	Buchsenstecker Kabelbaum CLR Modul	bl	blau
C	Stiftstecker Adapterkabelbaum	br	braun
D	Buchsenstecker Adapterkabelbaum	dbl	dunkelblau
E	Stiftstecker Kabelbaum Plug&Play	dgn	dunkelgrün
F	Buchsenstecker Kabelbaum Plug&Play	ge	gelb
CCL GW	CAN CAN LIN Gateway	gn	grün
CL GW	CAN LIN Gateway	gr	grau
CLR	Kaltstart Modul	hbl	hellblau
D1	Diode	hgn	hellgrün
D2	Diodengruppe	la	lachs
F0	Zusatzsicherung Spannungsversorgung	or	orange
F1	Hauptsicherung Heizgerät	pk	pink
F2	Hauptsicherung Gebläseansteuerung Innenraum	rt	rot
F3	Sicherung Bedienelement	sw	schwarz
F4	Sicherung Gebläseansteuerung	vi	violett
F5	Zusatzsicherung	ws	weiß
HG	Heizgerät TT-Evo		
K1	K1-Relais		
K2	K2-Relais		
K3	K3-Relais		
LIN GW	LIN Gateway		
PWM GW	Pulsweitenmodulator Gateway		
RSH	Relaissicherungshalter Innenraum		
RTD	Temperatursensor		
X10	Buchsenstecker Bedienelement		
Y	Leistungsadapter		



8.3 Gebläseansteuerung

Alle nachfolgenden elektrischen Verbindungen gemäß Systemschaltplan herstellen.

Modulgruppe im Fußraum Fahrerseite platzieren und bestücken

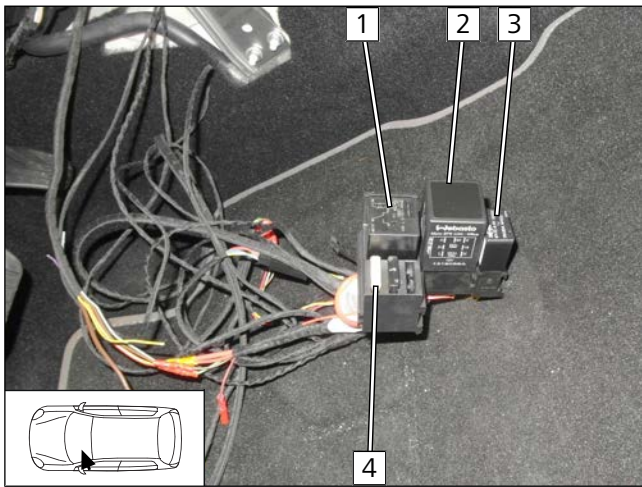

- 1 K1-Relais
- 2 CL GW
- 3 K2-Relais
- 4 Sicherung F4 25A

Abb. 15

Leitungen zur Beifahrerseite verlegen

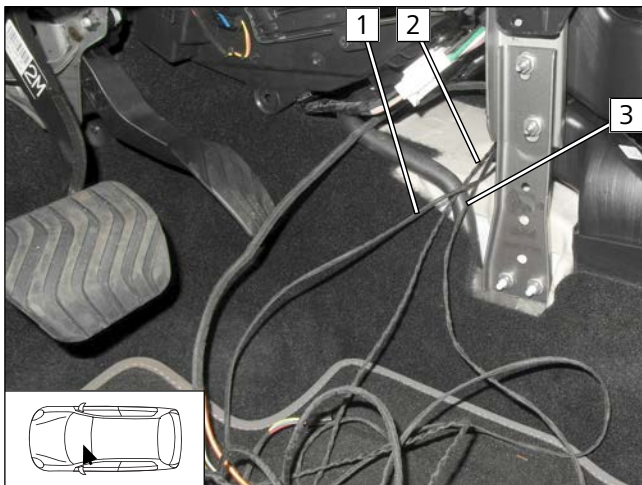

- 1 Ltg. gr 14
- 2 Ltgn. rt 16 und sw 17
- 3 Ltgn. sw 11 und ws 12

Abb. 16

Kabelbäume farbgleich verbinden



Abb. 17



Leitungen 16 und 17 anschließen

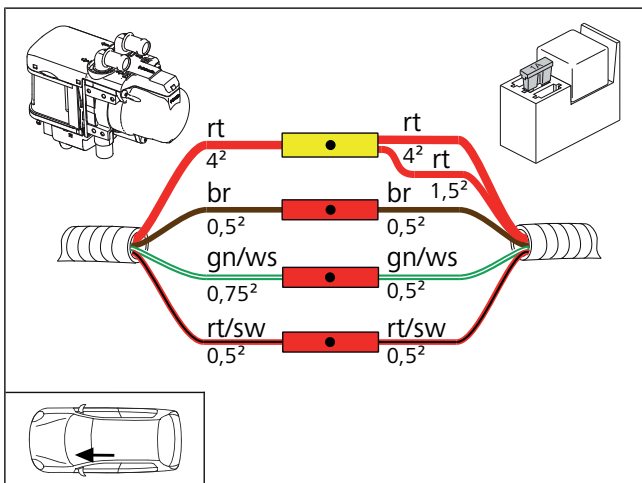

Abb. 18

- 1 Stecker D KSG
- 2 Ltg. rt Sicherung Fx3
- 16 Ltg. rt K2/87a Kabelbaum Spannungsversorgung
- 17 Ltg. sw K2/30 Kabelbaum Spannungsversorgung

- X Ltg. rt Stecker D/Pin 20, Ansicht leitungsseitig:

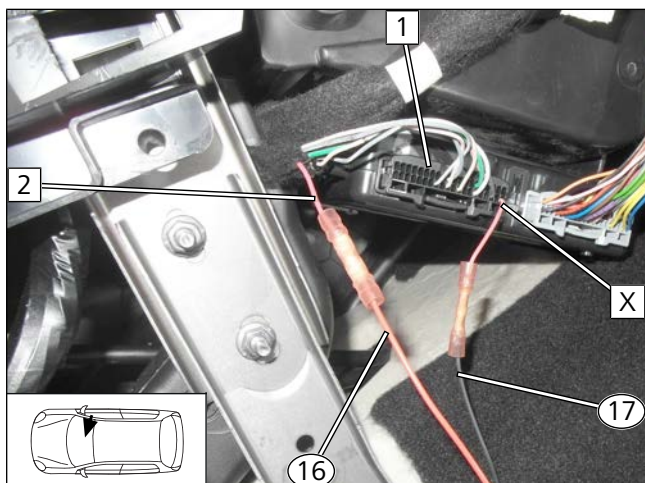
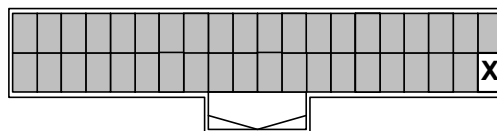

Leitung 14 anschließen



Abb. 19

- 1 Stecker D KSG
- 2 Ltg. la/ws Stecker C KB
- 14 Ltg. gr CL GW/C

- X Ltg. la/ws Stecker D/Pin 12, Ansicht leitungsseitig:

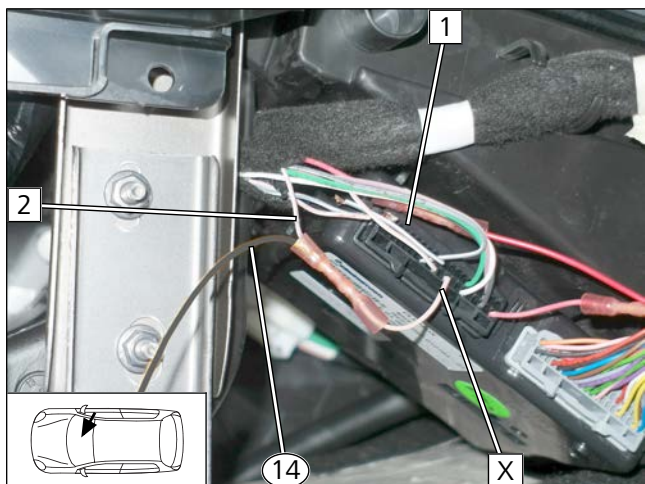
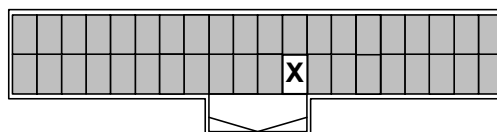

Leitungen 11 und 12 anschließen



Abb. 20

- 1 Ltg. gr/ws CAN L
- 2 Stecker D KSG
- 3 Ltg. la/ws CAN H
- 11 Ltg. sw CL GW/H
- 12 Ltg. ws CL GW/L

- X Ltg. gr/ws Stecker D/Pin 30
- Y Ltg. la/ws Stecker D/Pin 10, Ansicht leitungsseitig:



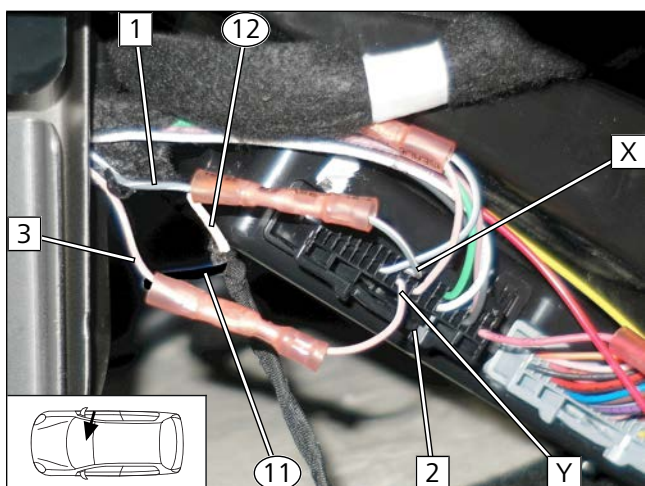
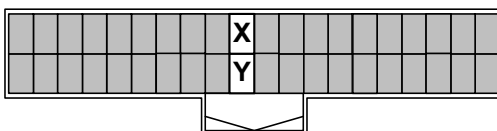

Modulgruppe zum Einbauort verlegen



Abb. 21

- Modulgruppe **1** von der Fahrerseite aus zur Beifahrerseite unterhalb des Mittel隧nells verlegen.

Modulgruppe befestigen

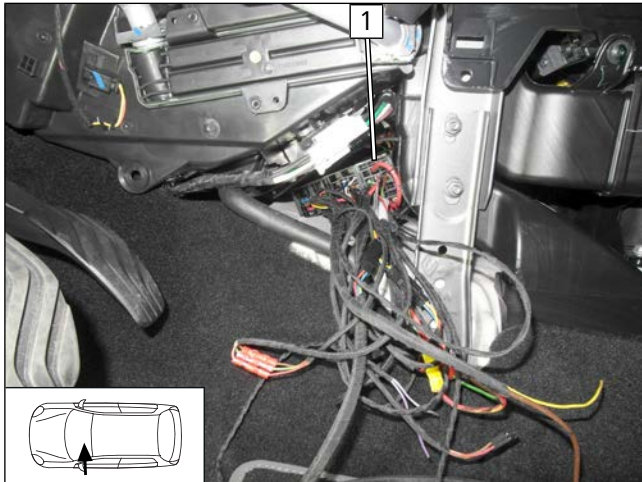

Abb. 22

- Modulgruppe gemäÙ Abb. mit doppelseitigem Klebeband **1** an Klimasteuergerät kleben.

Stecker A an Zentralelektrik Innenraum lösen

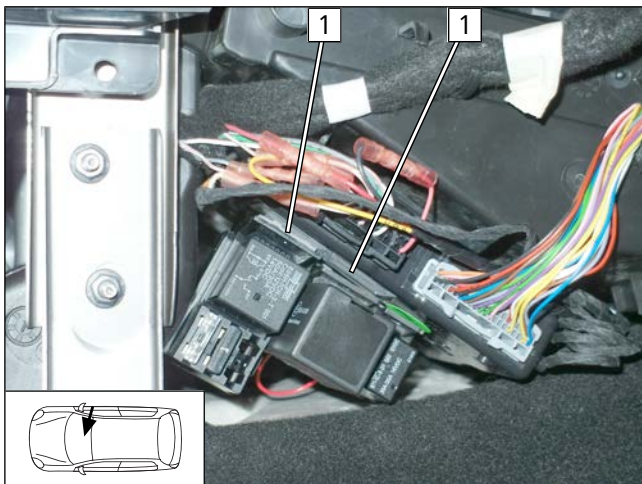

Abb. 23

- 1** Zentralelektrik Innenraum
- 2** Stecker A



Leitungen ① und ② anschließen

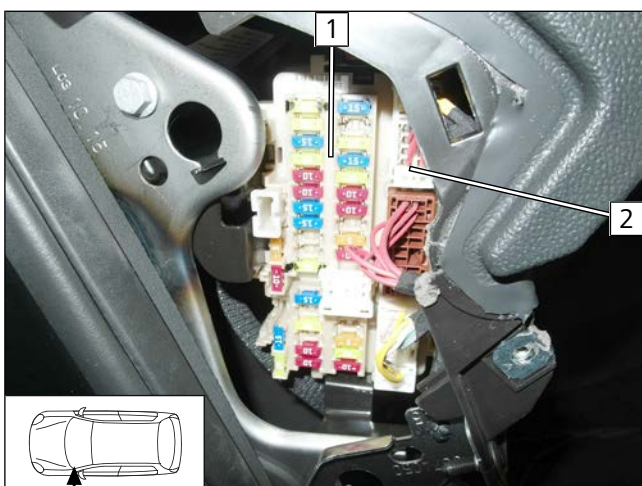

Abb. 24

- 1 8-poliger Stecker A abgezogen
- 2 Ltg. ge Stecker B Gebläseregler
- 3 Ltg. ge Stecker B Gebläseregler
- ① Ltg. rt K1/87a Gebläsekabelbaum
- ② Ltg. sw K1/30 Gebläsekabelbaum

- X Ltg. ge Stecker A/Pin 8
- Y Ltg. ge Stecker A/Pin 7,
Ansicht leitungsseitig:



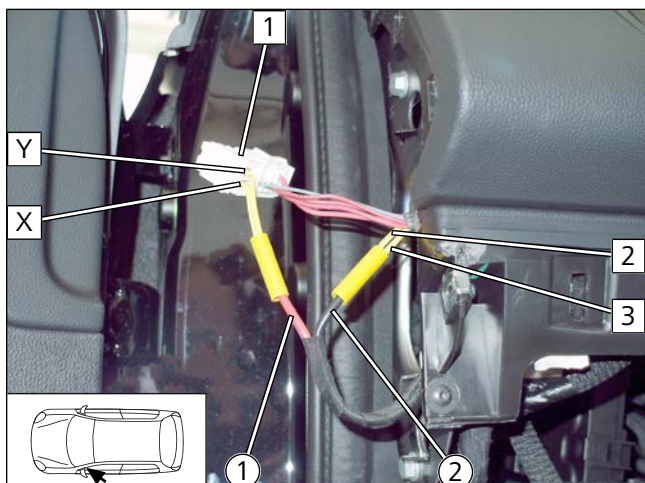
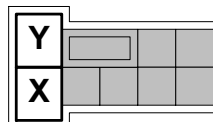

9 Elektrik, Fahrzeuge mit Klimabedienteil Variante 2

9.1 Vorbereitung Elektrik

Leitungen vorbereiten/zuordnen



Leitungsabschnitte behalten ihre Nummerierung im gesamten Dokument.



Abb. 25

- ① Ltg. rt Gebläsekabelbaum
- ② Ltg. sw Gebläsekabelbaum

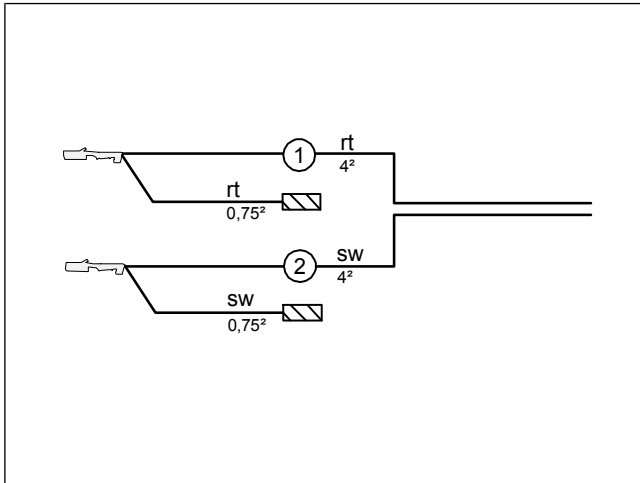

Abb. 26

- ③ Ltg. gn Kabelbaum Klimaanlage
- ④ Ltg. gn/sw Kabelbaum Klimaanlage
- ①⑥ Ltg. rt Kabelbaum Spannungsversorgung
- ①⑦ Ltg. sw Kabelbaum Spannungsversorgung



RSH vorbereiten und Leitungen anschließen

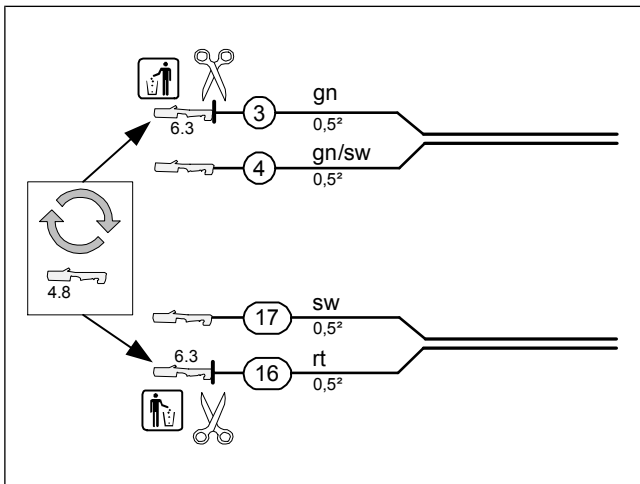

Abb. 27

Leitungen Kabelbaum CL GW zuordnen



Abb. 28

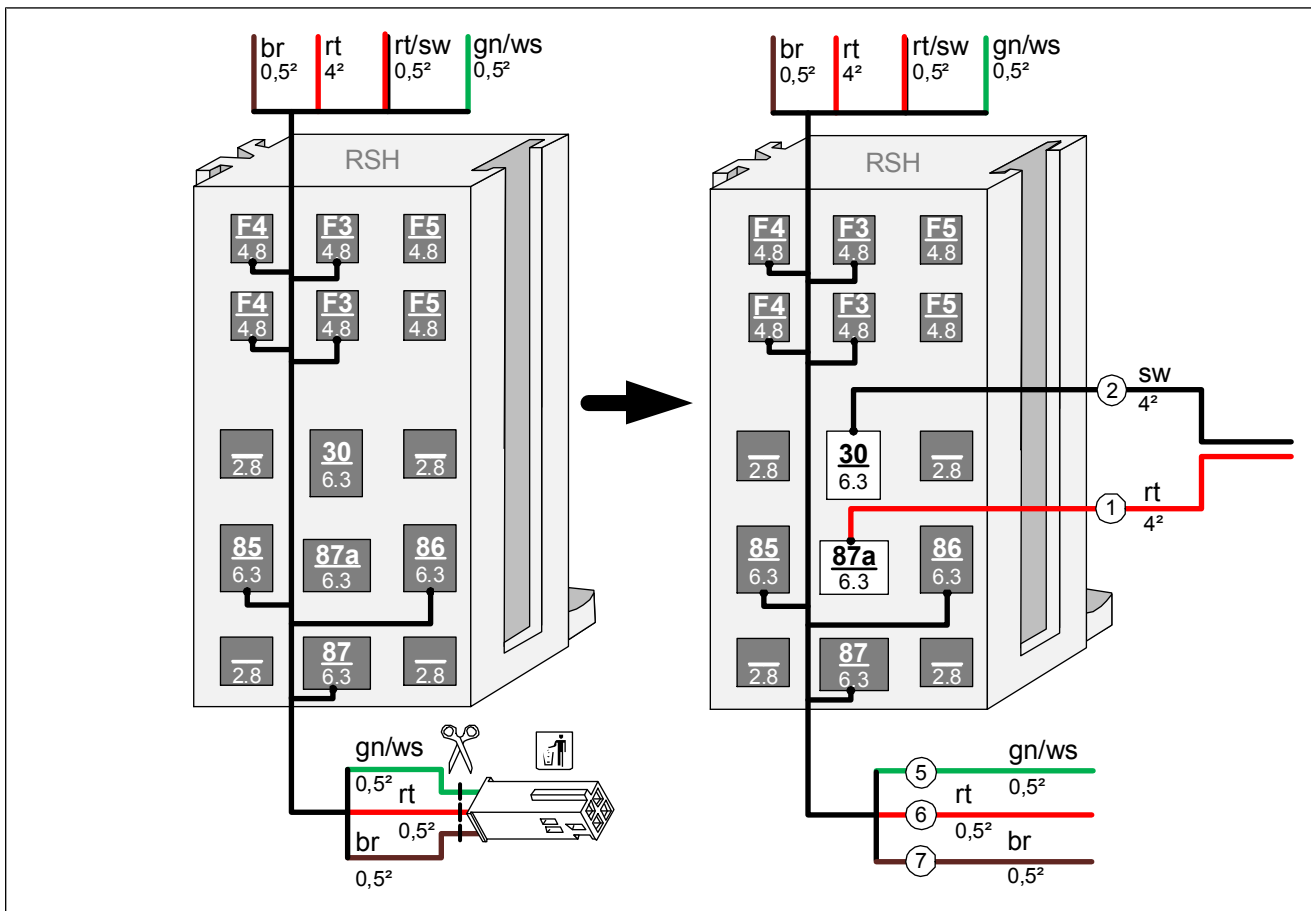

Kabelbaum CL GW vorbereiten

► Leitungen aus Sockel CL GW herauslösen/isolieren bzw. Flachstecker neu montieren/zuordnen.

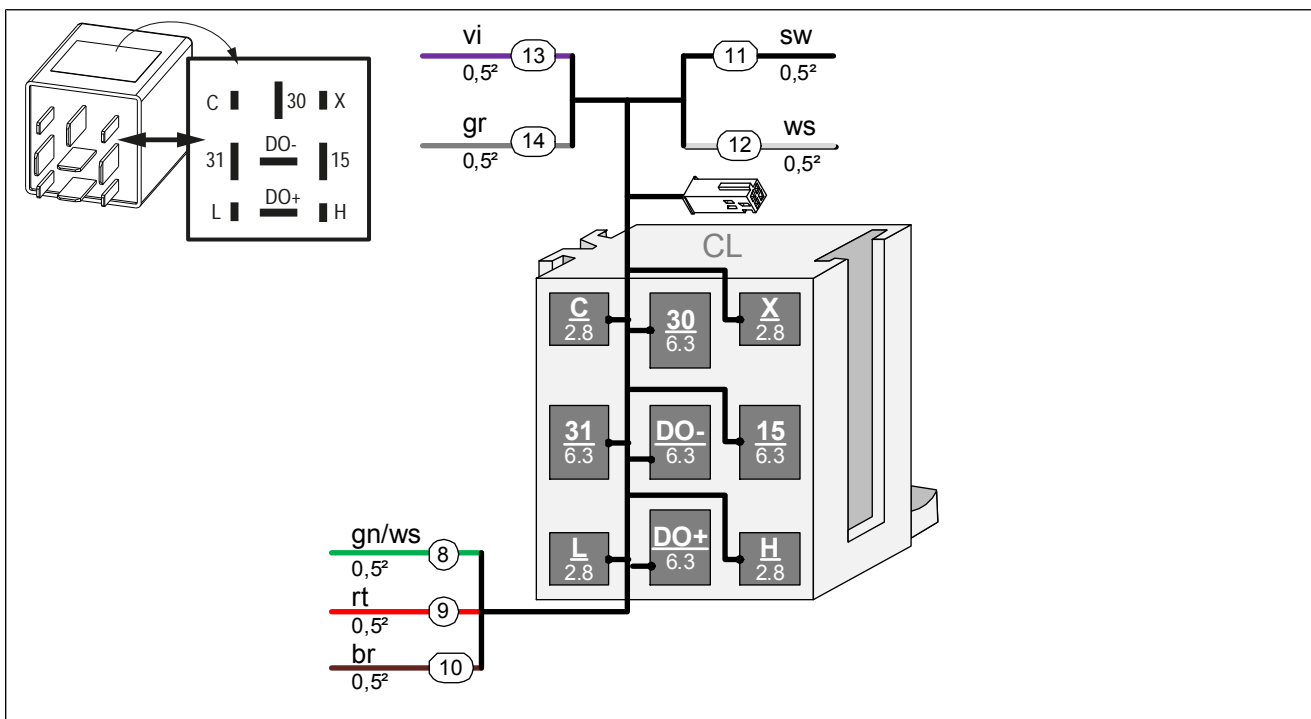

Abb. 29

Leitung ge in Sockel CL GW montieren



Abb. 30

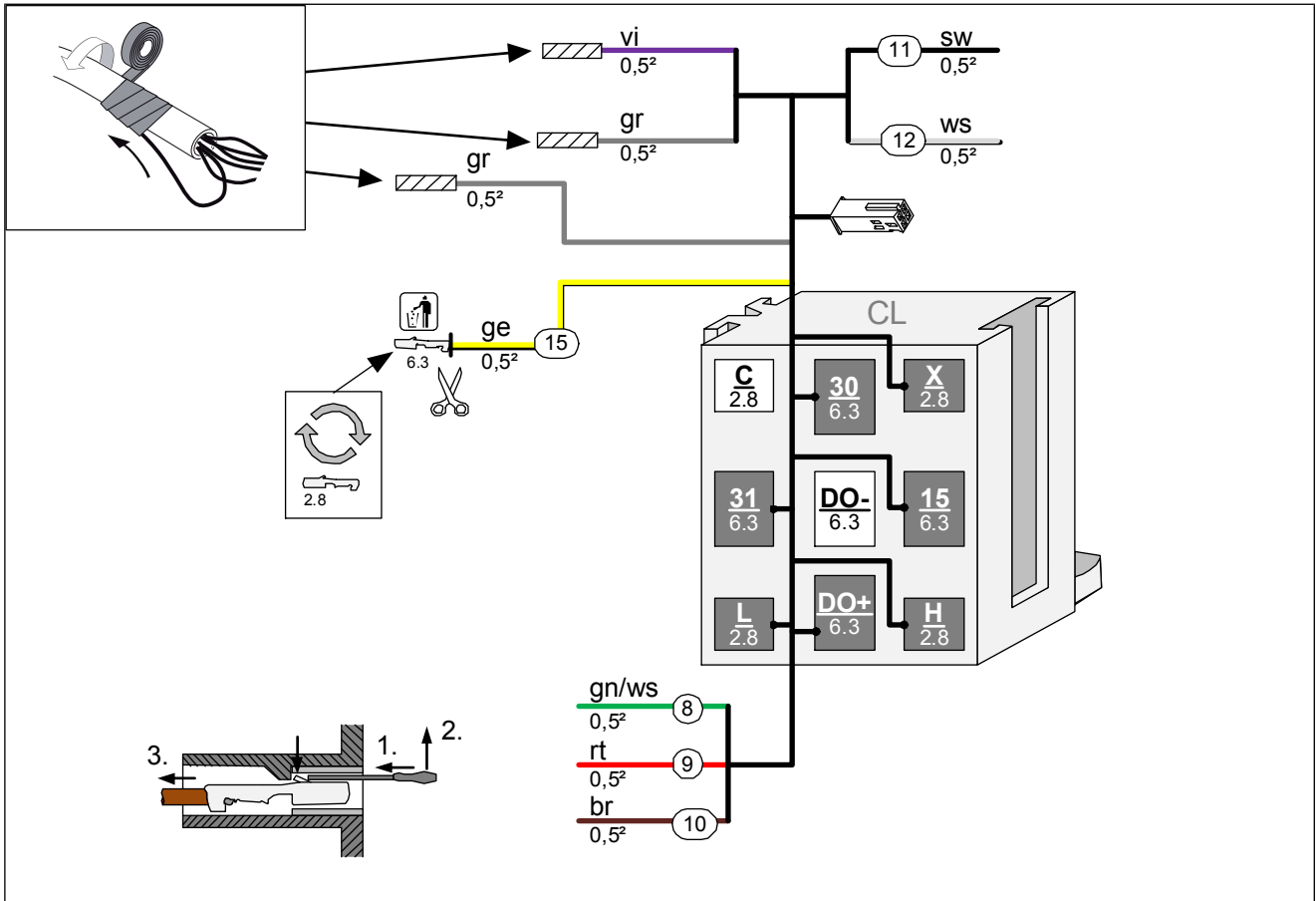

Socket K2 pre-mount, connect wires

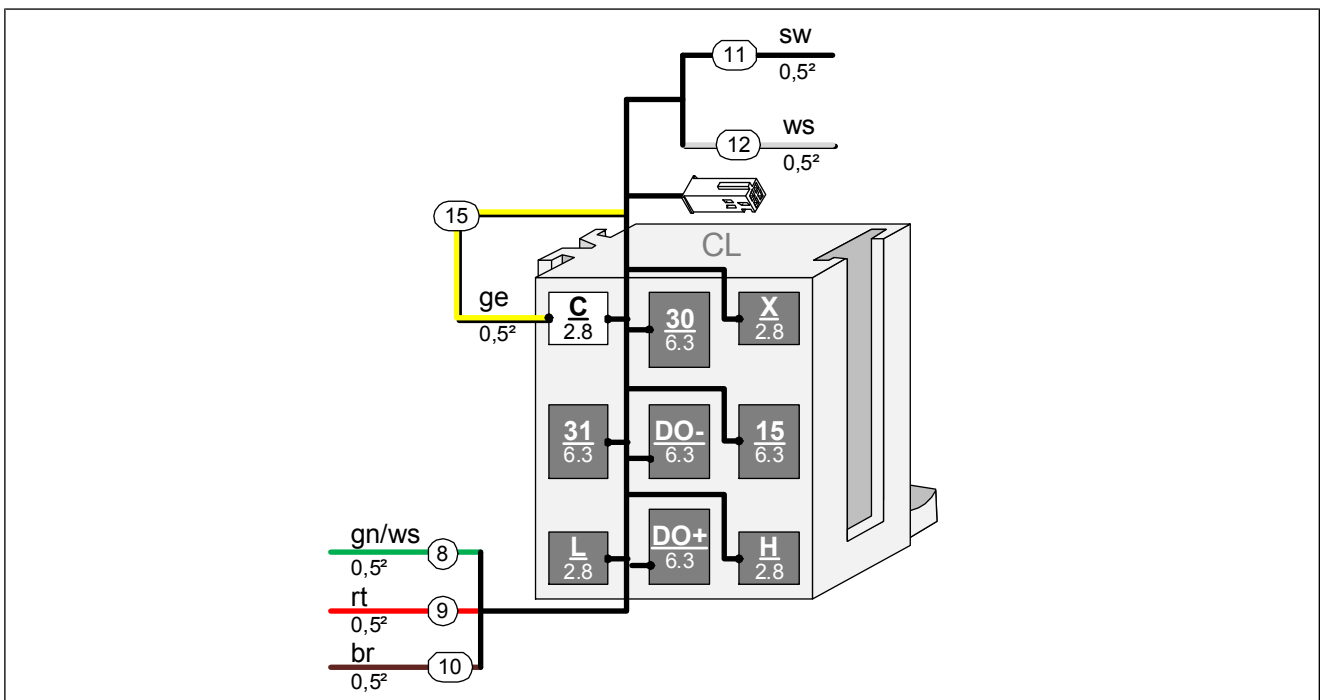

Abb. 31



Sockel K3 vormontieren, Leitungen anschließen

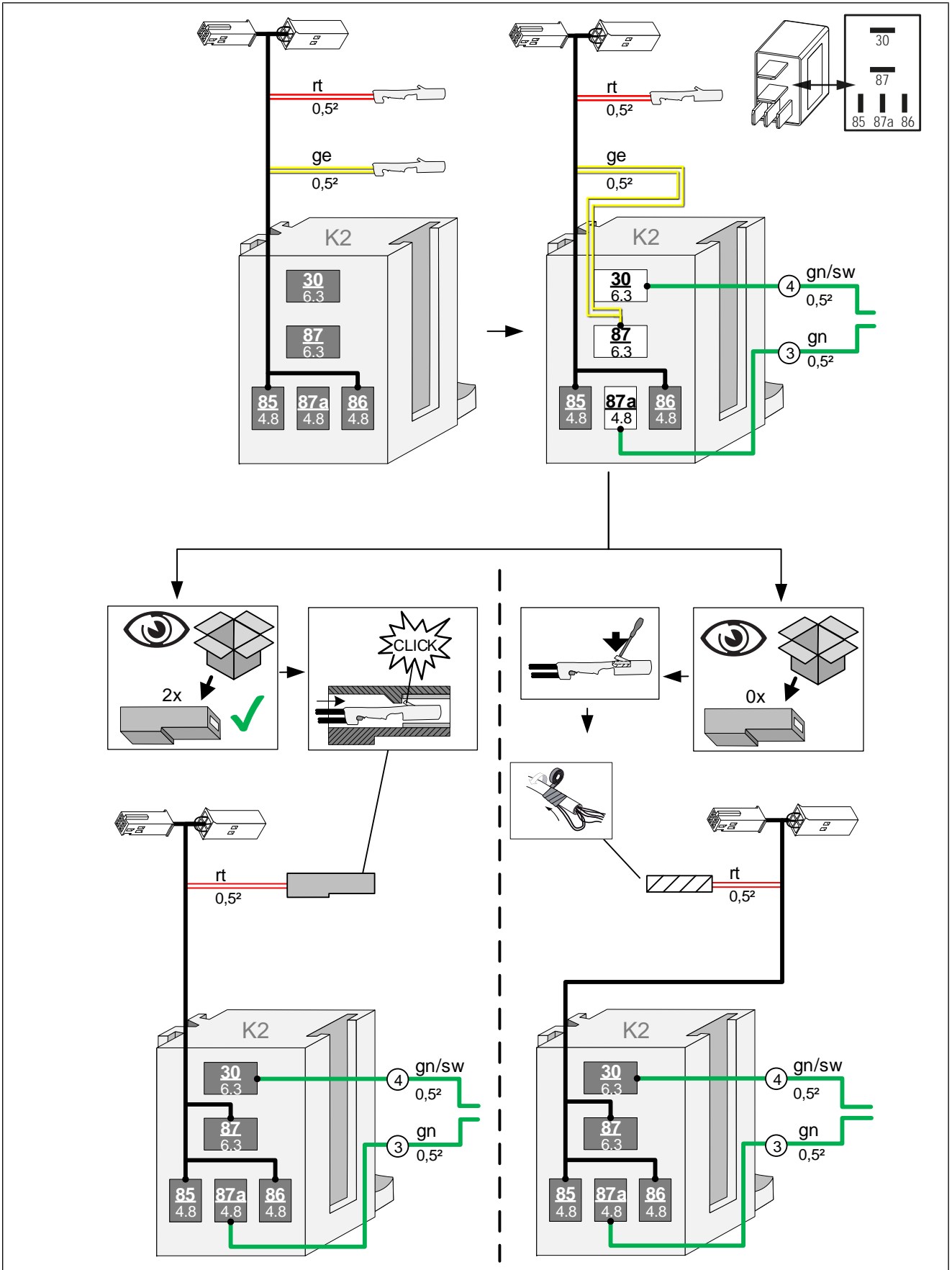

Abb. 32



Module vorbereiten

- ▶ Sockel CL GW, K2- und K3-Relais verrasten.
- ▶ Stecker in Buchsen einstecken.
- ▶ Leitungen verbinden.

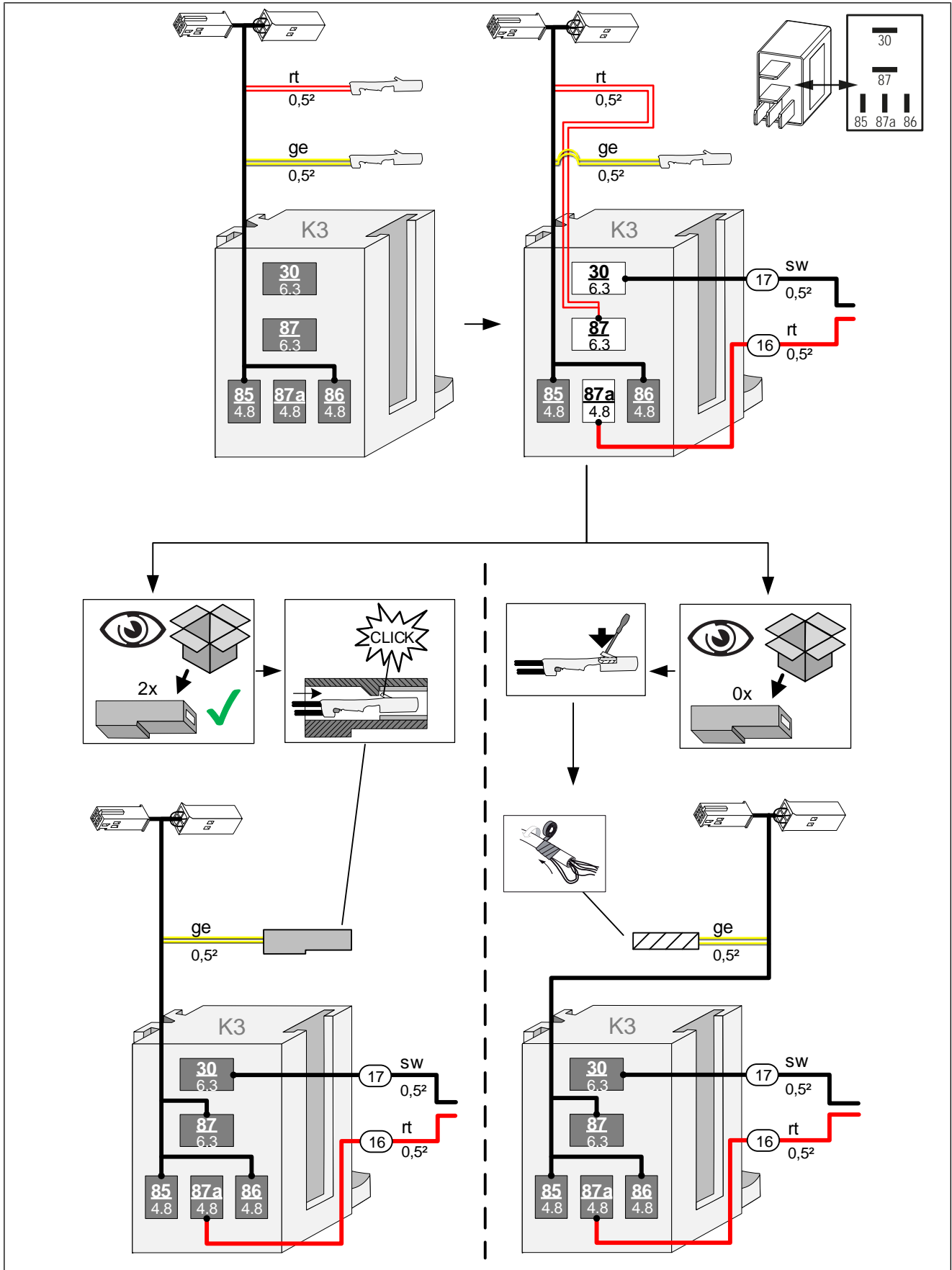

Abb. 33



9.2 Systemschaltplan, Klimabedienteil Variante 2

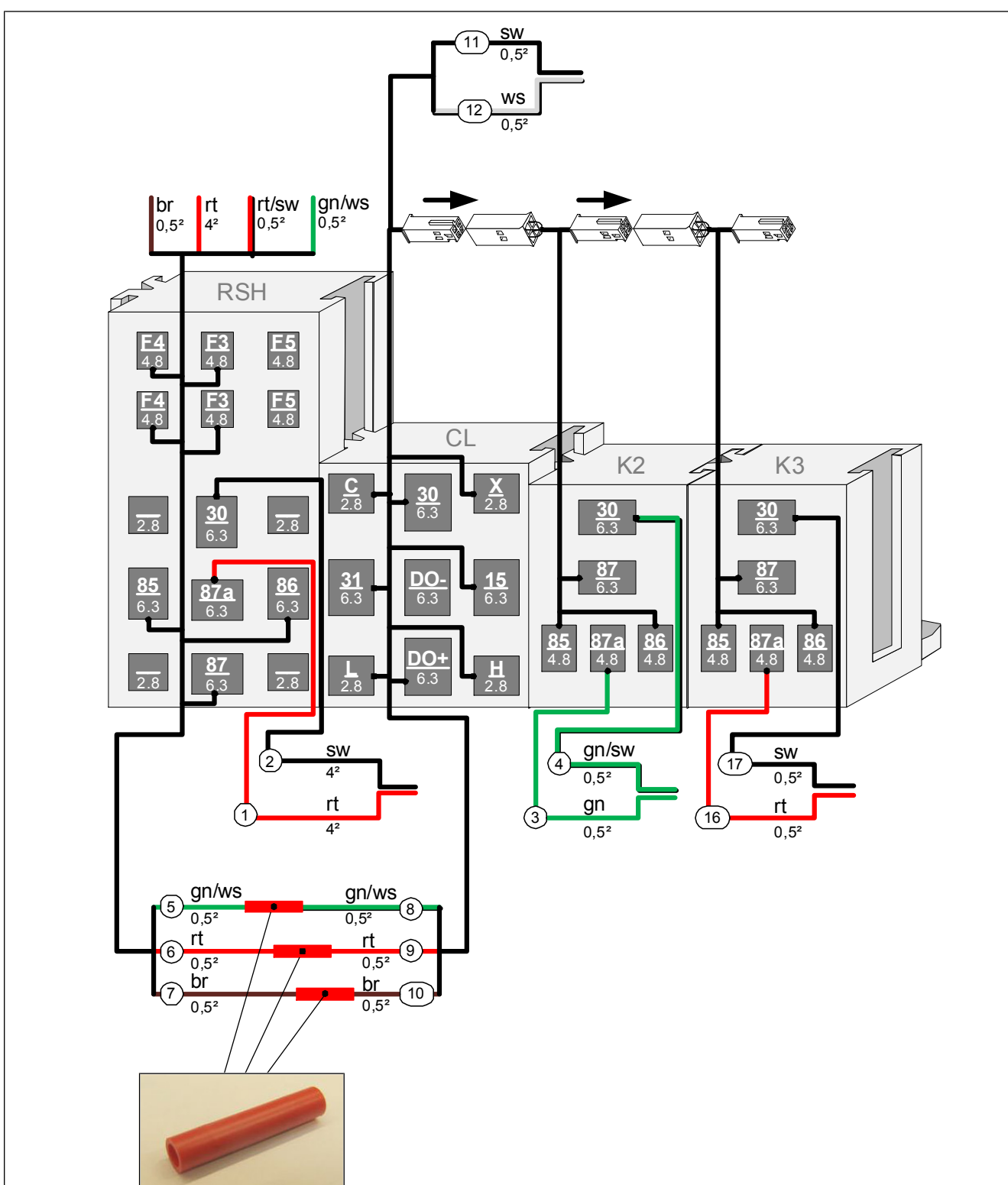

Abb. 34



Legende Systemschaltplan

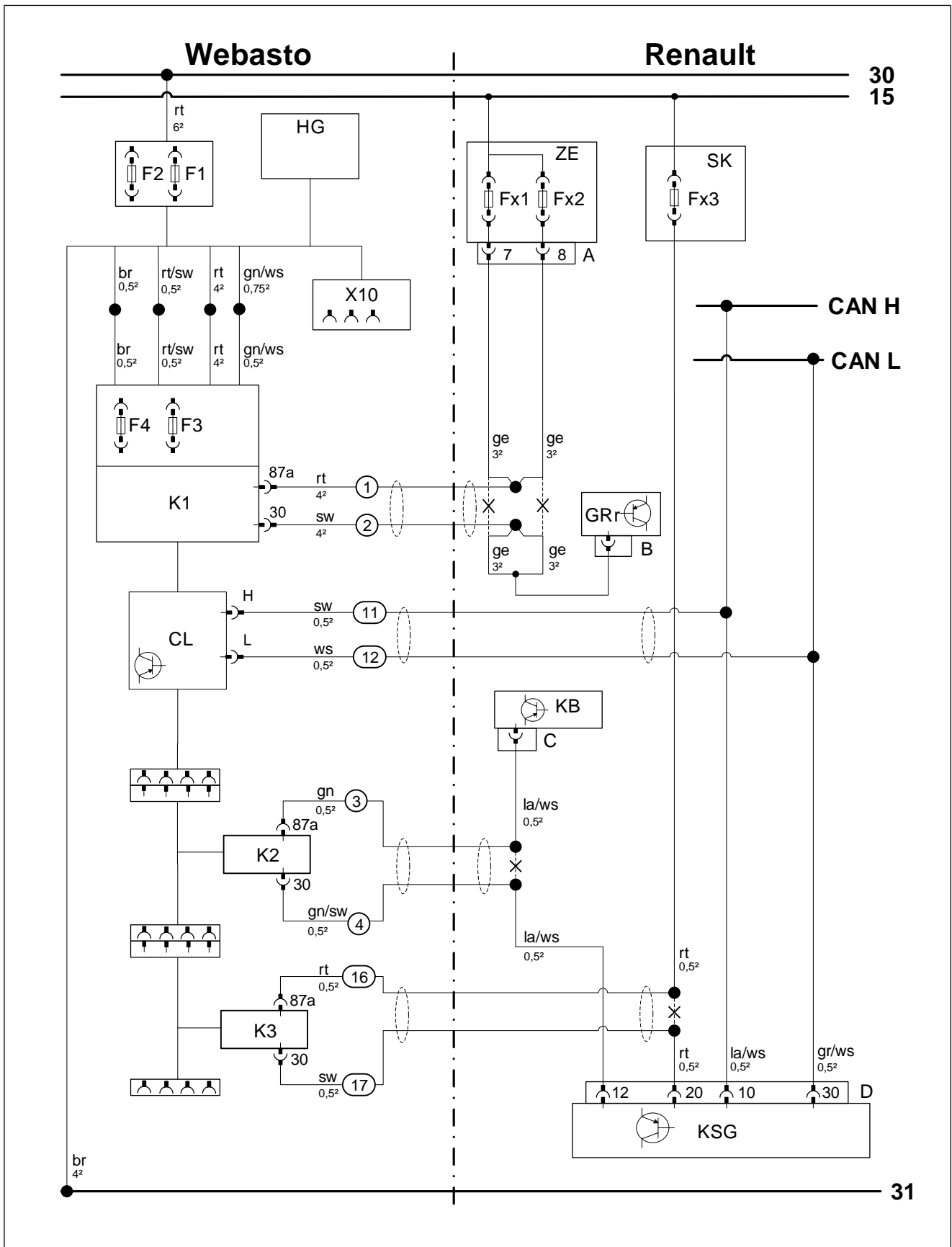

Stecker- und Bauteilbezeichnungen vom Fahrzeug sind von Webasto frei gewählt.
Leitungsfarben können variieren.

Bauteile Fahrzeug				Symbole	
Abk.	Bauteil	Abk.	Bauteil	Abk.	Bezeichnung
ZE	Zentralelektrik Innenraum	GRr	Gebäleregler	X	Trennstelle
Fx1	Sicherung 20A	B	Stecker GRr		
Fx2	Sicherung 20A	KB	Klimabedienteil		
A	8-poliger Stecker ZE	C	Stecker KB		
SK	Sicherungskasten	KSG	Klimasteuergerät		
Fx3	Sicherung 10A	D	40-poliger Stecker KSG		

Bauteile Webasto		Leitungsfarben	
Abk.	Bauteil	Abk.	Farbe
A	Stiftstecker Kabelbaum CLR Modul	bg	beige
B	Buchsenstecker Kabelbaum CLR Modul	bl	blau
C	Stiftstecker Adapterkabelbaum	br	braun
D	Buchsenstecker Adapterkabelbaum	dbl	dunkelblau
E	Stiftstecker Kabelbaum Plug&Play	dgn	dunkelgrün
F	Buchsenstecker Kabelbaum Plug&Play	ge	gelb
CCL GW	CAN CAN LIN Gateway	gn	grün
CL GW	CAN LIN Gateway	gr	grau
CLR	Kaltstart Modul	hbl	hellblau
D1	Diode	hgn	hellgrün
D2	Diodengruppe	la	lachs
F0	Zusatzsicherung Spannungsversorgung	or	orange
F1	Hauptsicherung Heizgerät	pk	pink
F2	Hauptsicherung Gebläseansteuerung Innenraum	rt	rot
F3	Sicherung Bedienelement	sw	schwarz
F4	Sicherung Gebläseansteuerung	vi	violett
F5	Zusatzsicherung	ws	weiß
HG	Heizgerät TT-Evo		
K1	K1-Relais		
K2	K2-Relais		
K3	K3-Relais		
LIN GW	LIN Gateway		
PWM GW	Pulsweitenmodulator Gateway		
RSH	Relaissicherungshalter Innenraum		
RTD	Temperatursensor		
X10	Buchsenstecker Bedienelement		
Y	Leistungsadapter		



9.3 Gebläseansteuerung



Alle nachfolgenden elektrischen Verbindungen gemäß Systemschaltplan herstellen.

Modulgruppe im Fußraum Fahrerseite platzieren und bestücken

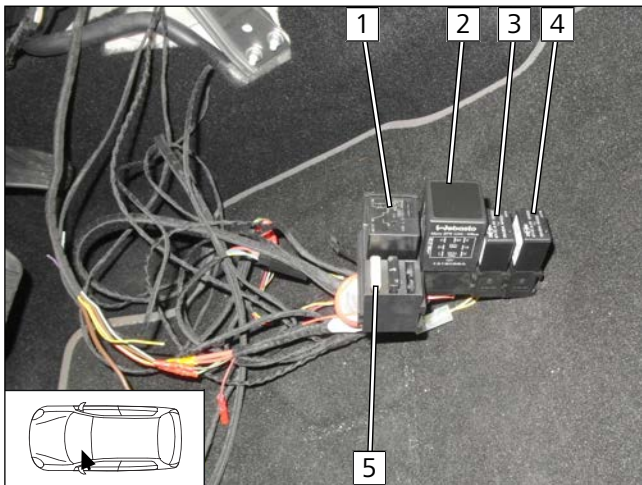

- 1 K1-Relais
- 2 CL GW
- 3 K2-Relais
- 4 K3-Relais
- 5 Sicherung F4 25A

Abb. 35

Leitungen zur Beifahrerseite verlegen

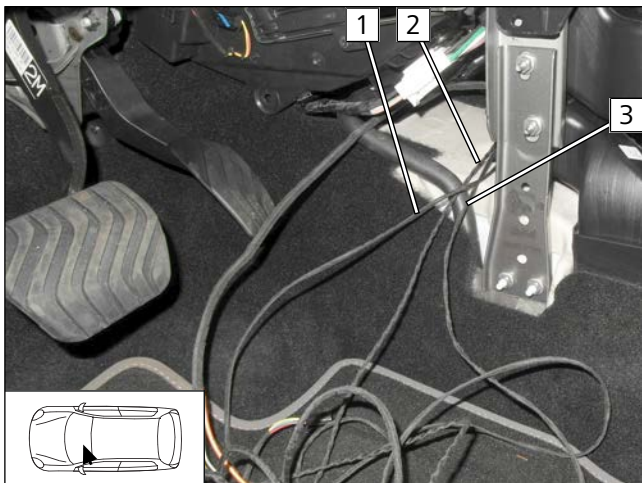

- 1 Ltgn. gn ③ und gn/sw ④
- 2 Ltgn. rt ⑩ und sw ⑪
- 3 Ltgn. sw ⑫ und ws ⑬

Abb. 36

Kabelbäume farbgleich verbinden



Abb. 37



Leitungen 11 und 12 anschließen

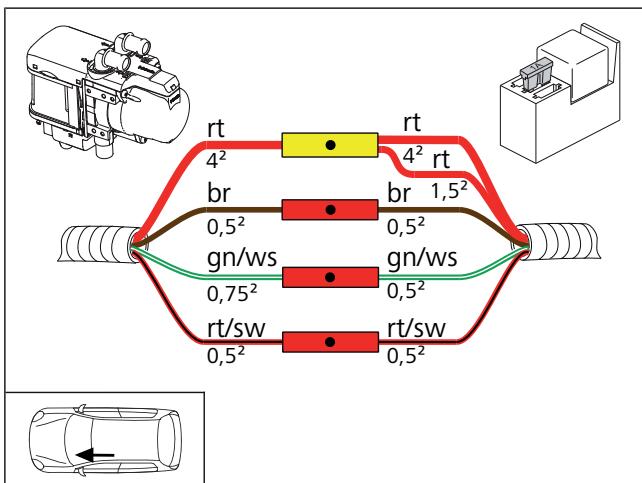

Abb. 38

- 1 Ltg. gr/ws CAN L
- 2 Stecker D KSG
- 3 Ltg. la/ws CAN H
- 11 Ltg. sw CL GW/H
- 12 Ltg. ws CL GW/L

- X Ltg. gr/ws Stecker D/Pin 30
- Y Ltg. la/ws Stecker D/Pin 10, Ansicht leitungsseitig:

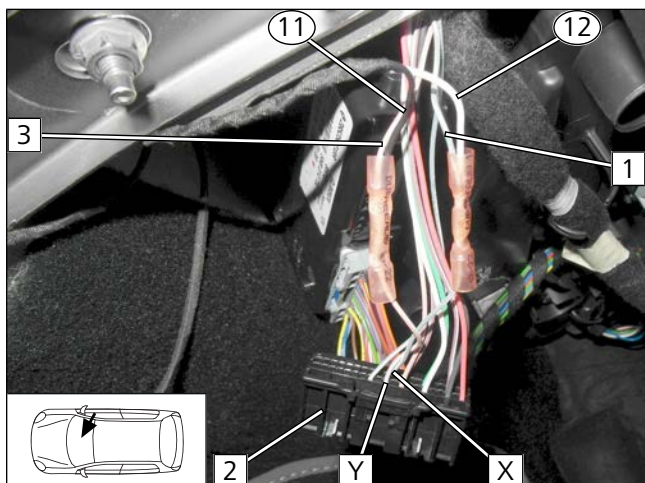
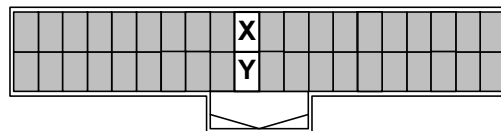

Leitungen 3 und 4 anschließen



Abb. 39

- 1 Ltg. la/ws Stecker C KB
- 2 Stecker D KSG
- 3 Ltg. gn Kabelbaum Klimaanlage
- 4 Ltg. gn/sw Kabelbaum Klimaanlage

- X Ltg. la/ws Stecker D/Pin 12, Ansicht leitungsseitig:

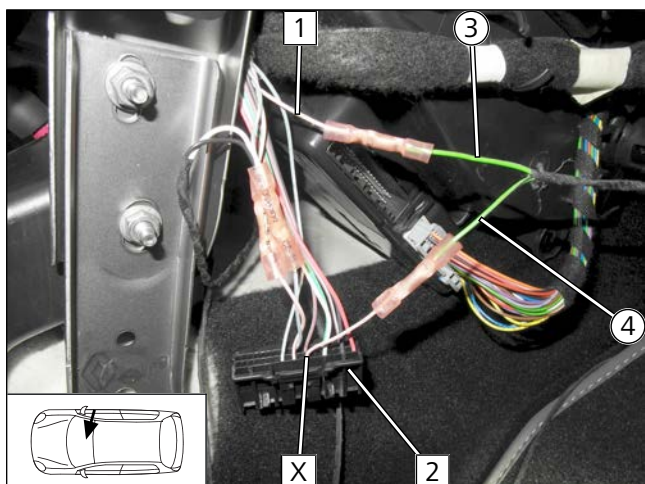
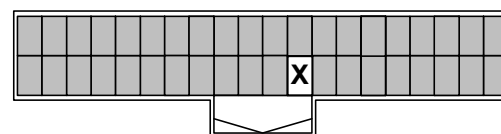

Leitungen 16 und 17 anschließen



Abb. 40

- 1 Ltg. rt Sicherung Fx3
- 2 Stecker D KSG
- 16 Ltg. rt K3/87a Kabelbaum Spannungsversorgung
- 17 Ltg. sw K3/30 Kabelbaum Spannungsversorgung

- X Ltg. rt Stecker D/Pin 20, Ansicht leitungsseitig:



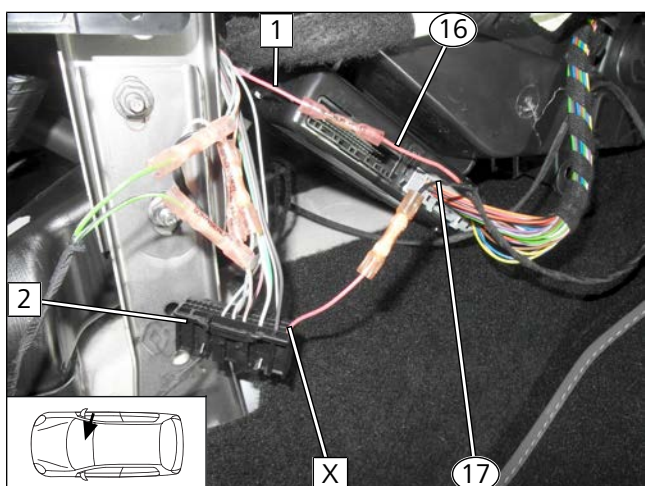
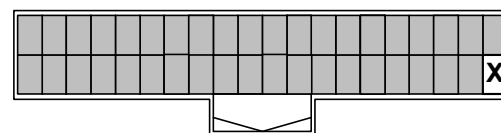

Modulgruppe zum Einbauort verlegen



Abb. 41

- ▶ Modulgruppe **1** von der Fahrerseite aus zur Beifahrerseite unterhalb des Mitteltunnels verlegen.

Modulgruppe befestigen

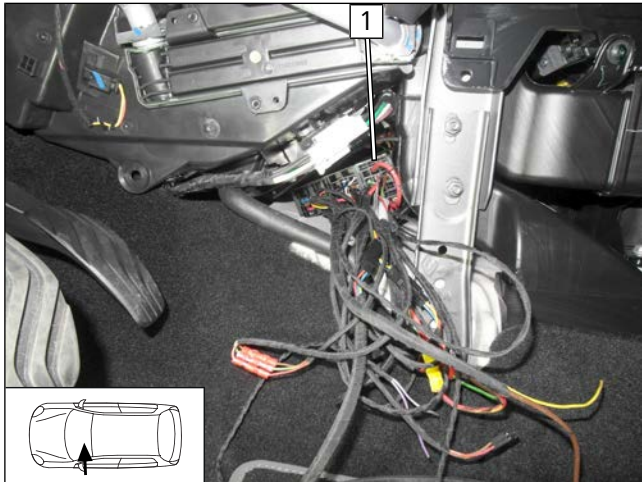

Abb. 42

- ▶ Modulgruppe gemäß Abb. mit doppelseitigem Klebeband **1** an Klimasteuergerät kleben.

Stecker A an Zentralelektrik Innenraum lösen

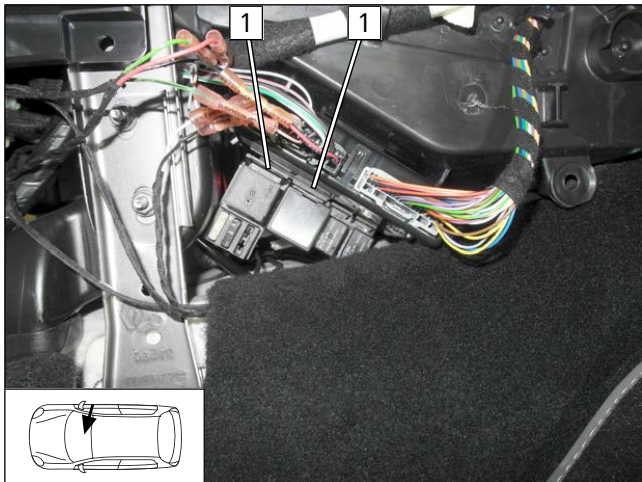

Abb. 43

- 1** Zentralelektrik Innenraum
- 2** Stecker A



Leitungen ① und ② anschließen

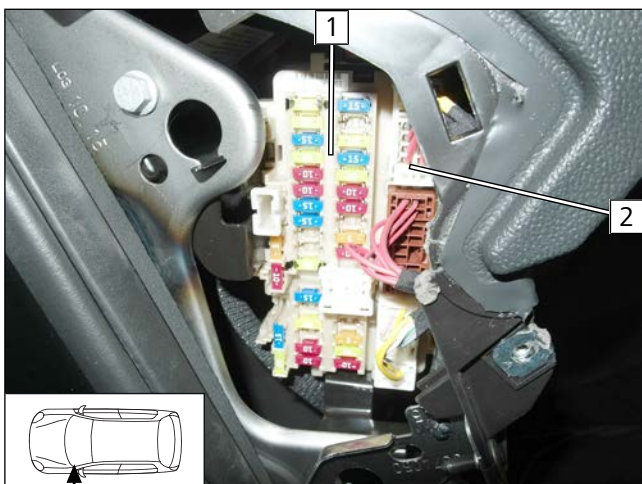

Abb. 44

- 1 8-poliger Stecker A abgezogen
- 2 Ltg. ge Stecker B Gebläseregler
- 3 Ltg. ge Stecker B Gebläseregler
- ① Ltg. rt K1/87a Gebläsekabelbaum
- ② Ltg. sw K1/30 Gebläsekabelbaum

- X Ltg. ge Stecker A/Pin 8
- Y Ltg. ge Stecker A/Pin 7,
Ansicht leitungsseitig:



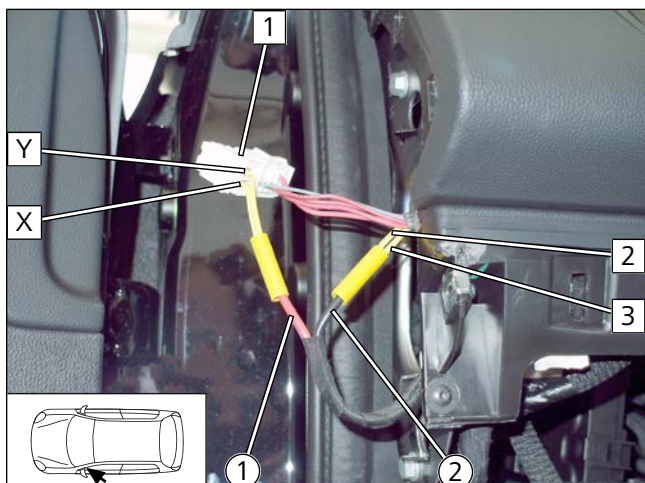
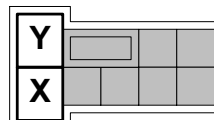

10 Abschließende Arbeiten



- ▶ Abschließende Arbeiten sind erst nach dem kompletten Verbau des Heizgeräts im Fahrzeug durchzuführen
- ▶ Alle elektrischen Anschlüsse auf festen Sitz prüfen
- ▶ Lose Leitungen isolieren und zurückbinden



Dies ist die Originalanweisung. Die deutsche Sprache ist verbindlich.
Sollten Sprachen fehlen, können diese angefordert werden. Die Telefonnummer des jeweiligen Landes entnehmen Sie bitte dem Webasto Servicestellen-Faltblatt oder der Webseite Ihrer jeweiligen Webasto Landesvertretung.

Ident. Nr. 1327417A • 06.19 • Änderungen und Irrtümer vorbehalten • © Webasto Thermo & Comfort SE • 2019

Webasto Thermo & Comfort SE
Postfach 1410
82199 Gilching
Germany

Firmenadresse:
Friedrichshafener Str. 9
82205 Gilching
Germany

Technical Extranet: <https://dealers.webasto.com>

Nur innerhalb von Deutschland
Tel: 0395 5592 444
E-mail: technikcenter@webasto.com



WWW.WEBASTO.COM

11 Bedienungshinweise



Fahrzeuge mit Innenraumüberwachung:

Weitere Informationen finden Sie in der Betriebsanleitung des Fahrzeugs.

- ▶ Innenraumüberwachung für den Heizvorgang deaktivieren



Hinweise zur Heizzeit:

Wir empfehlen die Heizzeit auf die Fahrzeit abzustimmen (Heizzeit = Fahrzeit).

Beispiel: Bei einer Fahrzeit von ca. 20 min (einfache Strecke) empfehlen wir, eine Einschaltdauer von 20 min nicht zu überschreiten.



Hinweise zu den Voreinstellungen des Klimabedienteils

Ihr Fahrzeug ist mit einer Komfortansteuerung der Klimaanlage ausgestattet. Dadurch sind vor dem Abstellen des Fahrzeuges **keine** Einstellungen am Klimabedienteil erforderlich. Alle notwendigen Voreinstellungen wie Gebläsedrehzahl, Temperatur und Klappenstellungen werden automatisch gesetzt.



Hinweise zum aktiven Standheizbetrieb

Das Fahrzeuggebläse wird beim Aufschließen des Fahrzeugs deaktiviert und steht mit dem Einschalten der Zündung wieder zur Verfügung.

Nach dem erneuten Abschließen des Fahrzeugs kann es mehrere Minuten dauern bis es wieder aktiv ist.



Hinweis zur Standheizfunktion

Fahrzeug mit 1.3 Benzinmotor:

Ihr Fahrzeug ist mit einer Innenraumvorwärmung ausgestattet. Es erfolgt **keine** Motorvorwärmung.

Fahrzeug mit 1.5 Dieselmotor:

Ihr Fahrzeug ist mit einer Innenraum- und Motorvorwärmung ausgestattet.

11.1 Einbauort Sicherungen

Sicherungen im Motorraum

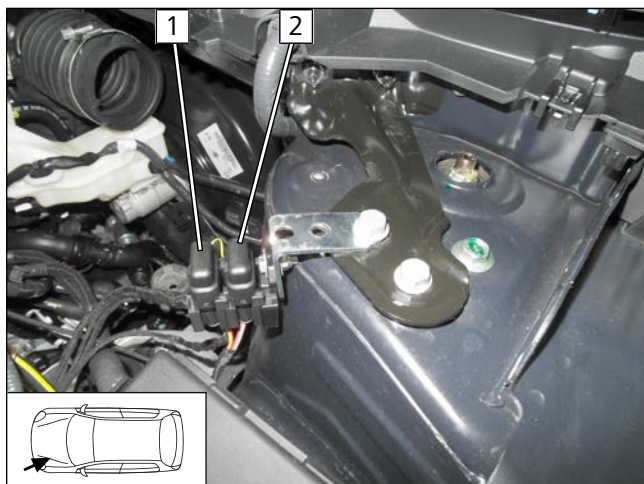

- 1 F2 - Hauptsicherung Heizgerät 20A
- 2 F1 - Hauptsicherung Innenraum 30A

Abb. 45

Sicherungen im Innenraum, Variante 1



Abb. 46

- 1 F3 - Sicherung Bedienelement 1A
- 2 F4 - Sicherung Gebläseansteuerung 25A

Sicherungen im Innenraum, Variante 2

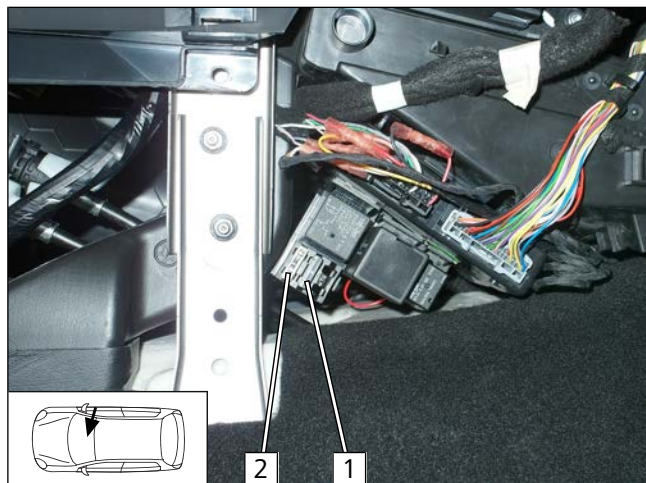
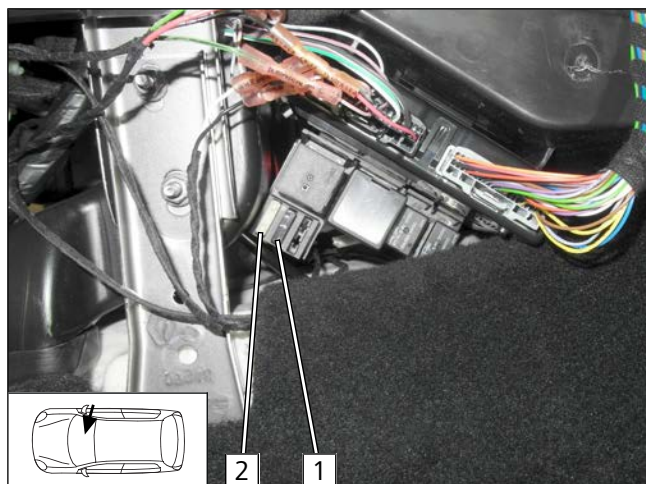

Abb. 47

- 1 F3 - Sicherung Bedienelement 1A
- 2 F4 - Sicherung Gebläseansteuerung 25A