

K Einbaudokumentation

für Wasserheizgerät Thermo Top Evo
Kühlmittelkreislauf "Inline" mit Motorvorwärmung

Lexus UX 200

Linkslenker

Hersteller	Modell	Typ	Modelljahr	EG-BE-Nr. / ABE		
Lexus	UX 200	ZA1 (EU,M)	2019	e13*2007/46*2005*...		
Motorisierung	Kraftstoff	Abgasnorm	Getriebeart	Leistung [kW]	Hubraum [cm ³]	MKB
2.0B	Benzin	EURO6;WLTP;AG...	CVT	127	1987	M20A-FKS

Gültigkeit	Ausstattungen	Modell
		UX 200
Geprüfte Ausstattung	2-Zonen Klimaautomatik	x
	LED Hauptscheinwerfer	x
	Matrix-LED Hauptscheinwerfer	x
	LED Tagfahrlicht	x
	LED Nebelscheinwerfer	x
	Scheinwerferreinigungsanlage	x
	Startknopf mit Keycard	x
	Innenraumüberwachung	x
	Alarmanlage	x
	2WD/4WD	x
	Stoßfänger F-Sport	x

Gesamteinbauzeit	Hinweis
11h	

Inhaltsverzeichnis

1	Abkürzungsverzeichnis	3		
2	Einbauhinweise	4		
2.1	Hinweise zur Gültigkeit	4		
2.2	Verwendete Bauteile	4		
2.3	Hinweise zum Einbau, in Abstimmung mit dem Endkunden	4		
2.4	Hinweise zur Gesamteinbauzeit	4		
3	Zu diesem Dokument	5		
3.1	Zweck des Dokumentes	5		
3.2	Gewährleistung und Haftung	5		
3.3	Sicherheit	5		
3.4	Umgang mit diesem Dokument	6		
4	Technische Hinweise	7		
5	Vorbereitende Maßnahmen	8		
5.1	Vorbereitung Fahrzeug	8		
5.2	Vorbereitung Heizgerät	8		
6	Einbauübersicht	9		
7	Elektrik Motorraum	10		
8	Mechanik	15		
8.1	Vorarbeiten	15		
8.2	Einbauort vorbereiten	16		
8.3	Vormontage Heizgerät	18		
8.4	Montage Heizgerät	20		
9	Kraftstoff	22		
9.1	Verlegung Kraftstoffleitung	22		
9.2	Kraftstoffentnehmer einbauen	25		
9.3	Anschluss Kraftstoffpumpe	29		
10	Abgas Teil 1	31		
11	Brennluft	33		
12	Kühlmittel	35		
12.1	Vorarbeiten	35		
12.2	Schema Schlauchverlegung	39		
12.3	Erstellung Kühlmittelkreislauf	40		
13	Abgas Teil 2	46		
13.1	Abgasendfixierung montieren	46		
14	Abschließende Arbeiten Motorraum	48		
15	Elektrik Innenraum	50		
15.1	Klimaansteuerung	50		
16	Elektrik Bedienelemente	51		
			16.1	Option Telestart 51
			16.2	Option ThermoCall 52
			17	Abschließende Arbeiten 54

1 Abkürzungsverzeichnis

2WD	
4WD	Allrad
AAC	Klimaautomatik
ASH	Abstandshalter
CVT	Stufenloses Automatikgetriebe
DP	Kraftstoffpumpe
EFIX	Abgasendfixierung
Fzg.	Fahrzeug
HG	Heizgerät
SH2	Sicherungshalter Motorraum für F1/F2
UP	Kühlmittelpumpe

2 Einbauhinweise

2.1 Hinweise zur Gültigkeit

Diese Einbaudokumentation gilt für die gemäß Seite 1 aufgeführten Fahrzeuge, wenn technische Änderungen am Fahrzeug den Einbau nicht beeinflussen, unter Ausschluss jeglicher Haftungsansprüche. Je nach Version und Ausstattung des Fahrzeugs können beim Einbau Änderungen gegenüber dieser Einbaudokumentation notwendig werden. Fahrzeug- und Motortypen, Ausstattungsvarianten sowie andere Spezifikationen, die nicht in dieser Einbaudokumentation aufgeführt sind, wurden nicht geprüft. Ein Einbau nach dieser Einbaudokumentation kann aber möglich sein.

2.2 Verwendete Bauteile

Bezeichnung	Bestellnummer
Basislieferumfang Thermo Top Evo	gemäß Preisliste
Einbaukit Lexus UX200 Benzin 2019	1327614A
Zusatzkit Klimaanlage "Webasto Standard" Klimaautomatik für Toyota / Lexus	1324414_
zusätzlich zu bestellen: Dichtung für Tankarmatur, Bestell-Nr. Lexus	77169 47030
Bedienelement sowie Kontrollleuchte bei Telestart, in Absprache mit Endkunden	gemäß Preisliste

2.3 Hinweise zum Einbau, in Abstimmung mit dem Endkunden

- ▶ Das Fahrzeug nur mit ca. $\frac{1}{4}$ vollem Tank anliefern lassen.
- ▶ Abzustimmen mit dem Endkunden ist der Einbauort:
 - des Tasters bei Option Telestart und/oder ThermoCall und/oder ThermoConnect
 - zur Option MultiControl CAR

2.4 Hinweise zur Gesamteinbauzeit

Die Gesamteinbauzeit beinhaltet die Zeiten für die Montage und Demontage der fahrzeugspezifischen Bauteile, die heizungsspezifischen Einbauzeiten und alle anderen Zeiten für Tätigkeiten, die zur Systemintegration und Erstinbetriebnahme des Heizgeräts notwendig sind.

Bei abweichenden Fahrzeugausstattungen kann die Gesamteinbauzeit variieren.

3 Zu diesem Dokument

3.1 Zweck des Dokumentes

Diese Einbaudokumentation ist Teil des Produkts und enthält alle Informationen zum fachgerechten fzg.spezifischen Einbau des:

Heizgeräts Thermo Top Evo

3.2 Gewährleistung und Haftung

Webasto übernimmt keine Haftung für Mängel und Schäden, die auf eine Nichtbeachtung der Einbau-, Reparatur- und Bedienungsanweisungen und der darin enthaltenen Hinweise zurückzuführen sind.

Dieser Haftungsausschluss gilt insbesondere für unsachgemäße Einbauten und Reparaturen durch ungeschulte Personen oder im Falle der Nichtverwendung von Originalersatzteilen.

Die Haftung wegen schuldhafter Verletzung von Leben, Körper oder Gesundheit und wegen auf vorsätzlicher oder grob fahrlässiger Pflichtverletzungen beruhender Schäden bleibt ebenso unberührt wie die zwingende Produkthaftung.

Der Einbau erfolgt gemäß den allgemein üblichen Regeln der Technik. Wenn nicht anders beschrieben, erfolgt die Befestigung von Schläuchen, Leitungen und Kabelbäumen mit Kabelbindern an fzg.-eigenen Leitungen und Kabelbäumen. Lose Leitungen isolieren und wegbinden. Stecker an elektronischen Bauteilen müssen bei der Montage hörbar einrasten.

Blanke Karosseriestellen, wie z. B. Bohrungen, sind mit Korrosionsschutzwachs (Tectyl 100K) einzusprühen.

Bei Aus- und Einbau von fzg.-spezifischen Bauteilen sind die Anweisungen und Richtlinien der jeweiligen Fzg.-Hersteller zu beachten.

Die Erstinbetriebnahme mit Webasto Thermo Test Diagnose durchführen.

Beim Einbau eines programmierbaren Steuermoduls (z. B. PWM Gateway) die entsprechenden Einstellwerte kontrollieren bzw. einstellen.

3.2.1 Gesetzliche Bestimmungen für den Einbau

Für das Heizgerät Thermo Top Evo bestehen Typgenehmigungen nach ECE-R 10 (EMV) und ECE-R 122 (Heizung). Die Bestimmung dieser Richtlinien sind im Geltungsbereich der Rahmenrichtlinie EWG/70/156 und/oder EG/2007/46 (für neue Fahrzeugtypen ab 29.04.2009) bindend und sollten in Ländern, in denen es keine spezielleren Vorschriften gibt, ebenfalls beachtet werden.

Für das Heizgerät liegt eine Genehmigung nach §19 Abs.3 Nr. 2b der StVZO vor.

3.3 Sicherheit

Qualifikation des Einbaupersonals

Das Einbaupersonal muss folgende Qualifikationen vorweisen:

- Erfolgreicher Abschluss des Webasto Trainings
- Entsprechende Qualifikation zu Arbeiten an technischen Systemen

Vorschriften und gesetzliche Bestimmungen

Vorschriften aus den allgemeinen Einbau- und Bedienungsanweisungen des Heizgeräts sind einzuhalten.

3.3.1 Sicherheitshinweise zum Einbau

Gefahr durch spannungsführende Teile

- ▶ Vor dem Einbau das Fahrzeug von der Stromversorgung trennen.
- ▶ Auf einwandfreie Erdung des elektrischen Systems achten.
- ▶ Gesetzliche Bestimmungen einhalten.
- ▶ Angaben auf Typschild beachten.

Gefahr von Feuer oder Austritt giftiger Gase durch unsachgemäßen Einbau

- ▶ Fahrzeugteile in der Nähe des Heizgeräts durch folgende Maßnahmen vor unzulässiger Erwärmung schützen:
 - ⇒ Mindestabstände einhalten.
 - ⇒ Ausreichende Belüftung sicherstellen.
 - ⇒ Feuerbeständigen Werkstoff oder Hitzeschutz verwenden.

Gefahr durch scharfe Kanten

- Schnittverletzungen
- Kurzschluss durch Beschädigung von elektrischen Leitungen
- ▶ Scharfe Kanten mit Scheuerschutz versehen.

3.4 Umgang mit diesem Dokument

Vor dem Einbau und Betreiben des Heizgeräts die vorliegende Einbaudokumentation, die Einbauanweisung des Heizgeräts, die Bedienungsanweisungen sowie beiliegende Beiblätter lesen.

3.4.1 Erläuterungen zu mitgeltenden Unterlagen

Um Ihnen eine schnelle Zuordnung der mitgeltenden Dokumente zu den zu verbauenden Webasto Komponenten zu geben, finden Sie eine Kennzeichnung im Bereich des jeweiligen Arbeitsschrittes:

Allgemeingültige Webasto Dokumentationen	
Fahrzeugspezifische Einbaudokumentation	
Fahrzeugspezifische Einbaudokumentation des Kaltstartkits	
Klimaansteuerung Webasto Comfort	
Klimaansteuerung Webasto Standard	
Tankentnehmer (z. B. FuelFix)	
Abgasendfixierung (EFIX)	
Brennluftansaugerschalldämpfer	
Abstandshalter (ASH)	

3.4.2 Verwendung von Symbolen



GEFAHR

Art und Quelle der Gefahr

Folgen: Nichtbeachtung kann zum Tode führen.

► Handlung, um sich vor der Gefahr zu schützen.



WARNUNG

Art und Quelle der Gefahr

Folgen: Nichtbeachtung kann zu schweren oder tödlichen Verletzungen führen.

► Handlung, um sich vor der Gefahr zu schützen.



VORSICHT

Art und Quelle der Gefahr

Folgen: Nichtbeachtung kann zu leichten Verletzungen führen.

► Handlung, um sich vor der Gefahr zu schützen.



Art und Quelle der Gefahr

Folgen: Nichtbeachtung kann zu Sachschaden führen.

► Handlung, um sich vor der Gefahr zu schützen.



Verweis auf spezifische Dokumentationen des Fzg.-Herstellers.



Hinweis auf eine technische Besonderheit

3.4.3 Kennzeichnung der Arbeitsschritte

Der laufende Arbeitsschritt wird oben auf den Seiten an der Außenkante gekennzeichnet:

Mechanik	Elektrik	Hochvolt	Kühlmittel
Brennluft	Kraftstoff	Abgas	Software

3.4.4 Orientierungshilfe

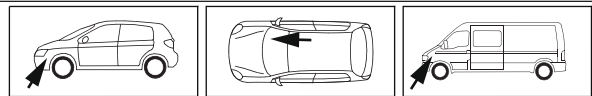

Der Pfeil zeigt die Position am Fahrzeug und die Blickrichtung.

3.4.5 Verwendung von Hervorhebungen

Hervorhebung	Erklärung
✓	Handlung
►	Handlungsanweisung
⇒	Resultat aus Handlung
1 / 12 / a1	Positionsnummer bei Bildbeschreibungen
① / ⑫ / Ⓐ	Positionsnummer bei Bildbeschreibungen für elektrische Leitungen und Bauteile sowie Kühlmittelschlauchabschnitte

4 Technische Hinweise

Angaben zu Maßen

- Alle Maßangaben in mm
- Lochbänder und Winkel sind maßstäblich dargestellt
- Angaben zum Maßstab auf den Schablonen beachten

Angaben zu Anzugsdrehmomenten

- Anzugsdrehmomente Heizgeräteschrauben 5x13 und Heizgerätestehbolzen 5x11 = 8 Nm
- Anzugsdrehmoment Schraube Halteplatte Wasserstutzen 5x15 = 7 Nm
- Anzugsdrehmoment Schrauben 2-teiliger Halter Heizgerät 5x12 = 6 Nm
- Andere Schraubverbindungen nach Herstellervorgabe oder entsprechend dem Stand der Technik befestigen

Temperaturvorgabe bei Schrumpfschläuchen

- Gewebeschrumpfschlauch: Schrumpftemperatur max. 230 °C
- Standard-Schrumpfschlauch: Schrumpftemperatur max. 300 °C

Erforderliche Spezialwerkzeuge

- Schlauchklemmenzange für selbstspannende Schlauchklemmen
- Schlauchklemmenzange für Clic Schlauchschellen Typ W
- Abklemmzangen
- Schlauchschere
- Automatische Abisolierzange 0,2 – 6 mm²
- Crimpzange für Kabelschuhe 0,5 – 10 mm²
- Crimpzange für Flachstecker 0,14 – 6 mm²
- Crimpzange für Verbinder 0,25 – 6 mm²
- Drehmomentschlüssel für 2,0 – 10 Nm
- Tieflochmarker
- Einnietmutternzange
- Webasto Thermo Test Diagnose mit aktueller Software

5 Vorbereitende Maßnahmen

5.1 Vorbereitung Fahrzeug



Weitere Informationen finden Sie in den technischen Unterlagen des Fzg.-Herstellers.

Fahrzeugbereich	zu demontierende Bauteile	mitgeltende Dokumente
Allgemein	<ul style="list-style-type: none"> ▶ Tankdeckel öffnen ▶ Tank belüften ▶ Tankdeckel wieder schließen ▶ Druck im Kühlsystem ablassen 	
Motorraum und Karosserie	<ul style="list-style-type: none"> ▶ Batterie abklemmen ▶ Luftfilterkasten komplett ▶ Rad vorn Fahrerseite ▶ Radhausschale Fahrerseite ▶ seitliche Radhausverkleidung Fahrerseite ▶ Unterfahrschutz Motor ▶ Unterbodenverkleidung Beifahrerseite ▶ Unterbodenverkleidung Fahrerseite 	
Innenraum	<ul style="list-style-type: none"> ▶ untere A-Säulenverkleidung Fahrerseite ▶ obere A-Säulenverkleidung Fahrerseite ▶ Fußraumverkleidung Fahrerseite ▶ untere Armaturenbrettverkleidung Fahrerseite 	



GEFAHR

Brand- und Explosionsgefahr durch austretende Kraftstoffe und Kraftstoffdämpfe.



Folgende Arbeiten erst bei entsprechendem Einbauablauf durchführen:

Karosserie	▶ Tank und Tankarmatur	
------------	------------------------	--

5.2 Vorbereitung Heizgerät

Motorraum	<ul style="list-style-type: none"> ▶ Die nicht zutreffenden Jahreszahlen auf Typ- und Duplikatschild entfernen ▶ Duplikatschild (Typschild) an geeigneter Stelle im Motorraum sichtbar anbringen 	
-----------	--	--

6 Einbauübersicht



Abb. 1

Legende Einbauübersicht

Abk.	Bauteil
DP	Kraftstoffpumpe
HG	Heizgerät
SH2	Sicherungshalter Motorraum für F1/F2
UP	Kühlmittelpumpe

Einbauort Heizgerät

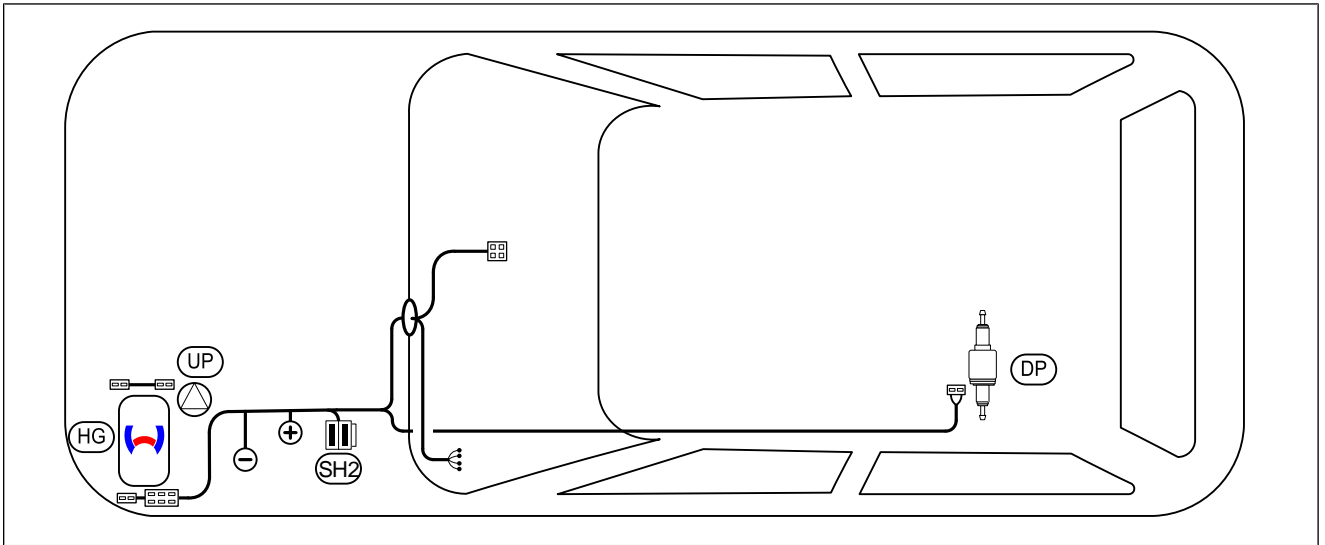
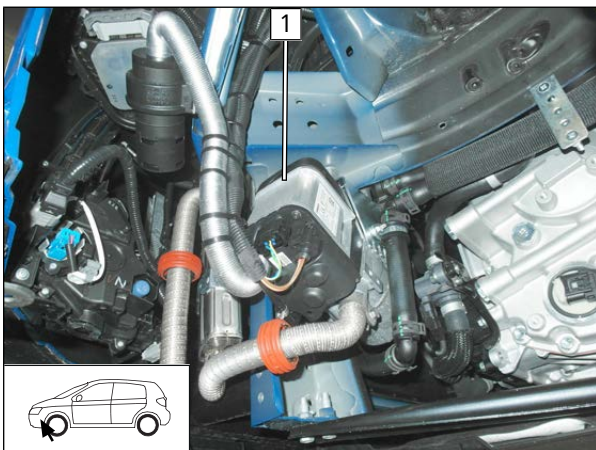

1 Heizgerät

Abb. 2



7 Elektrik Motorraum

Wellrohr ablängen



Abb. 3

- h1** Wellrohr 400 Ø17 ungeschlitzt
- h2** Wellrohr 450 Ø13 geschlitzt
- h3** Wellrohr 400 Ø13 geschlitzt
- h4** Wellrohr 350 Ø13 geschlitzt

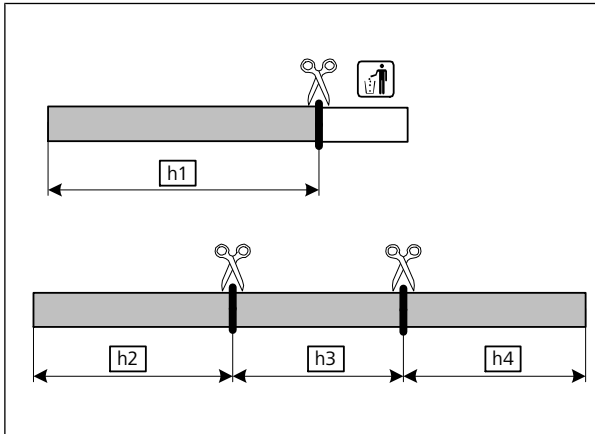

Abb. 4

- h5** Wellrohr 300 Ø10 ungeschlitzt
- h6** Wellrohr 2100 Ø10 ungeschlitzt
- h7** Wellrohr 130 Ø10 geschlitzt

Demontage Stecker X7 Kraftstoffpumpe

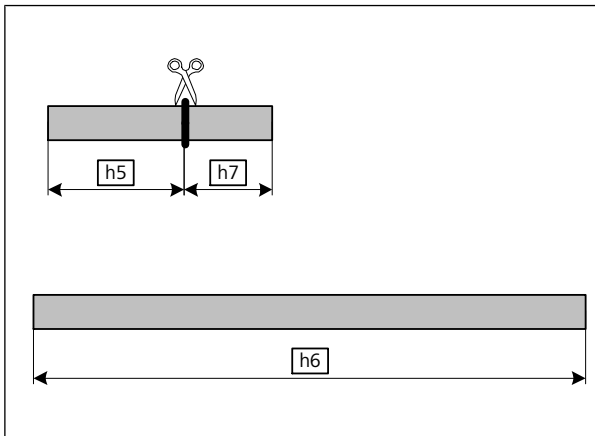

Abb. 5



Kabelbaum und Kraftstoffleitung vorbereiten

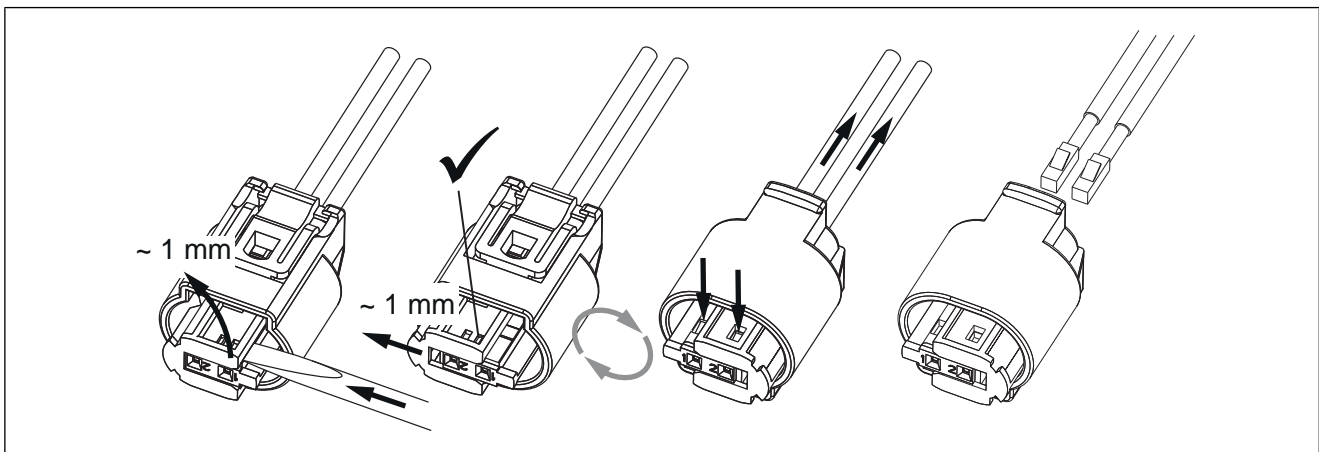

Abb. 6

- ▶ Wellrohr **h1** vor der Montage längs aufschlitzen.
- ▶ Wellrohre an den Enden, Übergängen und in regelmäßigen Abständen mit Isolierband umwickeln.

- 1** SH2
- 2** Diagnosestecker
- 3** Plusleitung
- 4** Masseleitung
- 5** überschüssiger Kabelbaum Heizgerät
- 6** Kraftstoffleitung
- 7** Stecker Kabelbaum Heizgerät
- 8** Kabelbaum Innenraum
- 9** Kabelbaum Bedienelement
- 10** Kabelbaum Kraftstoffpumpe

Lochband kürzen

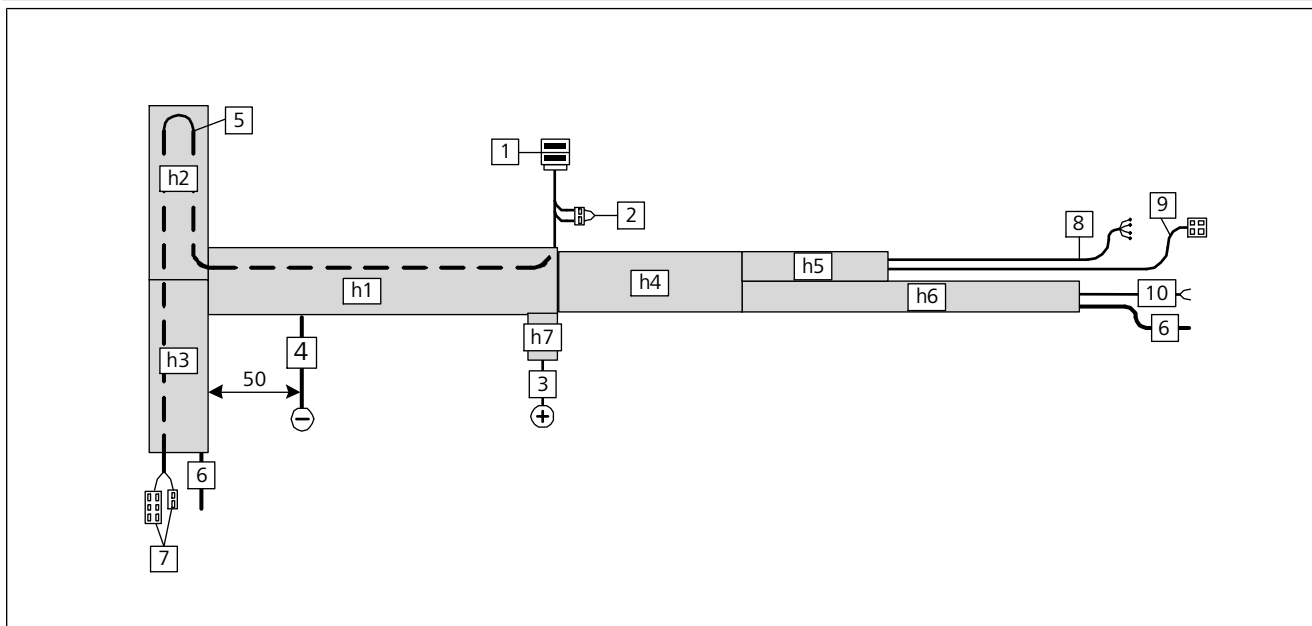

Abb. 7



Halteplatte SH2 vormontieren

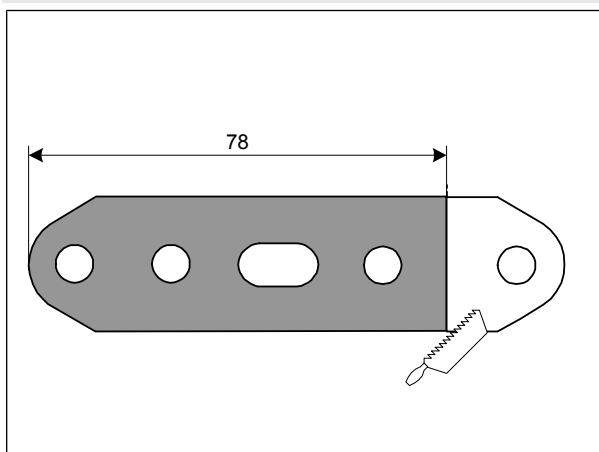

Abb. 8

- 1 Schraube M5x16, Karosseriescheibe, Halteplatte SH2, Karosseriescheibe, Mutter
- 2 fzg.eigener Stehbolzen, Lochband, fzg.eigene Mutter

SH2 montieren

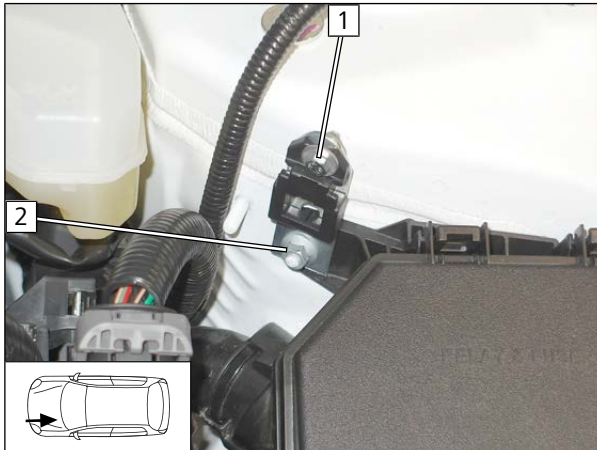

Abb. 9

- 1 SH2 mit Sicherung F1 und F2

Wellrohre verlegen

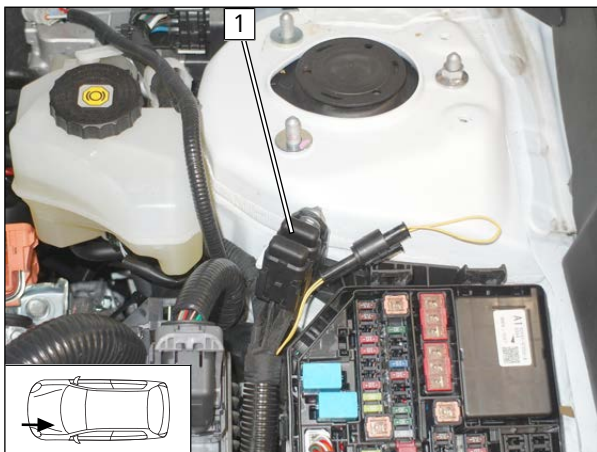

Abb. 10

- Wellrohr **h1** an fzg.eigenen Leitungen entlang zum Einbauort Heizgerät verlegen und mit Kabelbinder befestigen.

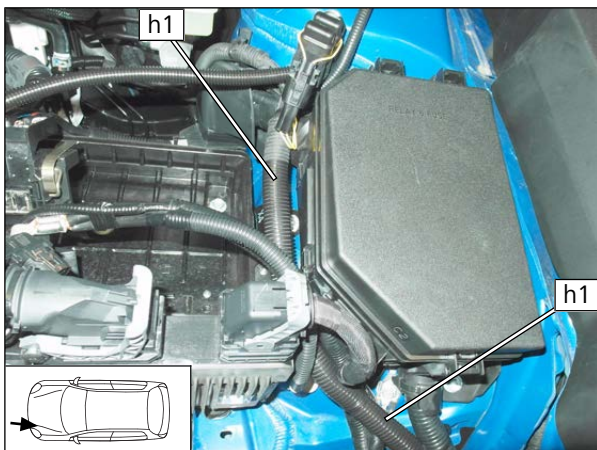

Abb. 11

- ▶ Wellrohre **h1** an fzg.eigenen Leitungen entlang verlegen und mit Kabelbinder befestigen.
- ▶ Wellrohre **h2** und **h3** zum Einbauort Heizgerät verlegen.

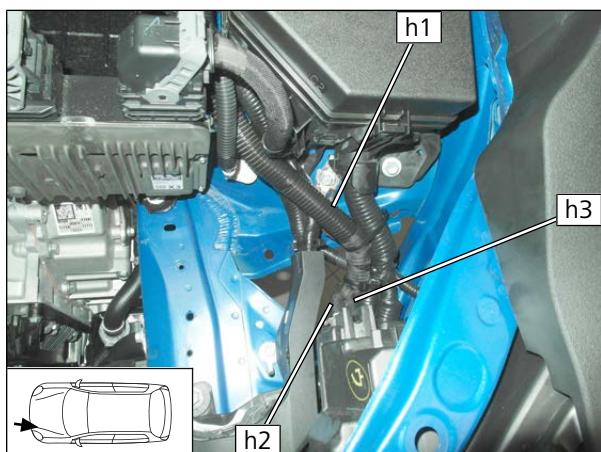

Abb. 12

- ▶ Wellrohr **h4** zur Spritzwand, Wellrohr **h5** zur Durchführung Innenraum und Wellrohr **h6** zum Unterboden verlegen und mit Kabelbinder an fzg.eigenen Leitungen befestigen.

Kabelbaum Innenraum verlegen

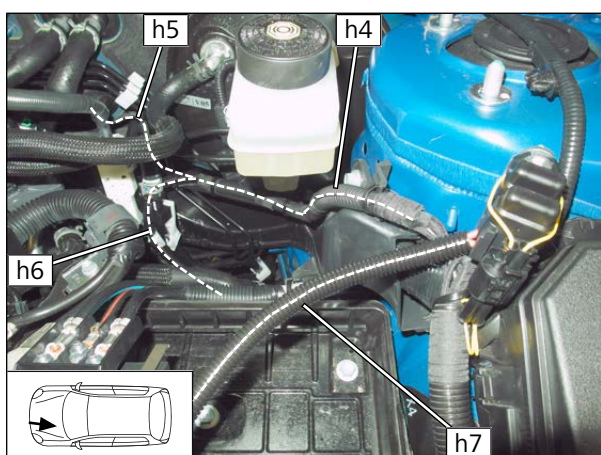

Abb. 13

- 1 Kabelbaumdurchführung in den Innenraum



Masseleitung anschließen

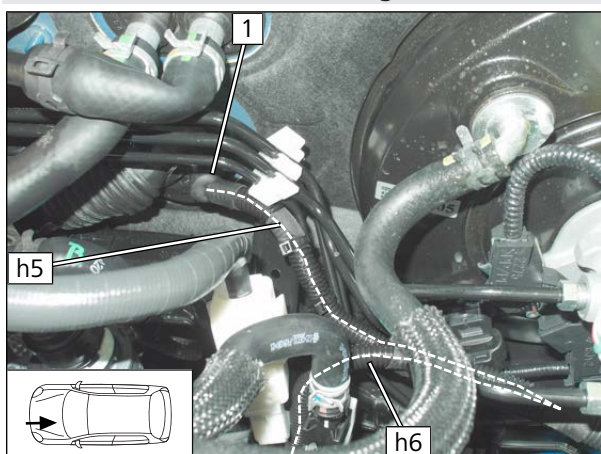

Abb. 14



GEFAHR

Anzugsdrehmoment beachten

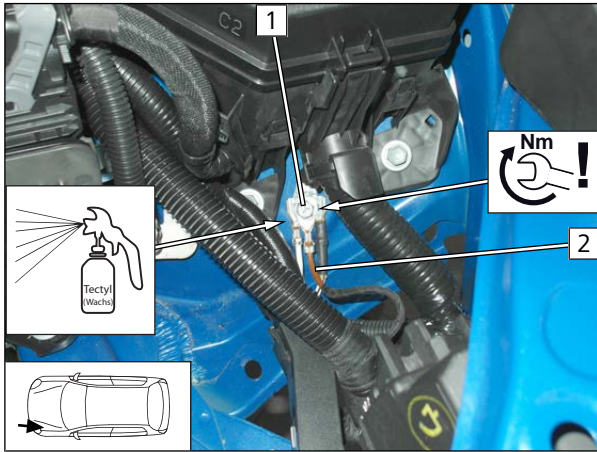

Abb. zeigt bereits die Einbausituation. Der Batterieanschluss erfolgt im Kapitel "Abschließende Arbeiten".

- 1 Massestützpunkt
- 2 Masseleitung

Plusleitung anschließen



Abb. 15



GEFAHR

Anzugsdrehmoment beachten

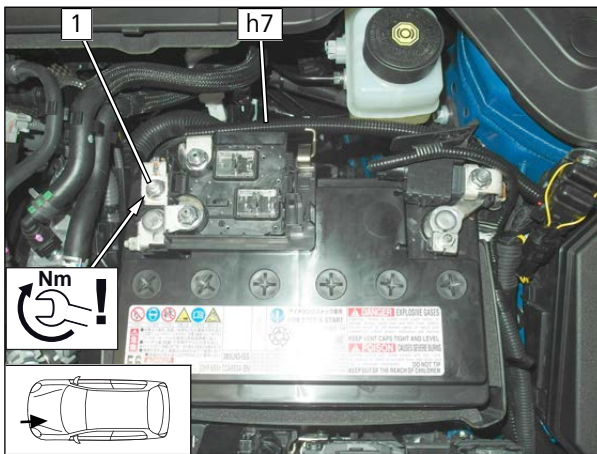

Abb. zeigt bereits die Einbausituation. Der Batterieanschluss erfolgt im Kapitel "Abschließende Arbeiten".

- 1 Plusverteiler



8 Mechanik

8.1 Vorarbeiten

Bohrung erstellen/Halter kürzen



Abb. 16

- 1 Halter Heizgerät
- 2 Lochbild übertragen, Bohrung $\varnothing 7$

Halter kürzen

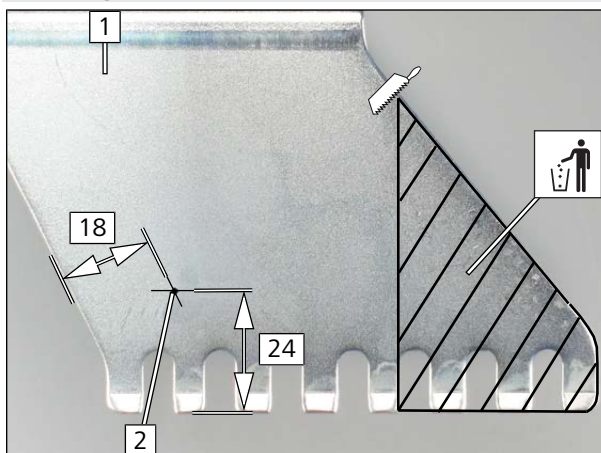

Abb. 17

- 1 Halter Heizgerät

Lochband Abgasschalldämpfer vorbereiten

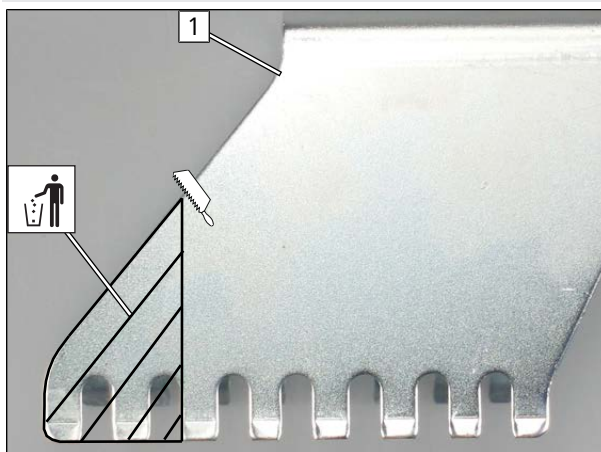

Abb. 18



Abgasschalldämpfer vormontieren

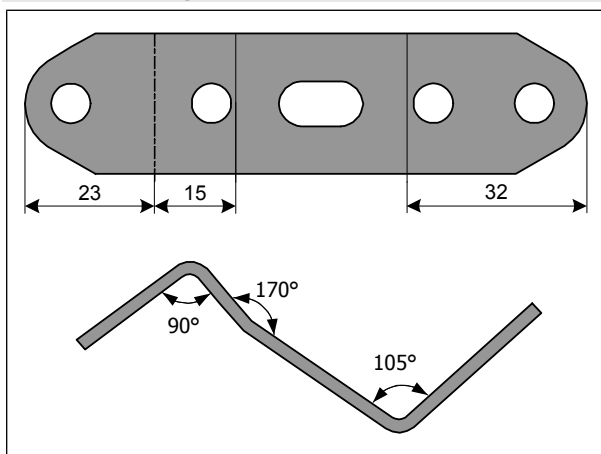

Abb. 19

- 1 Abgasschalldämpfer
- 2 Schraube M6x16, Federring, Karosseriescheibe, Lochband, Abgasschalldämpfer

8.2 Einbauort vorbereiten

Fzg.eigenen Kabelbaum verlegen

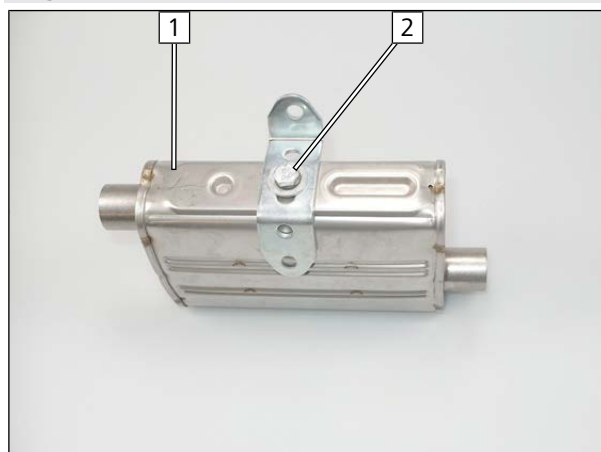

Abb. 20

- Fzg.eigenen Kabelbaum gemäß Abb. mit Krallenkabelbinder 1 befestigen.

Einnietmutter einziehen

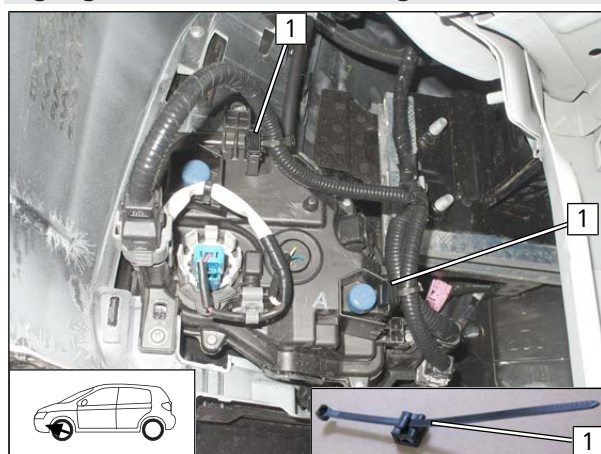

Abb. 21

- 1 fzg.eigene Bohrung aufbohren auf Ø9, Einnietmutter



Lochbild Halter übertragen

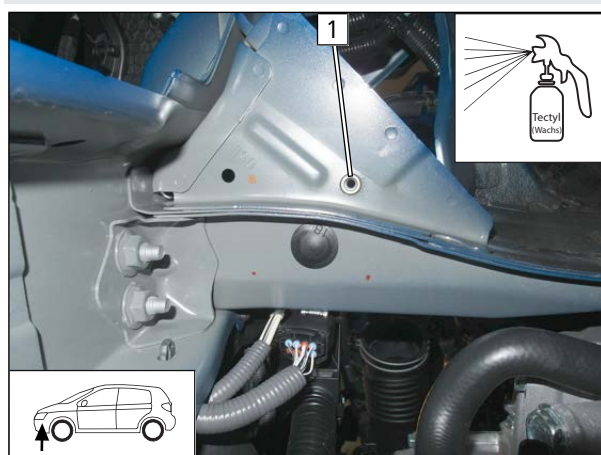
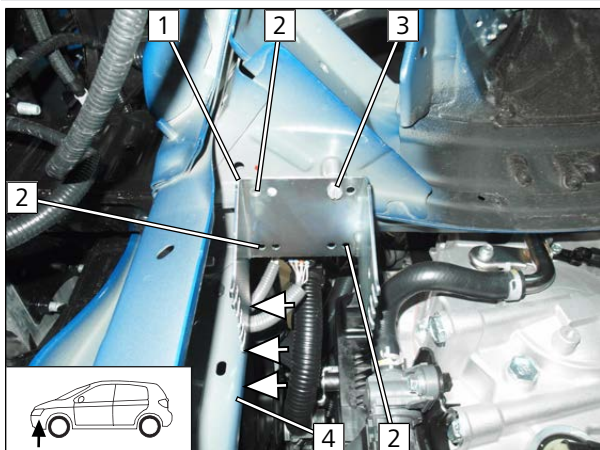

► Halter **1** an fzg.eigener Traverse **4** parallel ausrichten.

- 2** Lochbild
- 3** Schraube M6x50, Halter, Distanzstück 20, Distanzstück 5, Karosseriescheibe, Einnietmutter

Einnietmuttern einziehen

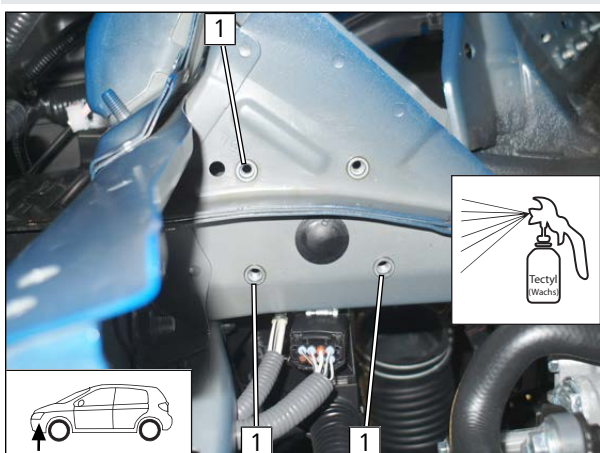

- 1** Bohrung Ø9, Einnietmutter

Abb. 22

Abgasschalldämpfer montieren



- 1** Schraube M6x20, vormontiertes Lochband, fzg.eigene Bohrung, Bundmutter lose montieren

Abb. 23



Abgasschalldämpfer ausrichten



Abb. 24



Gefahr der Beschädigung von Bauteilen

- Auf ausreichenden Abstand zu benachbarten Bauteilen achten, ggfs. korrigieren.

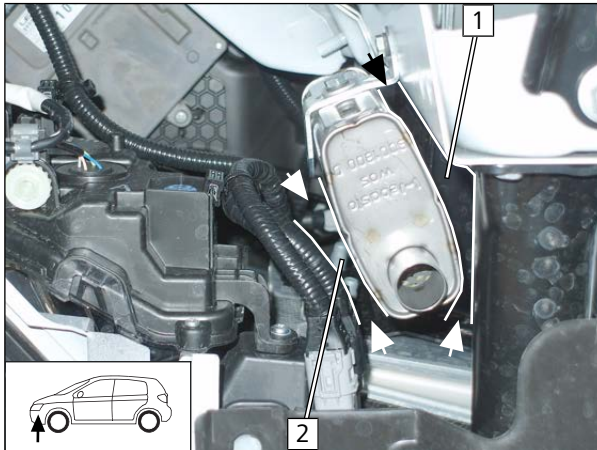

lose Schraubverbindung festziehen.

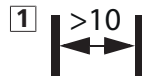

Halter montieren



Abb. 25

- Zwischen Halter und Fzg. je ein Distanzstück 20 [4] und je ein Distanzstück 5 [5] an Position [1] und [2] einfügen.

- Zusätzlich an Position [2] eine Karosseriescheibe [3] einfügen.

- [1] Schraube M6x50, Federring, Halter, Distanzstück 20, Distanzstück 5, Einnietmutter
- [2] Schraube M6x50, Federring, Halter, Distanzstück 20, Distanzstück 5, Karosseriescheibe, Einnietmutter

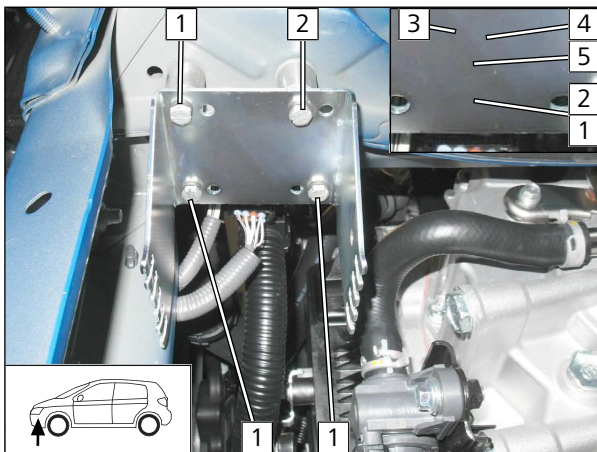
8.3 Vormontage Heizgerät

Wasserstutzen montieren



Abb. 26



Allgemeine Einbauanweisung des Heizgeräts beachten.

- [1] Wasserstutzen, Dichtung
- [2] selbstfurchende Schraube 5x15, Halteplatte Wasserstutzen

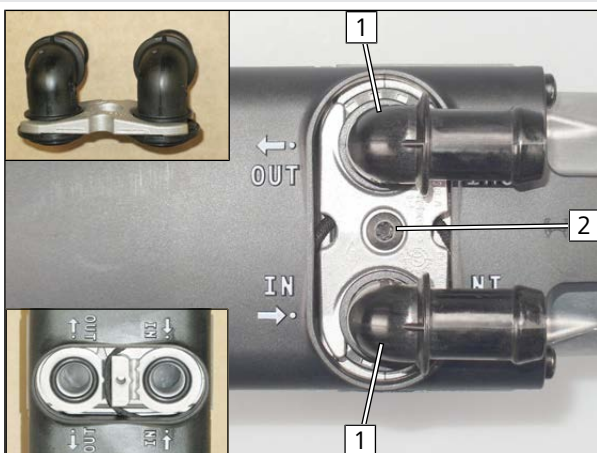

Schrauben vormontieren



Abb. 27

► Selbstfurchende Schrauben 5x13 **1** in vorhandene Bohrungen max. 3 Gewindegänge eindrehen.

Formschlauch montieren

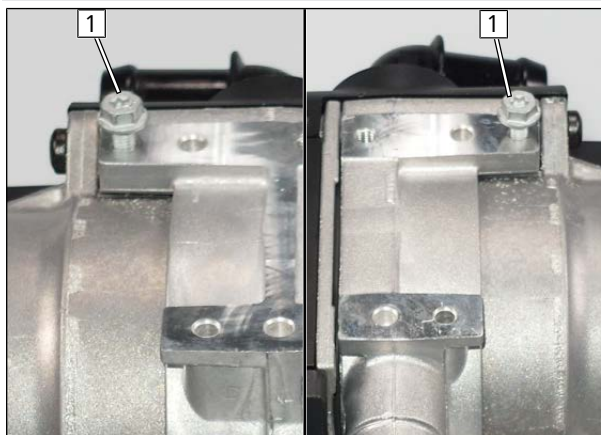

Abb. 28

1 Formschlauch 90°, Schelle Ø10

Schläuche vorbereiten

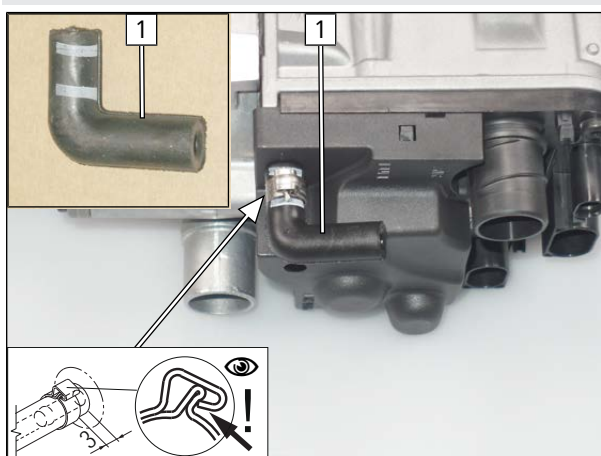

Abb. 29

(A)	Formschlauch 90°	(G)	80
(B)	Formschlauch 90°	(H)	90
(C)	440	(J)	Formschlauch 180° 90
(D)	480	(K)	500
(E)	145	(L)	480
(F)	170	(M)	Formschlauch 180°



Schlauch **H** montieren

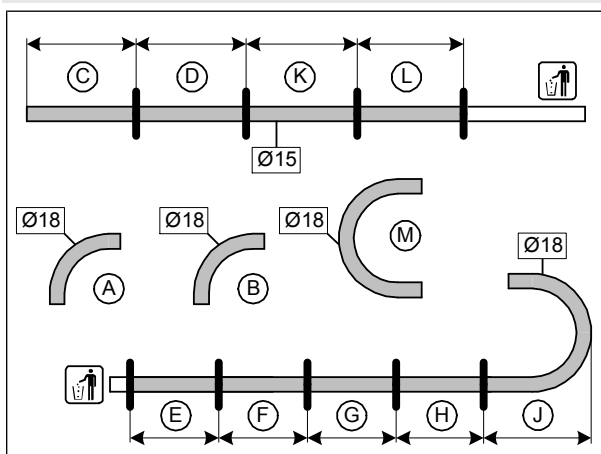

Abb. 30

alle Federbandschellen Ø25

- 1 Verbindungsrohr 90° 18x18

Schlauch **J** montieren

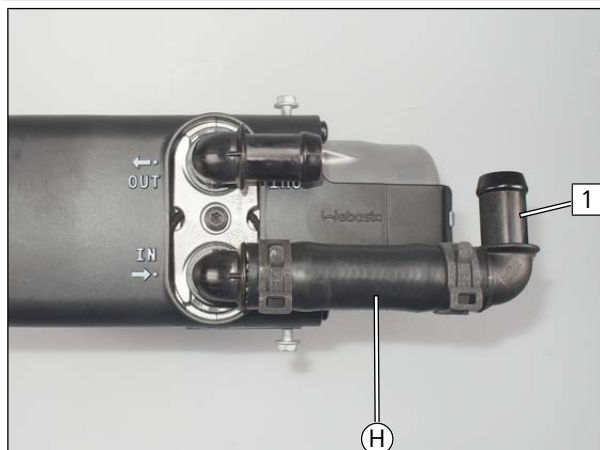

Abb. 31

alle Federbandschellen Ø25

► Schlauch **J** mit kurzem Schenkel auf Stutzen HG/OUT.

- 1 Verbindungsrohr 90° 18x18

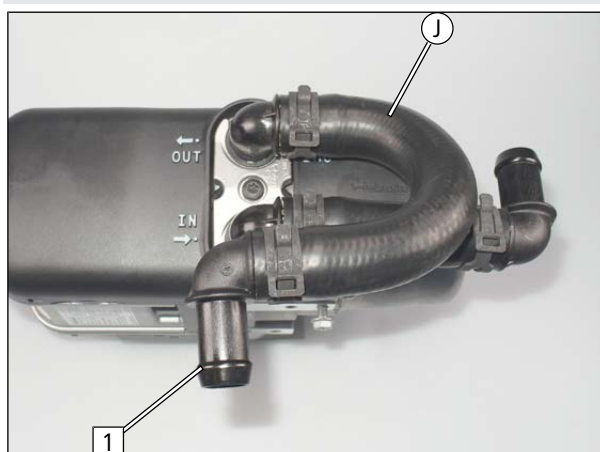
8.4 Montage Heizgerät

Heizgerät montieren



Abb. 32

- 1 selbstfurchender Stehbolzen M5/M6x15, erstellte Bohrung Halter, Heizgerät
- 2 selbstfurchende Schraube 5x13 festziehen

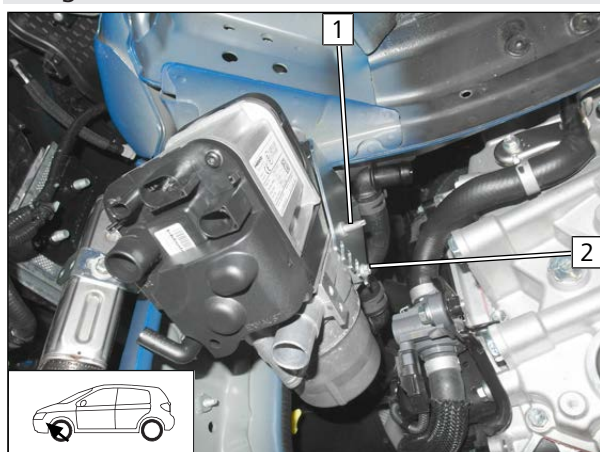

Abb. 33

- 1 selbstfurchende Schraube 5x13 festziehen

Kabelbaum montieren

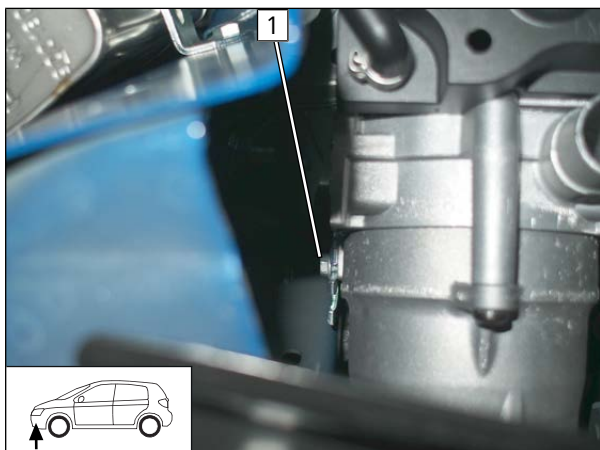

Abb. 34

- 1 Stecker Kabelbaum Heizgerät

Kabelbaum befestigen

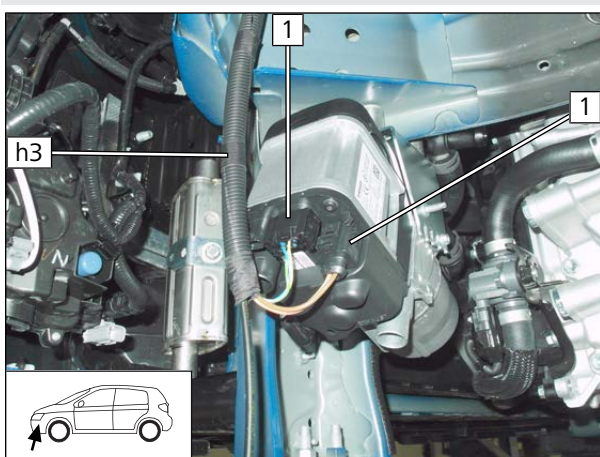

Abb. 35

► Wellrohr **h2** und **h3** gemäß Abb. befestigen.

- 1 Krallenkabelbinder
- 2 Kabelbinder

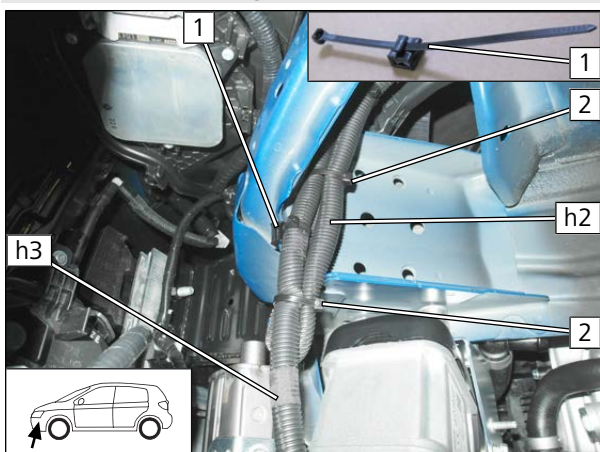

9 Kraftstoff



GEFAHR

Brand- und Explosionsgefahr durch austretende Kraftstoffe und Kraftstoffdämpfe.

Der unsachgemäße Einbau der Kraftstoffentnahme kann Schaden und Feuer verursachen.

- ▶ Elektrostatische Entladungen und offenes Feuer vermeiden
- ▶ Bei Arbeiten an der Kraftstoffanlage auf eine ausreichende Be- und Entlüftung achten
- ▶ Tankdeckelverschluss des Fahrzeuges öffnen
- ▶ Tank belüften
- ▶ Tankverschluss wieder schließen
- ▶ Auslaufenden Kraftstoff mit geeignetem Behälter auffangen



Gefahr der Beschädigung von Bauteilen

- ▶ Kraftstoffleitung und Kabelbaum Kraftstoffpumpe so verlegen, dass sie gegen Steinschlag geschützt sind.
- ▶ An scharfen Kanten Kraftstoffleitung und Kabelbaum mit Scheuerschutz versehen.

9.1 Verlegung Kraftstoffleitung

Heizgerät anschließen

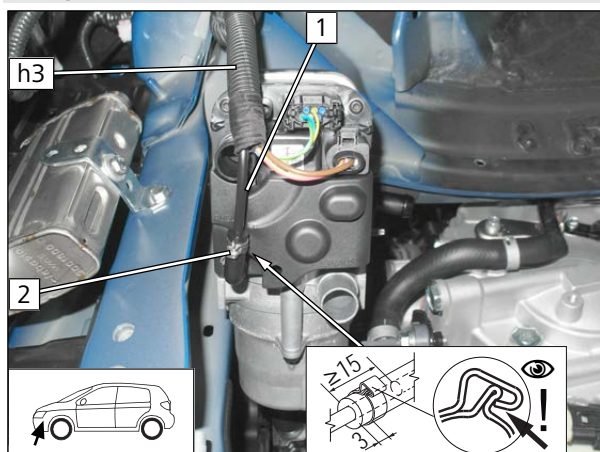

- 1 Kraftstoffleitung
- 2 Schelle Ø10

Abb. 36

Kraftstoffleitung verlegen

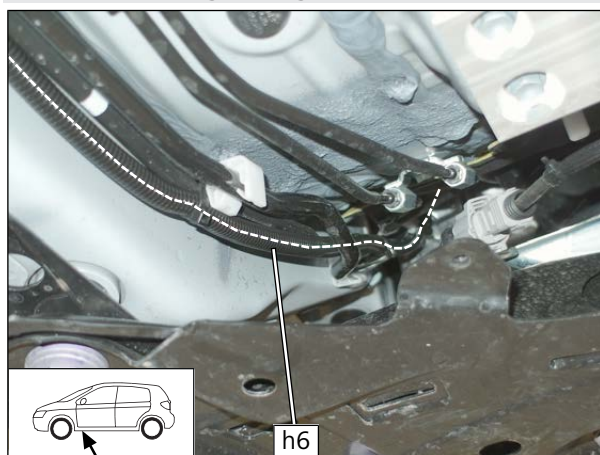

- ▶ Wellrohr **h6** mit Kraftstoffleitung und Kabelbaum Kraftstoffpumpe an fzg.eigenen Leitungen entlang am Unterboden verlegen und mit Kabelbinder befestigen.

Abb. 37

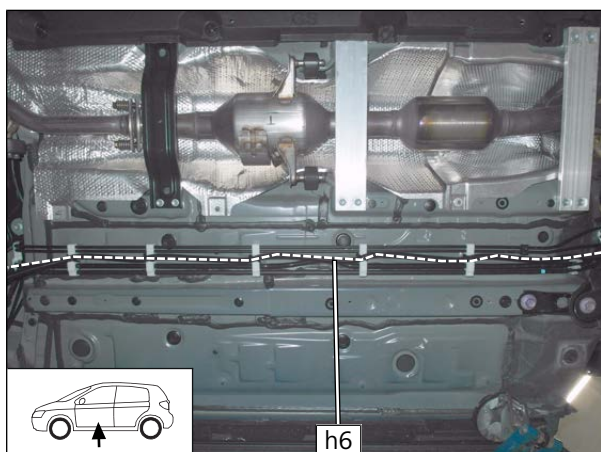

► Wellrohr **h6** mit Kraftstoffleitung und Kabelbaum Kraftstoffpumpe an fzg.eigenen Leitungen entlang zum Einbauort Kraftstoffpumpe verlegen und mit Kabelbinder befestigen.

Abb. 38

Lochband Kraftstoffpumpe vorbereiten



Abb. 39

Kraftstoffpumpe vormontieren

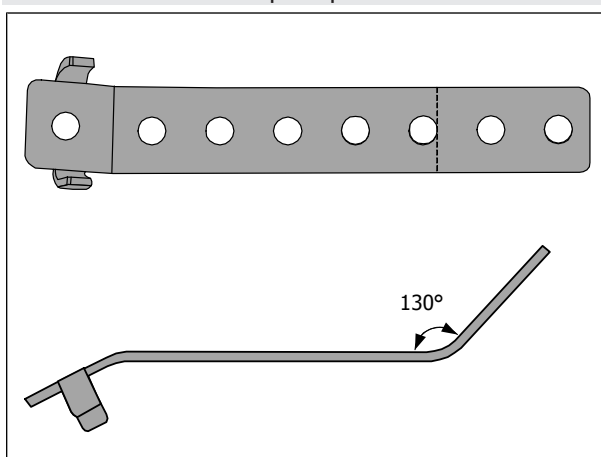
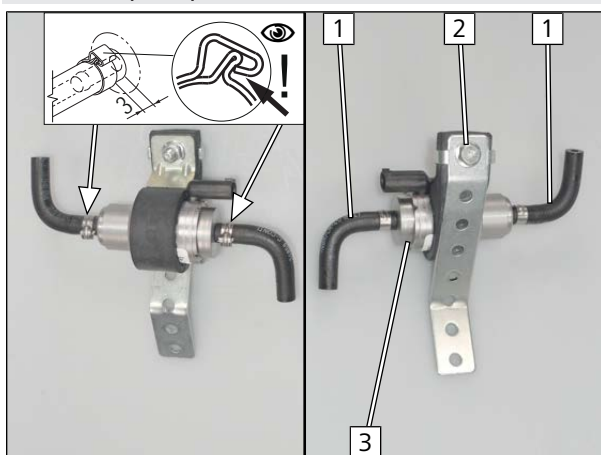

- 1 Formschlauch 90°, Schelle Ø10
- 2 Schraube M6x25, vorbereitetes Lochband, Aufnahme Kraftstoffpumpe, Stützwinkel, Bundmutter
- 3 Kraftstoffpumpe

Abb. 40



Einbauort Kraftstoffpumpe vorbereiten



Abb. 41

- 1 vorhandene Bohrung aufbohren auf $\varnothing 9$, Einnietmutter einziehen

Kraftstoffpumpe montieren

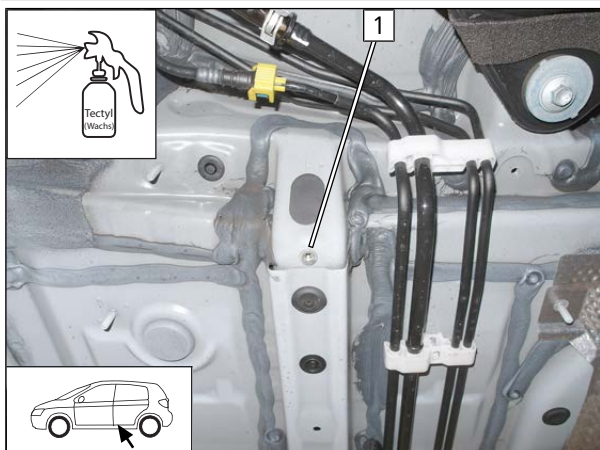

Abb. 42

- 1 Schraube M6x20, Federring, vormontierte Kraftstoffpumpe, Einnietmutter

Montage Stecker X7 Kraftstoffpumpe

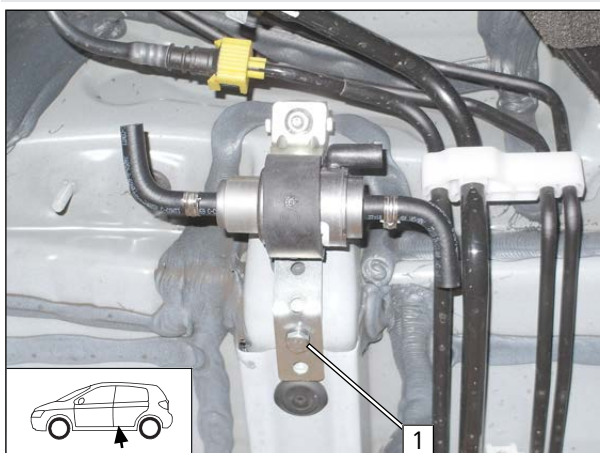

Abb. 43



Anschluss Kraftstoffpumpe

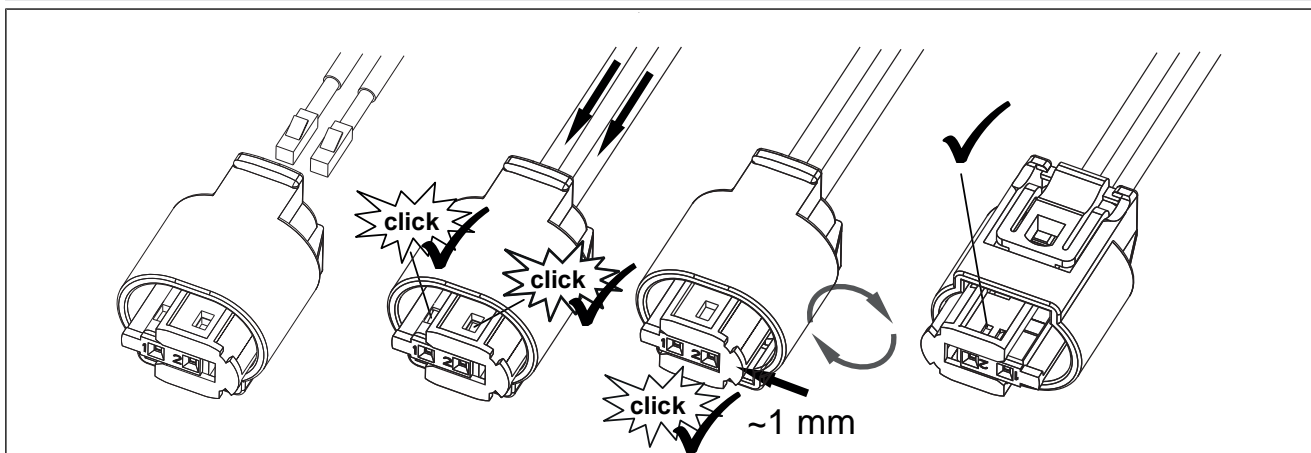

Abb. 44

- 1 Kabelbaum Kraftstoffpumpe, Stecker X7 montiert
- 2 Schelle Ø10
- 3 Kraftstoffleitung Heizgerät

9.2 Kraftstoffentnehmer einbauen

Abstandshülse vorbereiten

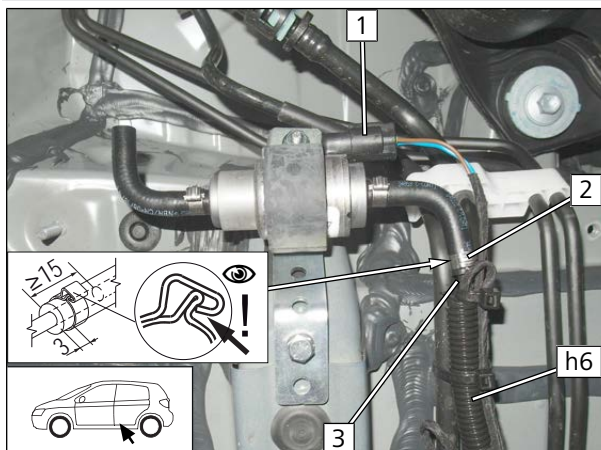

Abb. 45

- Verbindungsrohr 18x16 **1** gemäß Abb. trennen.

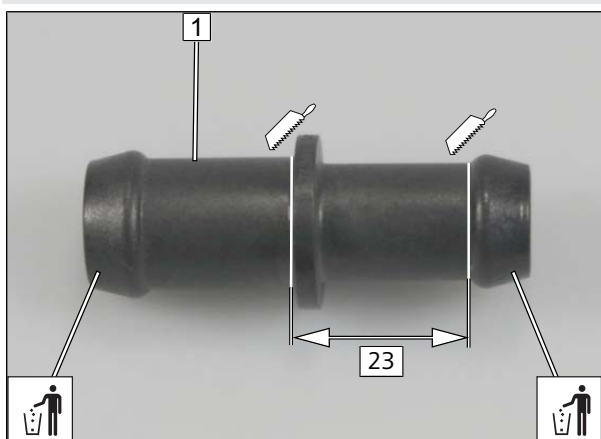

Abb. 46

- Bohrung Ø5 **1** erstellen und Abstandshülse **2** mittig an Trennlinie **3** halbieren.



Ansicht Abstandshülse

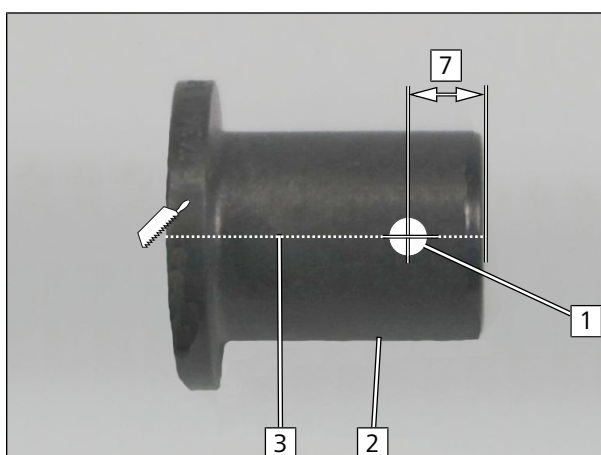

Abb. 47

1 Abstandshülse

Kraftstoffentnehmer vorbereiten

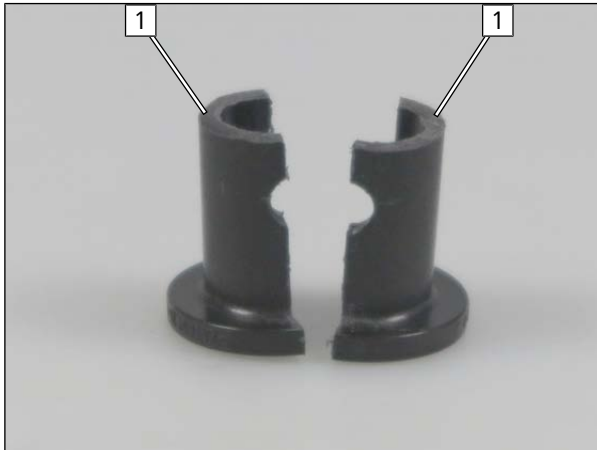

Abb. 48

► Kraftstoffentnehmer 1 ablängen und Entnahmerohr 2 gemäß Abb. biegen.

Einfädelhilfe Kraftstoffentnehmer montieren

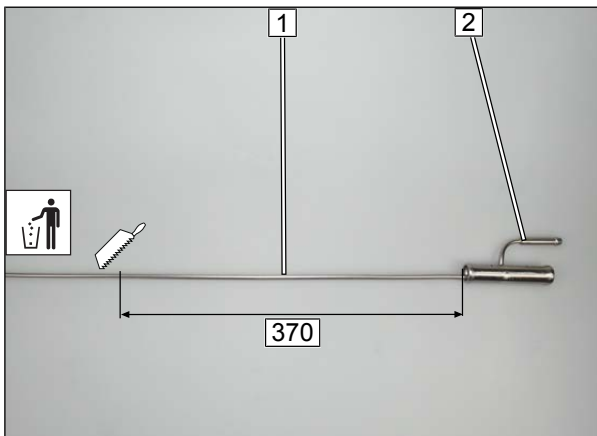

Abb. 49



Kraftstoffleitung 100 lang 1 an Position 2 auf $\varnothing 3$ ca. 30mm aufbohren und an Position 3 anspitzen. Kraftstoffentnehmer 5 und Kraftstoffleitung 4 gemäß Abb. montieren.

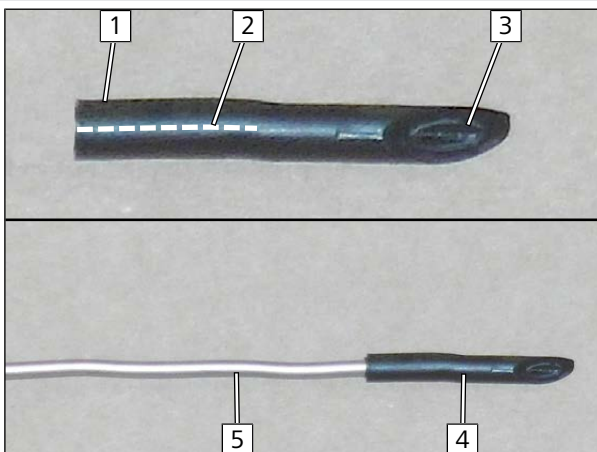

Abstandshülse montieren

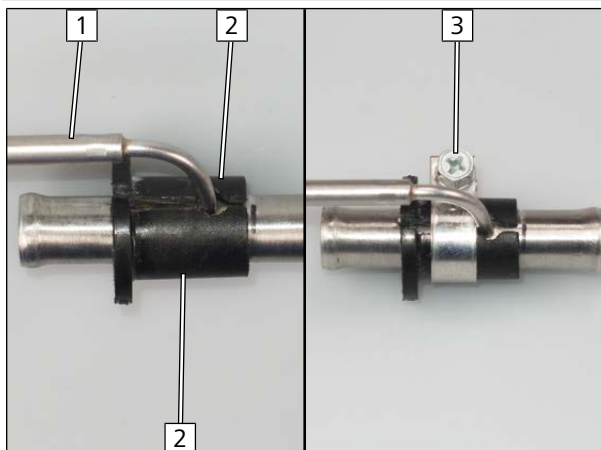

- 1 Kraftstoffentnehmer
- 2 Abstandshülse
- 3 Schelle Ø15

Abb. 50

Kraftstoffentnehmer montieren



Abb. 51



GEFAHR

Brand- und Explosionsgefahr durch austretende Kraftstoffe und Kraftstoffdämpfe.

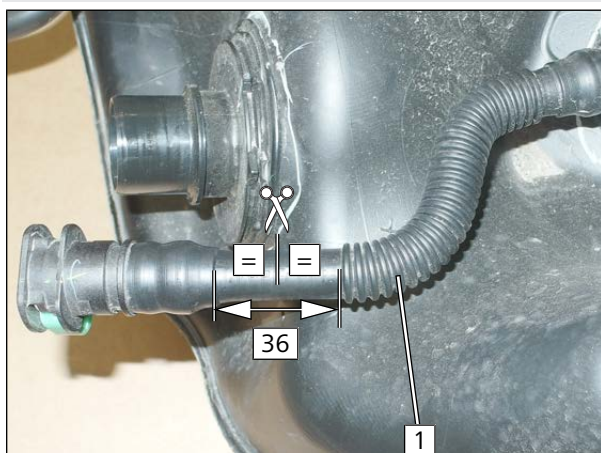
- Tankbelüftungsleitung 1 gemäß Abb. trennen.

Schelle positionieren



Abb. 52

- 1 Tankbelüftungsleitung
- 2 Schelle Ø15



Kraftstoffentnehmer montieren

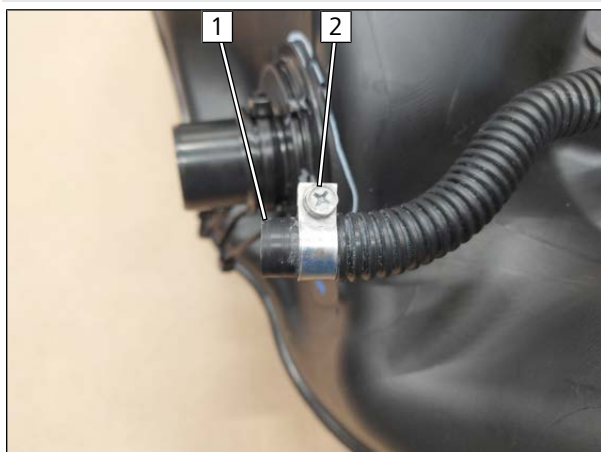

Abb. 53



► Tankbelüftungsschlauch an Position **2** vor Montage des Kraftstoffentnehmers **1** mit Warmwasser von außen auf ca. 50°C erwärmen.

► **Kein** Wasser in Leitung und Tank einbringen.

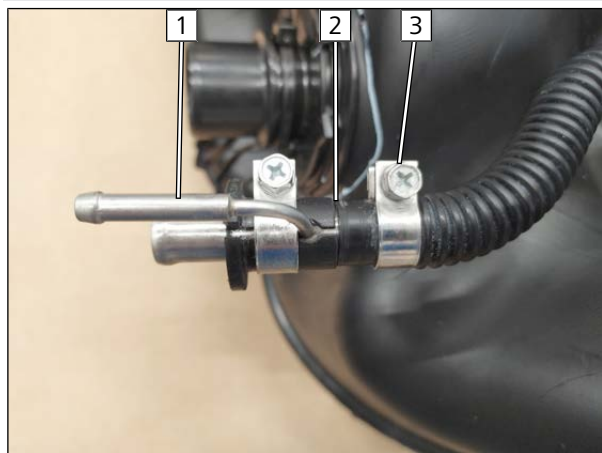
► **Keine** elektrische Wärmequelle oder Flamme verwenden!



Vorbereiteter Kraftstoffentnehmer **1** vorsichtig in Tankbelüftungsleitung bis zum Anschlag Abstandshalter an Position **2** einführen.

3 Schelle Ø15



Abb. 54



► Tankbelüftungsschlauch an Position **2** vor Montage des Kraftstoffentnehmers mit Warmwasser von außen auf ca. 50°C erwärmen.

► **Kein** Wasser in Leitung und Tank einbringen.

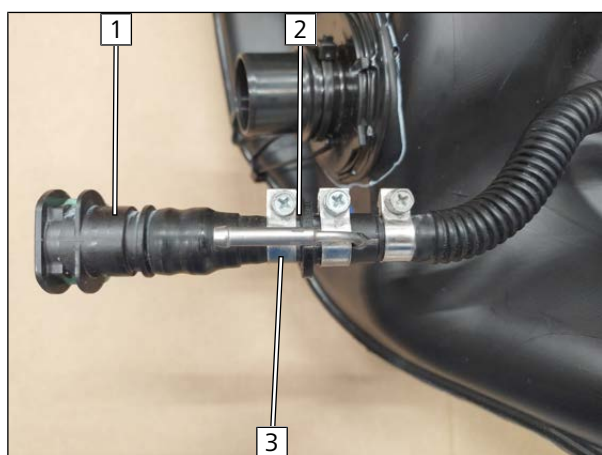
► **Keine** elektrische Wärmequelle oder Flamme verwenden!



Kupplungsstück mit Restende Tankbelüftungsleitung **1** vorsichtig auf vorbereiteten Kraftstoffentnehmer bis zum Anschlag Abstandshalter an Position **2** schieben.

3 Schelle Ø15

Schellen festziehen



Abb. 55



Vor dem Festziehen Schelle **1** gemäß Abb. zur Abstandshülse positionieren.

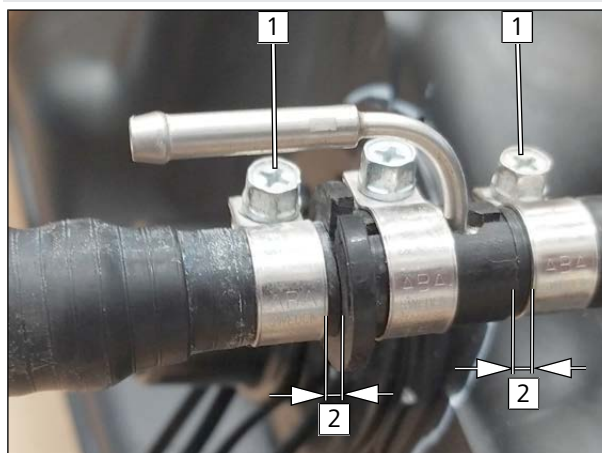

Kraftstoffentnehmer anschließen



Abb. 56

- 1 Kraftstoffentnehmer
- 2 Schlauchstück, Schelle Ø10 [2x]
- 3 Kraftstoffleitung

Kraftstoffentnehmer ausrichten

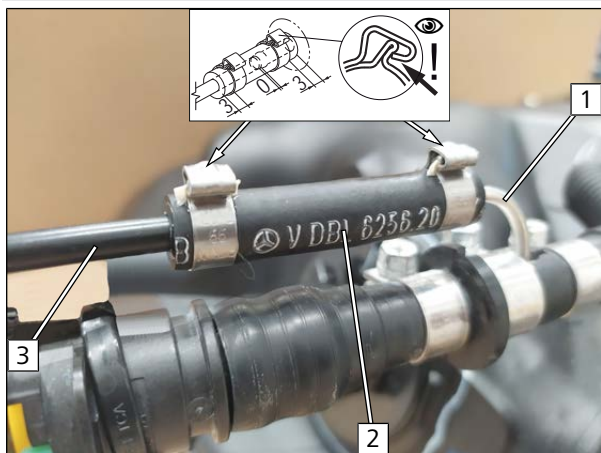

Abb. 57

Einfädelhilfe entfernen.

► Kraftstoffentnehmer **1** gemäß Abb. 10mm über Tankboden ausrichten.

Tankarmatur und Tank gemäß Herstellerangaben montieren.

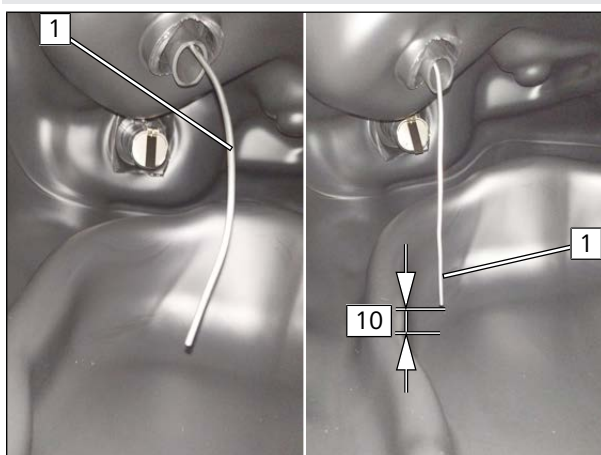
9.3 Anschluss Kraftstoffpumpe

Kraftstoffleitung verlegen



Abb. 58

► Kraftstoffleitung Kraftstoffentnehmer **1** zur Kraftstoffpumpe an fzg.eigenen Leitungen entlang verlegen und mit Kabelbinder befestigen.



Kraftstoffleitung Kraftstoffentnehmer anschließen

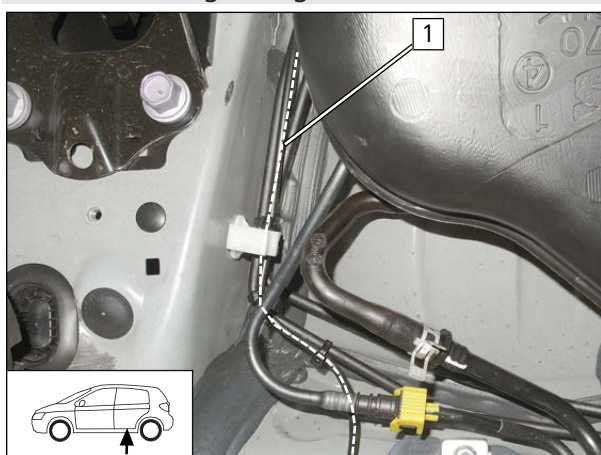
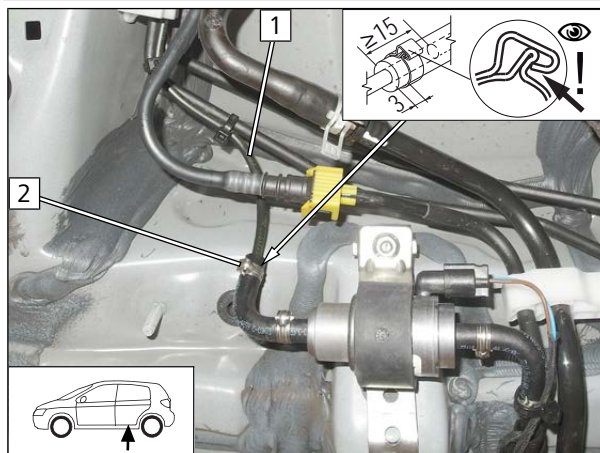

- 1 Kraftstoffleitung Kraftstoffentnehmer
- 2 Schelle Ø10

Abb. 59



10 Abgas Teil 1

Abgasleitung ablängen

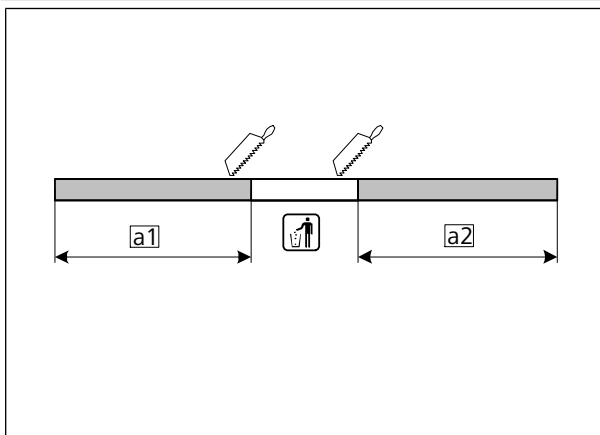

a1 340

a2 340

Abb. 60

Abgasleitung **a1** montieren

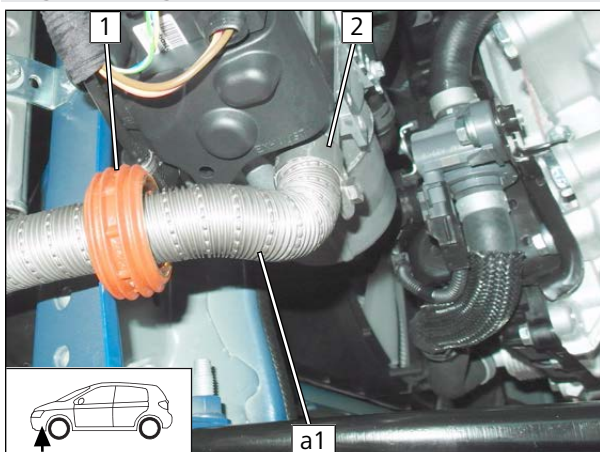

1 ASH

2 Schlauchklemme

Abb. 61

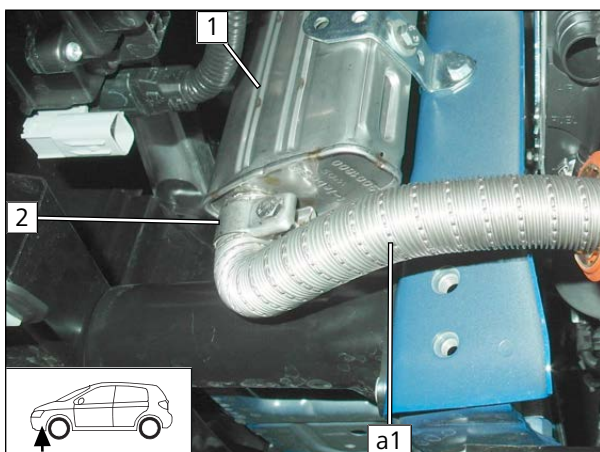

1 Abgasschalldämpfer

2 Schlauchklemme

Abb. 62



Abgasleitung **a2** montieren

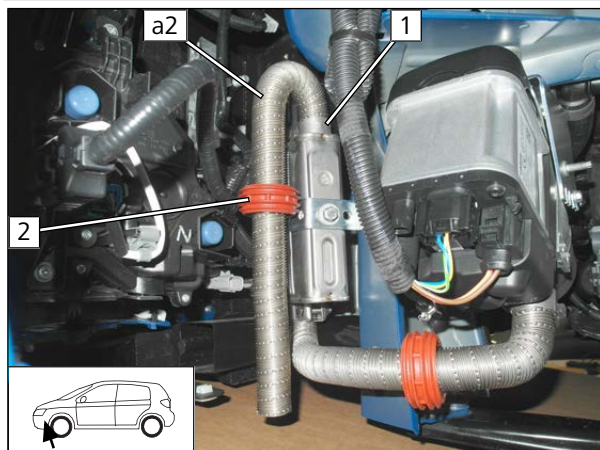

- 1** Schlauchklemme
- 2** ASH

Abb. 63



11 Brennluft

Brennluftansaugleitung zuordnen

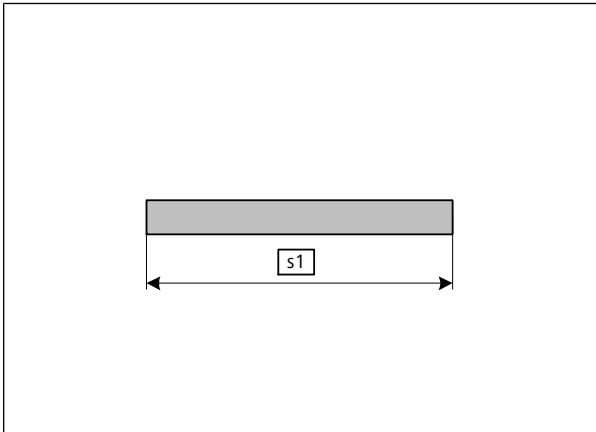

s1 400

Abb. 64

Lochband vorbereiten



Abb. 65

Brennluftansaugchalldämpfer vormontieren



Abb. 66

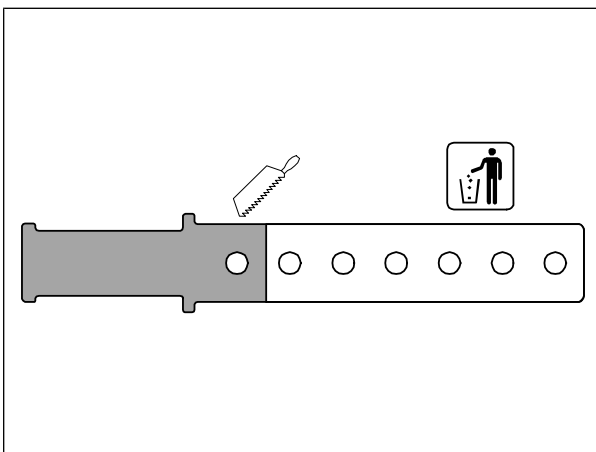

Einbauhinweise des Brennluftansaugchalldämpfers beachten.

- 1 Brennluftansaugchalldämpfer
- 2 Aufnahme Brennluftansaugchalldämpfer
- 3 vorbereitetes Lochband

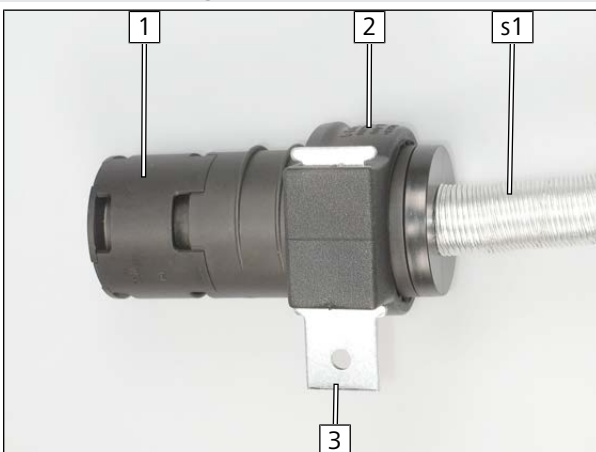

Brennluftansaugleitung **s1** montieren



Abb. 67

- 1 Kabelbinder

Brennluftansaugchalldämpfer montieren

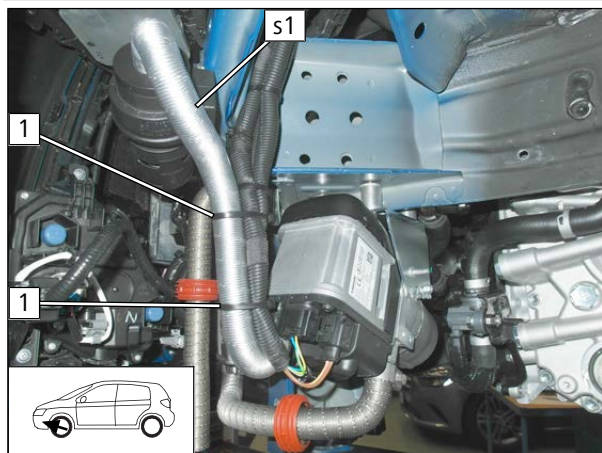

Abb. 68

- 1 Schraube M6x20, Federring, vormontierter Brennluftansaugchalldämpfer, fzg.eigenes Gewinde

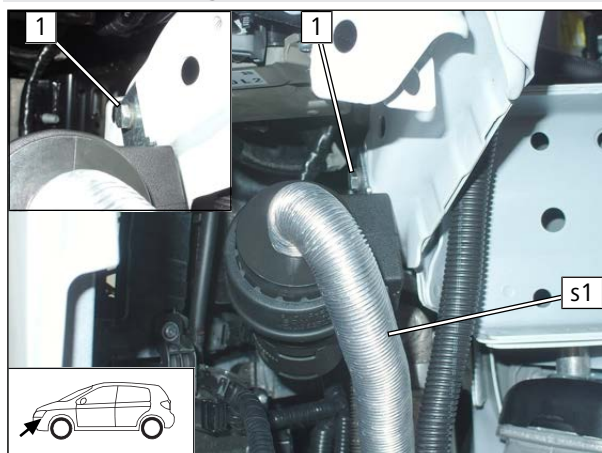

12 Kühlmittel

12.1 Vorarbeiten

Gewebeschrumpfschlauch montieren



Abb. 69

► Schläuche **D** und **K** gemäß Abb. an Position **1** bündig ausrichten.

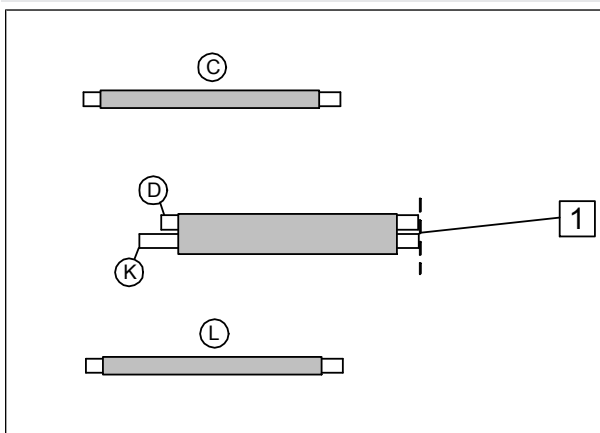

- 1. aufschieben und ablängen
- 2. mit maximal 230°C schrumpfen

Lochband vorbereiten



Abb. 70

- m1** Lochband für Kühlmittelpumpe
- m2** Lochband für Schlauchverlegung

Bohrung ansenken

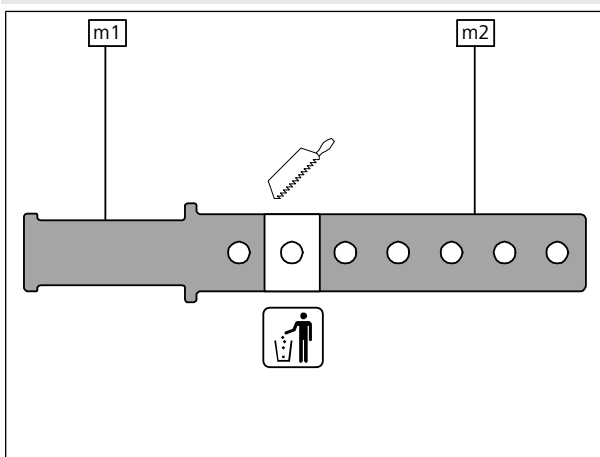

Abb. 71

- 1** Ansenkbohrung



Schläuche **D** und **K** vorbereiten

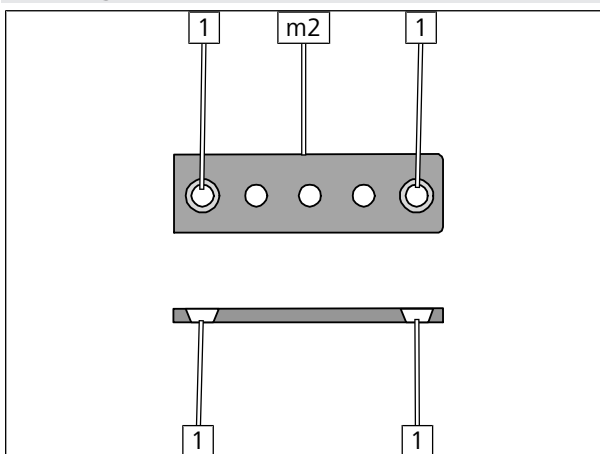

Abb. 72

- 1 Senkkopfschraube M6x25, Lochband **m2**, gummierte Rohrschelle Ø38, Bundmutter

Schläuche **C** mit **D** und **K** mit **L** verbinden



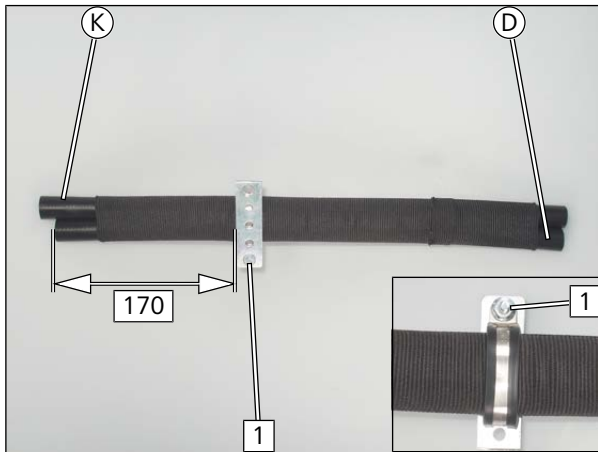

Abb. 73

 alle Federbandschellen Ø25

- 1 Verbindungsrohr 90° 18x18

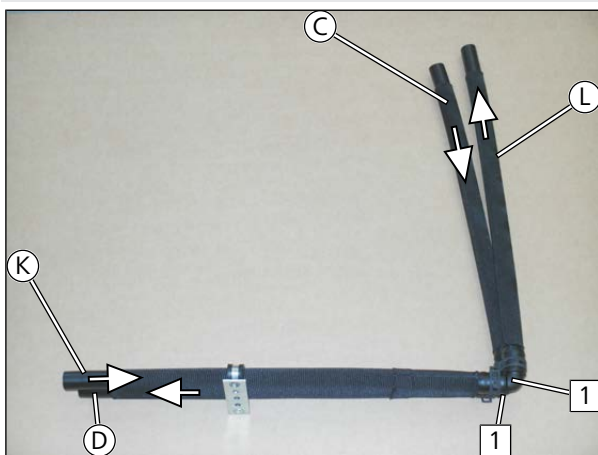
Kühlmittelpumpe vormontieren





Abb. 74

 alle Federbandschellen Ø25

- 1 Kühlmittelpumpe
- 2 Schraube M6x20, Lochband **m1**, Distanzstück 8, Bolzensicherung
- 3 Aufnahme Kühlmittelpumpe

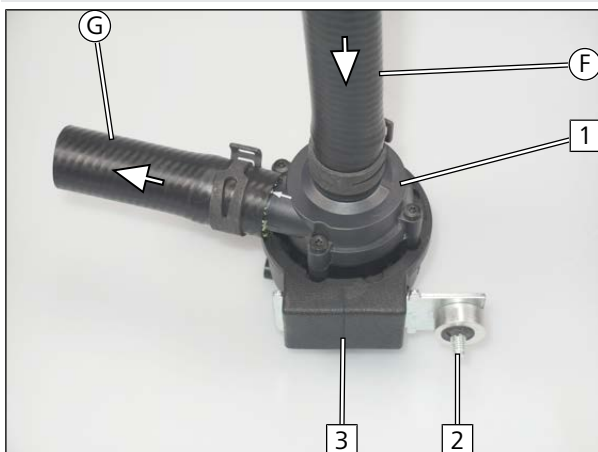

Kühlmittelpumpe montieren



Abb. 75



alle Federbandschellen Ø25

- ▶ Gleichzeitig Kühlmittelpumpe **1** montieren und Schläuche **G** und **H** verbinden.
- 2** vorbereitete Schraube, fzg.eigene Bohrung, Bundmutter

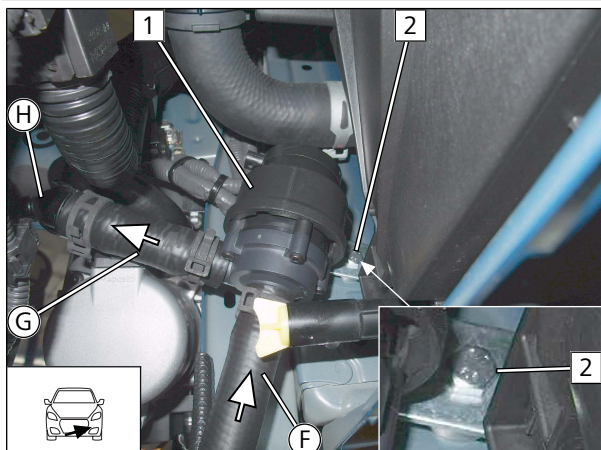
Kabelbaum Kühlmittelpumpe montieren



Abb. 76

- 1** Stecker Kabelbaum Kühlmittelpumpe
- 2** Kabelbaum Kühlmittelpumpe
- 3** Kabelbinder

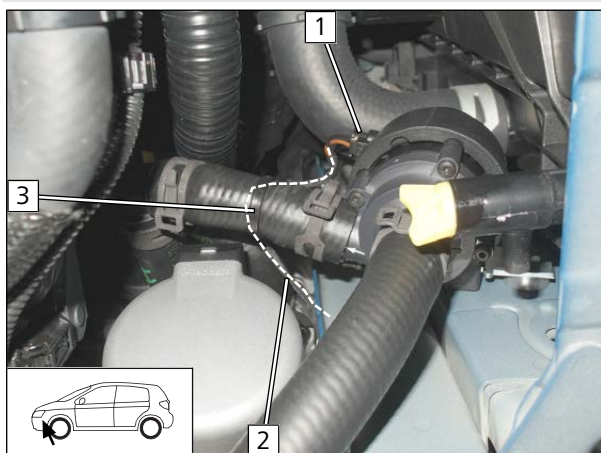

Abb. 77

- ▶ Kabelbaum Kühlmittelpumpe **1** mit Kabelbinder gemäß Abb. befestigen.
- 2** Stecker Kabelbaum Kühlmittelpumpe



Bohrung erstellen

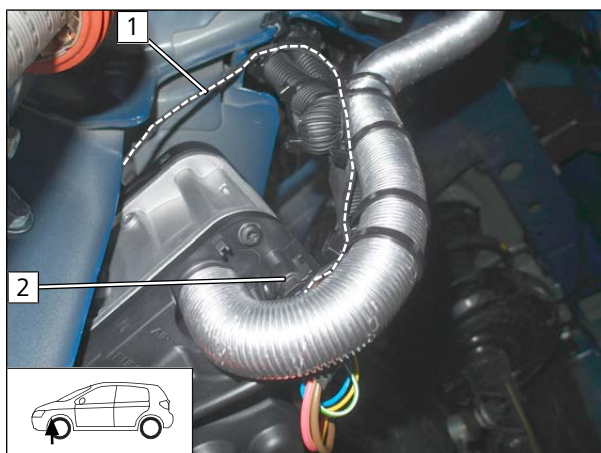

Abb. 78

- 1 Bohrung $\varnothing 7$

Schraube vormontieren

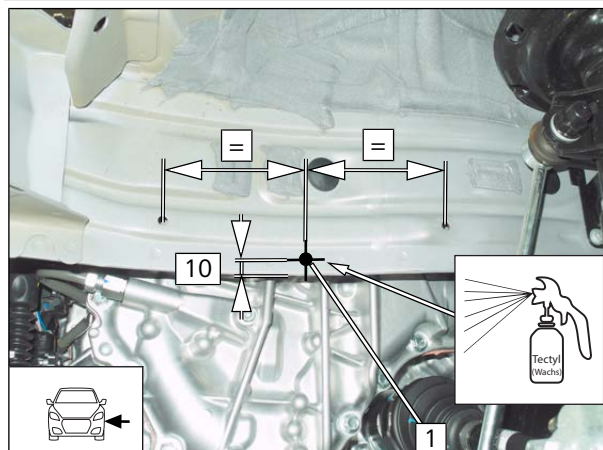

Abb. 79

- 1 Schraube M6x25 mit Sperrkant, fzg.eigene Bohrung, Bolzensicherung



12.2 Schema Schlauchverlegung

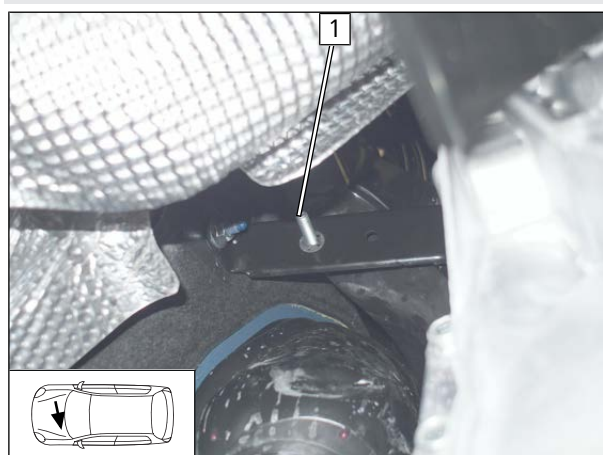

Abb. 80

Alle nichtbezeichneten Federbandschellen  = Ø25;

Alle nichtbezeichneten Verbindungsrohre  = Ø18x18/90°

1 fzg.eigene Federbandschelle, **2** T-Stück, **3** Rückschlagventil, **4** fzg.eigenes Kupplungsstück 90°

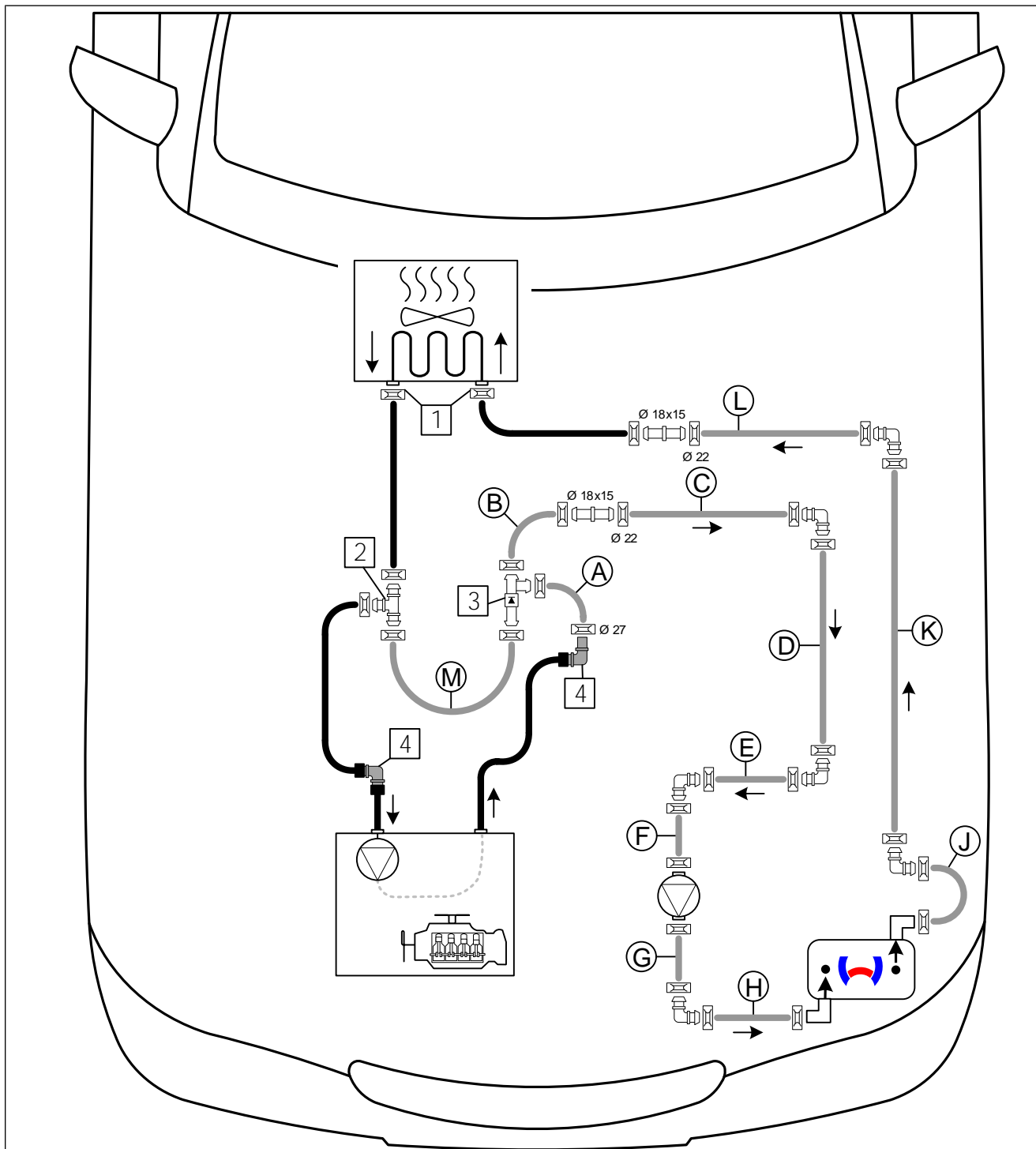

12.3 Erstellung Kühlmittelkreislauf

Schläuche **E** und **F** verbinden



Abb. 81

1 Kantenschutz 100 lang

Trennstelle

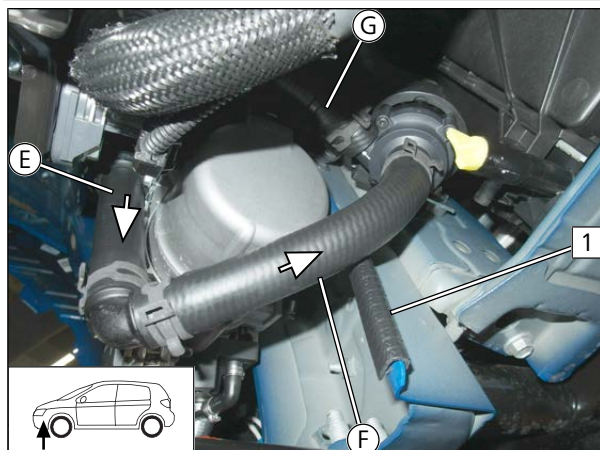

Abb. 82

- ▶ Schlauch Wärmeübertragerausgang / Motoreingang **1** demontieren.
- ▶ Schlauch Motorausgang / Wärmeübertragereingang **3** demontieren.
- ▶ Fzg.eigene Federbandschelle **2** wird wieder benötigt.
- 4** fzg.eigenes Kupplungsstück 90°

Schlauch Wärmeübertragerausgang / Motoreingang trennen

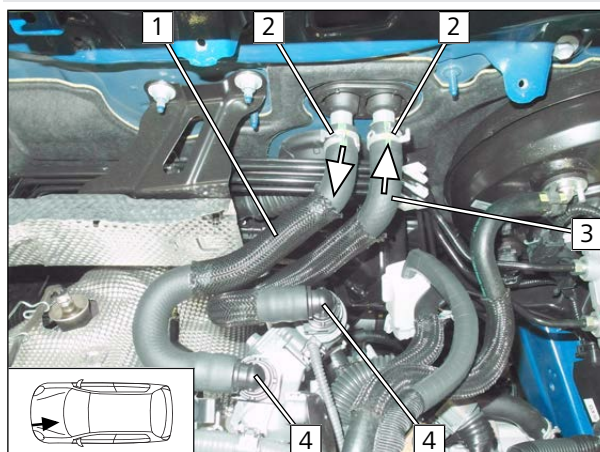

Abb. 83

- 1** Schlauchstück Motoreingang
- 2** Schlauchstück Wärmeübertragerausgang



T-Stück vormontieren



Abb. 84

- 1 T-Stück
- 2 Schlauchstück Wärmeübertragerausgang
- 3 Schlauchstück Motoreingang

Schlauchgruppe T-Stück montieren

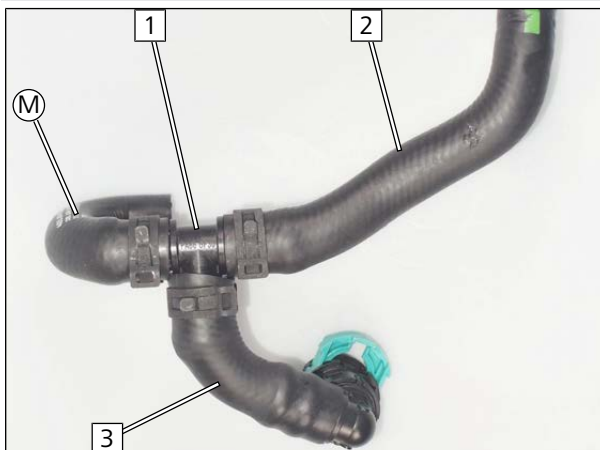

Abb. 85

- 1 Schlauchstück Wärmeübertragerausgang
- 2 fzg.eigene Federbandschelle
- 3 Schlauchstück Motoreingang

Schlauch Motorausgang / Wärmeübertragereingang trennen

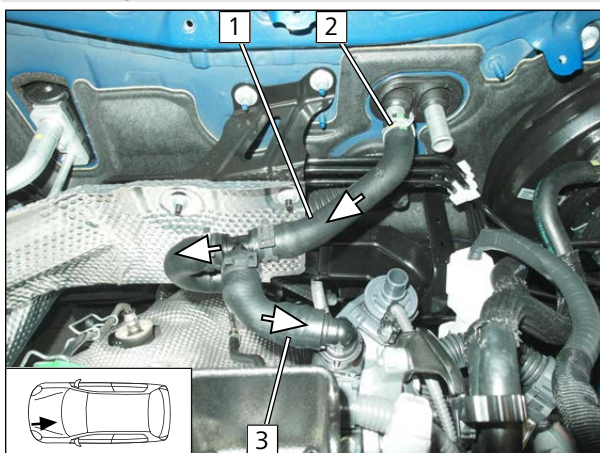

Abb. 86

- 1 Schlauchstück Wärmeübertragereingang
- 2 Kupplungsstück wird wieder verwendet



Rückschlagventil vormontieren

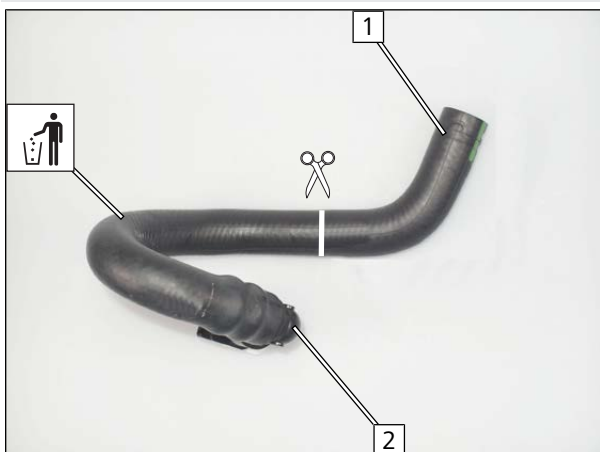

Abb. 87

- 1 Rückschlagventil
- 2 fzg.eigenes Kupplungsstück 90° Motorausgang
- 3 Verbindungsrohr 18x15

Schlauchgruppe Rückschlagventil montieren

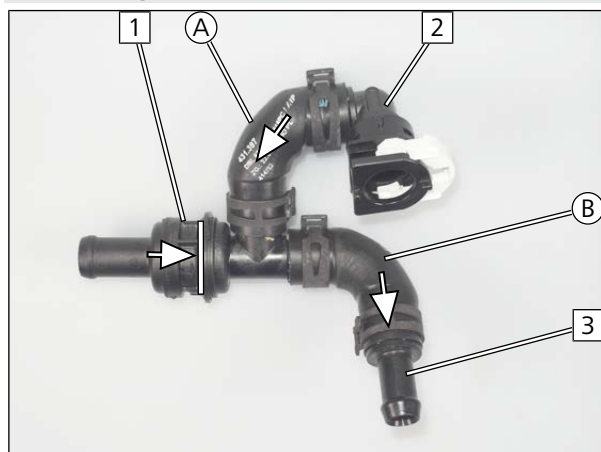

Abb. 88

- 1 fzg.eigenes Kupplungsstück 90° Motorausgang
- 2 Rückschlagventil

Schlauch Wärmeübertragereingang und Verbindungsrohr montieren

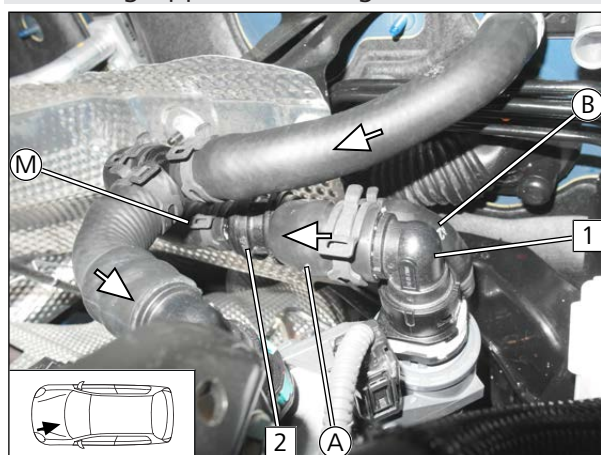

Abb. 89

- 1 fzg.eigene Federbandschelle
- 2 Schlauchstück Wärmeübertragereingang
- 3 Verbindungsrohr Ø18x15



Schläuche einführen

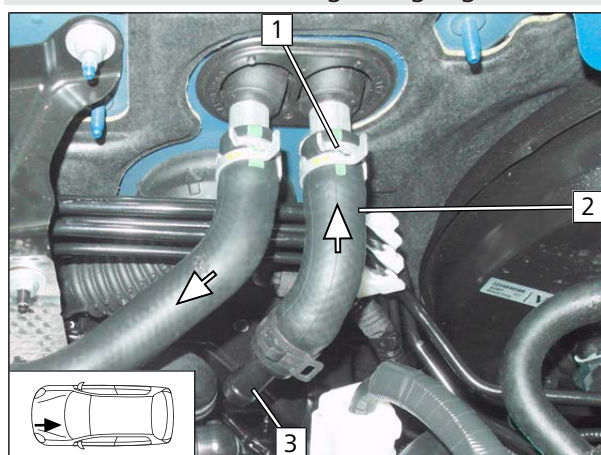

Abb. 90

Schläuche **D** mit **E** und **J** mit **K** verbinden

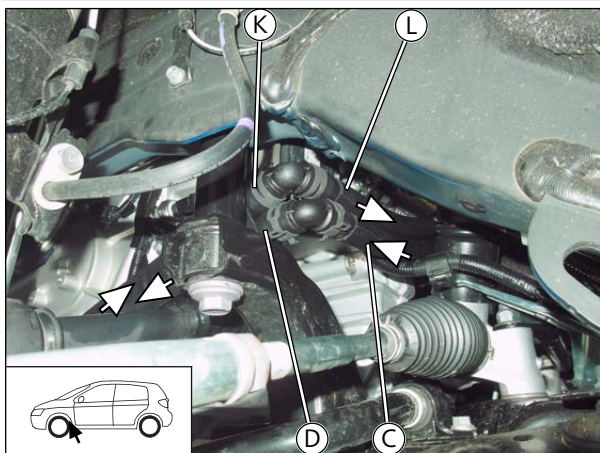

Abb. 91

- 1** vormontierter Stehbolzen, gummierte Rohrschelle Ø25, Bundmutter

Schläuche befestigen

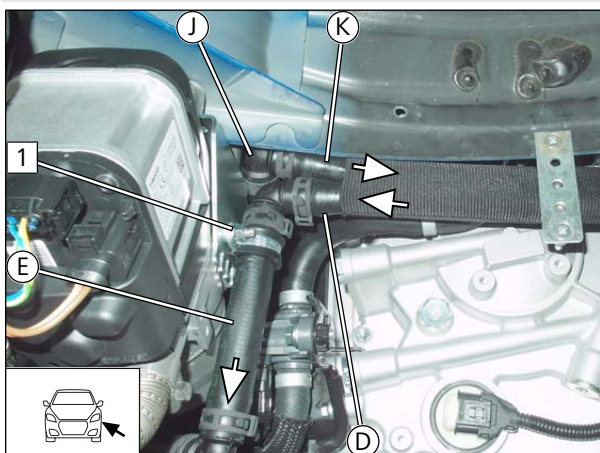

Abb. 92

- 1** Senkkopfschraube M6x25, Lochband, erstellte Bohrung, Bundmutter

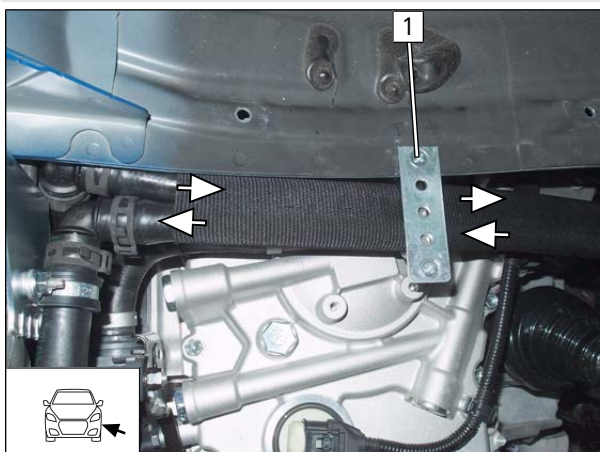

Abb. 93

- 1 gummierte Rohrschelle Ø38
- 2 Schraube M6x20, gummierte Rohrschelle Ø38, gummierte Rohrschelle Ø34, Bundmutter lose montieren
- 3 gummierte Rohrschelle Ø34

Abstand kontrollieren

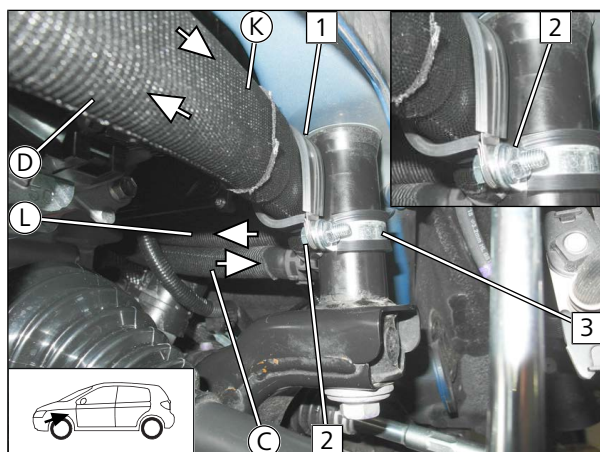

Abb. 94



Auf ausreichenden Abstand zu benachbarten Bauteilen achten, ggfs. korrigieren.

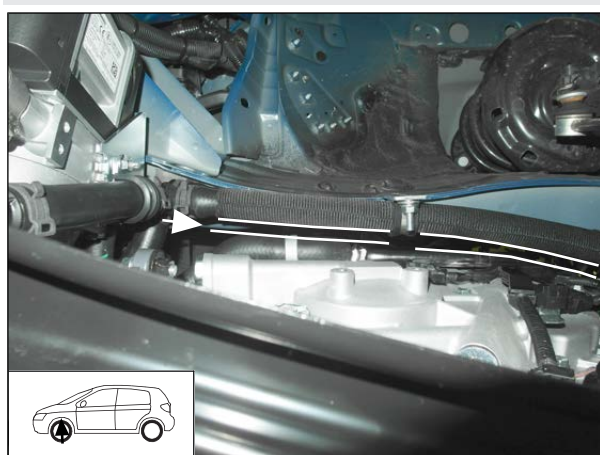

► Schraubverbindung fest ziehen.

Schläuche B und C verbinden



Abb. 95



Schläuche Wärmeübertragereingang und **L** verbinden

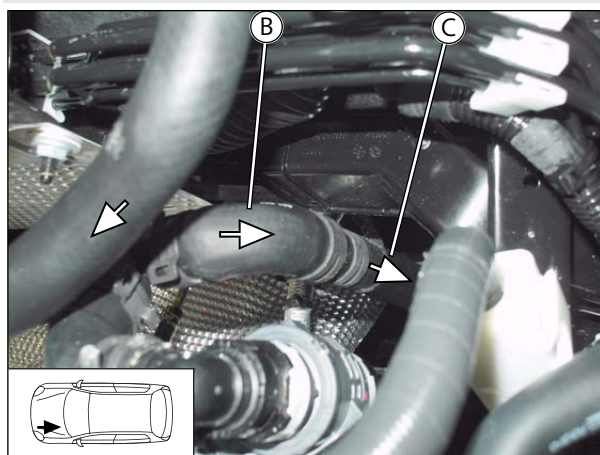

Abb. 96

- 1 Schlauchstück Wärmeübertragereingang

Schläuche befestigen

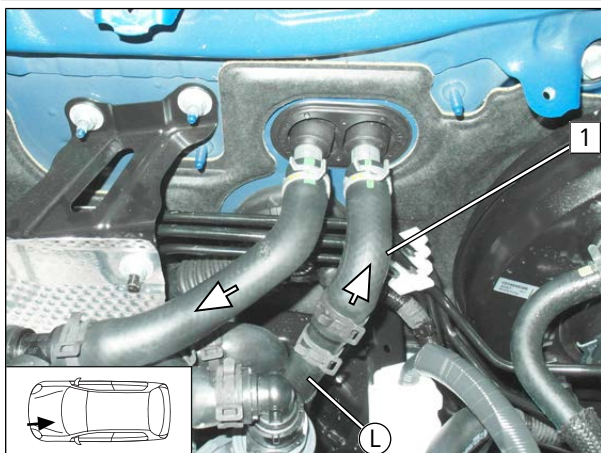

Abb. 97



Gefahr der Beschädigung von Bauteilen

- Auf ausreichenden Abstand zu benachbarten Bauteilen achten, ggfs. korrigieren.

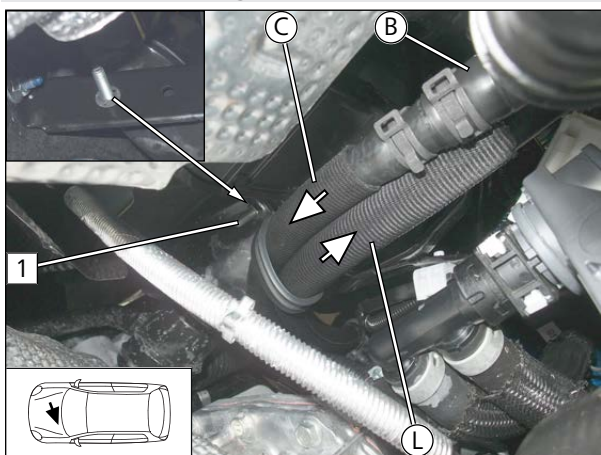
- 1 vormontierte Schraube, gummierte Rohrschelle Ø38, Bundmutter



13 Abgas Teil 2

13.1 Abgasendfixierung montieren

Arbeitsschritt E1



Abb. 98



Einbauanweisung des EFIX beachten.

- 1 Radhausverkleidung
- 2 Bohrung

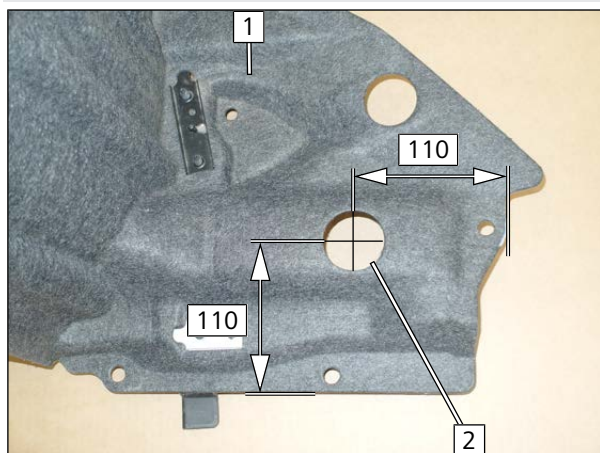
Arbeitsschritt E3



Abb. 99

- 1 EFIX
- 2 Lochbild übertragen

Arbeitsschritt E4

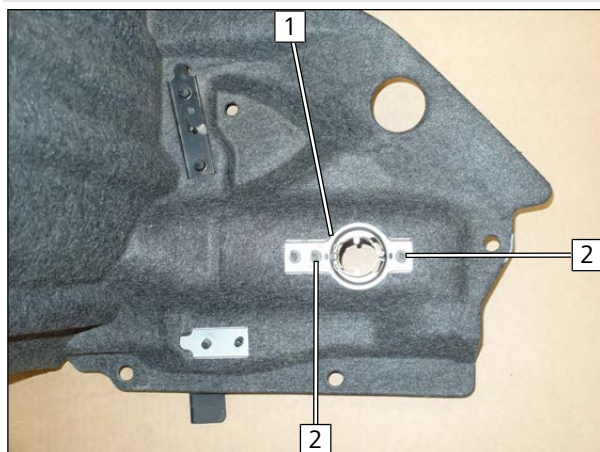

Abb. 100

- 1 Bohrung



Arbeitsschritt E5

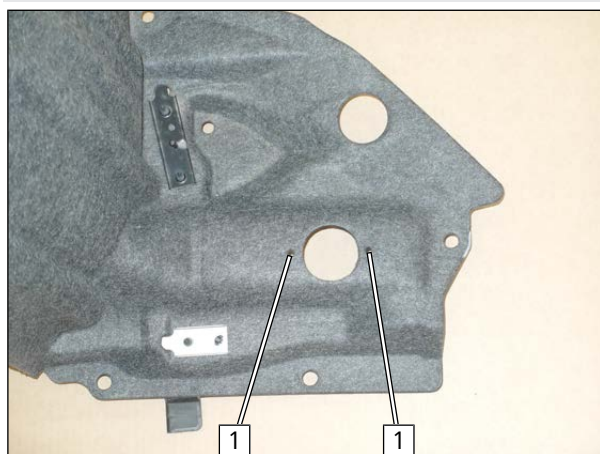

Abb. 101

1 Blechschraube 5x13, Karoseriescheibe

► Radhausverkleidung montieren.

Arbeitsschritt E6-E8

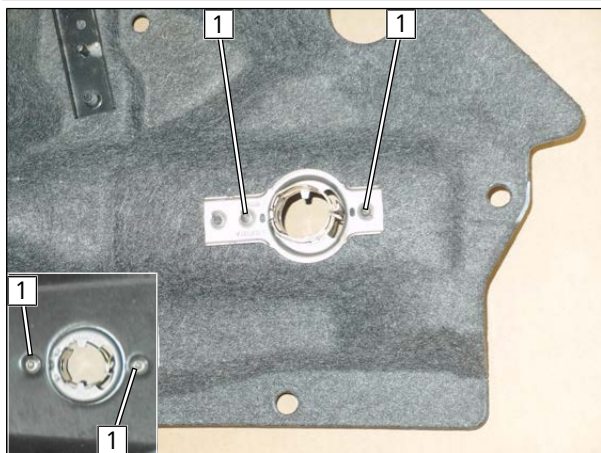

Abb. 102

1 Radhausverkleidung

2 EFIX

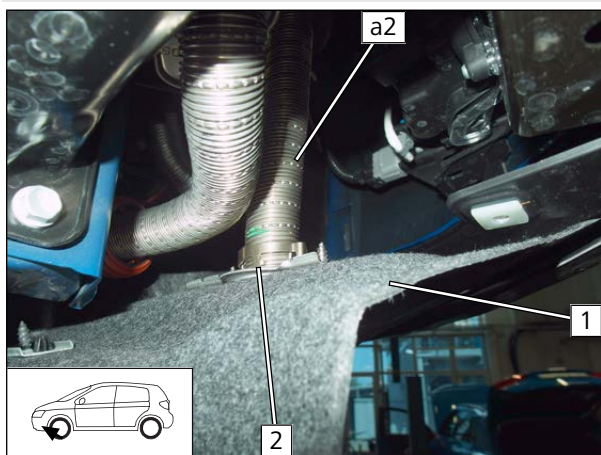

Abb. 103



14 Abschließende Arbeiten Motorraum

seitliche Radhausverkleidung bearbeiten

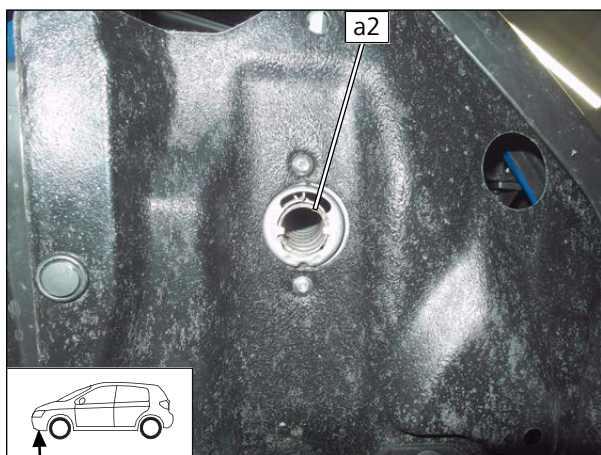

Abb. 104

► Seitliche Radhausverkleidung **1** gemäß Abb. ausschneiden.

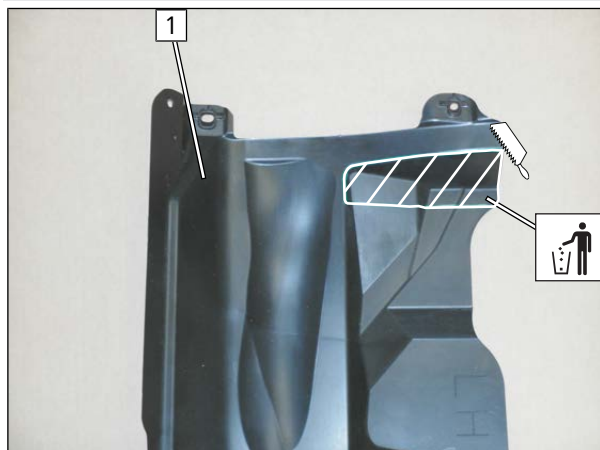

Abb. 105

► Kantenschutz **2** gemäß Abb. an seitliche Radhausverkleidung **1** montieren.

seitliche Radhausverkleidung montieren

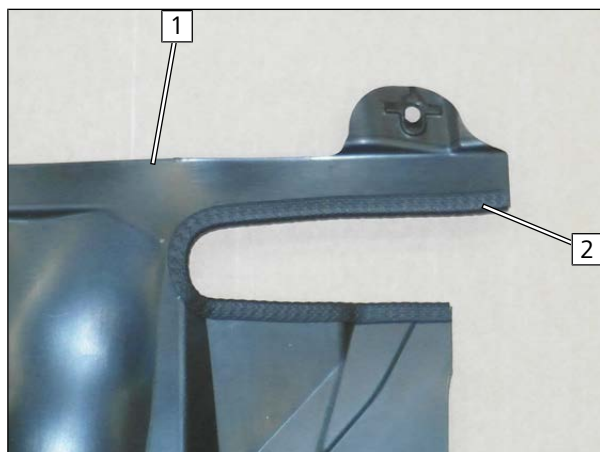

Abb. 106

► Seitliche Radhausverkleidung **1** gemäß Abb. montieren.



Abstand kontrollieren

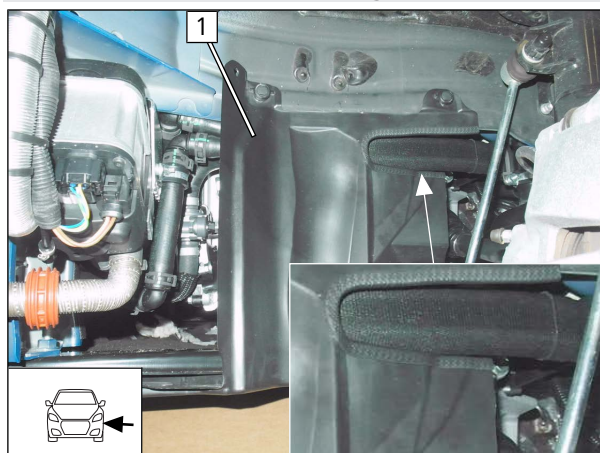

Auf ausreichenden Abstand zu benachbarten Bauteilen achten, ggfs. korrigieren.



Abb. 107



15 Elektrik Innenraum

15.1 Klimaanlage

Die Einbindung der Klimaanlage gemäß der separaten Einbaudokumentation durchführen:



Einbaudokumentation Klimaanlage "**Webasto Standard**" für Toyota und Lexus mit AAC



16 Elektrik Bedienelemente

16.1 Option Telestart

Halter Empfänger vorbereiten



Abb. 108



Einbaudokumentation Telestart beachten.

► Halter Telestart **1** an Biegelinie **2** gemäß Abb. um 45° biegen.

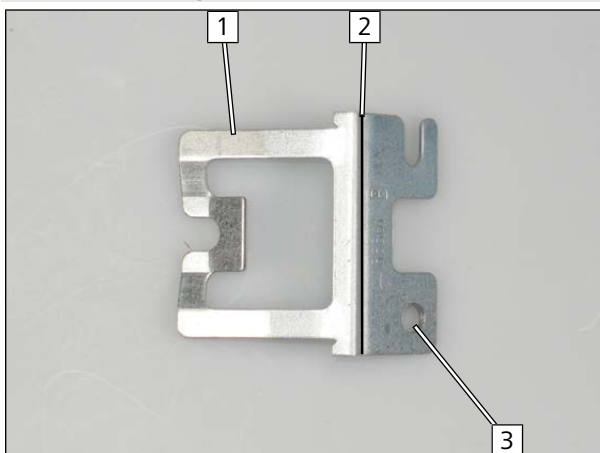
3 Bohrung auf Ø7 aufbohren

Empfänger vormontieren



Abb. 109



Einbaudokumentation Telestart beachten.

1 Empfänger

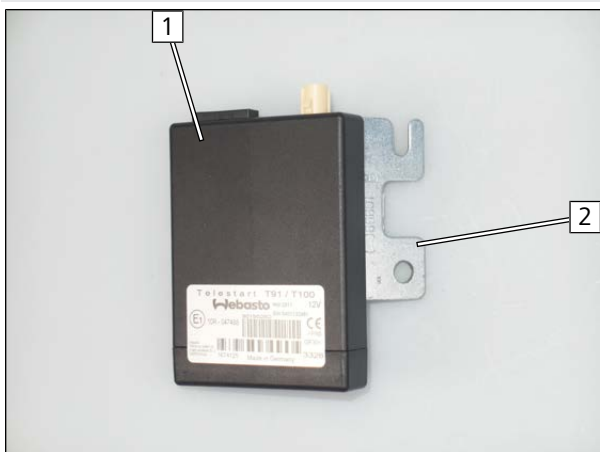
2 Halter Empfänger

Empfänger montieren



Abb. 110

1 Schraube M6x20, Federring, vormontierter Empfänger, fzg.eigenes Gewinde



Temperatursensor montieren, nur bei T100 HTM

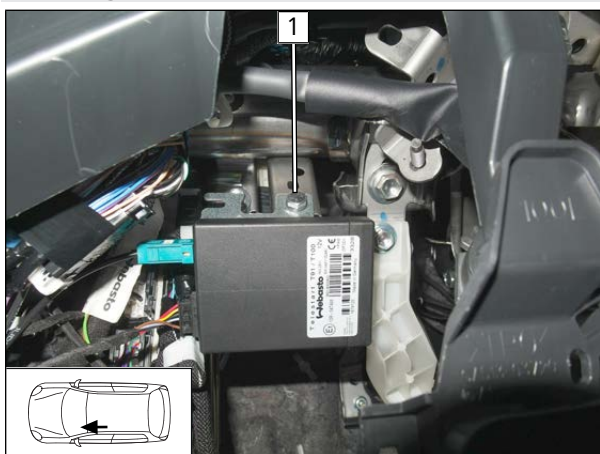
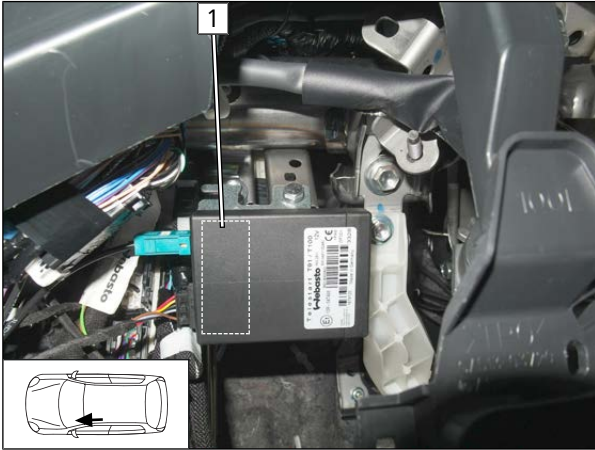

► Temperatursensor **1** (verdeckt) mit doppelseitigem Klebeband befestigen.

Abb. 111

Antenne montieren

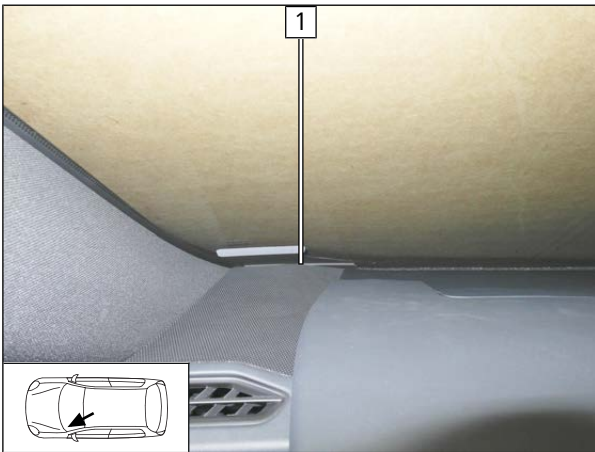

1 Antenne

Abb. 112

16.2 Option ThermoCall

Lochband vorbereiten



Abb. 113



ThermoCall vormontieren

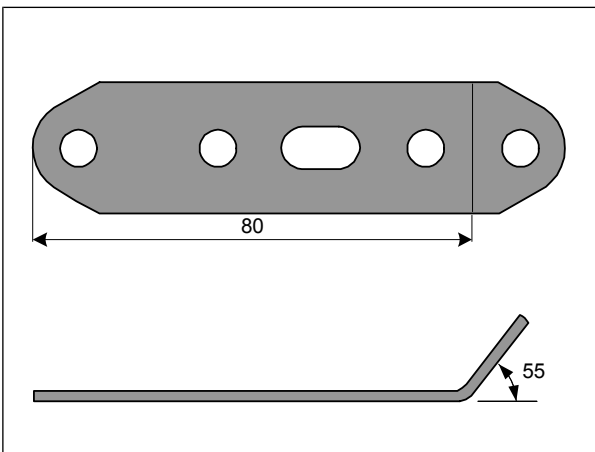

Abb. 114

- 1 Schraube M5x16, Lochband, Empfänger ThermoCall, Mutter

Empfänger montieren

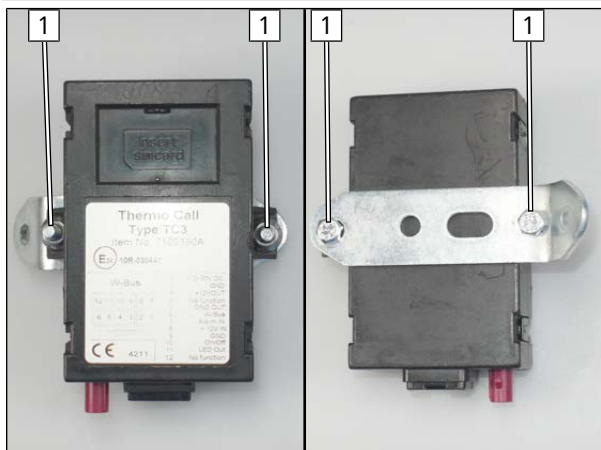

Abb. 115



Einbaudokumentation ThermoCall beachten.

- 1 Schraube M6x20, Federring, Lochband, fzg.eigenes Gewinde

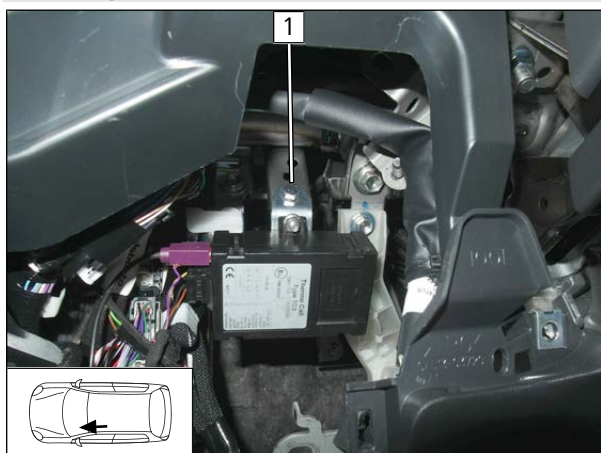
Antenne montieren (optional)



Abb. 116

- 1 Antenne



17 Abschließende Arbeiten

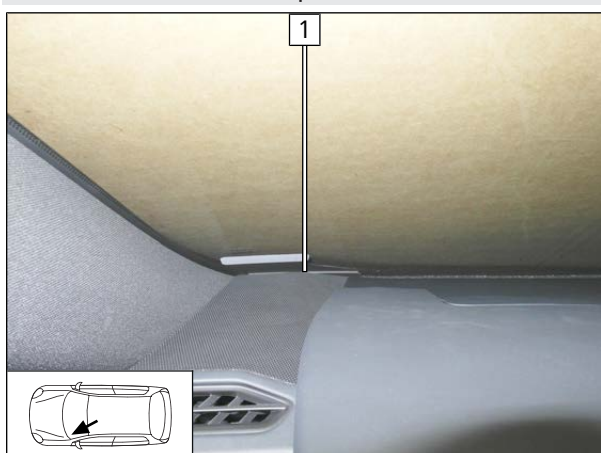

Weitere Informationen finden Sie in den technischen Unterlagen des Fzg.-Herstellers.

- ▶ Demontierte Teile in umgekehrter Reihenfolge montieren.



▶ Alle Schlauchleitungen, Schellen sowie alle elektrischen Anschlüsse auf festen Sitz prüfen.

▶ Lose Leitungen isolieren und zurückbinden.

▶ Heizgeräte- und elektrische Komponenten mit Korrosionsschutzwachs (Tectyl 100K) einsprühen.

▶ Batterie anschließen.



Nur vom Fzg.-Hersteller freigegebenes Kühlmittel verwenden.

- ▶ Kühlmittelkreislauf nach Angaben des Fzg.-Herstellers befüllen und entlüften.



Weitere Informationen finden Sie in den allgemeinen Einbau- und Bedienungsanweisungen der Webasto Komponenten.

▶ MultiControl CAR programmieren, Telestartsender anlernen.

▶ Einstellungen Klimabedienteil gemäß "Bedienungshinweise" vornehmen.

▶ Erstinbetriebnahme und Funktionsprüfung durchführen.

▶ Hinweisschild "Standheizung vor dem Tanken abschalten" im Bereich des Einfüllstutzens anbringen.



Ereignisspeicher des Fahrzeugs nach Standheizbetrieb

- ✓ Während des Standheizbetriebs werden Bauteile der fzg.eigenen Klimatisierung aktiviert. Andere Fahrzeugkomponenten bleiben inaktiv, was unter Umständen als Fehler interpretiert und als dementsprechender Hinweis im Ereignisspeicher abgelegt werden kann. Auch ein erhöhter Stromverbrauch (Ruhestrom) kann bei einigen Fahrzeugen angezeigt werden.

▶ Wenn ein fehlerhafter Einbau ausgeschlossen werden kann, beziehen sich diese Einträge ausschließlich auf die Situation im Standheizbetrieb und haben keine Auswirkung auf die Funktionen des Fahrzeugs im Fahrbetrieb.

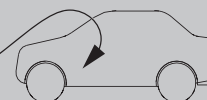
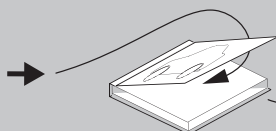
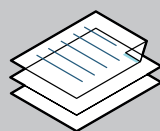

Dies ist die originale Einbaudokumentation.

Benötigen Sie diese Einbaudokumentation in einer anderen Sprache, wenden Sie sich bitte an Ihren örtlichen Webasto Händler. Sie finden den nächstgelegenen Händler unter: <https://dealerlocator.webasto.com/de-de>.

© Copyright 2021 - Alle Inhalte dieser Einbaudokumentation, insbesondere Texte, Fotografien und Grafiken sind urheberrechtlich geschützt. Alle Rechte, einschließlich der Vervielfältigung, Veröffentlichung, Bearbeitung und Übersetzung, bleiben Webasto vorbehalten.

Ident. Nr. 1327615B • 11.21 • Änderungen und Irrtümer vorbehalten • © Webasto Thermo & Comfort SE • 2021

Webasto Thermo & Comfort SE
Postfach 1410
82199 Gilching
Germany

Firmenadresse:
Friedrichshafener Str. 9
82205 Gilching
Germany

Technical Extranet: <https://dealers.webasto.com>

Nur innerhalb von Deutschland
Tel: 0395 5592 444
E-mail: technikcenter@webasto.com



WWW.WEBASTO.COM