

# K Einbaudokumentation

für Wasserheizgerät Thermo Top Evo

Kühlmittelkreislauf "Insel" ohne Motorvorwärmung

Renault Scenic / Renault Grand Scenic

Linkslenker

| Hersteller | Modell                | Typ | Modelljahr | EG-BE-Nr. / ABE     |
|------------|-----------------------|-----|------------|---------------------|
| Renault    | Scenic / Grand Scenic | RFA | ab 2021    | e2*2007/46*0574*... |

| Motorisierung | Kraftstoff | Abgasnorm        | Getriebeart | Leistung [kW] | Hubraum [cm <sup>3</sup> ] | MKB |
|---------------|------------|------------------|-------------|---------------|----------------------------|-----|
| 1.3B          | Benzin     | EURO6;WLTP;AP... | 7-Gang DKG  | 103           | 1332                       | H5H |
| 1.3B          | Benzin     | EURO6;WLTP;AP... | 7-Gang DKG  | 116           | 1332                       | H5H |

| Gültigkeit           | Ausstattungen           | Modell                |
|----------------------|-------------------------|-----------------------|
|                      |                         | Scenic / Grand Scenic |
| Geprüfte Ausstattung | 2-Zonen Klimaautomatik  | x                     |
|                      | LED-Hauptscheinwerfer   | x                     |
|                      | LED-Tagfahrlicht        | x                     |
|                      | LED-Nebelscheinwerfer   | x                     |
|                      | Start-Knopf mit Keycard | x                     |

| Gesamteinbauzeit | Hinweis |
|------------------|---------|
| 10 h             |         |

---

# Inhaltsverzeichnis

|           |  |           |           |                                |           |
|-----------|--|-----------|-----------|--------------------------------|-----------|
| <b>1</b>  | <b>Abkürzungsverzeichnis</b>                         | <b>3</b>  | <b>15</b> | <b>Abschließende Arbeiten</b>  | <b>54</b> |
| <b>2</b>  | <b>Einbauhinweise</b>                                | <b>4</b>  | <b>16</b> | <b>Schablone Tankentnehmer</b> | <b>57</b> |
| 2.1       | Hinweise zur Gültigkeit                              | 4         |           |                                |           |
| 2.2       | Verwendete Bauteile                                  | 4         |           |                                |           |
| 2.3       | Hinweise zum Einbau, in Abstimmung mit dem Endkunden | 4         |           |                                |           |
| 2.4       | Hinweise zur Gesamteinbauzeit                        | 4         |           |                                |           |
| <b>3</b>  | <b>Zu diesem Dokument</b>                            | <b>5</b>  |           |                                |           |
| 3.1       | Zweck des Dokumentes                                 | 5         |           |                                |           |
| 3.2       | Gewährleistung und Haftung                           | 5         |           |                                |           |
| 3.3       | Sicherheit   | 5         |           |                                |           |
| 3.4       | Umgang mit diesem Dokument                           | 6         |           |                                |           |
| <b>4</b>  | <b>Technische Hinweise</b>                           | <b>7</b>  |           |                                |           |
| <b>5</b>  | <b>Vorbereitende Maßnahmen</b>                       | <b>8</b>  |           |                                |           |
| 5.1       | Vorbereitung Fahrzeug                                | 8         |           |                                |           |
| 5.2       | Vorbereitung Heizgerät                               | 8         |           |                                |           |
| <b>6</b>  | <b>Einbauübersicht</b>                               | <b>9</b>  |           |                                |           |
| <b>7</b>  | <b>Elektrik Motorraum</b>                            | <b>10</b> |           |                                |           |
| <b>8</b>  | <b>Mechanik</b>                                      | <b>13</b> |           |                                |           |
| 8.1       | Einbauort vorbereiten                                | 13        |           |                                |           |
| 8.2       | Vormontage Heizgerät                                 | 17        |           |                                |           |
| 8.3       | Montage Heizgerät                                    | 20        |           |                                |           |
| <b>9</b>  | <b>Kraftstoff</b>                                    | <b>22</b> |           |                                |           |
| 9.1       | Verlegung Kraftstoffleitung                          | 22        |           |                                |           |
| 9.2       | Kraftstoffpumpe montieren und anschließen            | 23        |           |                                |           |
| 9.3       | Demontagehinweise Rücksitzbank Beifahrerseite        | 27        |           |                                |           |
| 9.4       | Tankentnehmer einbauen                               | 28        |           |                                |           |
| <b>10</b> | <b>Brennluft</b>                                     | <b>32</b> |           |                                |           |
| <b>11</b> | <b>Abgas</b>   | <b>33</b> |           |                                |           |
| 11.1      | Abgasleitung montieren                               | 33        |           |                                |           |
| 11.2      | Abgasendfixierung montieren                          | 35        |           |                                |           |
| <b>12</b> | <b>Kühlmittel</b>                                    | <b>38</b> |           |                                |           |
| 12.1      | Vorarbeiten  | 38        |           |                                |           |
| 12.2      | Schema Schlauchverlegung                             | 41        |           |                                |           |
| 12.3      | Erstellung Kühlmittelkreislauf                       | 42        |           |                                |           |
| <b>13</b> | <b>Abschließende Arbeiten Motorraum</b>              | <b>50</b> |           |                                |           |
| <b>14</b> | <b>Elektrik Innenraum</b>                            | <b>53</b> |           |                                |           |
| 14.1      | Klimaansteuerung                                     | 53        |           |                                |           |
| 14.2      | Einbau Bedienelement                                 | 53        |           |                                |           |

---

# 1 Abkürzungsverzeichnis

|      |                                      |
|------|--------------------------------------|
| AAC  | Klimaautomatik                       |
| Abb. | Abbildung                            |
| DP   | Kraftstoffpumpe                      |
| EFIX | Abgasendfixierung                    |
| Fzg. | Fahrzeug                             |
| HG   | Heizgerät                            |
| Mj.  | Modelljahr                           |
| SH2  | Sicherungshalter Motorraum für F1/F2 |
| TE   | Tankentnehmer                        |
| UP   | Kühlmittelpumpe                      |

## 2 Einbauhinweise

### 2.1 Hinweise zur Gültigkeit

Diese Einbaudokumentation gilt für die gemäß Seite 1 aufgeführten Fahrzeuge, wenn technische Änderungen am Fahrzeug den Einbau nicht beeinflussen, unter Ausschluss jeglicher Haftungsansprüche. Je nach Version und Ausstattung des Fahrzeugs können beim Einbau Änderungen gegenüber dieser Einbaudokumentation notwendig werden. Fahrzeug- und Motortypen, Ausstattungsvarianten sowie andere Spezifikationen, die nicht in dieser Einbaudokumentation aufgeführt sind, wurden nicht geprüft. Ein Einbau nach dieser Einbaudokumentation kann aber möglich sein.

### 2.2 Verwendete Bauteile

| Bezeichnung   | Bestellnummer    |
|---|------------------|
| Basislieferumfang Thermo Top Evo 4 (siehe „Hinweise zum Einbau“)                    | gemäß Preisliste |
| Einbaukit Renault Scenic Benzin Mj. 2021  | 1328957A         |
| zusätzlich zu bestellen bei AAC:  |                  |
| Zusatzkit Klimaanlage „Webasto Standard“ für Renault Scenic<br>oder                 | 1324475_         |
| Zusatzkit Klimaanlage „Webasto Comfort“ für Renault Scenic                          | 1324908_         |
| Bedienelement sowie Kontrollleuchte bei Telestart in Absprache mit Endkunden        | gemäß Preisliste |
| Bei MultiControl CAR ist der Einbauort in Abstimmung mit dem Endkunden auszuwählen. |                  |

### 2.3 Hinweise zum Einbau, in Abstimmung mit dem Endkunden

- ▶ Das Fahrzeug nur mit ca.  $\frac{1}{4}$  vollem Tank anliefern lassen.
- ▶ Abzustimmen mit dem Endkunden ist der Einbauort:
  - des Tasters bei Option Telestart und/oder ThermoCall und/oder ThermoConnect
  - zur Option MultiControl CAR



Das Heizgerät wird als „Insel“ im Kühlmittelkreislauf eingebunden und dient der Aufheizung des Fzg.-Innenraums. Es erfolgt keine Motorvorwärmung.

### 2.4 Hinweise zur Gesamteinbauzeit

Die Gesamteinbauzeit beinhaltet die Zeiten für die Montage und Demontage der fahrzeugspezifischen Bauteile, die heizungsspezifischen Einbauzeiten und alle anderen Zeiten für Tätigkeiten, die zur Systemintegration und Erstinbetriebnahme des Heizgeräts notwendig sind.

Bei abweichenden Fahrzeugausstattungen kann die Gesamteinbauzeit variieren.



## 3 Zu diesem Dokument

### 3.1 Zweck des Dokumentes

Diese Einbaudokumentation ist Teil des Produkts und enthält alle Informationen zum fachgerechten fzg.spezifischen Einbau des:

Heizgeräts Thermo Top Evo

### 3.2 Gewährleistung und Haftung

Webasto übernimmt keine Haftung für Mängel und Schäden, die auf eine Nichtbeachtung der Einbau-, Reparatur- und Bedienungsanweisungen und der darin enthaltenen Hinweise zurückzuführen sind.

Dieser Haftungsausschluss gilt insbesondere für unsachgemäße Einbauten und Reparaturen durch ungeschulte Personen oder im Falle der Nichtverwendung von Originalersatzteilen.

Die Haftung wegen schuldhafter Verletzung von Leben, Körper oder Gesundheit und wegen auf vorsätzlicher oder grob fahrlässiger Pflichtverletzungen beruhender Schäden bleibt ebenso unberührt wie die zwingende Produkthaftung.

Der Einbau erfolgt gemäß den allgemein üblichen Regeln der Technik. Wenn nicht anders beschrieben, erfolgt die Befestigung von Schläuchen, Leitungen und Kabelbäumen mit Kabelbindern an fzg.-eigenen Leitungen und Kabelbäumen. Lose Leitungen isolieren und wegbinden. Stecker an elektronischen Bauteilen müssen bei der Montage hörbar einrasten.

Blanke Karosseriestellen, wie z. B. Bohrungen, sind mit Korrosionsschutzwachs (Tectyl 100K) einzusprühen.

Bei Aus- und Einbau von fzg.-spezifischen Bauteilen sind die Anweisungen und Richtlinien der jeweiligen Fzg.-Hersteller zu beachten.

Die Erstinbetriebnahme mit Webasto Thermo Test Diagnose durchführen.

Beim Einbau eines programmierbaren Steuermoduls (z. B. PWM Gateway) die entsprechenden Einstellwerte kontrollieren bzw. einstellen.

#### 3.2.1 Gesetzliche Bestimmungen für den Einbau

Für das Heizgerät Thermo Top Evo bestehen Typgenehmigungen nach ECE-R 10 (EMV) und ECE-R 122 (Heizung). Die Bestimmung dieser Richtlinien sind im Geltungsbereich der Rahmenrichtlinie EWG/70/156 und/oder EG/2007/46 (für neue Fahrzeugtypen ab 29.04.2009) bindend und sollten in Ländern, in denen es keine spezielleren Vorschriften gibt, ebenfalls beachtet werden.

Für das Heizgerät liegt eine Genehmigung nach §19 Abs.3 Nr. 2b der StVZO vor.

## 3.3 Sicherheit

### Qualifikation des Einbaupersonals

Das Einbaupersonal muss folgende Qualifikationen vorweisen:

- Erfolgreicher Abschluss des Webasto Trainings
- Entsprechende Qualifikation zu Arbeiten an technischen Systemen

### Vorschriften und gesetzliche Bestimmungen

Vorschriften aus den allgemeinen Einbau- und Bedienungsanweisungen des Heizgeräts sind einzuhalten.

#### 3.3.1 Sicherheitshinweise zum Einbau

##### Gefahr durch spannungsführende Teile

- ▶ Vor dem Einbau das Fahrzeug von der Stromversorgung trennen.
- ▶ Auf einwandfreie Erdung des elektrischen Systems achten.
- ▶ Gesetzliche Bestimmungen einhalten.
- ▶ Angaben auf Typschild beachten.

##### Gefahr von Feuer oder Austritt giftiger Gase durch unsachgemäßen Einbau

- ▶ Fahrzeugteile in der Nähe des Heizgeräts durch folgende Maßnahmen vor unzulässiger Erwärmung schützen:
  - ⇒ Mindestabstände einhalten.
  - ⇒ Ausreichende Belüftung sicherstellen.
  - ⇒ Feuerbeständigen Werkstoff oder Hitzeschutz verwenden.

##### Gefahr durch scharfe Kanten

- Schnittverletzungen
- Kurzschluss durch Beschädigung von elektrischen Leitungen
- ▶ Scharfe Kanten mit Scheuerschutz versehen.

### 3.4 Umgang mit diesem Dokument

Vor dem Einbau und Betreiben des Heizgeräts die vorliegende Einbaudokumentation, die Einbauanweisung des Heizgeräts, die Bedienungsanweisungen sowie beiliegende Beiblätter lesen.

#### 3.4.1 Erläuterungen zu mitgeltenden Unterlagen

Um Ihnen eine schnelle Zuordnung der mitgeltenden Dokumente zu den zu verbauenden Webasto Komponenten zu geben, finden Sie eine Kennzeichnung im Bereich des jeweiligen Arbeitsschrittes:

|   |  |
|---|--|
| Allgemeingültige Webasto Dokumentationen                  |  |
| Fahrzeugspezifische Einbaudokumentation                   |  |
| Fahrzeugspezifische Einbaudokumentation des Kaltstartkits |  |
| Klimaansteuerung Webasto Comfort                          |  |
| Klimaansteuerung Webasto Standard                         |  |
| Tankentnehmer (z. B. FuelFix)                             |  |
| Abgasendfixierung (EFIX)                                  |  |
| Brennluftansaugerschalldämpfer                            |  |
| Abstandshalter (ASH)                                      |  |

#### 3.4.2 Verwendung von Symbolen



#### GEFAHR

Art und Quelle der Gefahr

Folgen: Nichtbeachtung kann zum Tode führen.

► Handlung, um sich vor der Gefahr zu schützen.



#### WARNUNG

Art und Quelle der Gefahr

Folgen: Nichtbeachtung kann zu schweren oder tödlichen Verletzungen führen.

► Handlung, um sich vor der Gefahr zu schützen.



#### VORSICHT

Art und Quelle der Gefahr

Folgen: Nichtbeachtung kann zu leichten Verletzungen führen.

► Handlung, um sich vor der Gefahr zu schützen.



Art und Quelle der Gefahr

Folgen: Nichtbeachtung kann zu Sachschaden führen.

► Handlung, um sich vor der Gefahr zu schützen.



Verweis auf spezifische Dokumentationen des Fzg.-Herstellers.



Hinweis auf eine technische Besonderheit

#### 3.4.3 Kennzeichnung der Arbeitsschritte

Der laufende Arbeitsschritt wird oben auf den Seiten an der Außenkante gekennzeichnet:

|           |            |          |            |
|-----------|------------|----------|------------|
| Mechanik  | Elektrik   | Hochvolt | Kühlmittel |
|           |            |          |            |
| Brennluft | Kraftstoff | Abgas    | Software   |
|           |            |          |            |

#### 3.4.4 Orientierungshilfe

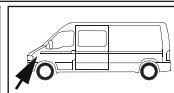
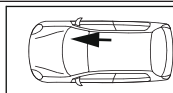
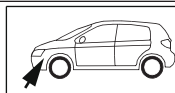

Der Pfeil zeigt die Position am Fahrzeug und die Blickrichtung.

#### 3.4.5 Verwendung von Hervorhebungen

| Hervorhebung                     | Erklärung  |
|----------------------------------|--|
| ✓                                | Handlung   |
| ►                                | Handlungsanweisung   |
| ⇒                                | Resultat aus Handlung  |
| <b>1</b> / <b>12</b> / <b>a1</b> | Positionsnummer bei Bildbeschreibungen   |
| <b>①</b> / <b>⑫</b> / <b>Ⓐ</b>   | Positionsnummer bei Bildbeschreibungen für elektrische Leitungen und Bauteile sowie Kühlmittelschlauchabschnitte |

## 4 Technische Hinweise

### Angaben zu Maßen

- Alle Maßangaben in mm
- Lochbänder und Winkel sind maßstäblich dargestellt
- Angaben zum Maßstab auf den Schablonen beachten

### Angaben zu Anzugsdrehmomenten

- Anzugsdrehmomente Heizgeräteschrauben 5x13 und Heizgerätestehbolzen 5x11 = 8 Nm
- Anzugsdrehmoment Schraube Halteplatte Wasserstutzen 5x15 = 7 Nm
- Anzugsdrehmoment Schrauben 2-teiliger Halter Heizgerät 5x12 = 6 Nm
- Andere Schraubverbindungen nach Herstellervorgabe oder entsprechend dem Stand der Technik befestigen

### Temperaturvorgabe bei Schrumpfschläuchen

- Gewebeschrumpfschlauch: Schrumpftemperatur max. 230 °C
- Standard-Schrumpfschlauch: Schrumpftemperatur max. 300 °C

### Erforderliche Spezialwerkzeuge

- Schlauchklemmenzange für selbstspannende Schlauchklemmen
- Schlauchklemmenzange für Clic Schlauchschellen Typ W
- Abklemmzangen
- Schlauchschere
- Automatische Abisolierzange 0,2 – 6 mm<sup>2</sup>
- Crimpzange für Kabelschuhe 0,5 – 10 mm<sup>2</sup>
- Crimpzange für Flachstecker 0,14 – 6 mm<sup>2</sup>
- Crimpzange für Verbinder 0,25 – 6 mm<sup>2</sup>
- Drehmomentschlüssel für 2,0 – 10 Nm
- Tieflochmarker
- Einnietmutternzange
- Webasto Thermo Test Diagnose mit aktueller Software

## 5 Vorbereitende Maßnahmen

### 5.1 Vorbereitung Fahrzeug



Weitere Informationen finden Sie in den technischen Unterlagen des Fzg.-Herstellers.

| Fahrzeugbereich          | zu demontierende Bauteile   | mitgeltende Dokumente |
|--------------------------|---|-----------------------|
| Allgemein                | <ul style="list-style-type: none"> <li>▶ Tankdeckel öffnen</li> <li>▶ Tank belüften</li> <li>▶ Tankdeckel wieder schließen</li> <li>▶ Druck im Kühlsystem ablassen</li> </ul>   |                       |
| Motorraum und Karosserie | <ul style="list-style-type: none"> <li>▶ Motorsteuergerät</li> <li>▶ Batterie komplett mit Batterieträger</li> <li>▶ Luftfilterkasten komplett mit Ansaugschlauch</li> <li>▶ Bremsflüssigkeitsbehälter und Öl-Einfüllstutzen lösen und beiseite legen</li> <li>▶ Wasserkastenabdeckung und Wasserkasten</li> <li>▶ Vorderrad Beifahrerseite</li> <li>▶ vordere Radhausverkleidung Fahrerseite lösen</li> <li>▶ vordere Radhausverkleidung Beifahrerseite</li> <li>▶ untere Motorabdeckung</li> <li>▶ Unterfahrschutz Beifahrerseite</li> <li>▶ Stoßfängerverkleidung</li> <li>▶ Scheinwerfer Beifahrerseite</li> <li>▶ Behälter Scheibenreinigungsanlage</li> </ul> |                       |
| Innenraum                | <ul style="list-style-type: none"> <li>▶ rechte und mittlere Rücksitzbank</li> <li>▶ Serviceklappe Tankarmatur Beifahrerseite öffnen (Öffnungshinweise Tankarmatur beachten)</li> <li>▶ untere A-Säulenverkleidung Fahrerseite</li> <li>▶ untere Armaturenbrettverkleidung Fahrerseite lösen</li> <li>▶ Verkleidung Schweller Fahrerseite</li> </ul>  |                       |



Folgende Arbeiten erst bei entsprechendem Einbauablauf durchführen:



### GEFAHR

Brand- und Explosionsgefahr durch austretende Kraftstoffe und Kraftstoffdämpfe.

|            |                                       |  |
|------------|---------------------------------------|--|
| Karosserie | ▶ Tankarmatur gemäß Herstellerangaben |  |
|------------|---------------------------------------|--|

### 5.2 Vorbereitung Heizgerät

|           |  |  |
|-----------|--|--|
| Motorraum | <ul style="list-style-type: none"> <li>▶ Die nicht zutreffenden Jahreszahlen auf Typ- und Duplikatschild entfernen</li> <li>▶ Duplikatschild (Typschild) an geeigneter Stelle im Motorraum sichtbar anbringen</li> </ul> |  |
|-----------|--|--|

## 6 Einbauübersicht



Abb. 1

### Legende Einbauübersicht

| Abk. | Bauteil                              |
|------|--------------------------------------|
| DP   | Kraftstoffpumpe                      |
| HG   | Heizgerät                            |
| SH2  | Sicherungshalter Motorraum für F1/F2 |
| TE   | Tankentnehmer                        |
| UP   | Kühlmittelpumpe                      |
| X10  | Stecker Bedienelement                |

### Einbauort Heizgerät

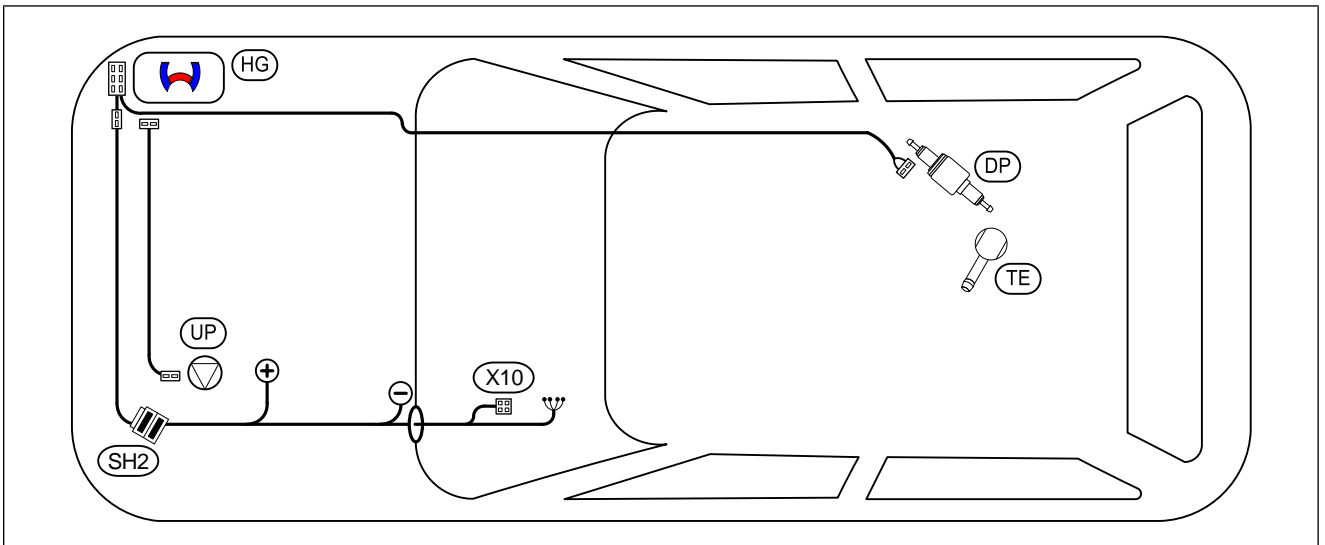
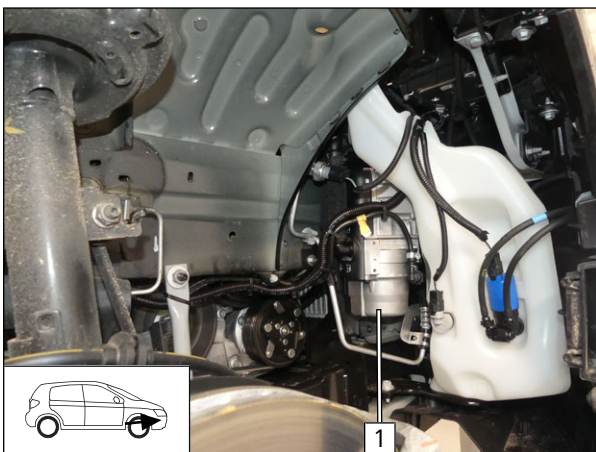

1 Heizgerät

Abb. 2



## 7 Elektrik Motorraum

### Halteplatte SH2 vormontieren



Abb. 3

- 1 Schraube M5x16, Karosseriescheibe, Halteplatte SH2, Winkel, Karosseriescheibe, Mutter

### Bohrung erstellen

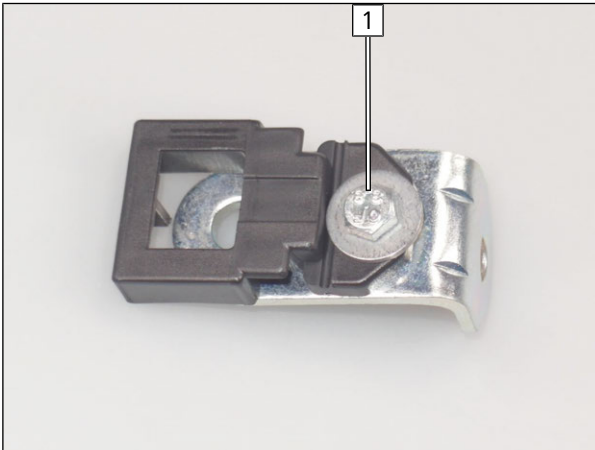

Abb. 4

### Halteplatte SH2 montieren

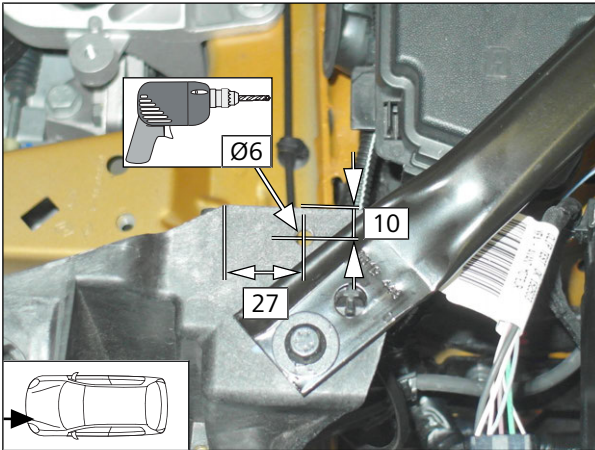

Abb. 5

- 1 Schraube M6x20, erstellte Bohrung, Winkel, Bundmutter



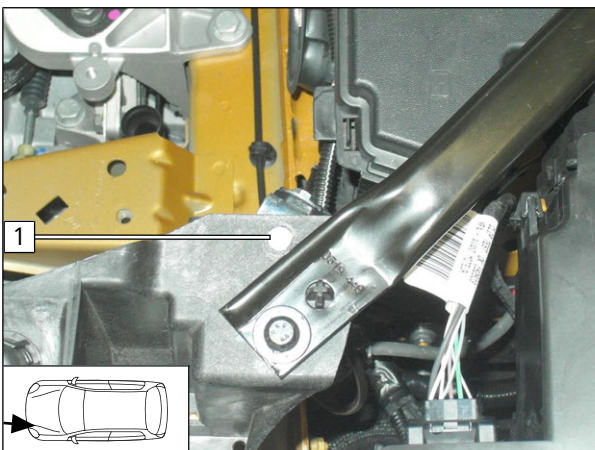

## SH2 montieren



Abb. 6

1 SH2

## Kabelbaum HG verlegen

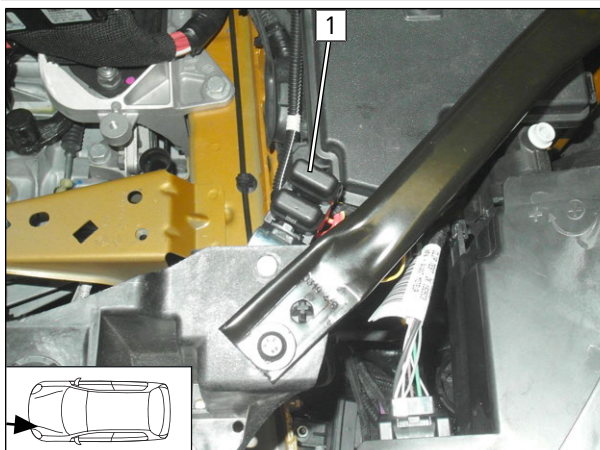

Abb. 7

- ▶ Kabelbaum HG **3** am fzg.eigenen Kabelbaum befestigen und zum Einbauort HG verlegen.
- ▶ Kabelbäume Innenraum und Bedienelement **5** am fzg.eigenen Kabelbaum befestigen und zur Durchführung Innenraum verlegen.

- 1 Masseanschluss
- 2 SH2
- 4 Plusleitung

## Anschluss Masseleitung und Verlegung Kabelbäume in den Innenraum

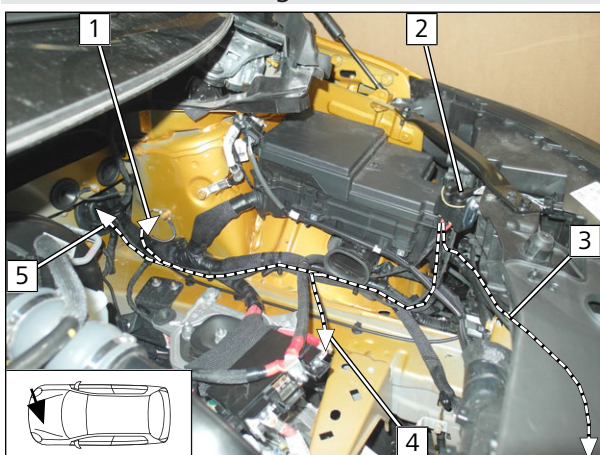

Abb. 8



### GEFAHR

Anzugsdrehmoment beachten

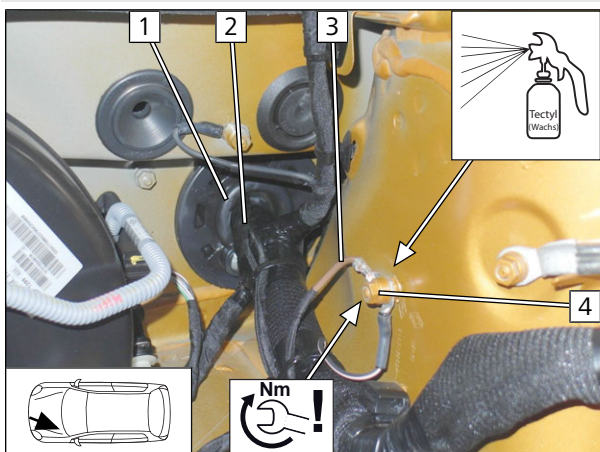
- 1 Gummitülle
- 2 Kabelbäume Innenraum und Bedienelement
- 3 Masseleitung
- 4 fzg.eigener Massepunkt



## Anschluss Plusleitung



Abb. 9



### GEFAHR

Anzugsdrehmoment beachten

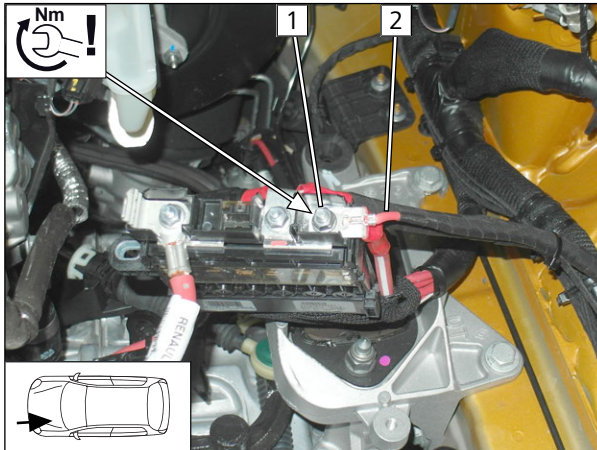

Abb. zeigt bereits die Einbausituation. Der Batterieanschluss erfolgt im Kapitel "Abschließende Arbeiten".

- 1 fzg.eigener Pluspunkt
- 2 Plusleitung

## Kabelbaum Heizgerät verlegen



Abb. 10

- Kabelbaum HG 1 gemäß Abb. zum Einbauort Heizgerät verlegen und mit Kabelbinder befestigen.



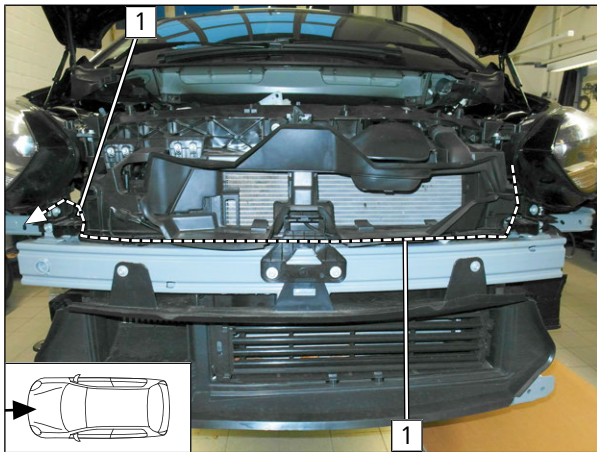

## 8 Mechanik

### 8.1 Einbauort vorbereiten

#### Hupe demontieren

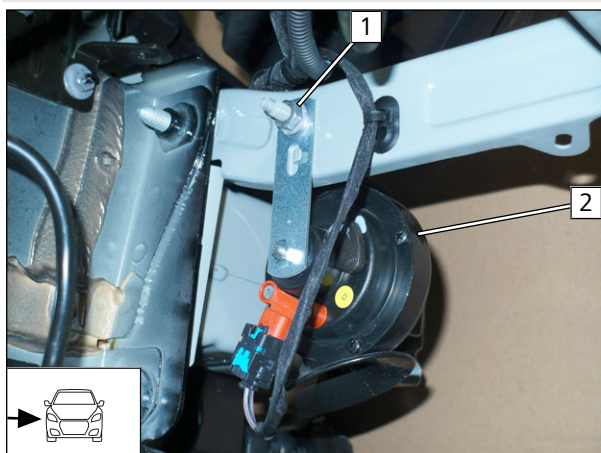

- ▶ Hupe **2** mit Halter an Pos. **1** demontieren, Mutter entsorgen.

Abb. 11

#### Halter demontieren

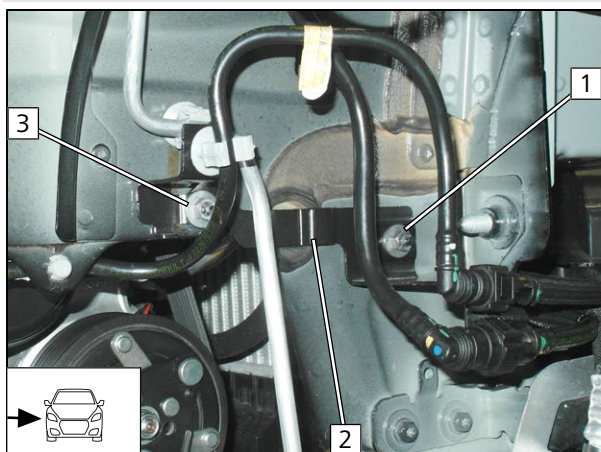

- ▶ Halter **2** an Pos. **1** und **3** demontieren.
- ▶ Fzg.eigene Muttern **1** und **3** werden wiederverwendet.

Abb. 12

#### Halter bearbeiten

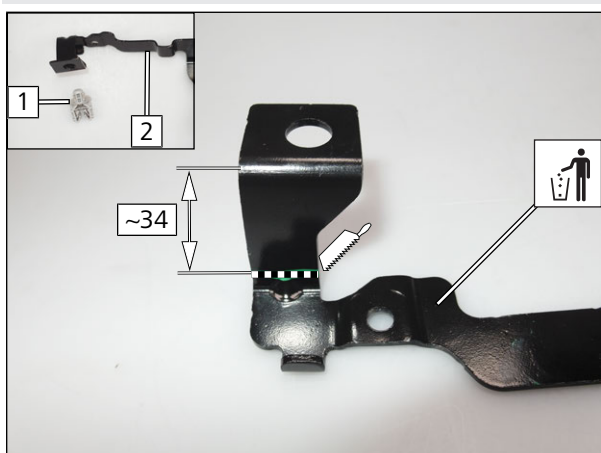

- ▶ Fzg.eigenen Leitungsclip **1** von Halter **2** demontieren, wird wiederverwendet.

Abb. 13

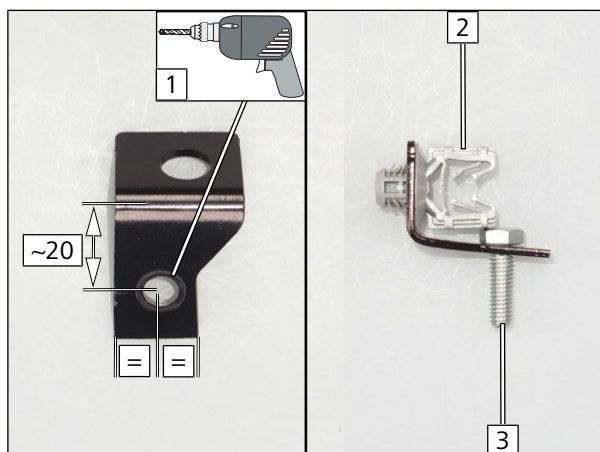

- 1 Bohrung Ø7
- 2 Leitungsclip
- 3 Schraube M6x20

Abb. 14

### Halter montieren

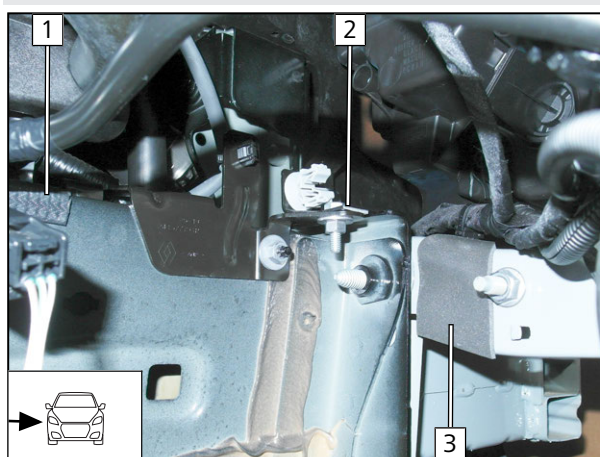

- 1 Kantenschutz 80
- 2 Halter, M6x20, fzg.eigene Bundmutter
- 3 selbstklebender Schaumstoff

Abb. 15

### Fzg.eigene Kraftstoffleitungen demontieren

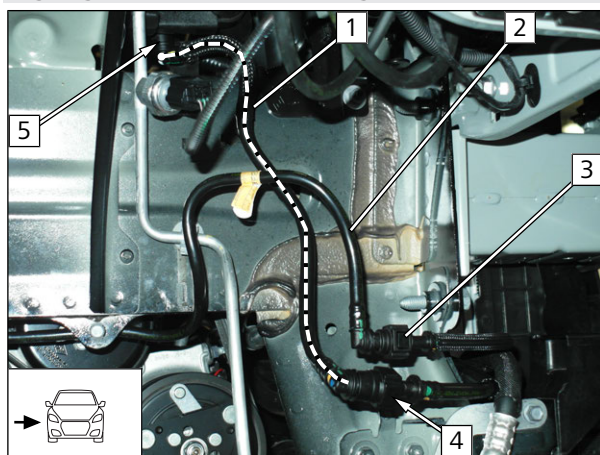

- ▶ Kraftstoffleitung 1 an Pos. 4 und 5 demontieren, wird wiederverwendet.
- ▶ Kraftstoffleitung 2 an Pos. 3 demontieren und zur Seite legen.

Abb. 16



## Fzg.eigene Kraftstoffleitung bearbeiten



- ▶ Schnellkupplung **1** gemäß Abb. um 90° verdrehen.
- ▶ Schnellkupplung **2** gemäß Abb. um 90° verdrehen.

Abb. 17

## Schutzschlauch montieren

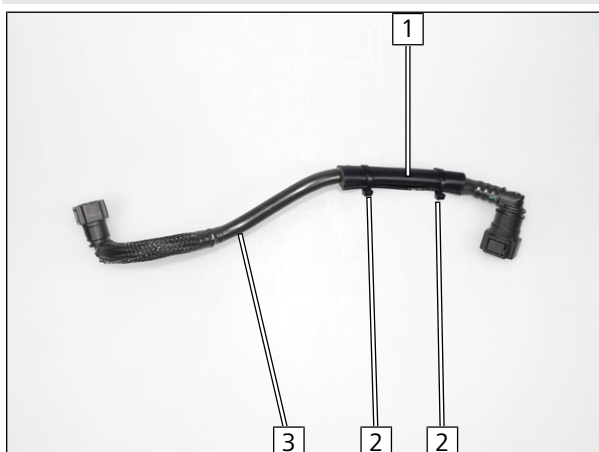

- ▶ Schlauchstück Ø15 **1** längs aufschneiden.
- 2** Kabelbinder
- 3** fzg.eigene Kraftstoffleitung

Abb. 18

## Fzg.eigene Kraftstoffleitung montieren

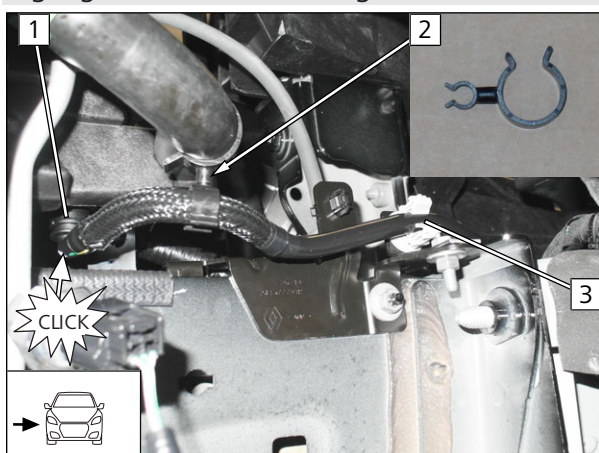

- ▶ Fzg.eigene Kraftstoffleitung an Pos. **1** montieren und weiter durch vormontierten Leitungsclip **3** führen.
- 2** Schlauchhalter

Abb. 19



## Fzg.eigene Schraube demontieren, Karosseriedichtmasse entfernen

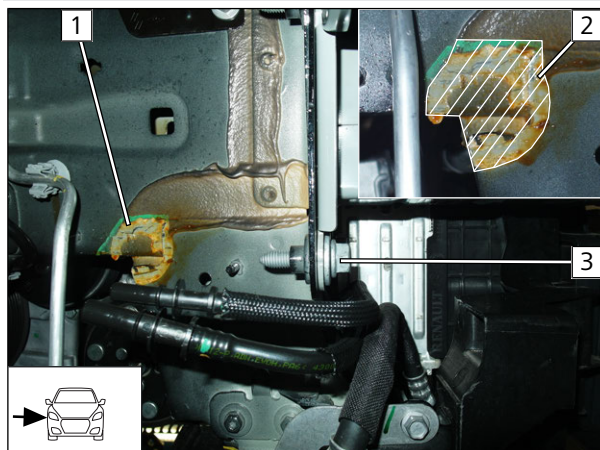

- ▶ Karosseriedichtmasse an Position **1** gemäß Abb. entfernen.
- ▶ Fzg.eigene Schraube **3** demontieren, wird wiederverwendet.

**2** Karosseriedichtmasse entfernt

Abb. 20

## Lochbild übertragen

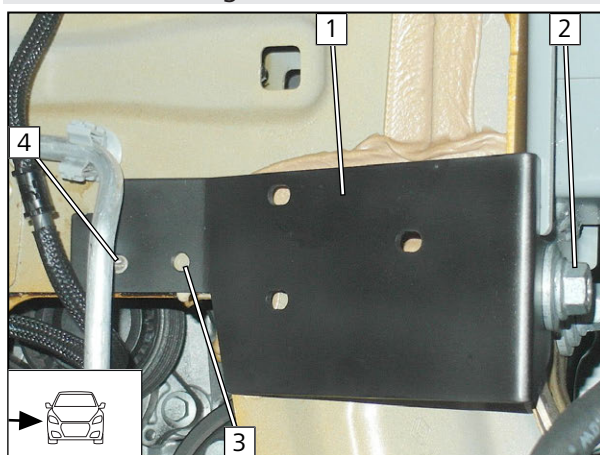

- ▶ Halter **1** gemäß Abb. auf fzg.eigenen Stehbolzen **4** positionieren und mit fzg.eigener Schraube **2** befestigen.

**3** Lochbild

Abb. 21

## Bohrung erstellen

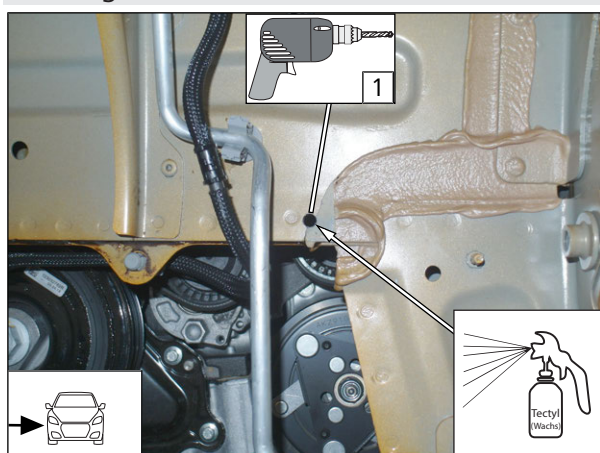

**1** Bohrung Ø7

Abb. 22





## Kabelbaum Heizgerät positionieren



Abb. 23

- 1 Kabelbaum Heizgerät

## 8.2 Vormontage Heizgerät

Wasserstutzen mit Dichtring und Halteplatte montieren, ausrichten und mit 7 Nm festziehen

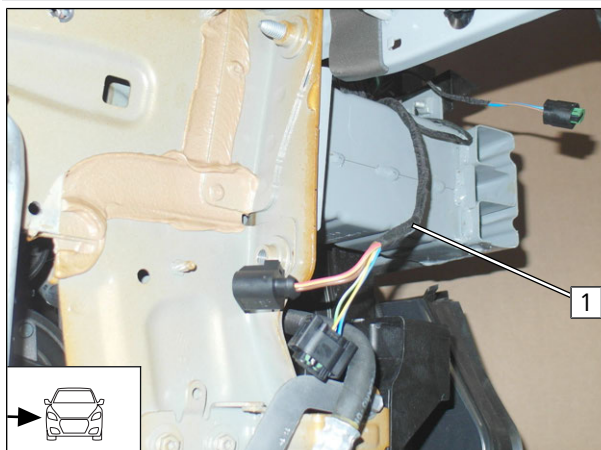

Abb. 24

## Halter HG montieren

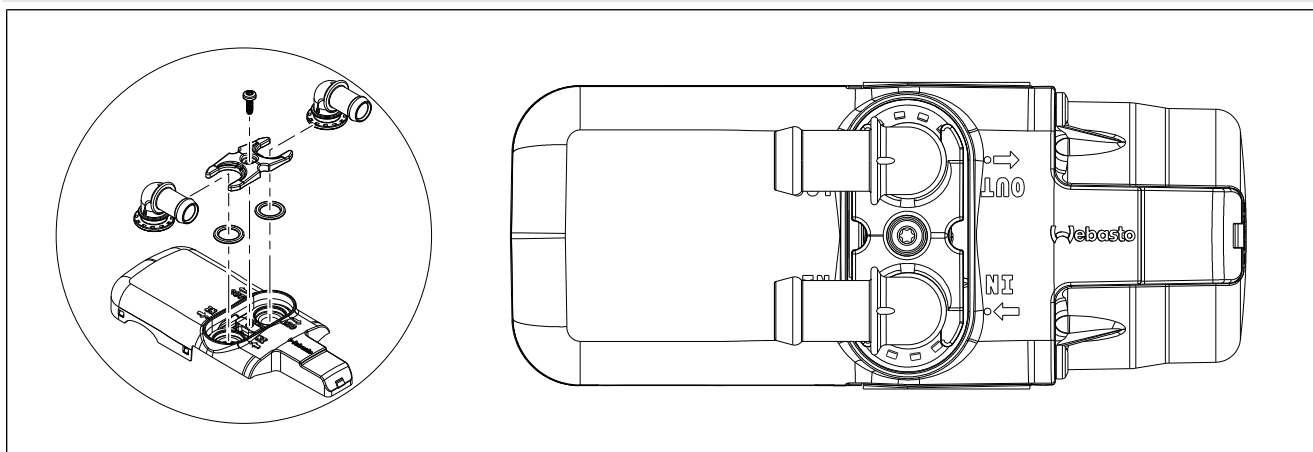

Abb. 25

- 1 Halter HG
- 2 selbstfurchende Schraube 5x13, Karosseriescheibe, Halter HG, Bohrung HG handfest montieren



## HG montieren und ausrichten

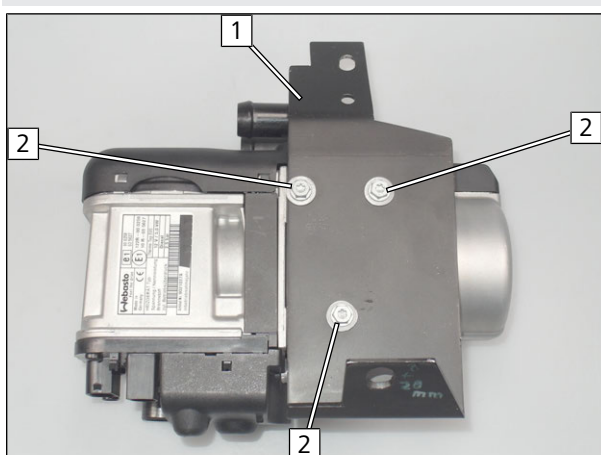

Abb. 26

- ▶ Kabelbaum HG **2** aufstecken und vormontiertes Heizgerät **4** montieren.



HG **4** ausrichten und auf ausreichenden Abstand zu benachbarten Bauteilen an Position **1** und **3** achten, ggfs. korrigieren.

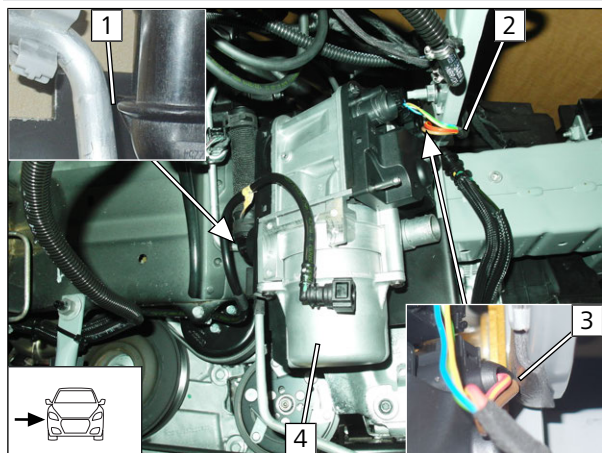

- ▶ Halter am HG mit einer der 3 vormontierten Schraube festziehen.
- ▶ Vormontiertes HG wieder entnehmen.

## Halter HG befestigen



Abb. 27

- 1** Halter HG
- 2** selbstfurchende Schraube 5x13 festziehen

## Schläuche ablängen

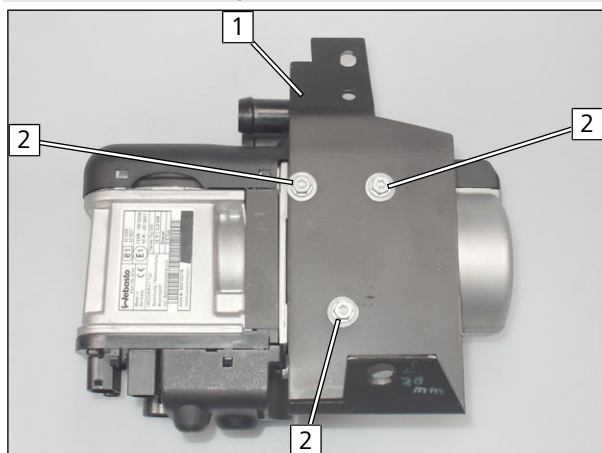

Abb. 28

|          |          |
|----------|----------|
| <b>A</b> | 90° Ø20  |
| <b>C</b> | 210      |
| <b>D</b> | 170      |
| <b>E</b> | 750      |
| <b>F</b> | 135      |
| <b>G</b> | 130      |
| <b>H</b> | 680      |
| <b>K</b> | 180° Ø18 |



## Schläuche ablängen

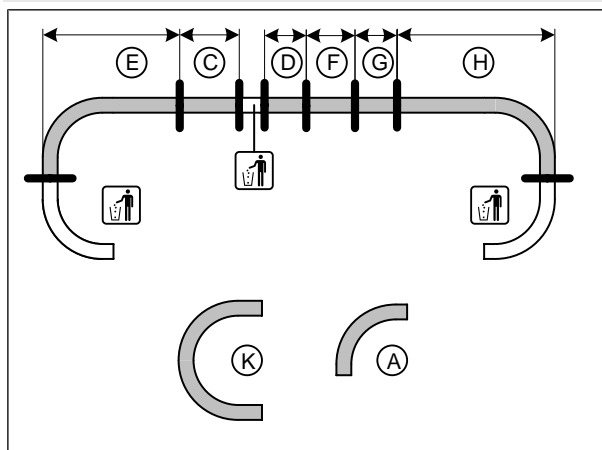
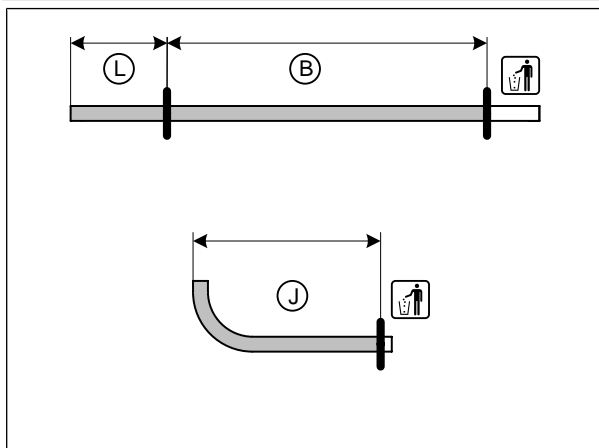

|          |     |
|----------|-----|
| <b>B</b> | 870 |
| <b>J</b> | 320 |
| <b>L</b> | 110 |

Abb. 29

## Gewebeschrumpfschlauch montieren



Abb. 30



Gewebeschrumpfschlauch montieren.

- ▶ 1. aufschieben und ablängen
- ▶ 2. mit maximal 230°C schrumpfen

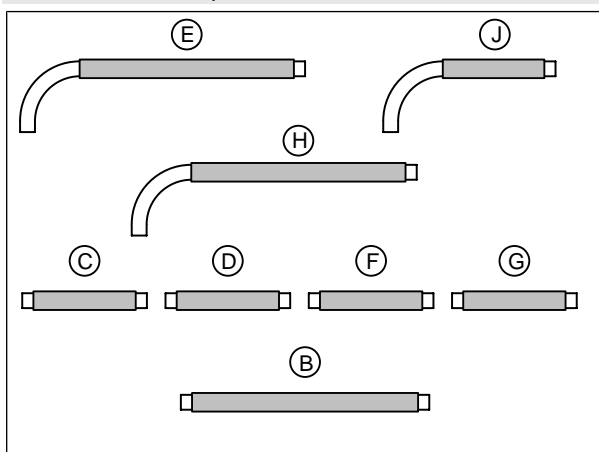

Gefahr des Vertauschens der Kühlmittelschläuche

- ▶ Bezeichnung der Schlauchabschnitte mit geeigneten Mitteln kenntlich machen.

## Schläuche **F** und **G** montieren



Abb. 31



alle Federbandschellen Ø25

- 1** Verbindungsrohr 90° 18x18

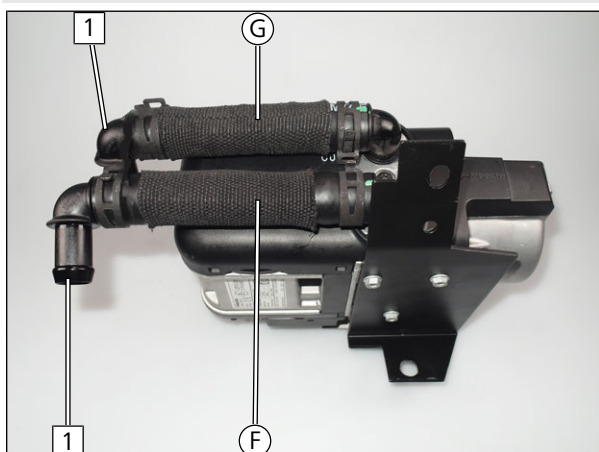

## 8.3 Montage Heizgerät

### Stecker Kabelbaum HG montieren



Abb. 32



Allgemeine Einbauanweisung des Heizgeräts beachten.

- 1 Stecker Kabelbaum HG

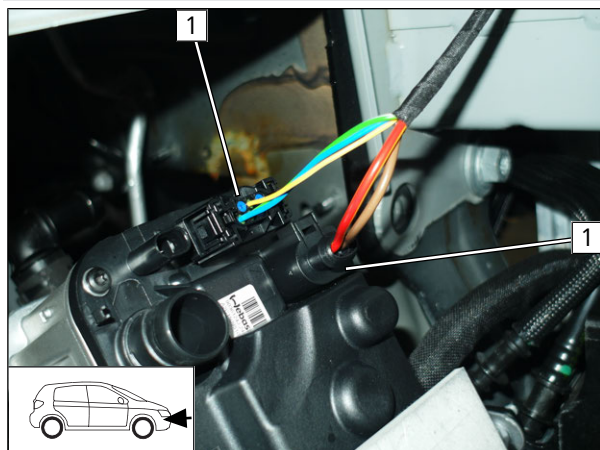
### Heizgerät montieren



Abb. 33



Gefahr der Beschädigung von Bauteilen  
Auf ausreichenden Abstand zu benachbarten Bauteilen an Position 1 und 2 achten, ggfs. korrigieren.

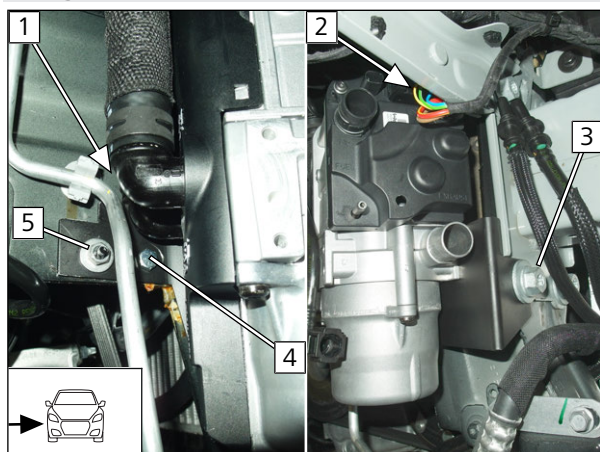

- 3 fzg.eigene Schraube, Halter HG, fzg.eigenes Gewinde
- 4 Schraube M6x20, Halter HG, erstellte Bohrung, Bundmutter
- 5 fzg.eigener Stehbolzen, Halter HG, Bundmutter

### Fzg.eigene Kraftstoffleitungen befestigen



Abb. 34



Gefahr der Beschädigung von Bauteilen  
Auf ausreichenden Abstand zu benachbarten Bauteilen an Position 1 achten, ggfs. korrigieren.

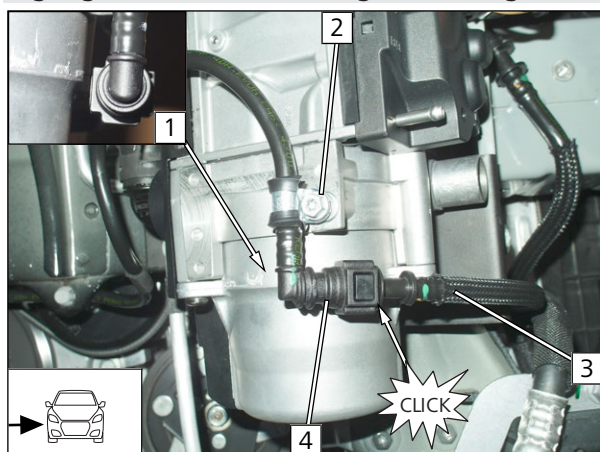

► Kraftstoffleitungen 3 und 4 wieder verbinden.

- 2 Schraube HG, Rohrschelle Ø8, Karosseriescheibe [2x], HG





Abb. 35

- 1 Krallenkabelbinder, Kabelbaum HG
- 2 Bohrung Ø9, Einnietmutter M6

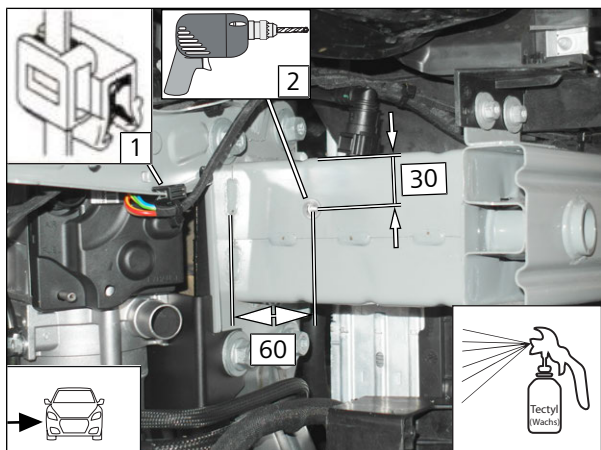

Abb. 36

- Fzg.eigene Kraftstoffleitungen 1 und 2 wieder verbinden.
- 3 Schraube M6x30, Federring, gummierte Rohrschelle Ø10, Distanzstück 10, Einnietmutter



Abb. 37

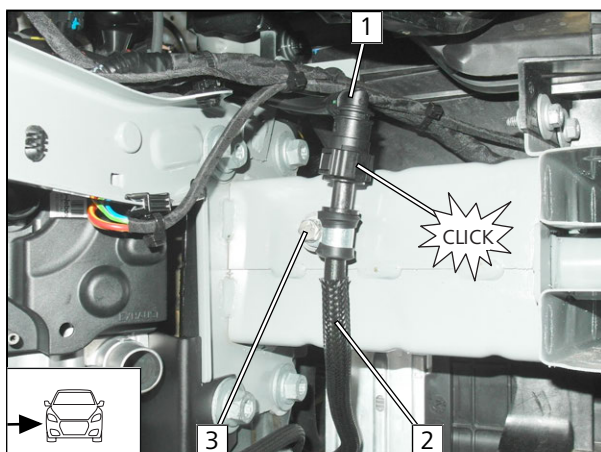

Gefahr der Beschädigung von Bauteilen

- Auf ausreichenden Abstand zu benachbarten Bauteilen achten, ggfs. korrigieren.

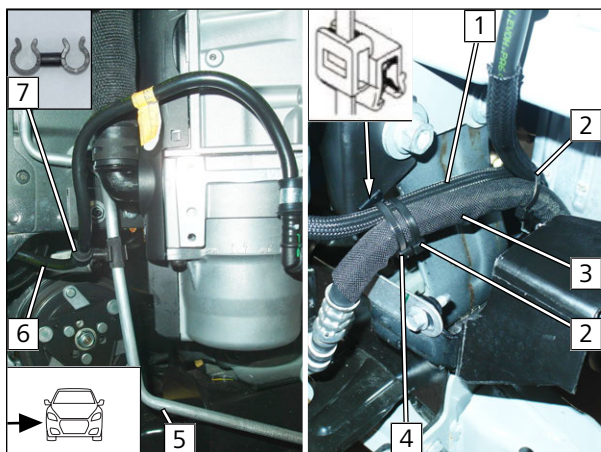
- Fzg.eigene Kraftstoffleitung 1 mit Kabelbinder 2 an Klimaleitung 3 fixieren.
- Abstandshalter 7 zwischen fzg.eigene Kraftstoffleitung 6 und Klimaleitung 5 positionieren.
- 4 Krallenkabelbinder



## 9 Kraftstoff



### GEFAHR

#### Brand- und Explosionsgefahr durch austretende Kraftstoffe und Kraftstoffdämpfe.

Der unsachgemäße Einbau der Kraftstoffentnahme kann Schaden und Feuer verursachen.

- ▶ Elektrostatische Entladungen und offenes Feuer vermeiden
- ▶ Bei Arbeiten an der Kraftstoffanlage auf eine ausreichende Be- und Entlüftung achten
- ▶ Tankdeckelverschluss des Fahrzeuges öffnen
- ▶ Tank belüften
- ▶ Tankverschluss wieder schließen
- ▶ Auslaufenden Kraftstoff mit geeignetem Behälter auffangen



#### Gefahr der Beschädigung von Bauteilen

- ▶ Kraftstoffleitung und Kabelbaum Kraftstoffpumpe so verlegen, dass sie gegen Steinschlag geschützt sind.
- ▶ An scharfen Kanten Kraftstoffleitung und Kabelbaum mit Scheuerschutz versehen.

### Demontage Stecker X7 Kraftstoffpumpe



Abb. 38

## 9.1 Verlegung Kraftstoffleitung

### Anschluss am Heizgerät

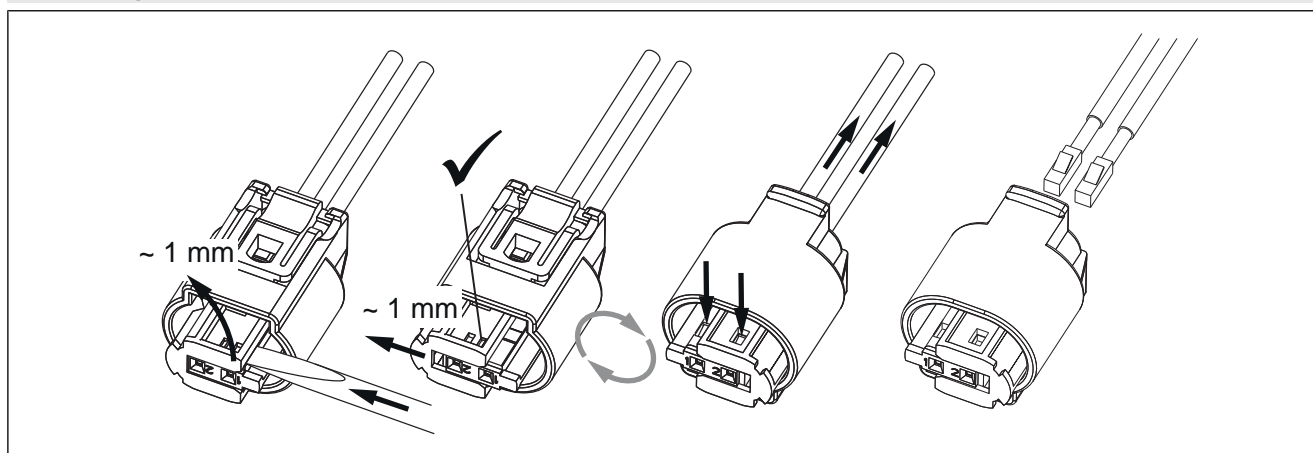

Abb. 39

- ▶ Kraftstoffleitung **3** und Kabelbaum Kraftstoffpumpe **2** in Wellrohr **1** einziehen.

- 4** Formschlauch 90°, Schelle Ø10 [2x]

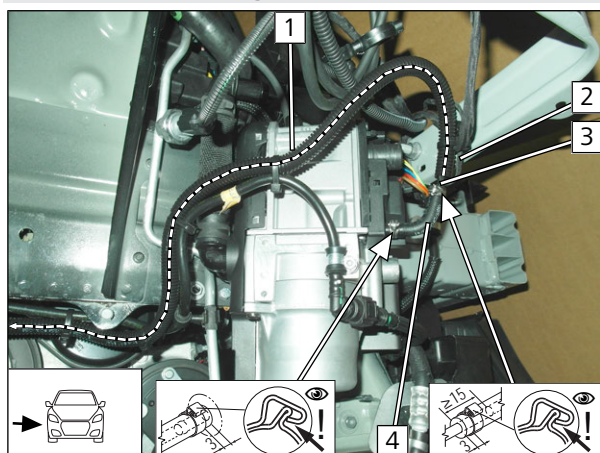

## Leitungen verlegen



Abb. 40

- ▶ Wellrohr **1** gemäß Abb. an fzg.eigener Leitung entlang zum Unterboden verlegen und mit Kabelbinder befestigen.

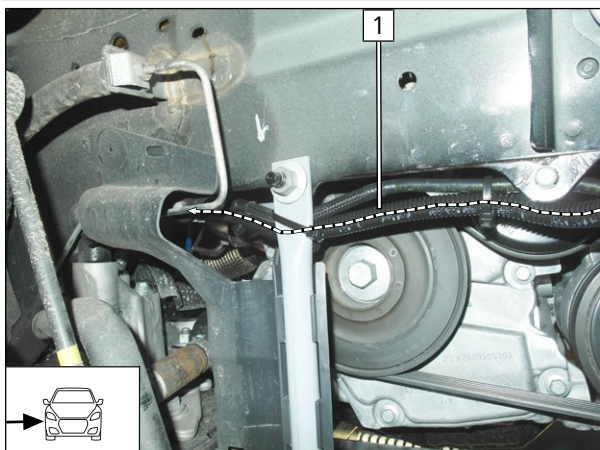

Abb. 41

- ▶ Wellrohr **1** gemäß Abb. an fzg.eigener Leitung am Unterboden zum Einbauort Kraftstoffpumpe verlegen und mit Kabelbinder befestigen.

## 9.2 Kraftstoffpumpe montieren und anschließen

### Fzg.eigene Schraube demontieren

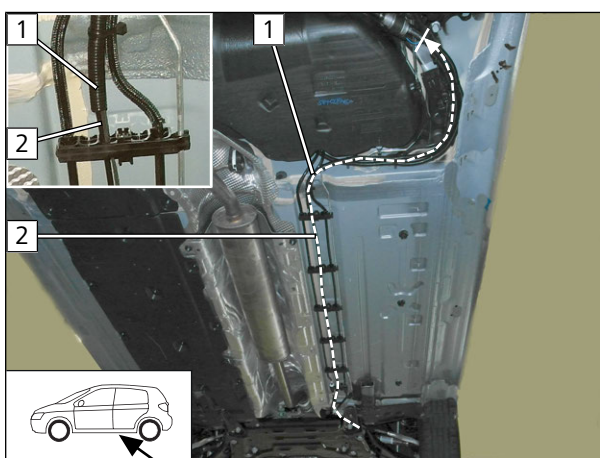

Abb. 42

- 1** fzg.eigene Schraube



## Lochband Bohrung aufbohren, kürzen und biegen

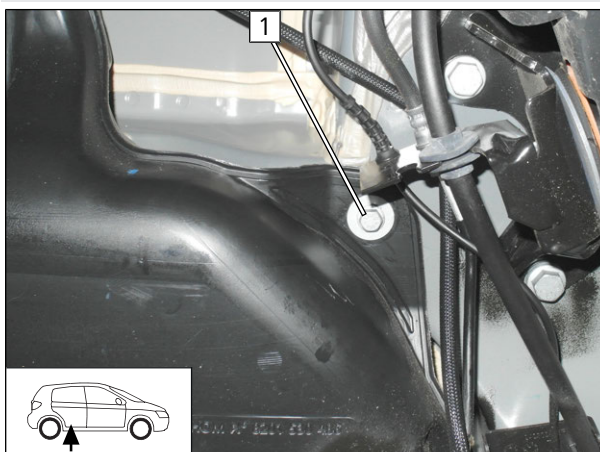

Abb. 43

## Lochband vormontieren

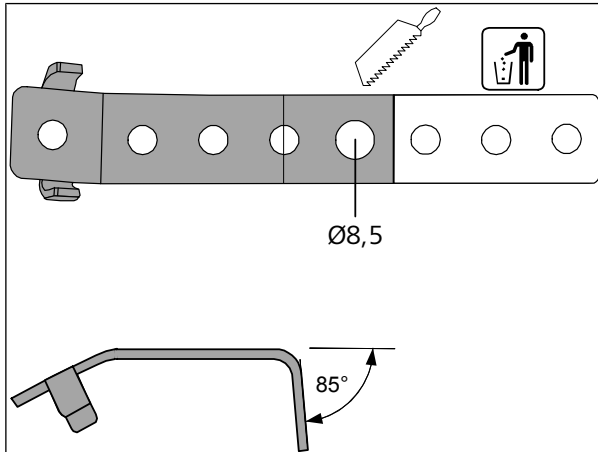

Abb. 44

- 1 fzg.eigene Schraube, Lochband
- 2 Schraube M6x25, Lochband

## Kraftstoffpumpe vormontieren

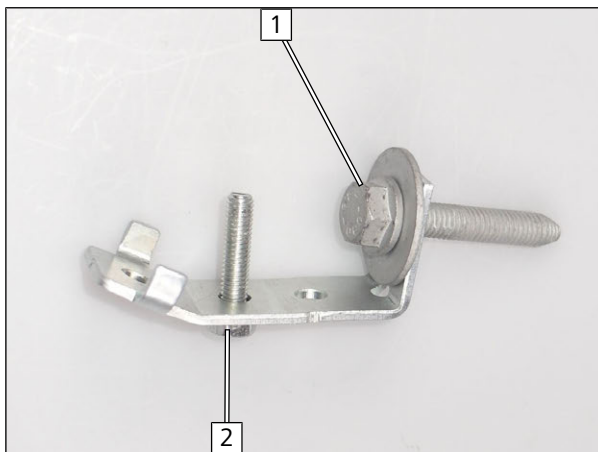

Abb. 45

- 1 Schlauchstück, Schelle Ø10
- 2 Kraftstoffpumpe
- 3 Formschlauch 180°, Schelle Ø10



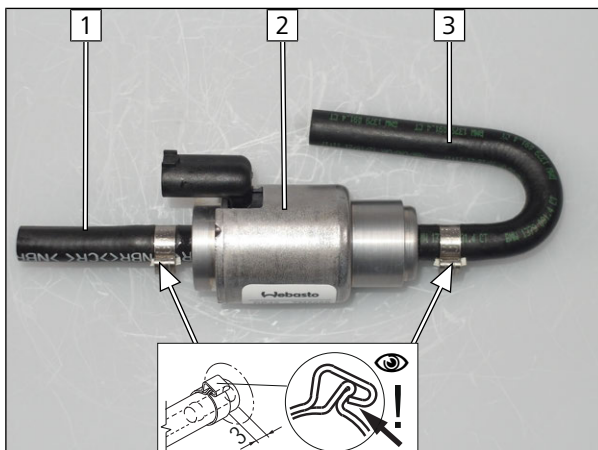

## Lochband montieren



Abb. 46

- 1 fzg.eigene Schraube, Lochband, fzg.eigene Gewindebohrung
- 2 Kabelbinder zur Befestigung der fzg.eigenen Leitung

## Aufnahme Kraftstoffpumpe montieren

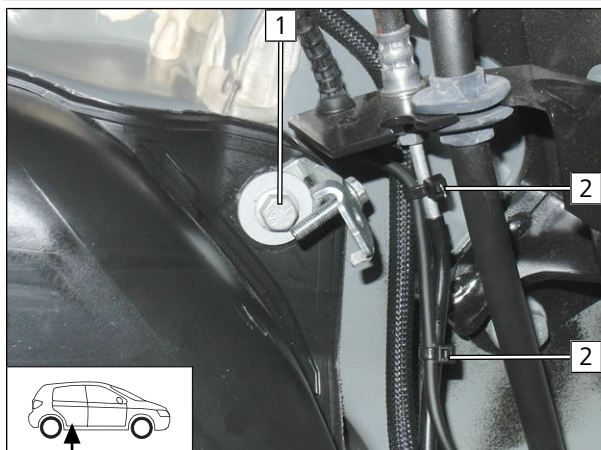

Abb. 47

- 1 vormontierte Schraube im Lochband, Aufnahme Kraftstoffpumpe, Stützwinkel, Bundmutter

## Kraftstoffpumpe montieren

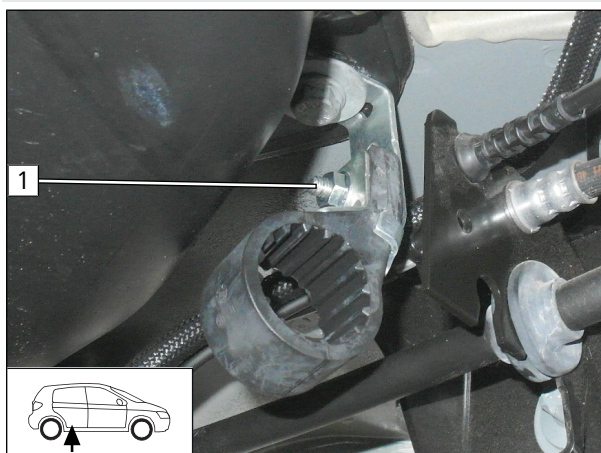

Abb. 48

► Kraftstoffpumpe **1** in Aufnahme **2** montieren.



## Montage Stecker X7 Kraftstoffpumpe

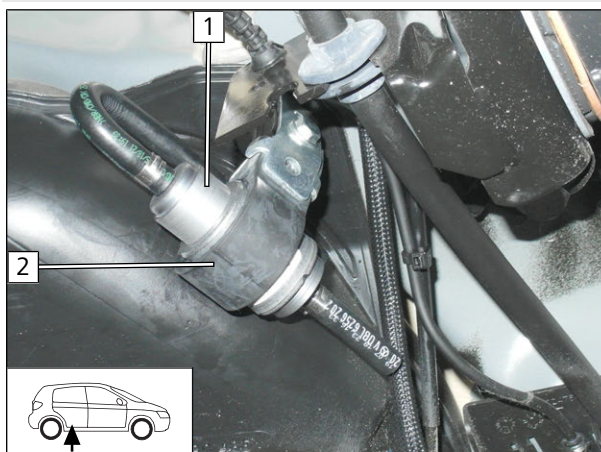

Abb. 49

## Anschluss Kraftstoffpumpe

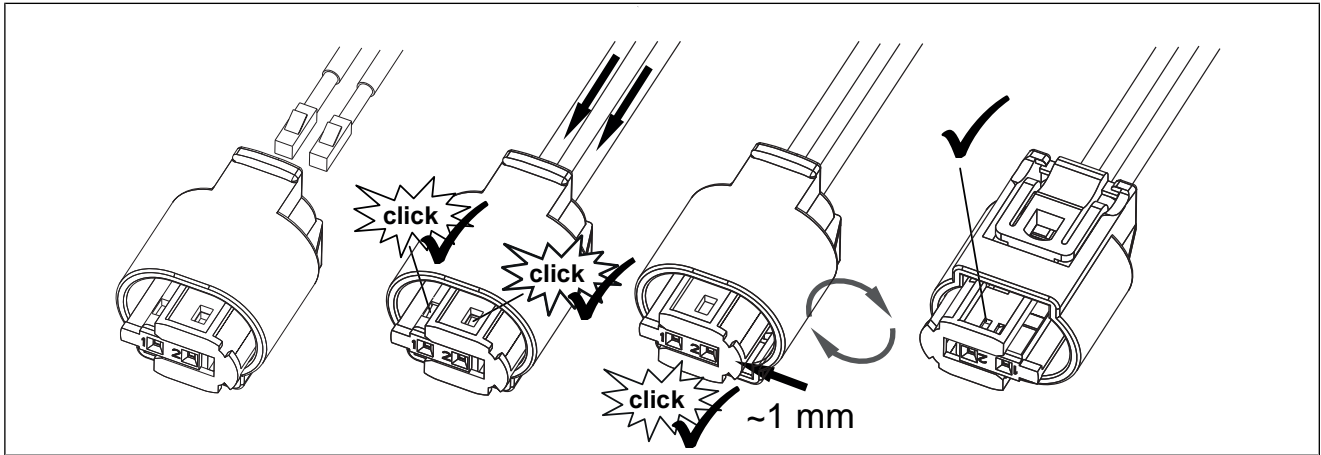

Abb. 50

- 1 Kabelbaum Kraftstoffpumpe, Stecker X7 montiert
- 2 Schelle Ø10
- 3 Kraftstoffleitung Heizgerät

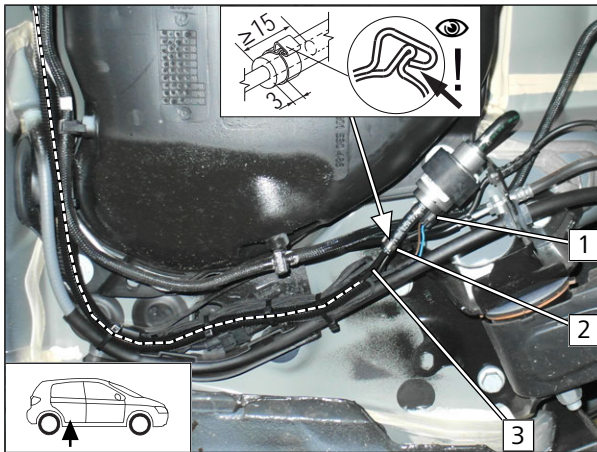

### 9.3 Demontagehinweise Rücksitzbank Beifahrerseite

#### Fzg.eigene Abdeckung ausclippen



1 Abdeckung

Abb. 51

#### Fzg.eigene Schraube lösen

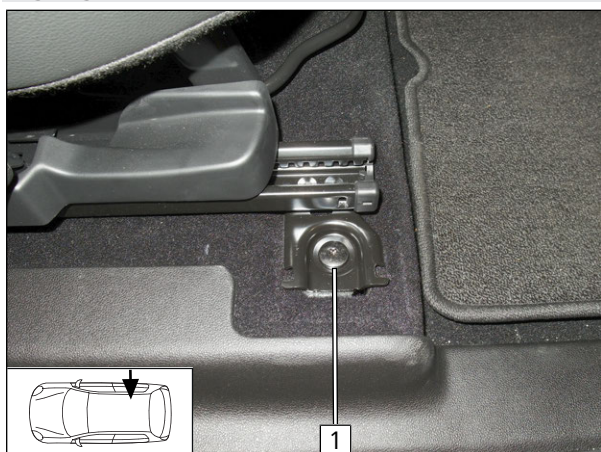

1 Schraube

Abb. 52

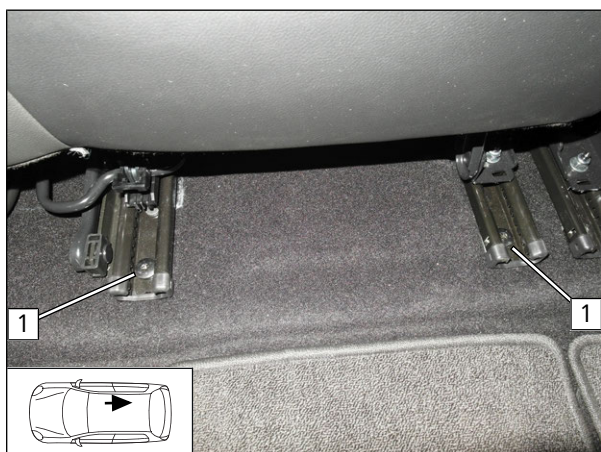

1 Schraube

Abb. 53





## Fzg.eigene Schraube lösen



Abb. 54

1 Schraube

## Fzg.eigenen Stecker trennen und Rücksitzbank herausheben

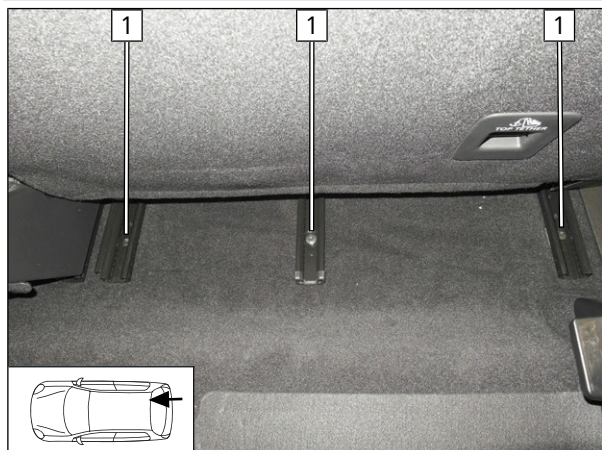

Abb. 55

1 Stecker

## 9.4 Tankentnehmer einbauen

### Tankarmatur demontieren

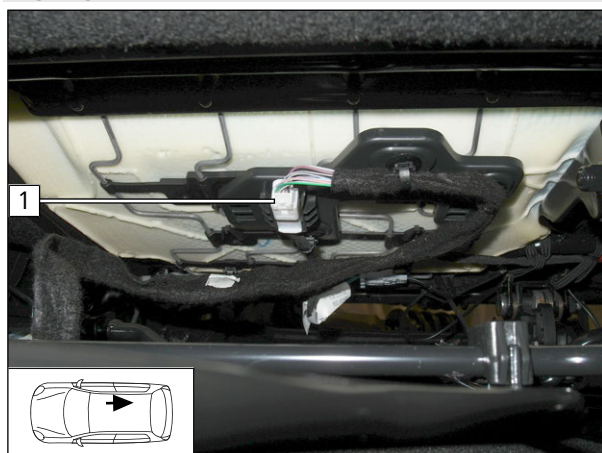



Abb. 56

 Tankarmatur gemäß Herstellerangaben demontieren.

► Ring **1** lösen, Tankarmatur **2** demontieren.

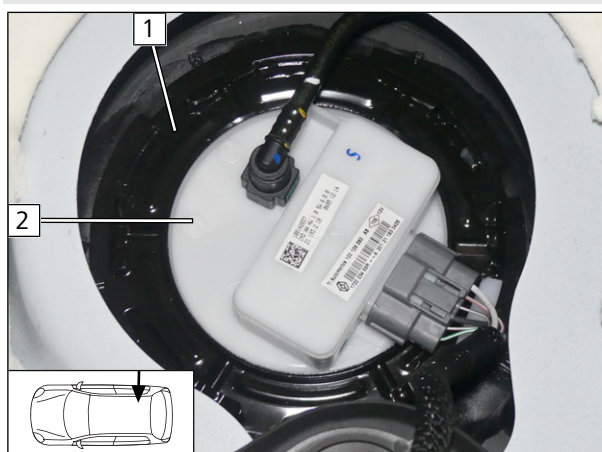



## Tankarmatur zerlegen

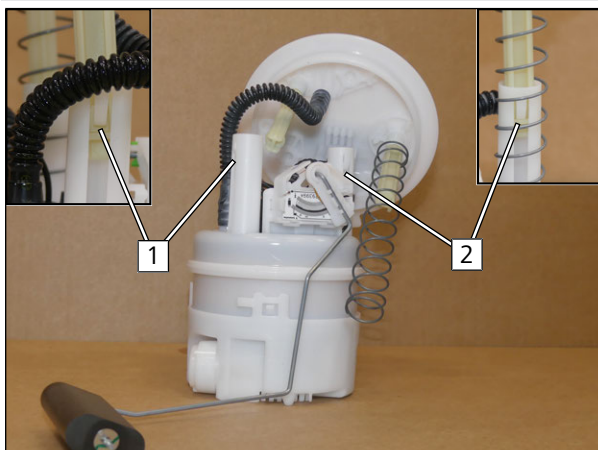

- ▶ Verriegelung **1** lösen.
- ▶ Verriegelung **2** lösen.

Abb. 57

## Bohrung für Tankentnehmer



Abb. 58



Einbauhinweise des Tankentnehmers beachten.

**1** Bohrung  $\varnothing 6$  mittig in Vertiefung erstellen.

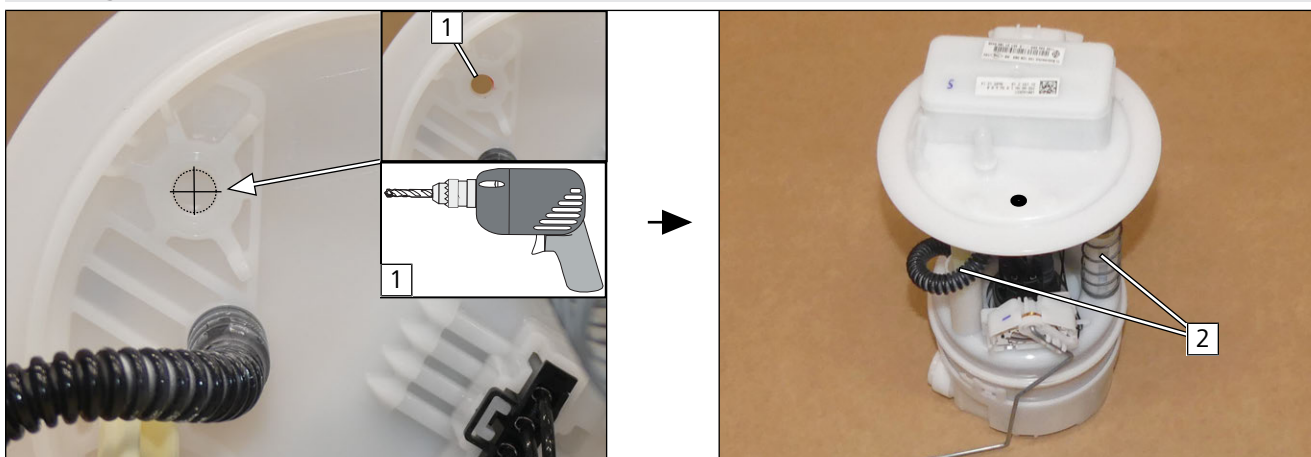
**2** Tankarmatur wieder einrasten.



## Tankentnehmer einsetzen, ausrichten und Abstände kontrollieren



Abb. 59

- 1 Tankentnehmer gemäß Schablone biegen und ablängen, in Bohrung einsetzen.
- 2 Mutter festziehen.

Auf ausreichenden Abstand zu benachbarten Bauteilen achten, ggfs. korrigieren.

## Tankarmatur montieren

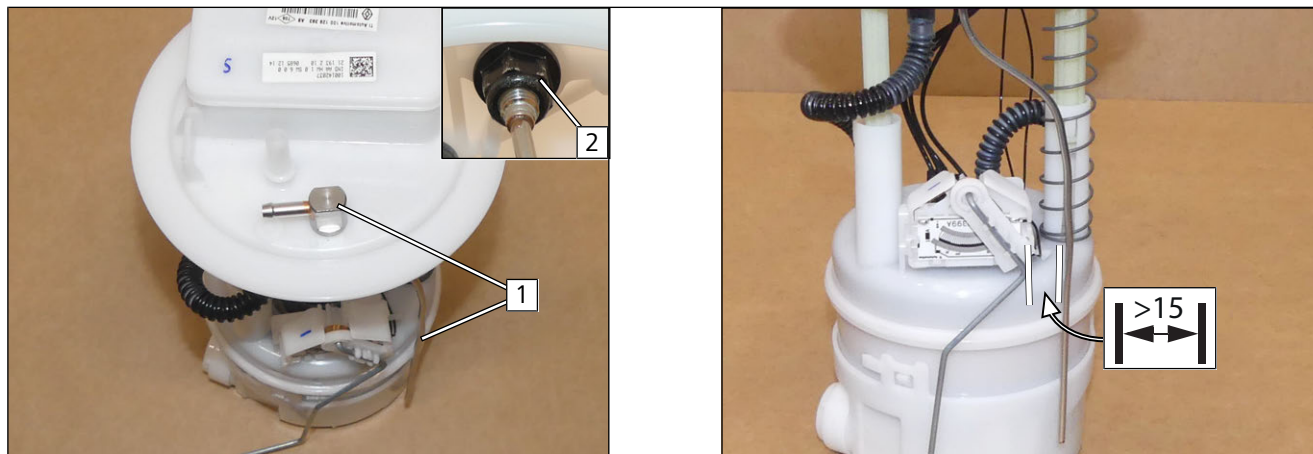

Abb. 60

Tankarmatur gemäß Herstellerangaben montieren.

- Tankarmatur 1 montieren. Beim Einsetzen Position Tankentnehmer und Schwimmer kontrollieren.

## Kraftstoffleitung anschließen und sichern

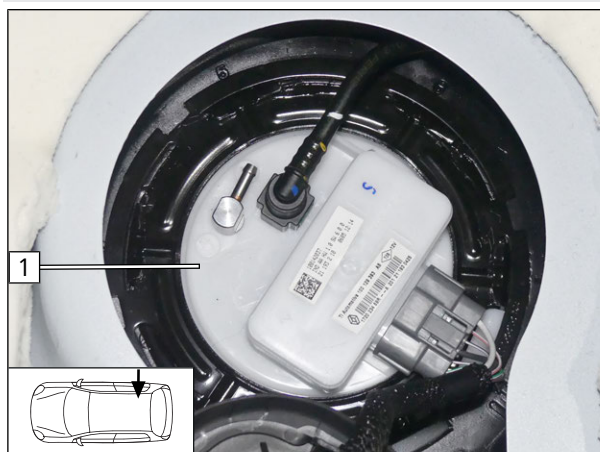

Abb. 61

- 1 Schlauchstück, Schelle Ø10 [2x]
- 2 Kraftstoffleitung Tankentnehmer

- 3 Kabelbinder um Kraftstoffleitung und fzg.eigene Ltg. als Zugentlastung

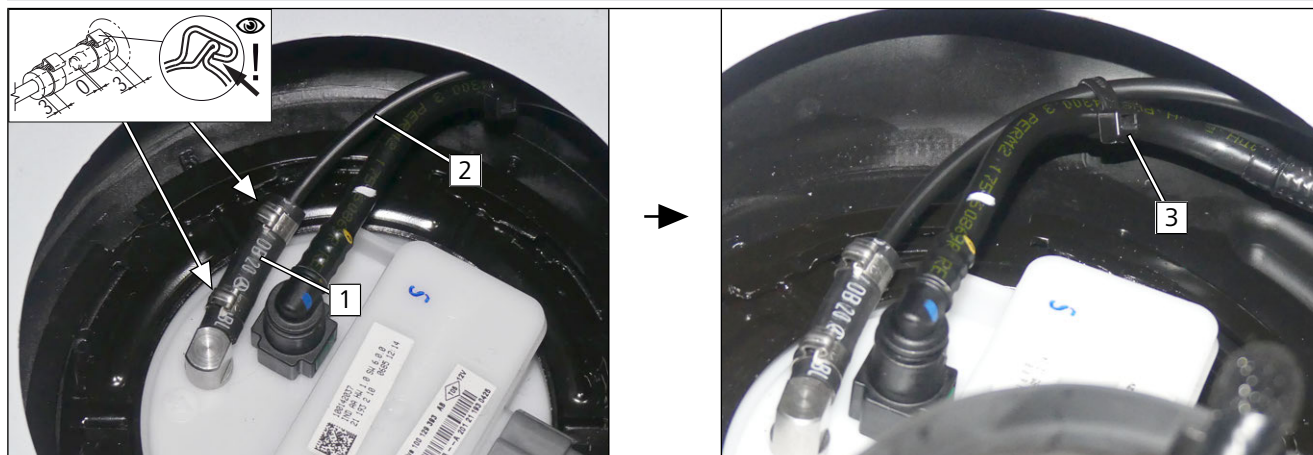

## Anschluss Kraftstoffpumpe

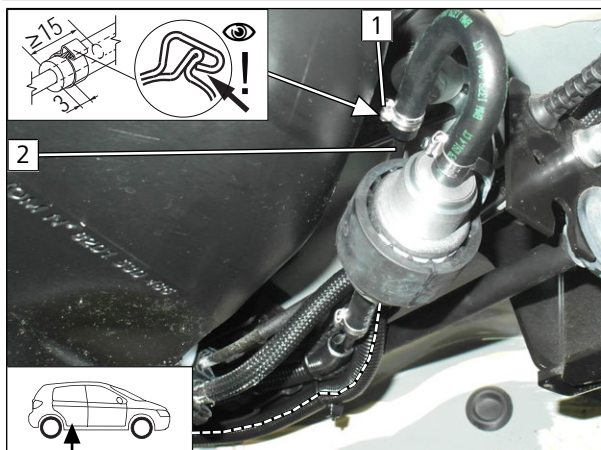

- 1 Schelle Ø10
- 2 Kraftstoffleitung Tankentnehmer

Abb. 62



## 10 Brennluft

### Brennluftansaugchalldämpfer montieren

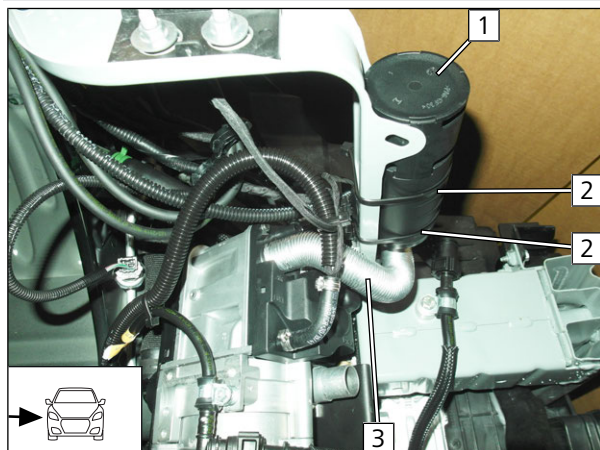

- 1** Brennluftansaugchalldämpfer
- 2** Kabelbinder
- 3** Brennluftansaugleitung

Abb. 63



## 11 Abgas

### 11.1 Abgasleitung montieren

#### Abgasleitung ablängen

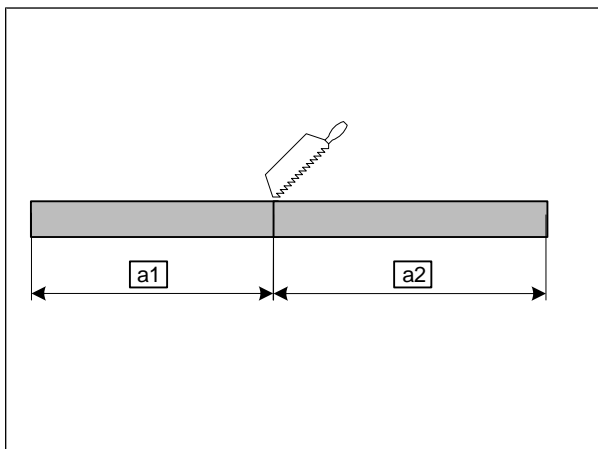

**a1** 120

**a2** 130

Abb. 64

#### Abgasschalldämpfer vormontieren

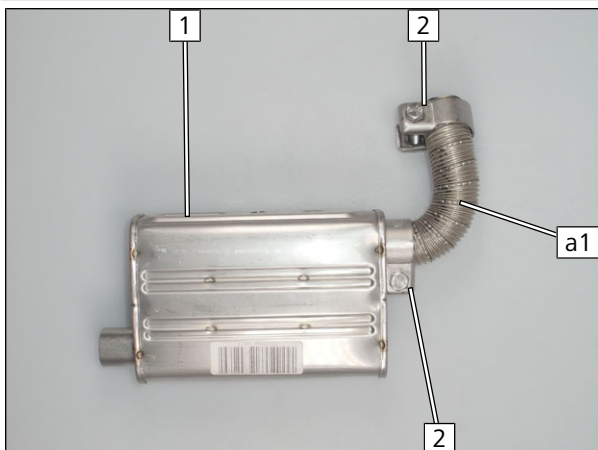

**1** Abgasschalldämpfer

**2** Schlauchklemme lose montieren

Abb. 65

#### Winkel montieren

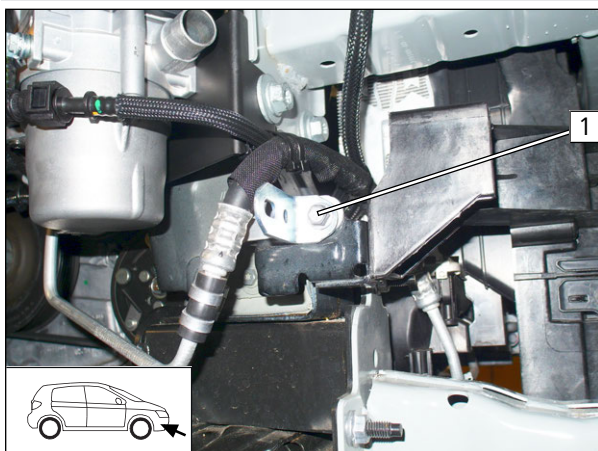

**1** fzg.eigene Schraube, Winkel, Halter Klimaleitung, fzg.eigenes Gewinde

Abb. 66





## Abgasschalldämpfer montieren



Abb. 67



Gefahr der Beschädigung von Bauteilen

Auf ausreichenden Abstand zwischen Abgasschalldämpfer **3** und fzg.eigenen Leitungen achten, ggfs. korrigieren.

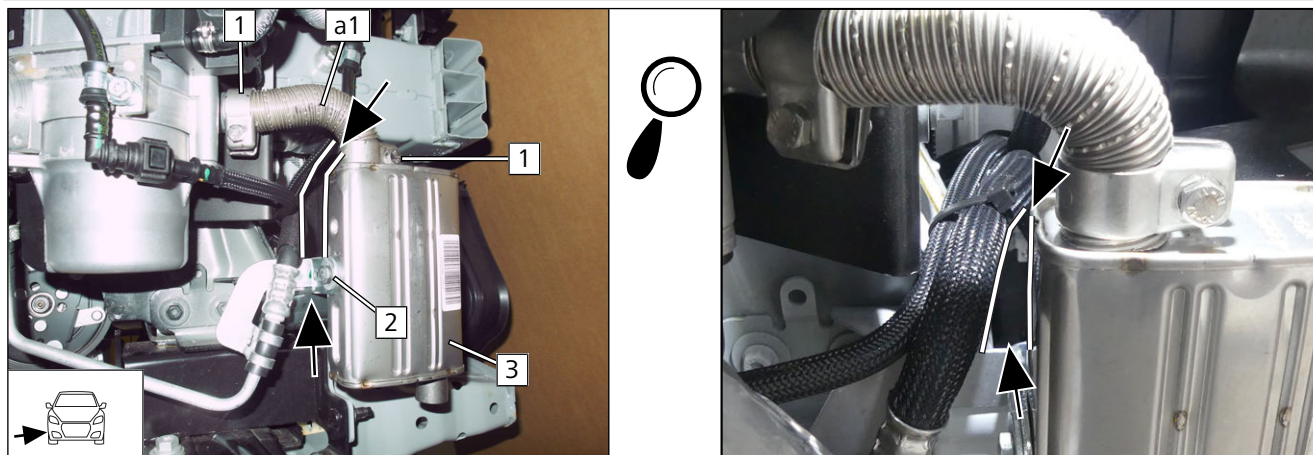

- 1 Schlauchklemme festziehen
- 2 Schraube M6x16, Federring, Karosseriescheibe, Winkel vormontiert, Abgasschalldämpfer

## Abstand kontrollieren



Abb. 68



Gefahr der Beschädigung von Bauteilen

Auf ausreichenden Abstand zwischen Abgasleitung **a1** und fzg.eigener Kraftstoffleitung **1** achten, ggfs. korrigieren.

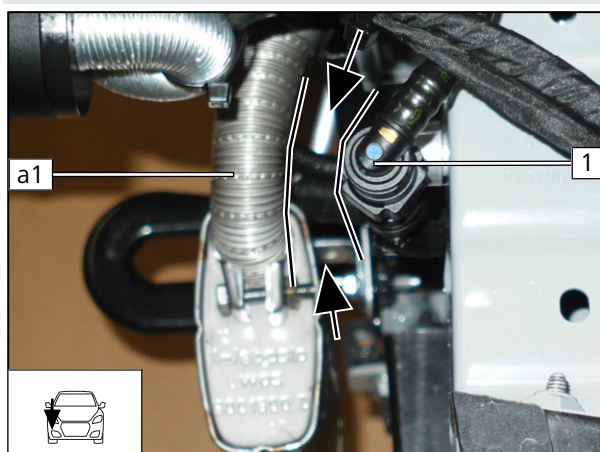



## Abgasleitung **a2** montieren

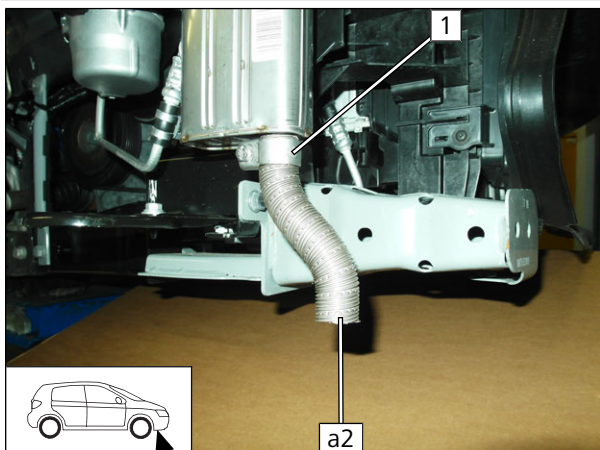

- 1 Schlauchklemme festziehen

Abb. 69

## 11.2 Abgasendfixierung montieren

### EFIX ablängen

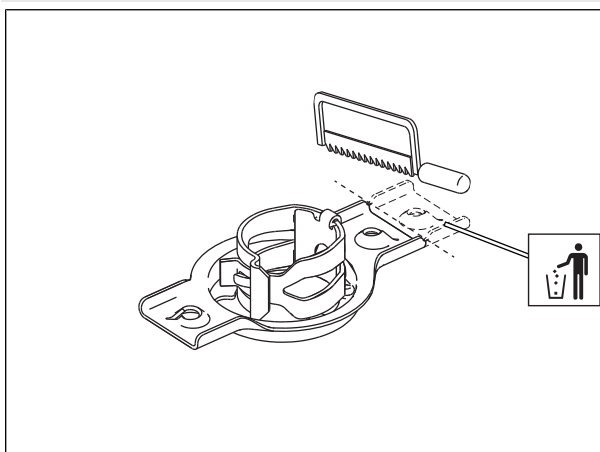

Einbauanweisung des EFIX beachten.

Abb. 70

### Fzg.eigene Blende demontieren

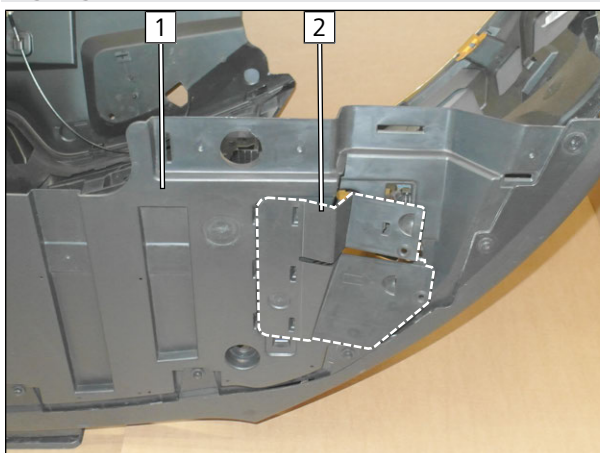

- 1 Stoßfängerabdeckung
- 2 fzg.eigene Blende

Abb. 71



## Fzg.eigene Blende bearbeiten



Abb. 72

► Prägungen **2** auf fzg.eigener Blende **1** gemäß Abb. entfernen.

**3** Prägung entfernt

## Arbeitsschritt E1

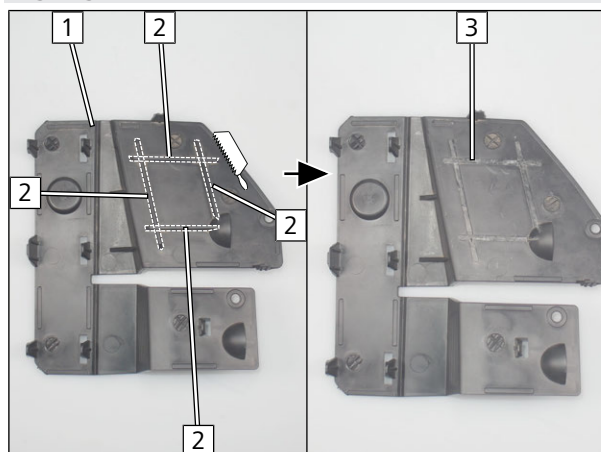

Abb. 73

**1** EFIX

**2** Lochbild übertragen

## Arbeitsschritt E2

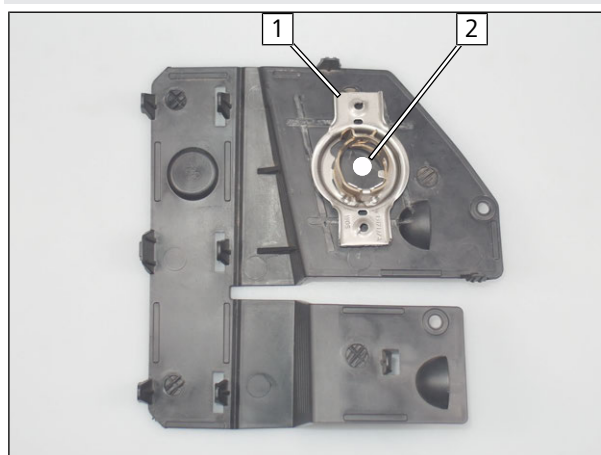

Abb. 74

**1** Bohrung



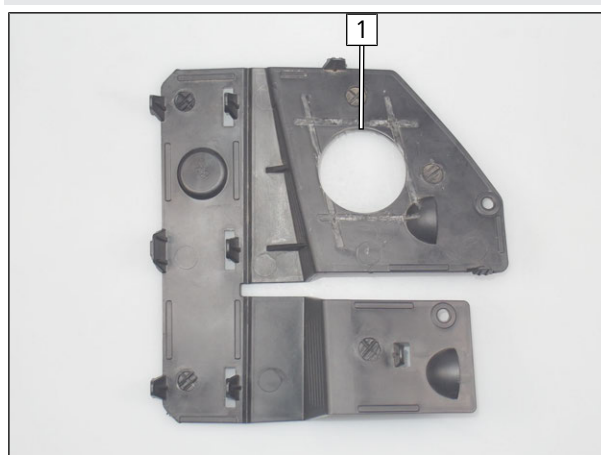

### Arbeitsschritt E3



Abb. 75

- 1 Lochbild übertragen

### Arbeitsschritt E4

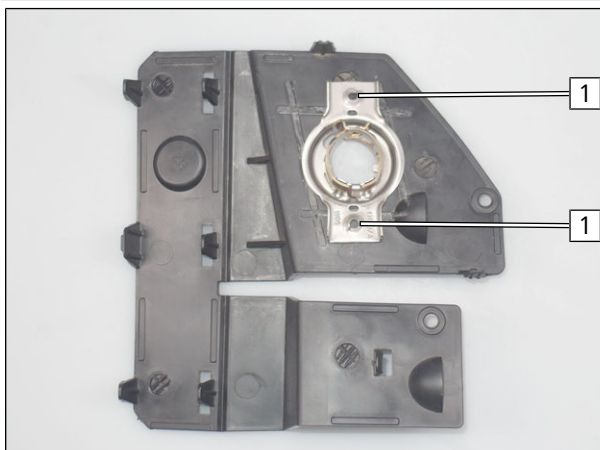

Abb. 76

- 1 Bohrung

### Arbeitsschritt E5

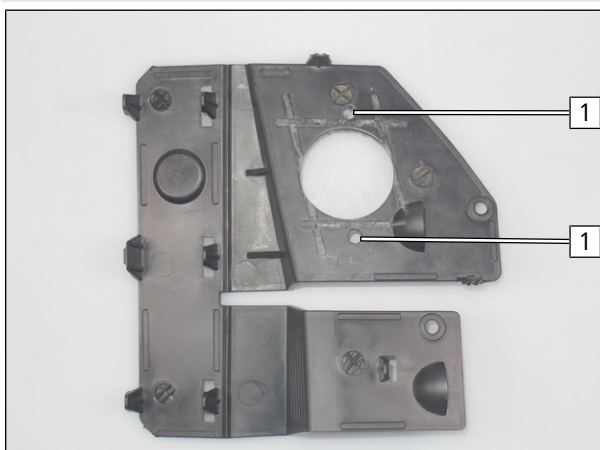

Abb. 77

- 1 Blechschraube 5x13

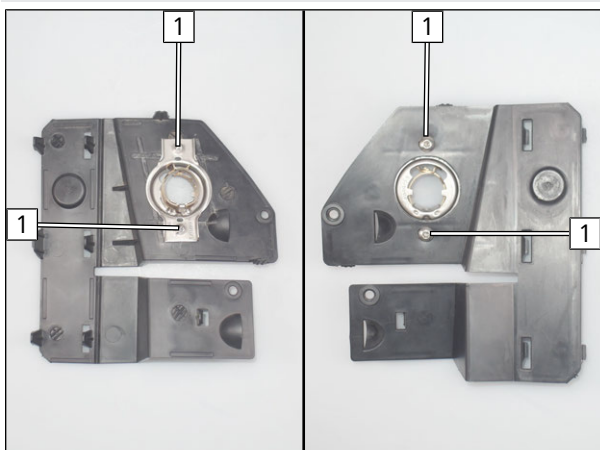

## 12 Kühlmittel

### 12.1 Vorarbeiten

#### Schlauchgruppe Doppelrückschlagventil vorbereiten





Abb. 78

 alle Federbandschellen Ø25

- 1** Schlauchhalter
- 2** Profilgummi
- 3** Doppelrückschlagventil

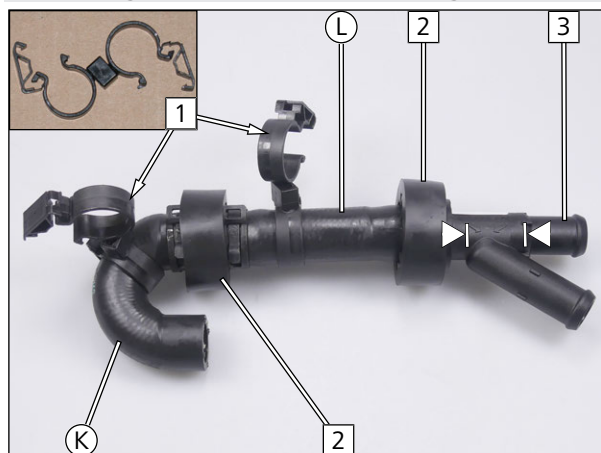
#### Schläuche C und D vorbereiten



Abb. 79

 alle Federbandschellen Ø25

- 1** Profilgummi

#### Schläuche E, H und J vorbereiten

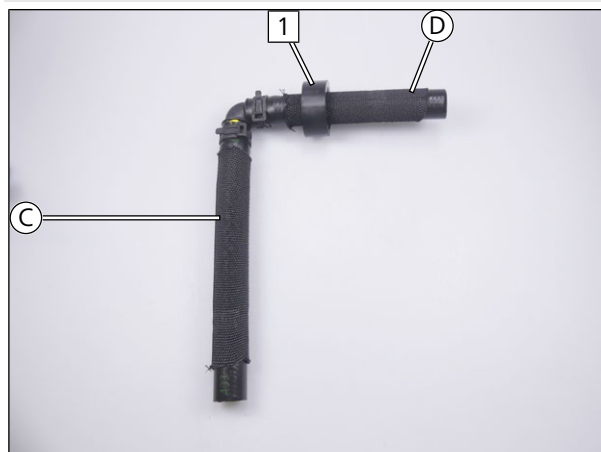

Abb. 80

 alle Federbandschellen Ø25

- 1** Profilgummi

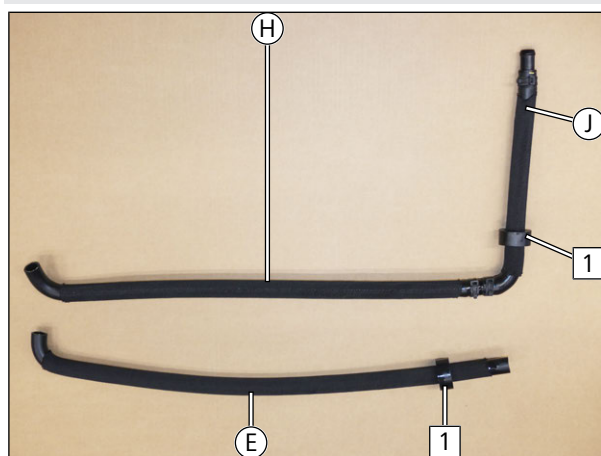

## Einnietmutter einziehen



Abb. 81

- 1 Einnietmutter, fzg.eigene Bohrung Ø9

## Lochband vorbereiten

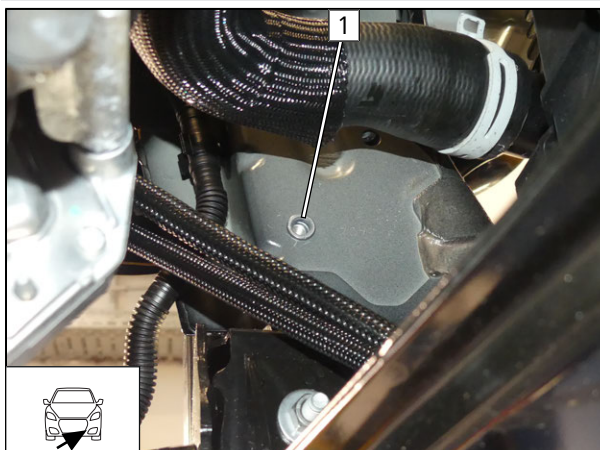

Abb. 82

## Kühlmittelpumpe vorbereiten

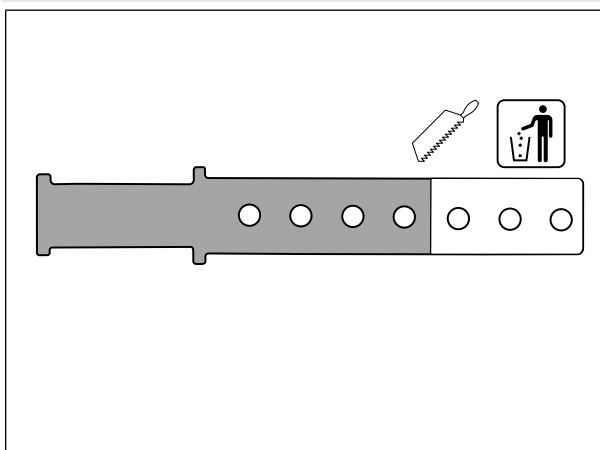

Abb. 83

- 1 Aufnahme Kühlmittelpumpe
- 2 Kühlmittelpumpe
- 3 vorbereitetes Lochband



## Kühlmittelpumpe montieren

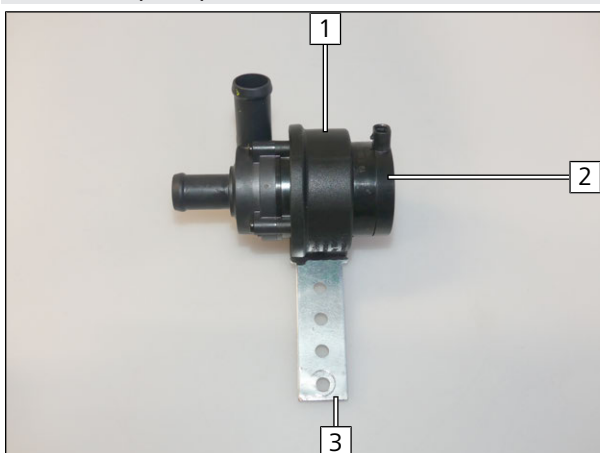
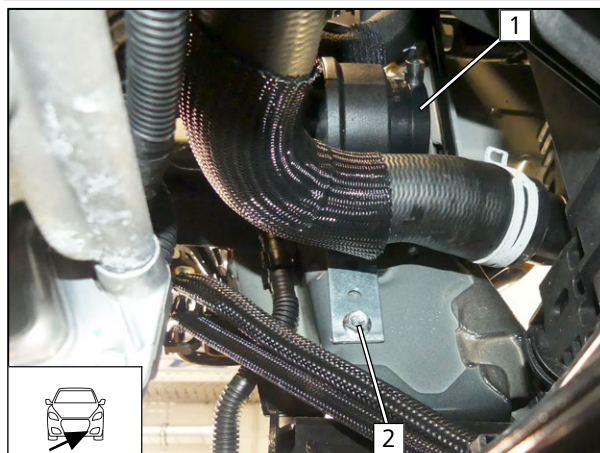

- 1 Kühlmittelpumpe
- 2 Schraube M6x20, Federring, Lochband Kühlmittelpumpe, vormontierte Einnietmutter

Abb. 84



## 12.2 Schema Schlauchverlegung



Abb. 85

Alle nicht bezeichneten Federbandschellen  = Ø25

Alle nicht bezeichneten Verbindungsrohre  = Ø18x18 bzw.  = Ø18x18/90°

**1** T-Stück Ø20x20x20; **2** Profilgummi; **3** fzg.eigene Federbandschelle;

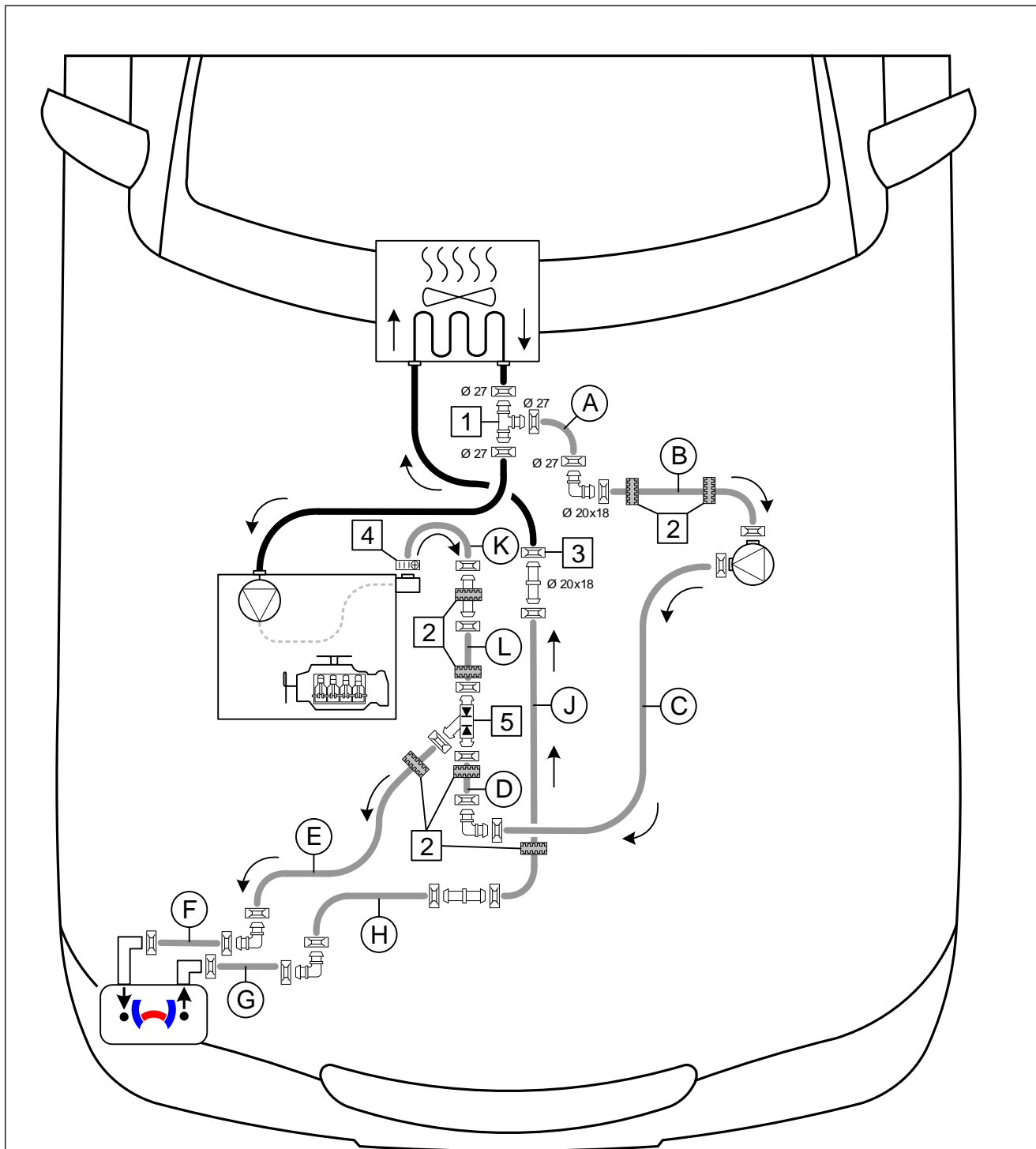
**4** Schraubschelle Ø16-27; **5** Doppelryckschlagventil





## 12.3 Erstellung Kühlmittelkreislauf

### Trennstelle



Abb. 86

► Schlauch Wärmeübertragerausgang/Motoreingang demonstrieren. Federbandschellen **2** werden wiederverwendet.

### Fzg.eigenen Schlauch vorbereiten

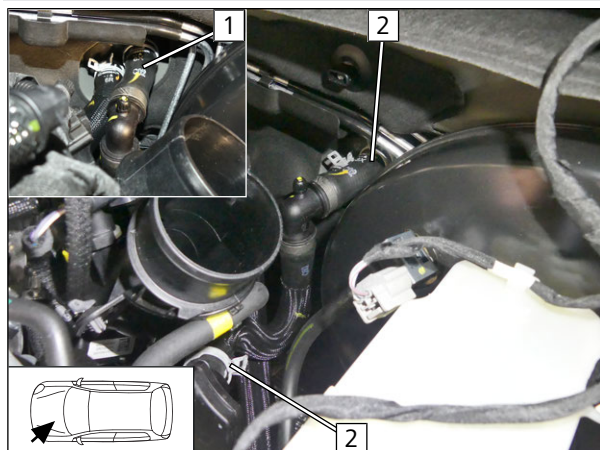

Abb. 87

► Gewebeschutz im markierten Bereich **1** entfernen.

- 2** Schlauchstück Wärmeübertragerausgang
- 3** Schlauchstück Motoreingang

### Schlauchgruppe T-Stück vorbereiten

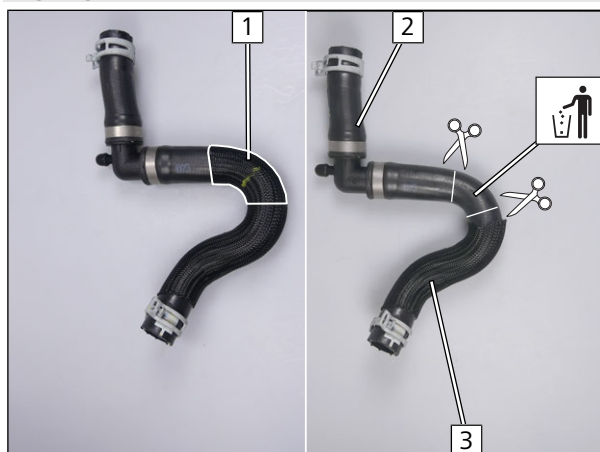

Abb. 88



alle Federbandschellen Ø27

- 1** Schlauchstück Wärmeübertragerausgang
- 2** T-Stück Ø20x20x20
- 3** Schlauchstück Motoreingang

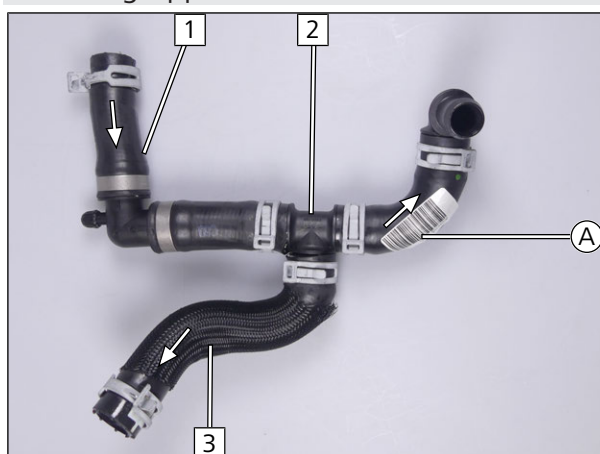

## Schläuche **A** und **B** verbinden



Abb. 89

- 1 Profilgummi
- 2 vorbereitete Schlauchgruppe T-Stück

## Schlauchgruppe T-Stück montieren

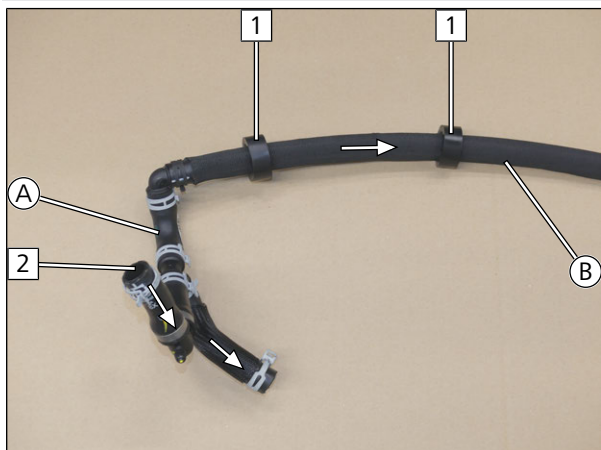

Abb. 90



Gefahr der Beschädigung von Bauteilen

► Auf ausreichenden Abstand zu benachbarten Bauteilen achten, ggfs. korrigieren. Dies gilt auch für die nachfolgenden Arbeitsschritte.

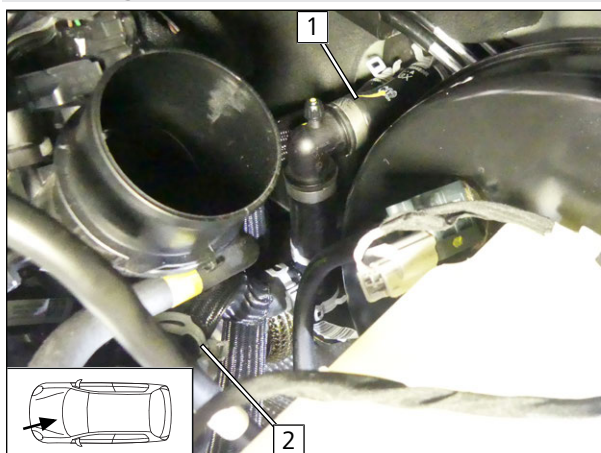
- 1 Schlauchstück Wärmeübertragerausgang
- 2 Schlauchstück Motoreingang

## Schlauch **B** verlegen



Abb. 91



Auf ausreichenden Abstand zu benachbarten Bauteilen achten, ggfs. korrigieren.

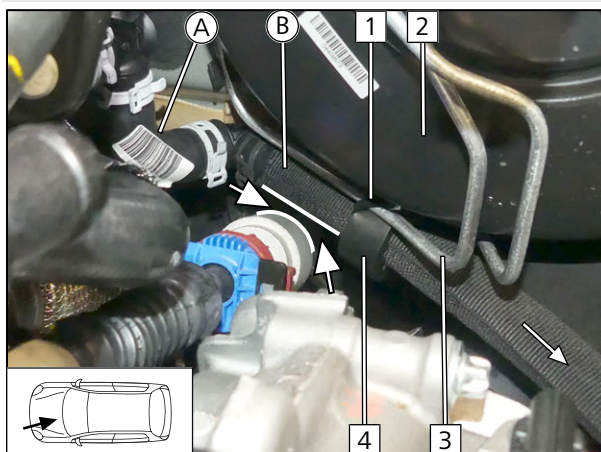

► Schlauch **B** unterhalb des Bremskraftverstärker **2** zur linken Fzg.-Seite verlegen.

- 1 Kabelbinder
- 2 Bremskraftverstärker
- 3 Bremsleitung
- 4 Profilgummi



Abb. 92

- 1 Schraube M6x20, gummierte Rohrschelle Ø25, fzg.eigene Bohrung, Bundmutter M6
- 2 Bremsleitung
- 3 Kabelbinder
- 4 Profilgummi

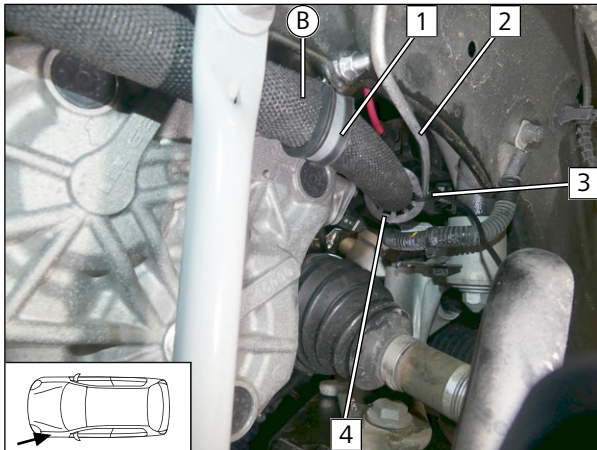

Abb. 93

- 1 Schraube M6x20, gummierte Rohrschelle Ø25, Winkel, Bundmutter M6
- 2 Schraube M6x20, Karosseriescheibe, fzg.eigene Bohrung, Winkel, Mutter

### Schlauch **B** an Kühlmittelpumpe anschließen

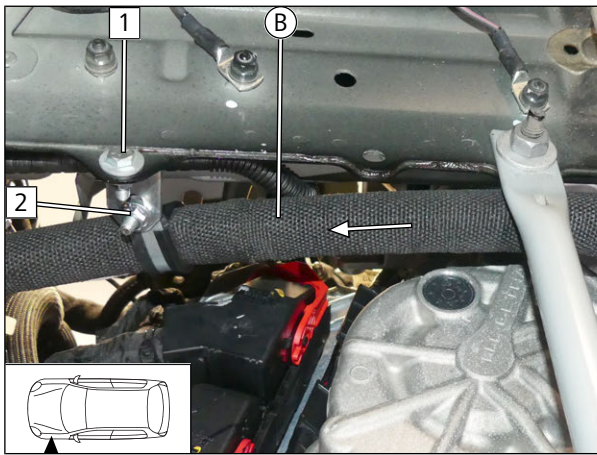

Abb. 94

- 1 Kühlmittelpumpe



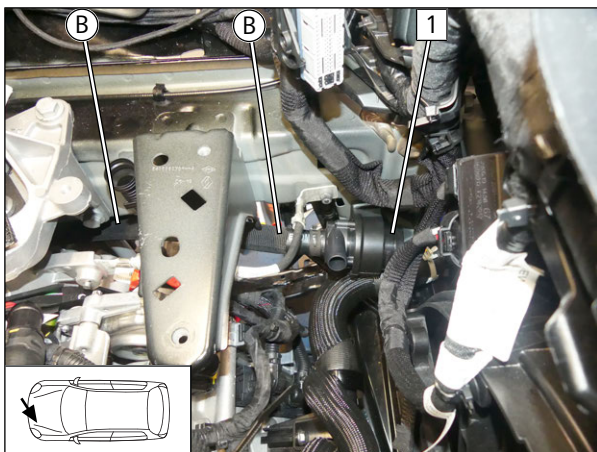

## Schlauch Motorausgang/Wärmeübertragereingang demontieren

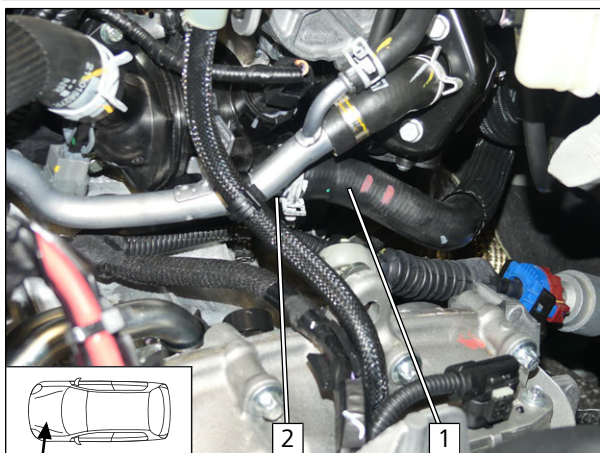

- ▶ Schlauch Motorausgang/Wärmeübertragereingang **1** von Stutzen Motorausgang **2** abziehen. Fzg.eigene Federbandschelle wird wieder verwendet.

Abb. 95

## Schlauchgruppe Doppelrückschlagventil montieren

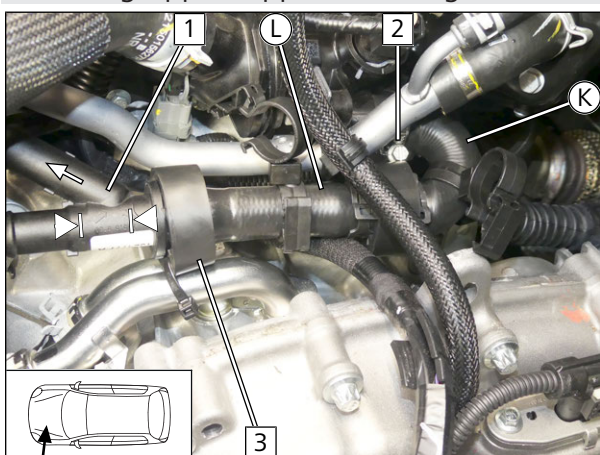

- 1** vormontierte Schlauchgruppe Doppelrückschlagventil
- 2** Schraubschelle Ø16-27
- 3** Profilgummi, Kabelbinder, fzg.eigene Leitungen

Abb. 96

## Schläuche **C** und **D** montieren

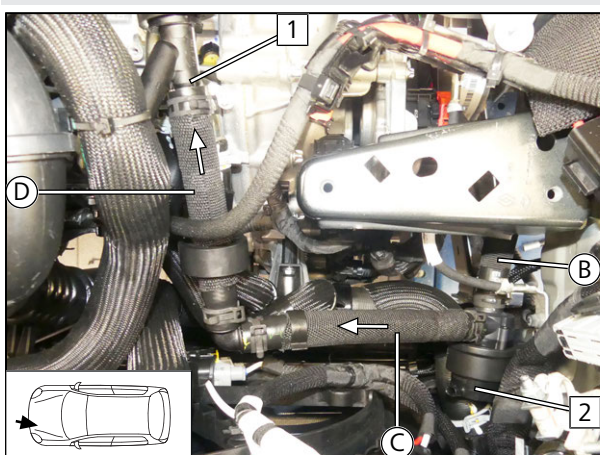

- 1** Doppelrückschlagventil
- 2** Kühlmittelpumpe

Abb. 97



## Schlauch **E** montieren



Abb. 98

- 1 Doppelrückschlagventil

## Schlauch **E** verlegen

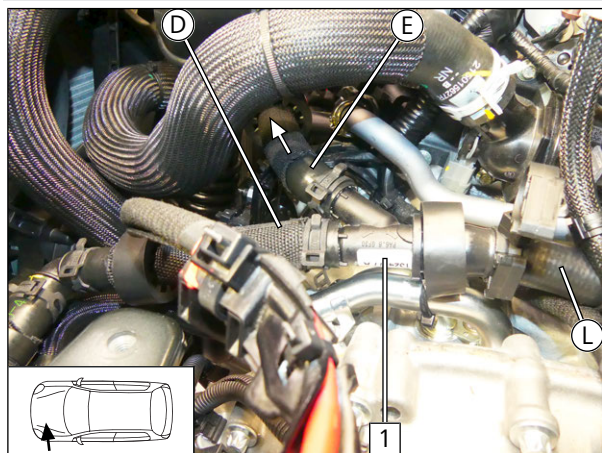

Abb. 99

- Schlauchhalter **3** zwischen Schlauch **E** und Ladeluftrohr **2** positionieren.

- 1 Profilgummi ausrichten

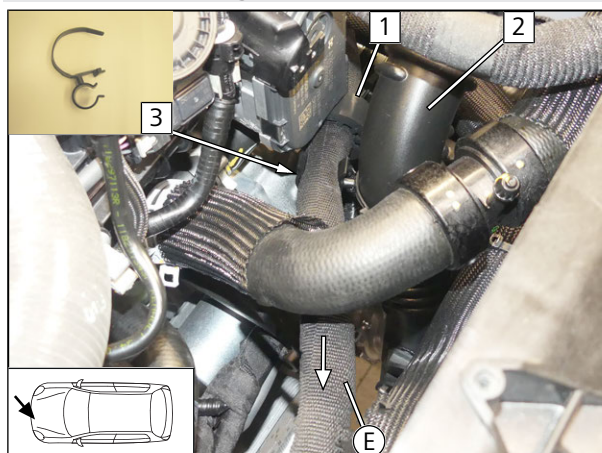

Abb. 100





## Schläuche **E** und **F** verbinden

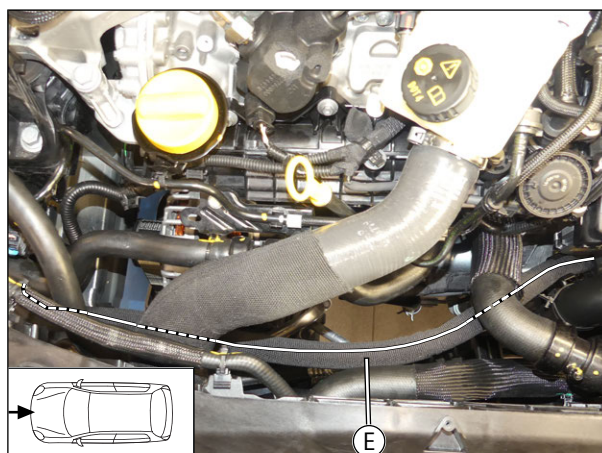

Abb. 101

- ▶ Schlauchhalter **2** zwischen Schlauch **E** und fzg.eigener Leitung **1** positionieren.

## Schläuche **G** und **H** verbinden

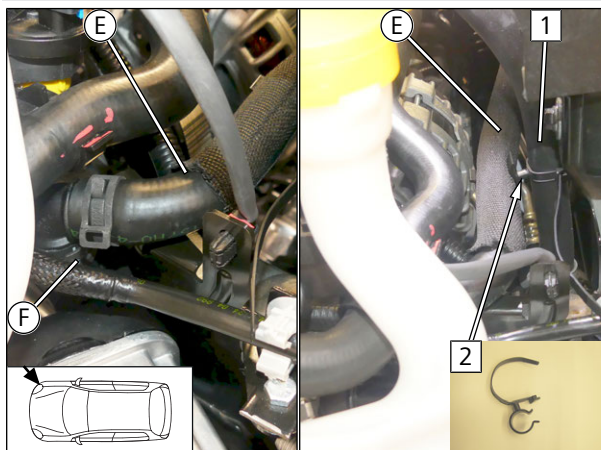

Abb. 102

- ▶ Schlauchhalter **1** zwischen Schläuche **H** und fzg.eigener Leitung **2** positionieren. Schlauch **E** und **H** mit Kabelbinder **3** fixieren.
- ▶ Kabelbaum Kühlmittelpumpe **5** an Schlauch **H** mit Kabelbindern fixieren und zum Einbauort Kühlmittelpumpe verlegen.
- ▣ **4** Stecker Kabelbaum Kühlmittelpumpe

## Schlauch **H** verlegen

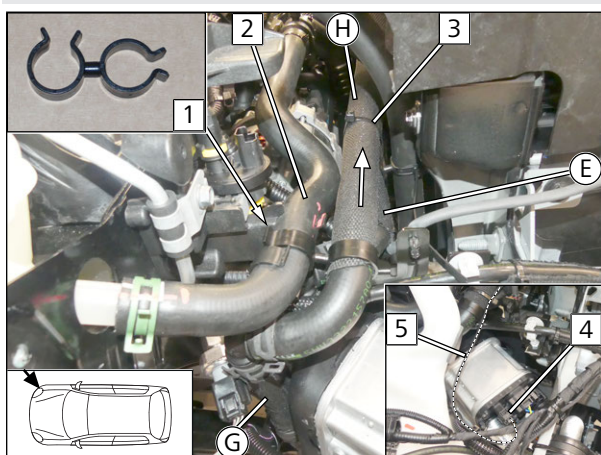

Abb. 103

- ▶ Kabelbaum Kühlmittelpumpe **2** an fzg.eigenen Leitungen verlegen und mit Kabelbindern fixieren.
- ▣ **1** Kabelbinder um Schläuche **E** und **H**

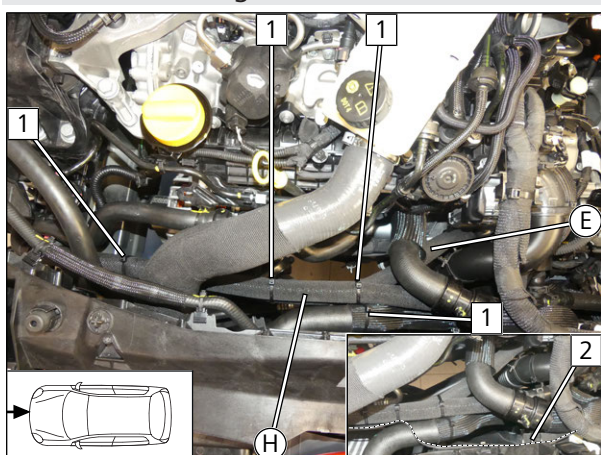

Abb. 104

► Schlauchhalter **1** zwischen Schlauch **H** und fzg.eigener Leitung **2** positionieren.

- 3** Profilgummi
- 4** fzg.eigener Schlauch
- 5** Kabelbinder

### Schlauch **J** an Wärmeübertragereingang anschließen

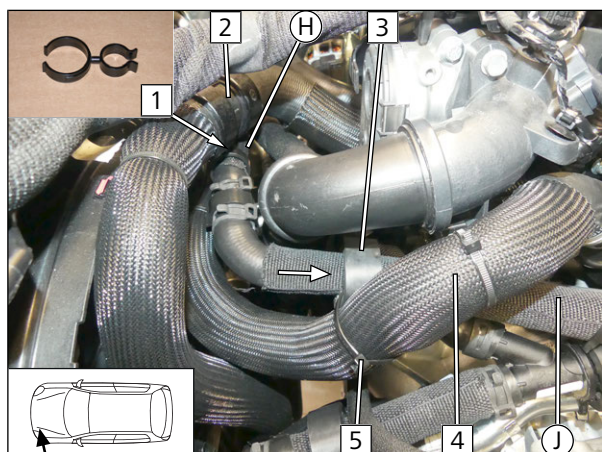

Abb. 105

► Schlauch **J** in Schlauchhalter **1** einsetzen, Schlauchhalter verriegeln.

- 2** Schlauch Wärmeübertragereingang
- 3** Profilgummi
- 4** Kabelbinder

### Schlauchhalter montieren

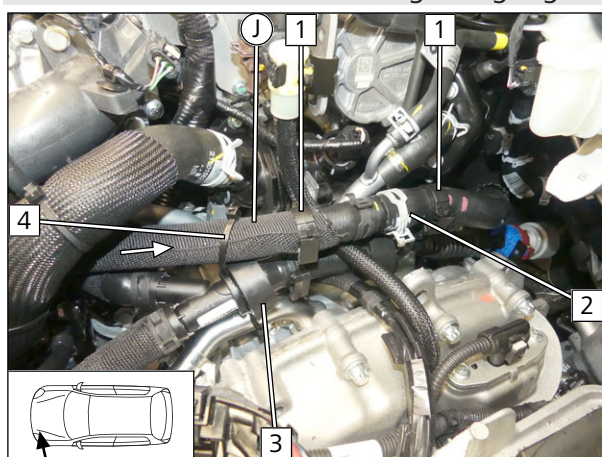

Abb. 106

► Schlauchhalter **2** zwischen Schlauch Wärmeübertragereingang **3** und Schlauch Motoreingang **1** positionieren.



## Kabelbaum Kühlmittelpumpe verlegen/anschließen

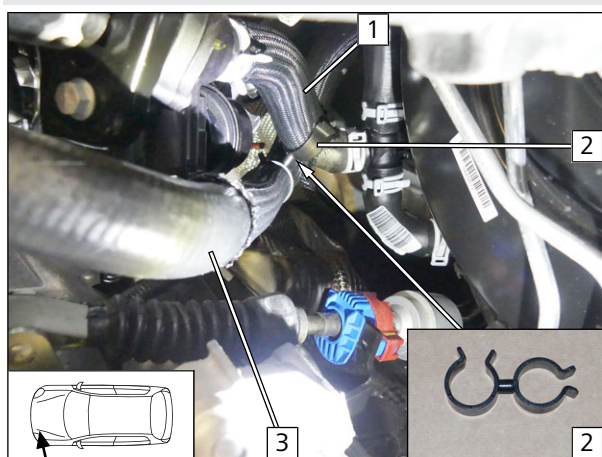
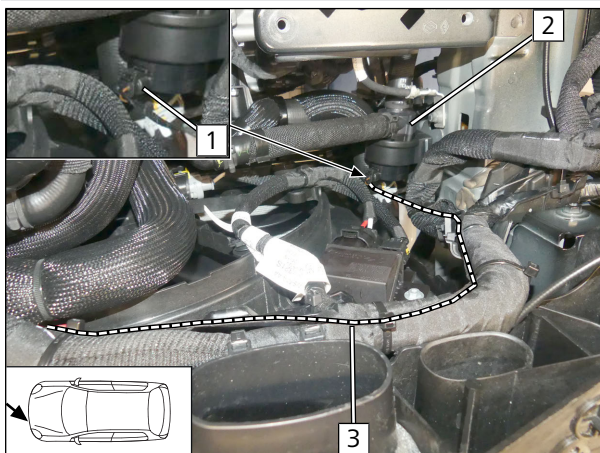

- 1 Stecker Kabelbaum Kühlmittelpumpe
- 2 Kühlmittelpumpe
- 3 Kabelbaum Kühlmittelpumpe

Abb. 107





## 13 Abschließende Arbeiten Motorraum

### Bohrung erstellen

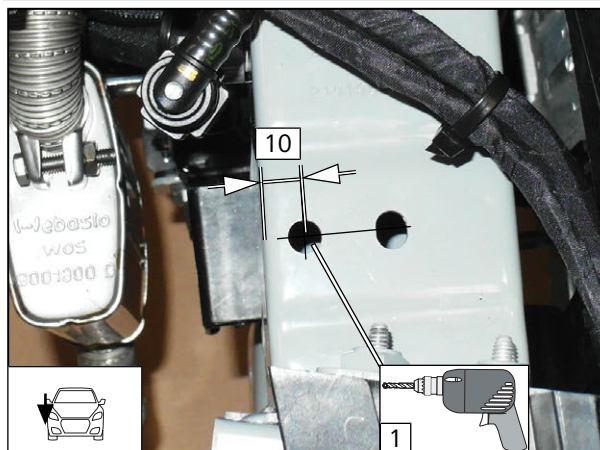

- 1 Bohrung  $\varnothing 9$

Abb. 108

### Einnietmutter einziehen

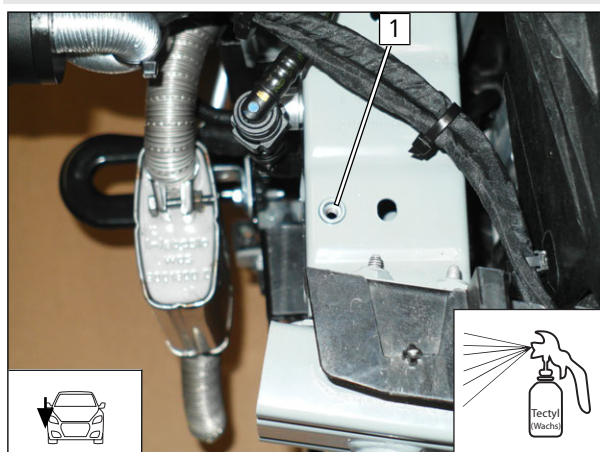

- 1 Einnietmutter

Abb. 109

### Hupe montieren

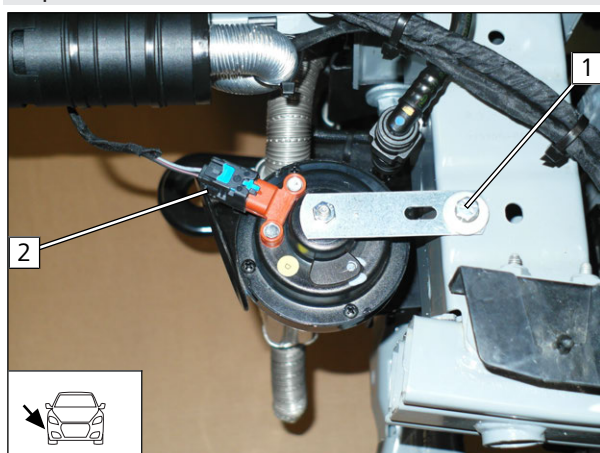

- 1 Schraube M6x20, Federring, Karosseriescheibe, Halter Hupe, Einnietmutter
- 2 Stecker Hupe

Abb. 110



## Hitzeschutz aufkleben



Abb. 111

- ▶ Beiliegenden selbstklebenden Hitzeschutz **2** mittig teilen und gemäß Abb. auf Scheibenwaschbehälter **1** aufkleben.
- ▶ Selbstklebenden Schaumstoffstreifen **3** gemäß Abb. aufkleben.
- ▶ Scheibenwaschbehälter montieren.

## Abstand kontrollieren

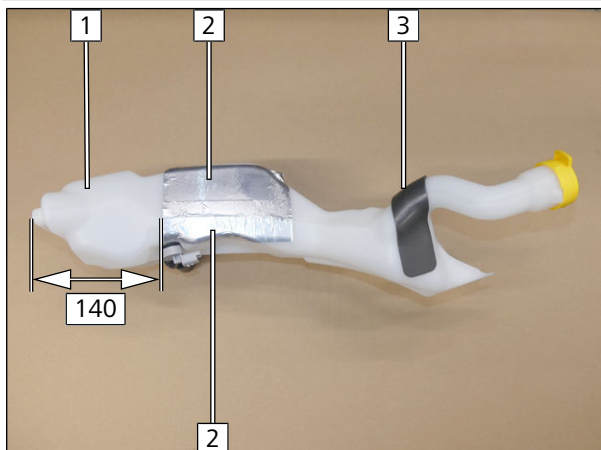

Abb. 112



Gefahr der Beschädigung von Bauteilen  
Auf ausreichenden Abstand zwischen Heizgerät  
und Scheibenwaschbehälter achten, ggfs. korrigieren.

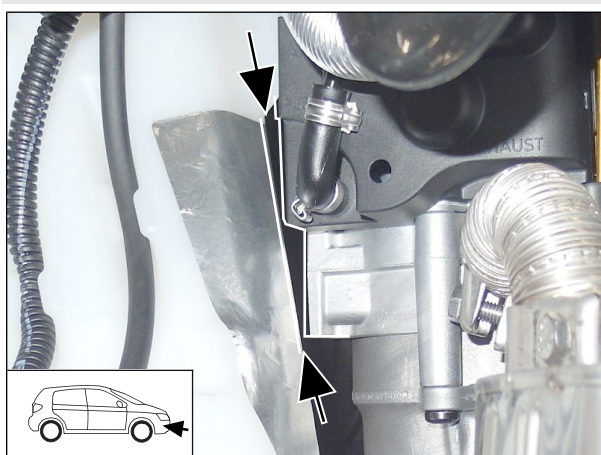

- ▶ Stoßfängerverkleidung montieren.

## Abstand kontrollieren



Abb. 113



Gefahr der Beschädigung von Bauteilen  
Auf ausreichenden Abstand zwischen Abgasschall-  
dämpfer und Nebelscheinwerfer achten, ggfs. korrigieren.



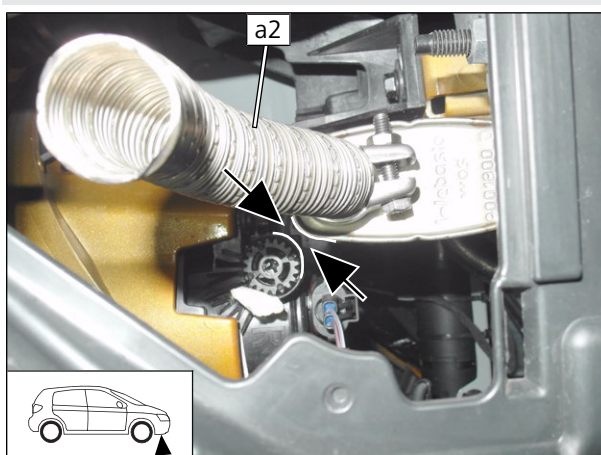



## Arbeitsschritte E6-8



Abb. 114



Einbauanweisung des EFIX beachten.

- ▶ Abgasleitung **a2** gemäß Abb. ausrichten.
- ▶ Blende **1** montieren.
- ▶ Abgasleitung **a2** in EFIX **2** montieren.

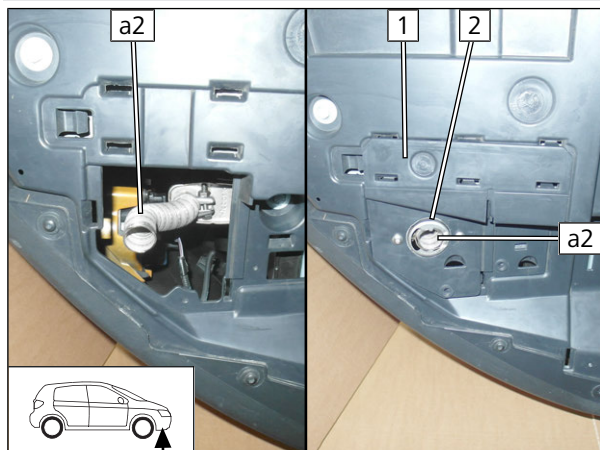

## 14 Elektrik Innenraum

### 14.1 Klimaanlage

Die Einbindung der Klimaanlage gemäß der separaten Einbaudokumentation durchführen:



Einbaudokumentation Klimaanlage "**Webasto Standard**" für Renault Scenic



Einbaudokumentation Klimaanlage "**Webasto Comfort**" für Renault Scenic

### 14.2 Einbau Bedienelement



Den Einbau des Bedienelements gemäß der jeweils beiliegenden allgemeinen Einbaudokumentation durchführen. Der Einbauort des optionalen Bedienelements MultiControl oder des Tasters bei Option Telestart bzw. ThermoCall/ThermoConnect ist mit dem Endkunden entsprechend den vorliegenden Einbaubedingungen abzustimmen.



## 15 Abschließende Arbeiten



Weitere Informationen finden Sie in den technischen Unterlagen des Fzg.-Herstellers.

- ▶ Demontierte Teile in umgekehrter Reihenfolge montieren.



▶ Alle Schlauchleitungen, Schellen sowie alle elektrischen Anschlüsse auf festen Sitz prüfen.

▶ Lose Leitungen isolieren und zurückbinden.

▶ Heizgeräte- und elektrische Komponenten mit Korrosionsschutzwachs (Tectyl 100K) einsprühen.

▶ Batterie anschließen.



**Nur vom Fzg.-Hersteller freigegebenes Kühlmittel verwenden.**

- ▶ Kühlmittelkreislauf nach Angaben des Fzg.-Herstellers befüllen und entlüften.



Weitere Informationen finden Sie in den allgemeinen Einbau- und Bedienungsanweisungen der Webasto Komponenten.

▶ MultiControl CAR programmieren, Telestartsender anlernen.

▶ Ggfs. notwendige Überprüfung der Gebläsefunktion bzw. Einstellungen Klimabedienteil, siehe Einbaudokumentation im Zusatzkit Klimaanlage "Webasto Standard" bzw. "Webasto Comfort", Abschnitt "Abschließende Arbeiten", vornehmen.

▶ Erstinbetriebnahme und Funktionsprüfung durchführen.

▶ Hinweisschild "Standheizung vor dem Tanken abschalten" im Bereich des Einfüllstutzens anbringen.



**Ereignisspeicher des Fahrzeugs nach Standheizbetrieb**

- ✓ Während des Standheizbetriebs werden Bauteile der fzg.eigenen Klimatisierung aktiviert. Andere Fahrzeugkomponenten bleiben inaktiv, was unter Umständen als Fehler interpretiert und als dementsprechender Hinweis im Ereignisspeicher abgelegt werden kann. Auch ein erhöhter Stromverbrauch (Ruhestrom) kann bei einigen Fahrzeugen angezeigt werden.

▶ Wenn ein fehlerhafter Einbau ausgeschlossen werden kann, beziehen sich diese Einträge ausschließlich auf die Situation im Standheizbetrieb und haben keine Auswirkung auf die Funktionen des Fahrzeugs im Fahrbetrieb.

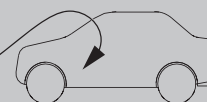
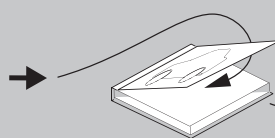
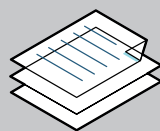



Dies ist die originale Einbaudokumentation.

Benötigen Sie diese Einbaudokumentation in einer anderen Sprache, wenden Sie sich bitte an Ihren örtlichen Webasto Händler. Sie finden den nächstgelegenen Händler unter: <https://dealerlocator.webasto.com/de-de>.

© Copyright 2021 - Alle Inhalte dieser Einbaudokumentation, insbesondere Texte, Fotografien und Grafiken sind urheberrechtlich geschützt. Alle Rechte, einschließlich der Vervielfältigung, Veröffentlichung, Bearbeitung und Übersetzung, bleiben Webasto vorbehalten.

Ident. Nr. 1328958A • 11.21 • Änderungen und Irrtümer vorbehalten • © Webasto Thermo & Comfort SE • 2021

Webasto Thermo & Comfort SE  
Postfach 1410  
82199 Gilching  
Germany

Firmenadresse:  
Friedrichshafener Str. 9  
82205 Gilching  
Germany

Technical Extranet: <https://dealers.webasto.com>

Nur innerhalb von Deutschland  
Tel: 0395 5592 444  
E-mail: [technikcenter@webasto.com](mailto:technikcenter@webasto.com)



[WWW.WEBASTO.COM](http://WWW.WEBASTO.COM)





## 16 Schablone Tankentnehmer

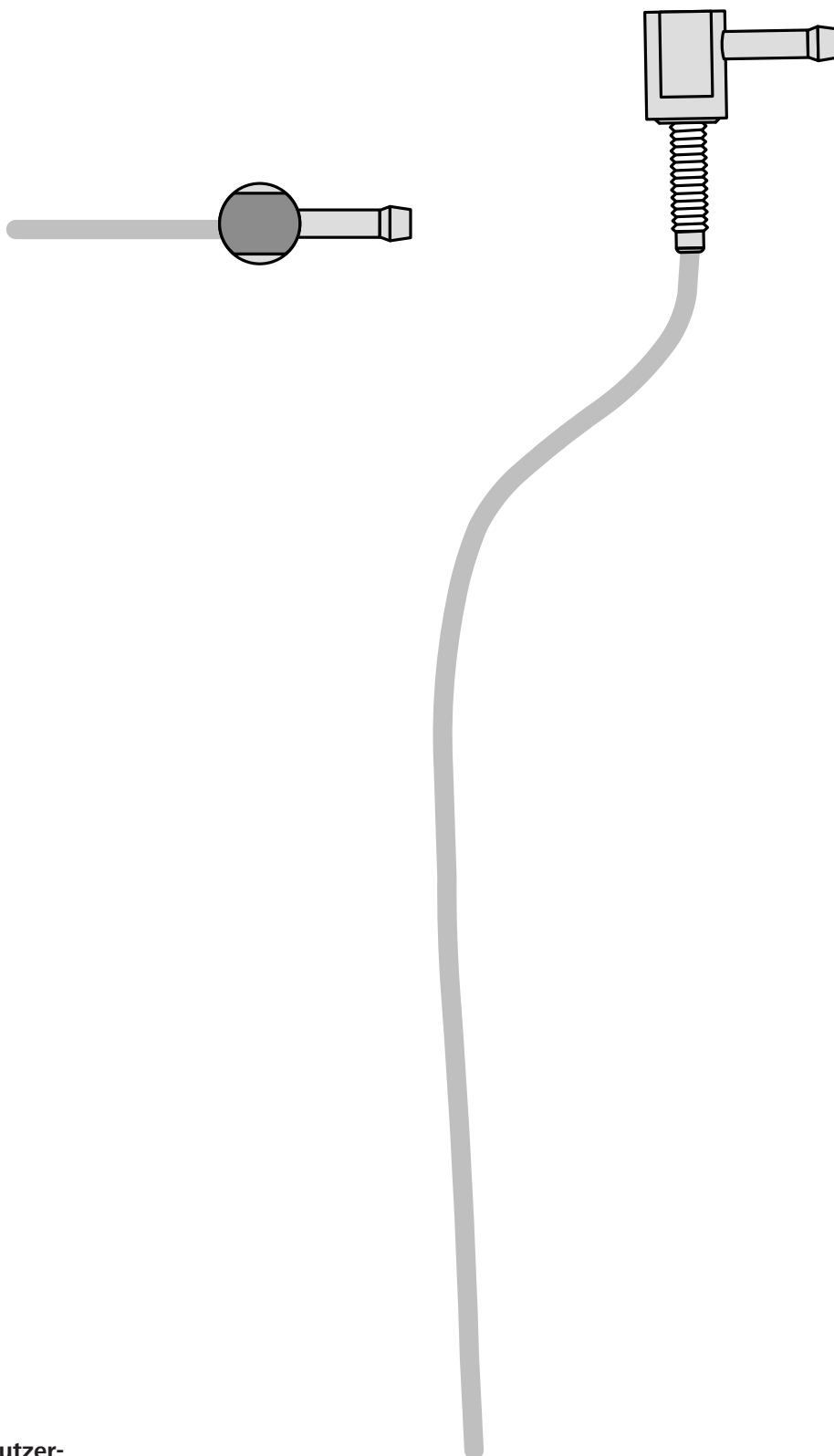

100 mm



**Druckoption auf "Benutzerdefinierter Maßstab" 100 % einstellen.  
Maßstab 1:1 auf Druckausgabe kontrollieren.**

0

100 mm

