

# K Einbaudokumentation

für Wasserheizgerät Thermo Top Evo

Kühlmittelkreislauf "Insel" ohne Motorvorwärmung

Renault Kangoo

Linkslenker

Hersteller	Modell	Typ	Modelljahr	EG-BE-Nr. / ABE
Renault	Kangoo	RFK	ab 2021	e2*2018/858*00001*...

Motorisierung	Kraftstoff	Abgasnorm	Getriebeart	Leistung [kW]	Hubraum [cm <sup>3</sup> ]	MKB
1.3B	Benzin	EURO6;WLTP;AP;...	6-Gang SG	75	1332	H5H
1.3B	Benzin	EURO6;WLTP;AP;...	6-Gang SG	96	1332	H5H

Gültigkeit	Ausstattungen	Modell
		Kangoo
Geprüfte Ausstattung	manuelle Klimaanlage	X
	2-Zonen Klimaautomatik	X
	LED-Hauptscheinwerfer	X
	LED-Tagfahrlicht	X
	Halogen-Nebelscheinwerfer	X
	Statisches Kurvenlicht	X
	FWD	X

Gesamteinbauzeit	Hinweis
10 h	

# Inhaltsverzeichnis

<b>1</b>	<b>Abkürzungsverzeichnis</b>	<b>3</b>	<b>15</b>	<b>Elektrik Innenraum - Fzg. mit manueller Klimaanlage</b>	<b>50</b>
<b>2</b>	<b>Einbauhinweise</b>	<b>4</b>	15.1	Vorbereitung Elektrik	50
2.1	Hinweise zur Gültigkeit	4	15.2	Systemschaltplan - Fzg. mit manueller Klimaanlage	53
2.2	Verwendete Bauteile	4	15.3	Gebläseansteuerung - Fzg. mit manueller Klimaanlage	55
2.3	Hinweise zum Einbau, in Abstimmung mit dem Endkunden	4	<b>16</b>	<b>Elektrik - Einbau Bedienelement</b>	<b>58</b>
2.4	Hinweise zur Gesamteinbauzeit	4	<b>17</b>	<b>Abschließende Arbeiten</b>	<b>59</b>
<b>3</b>	<b>Zu diesem Dokument</b>	<b>5</b>	<b>18</b>	<b>Schablone Tankentnehmer</b>	<b>61</b>
3.1	Zweck des Dokumentes	5	<b>19</b>	<b>Bedienungshinweise - Fzg. mit Klimaautomatik</b>	<b>63</b>
3.2	Gewährleistung und Haftung	5	19.1	Einstellungen Klimabedienteil	64
3.3	Sicherheit	5	19.2	Einbauort Sicherungen	64
3.4	Umgang mit diesem Dokument	6	<b>20</b>	<b>Bedienungshinweise - Fzg. mit manueller Klimaanlage</b>	<b>65</b>
<b>4</b>	<b>Technische Hinweise</b>	<b>7</b>	20.1	Einstellungen Klimabedienteil	66
<b>5</b>	<b>Vorbereitende Maßnahmen</b>	<b>8</b>	20.2	Einbauort Sicherungen	66
5.1	Vorbereitung Fahrzeug	8			
5.2	Vorbereitung Heizgerät	8			
<b>6</b>	<b>Einbauübersicht</b>	<b>9</b>			
<b>7</b>	<b>Elektrik Motorraum</b>	<b>10</b>			
<b>8</b>	<b>Mechanik</b>	<b>12</b>			
8.1	Einbauort vorbereiten	12			
8.2	Heizgerät vormontieren	15			
8.3	Heizgerät montieren	16			
<b>9</b>	<b>Brennluft</b>	<b>17</b>			
<b>10</b>	<b>Abgas</b>	<b>18</b>			
<b>11</b>	<b>Kraftstoff</b>	<b>20</b>			
11.1	Anschluss am Heizgerät und Leitungsverlegung	21			
11.2	Tankentnehmer einbauen	22			
11.3	Kraftstoffpumpe montieren	25			
<b>12</b>	<b>Kühlmittel</b>	<b>27</b>			
12.1	Vorarbeiten	27			
12.2	Schema Schlauchverlegung	30			
12.3	Erstellung Kühlmittelkreislauf	31			
<b>13</b>	<b>Abschließende Arbeiten Unterboden und Motorraum</b>	<b>39</b>			
<b>14</b>	<b>Elektrik Innenraum - Fzg. mit Klimaautomatik</b>	<b>42</b>			
14.1	Vorbereitung Elektrik	42			
14.2	Systemschaltplan - Fzg. mit Klimaautomatik	45			
14.3	Gebläseansteuerung - Fzg. mit Klimaautomatik	47			

---

# 1 Abkürzungsverzeichnis

Abb.	Abbildung
DP	Kraftstoffpumpe
FWD	Frontantrieb
Fzg.	Fahrzeug
HG	Heizgerät
Ltg.	Leitung
Mj.	Modelljahr
PWM	Pulsweitenmodulator
RSH	Relaissicherungshalter Innenraum
SG	Schaltgetriebe
SH2	Sicherungshalter Motorraum für F1/F2
TE	Tankentnehmer
UP	Kühlmittelpumpe

## 2 Einbauhinweise

### 2.1 Hinweise zur Gültigkeit

Diese Einbaudokumentation gilt für die gemäß Seite 1 aufgeführten Fahrzeuge, wenn technische Änderungen am Fahrzeug den Einbau nicht beeinflussen, unter Ausschluss jeglicher Haftungsansprüche. Je nach Version und Ausstattung des Fahrzeugs können beim Einbau Änderungen gegenüber dieser Einbaudokumentation notwendig werden. Fahrzeug- und Motortypen, Ausstattungsvarianten sowie andere Spezifikationen, die nicht in dieser Einbaudokumentation aufgeführt sind, wurden nicht geprüft. Ein Einbau nach dieser Einbaudokumentation kann aber möglich sein.

### 2.2 Verwendete Bauteile

Bezeichnung	Bestellnummer
Basislieferumfang Thermo Top Evo 4 (siehe „Hinweise zum Einbau“)	gemäß Preisliste
Einbaukit Renault Kangoo Mj. 2021 Benzin	1329000A
Bedienelement sowie Kontrollleuchte bei Telestart, in Absprache mit Endkunden	gemäß Preisliste

### 2.3 Hinweise zum Einbau, in Abstimmung mit dem Endkunden

- ▶ Das Fahrzeug nur mit ca.  $\frac{1}{4}$  vollem Tank anliefern lassen.
- ▶ Abzustimmen mit dem Endkunden ist der Einbauort:
  - des Tasters bei Option Telestart und/oder ThermoCall und/oder ThermoConnect
  - zur Option MultiControl CAR



Das Heizgerät wird als „Insel“ im Kühlmittelkreislauf eingebunden und dient der Aufheizung des Fzg.-Innenraums. Es erfolgt keine Motorvorwärmung.

### 2.4 Hinweise zur Gesamteinbauzeit

Die Gesamteinbauzeit beinhaltet die Zeiten für die Montage und Demontage der fahrzeugspezifischen Bauteile, die heizungsspezifischen Einbauzeiten und alle anderen Zeiten für Tätigkeiten, die zur Systemintegration und Erstinbetriebnahme des Heizgeräts notwendig sind.

Bei abweichenden Fahrzeugausstattungen kann die Gesamteinbauzeit variieren.

## 3 Zu diesem Dokument

### 3.1 Zweck des Dokumentes

Diese Einbaudokumentation ist Teil des Produkts und enthält alle Informationen zum fachgerechten fzg.spezifischen Einbau des:

Heizgeräts Thermo Top Evo

### 3.2 Gewährleistung und Haftung

Webasto übernimmt keine Haftung für Mängel und Schäden, die auf eine Nichtbeachtung der Einbau-, Reparatur- und Bedienungsanweisungen und der darin enthaltenen Hinweise zurückzuführen sind.

Dieser Haftungsausschluss gilt insbesondere für unsachgemäße Einbauten und Reparaturen durch ungeschulte Personen oder im Falle der Nichtverwendung von Originalersatzteilen.

Die Haftung wegen schuldhafter Verletzung von Leben, Körper oder Gesundheit und wegen auf vorsätzlicher oder grob fahrlässiger Pflichtverletzungen beruhender Schäden bleibt ebenso unberührt wie die zwingende Produkthaftung.

Der Einbau erfolgt gemäß den allgemein üblichen Regeln der Technik. Wenn nicht anders beschrieben, erfolgt die Befestigung von Schläuchen, Leitungen und Kabelbäumen mit Kabelbindern an fzg.-eigenen Leitungen und Kabelbäumen. Lose Leitungen isolieren und wegbinden. Stecker an elektronischen Bauteilen müssen bei der Montage hörbar einrasten.

Blanke Karosseriestellen, wie z. B. Bohrungen, sind mit Korrosionsschutzwachs (Tectyl 100K) einzusprühen.

Bei Aus- und Einbau von fzg.-spezifischen Bauteilen sind die Anweisungen und Richtlinien der jeweiligen Fzg.-Hersteller zu beachten.

Die Erstinbetriebnahme mit Webasto Thermo Test Diagnose durchführen.

Beim Einbau eines programmierbaren Steuermoduls (z. B. PWM Gateway) die entsprechenden Einstellwerte kontrollieren bzw. einstellen.

#### 3.2.1 Gesetzliche Bestimmungen für den Einbau

Für das Heizgerät Thermo Top Evo bestehen Typgenehmigungen nach ECE-R 10 (EMV) und ECE-R 122 (Heizung). Die Bestimmung dieser Richtlinien sind im Geltungsbereich der Rahmenrichtlinie EWG/70/156 und/oder EG/2007/46 (für neue Fahrzeugtypen ab 29.04.2009) bindend und sollten in Ländern, in denen es keine spezielleren Vorschriften gibt, ebenfalls beachtet werden.

Für das Heizgerät liegt eine Genehmigung nach §19 Abs.3 Nr. 2b der StVZO vor.

## 3.3 Sicherheit

### Qualifikation des Einbaupersonals

Das Einbaupersonal muss folgende Qualifikationen vorweisen:

- Erfolgreicher Abschluss des Webasto Trainings
- Entsprechende Qualifikation zu Arbeiten an technischen Systemen

### Vorschriften und gesetzliche Bestimmungen

Vorschriften aus den allgemeinen Einbau- und Bedienungsanweisungen des Heizgeräts sind einzuhalten.

#### 3.3.1 Sicherheitshinweise zum Einbau

##### Gefahr durch spannungsführende Teile

- ▶ Vor dem Einbau das Fahrzeug von der Stromversorgung trennen.
- ▶ Auf einwandfreie Erdung des elektrischen Systems achten.
- ▶ Gesetzliche Bestimmungen einhalten.
- ▶ Angaben auf Typschild beachten.

##### Gefahr von Feuer oder Austritt giftiger Gase durch unsachgemäßen Einbau

- ▶ Fahrzeugteile in der Nähe des Heizgeräts durch folgende Maßnahmen vor unzulässiger Erwärmung schützen:
  - ⇒ Mindestabstände einhalten.
  - ⇒ Ausreichende Belüftung sicherstellen.
  - ⇒ Feuerbeständigen Werkstoff oder Hitzeschutz verwenden.

##### Gefahr durch scharfe Kanten

- Schnittverletzungen
- Kurzschluss durch Beschädigung von elektrischen Leitungen
- ▶ Scharfe Kanten mit Scheuerschutz versehen.

### 3.4 Umgang mit diesem Dokument

Vor dem Einbau und Betreiben des Heizgeräts die vorliegende Einbaudokumentation, die Einbauanweisung des Heizgeräts, die Bedienungsanweisungen sowie beiliegende Beiblätter lesen.

#### 3.4.1 Erläuterungen zu mitgeltenden Unterlagen

Um Ihnen eine schnelle Zuordnung der mitgeltenden Dokumente zu den zu verbauenden Webasto Komponenten zu geben, finden Sie eine Kennzeichnung im Bereich des jeweiligen Arbeitsschrittes:

Allgemeingültige Webasto Dokumentationen	
Fahrzeugspezifische Einbaudokumentation	
Fahrzeugspezifische Einbaudokumentation des Kaltstartkits	
Klimaansteuerung Webasto Comfort	
Klimaansteuerung Webasto Standard	
Tankentnehmer (z. B. FuelFix)	
Abgasendfixierung (EFIX)	
Brennluftansaugerschalldämpfer	
Abstandshalter (ASH)	

#### 3.4.2 Verwendung von Symbolen



#### GEFAHR

Art und Quelle der Gefahr

Folgen: Nichtbeachtung kann zum Tode führen.

► Handlung, um sich vor der Gefahr zu schützen.



#### WARNUNG

Art und Quelle der Gefahr

Folgen: Nichtbeachtung kann zu schweren oder tödlichen Verletzungen führen.

► Handlung, um sich vor der Gefahr zu schützen.



#### VORSICHT

Art und Quelle der Gefahr

Folgen: Nichtbeachtung kann zu leichten Verletzungen führen.

► Handlung, um sich vor der Gefahr zu schützen.



Art und Quelle der Gefahr

Folgen: Nichtbeachtung kann zu Sachschaden führen.

► Handlung, um sich vor der Gefahr zu schützen.



Verweis auf spezifische Dokumentationen des Fzg.-Herstellers.



Hinweis auf eine technische Besonderheit

#### 3.4.3 Kennzeichnung der Arbeitsschritte

Der laufende Arbeitsschritt wird oben auf den Seiten an der Außenkante gekennzeichnet:

Mechanik	Elektrik	Hochvolt	Kühlmittel
Brennluft	Kraftstoff	Abgas	Software

#### 3.4.4 Orientierungshilfe

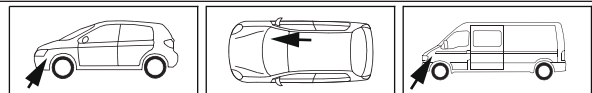

Der Pfeil zeigt die Position am Fahrzeug und die Blickrichtung.

#### 3.4.5 Verwendung von Hervorhebungen

Hervorhebung	Erklärung
✓	Handlung
►	Handlungsanweisung
⇒	Resultat aus Handlung
<b>1</b> / <b>12</b> / <b>a1</b>	Positionsnummer bei Bildbeschreibungen
<b>①</b> / <b>⑫</b> / <b>Ⓐ</b>	Positionsnummer bei Bildbeschreibungen für elektrische Leitungen und Bauteile sowie Kühlmittelschlauchabschnitte

## 4 Technische Hinweise

### Angaben zu Maßen

- Alle Maßangaben in mm
- Lochbänder und Winkel sind maßstäblich dargestellt
- Angaben zum Maßstab auf den Schablonen beachten

### Angaben zu Anzugsdrehmomenten

- Anzugsdrehmomente Heizgeräteschrauben 5x13 und Heizgerätestehbolzen 5x11 = 8 Nm
- Anzugsdrehmoment Schraube Halteplatte Wasserstutzen 5x15 = 7 Nm
- Anzugsdrehmoment Schrauben 2-teiliger Halter Heizgerät 5x12 = 6 Nm
- Andere Schraubverbindungen nach Herstellervorgabe oder entsprechend dem Stand der Technik befestigen

### Temperaturvorgabe bei Schrumpfschläuchen

- Gewebeschrumpfschlauch: Schrumpftemperatur max. 230 °C
- Standard-Schrumpfschlauch: Schrumpftemperatur max. 300 °C

### Erforderliche Spezialwerkzeuge

- Schlauchklemmenzange für selbstspannende Schlauchklemmen
- Schlauchklemmenzange für Clic Schlauchschellen Typ W
- Abklemmzangen
- Schlauchschere
- Automatische Abisolierzange 0,2 – 6 mm<sup>2</sup>
- Crimpzange für Kabelschuhe 0,5 – 10 mm<sup>2</sup>
- Crimpzange für Flachstecker 0,14 – 6 mm<sup>2</sup>
- Crimpzange für Verbinder 0,25 – 6 mm<sup>2</sup>
- Drehmomentschlüssel für 2,0 – 10 Nm
- Tieflochmarker
- Einnietmutterzange
- Webasto Thermo Test Diagnose mit aktueller Software

## 5 Vorbereitende Maßnahmen

### 5.1 Vorbereitung Fahrzeug



Weitere Informationen finden Sie in den technischen Unterlagen des Fzg.-Herstellers.

Fahrzeugbereich	zu demontierende Bauteile	mitgeltende Dokumente
Allgemein	<ul style="list-style-type: none"><li>▶ Tankdeckel öffnen</li><li>▶ Tank belüften</li><li>▶ Tankdeckel wieder schließen</li><li>▶ Druck im Kühlsystem ablassen</li></ul>	
Motorraum und Karosserie	<ul style="list-style-type: none"><li>▶ Motorsteuergerät</li><li>▶ Batterie komplett mit Batterieträger</li><li>▶ Luftfilterkasten komplett mit Ansaugschlauch</li><li>▶ untere Motorabdeckung</li><li>▶ Unterfahrschutz Beifahrerseite</li><li>▶ Stoßfängerverkleidung</li><li>▶ Scheinwerfer Beifahrerseite</li><li>▶ Endstück Abgasanlage</li></ul>	
Innenraum	<ul style="list-style-type: none"><li>▶ Verkleidung unter Lenkrad</li><li>▶ Display und Schalterleiste unter Display (nur bei manueller Klimaanlage)</li><li>▶ mittlere Verkleidung unter Schalthebel</li><li>▶ seitliche Armaturenbrettverkleidung Fahrerseite</li><li>▶ untere Armaturenbrettverkleidung Beifahrerseite (nur bei Klimaautomatik)</li></ul>	



Folgende Arbeiten erst bei entsprechendem Einbauablauf durchführen:



### GEFAHR

Brand- und Explosionsgefahr durch austretende Kraftstoffe und Kraftstoffdämpfe.

Karosserie	<ul style="list-style-type: none"><li>▶ Tank und Tankarmatur demontieren</li></ul>	
------------	--	--

### 5.2 Vorbereitung Heizgerät

Motorraum	<ul style="list-style-type: none"><li>▶ Die nicht zutreffenden Jahreszahlen auf Typ- und Duplikatschild entfernen</li><li>▶ Duplikatschild (Typschild) an geeigneter Stelle im Motorraum sichtbar anbringen</li></ul>	
-----------	---	--



## 6 Einbauübersicht



Abb. 1

### Legende Einbauübersicht

Abk.	Bauteil
DP	Kraftstoffpumpe
HG	Heizgerät
PWM	Pulsweitenmodulator
RSH	Relaissicherungshalter Innenraum
SH2	Sicherungshalter Motorraum für F1/F2
TE	Tankentnehmer
UP	Kühlmittelpumpe
X10	Stecker Bedienelement

### Einbauort Heizgerät

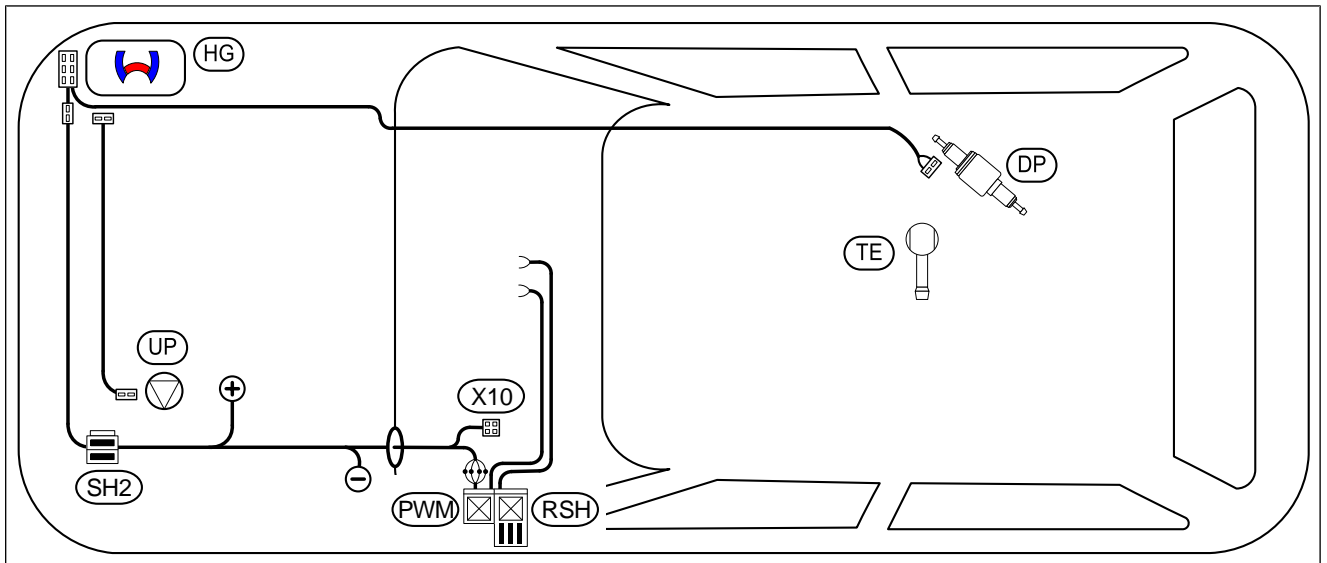

1 Heizgerät

Abb. 2



## 7 Elektrik Motorraum

Bohrung erstellen, SH2 montieren



Abb. 3



- 1 Schraube M5x16, Karosseriescheibe, Halteplatte SH2, Karosseriescheibe, selbstsichernde Mutter M5
- 2 SH2 einclipen.

### Anschluss Masseleitung

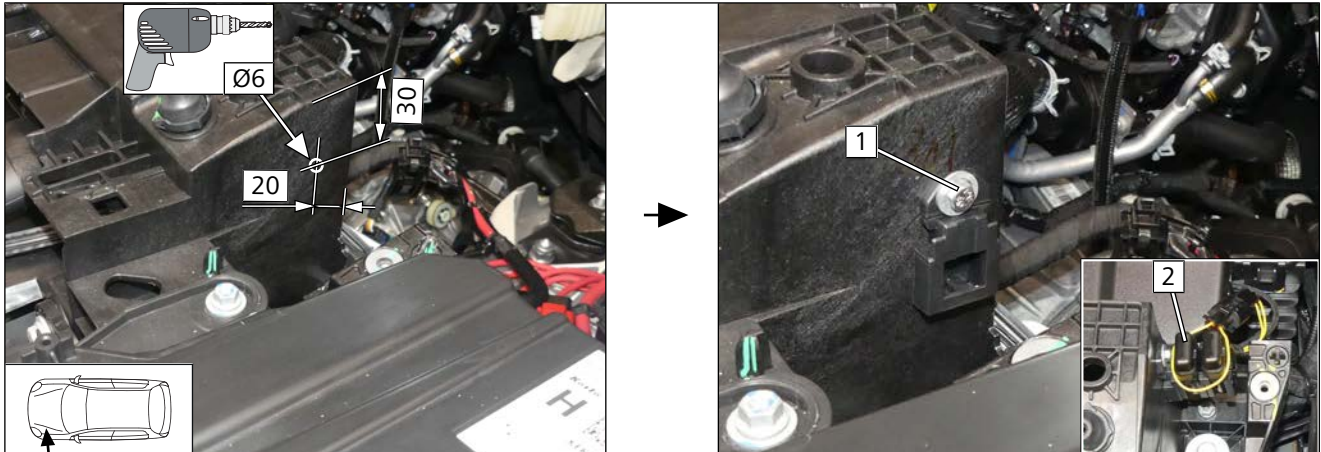
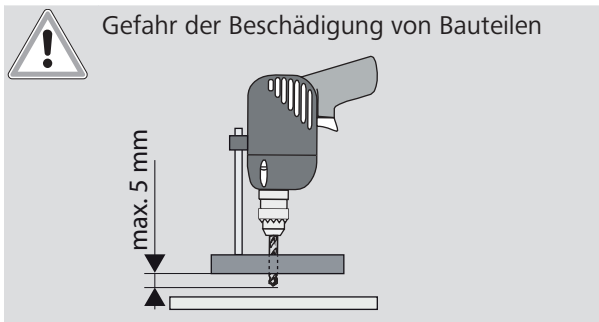

Abb. 4



### GEFAHR

Anzugsdrehmoment beachten

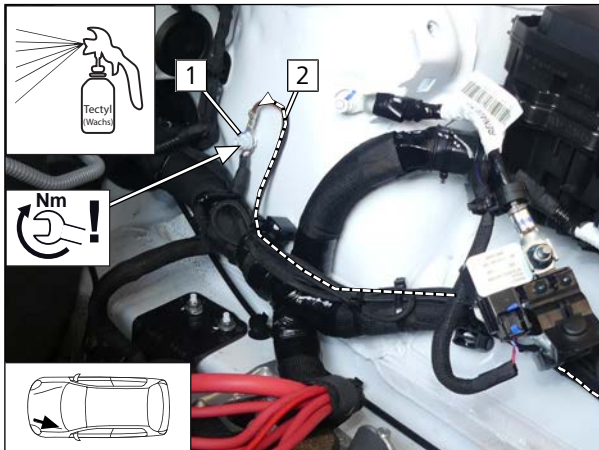
- 1 fzg.eigener Massestützpunkt
- 2 Masseleitung



## Kabelbaumdurchführung in den Innenraum



Um das Eindringen von Wasser in den Innenraum zu verhindern, muss der Kabelbaum ansteigend zur Gummitülle verlegt und diese mit geeigneter Dichtmasse abgedichtet werden.

- 1 Gummitülle
- 2 Kabelbäume Innenraum und Bedienelement

Abb. 5

## Kabelbaumverlegung

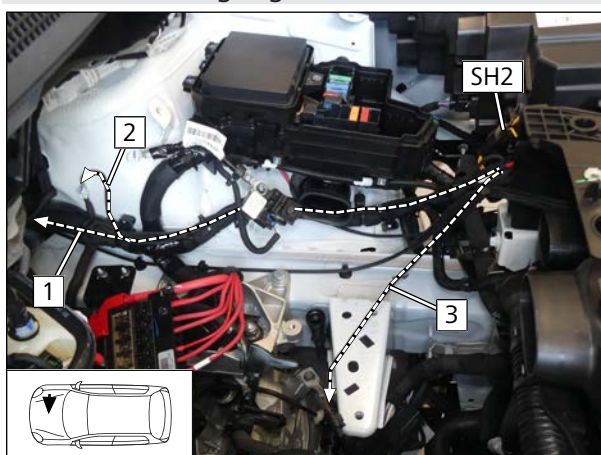

- 1 Kabelbäume Innenraum und Bedienelement zur Kabelbaumdurchführung in den Innenraum verlegen
- 2 Masseleitung
- 3 Kabelbaum Kühlmittelpumpe

Abb. 6



Abb. 7

► Kabelbäume HG und Kühlmittelpumpe 1 zum Einbauort HG 2 verlegen.

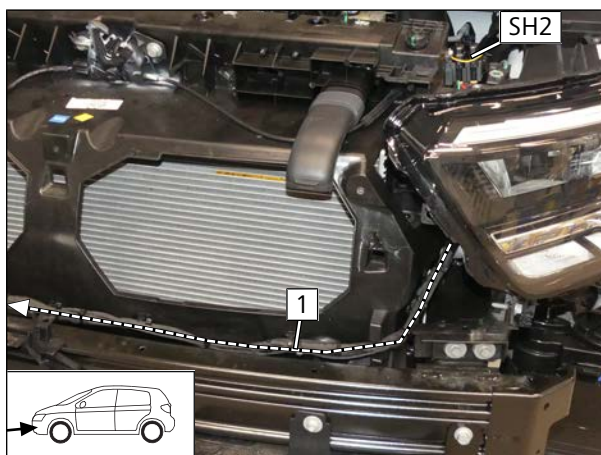

## 8 Mechanik

### 8.1 Einbauort vorbereiten

#### Zweiteiligen Halter zuordnen



Abb. 8

#### Halter **A** vorbereiten

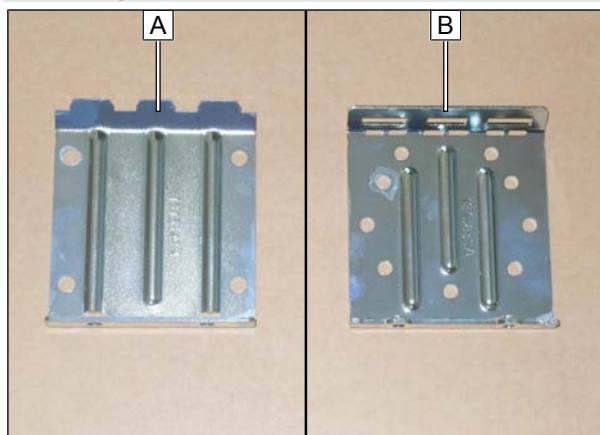

Abb. 9

#### Lochbild übertragen, Bohrungen erstellen und Einnietmuttern einziehen

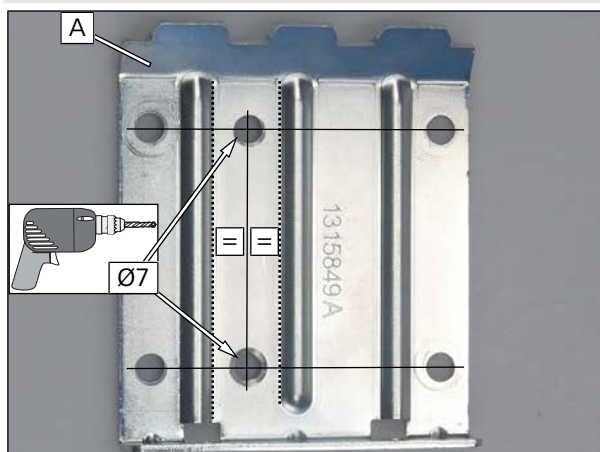

Abb. 10

- ▶ Halter **A** gemäß Abb. ausrichten.
- ▶ Lochbild **1** übertragen.
- ▶ Halter **A** wieder demontieren.

- 2** Bohrung Ø9, Einnietmutter



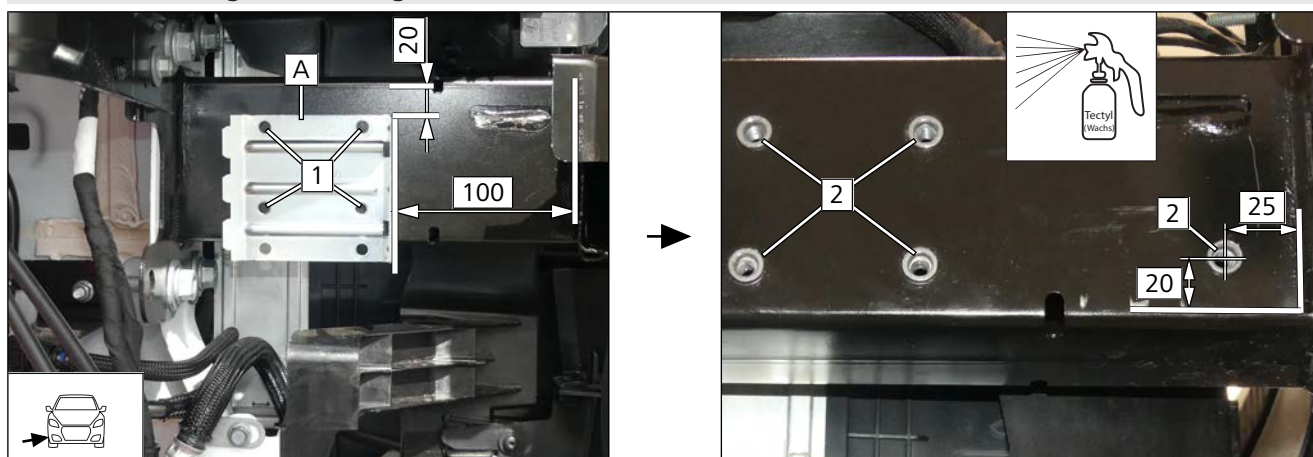

## Halter **A** vormontieren



Abb. 11

- 1 Schraube M6x50, Federring, Halter **A**, Distanzstück 30, Bolzensicherung

## Halter **A** montieren

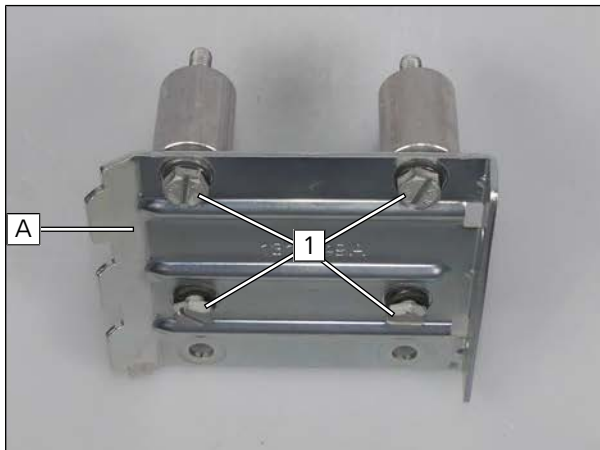

Abb. 12

- 1 Schraube M6x50, Federring, Halter **A**, Distanzstück 30, Bolzensicherung, Einnietmutter

## Fzg.eigenen Kabelbaum verlegen

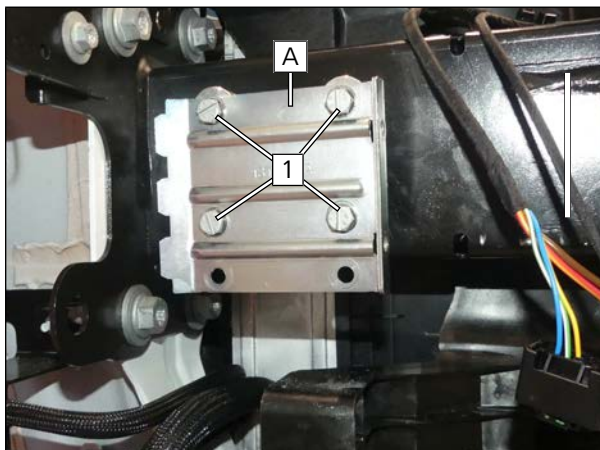

Abb. 13

- 1 fzg.eigener Kabelbaum
- 2 Fzg.eigenen Kabelbaumhalter lösen, wird wiederverwendet.
- 3 Fzg.eigenen Kabelbaumhalter lösen und entsorgen.
- 2 Fzg.eigenen Kabelbaumhalter gemäß Abb. versetzt befestigen.
- 4 Krallenkabelbinder



## Fzg.eigenen Halter biegen

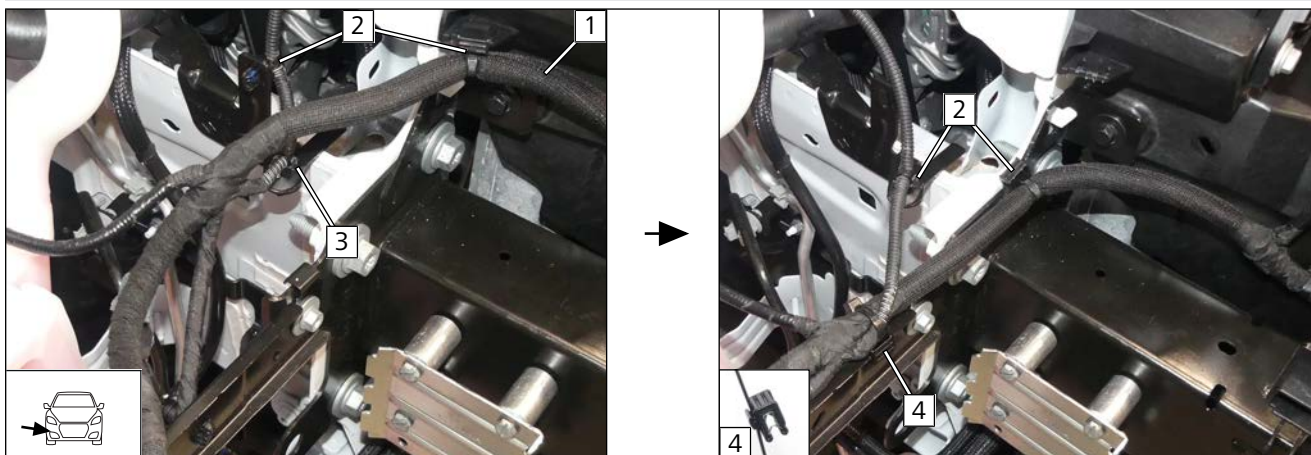

Abb. 14

► Lasche **1** vom fzg.eigenen Halter gemäß Abb. um 90° umbiegen.

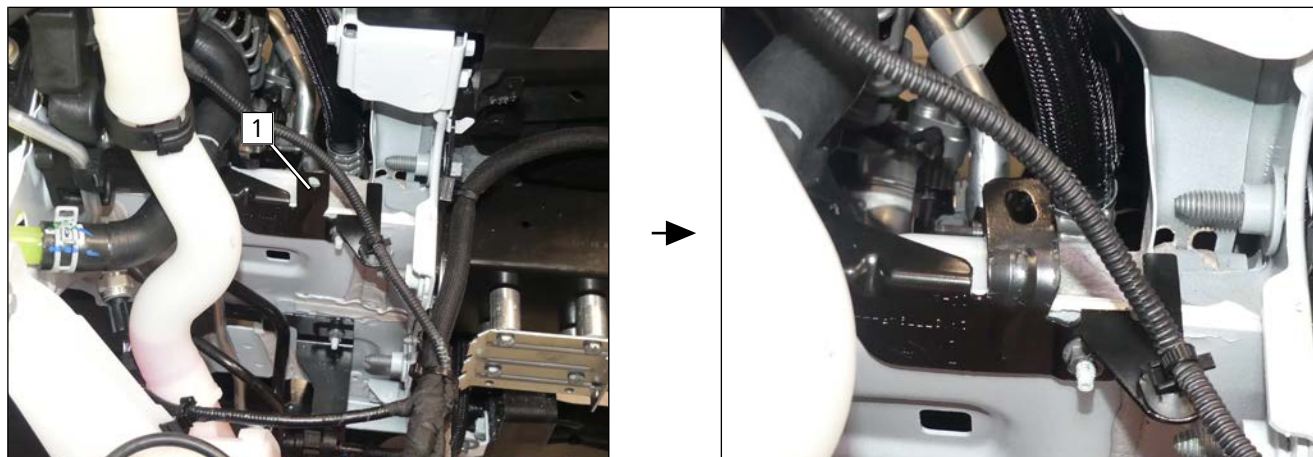

## 8.2 Heizgerät vormontieren

Wasserstutzen mit Dichtring und Halteplatte montieren, ausrichten und mit 7 Nm festziehen



Abb. 15

Halter **B** an HG montieren

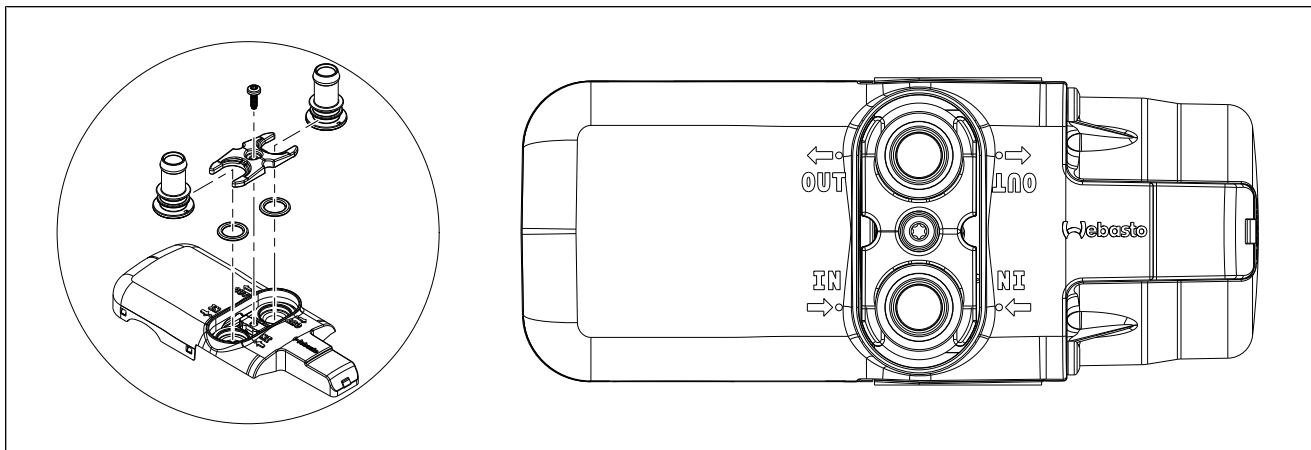

Abb. 16

**1** selbstfurchende Schraube 5x15

Kraftstoffschlauch montieren

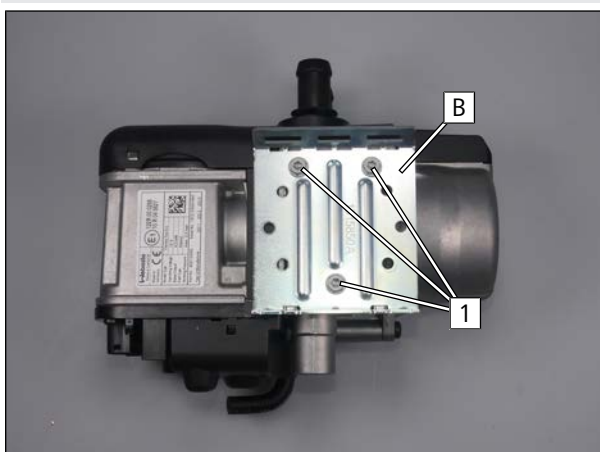

Abb. 17

**1** Formschlauch 180°, Schelle Ø10

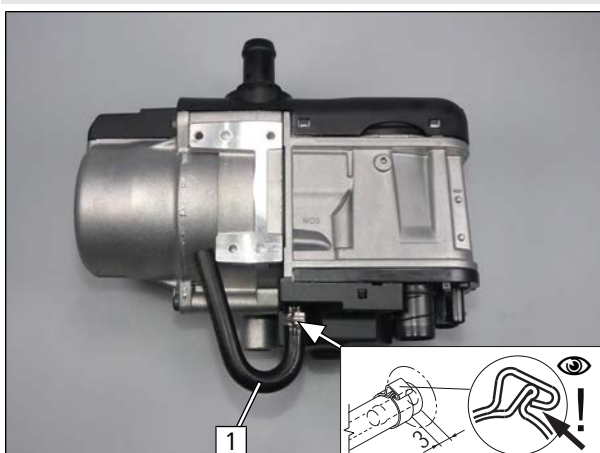

### 8.3 Heizgerät montieren

#### Ansicht Verrastung Halter **A** und **B**



Abb. 18



Allgemeine Einbauanweisung des Heizgeräts beachten.

► Die Aussparungen des Halter **B** müssen auf die Haltenasen des Halter **A** geführt werden.

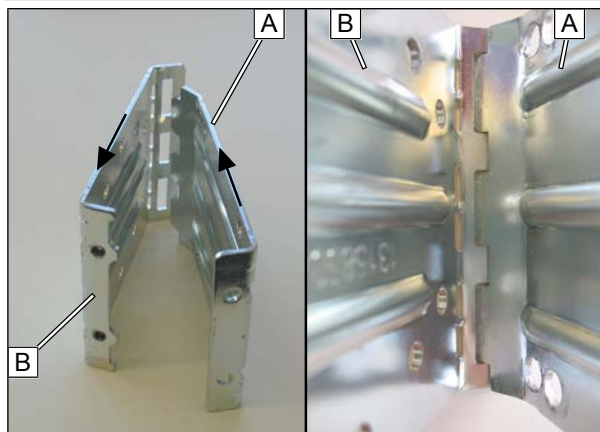
- A** Halter (am Fzg. montiert)
- B** Halter (am Heizgerät montiert)

#### Heizgerät montieren



Abb. 19

- 1** Stecker Kabelbaum Heizgerät
- 2** Stecker Kabelbaum Kühlmittelpumpe

► Verrastung von Halter **A** mit Halter **B** kontrollieren, danach miteinander verschrauben.

- 3** Torxschraube M5x12

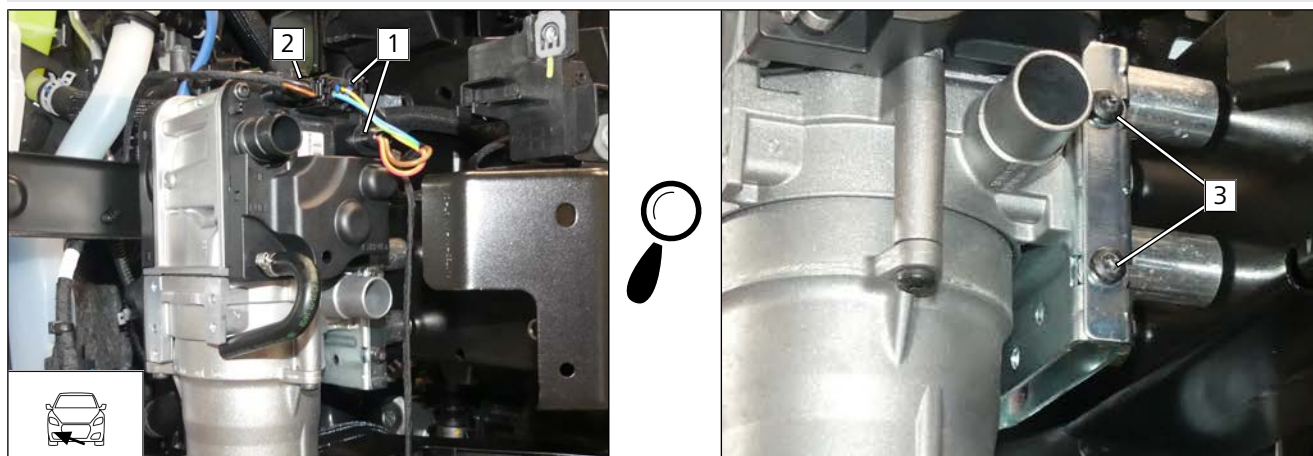



## 9 Brennluft

### Lochband vorbereiten und montieren



Abb. 20

- 1 fzg.eigener Stehbolzen, Lochband, fzg.eigene Mutter

### Brennluftansaugleitung ablängen

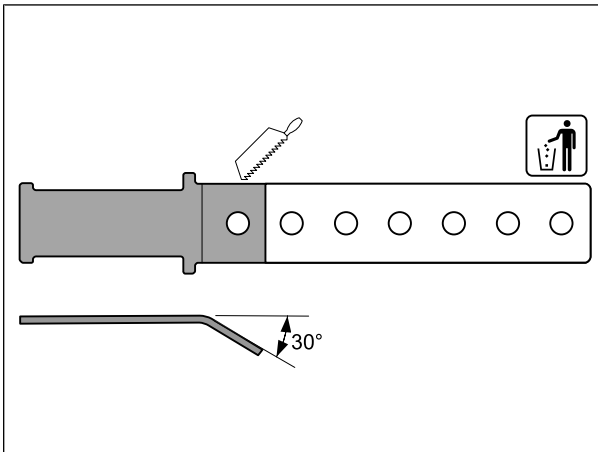
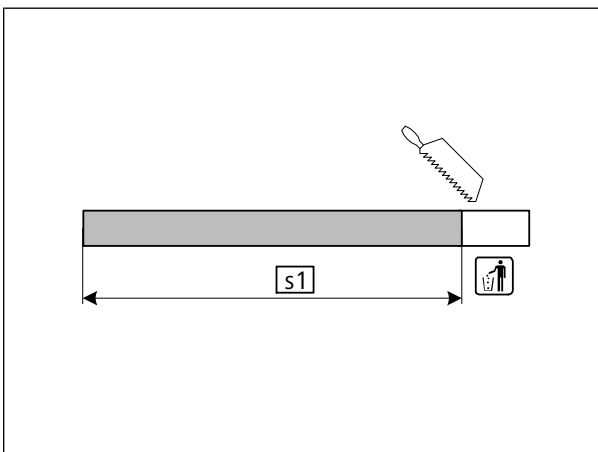

- s1 280

Abb. 21

### Brennluftansaugchalldämpfer vorbereiten und montieren



Abb. 22

- 1 Brennluftansaugchalldämpfer
- 2 Aufnahme Brennluftansaugchalldämpfer

- s1 Brennluftansaugleitung an HG montieren.
- 3 Brennluftansaugchalldämpfer auf Lochband schieben.

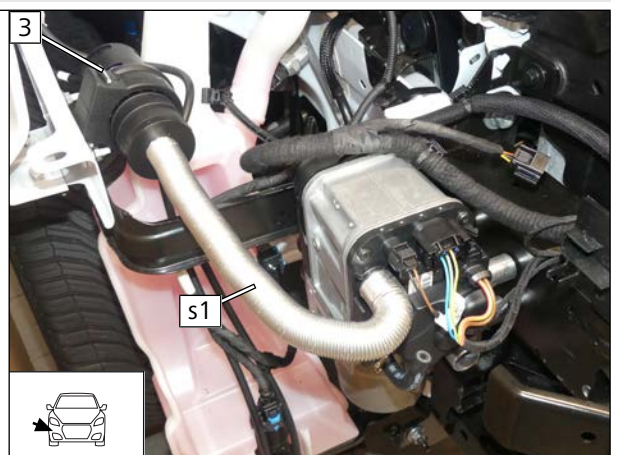
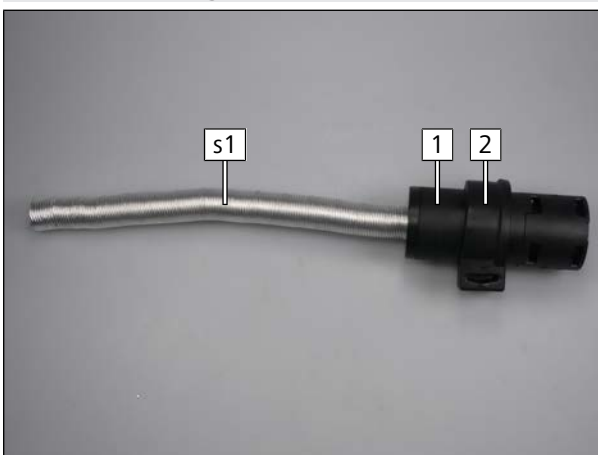

## 10 Abgas

### Abgasschalldämpfer vormontieren



Abb. 23

- 1 Lochbänder gemäß Abb. ausrichten.
- 2 Schraube M6x16 mit Sperrkant lose montieren.
- 3 Lochbild auf Abgasschalldämpfer übertragen, Lochbänder demontieren, Bohrung  $\varnothing 3$  erstellen.
- 2 Schraube M6x16 mit Sperrkant fest montieren.
- 4 Blehschraube 5,5x13

### Abgasschalldämpfer montieren



Abb. 24

- 1 Schraube M6x16 mit Sperrkant, Einnietmutter
- 2 Schraube M6x55, Karoseriescheibe, fzg.eigene Bohrung, Lochband, Bundmutter

### Abgasleitung ablängen

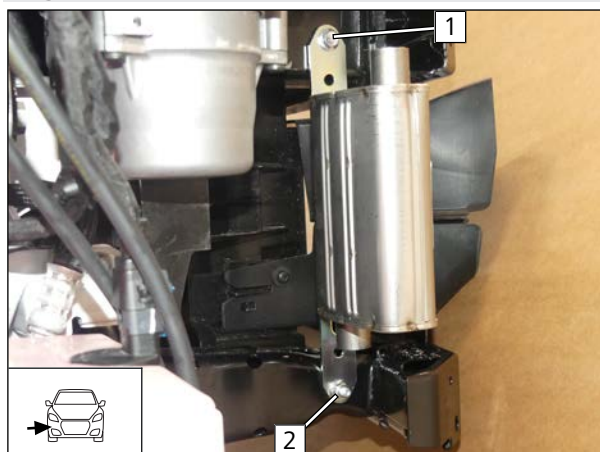

Abb. 25

- a1 110
- a2 150



## Abgasleitungen montieren

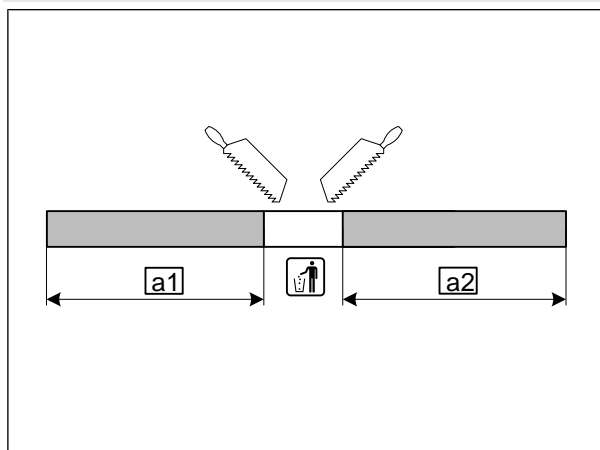
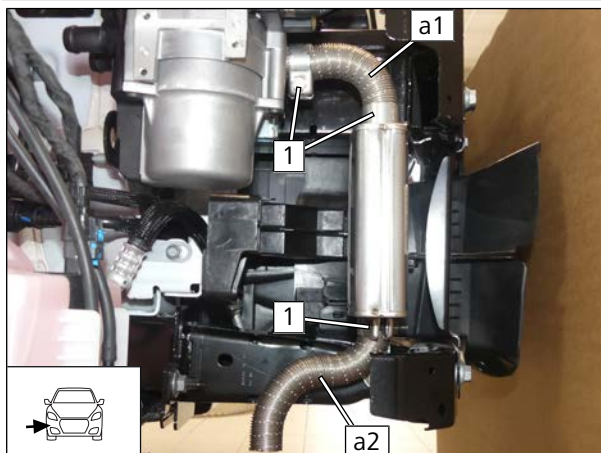

**1** Schlauchklemme

Abb. 26



## 11 Kraftstoff



### GEFAHR

#### Brand- und Explosionsgefahr durch austretende Kraftstoffe und Kraftstoffdämpfe.

Der unsachgemäße Einbau der Kraftstoffentnahme kann Schaden und Feuer verursachen.

- ▶ Elektrostatische Entladungen und offenes Feuer vermeiden
- ▶ Bei Arbeiten an der Kraftstoffanlage auf eine ausreichende Be- und Entlüftung achten
- ▶ Tankdeckelverschluss des Fahrzeuges öffnen
- ▶ Tank belüften
- ▶ Tankverschluss wieder schließen
- ▶ Auslaufenden Kraftstoff mit geeignetem Behälter auffangen



#### Gefahr der Beschädigung von Bauteilen

- ▶ Kraftstoffleitung und Kabelbaum Kraftstoffpumpe so verlegen, dass sie gegen Steinschlag geschützt sind.
- ▶ An scharfen Kanten Kraftstoffleitung und Kabelbaum mit Scheuerschutz versehen.

### Demontage Stecker X7 Kraftstoffpumpe



Abb. 27



## 11.1 Anschluss am Heizgerät und Leitungsverlegung

### Anschluss am Heizgerät, Verlegung Kraftstoffleitung und Kabelbaum Kraftstoffpumpe

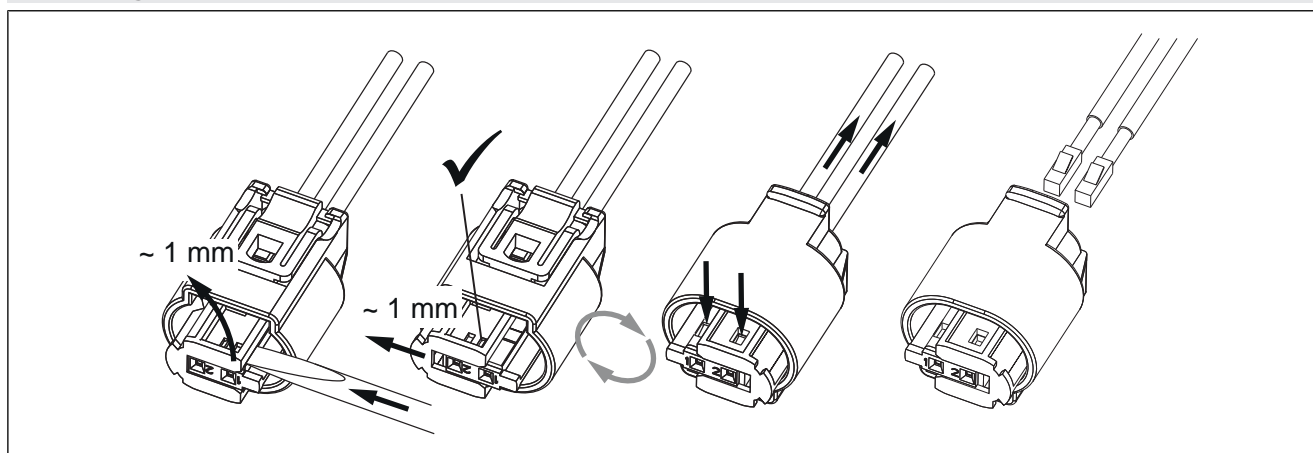

Abb. 28

- 1 Kraftstoffleitung und Kabelbaum Kraftstoffpumpe in Wellrohr  $\varnothing 10$  einziehen.
- 2 selbstfurchende Schraube 5x13, gummierte Rohrschelle  $\varnothing 15$
- 3 Schelle  $\varnothing 10$

- 1 Wellrohr an fzg.eigenen Leitungen entlang zum Unterboden verlegen.
- 4 Kabelbinder um Wellrohr und fzg.eigenen Halter

### Verlegung zum Unterboden

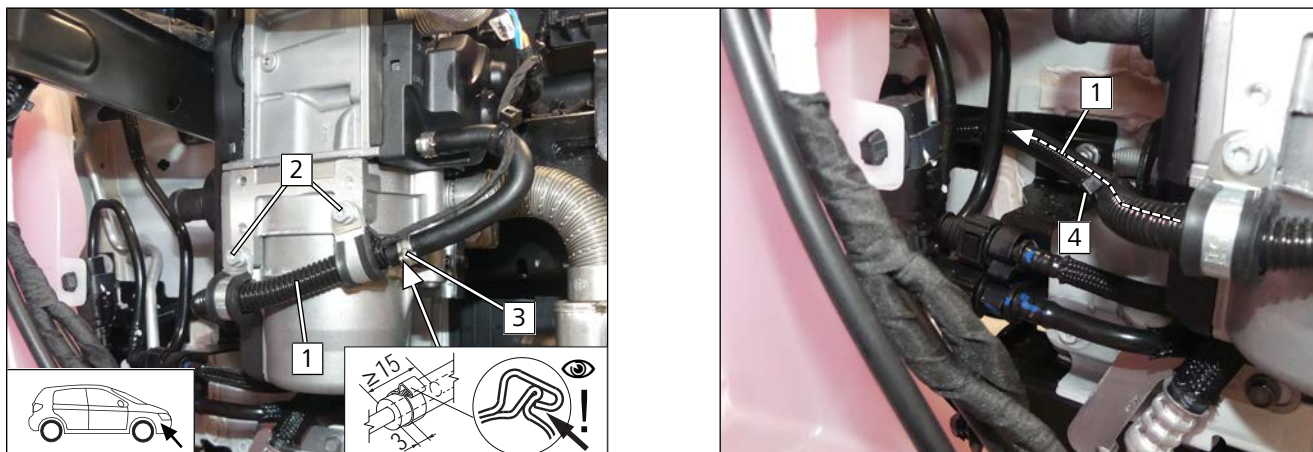

Abb. 29

- 1 Wellrohr an fzg.eigener Leitung entlang zum Unterboden verlegen und mit Kabelbinder befestigen.





## Verlegung am Unterboden



Abb. 30

- ▶ Kraftstoffleitung und Kabelbaum Kraftstoffpumpe **1** an fzg.eigenen Kraftstoffleitungen entlang zum Einbauort Kraftstoffpumpe **2** verlegen.
- ▶ Kraftstoffleitung ablängen und mit Kabelbinder befestigen.

## 11.2 Tankentnehmer einbauen

### Tankarmatur demontieren

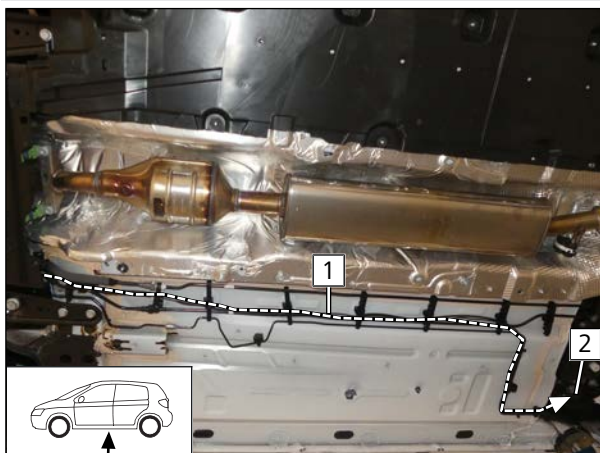

Abb. 31



Tank und Tankarmatur gemäß Herstellerangaben demontieren.

- ▶ Ring **1** lösen, Tankarmatur **2** demontieren.

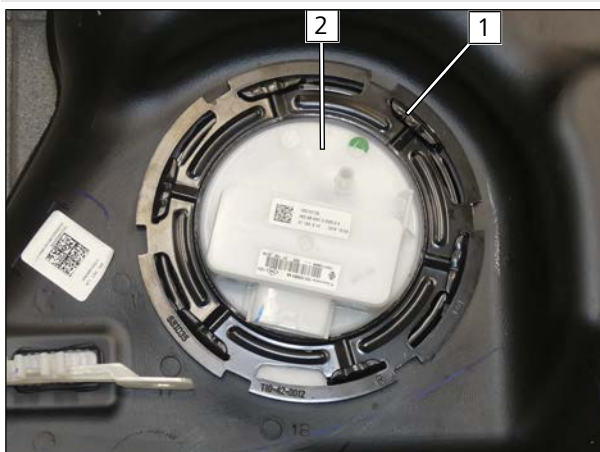
### Tankarmatur zerlegen



Abb. 32

- ▶ Verriegelung **1** lösen.
- ▶ Verriegelung **2** lösen.



## Bohrung für Tankentnehmer

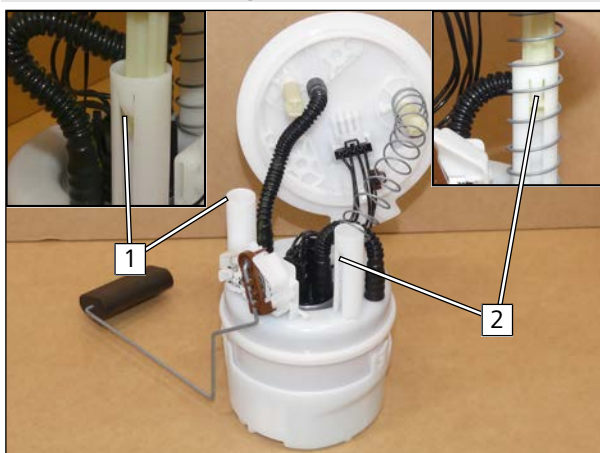

Abb. 33

**1** Bohrung  $\varnothing 6$  mittig in Vertiefung erstellen.

**2** Tankarmatur wieder einrasten.

## Tankentnehmer einsetzen, ausrichten und Abstände kontrollieren

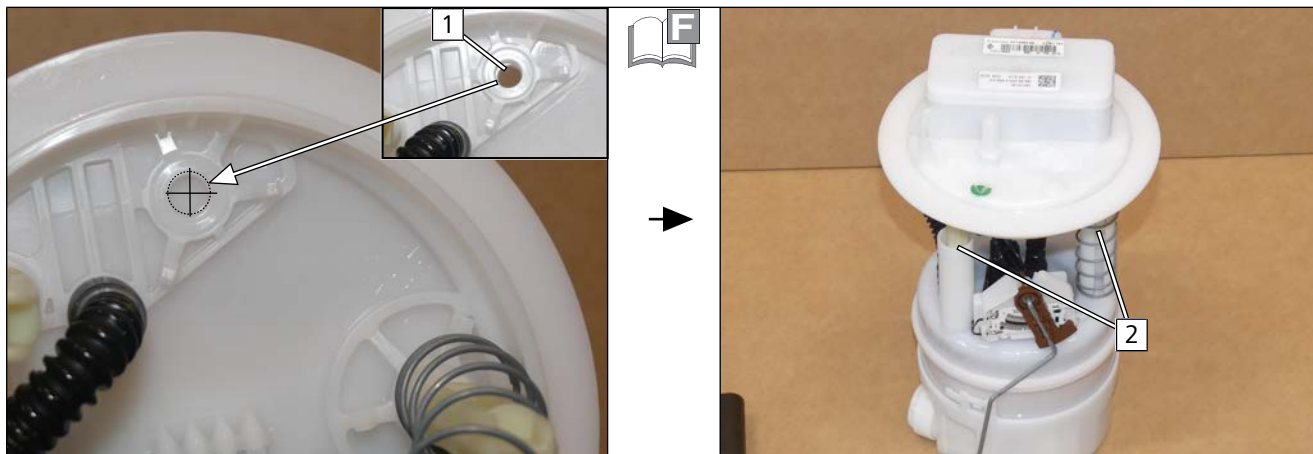



Abb. 34

**1** Tankentnehmer gemäß Schablone biegen und ablängen, in Bohrung einsetzen.

**2** Mutter festziehen.

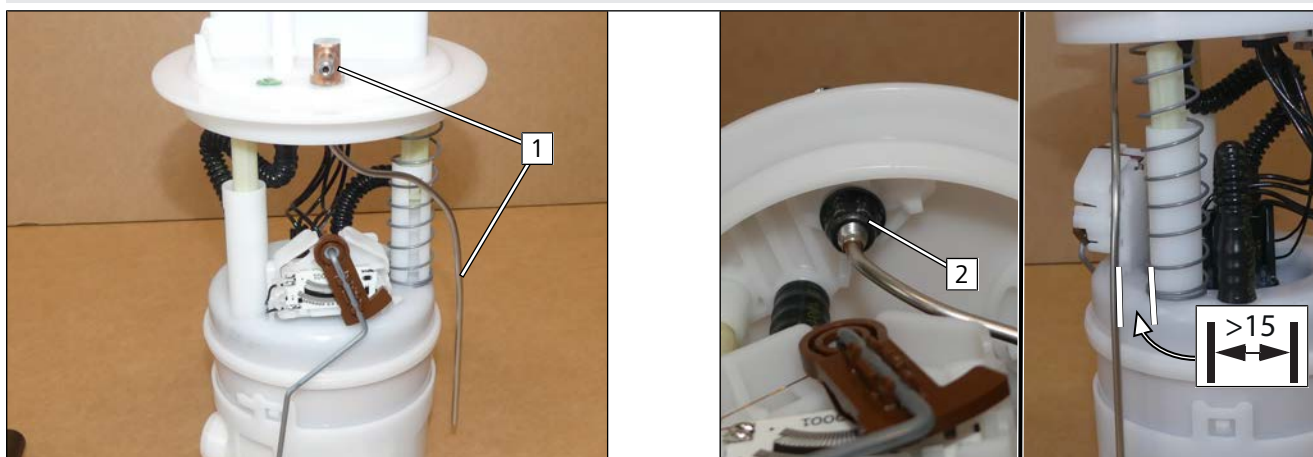
 Auf ausreichenden Abstand zu benachbarten Bauteilen achten, ggfs. korrigieren.

## Tankarmatur montieren



Abb. 35

 Tankarmatur **1** gemäß Herstellerangaben montieren.



## Kraftstoffleitung anschließen und sichern



Abb. 36

- 1 Schlauchstück 180°, Schelle Ø10 [2x]
- 2 Kraftstoffleitung Tankentnehmer
- 3 Krallenkabelbinder als Zugentlastung
- 4 selbstklebender Schaumstoffstreifen

## Tank montieren

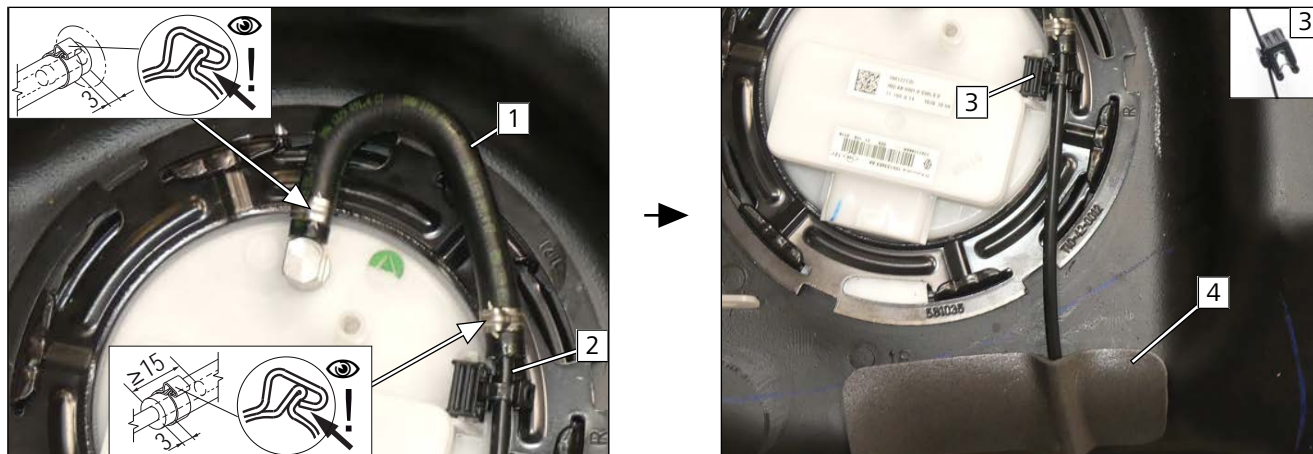

Abb. 37



Tank gemäß Herstellerangaben montieren.

- 1 Tank
- 2 Schraube lose montieren (spätere Montage Kraftstoffpumpe)

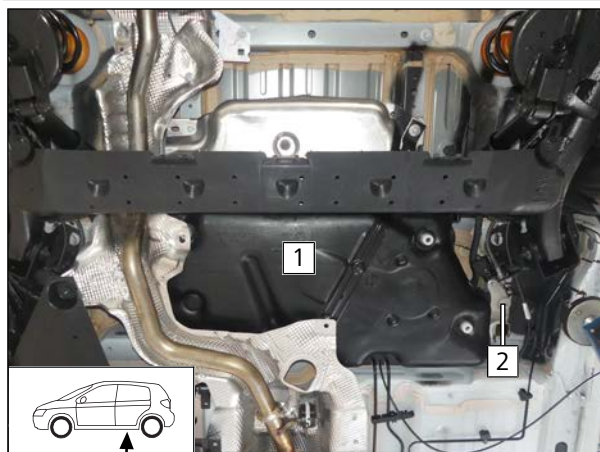



## 11.3 Kraftstoffpumpe montieren

### Lochband vorbereiten



Abb. 38

### Kraftstoffpumpe vormontieren



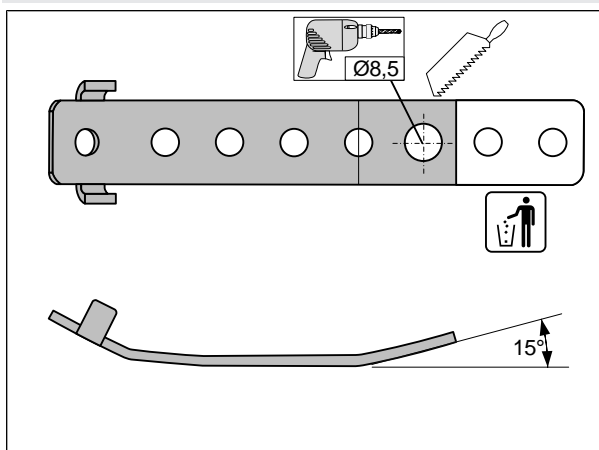

Abb. 39

 Ausrichtung von Kraftstoffpumpe und -schläuchen erfolgt anschließend bei der Montage.

- 1 Aufnahme Kraftstoffpumpe
- 2 Formschlauch 90°, Schelle Ø10
- 3 Kraftstoffpumpe

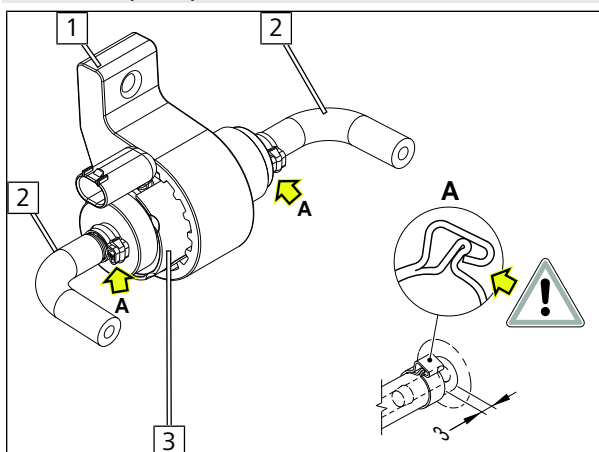

Abb. 40

- 1 Schraube M6x25, Stützwinkel, Aufnahme Kraftstoffpumpe, Lochband, Bundmutter



## Kraftstoffpumpe montieren

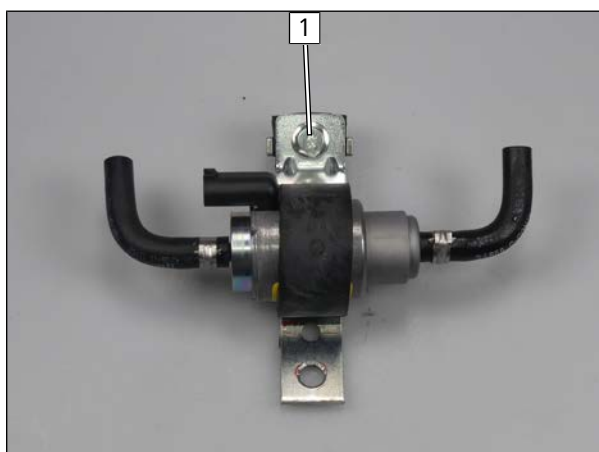

Abb. 41



Auf ausreichenden Abstand zum Tank achten, ggfs. korrigieren.

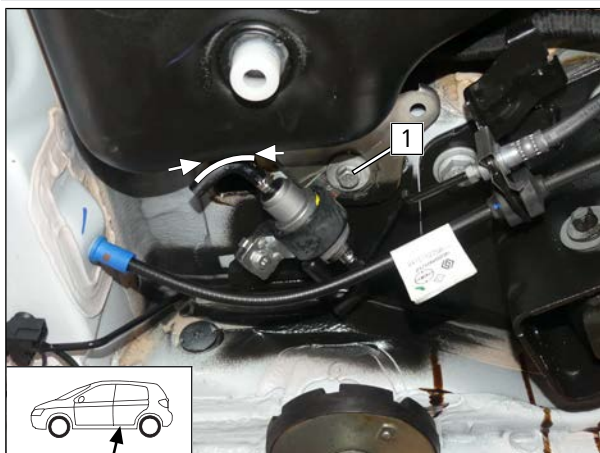

- 1 fzg.eigene Schraube, Lochband, fzg.eigenes Gewinde

## Montage Stecker X7 Kraftstoffpumpe



Abb. 42

## Verlegung Kraftstoffleitungen und Anschluss Kraftstoffpumpe

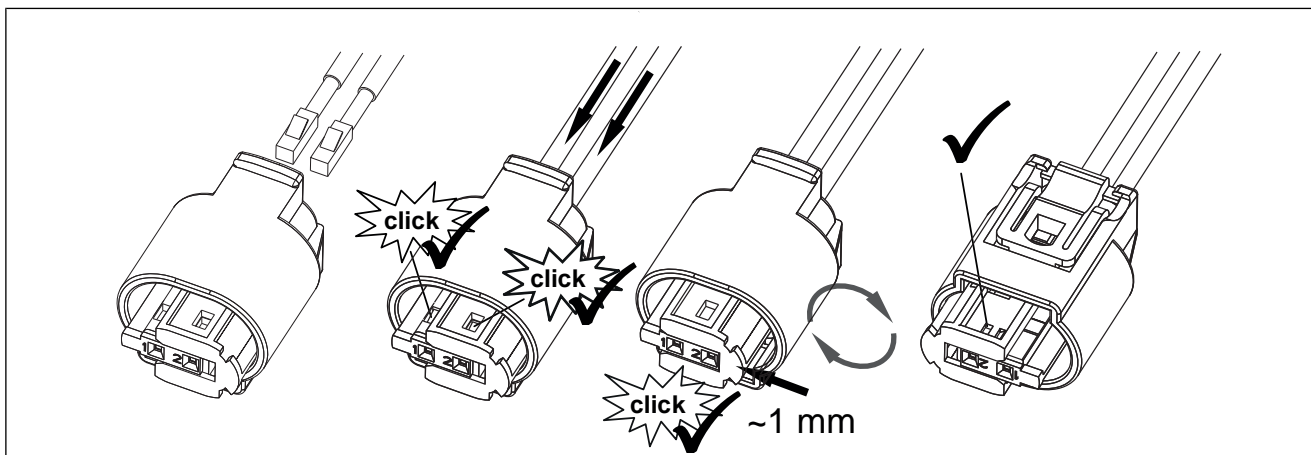

Abb. 43

- 1 Kraftstoffleitung Tankentnehmer  
2 Kraftstoffleitung Heizgerät

- 3 Schelle Ø10  
4 Kabelbaum Kraftstoffpumpe, Stecker X7 montiert

► Kraftstoffleitungen mit Kabelbinder befestigen.

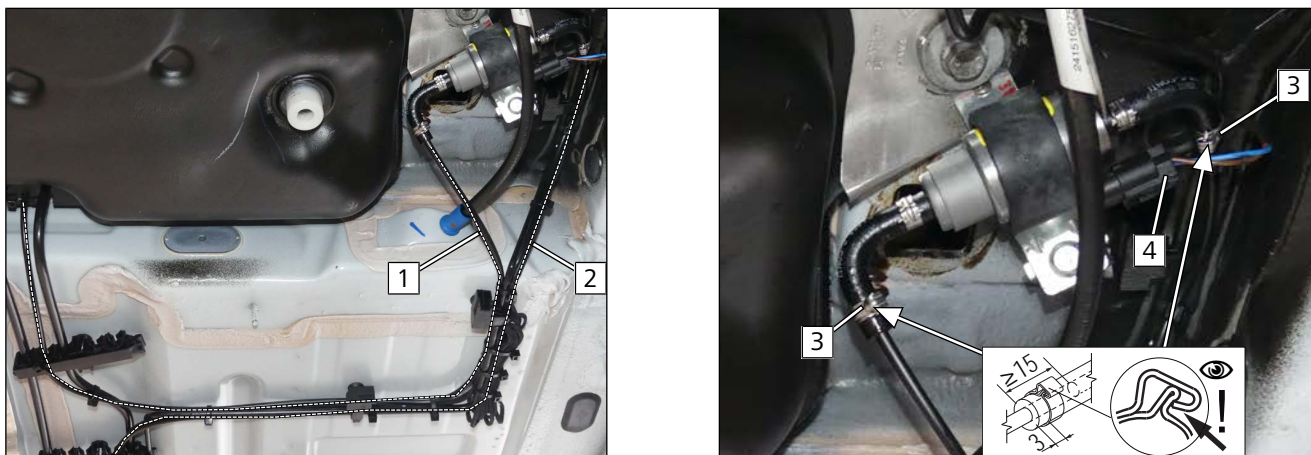

## 12 Kühlmittel

### 12.1 Vorarbeiten

#### Schläuche ablängen/zuordnen

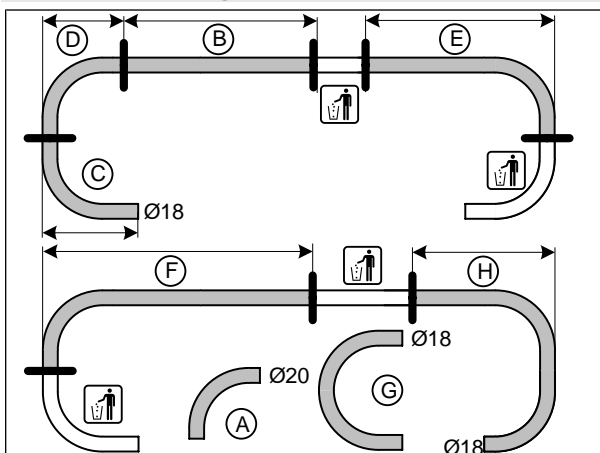

(A)	Formschlauch 90°
(B)	870
(C)	70
(D)	50
(E)	980
(F)	1250
(G)	Formschlauch 180°
(H)	500

Abb. 44

#### Gewebeschrumpfschlauch montieren



Abb. 45

1 Profilgummi

#### Schlauchgruppe Doppelrückschlagventil vorbereiten

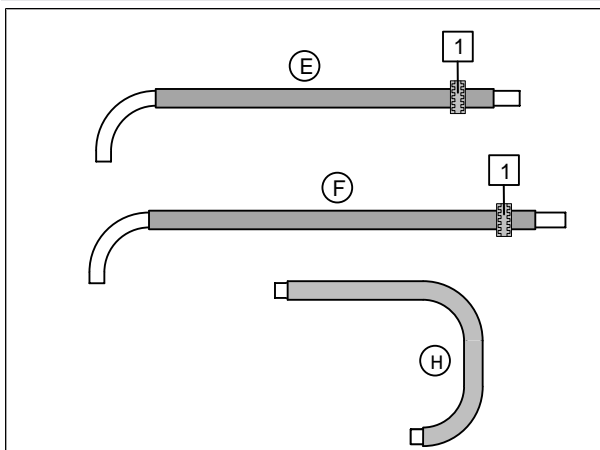

Abb. 46

1 Doppelrückschlagventil  
2 Profilgummi



## Einnietmutter einziehen

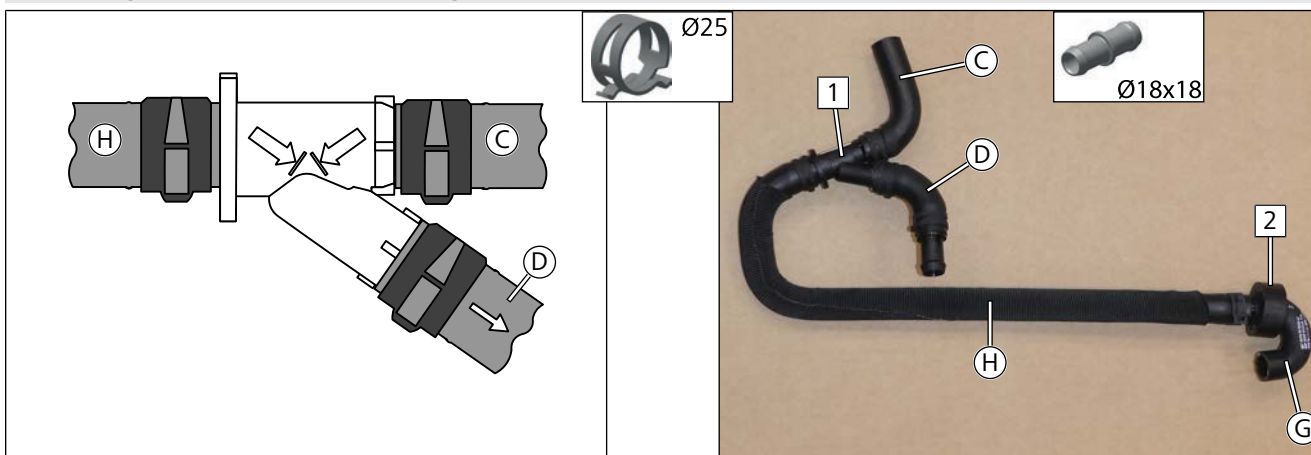

Abb. 47

- 1 Einnietmutter, fzg.eigene Bohrung Ø9

## Lochband vorbereiten

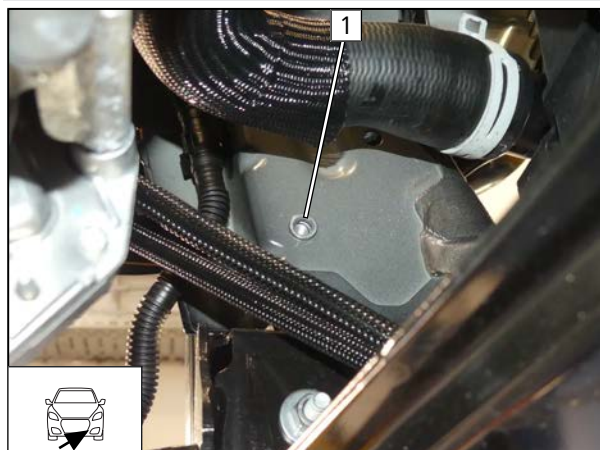

Abb. 48

## Kühlmittelpumpe vorbereiten

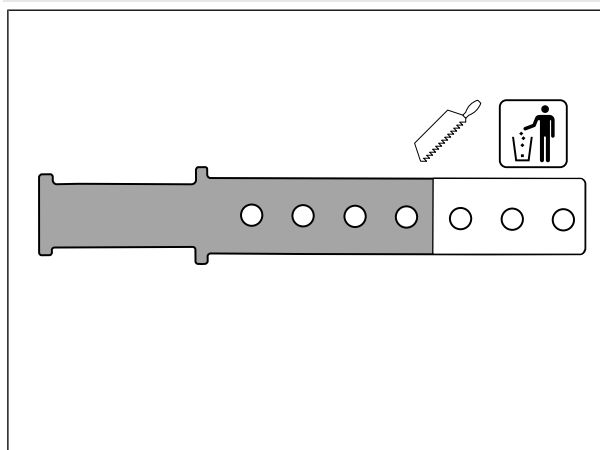

Abb. 49

- 1 Aufnahme Kühlmittelpumpe
- 2 Kühlmittelpumpe
- 3 vorbereitetes Lochband



## Kühlmittelpumpe montieren

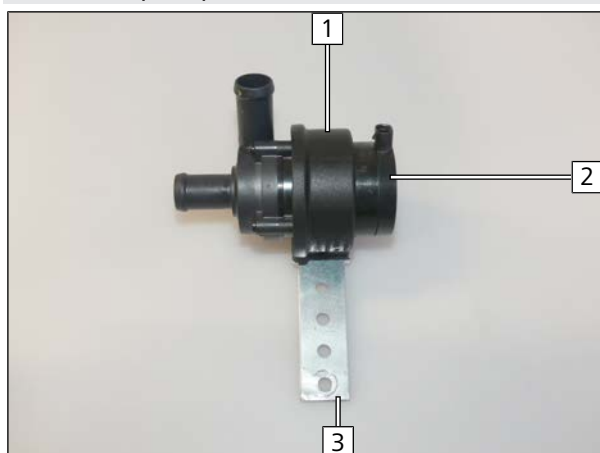

Abb. 50

- 1 Kühlmittelpumpe
- 2 Schraube M6x20, Federring, Lochband Kühlmittelpumpe, vormontierte Einnietmutter

## Stecker Kabelbaum Kühlmittelpumpe montieren

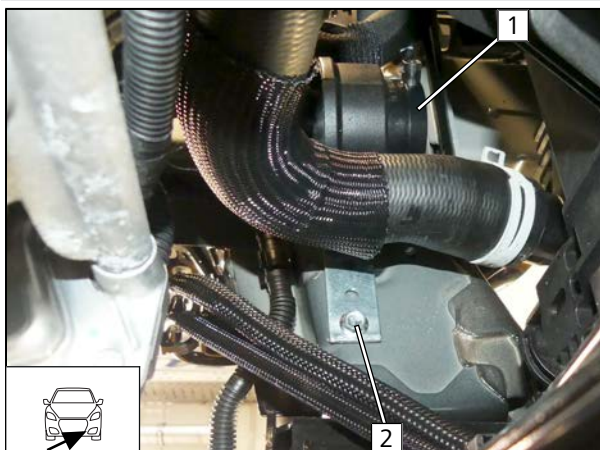

Abb. 51

- 1 Stecker Kabelbaum Kühlmittelpumpe



## 12.2 Schema Schlauchverlegung

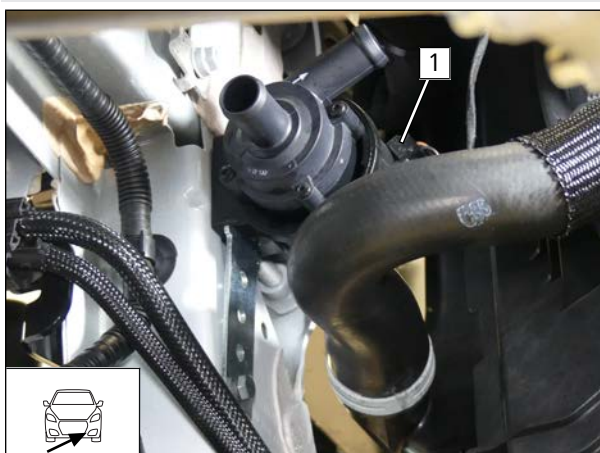

Abb. 52

Alle nicht bezeichneten Federbandschellen  = Ø25

Alle nicht bezeichneten Verbindungsrohre  = Ø18x18

**1** T-Stück Ø20x20x20; **2** Profilgummi; **3** fzg.eigene Federbandschelle

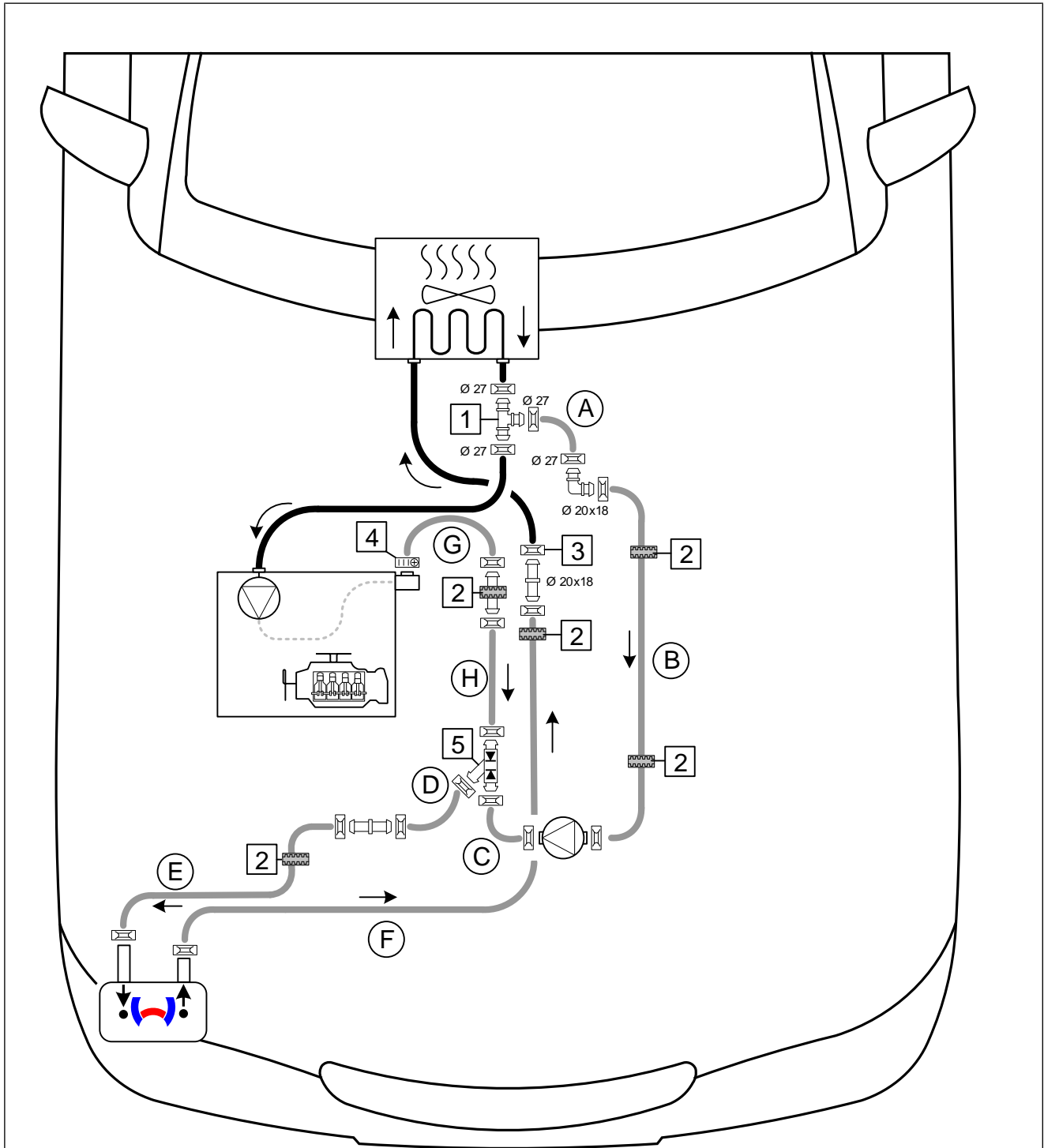
**4** Schraubschelle Ø16-27; **5** Doppelryckschlagventil





## 12.3 Erstellung Kühlmittelkreislauf

### Trennstelle

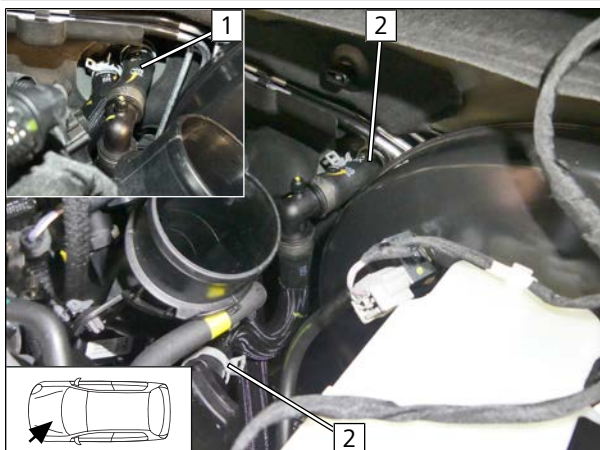

- ▶ Schlauch Wärmeübertragerausgang/Motoreingang **1** demontieren. Federbandschellen **2** werden wiederverwendet.

Abb. 53

### Fzg.eigenen Schlauch vorbereiten



- ▶ Gewebeschutz im markierten Bereich **1** entfernen.
- 2** Schlauchstück Wärmeübertragerausgang
- 3** Schlauchstück Motoreingang

Abb. 54

### Schlauchgruppe T-Stück vorbereiten



alle Federbandschellen Ø27

- 1** Schlauchstück Wärmeübertragerausgang
- 2** T-Stück Ø20x20x20
- 3** Schlauchstück Motoreingang

Abb. 55



## Schläuche **A** und **B** verbinden



Abb. 56

- 1 Profilgummi
- 2 vorbereitete Schlauchgruppe T-Stück

## Schlauchgruppe T-Stück montieren

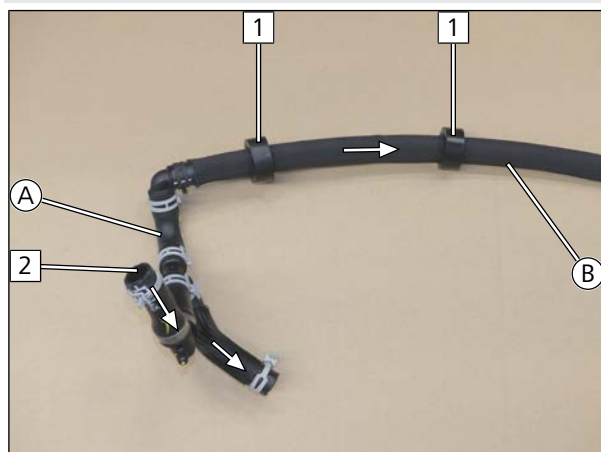

Abb. 57



Gefahr der Beschädigung von Bauteilen

- Auf ausreichenden Abstand zu benachbarten Bauteilen achten, ggfs. korrigieren. Dies gilt auch für die nachfolgenden Arbeitsschritte.

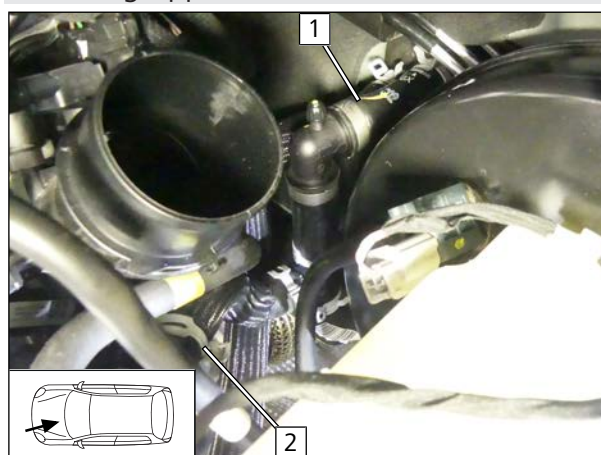
- 1 Schlauchstück Wärmeübertragerausgang
- 2 Schlauchstück Motoreingang

## Schlauch **B** verlegen



Abb. 58



Auf ausreichenden Abstand zu benachbarten Bauteilen achten, ggfs. korrigieren.

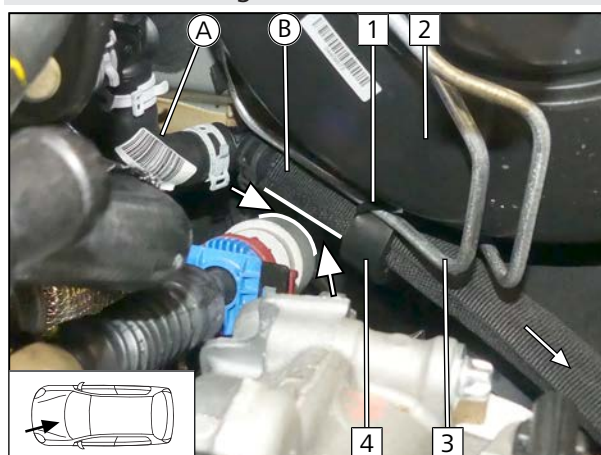

- Schlauch **B** unterhalb des Bremskraftverstärkers **2** zur linken Fzg.-Seite verlegen.

- 1 Kabelbinder
- 2 Bremskraftverstärker
- 3 Bremsleitung
- 4 Profilgummi





Abb. 59

- 1 Schraube M6x20, gummierte Rohrschelle Ø25, fzg.eigene Bohrung, Bundmutter M6
- 2 Bremsleitung
- 3 Kabelbinder
- 4 Profilgummi

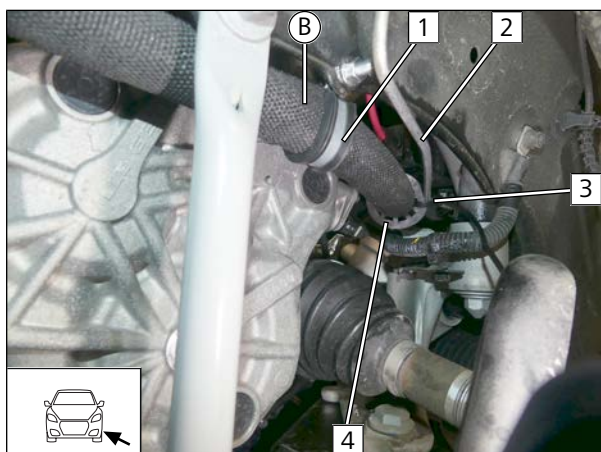

Abb. 60

- 1 Schraube M6x20, Karosseriescheibe, fzg.eigene Bohrung, Winkel, Mutter
- 2 Schraube M6x20, gummierte Rohrschelle Ø25, Winkel, Bundmutter M6

### Schlauch **B** an Kühlmittelpumpe anschließen

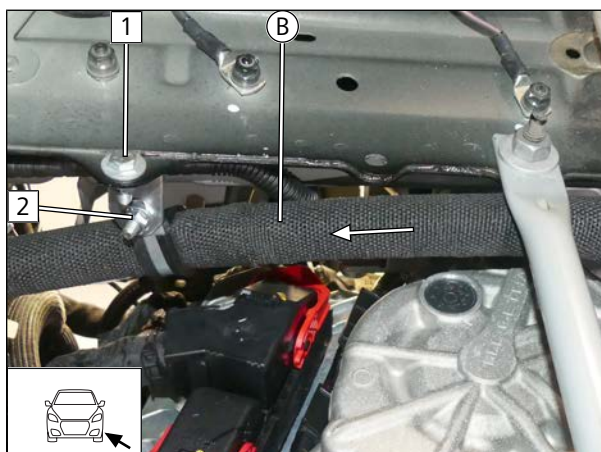

Abb. 61

- 1 Kühlmittelpumpe



## Schlauch Motorausgang/Wärmeübertragereingang demontieren

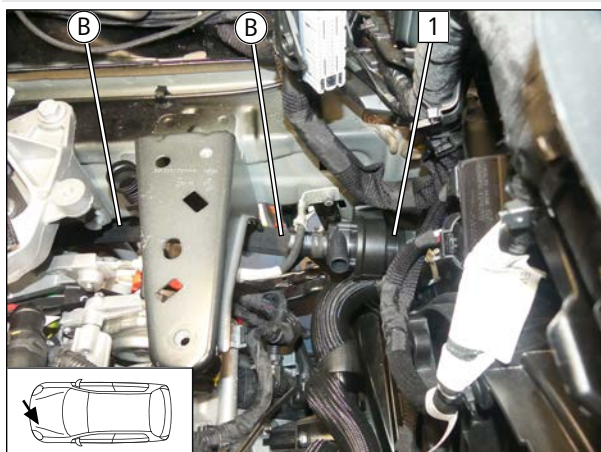

Abb. 62

- Schlauch Motorausgang/Wärmeübertragereingang **1** von Stutzen Motorausgang abziehen. Fzg.eigene Federbandschelle wird wiederverwendet.

## Anschluss Motorausgang

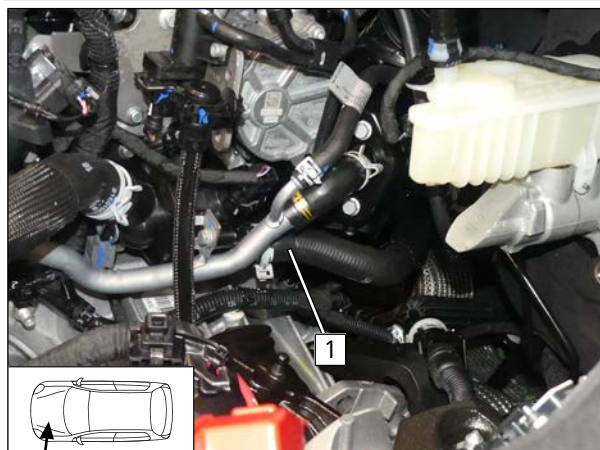

Abb. 63

- 1** Schraubschelle Ø16-27

## Schlauchgruppe Doppelrückschlagventil montieren

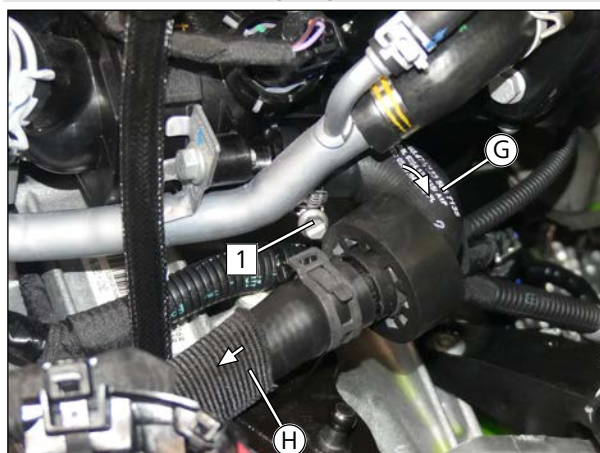

Abb. 64

- 1** Doppelrückschlagventil
- 2** Kühlmittelpumpe
- 3** Schlauchhalter zwischen Schlauch **H** und fzg.eigenen Schlauch
- 4** Kabelbandschlauchhalter zwischen Schlauch **D** und fzg.eigenen Kabelbaum



## Schlauch (H) befestigen

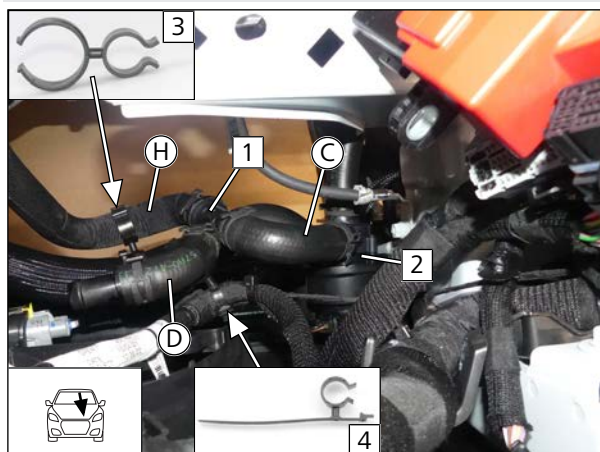

Abb. 65



Auf ausreichenden Abstand zu benachbarten Bauteilen achten, ggfs. korrigieren.

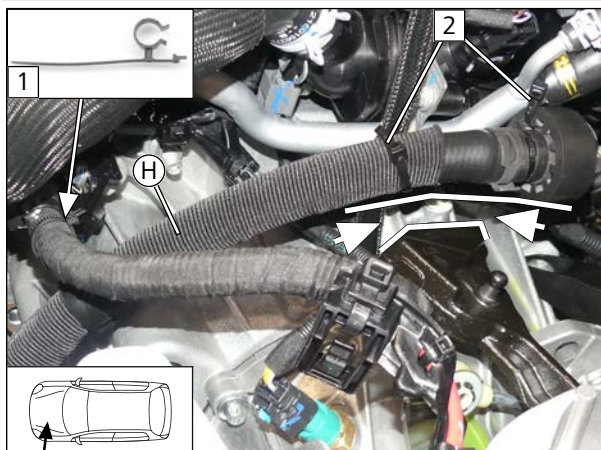

- 1 Kabelbandschlauchhalter zwischen Schlauch (H) und fzg.eigenen Kabelbaum
- 2 Kabelbinder

## Lochband montieren



Abb. 66

- 1 Lochband an fzg.eigener Schraube

## Schlauch (E) an HG/IN anschließen

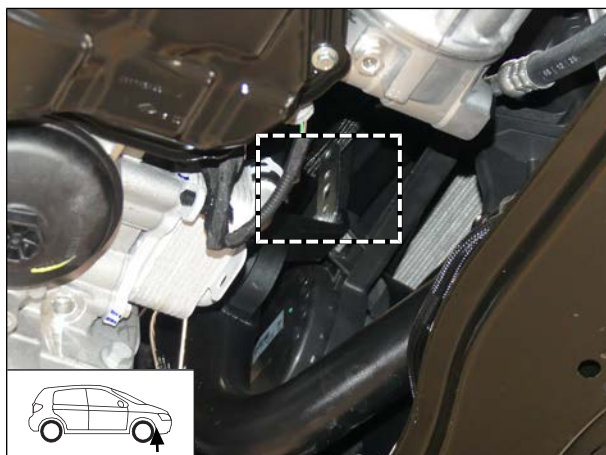

Abb. 67

- 1 HG/IN



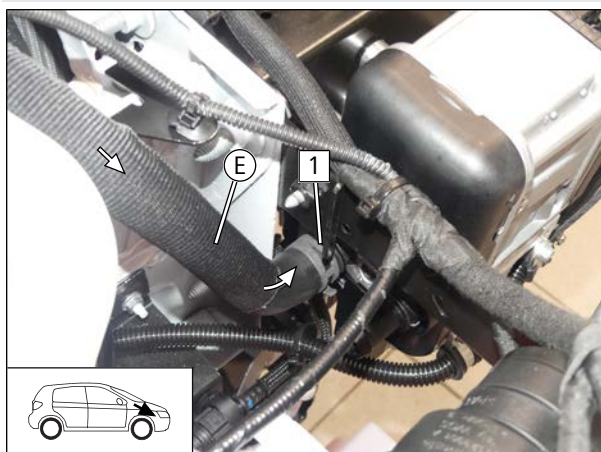

## Schlauch ⑤ verlegen



Abb. 68

► Schlauch ⑤ zur Kühlmittelpumpe verlegen.

## Schläuche ⑤ und ④ verbinden

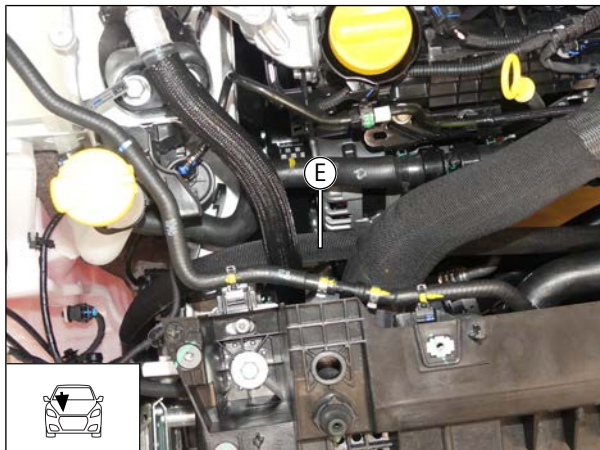

Abb. 69

- 1 Kabelbinder durch Profilmgummi und um fzg.eigenen Schlauch
- 2 Kabelbinder um Schlauch ⑤ und durch vormontiertes Lochband

## Schlauch ⑥ an HG/OUT anschließen

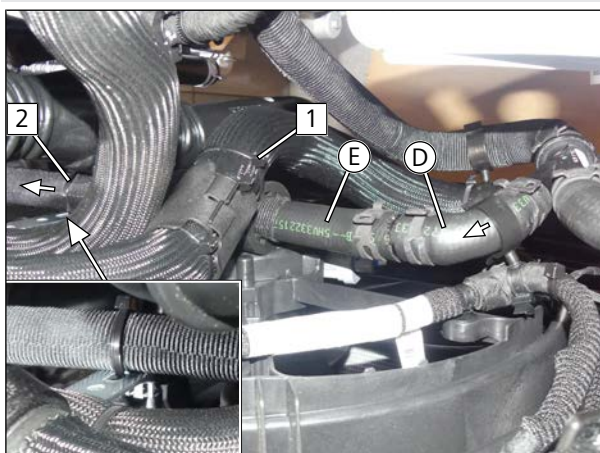

Abb. 70

- 1 HG/OUT



## Schlauch **F** verlegen

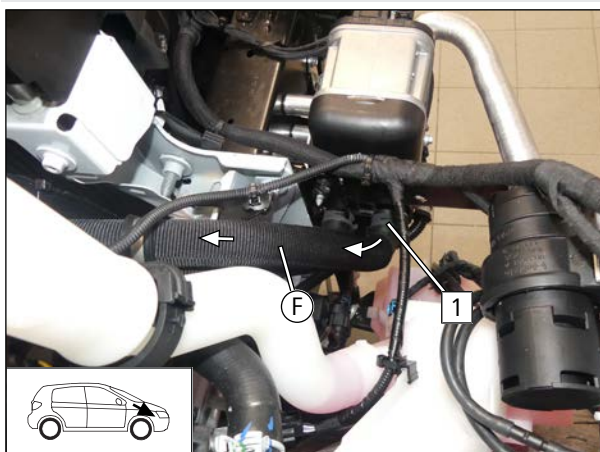

Abb. 71

- 1 Schraube mit Sperrkant M6x16, fzg.eigener Halter, gummierte Rohrschelle Ø38, Mutter

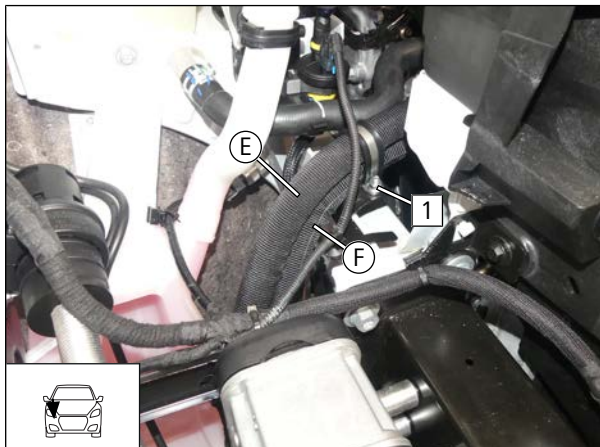

Abb. 72

► Schläuche **E** und **F** zusammen verlegen und mit Kabelbinder befestigen.

- 1 Schlauchhalter zwischen Schlauch **F** und fzg.eigenen Schlauch
- 2 Kabelbinder um Schlauch **F** und durch vormontiertes Lochband

## Schlauch **F** an Wärmeübertragereingang anschließen

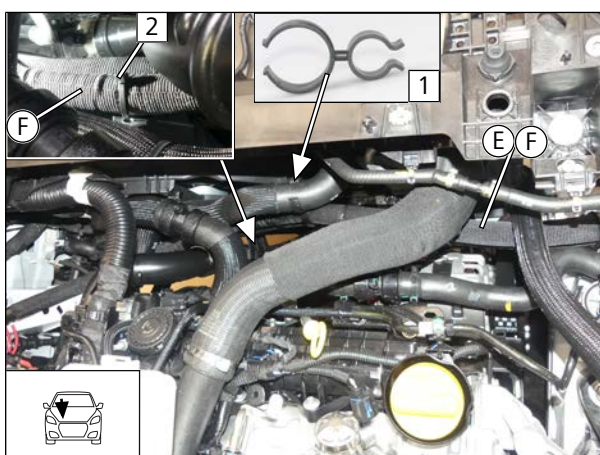

Abb. 73

- 1 Schlauchstück Wärmeübertragereingang
- 2 fzg.eigene Federbandschelle
- 3 Kabelbinder mit fzg.eigenem Kabelbinder verkreuzen, Schlauch **F** damit befestigen



## Schlauch befestigen

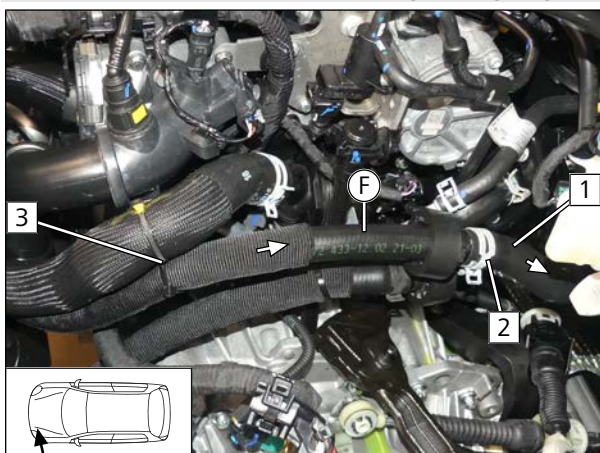

Abb. 74

- 1 Schlauchstück Wärmeübertragereingang
- 2 Schlauchhalter zwischen Schlauchstück Wärmeübertragereingang und fzg.eigenen Schlauch

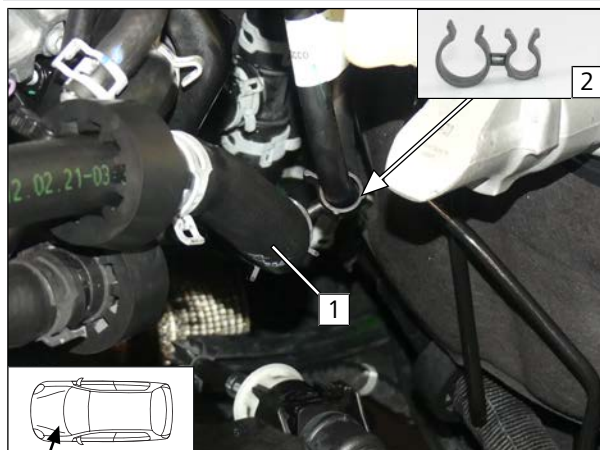

Abb. 75

- 1 Schlauchhalter zwischen Schlauchstück Wärmeübertragereingang und Schlauch Wärmeübertragerausgang/Motoreingang

## Abstand kontrollieren



Abb. 76



Auf ausreichenden Abstand zu benachbarten Bauteilen achten, ggfs. korrigieren.







## 13 Abschließende Arbeiten Unterboden und Motorraum

### Montage EFIX - Arbeitsschritte E1,E2



Abb. 77

- 1 Unterbodenverkleidung
- 2 Lochbild übertragen

- 3 Bohrung

### Arbeitsschritte E3, E4

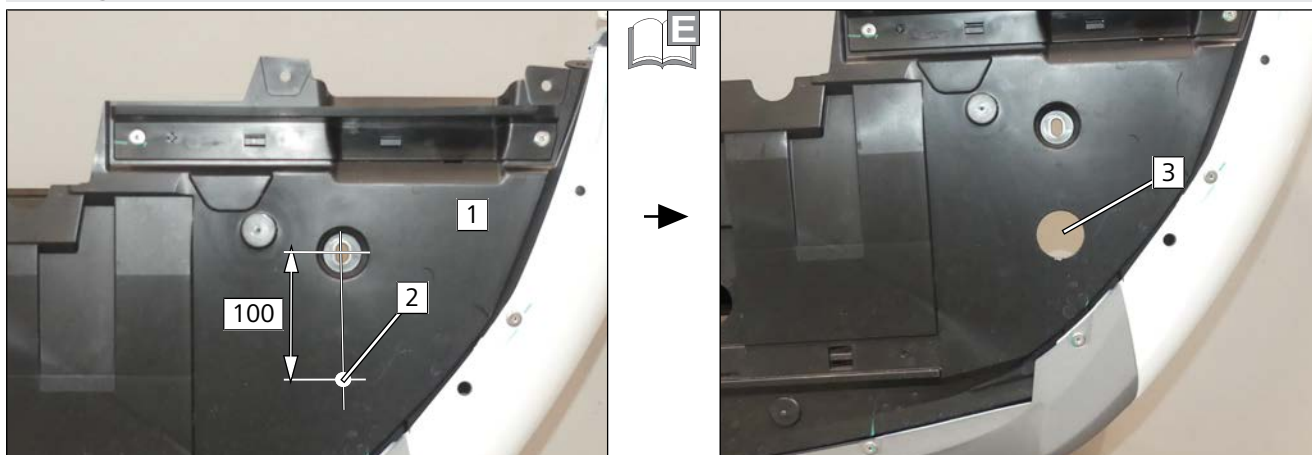

Abb. 78

- 1 EFIX
- 2 Lochbild übertragen

- 3 Bohrung

### Arbeitsschritt E5

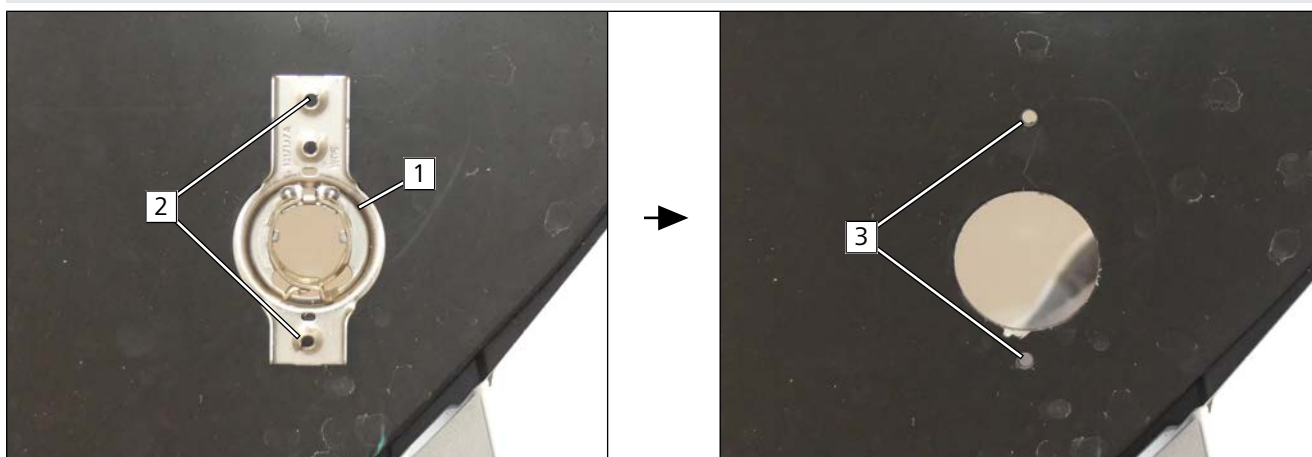

Abb. 79

- 2 Blechschraube 5x13

► Montage Abgasleitung **a2** in EFIX **1** erfolgt bei Montage Stoßfänger.

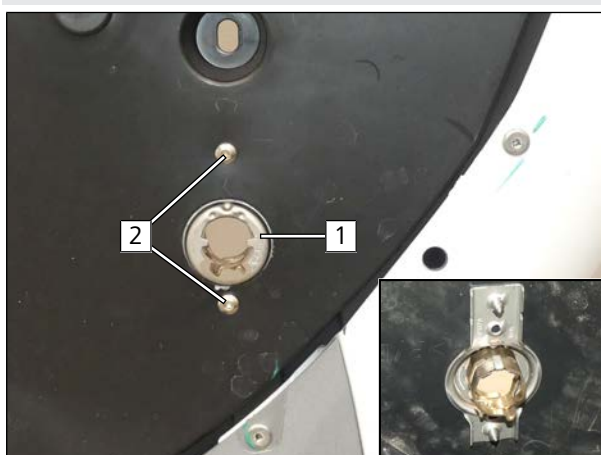

## Fzg.eigene Plusleitung vorbereiten



Abb. 80

- 1 Fzg.eigene Kunststoffhalterung entfernen.
- 2 Ltg. mit Wellrohr Ø13 geschlitzt ummanteln.
- 3 Kabelbinder

## Kabelbinder am Batterieträger vormontieren



Abb. 81

- 1 Krallenkabelbinder

## Fzg.eigene Plusleitung verlegen und befestigen

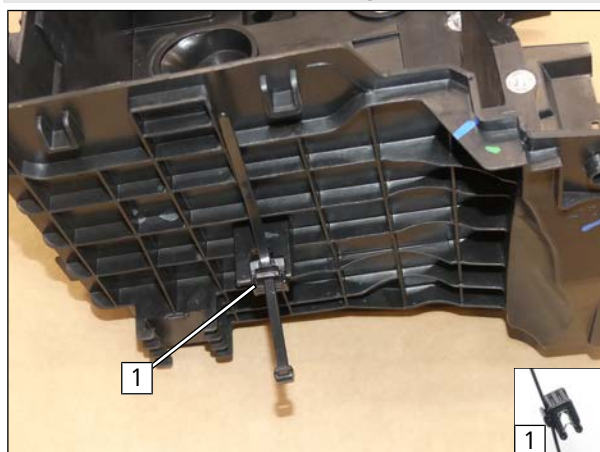

Abb. 82



Auf ausreichenden Abstand zu benachbarten Bauteilen achten, ggfs. korrigieren.

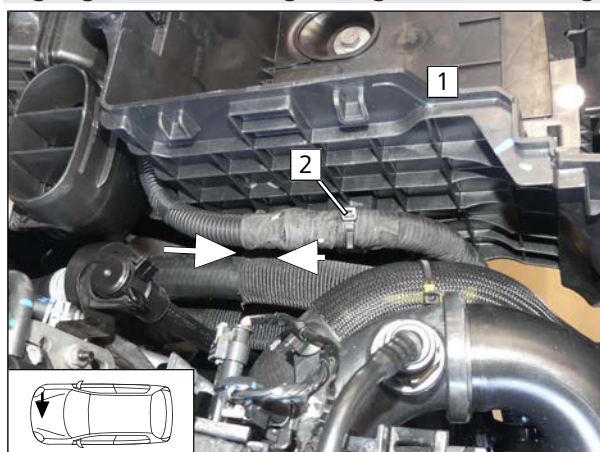

- 1 Batterieträger montieren.
- 2 Krallenkabelbinder schließen.





## Verlegung und Anschluss Plusleitung



Abb. 83

- ▶ Öffnung aus Batteriekasten ausschneiden, ca. 10 mm.
- ▶ Kantenschutz 50 lg. ablängen, 2x 20 lg. **1**.

- 1** fzg.eigener Stehbolzen Pluspol, Kabelschuh, Zahnscheibe, Bundmutter M6
- 2** Plusleitung

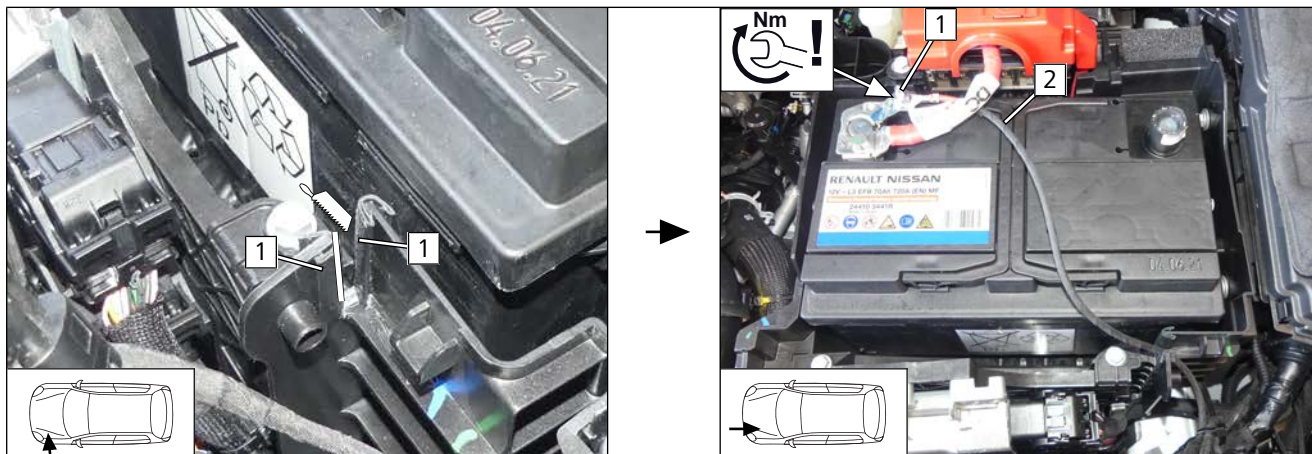

Anzugsdrehmoment beachten



## 14 Elektrik Innenraum - Fzg. mit Klimaautomatik

### 14.1 Vorbereitung Elektrik

#### Leitungen vorbereiten / zuordnen



Abb. 84



Leitungsabschnitte behalten ihre Nummerierung im gesamten Dokument.

- 1 Flachfederkontakt
- 1 Ltg. rt Gebläsekabelbaum
- 2 Ltg. sw Gebläsekabelbaum
- 3 Ltg. gn Kabelbaum PWM-Steuerung
- 4 Ltg. gn/sw Kabelbaum PWM-Steuerung

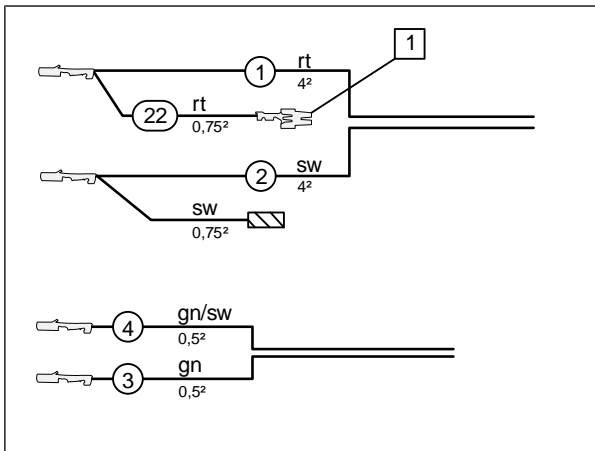

Abb. 85

- 1 Flachfederkontakt 4.8
- 2 Flachsteckhülse 6.3

#### Ansicht LIN GW

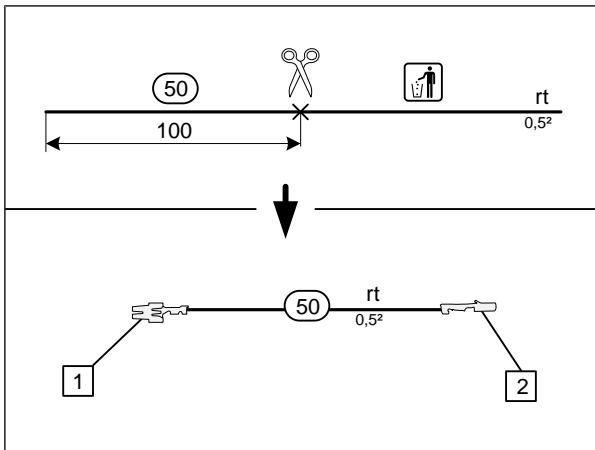

Abb. 86

► Einstellwerte des LIN GW bei Inbetriebnahme der Heizung kontrollieren, ggf. anpassen.

Parameter	Einstellwert
Duty-Cycle	nicht relevant
Frequenz	nicht relevant
Spannung	5,3 V
Funktion	LIN

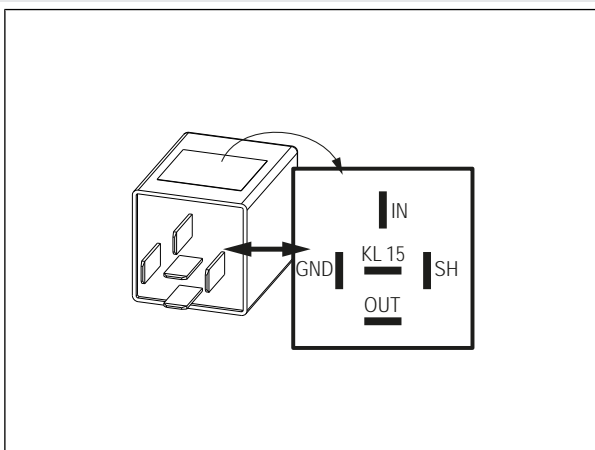

### Sockel LIN GW und RSH verrasten, Leitungen anschließen



Abb. 87

### Lochband vorbereiten, Sockel RSH vormontieren

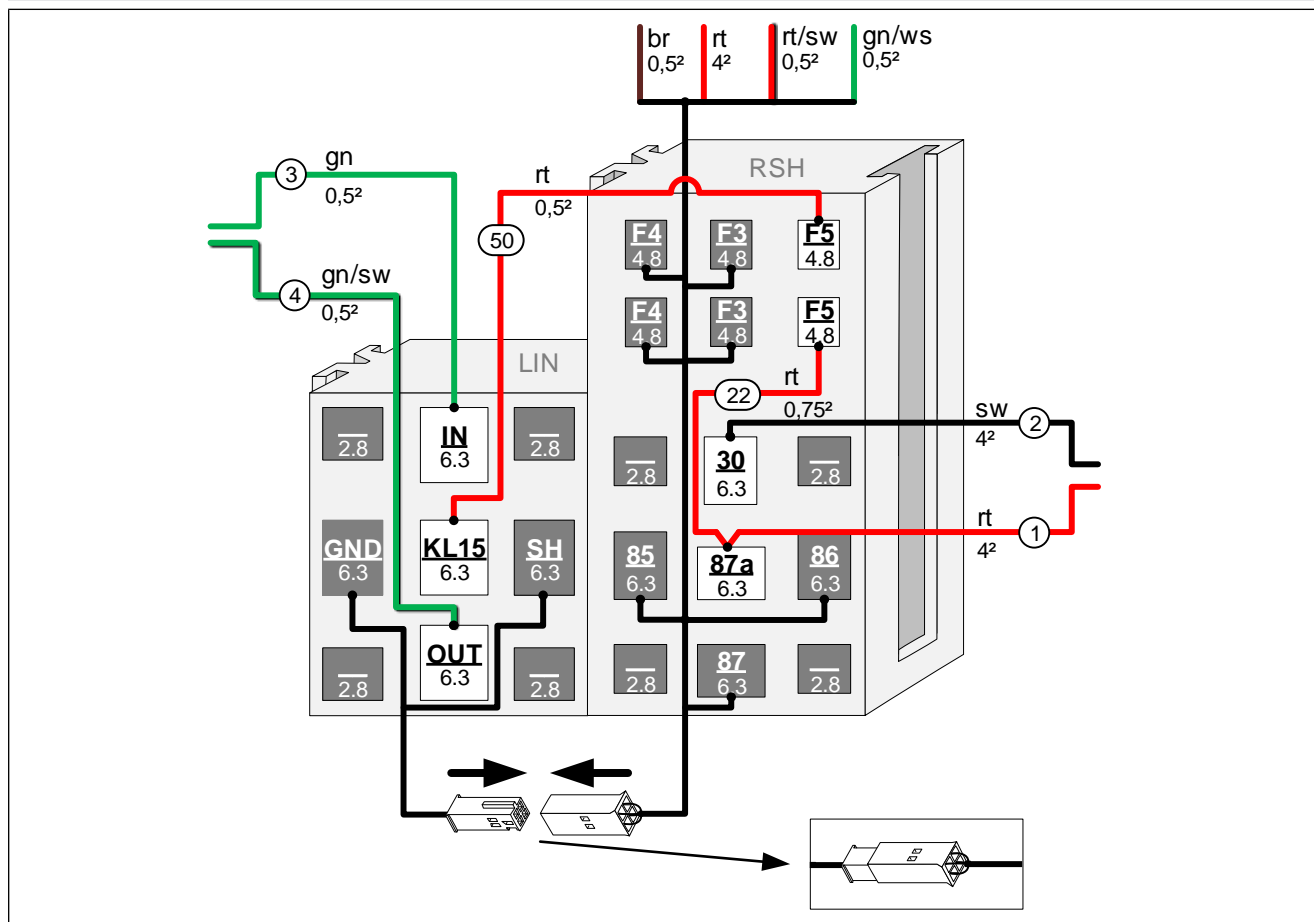

Abb. 88

- 1 Schraube M5x16, Karosseriescheibe, RSH, Lochband, Karosseriescheibe, Mutter



## K1-Relais, LIN GW sowie Sicherungen F4 und F5 montieren

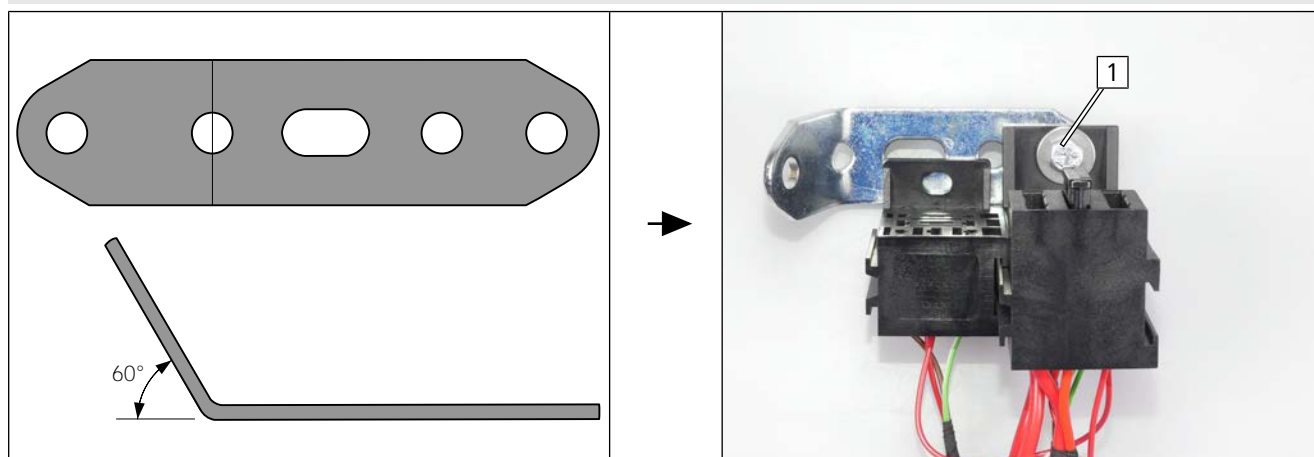
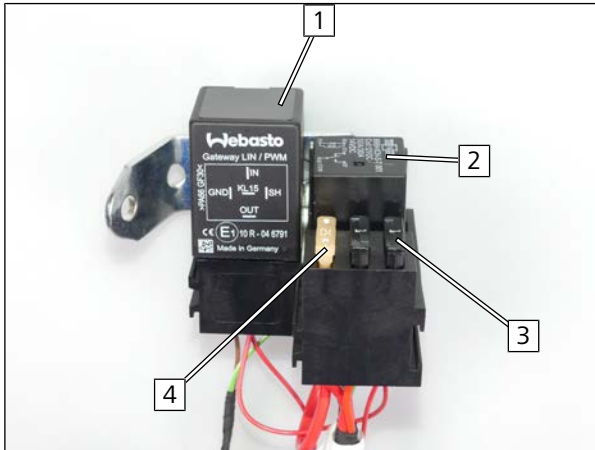

- 1 LIN GW
- 2 K1-Relais
- 3 Sicherung F5 1 A
- 4 Sicherung F4 25 A

Abb. 89



## 14.2 Systemschaltplan - Fzg. mit Klimaautomatik



Interaktiver Schaltplan mit WD Code **10389** unter <https://my.webasto.com>



Abb. 90



## Legende Systemschaltplan

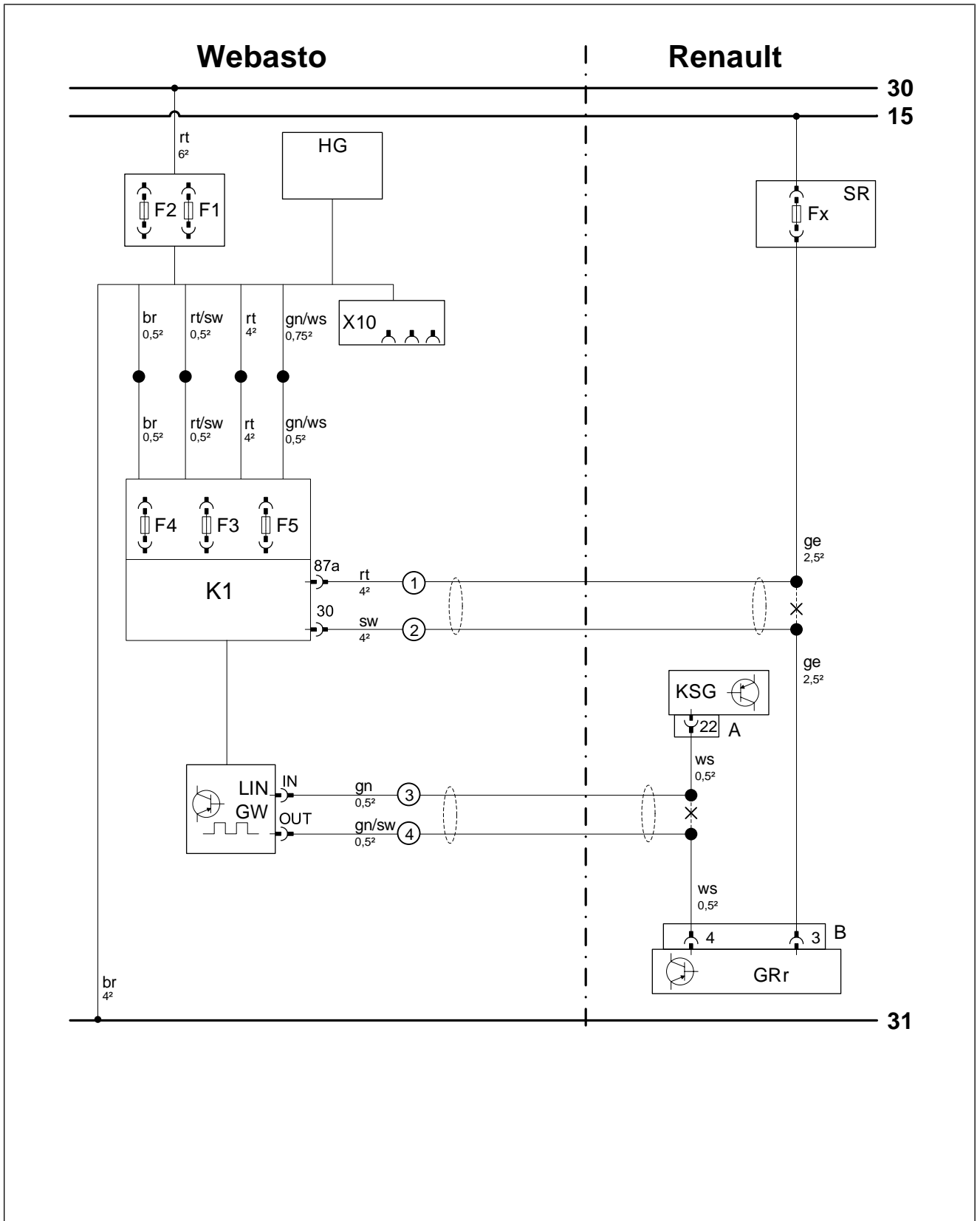

Stecker- und Bauteilbezeichnungen des Fahrzeugs sind von Webasto frei gewählt.  
Leitungsfarben können variieren.

Bauteile Fahrzeug			
Abk.	Bauteil	Abk.	Bauteil
SR	Sicherungs- und Relaisbox	GRr	Gebäleregler
Fx	Sicherung 40 A	B	Stecker GRr
KSG	Klimasteuergerät		
A	Stecker KSG		

Bauteile Webasto		Symbole	
Abk.	Bauteil	Grafik	Bezeichnung
A	Stiftstecker Kabelbaum CLR Modul	X	Trennstelle
B	Buchsenstecker Kabelbaum CLR Modul	●	vorhandene elektrische Verbindung
C	Stiftstecker Adapterkabelbaum	●	neue elektrische Verbindung
D	Buchsenstecker Adapterkabelbaum	⊖ ⊖	Kabelbaumabschnitt oder Isolierschlauch
E	Stiftstecker Kabelbaum Plug & Play	!	Ltg. isolieren und wegbinden
F	Buchsenstecker Kabelbaum Plug & Play	Y	Anschluss erfolgt in der Einbaudokumentation zum Heizgerät
CCL GW	Micro Gateway CAN CAN LIN		
CL GW	Micro SPS CAN / WBus (Gateway CAN LIN)		
CLR	CAN LIN Rxx (Kaltstart Modul)		
D1	Diode		
D2	Diodengruppe		
F0	Zusatzsicherung Spannungsversorgung		
F1	Hauptsicherung Heizgerät		
F2	Hauptsicherung Gebläseansteuerung Innenraum		
F3	Sicherung Bedienelement		
F4	Sicherung Gebläseansteuerung		
F5	Zusatzsicherung		
HG	Heizgerät TT-Evo		
K1	K1-Relais		
K2	K2-Relais		
K3	K3-Relais		
LA	Leistungsadapter		
LIN GW	Gateway LIN		
MV	Magnetventil		
PWM GW	Gateway LIN / PWM (Pulsweitenmodulator)		
RSH	Relaissicherungshalter Innenraum		
RTD	Temperatursensor		
X10	Buchsenstecker Bedienelement		
X24	Buchsenstecker RSH		
		Leitungsfarben	
Abk.	Farbe		
bg	beige		
bl	blau		
br	braun		
dbl	dunkelblau		
dgn	dunkelgrün		
ge	gelb		
gn	grün		
gr	grau		
hbl	hellblau		
hgn	hellgrün		
la	lachs		
or	orange		
pk	pink		
ro	rosa		
rt	rot		
sw	schwarz		
vi	violett		
ws	weiß		



## 14.3 Gebläseansteuerung - Fzg. mit Klimaautomatik

### Sicherungs- und Relaisbox lösen



Abb. 91

- 1 Sicherungs- und Relaisbox

### RSH montieren

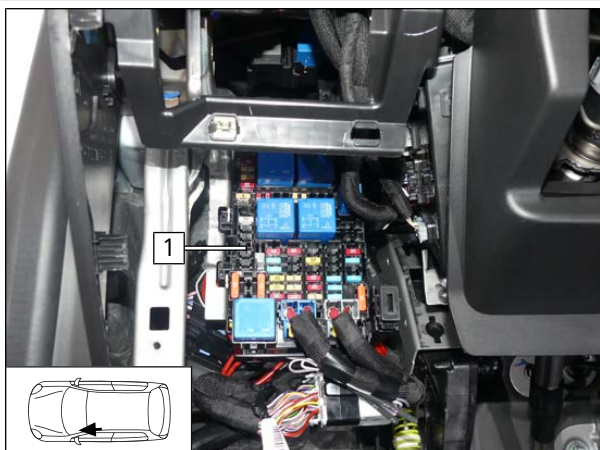

Abb. 92

- An Pos. **1** in vorhandene Bohrung Einnietmutter einziehen und RSH montieren.

- 1 Schraube mit Sperrkant M6x16, Lochband, Einnietmutter

### Kabelbäume farbgleich verbinden

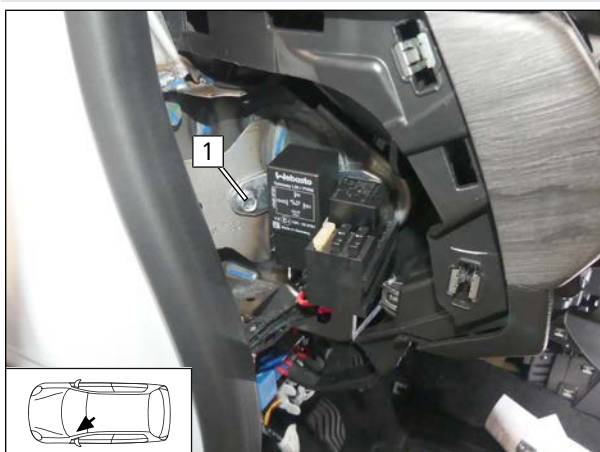

Abb. 93





## Ansicht Sicherungs- und Relaisbox

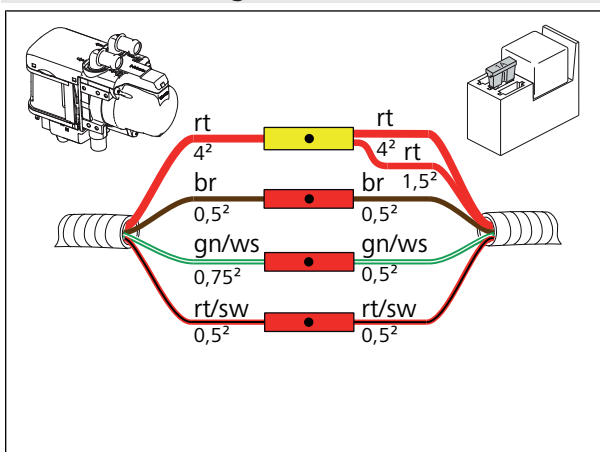

Abb. 94



Alle nachfolgenden elektrischen Verbindungen gemäß Systemschaltplan herstellen.

- 1 Sicherungs- und Relaisbox
- 2 Sicherung Fx (Gebläseeinheit)
- 3 Ltg. ge Sicherung Fx

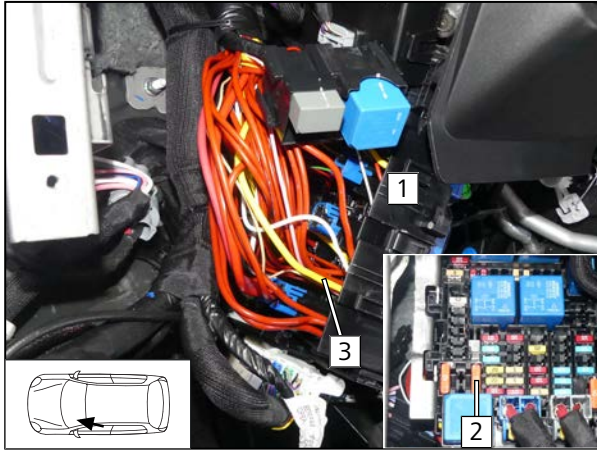
## Anschluss Gebläseregler



Abb. 95

- 1 Ltg. ge Sicherung Fx
- 2 Ltg. ge Stecker B/Pin 3 GRr
- 3 Sicherungs- und Relaisbox
- 1 Ltg. rt K1/87a Gebläsekabelbaum
- 2 Ltg. sw K1/30 Gebläsekabelbaum

## Stecker A KSG lokalisieren

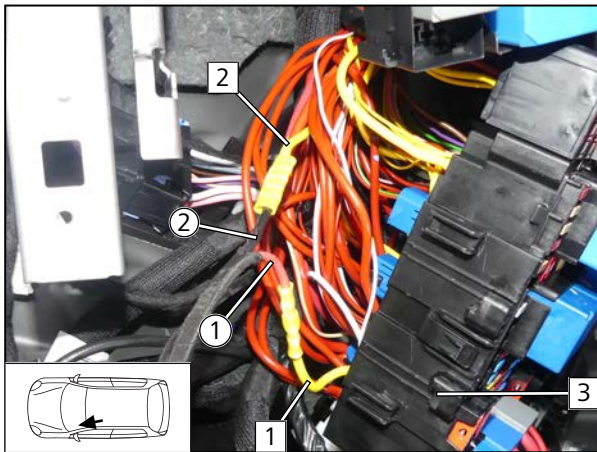

Abb. 96

- 1 KSG
- 2 Stecker A KSG abziehen.



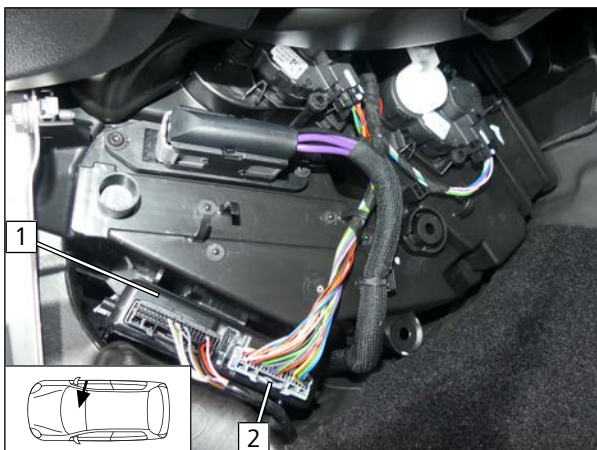

## Ansicht Stecker A leitungsseitig

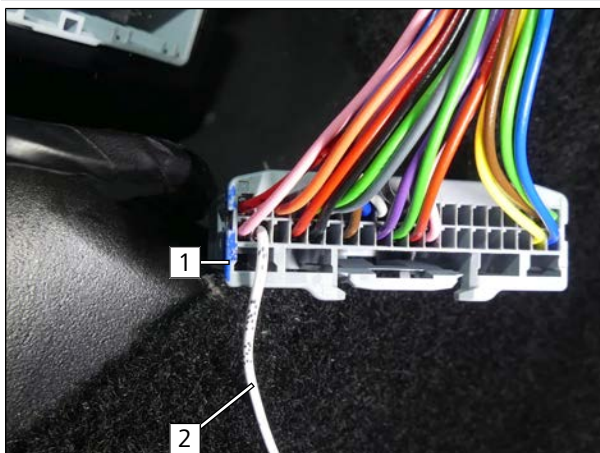

- 1 Stecker A KSG
- 2 Ltg. ws Stecker A/Pin 22

Abb. 97

## Anschluss Klimasteuergerät

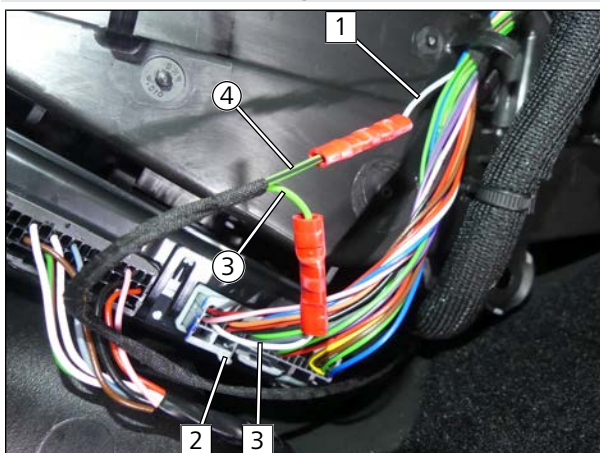

- 1 Ltg. ws Stecker B/Pin 4 GRr
- 2 Stecker A KSG
- 3 Ltg. ws Stecker A/Pin 22
- 3 Ltg. gn LIN GW/IN Kabelbaum LIN Steuerung
- 4 Ltg. gn/sw LIN GW/OUT Kabelbaum LIN Steuerung

Abb. 98



## 15 Elektrik Innenraum - Fzg. mit manueller Klimaanlage

### 15.1 Vorbereitung Elektrik

#### Leitungen vorbereiten / zuordnen



Abb. 99



Leitungsabschnitte behalten ihre Nummerierung im gesamten Dokument.

- 1 Flachfederkontakt
- 1 Ltg. rt Gebläsekabelbaum
- 2 Ltg. sw Gebläsekabelbaum
- 3 Ltg. gn Kabelbaum PWM-Steuerung
- 4 Ltg. gn/sw Kabelbaum PWM-Steuerung

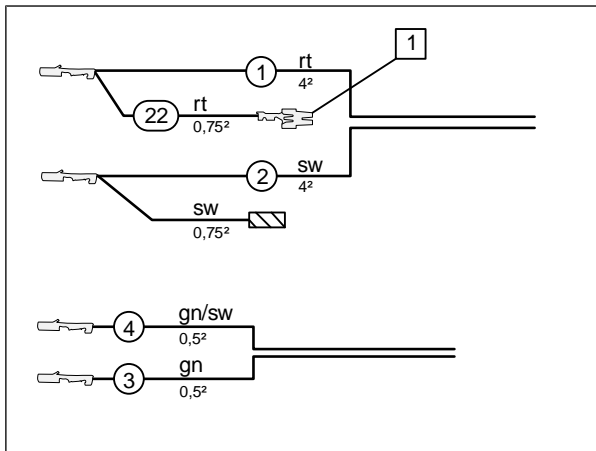

Abb. 100

- 1 Flachfederkontakt 4.8
- 2 Flachsteckhülse 6.3

#### Ansicht PWM GW

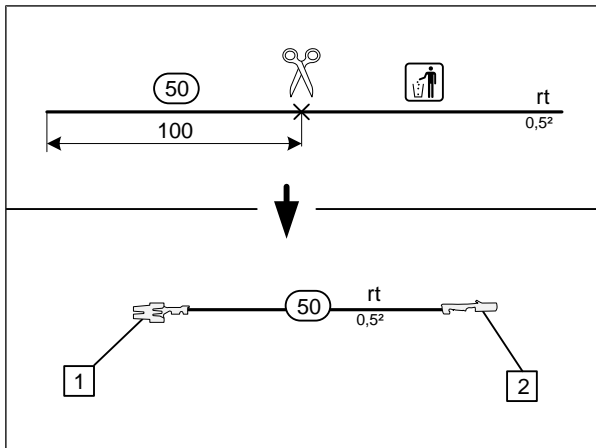

Abb. 101

► Das im Kit befindliche PWM GW muss mittels Webasto Thermo Test Diagnose (Software Version V3.1 oder höher) gemäß nachfolgender Abb. auf folgende Einstellwerte geändert werden.

Parameter	Einstellwert
Duty-Cycle	65 %
Frequenz	400 Hz
Spannung	nicht relevant
Funktion	Low-side

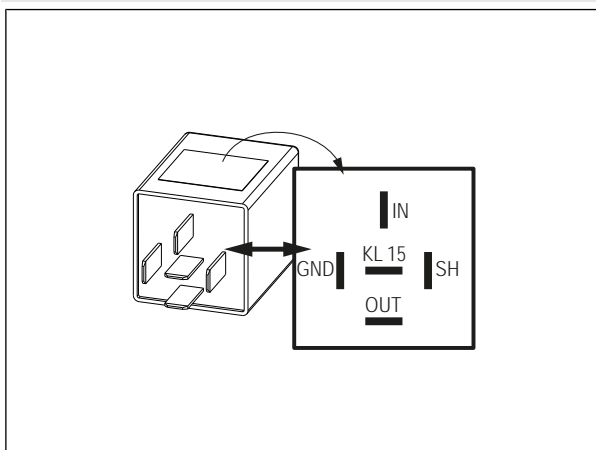

### Einstellwerte des PWM GW mit WTT-Diagnose anpassen

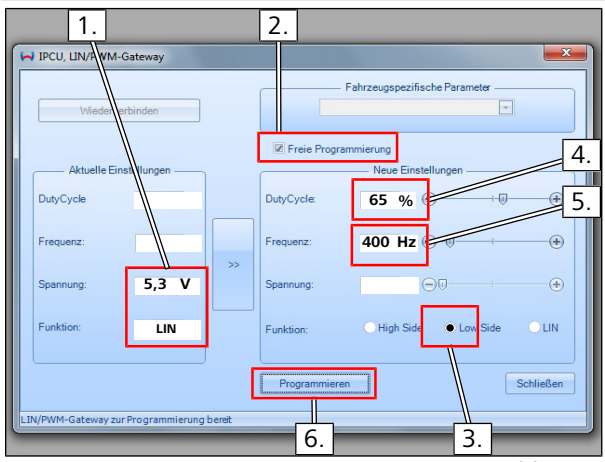

1. Aktuelle Einstellungen
2. Aktivierung "Freie Programmierung"
3. "Funktion" umstellen auf "Low-Side"
4. "Duty-Cycle" 65 % eintragen
5. "Frequenz" 400 Hz eintragen
6. Button "Programmieren" betätigen

Abb. 102

### Socket PWM GW und RSH verrasten, Leitungen anschließen



Abb. 103



## Lochband vorbereiten, Sockel RSH vormontieren

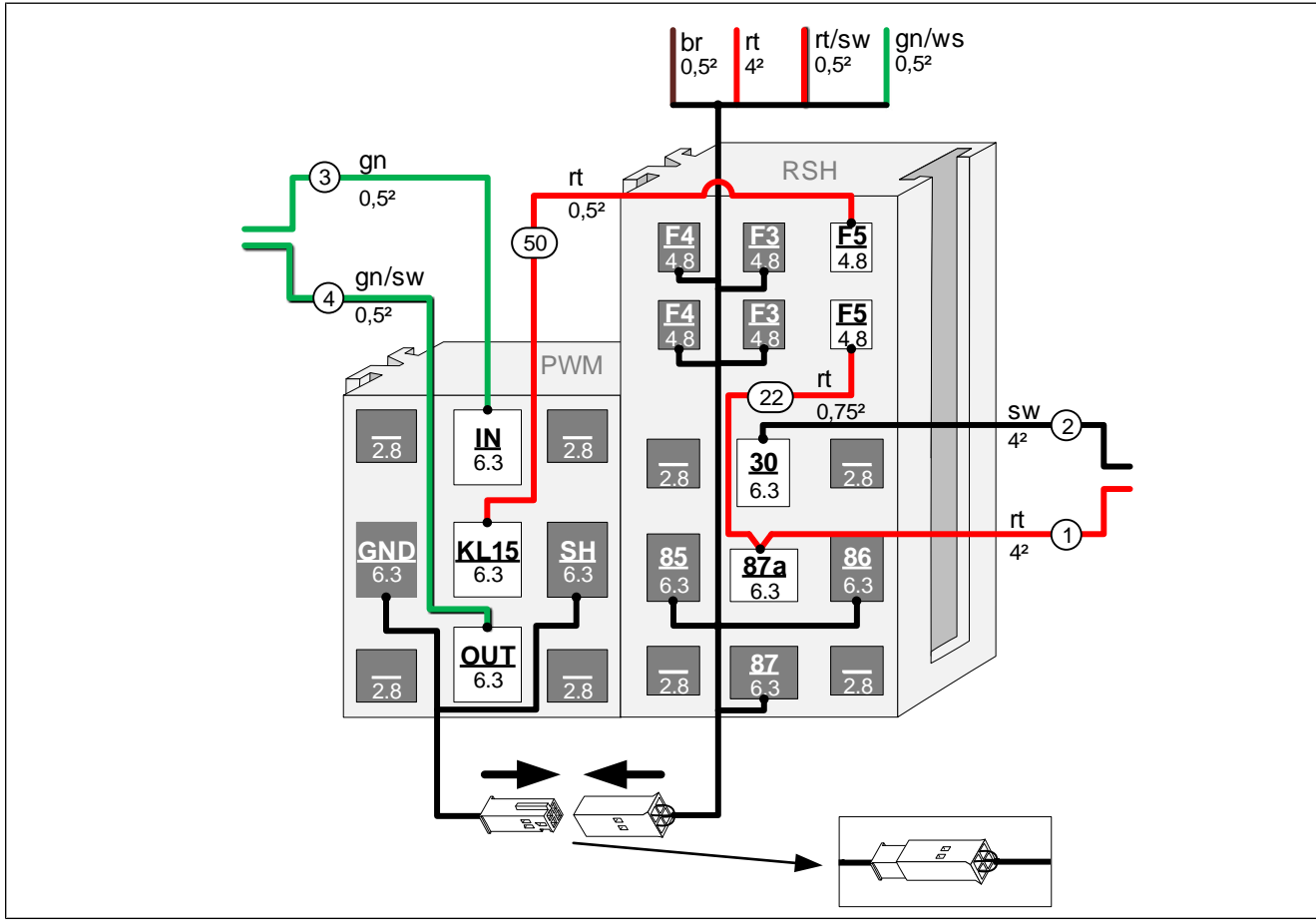

Abb. 104

- 1 Schraube M5x16, Karosseriescheibe, RSH, Lochband, Karosseriescheibe, Mutter

## K1-Relais, PWM GW sowie Sicherungen F4 und F5 montieren

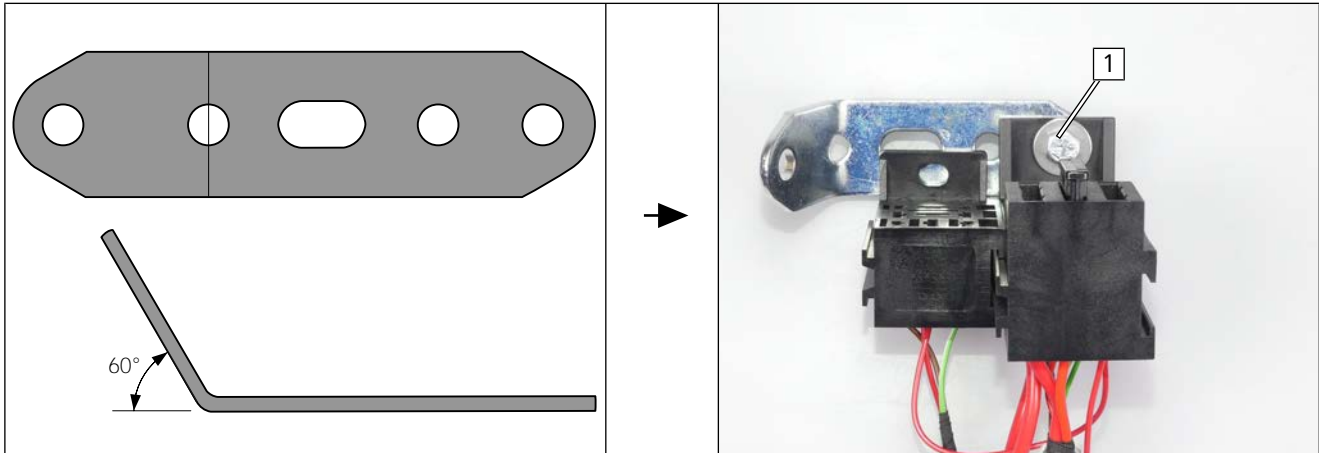

Abb. 105

- 1 PWM GW
- 2 K1-Relais
- 3 Sicherung F5 1 A
- 4 Sicherung F4 25 A



## 15.2 Systemschaltplan - Fzg. mit manueller Klimaanlage

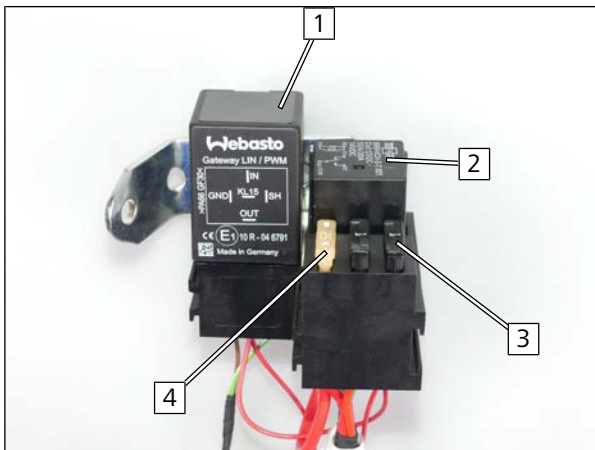

Interaktiver Schaltplan mit WD Code **10389** unter <https://my.webasto.com>



Abb. 106



## Legende Systemschaltplan

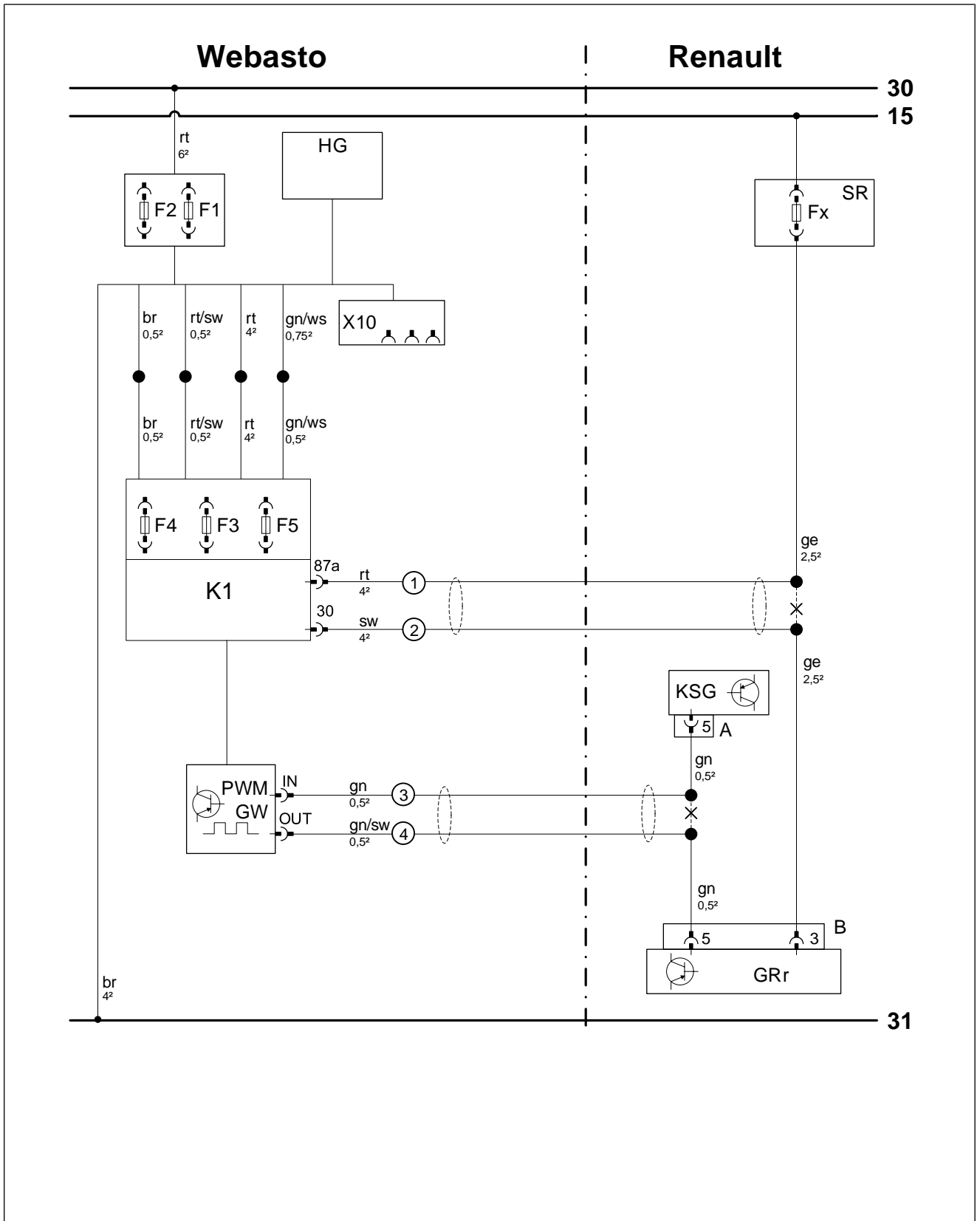

Stecker- und Bauteilbezeichnungen des Fahrzeugs sind von Webasto frei gewählt. Leitungsfarben können variieren.

Bauteile Fahrzeug			
Abk.	Bauteil	Abk.	Bauteil
SR	Sicherungs- und Relaisbox	GRr	Gebäleregler
Fx	Sicherung 40 A	B	Stecker GRr
KSG	Klimasteuergerät		
A	Stecker KSG		

Bauteile Webasto		Symbole	
Abk.	Bauteil	Grafik	Bezeichnung
A	Stiftstecker Kabelbaum CLR Modul	X	Trennstelle
B	Buchsenstecker Kabelbaum CLR Modul	●	vorhandene elektrische Verbindung
C	Stiftstecker Adapterkabelbaum	●	neue elektrische Verbindung
D	Buchsenstecker Adapterkabelbaum	⊖ ⊖	Kabelbaumabschnitt oder Isolierschlauch
E	Stiftstecker Kabelbaum Plug & Play	!	Ltg. isolieren und wegbinden
F	Buchsenstecker Kabelbaum Plug & Play	Y	Anschluss erfolgt in der Einbaudokumentation zum Heizgerät
CCL GW	Micro Gateway CAN CAN LIN		
CL GW	Micro SPS CAN / WBus (Gateway CAN LIN)		
CLR	CAN LIN Rxx (Kaltstart Modul)		
D1	Diode		
D2	Diodengruppe		
F0	Zusatzsicherung Spannungsversorgung		
F1	Hauptsicherung Heizgerät		
F2	Hauptsicherung Gebläseansteuerung Innenraum		
F3	Sicherung Bedienelement		
F4	Sicherung Gebläseansteuerung		
F5	Zusatzsicherung		
HG	Heizgerät TT-Evo		
K1	K1-Relais		
K2	K2-Relais		
K3	K3-Relais		
LA	Leistungsadapter		
LIN GW	Gateway LIN		
MV	Magnetventil		
PWM GW	Gateway LIN / PWM (Pulsweitenmodulator)		
RSH	Relaissicherungshalter Innenraum		
RTD	Temperatursensor		
X10	Buchsenstecker Bedienelement		
X24	Buchsenstecker RSH		
<b>Leitungsfarben</b>			
Abk.	Farbe		
bg	beige		
bl	blau		
br	braun		
dbl	dunkelblau		
dgn	dunkelgrün		
ge	gelb		
gn	grün		
gr	grau		
hbl	hellblau		
hgn	hellgrün		
la	lachs		
or	orange		
pk	pink		
ro	rosa		
rt	rot		
sw	schwarz		
vi	violett		
ws	weiß		





## 15.3 Gebläseansteuerung - Fzg. mit manueller Klimaanlage

### Sicherungs- und Relaisbox lösen



Abb. 107

- 1 Sicherungs- und Relaisbox

### RSH montieren

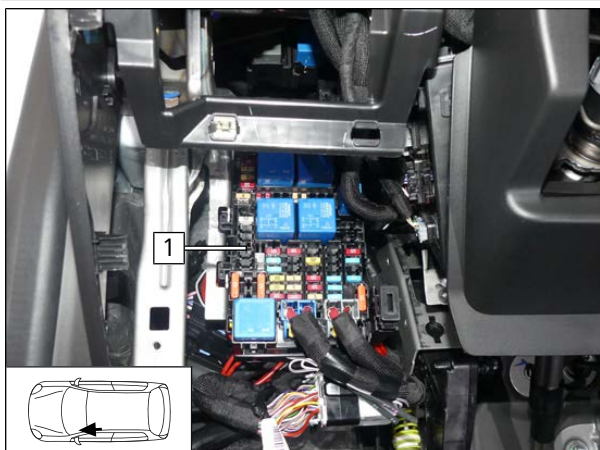

Abb. 108

- An Pos. **1** in vorhandene Bohrung Einnietmutter einziehen und RSH montieren.

- 1 Schraube mit Sperrkant M6x16, Lochband, Einnietmutter

### Kabelbäume farbgleich verbinden

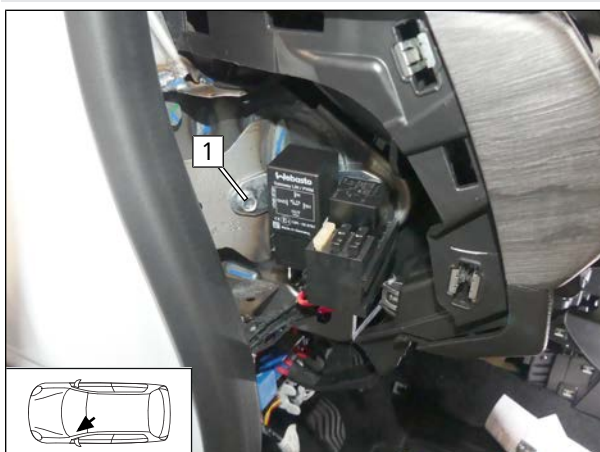

Abb. 109



## Ansicht Sicherungs- und Relaisbox

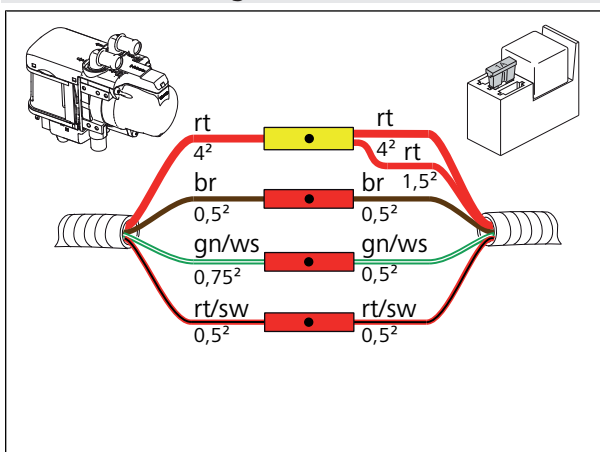

Abb. 110



Alle nachfolgenden elektrischen Verbindungen gemäß Systemschaltplan herstellen.

- 1 Sicherungs- und Relaisbox
- 2 Sicherung Fx (Gebläseeinheit)
- 3 Ltg. ge Sicherung Fx

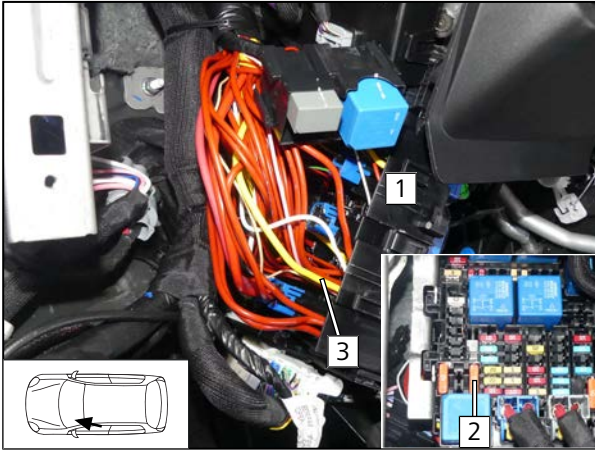
## Anschluss Gebläseregler



Abb. 111

- 1 Ltg. ge Sicherung Fx
- 2 Ltg. ge Stecker B/Pin 3 GRr
- 3 Sicherungs- und Relaisbox
- 1 Ltg. rt K1/87a Gebläsekabelbaum
- 2 Ltg. sw K1/30 Gebläsekabelbaum

## Stecker A KSG lokalisieren

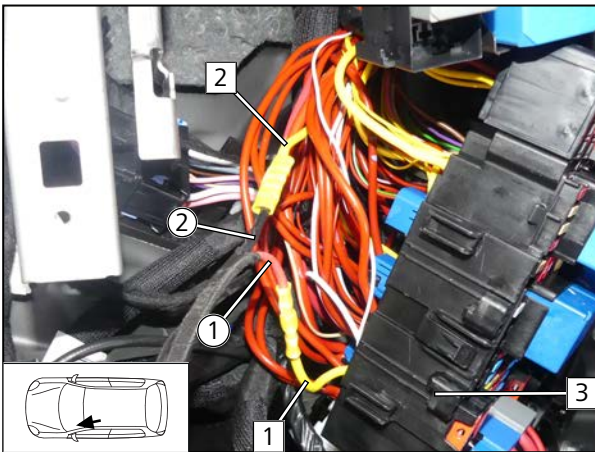

Abb. 112

- 1 Stecker A KSG abziehen.



## Anschluss Klimasteuergerät

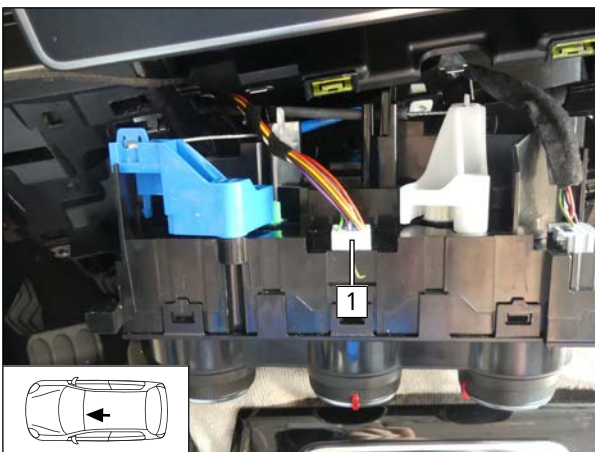
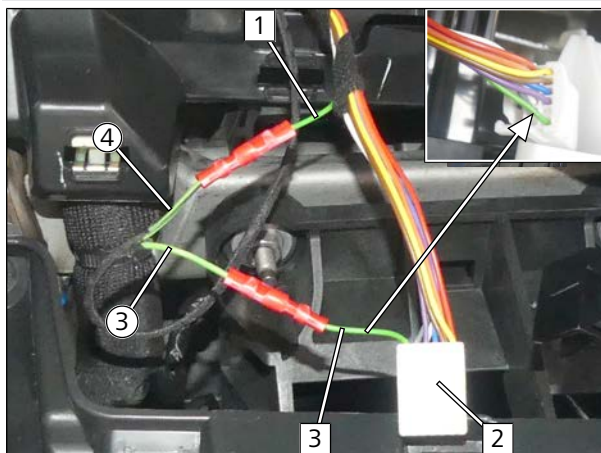

- 1 Ltg. gn Stecker B/Pin 5 GRr
- 2 Stecker A KSG
- 3 Ltg. gn Stecker A/Pin 5 KSG
- 3 Ltg. gn PWM GW/IN Kabelbaum PWM Steuerung
- 4 Ltg. gn/sw PWM GW/OUT Kabelbaum PWM Steuerung

Abb. 113



## 16 Elektrik - Einbau Bedienelement



Den Einbau des Bedienelements gemäß der jeweils beiliegenden allgemeinen Einbaudokumentation durchführen. Der Einbauort des optionalen Bedienelements MultiControl oder des Tasters bei Option Telestart bzw. ThermoCall/ThermoConnect ist mit dem Endkunden entsprechend den vorliegenden Einbaubedingungen abzustimmen.



## 17 Abschließende Arbeiten



Weitere Informationen finden Sie in den technischen Unterlagen des Fzg.-Herstellers.

- ▶ Demontierte Teile in umgekehrter Reihenfolge montieren.



- ▶ Alle Schlauchleitungen, Schellen sowie alle elektrischen Anschlüsse auf festen Sitz prüfen.
- ▶ Lose Leitungen isolieren und zurückbinden.
- ▶ Heizgeräte- und elektrische Komponenten mit Korrosionsschutzwachs (Tectyl 100K) einsprühen.
- ▶ Batterie anschließen.



**Nur vom Fzg.-Hersteller freigegebenes Kühlmittel verwenden.**

- ▶ Kühlmittelkreislauf nach Angaben des Fzg.-Herstellers befüllen und entlüften.



Weitere Informationen finden Sie in den allgemeinen Einbau- und Bedienungsanweisungen der Webasto Komponenten.

- ▶ MultiControl CAR programmieren, Telestartsender anlernen.
- ▶ Einstellungen Klimabedienteil gemäß "Bedienungshinweise" vornehmen.
- ▶ Erstinbetriebnahme und Funktionsprüfung durchführen.
- ▶ Hinweisschild "Standheizung vor dem Tanken abschalten" im Bereich des Einfüllstutzens anbringen.



**Ereignisspeicher des Fahrzeugs nach Standheizbetrieb**

- ✓ Während des Standheizbetriebs werden Bauteile der fzg.eigenen Klimatisierung aktiviert. Andere Fahrzeugkomponenten bleiben inaktiv, was unter Umständen als Fehler interpretiert und als dementsprechender Hinweis im Ereignisspeicher abgelegt werden kann. Auch ein erhöhter Stromverbrauch (Ruhestrom) kann bei einigen Fahrzeugen angezeigt werden.
- ▶ Wenn ein fehlerhafter Einbau ausgeschlossen werden kann, beziehen sich diese Einträge ausschließlich auf die Situation im Standheizbetrieb und haben keine Auswirkung auf die Funktionen des Fahrzeugs im Fahrbetrieb.

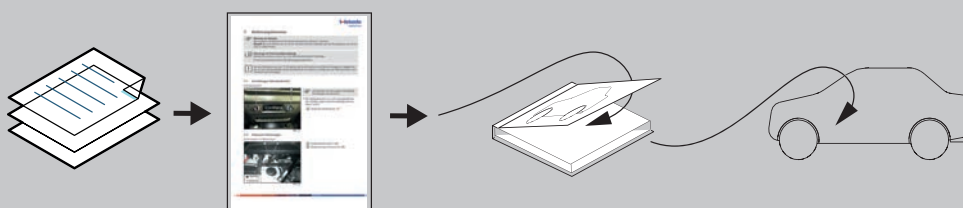



Dies ist die originale Einbaudokumentation.

Benötigen Sie diese Einbaudokumentation in einer anderen Sprache, wenden Sie sich bitte an Ihren örtlichen Webasto Händler. Sie finden den nächstgelegenen Händler unter: <https://dealerlocator.webasto.com/de-de>.

© Copyright 2022 - Alle Inhalte dieser Einbaudokumentation, insbesondere Texte, Fotografien und Grafiken sind urheberrechtlich geschützt. Alle Rechte, einschließlich der Vervielfältigung, Veröffentlichung, Bearbeitung und Übersetzung, bleiben Webasto vorbehalten.

Ident. Nr. 1329001A • 03.22 • Änderungen und Irrtümer vorbehalten • © Webasto Thermo & Comfort SE • 2022

Webasto Thermo & Comfort SE  
Postfach 1410  
82199 Gilching  
Germany

Firmenadresse:  
Friedrichshafener Str. 9  
82205 Gilching  
Germany

Technical Extranet: <https://dealers.webasto.com>

Nur innerhalb von Deutschland  
Tel: 0395 5592 444  
E-mail: [technikcenter@webasto.com](mailto:technikcenter@webasto.com)



[WWW.WEBASTO.COM](http://WWW.WEBASTO.COM)



## 18 Schablone Tankentnehmer



100 mm



**Druckoption auf "Benutzerdefinierter Maßstab" 100 % einstellen.  
Maßstab 1:1 auf Druckausgabe kontrollieren.**

0

100 mm



## 19 Bedienungshinweise - Fzg. mit Klimaautomatik



### Fahrzeuge mit Innenraumüberwachung

Weitere Informationen finden Sie in der Betriebsanleitung des Fahrzeugs.

- Innenraumüberwachung für den Heizvorgang deaktivieren.



### Hinweise zur Heizzeit

Wir empfehlen die Heizzeit auf die Fahrzeit abzustimmen (Heizzeit = Fahrzeit).

**Beispiel:** Bei einer Fahrzeit von ca. 20 min (einfache Strecke) empfehlen wir, eine Einschaltdauer von 20 min nicht zu überschreiten.



### Hinweis zur Stromaufnahme bei Standheizbetrieb

Je nach Fahrzeugmodell kann es im Fahrzeuginformationssystem während oder direkt nach dem Standheizbetrieb zu einer Meldung in Bezug auf eine erhöhte Ruhestromaufnahme kommen.

- Dies stellt keinen Fehler dar, der das Fahrzeug technisch beeinträchtigen kann.



### Hinweise zum aktiven Standheizbetrieb

Das Fahrzeuggebläse wird beim Aufschließen des Fahrzeugs deaktiviert und steht mit dem Einschalten der Zündung wieder zur Verfügung.

Nach dem erneuten Abschließen des Fahrzeugs kann es mehrere Minuten dauern, bis es wieder aktiv ist.



### Hinweis zur Standheizfunktion

Ihr Fahrzeug ist mit einer Innenraumvorwärmung ausgestattet. Es erfolgt **keine** Motorvorwärmung.



### Hinweise zum Abgasaustritt 1 der Standheizung

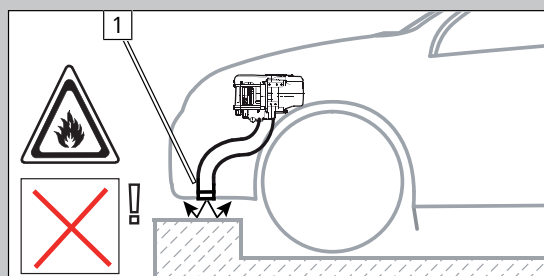
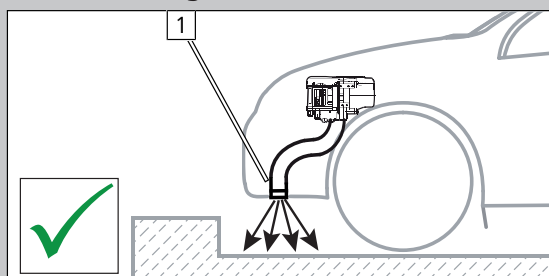

## 19.1 Einstellungen Klimabedienteil

### Klimabedienteil



Abb. 114

 Vor Abstellen des Fahrzeugs sind folgende Einstellungen vorzunehmen:

- 1** Temperatur beidseitig auf „HI“
- 2** Luftaustritt auf Frontscheibe

 Einstellung der Gebläsedrehzahl nicht notwendig, wird automatisch auf ca. 1/3 angesteuert.

## 19.2 Einbauort Sicherungen

### Sicherungen im Motorraum



Abb. 115

- 1** F1 - Hauptsicherung Heizgerät 20 A
- 2** F2 - Hauptsicherung Innenraum 30 A

### Sicherungen im Innenraum

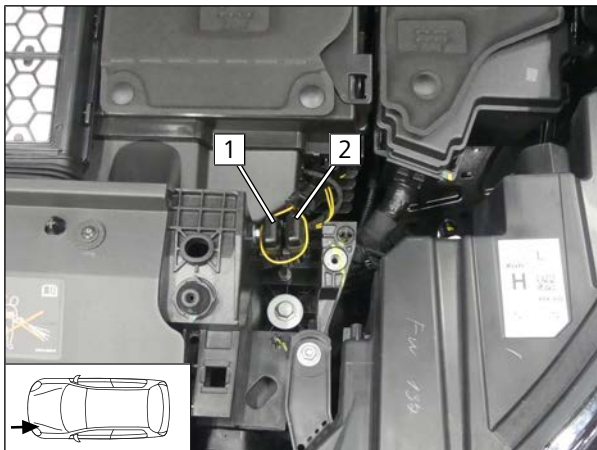

Abb. 116

- 1** F5 - Zusatzsicherung 1 A
- 2** F3 - Sicherung Bedienelement 1 A
- 3** F4 - Sicherung Gebläseansteuerung 25 A



## 20 Bedienungshinweise - Fzg. mit manueller Klimaanlage



### Fahrzeuge mit Innenraumüberwachung

Weitere Informationen finden Sie in der Betriebsanleitung des Fahrzeugs.

- Innenraumüberwachung für den Heizvorgang deaktivieren.



### Hinweise zur Heizzeit

Wir empfehlen die Heizzeit auf die Fahrzeit abzustimmen (Heizzeit = Fahrzeit).

**Beispiel:** Bei einer Fahrzeit von ca. 20 min (einfache Strecke) empfehlen wir, eine Einschaltdauer von 20 min nicht zu überschreiten.



### Hinweis zur Stromaufnahme bei Standheizbetrieb

Je nach Fahrzeugmodell kann es im Fahrzeuginformationssystem während oder direkt nach dem Standheizbetrieb zu einer Meldung in Bezug auf eine erhöhte Ruhestromaufnahme kommen.

- Dies stellt keinen Fehler dar, der das Fahrzeug technisch beeinträchtigen kann.



### Hinweise zum aktiven Standheizbetrieb

Das Fahrzeuggebläse wird beim Aufschließen des Fahrzeugs deaktiviert und steht mit dem Einschalten der Zündung wieder zur Verfügung.

Nach dem erneuten Abschließen des Fahrzeugs kann es mehrere Minuten dauern, bis es wieder aktiv ist.



### Hinweis zur Standheizfunktion

Ihr Fahrzeug ist mit einer Innenraumvorwärmung ausgestattet. Es erfolgt **keine** Motorvorwärmung.



### Hinweise zum Abgasaustritt **1** der Standheizung

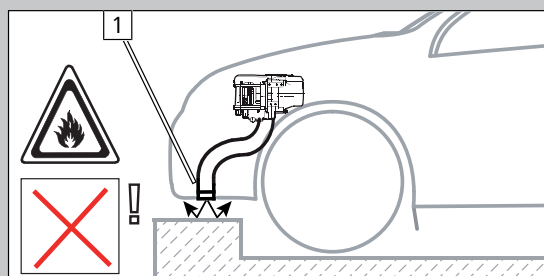
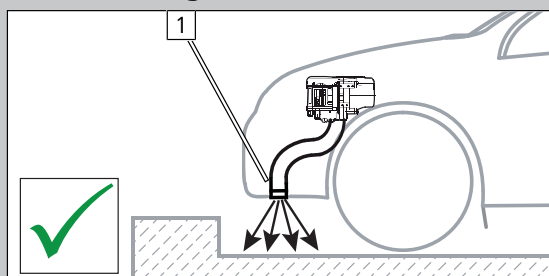

## 20.1 Einstellungen Klimabedienteil

### Klimabedienteil



Abb. 117

 Vor Abstellen des Fahrzeugs sind folgende Einstellungen vorzunehmen:

- 1 Temperatur auf „max.“
- 2 Luftaustritt auf Frontscheibe

 Einstellung der Gebläsedrehzahl nicht notwendig, wird automatisch auf ca. 1/3 angesteuert.

## 20.2 Einbauort Sicherungen

### Sicherungen im Motorraum



Abb. 118

- 1 F1 - Hauptsicherung Heizgerät 20 A
- 2 F2 - Hauptsicherung Innenraum 30 A

### Sicherungen im Innenraum

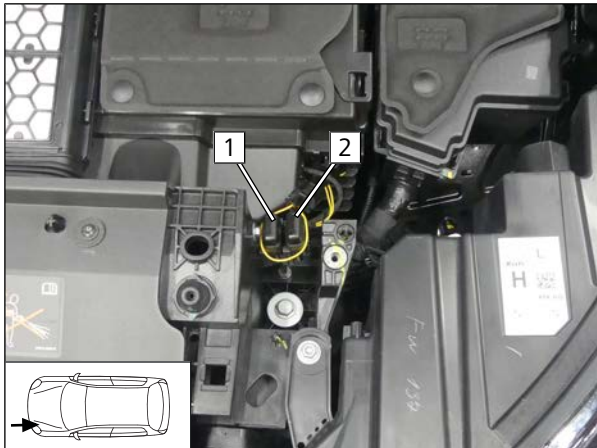

Abb. 119

- 1 F5 - Zusatzsicherung 1 A
- 2 F3 - Sicherung Bedienelement 1 A
- 3 F4 - Sicherung Gebläseansteuerung 25 A