

Einbauanleitung

Citroen C5 / Peugeot 407

Benzin und Diesel
ab Modell 2008
Linkslenker
Klimaautomatik
Automatikgetriebe



ACHTUNG!

Warnung vor Gefahr:

Das unsachgemäße Einbauen oder Reparieren von Webasto Heizsystemen kann Feuer verursachen oder zum Austritt von tödlichem Kohlenmonoxid führen. Dadurch können schwere oder tödliche Verletzungen hervorgerufen werden.

Für den Einbau und die Reparatur von Webasto Heiz- und Kühlsystemen bedarf es eines speziellen Firmentrainings, technischer Dokumentation, Spezialwerkzeuge und eine Spezialausrüstung.

Versuchen Sie NIEMALS, Webasto Heiz- oder Kühlsysteme einzubauen oder zu reparieren, wenn Sie das Firmentraining nicht erfolgreich abgeschlossen und dabei die notwendigen technischen Fähigkeiten erworben haben und die für einen sachgerechten Einbau und Reparatur nötigen technischen Dokumentationen, Werkzeuge und Ausrüstungen nicht zur Verfügung stehen.

Befolgen Sie IMMER alle Webasto Einbau- und Reparaturanleitungen, und beachten Sie alle Warnhinweise.

Webasto übernimmt keine Haftung für Mängel und Schäden, die auf einen Einbau durch ungeschultes Personal zurückzuführen sind.

Inhaltsverzeichnis

Gültigkeit	2	Bedienelemente	10
Heizgerät / Einbaukit	3	Option Vorwähluhr	11
Vorwort	3	Option Telestart	11
Allgemeine Hinweise	3	Einbauort vorbereiten	12
Spezialwerkzeug	3	Heizgerät einbauen	12
Erläuterungen zum Dokument	4	Wasser V6 Benzin	13
Vorarbeiten	5	Wasser 2,0l Diesel	17
Einbauort Heizgerät	5	Brennstoff	21
Elektrik vorbereiten	6	Abschließende Arbeiten	25
Elektrik	7	Schablone Tankentnehmer Benzin	26
Gebläseansteuerung	8	Schablone Tankentnehmer Diesel	27

Gültigkeit

Hersteller	Handelsbezeichnung	Typ	EG-BE-Nr. / ABE
Citroen	C5	R....	e1 * 2001 / 116 * 0360 * ...

Motortyp	Motorart	Leistung in kW	Hubraum in cm ³
XFR	Benzin	155	2946
9HZ	Diesel	80	1560
RHR	Diesel	100	1997

Hersteller	Handelsbezeichnung	Typ	EG-BE-Nr. / ABE
Peugeot	407	6	e2 * 2001 / 116 * 0296 * ...
Peugeot	407	6	e2 * 2001 / 116 * 0297 * ...

Motortyp	Motorart	Leistung in kW	Hubraum in cm ³
9HZ	Diesel	80	1560
RHR	Diesel	100	1997

Fahrzeug- und Motortypen, Ausstattungsvarianten sowie Länderspezifikationen, die nicht in dieser Einbauanleitung aufgeführt sind, wurden nicht geprüft. Ein Einbau nach dieser Einbauanleitung kann aber möglich sein.

Heizgerät / Einbaukit

Menge	Bezeichnung	Bestell-Nr.:
1	Lieferumfang Citroen C5 / Peugeot 407 Benzin Getriebeautomatik	1313517C
1	Lieferumfang Citroen C5 / Peugeot 407 Diesel Getriebeautomatik	1313878B

Optionales Bedienelement wahlweise:

Menge	Bezeichnung	Bestell-Nr.:
1	Vorwahluhr	siehe Citroen Preisliste
1	Telestart T91	siehe Citroen Preisliste
1	Telestart T100 HTM	siehe Citroen Preisliste
1	Y-Adapter (bei Kombination Vorwahluhr und Telestart)	9001505A

Vorwort

Diese Einbauanleitung gilt für die Fahrzeuge Citroen C5 / Peugeot 407 Benzin und Diesel - Gültigkeit siehe Seite 2 - ab Modelljahr 2008 und später, wenn technische Änderungen am Fahrzeug den Einbau nicht beeinflussen, unter Ausschluss jeglicher Haftungsansprüche. Je nach Version und Ausstattung des Fahrzeuges können beim Einbau Änderungen gegenüber dieser „Einbauanleitung“ notwendig werden.

In jedem Fall sind jedoch die Vorschriften der „Einbauanweisung“ und „Bedienungs- und Wartungsanweisung“ der *Thermo Top V* zu befolgen.

Die entsprechenden Regeln der Technik sowie eventuelle Angaben des Fahrzeugherstellers sind beim Einbau einzuhalten.

Allgemeine Hinweise

Der Einbau erfolgt gemäß den allgemein üblichen Regeln der Technik. Wenn nicht anders beschrieben, erfolgt die Befestigung von Schläuchen, Leitungen und Kabelbäumen mit Kabelbindern an fahrzeugeigenen Leitungen und Kabelbäumen.

Scharfe Kanten sind mit Scheuerschutz (aufgeschnittener Kraftstoffschlauch) zu versehen!

Blanke Karosseriestellen, wie z.B Bohrungen, sind mit Korrosionsschutzwachs (Tectyl 100K, Bestell-Nr. 111329) einzusprühen.

Spezialwerkzeug

- Drehmomentschlüssel für 2,0 - 10 Nm
- Abklemmzangen
- Einnietmutternzange

Erläuterungen zum Dokument

Um Ihnen einen schnellen Überblick über die einzelnen Arbeitsschritte zu geben, finden Sie eine Kennzeichnung an der Außenkante oben rechts auf der jeweiligen Seite.

Mechanik

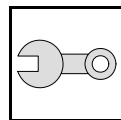

Elektrik

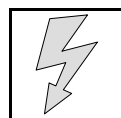

Wasser

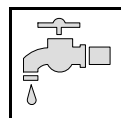

Brennstoff

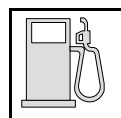

Abgas

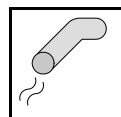

Brennluft

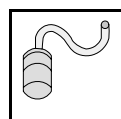

Auf Besonderheiten wird durch folgende Symbole hingewiesen:



besondere Gefahr von Verletzungen oder tödlichen Unfällen



besondere Gefahr der Beschädigung von Bauteilen



besondere Brand- und Explosionsgefahr



Verweis auf allgemeine Einbauanweisung der Webasto Komponente bzw. auf fahrzeugspezifische Unterlagen des Herstellers



Hinweis auf eine technische Besonderheit

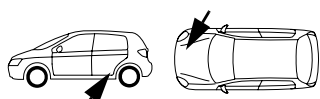

Der Pfeil im Fahrzeugpiktogramm zeigt die Position am Fahrzeug und die Blickrichtung

Alle Massangaben in mm!

Anzugsdrehmoment von Schlauchschellen = 2,0 + 0,5 Nm!

Anzugsdrehmoment von Ejotschrauben, Ejotstehbolzen = 10 Nm!

Vorarbeiten

ACHTUNG!

- Tankdeckel öffnen, Tank belüften
- Tankdeckel wieder schließen
- Batterie abklemmen!
- Druck im Kühlsystem ablassen!
- Fabriknummer vom Typschild Original auf das Typschild Duplikat übertragen
- Die nicht zutreffende Jahreszahl auf dem Duplikatschild entfernen
- Duplikatschild (Typschild) an geeigneter Stelle sichtbar anbringen
- Batterie komplett mit Träger ausbauen
- Luftfilter komplett mit Ansaugschlauch ausbauen
- Radhausverkleidung links ausbauen
- Vorderrad links abbauen
- Unterfahrschutz vorn ausbauen
- Unterfahrschutz hinten rechts ausbauen
- Fondsitz rechts umklappen
- Serviceklappe Tankarmatur rechts öffnen
- Armaturenbrettverkleidung Fahrerseite ausbauen (nur bei Telestart)
- Fußraumverkleidung Fahrerseite ausbauen
- Ablagefach Fahrerseite ausbauen

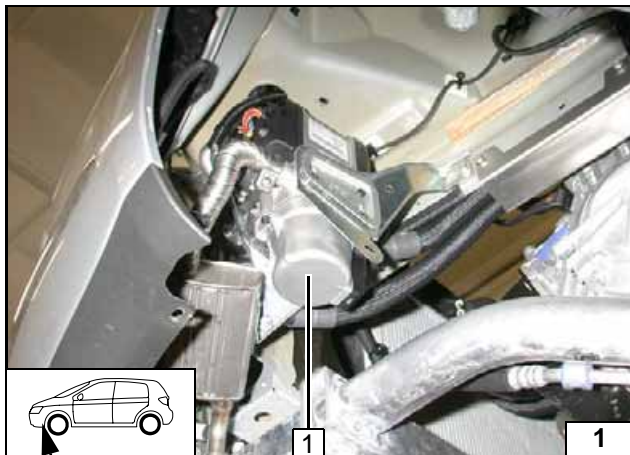

Einbauort Heizgerät

1 Heizgerät

Einbauort

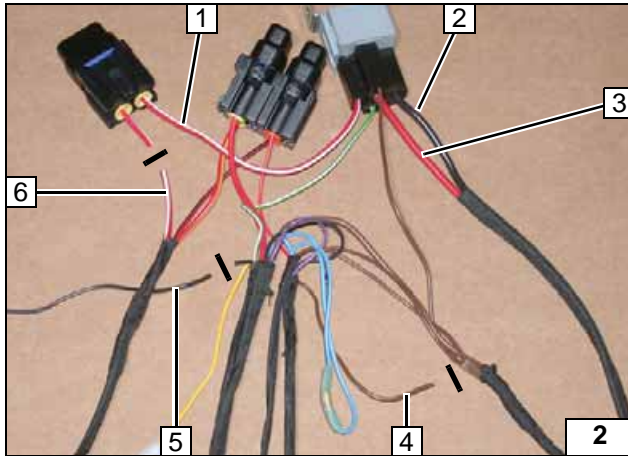

Elektrik vorbereiten

Ltg. sw **5** (0,75mm²) von Kabelbaum Heizgerät trennen. Ltg. rt/ws **6** (4mm²) Sicherung F3 trennen. Isolierung von Masseleitungen bis Knotenpunkt entfernen und Ltg. br **4** (0,75mm²) von Kabelbaum Vorwahuhr trennen.

Ltg. rt/ws **1** (4mm²) aus K3/87, Ltg. rt **3** (4mm²) aus K3/87a und Ltg. sw **2** (4mm²) aus K3/30 herauslösen!

Leitungsenden rt/ws **3** und sw **2** isolieren und wegbinden. Masseleitungen **1** isolieren.

Ltg. br **2** (0,75mm²) von Kabelbaum Bedienelemente in K3/30 einsetzen.

Ltg. sw **1** mit an K3/85 und an K3/87 anschließen.

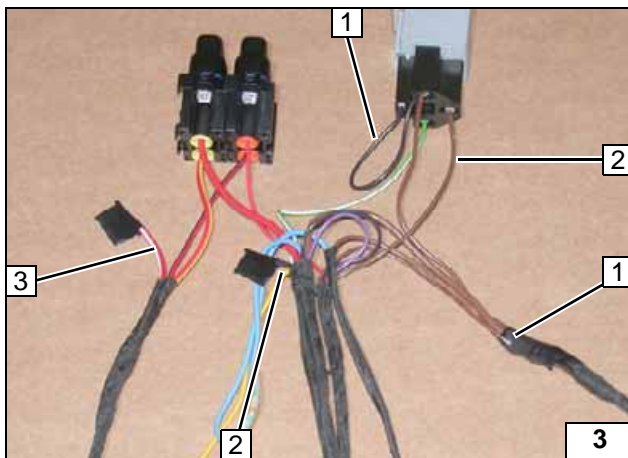

Von Kabelbaum Vorwahuhr **3** ca. 50mm abisolieren! Microtimer **1** an Ltg. br (0,75mm²) ancrimpen. Leitung ge **2** in freien Steckplatz vom 4-pol. Stecker **1** Heizgerätekabelbaum **3** einsetzen!

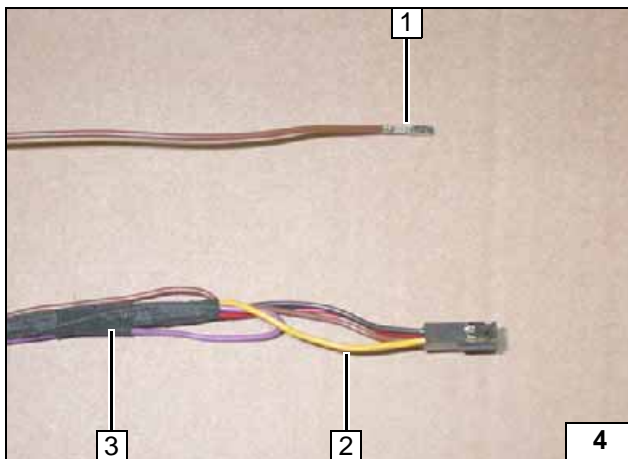

Sicherung F3 und K3-Relais vorbereiten



K3-Relais vorbereiten



Kabelbaum Vorwahuhr vorbereiten



Elektrik

Plus- und Masseanschluss

Plusleitung **1** an Pluspol und Masseleitung **2** an fzg.eigenen Massestützpunkt anschliessen!

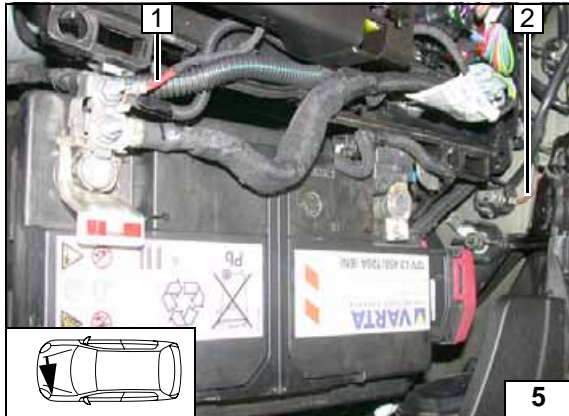

Sicherungshalter, K3-Relais

- 1 Fzg.eigene Schraube
- 2 Winkel
- 3 Schraube M5x16, Karosseriescheibe, Halteplatte Sicherungshalter, Bundmutter
- 4 K3-Relais

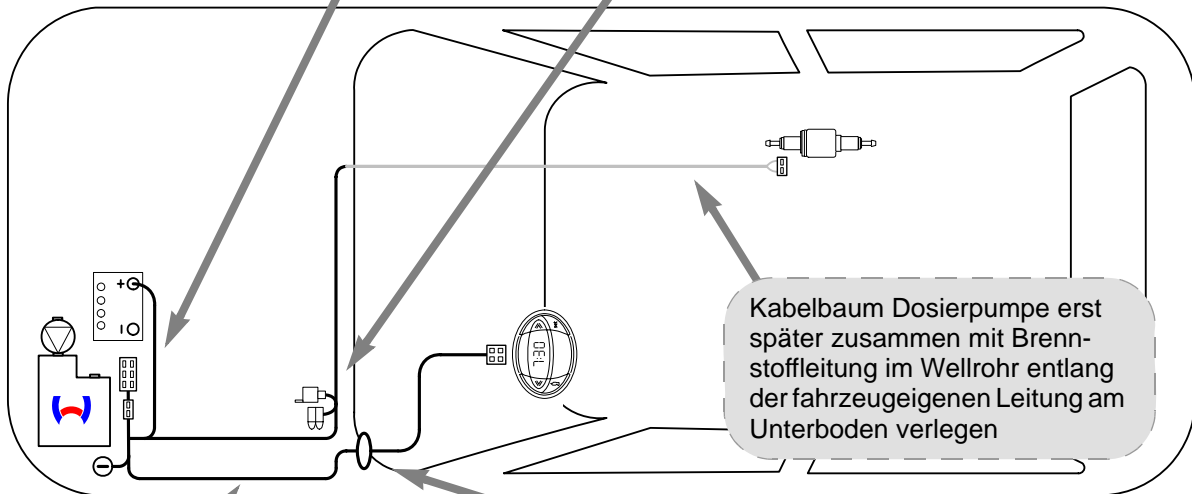
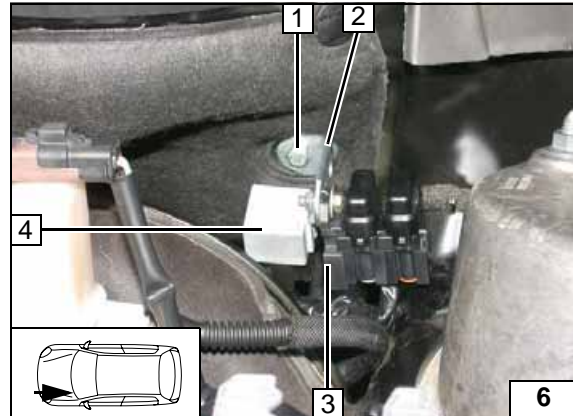

**Schema
Kabel-
baumverle-
gung**

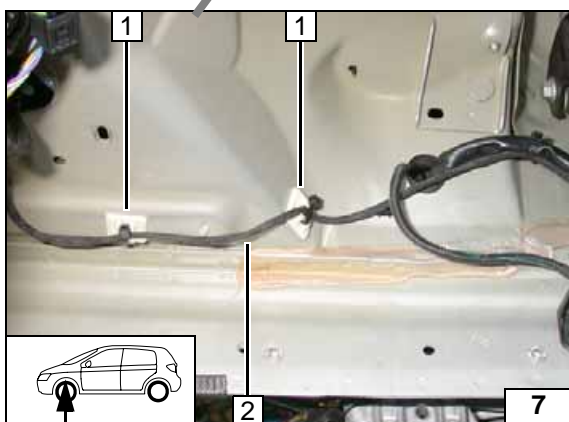

Kabelbaumverlegung

Kabelbaum Vorwahluhr **2** mit Klebesockel **3** und Kabelbinder [gesamt je 4x] im Radhaus befestigen!

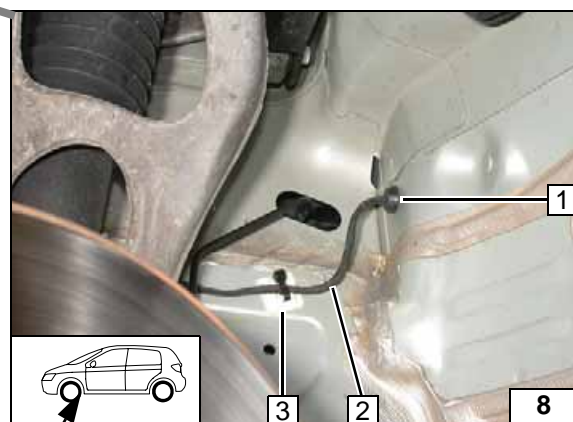

Kabelbaumdurchführung Innenraum

- 1 Vorhandene Gummitülle aufbohren
- 2 Kabelbaum Vorwahluhr
- 3 Klebesockel, Kabelbinder



Gebläseansteuerung

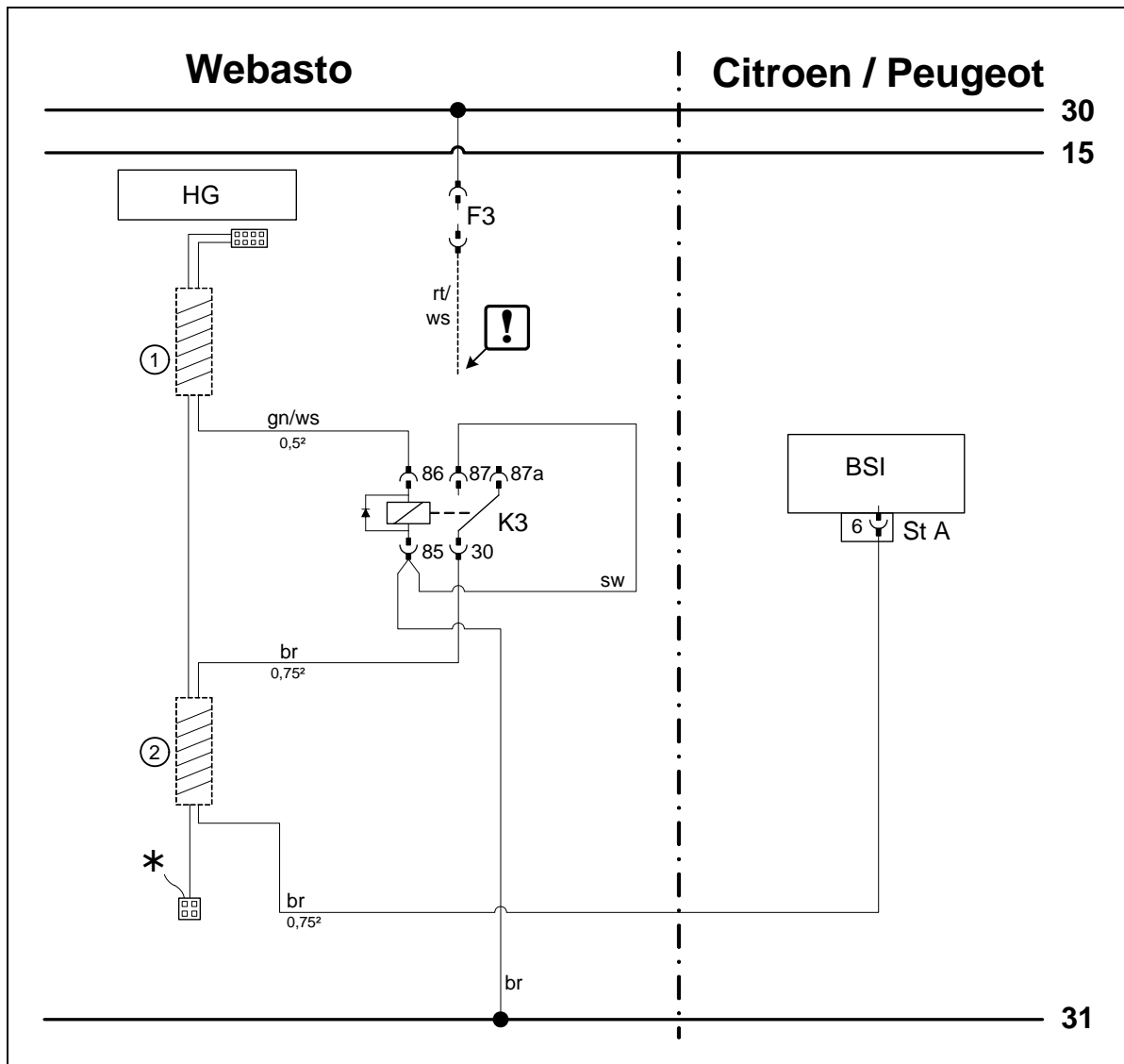

Schaltplan
Klimaauto-
matik

Bauteile Webasto		Bauteile Fahrzeug		Farben und Symbole	
HG	Heizgerät TT-C/E	BSI	Zentralelektrik Innenraum	gn	grün
VWU	Vorwahuhr			ws	weiß
Tele	Telestart	St A	20-poliger Stecker BSI	rt	rot
F3	Sicherung entfernt			br	braun
①	Kabelbaum Heizgerät			sw	schwarz
②	Kabelbaum Vorwahuhr				
				*	Leitung ge in freien Steckplatz vom 4-pol. Stecker Heizgeräte-kabelbaum einsetzen!
				!	Leitungsenden isolieren und wegbinden
				Kabel- und Steckerfarben können variieren!	

Legende

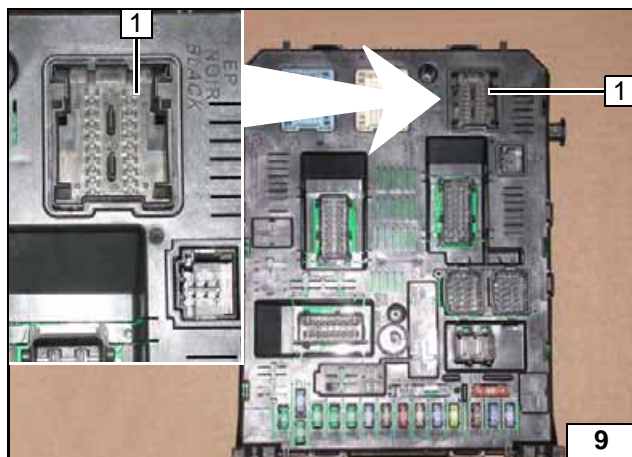

Ansicht BSI.

1 Steckplatz 2-teiliger Stecker 40-polig



**BSI lösen
und nach
unten ver-
legen**

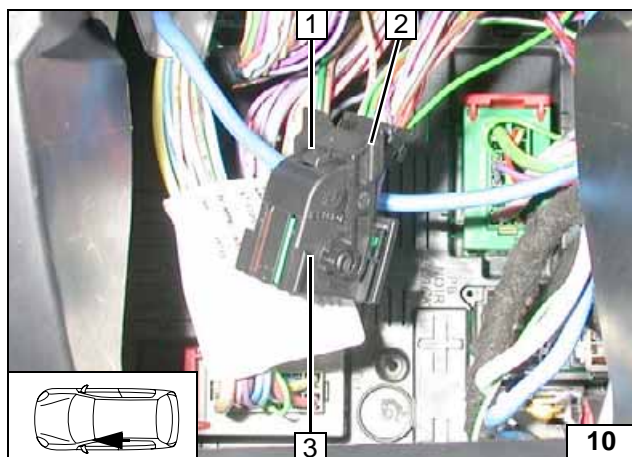

Rastnase 1 eindrücken und Bügel 2 herunterklappen.

3 2-teiliger Stecker



**Stecker
vom BSI
abziehen
und de-
montieren**

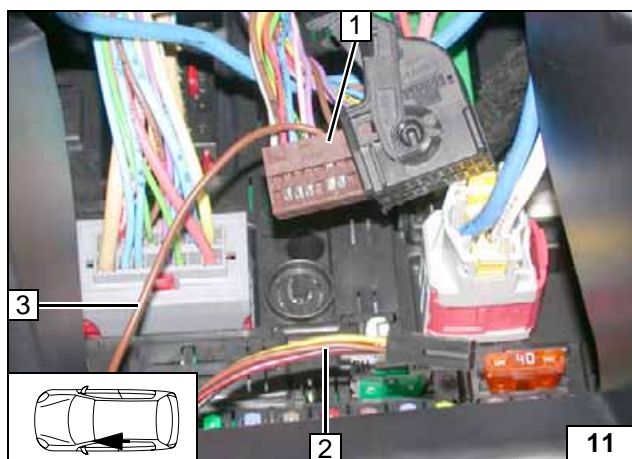

Anschluss am 20-poligen Stecker 1 vom BSI (Steckerfarbe kann variieren)!

Microtimer von Ltg. br 3 in PIN 6 einsetzen.
Kabelbaum Vorwahuhr 2 nach oben zum Einbauort Vorwahuhr verlegen!
Verbindungen gemäß Schaltplan herstellen.



**Anschluss
BSI**

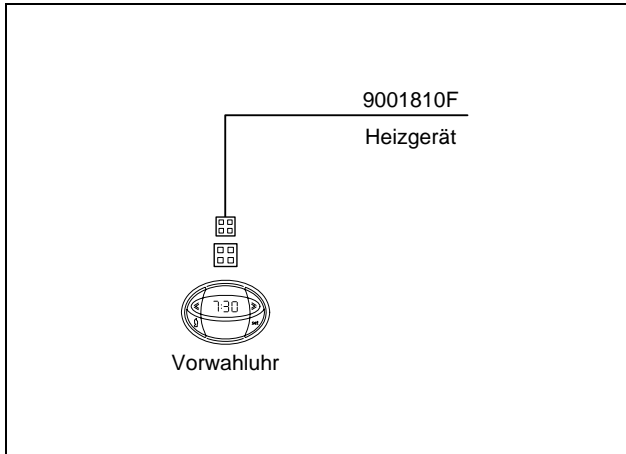

Bedienelemente

Nur Vorwahluhr



Schema
Vorwahl-
uhr

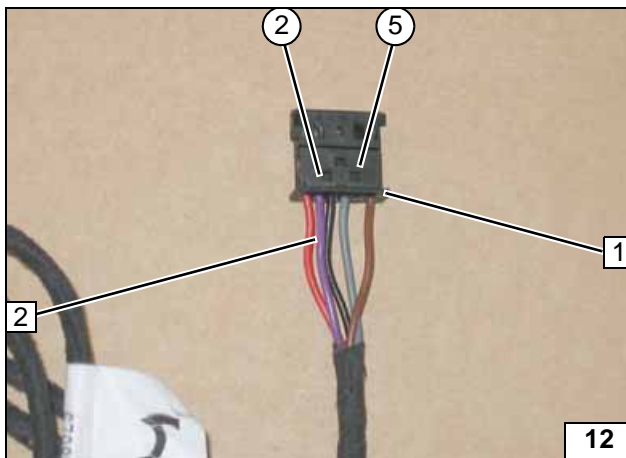

Telestart T91

Kabelbaum aus Fernbedienungssatz T91 wie folgt modifizieren:

Leitung vi 2 aus Steckplatz ⑤ herauslösen und in Steckplatz ② einsetzen!

1 6-poliger Stecker



Stecker Te-
lestartemp-
fänger
vorberei-
ten für T91

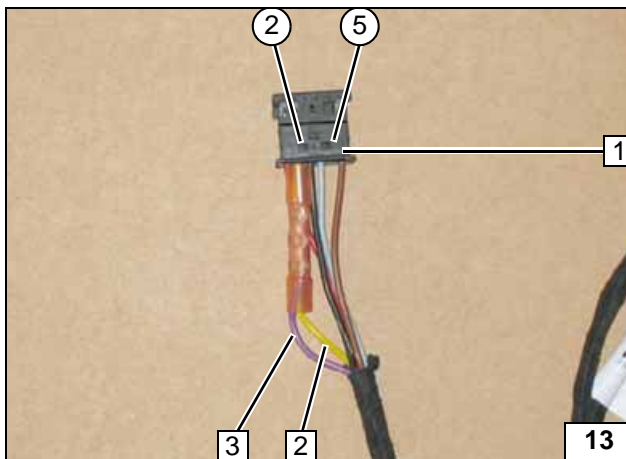

Telestart T100 HTM

Kabelbaum aus Fernbedienungssatz T100 wie folgt modifizieren:

Leitung ge 2 von Steckplatz ② trennen. Lei-
tung vi 3 aus Steckplatz ⑤ herauslösen und
auf Leitung ge 2 aufschleifen. Microtimer der
Leitung vi 3 entsorgen.

1 6-poliger Stecker



Stecker Te-
lestartemp-
fänger
vorberei-
ten für
T100 HTM

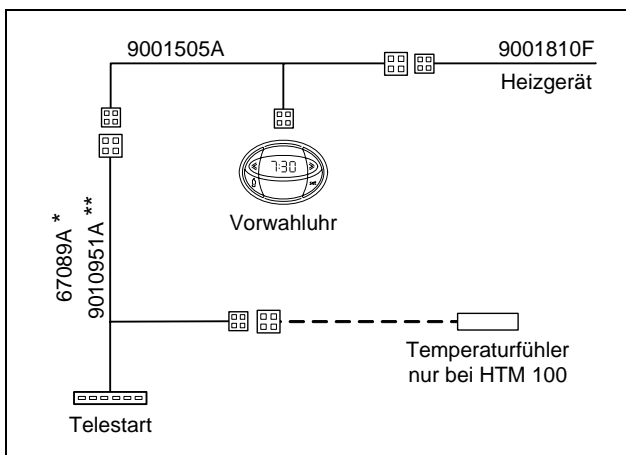

Einschaltanzeige Telestart in Vorwahluhr:

„Tele On“!

Y-Adapter bei T91 = 67089A

Y-Adapter bei HTM 100 = 9010951A



Schema
Vorwahl-
uhr mit Te-
lestart



Option Vorwahluhr

1 Vorwahluhr

**Vorwahl-
uhr mon-
tieren**

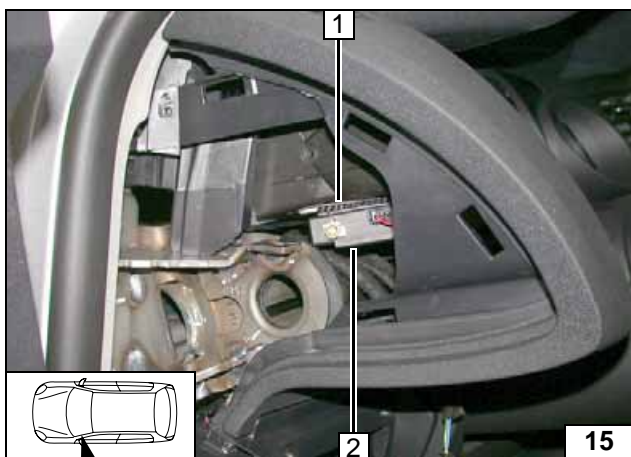

Option Telestart

Stecker (6-polig) vom Adapterkabelbaum im Empfänger 2 einstecken!

1 Doppelseitiges Klebeband



**Empfän-
ger montie-
ren**

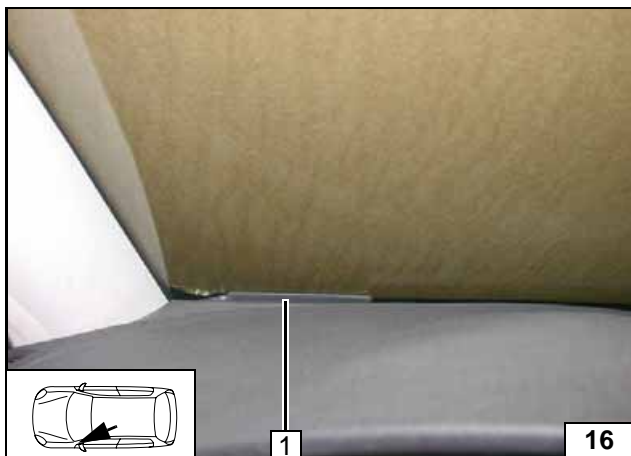

1 Antenne

**Antenne
montieren**

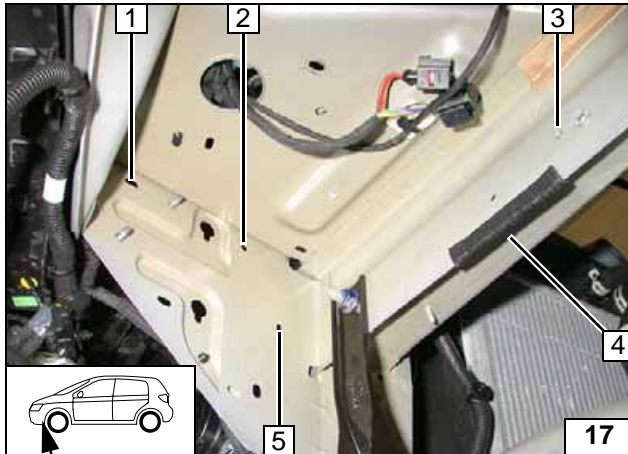
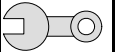

Einbauort vorbereiten

Stecker von Position 2 (wenn vorhanden) nach Position 5 versetzen!

- 1 Befestigungspunkte für Heizgerät (vorhandene Bohrungen)
- 2 Befestigungspunkte für Heizgerät (vorhandene Bohrungen)
- 3 Befestigungspunkt für Heizgerät (vorhandene Gewindebohrung)
- 4 Kantenschutz 100



Lochbild übertragen

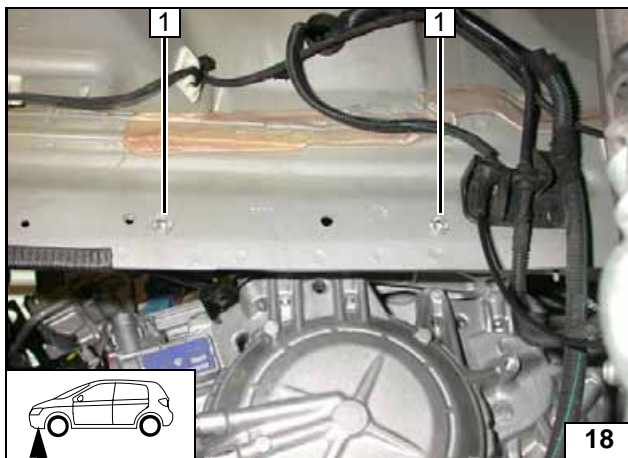

- 1 Vorhandene Bohrungen auf $\varnothing 9,1$ aufbohren, Einnietmutter einziehen [2x]

Einnietmutter einziehen

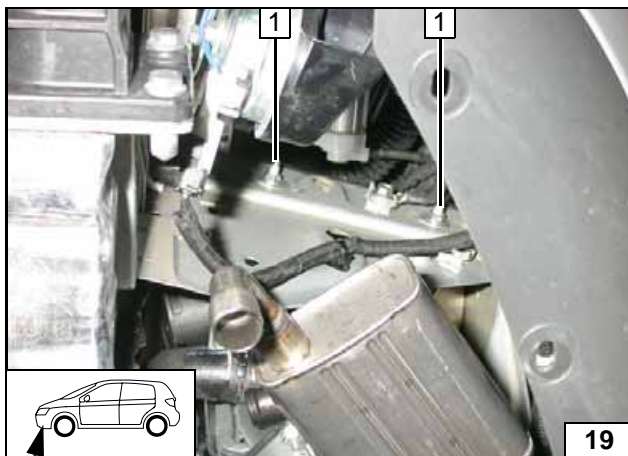

Heizgerät einbauen

Stehbolzen vom Halter in vorhandene Bohrungen einsetzen!

- 1 Stehbolzen, Karosseriescheibe, Bundmutter [je 2x]



Heizgerät montieren

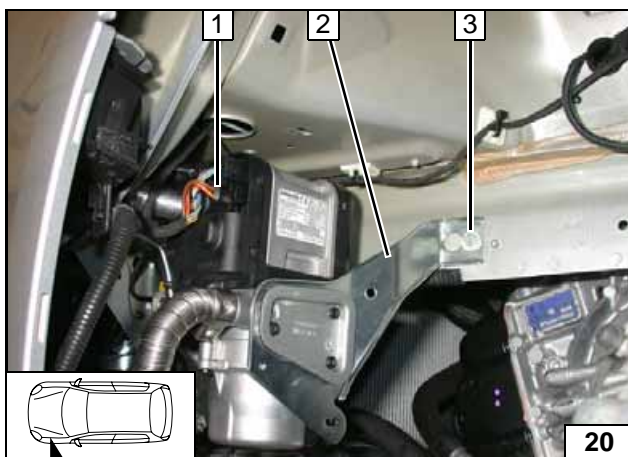

- 1 Kabelbaum Heizgerät aufstecken
- 2 Halter Heizgerät
- 3 Schraube M6x20, Federring, Karosseriescheibe an vorhandener Gewindebohrung

Halter montieren







Wasser V6 Benzin

ACHTUNG!

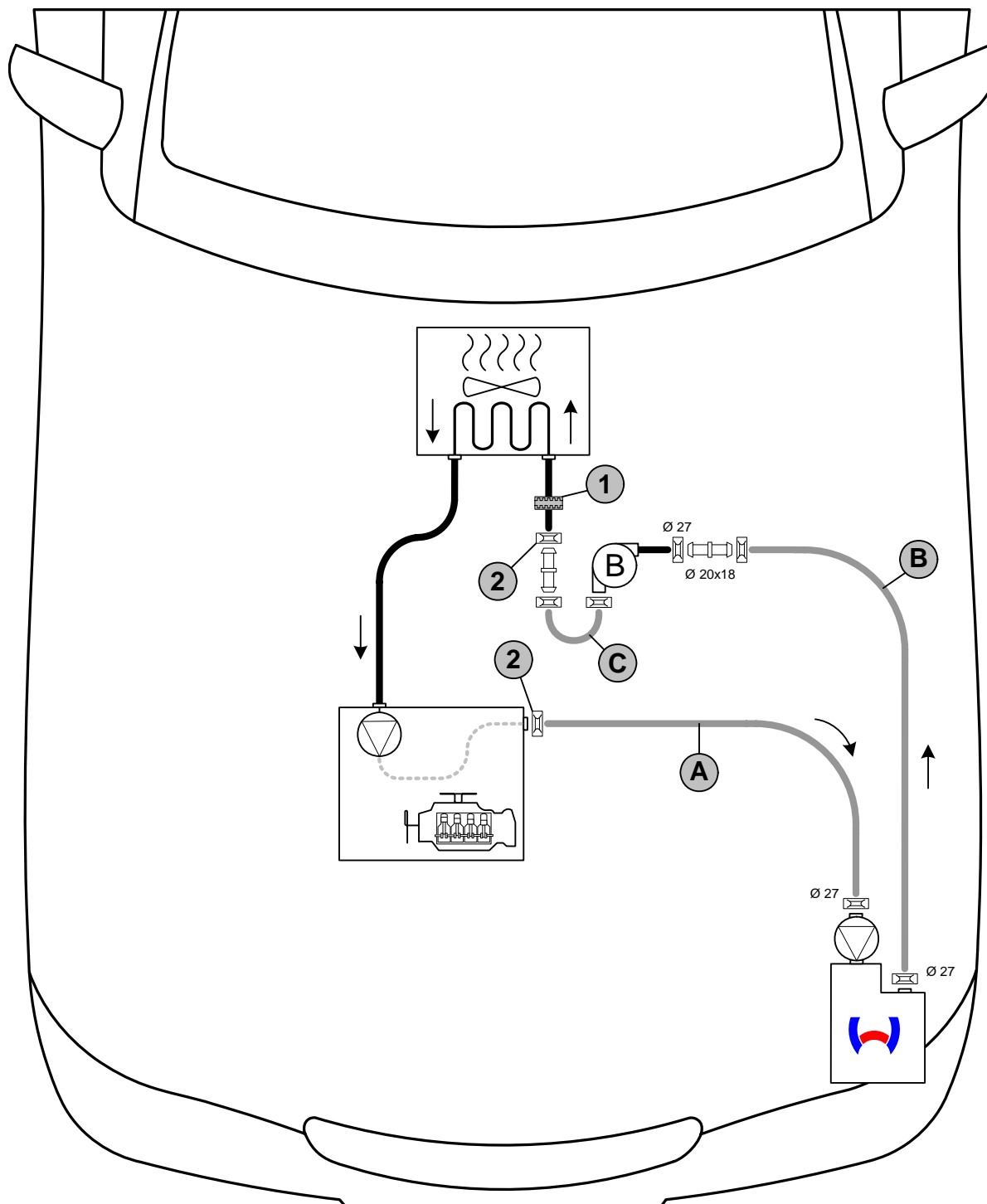
Auslaufendes Kühlmittel ist mit geeignetem Behälter aufzufangen! Wasserschläuche knickfrei verlegen! Wenn nicht anders beschrieben, erfolgt die Befestigung mit Kabelbindern! Schellen so positionieren, dass kein anderer Schlauch beschädigt werden kann! Bei der Montage der Wasserschläuche ist das Heizgerät mit Kühlmittel zu befüllen!

Die Einbindung erfolgt „Inline“ gemäß nachfolgendem Schema:



Alle nicht bezeichneten Federbandschellen  = Ø 25! **2** = Fzg.eigene Federbandschellen  !
Nicht bezeichnetes Verbindungsrohr  = Ø 18x18! **1** = Profilgummi  sw!
B = Blasenabscheider!



Schema
Wasserver-
legung

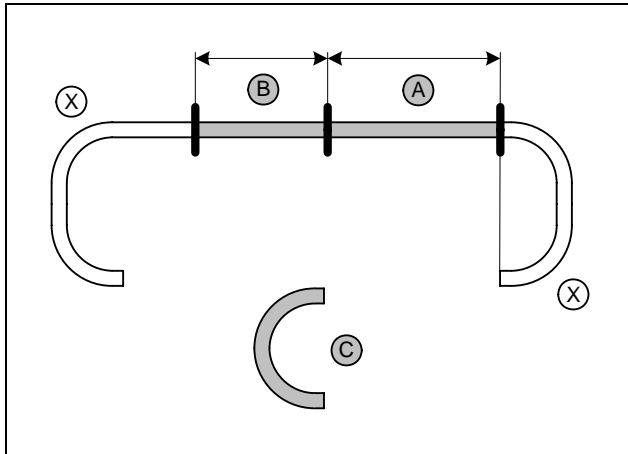

a = 1000
b = 700

Abschnitt X entsorgen

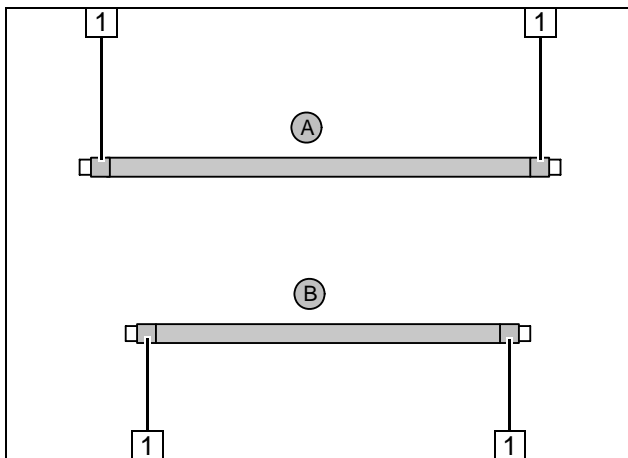

Flechtschutzschläuche auf Schlauch A und B aufschieben und ablängen. Schrumpfschlauch zuschneiden.

1 Schrumpfschlauch, Länge 25 [4x]

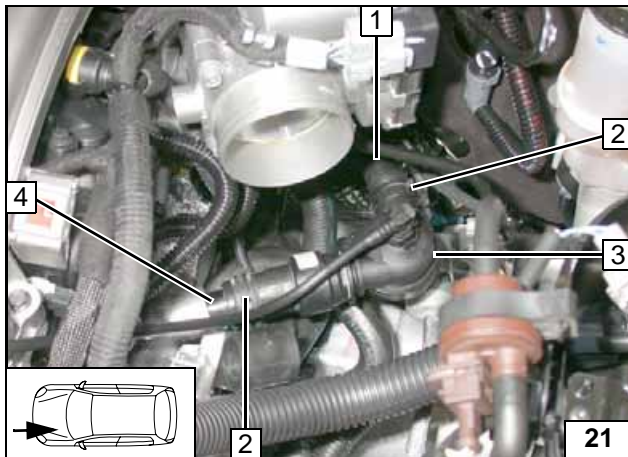

- 1 Schlauch Wärmetauschereingang
- 2 Federbandschelle [2x] werden wieder verwendet
- 3 Blasenabscheider
- 4 Stutzen Motorausgang

Blasenabscheider ausbauen

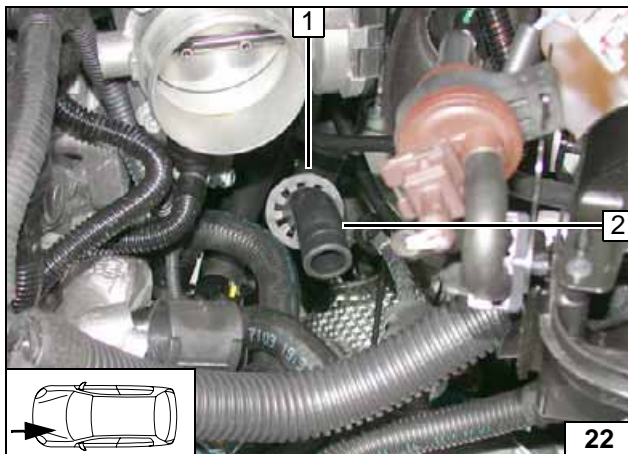

- 1 Profilgummi sw
- 2 Schlauchstück Wärmetauschereingang

Profilgummi auf-schieben

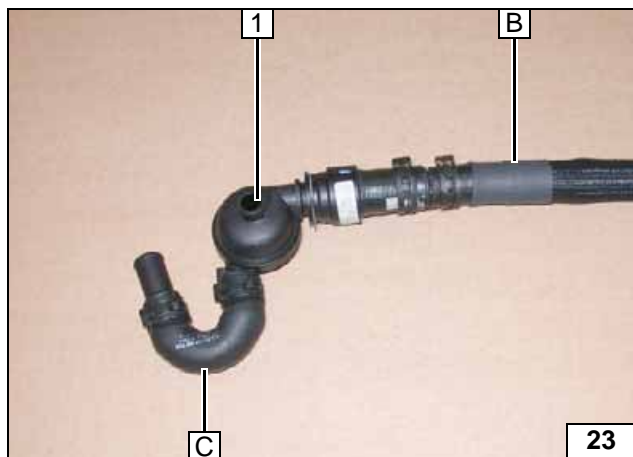
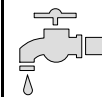

1 Blasenabscheider

Schlauch B und C vorbereiten

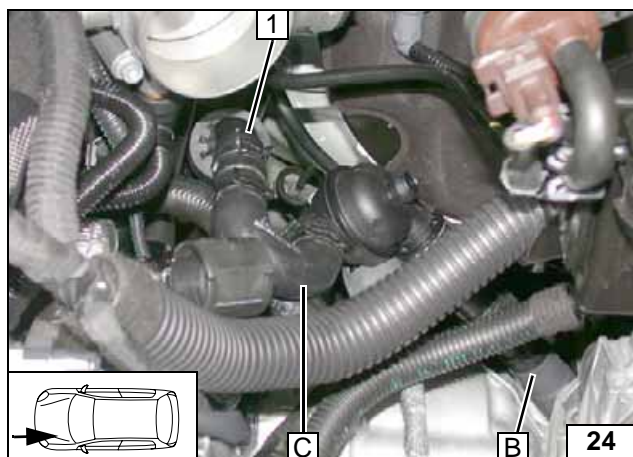

1 Schlauchstück Wärmetauschereingang

Anschluss Wärmetauschereingang

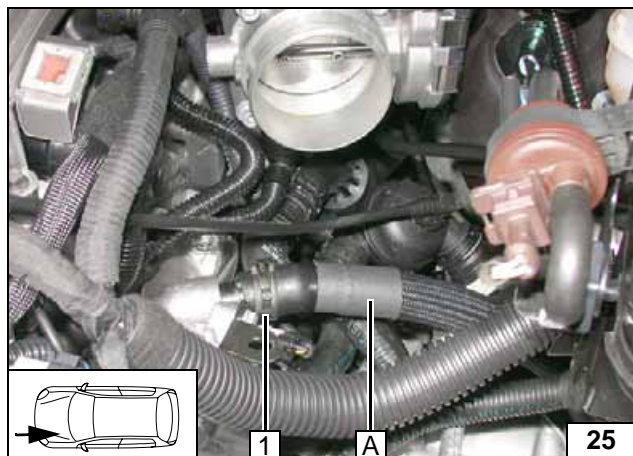

1 Fzg.eigene Federbandschelle

Anschluss Motorausgang

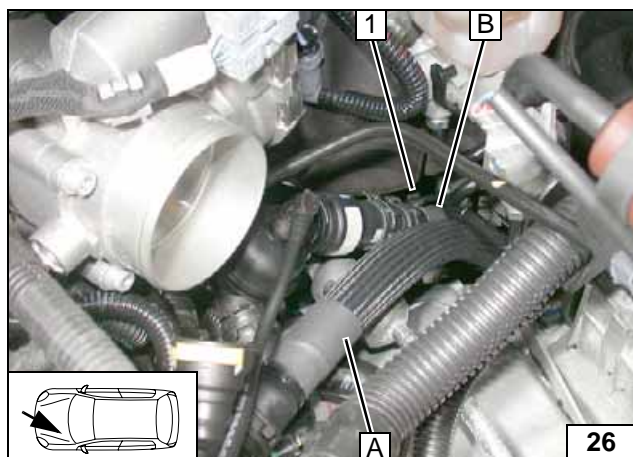

Abstandshalter 1 zwischen Schlauch B und Unterdruckleitung einsetzen



Verlegung Motorraum

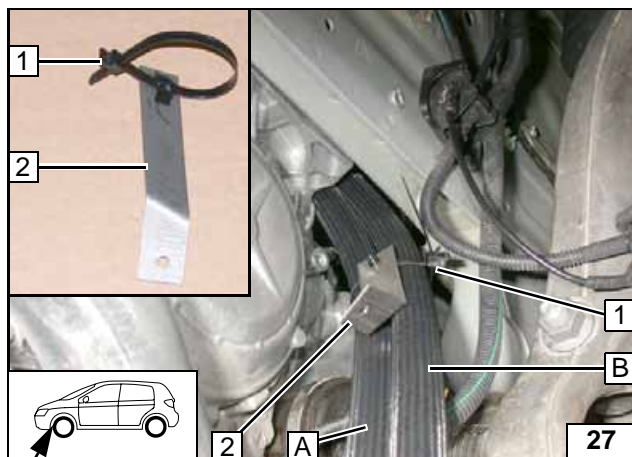

Clipkabelbinder 1 in vorhandene Bohrung der Strebe 2 einsetzen und über beide Schläuche schieben!



Strebe vorbereiten

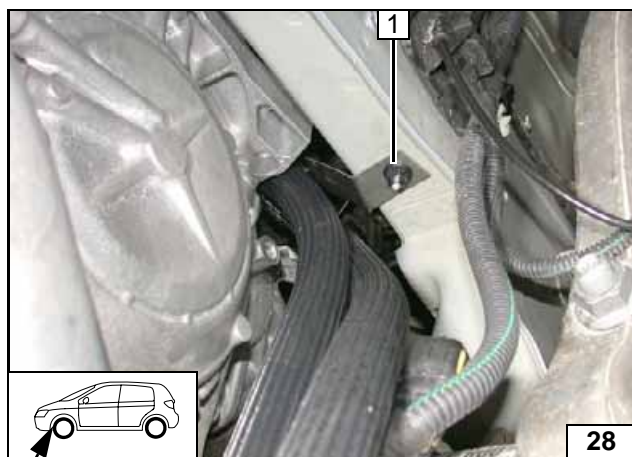

Clipkabelbinder festziehen!

1 Stehbolzen, Kunststoffmutter



Strebe befestigen

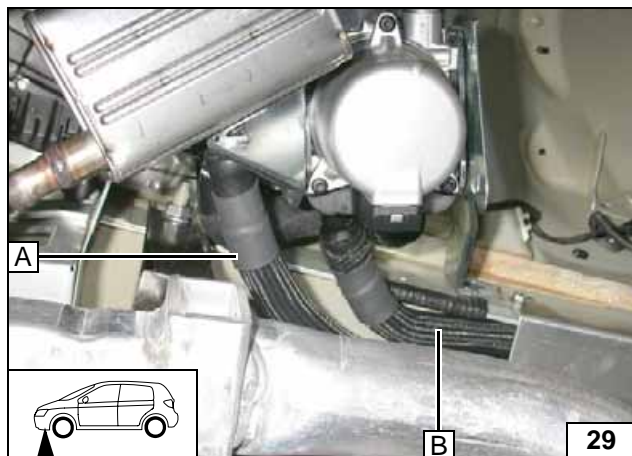

Anschluss Heizgerät

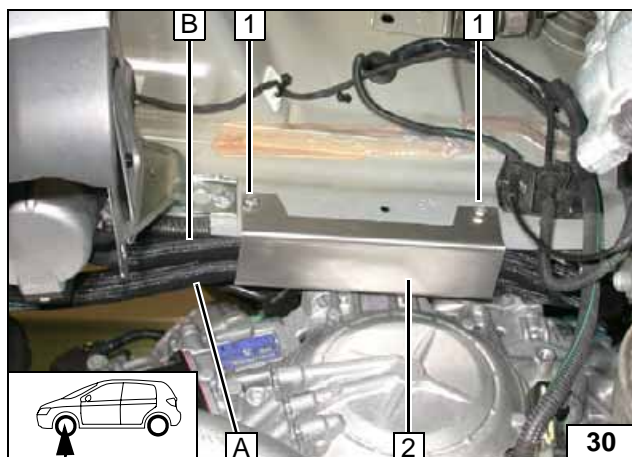

Auf ausreichenden Abstand zu benachbarten Bauteilen achten!

1 Schraube M6x20, Federring [je 2x], Ein-nietmutter

2 Abdeckblech



Abdeckblech montieren



Wasser 2,0l Diesel

ACHTUNG!

Auslaufendes Kühlmittel ist mit geeignetem Behälter aufzufangen! Wasserschläuche knickfrei verlegen! Wenn nicht anders beschrieben, erfolgt die Befestigung mit Kabelbindern! Schellen so positionieren, dass kein anderer Schlauch beschädigt werden kann! Bei der Montage der Wasserschläuche ist das Heizgerät mit Kühlmittel zu befüllen!

Die Einbindung erfolgt „Inline“ gemäß nachfolgendem Schema:

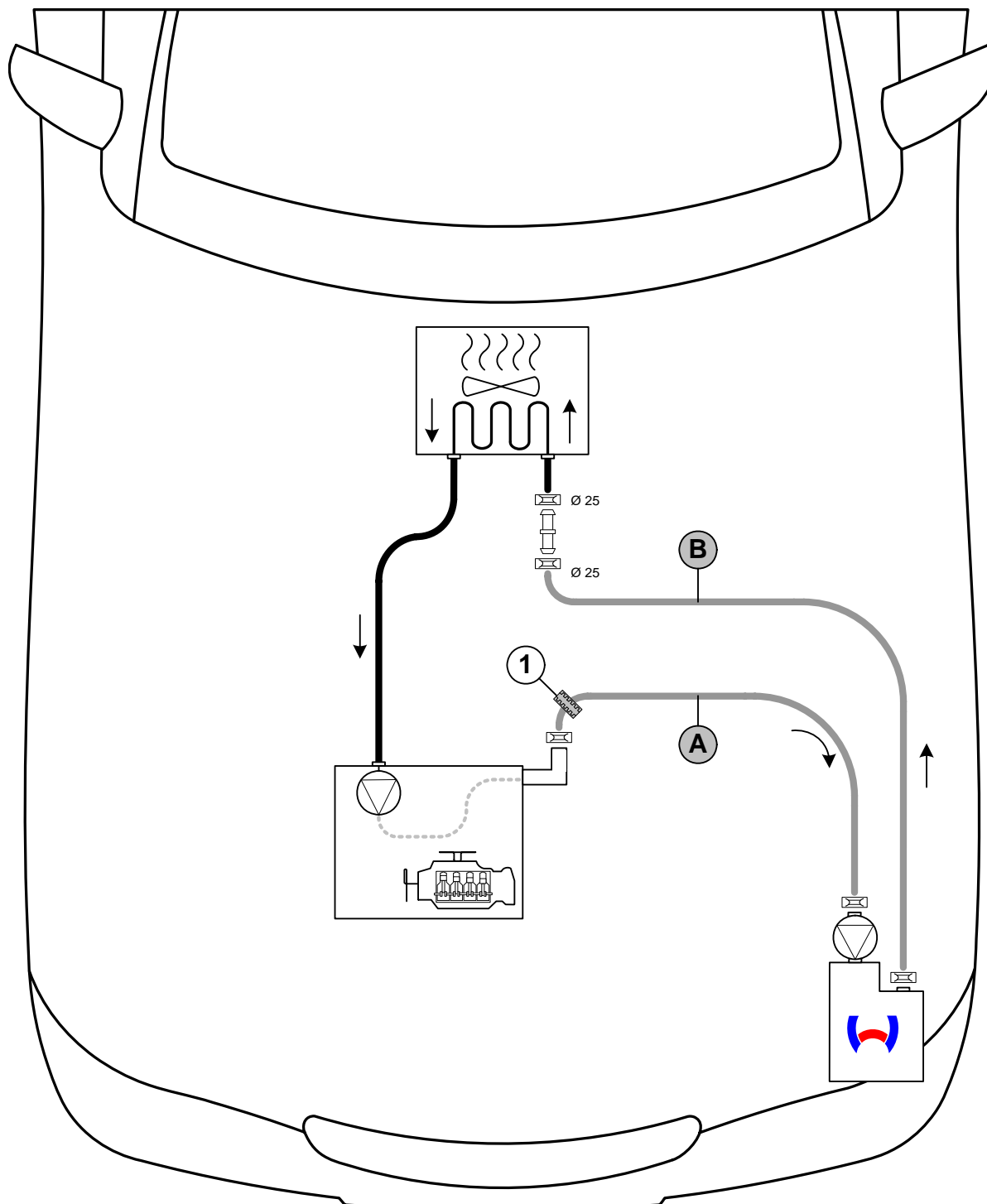

Schema Wasserverlegung

Alle nicht bezeichneten Federbandschellen = Ø 27!
 Nicht bezeichnetes Verbindungsrohr = Ø 18x18!
 1 = Profilgummi sw!



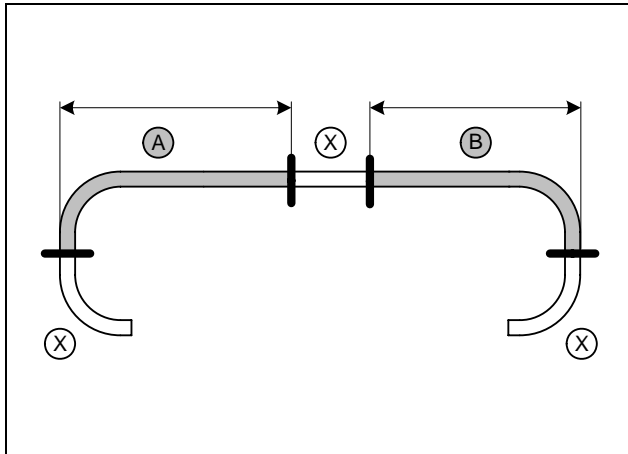

a = 870
b = 750

Abschnitt X entsorgen

Wasser-
schläuche
ablängen

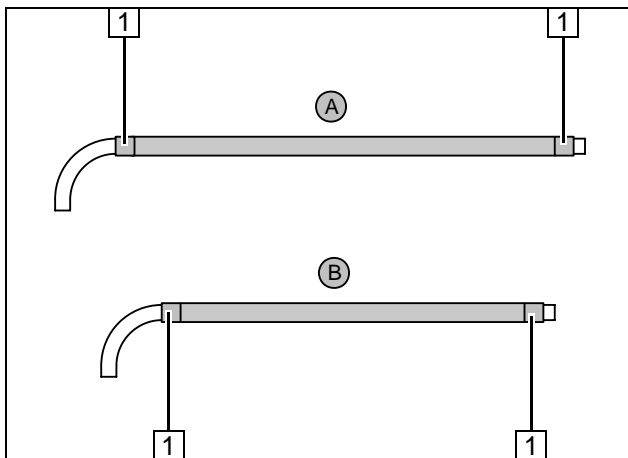

Flechtschutzschläuche auf Schlauch A und B aufschieben und ablängen. Schrumpfschlauch zuschneiden.

1 Schrumpfschlauch, Länge 25 [4x]



Wasser-
schläuche
vorberei-
ten

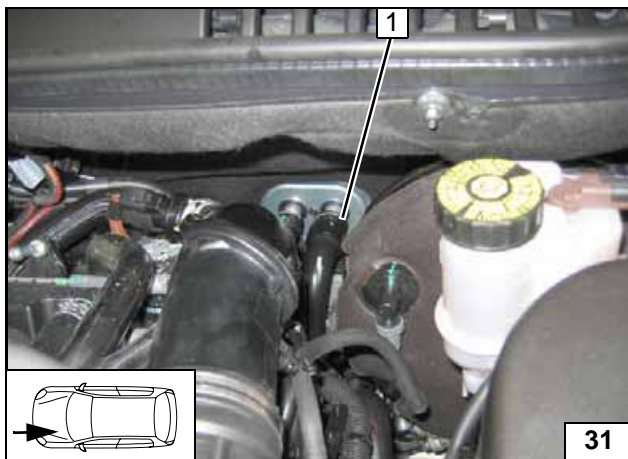

Fzg-eigenen Schlauch 1 ausbauen!



Wasser-
schlauch
ausbauen

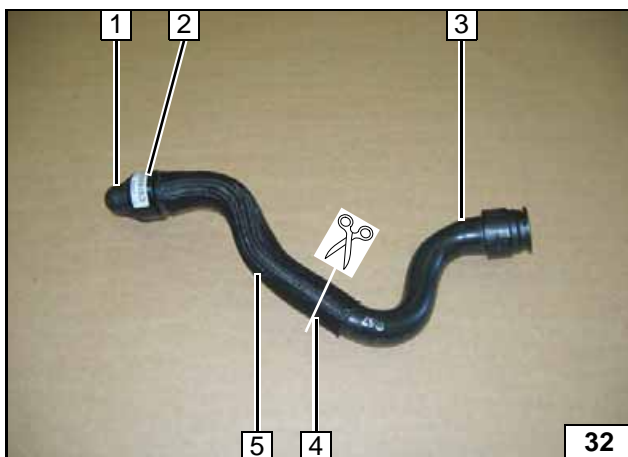

Kunststoffschelle 2 aufschneiden und Kupplung Motorausgang 1 demontieren. Kunststoffschelle und Schlauchstück mit Flechtschutz 5 entsorgen. Kupplung auf Motorausgang aufstecken.

3 Schlauch Wärmetauschereingang
4 Trennstelle



Schlauch
bearbeiten

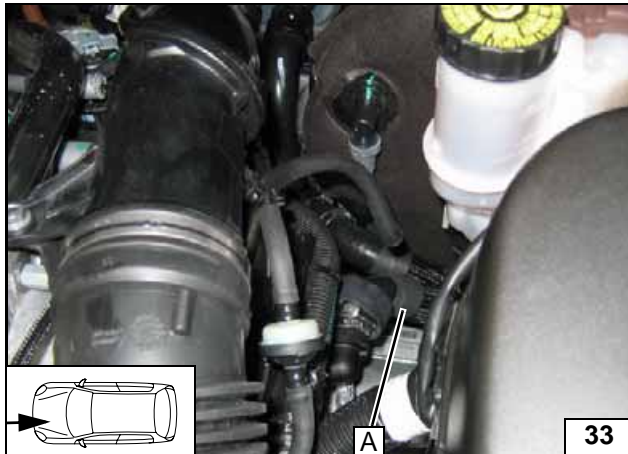

Anschluss
Motoraus-
gang

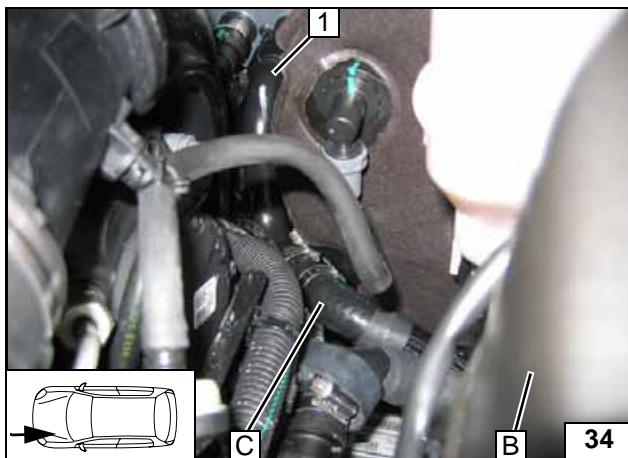

1 Schlauchstück Wärmetauschereingang

Anschluss
Wärmetau-
scherein-
gang

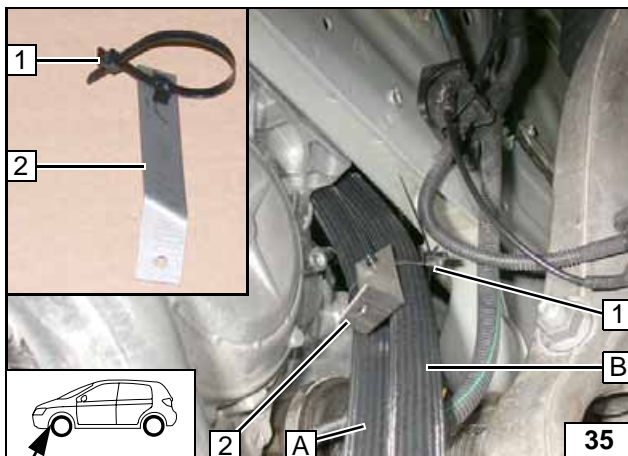

Clipkabelbinder 1 in vorhandene Bohrung der
Strebe 2 einsetzen und über beide Schläuche
schieben!



Strebe vor-
bereiten

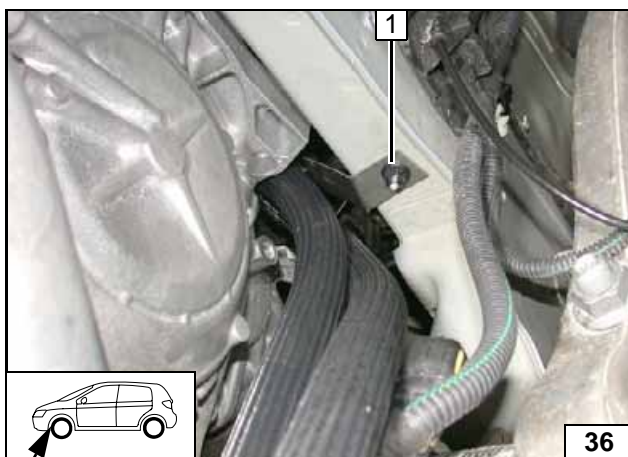

Clipkabelbinder festziehen!

1 Stehbolzen, Kunststoffmutter



Strebe be-
festigen

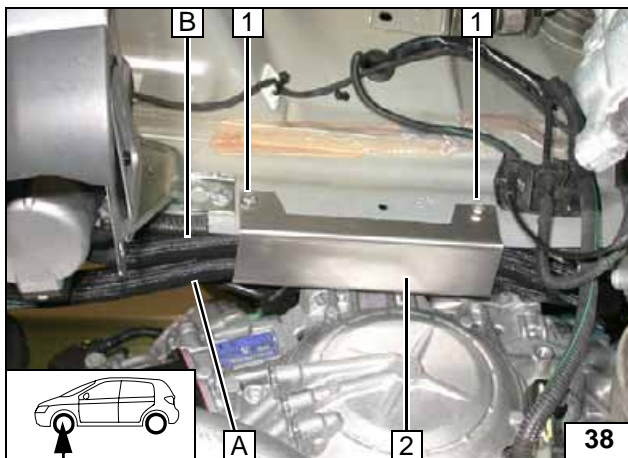
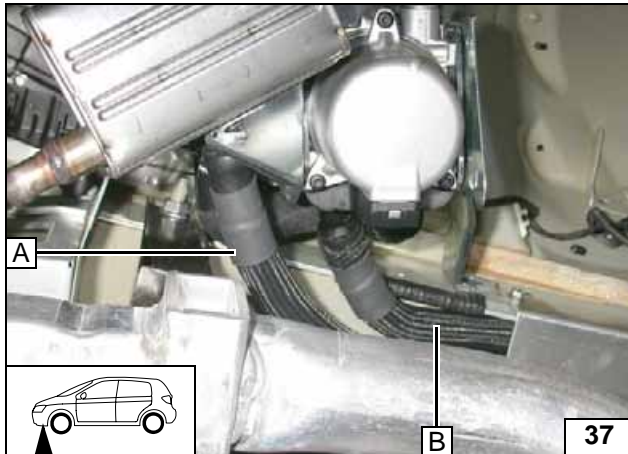

**Anschluss
Heizgerät**

Auf ausreichenden Abstand zu benachbarten Bauteilen achten!



- 1 Schraube M6x20, Federring [je 2x], Ein-nietmutter
- 2 Abdeckblech

**Abdeck-
blech mon-
tieren**



Brennstoff

VORSICHT!

Tankdeckelverschluß des Fahrzeugs öffnen, Tank belüften und Tankverschluß wieder schließen!

Auslaufenden Kraftstoff mit geeignetem Behälter auffangen!

Brennstoffleitung und Kabelbaum Dosierpumpe so verlegen, dass sie gegen Steinschlag geschützt sind! Wenn nicht anders beschrieben, erfolgt die Befestigung mit Kabelbindern!

An scharfen Kanten Brennstoffleitung und Kabelbaum mit Scheuerschutz versehen!

ACHTUNG!

Verlegung Brennstoffleitung und Kabelbaum zur Dosierpumpe erfolgt gemäß Schema Kabelbaumverlegung.

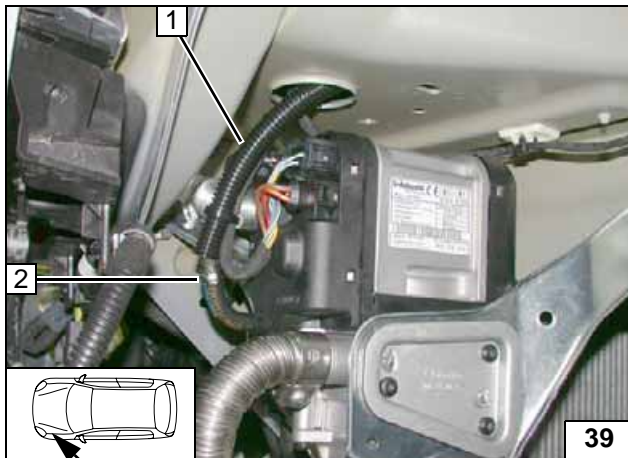

Von erstem Wellrohr ca. 400mm ablängen!

- 1 Brennstoffleitung in Wellrohr 400mm
- 2 Caillauschelle Ø 10, Formschlauch 90°

Anschluss Heizgerät

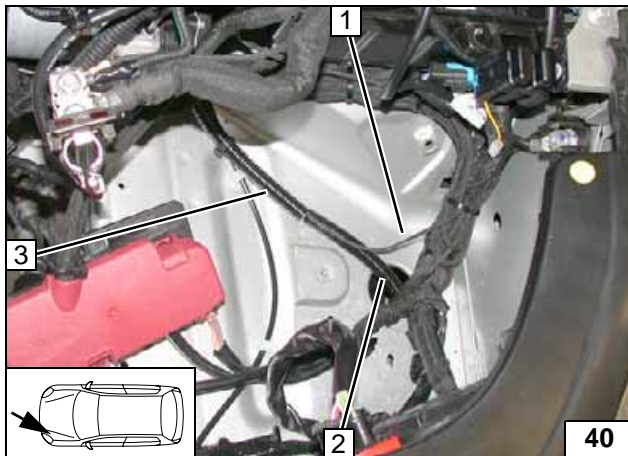

- 1 Kabelbaum Dosierpumpe
- 2 Brennstoffleitung in Wellrohr 400mm
- 3 Brennstoffleitung, Kabelbaum Dosierpumpe, Restende Wellrohr

Anschluss Heizgerät

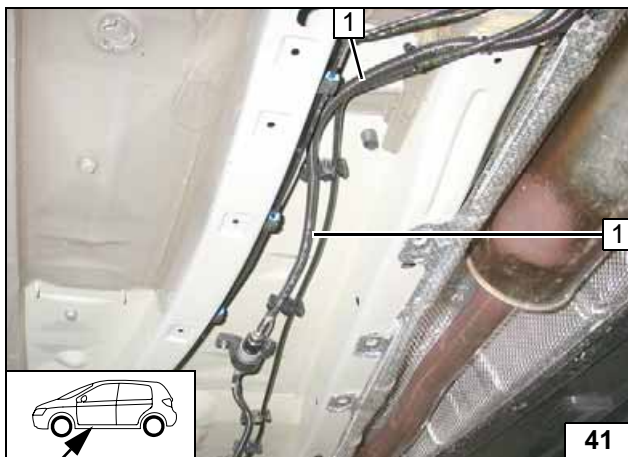

Benzin

- 1 Brennstoffleitung, Kabelbaum Dosierpumpe in zweitem Wellrohr

Leitungen verlegen

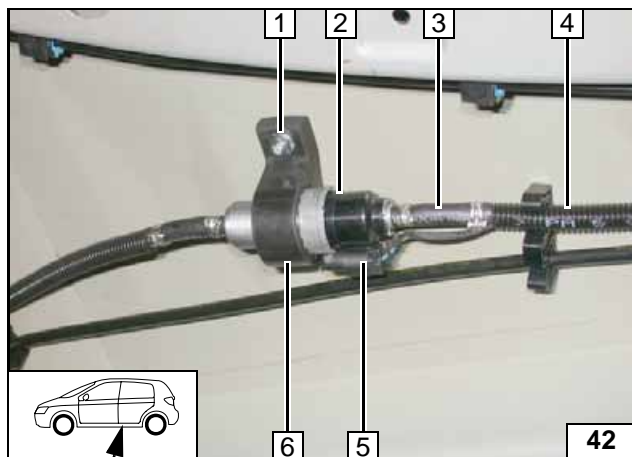

- 1 Bundmutter an fzg.eignen Stehbolzen
- 2 Dosierpumpe
- 3 Schlauchstück, Caillauschelle Ø 10 [2x]
- 4 Brennstoffleitung, Kabelbaum Dosierpumpe in zweitem Wellrohr
- 5 Kabelbaum Dosierpumpe, Stecker montiert
- 6 Halterung Dosierpumpe



Dosierpumpe montieren

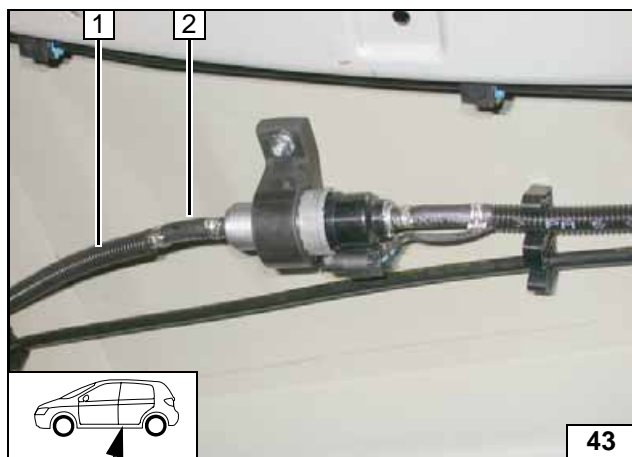

Lage der Bauteile kontrollieren, wenn nötig korrigieren. Auf Freigängigkeit achten!

- 1 Brennstoffleitung in drittem Wellrohr
- 2 Schlauchstück, Caillauschelle Ø 10 [2x]



Anschluss Dosierpumpe

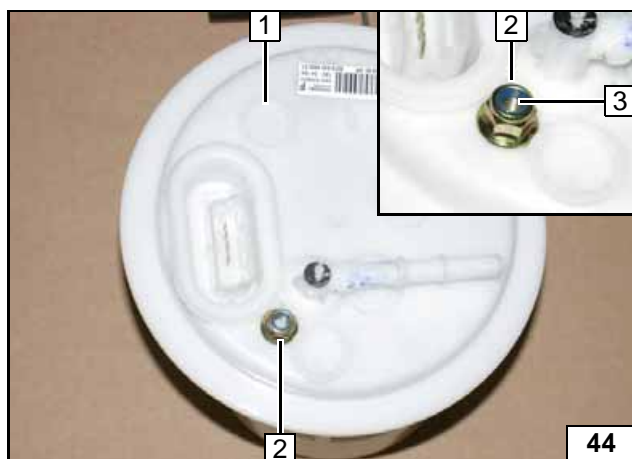

Tankarmatur 1 gemäß Herstellerangaben ausbauen!

- 2 Bundmutter
- 3 Lochbild übertragen, Bohrung Ø 6



Brennstoffentnahme

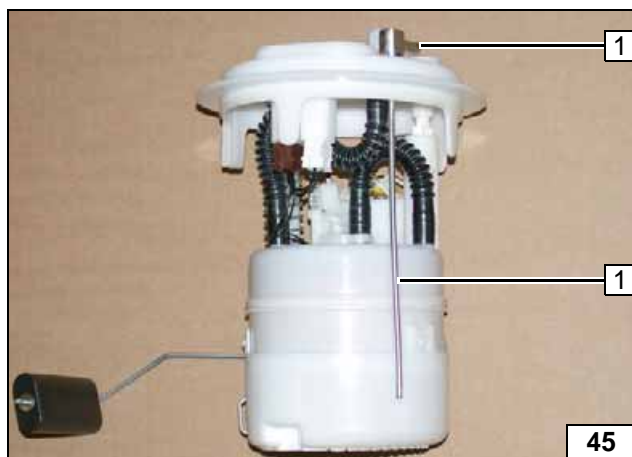

Tankentnehmer 1 gemäß Schablone formen, ablängen und einsetzen!



Tankentnehmer einsetzen

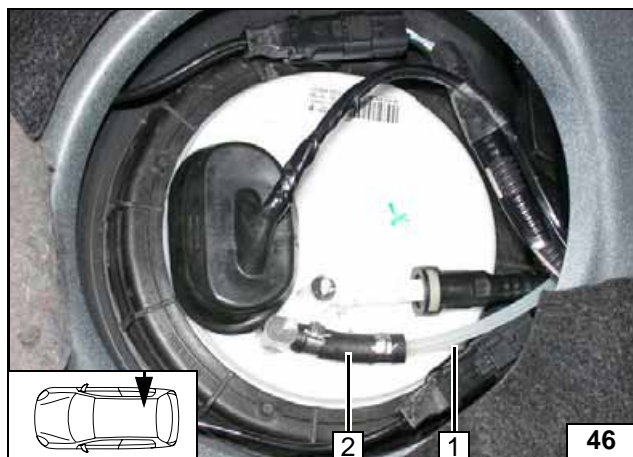

Tankarmatur gemäß Herstellerangaben einbauen!

- 1 Brennstoffleitung
- 2 Schlauchstück, Caillauschelle Ø 10 [2x]

Brennstoffleitung anschließen

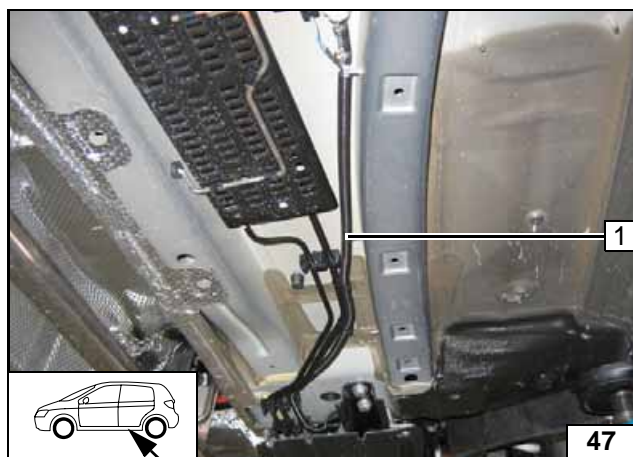

Diesel

- 1 Brennstoffleitung, Kabelbaum Dosierpumpe in zweitem Wellrohr

Leitungen verlegen

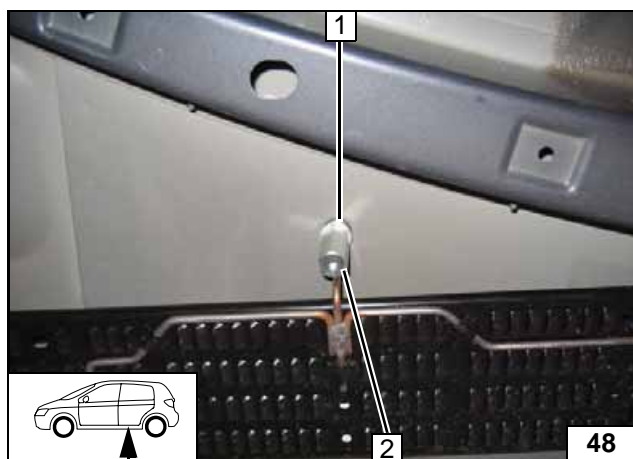

Fzg.eigene Mutter an Position 1 entfernen und entsorgen!

- 2 Karosseriescheibe, Distanzmutter 30

Dosierpumpe montieren

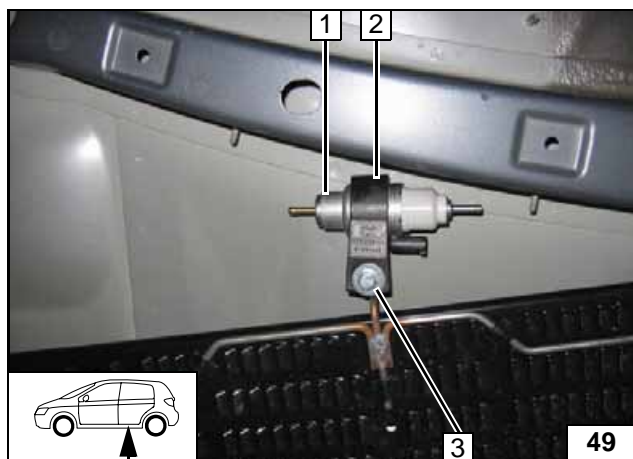

- 1 Dosierpumpe
- 2 Halterung Dosierpumpe
- 3 Schraube M6x20, Federring, Karosseriescheibe

Dosierpumpe montieren



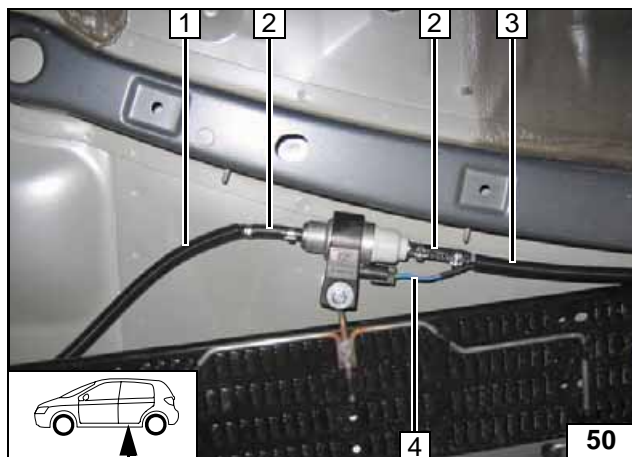
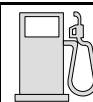

Lage der Bauteile kontrollieren, wenn nötig korrigieren. Auf Freigängigkeit achten!

- 1 Brennstoffleitung in drittem Wellrohr
- 2 Schlauchstück [2x], Caillauschelle Ø 10 [4x]
- 3 Brennstoffleitung, Kabelbaum Dosierpumpe in zweitem Wellrohr
- 4 Kabelbaum Dosierpumpe, Stecker montiert



Anschluss Dosierpumpe

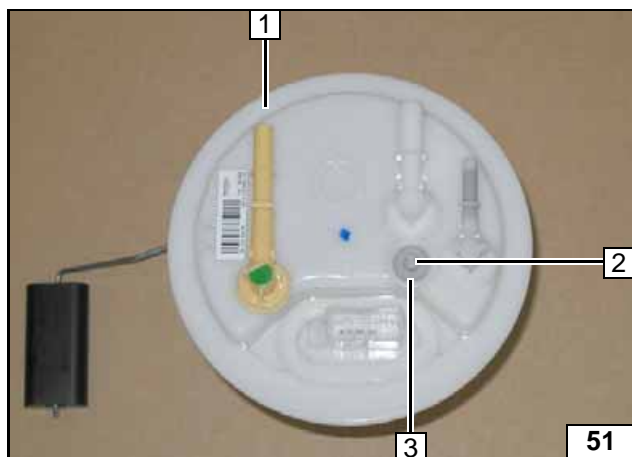

Tankarmatur 1 gemäß Herstellerangaben ausbauen!

- 2 Lochbild übertragen, Bohrung Ø 6
- 3 Karosseriescheibe Ø 5



Brennstoffentnahme

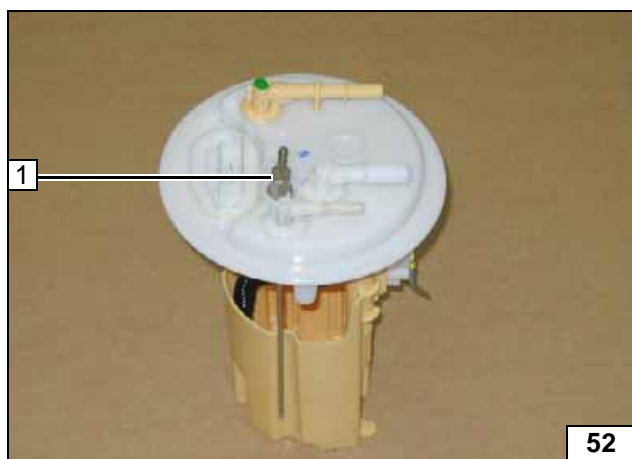

Tankentnehmer 1 gemäß Schablone formen, ablängen und einsetzen!



Tankentnehmer einsetzen

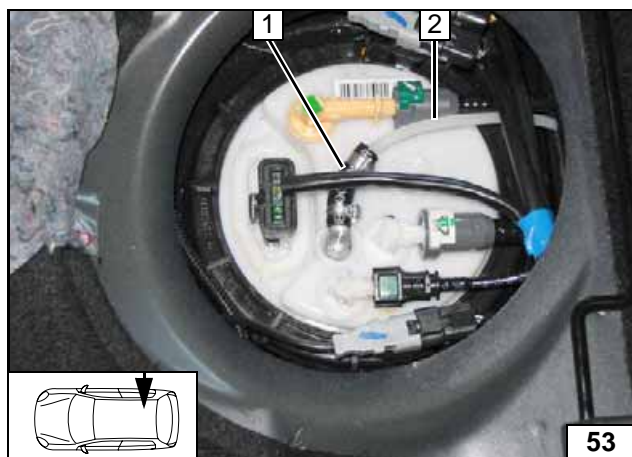

Tankarmatur gemäß Herstellerangaben einbauen!

- 1 Schlauchstück, Caillauschelle Ø 10 [2x]
- 2 Brennstoffleitung



Brennstoffleitung anschließen

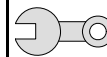

Abschließende Arbeiten

ACHTUNG!

Demontierte Teile in umgekehrter Reihenfolge montieren.

Alle Schlauchleitungen, Schellen, sowie alle elektrischen Anschlüsse auf festen Sitz prüfen.

Alle losen Leitungen mit Kabelbinder sichern.

Nur vom Fahrzeughersteller freigegebenes Kühlmittel verwenden!

Heizgerätekompnenten mit Korrosionsschutzwachs (Tectyl 100K, Bestell- Nr. 111329) einsprühen.

- Batterie anschließen
- Kühlmittelkreislauf nach Angaben des Fahrzeug-Herstellers befüllen und entlüften
- Vorwahluhr einstellen
- BSI gemäß Herstellervorgaben auf Standheizung codieren
- Funktion der Standheizung prüfen, siehe Betriebsanweisung / Einbauanweisung
- Aufklebeschild „Standheizung vor dem Tanken abschalten“ an der B-Säule links anbringen

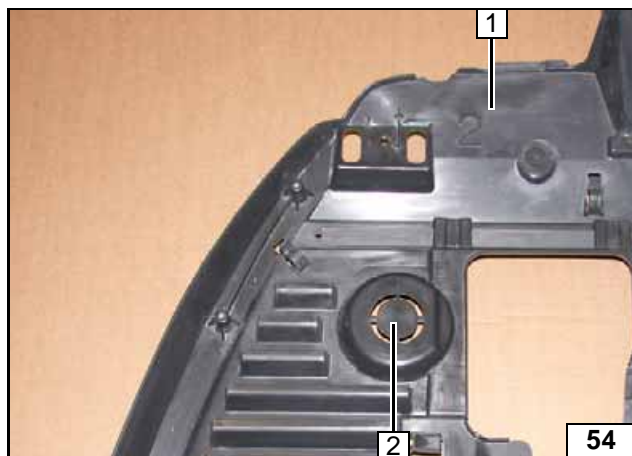

- 1 Unterfahrerschutz
- 2 Abgasaustritt an der Perforation ausschneiden

Unterfahr-
schutz
ausschnei-
den

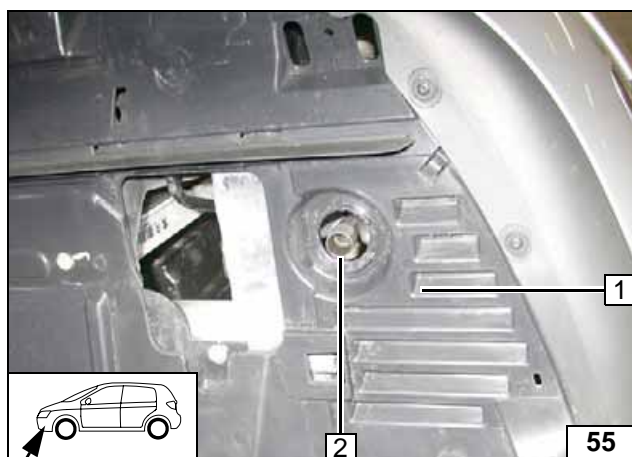

Unterfahrerschutz 1 ausrichten (Abgasendstück mittig in Aussparung)!

- 2 Abgasendstück



Unterfahr-
schutz
montieren

Webasto
Feel the drive

Webasto AG
Postfach 80 - 82132 Stockdorf
Hotline 01805 / 932278 - Hotfax 0395 / 5592-353
<http://www.webasto.de>

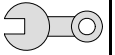

Schablone Tankentnehmer Benzin

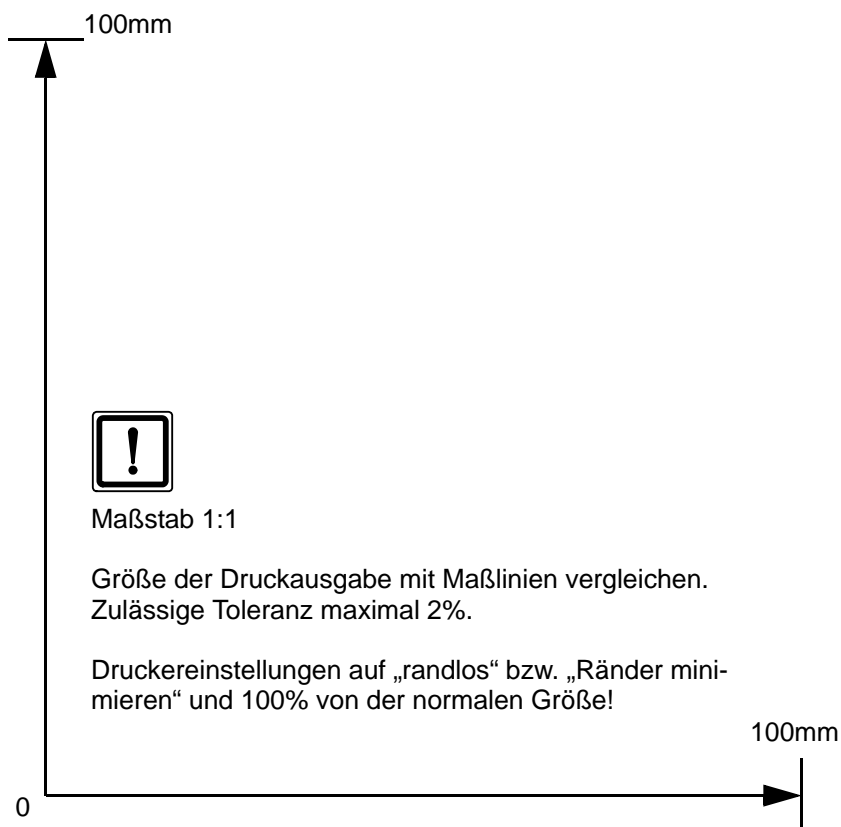

Maßstab 1:1

Größe der Druckausgabe mit Maßlinien vergleichen.
Zulässige Toleranz maximal 2%.

Druckereinstellungen auf „randlos“ bzw. „Ränder minimieren“ und 100% von der normalen Größe!

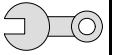

Schablone Tankentnehmer Diesel

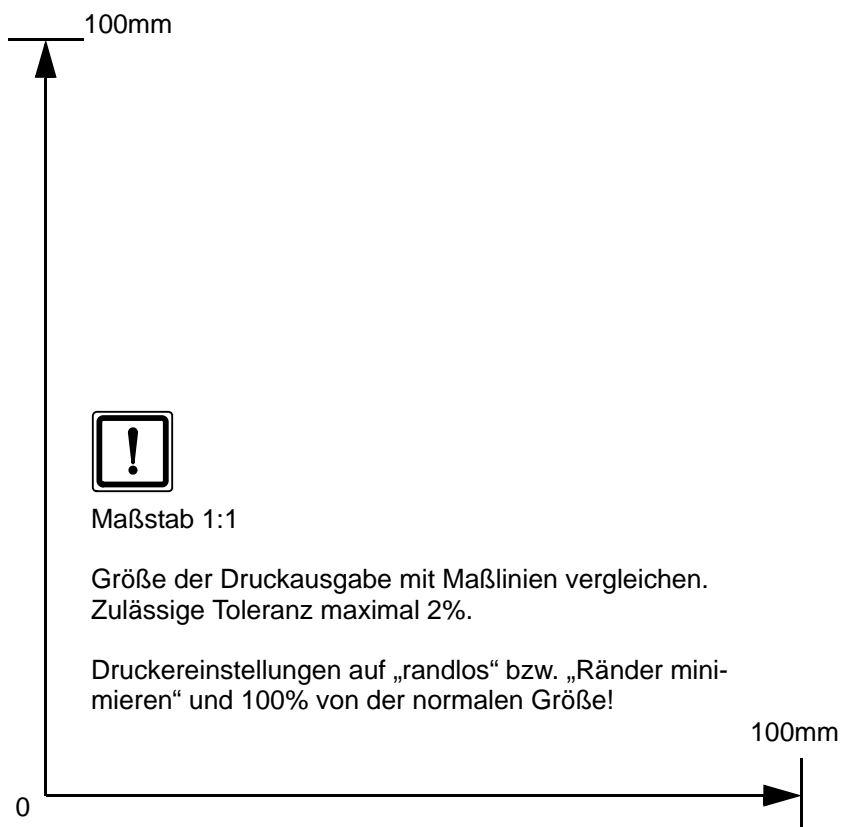

Maßstab 1:1

Größe der Druckausgabe mit Maßlinien vergleichen.
Zulässige Toleranz maximal 2%.

Druckereinstellungen auf „randlos“ bzw. „Ränder minimieren“ und 100% von der normalen Größe!