

Wasser-Heizgerät Aufrüstung zur Zusatzheizung



Zusatzheizung *Thermo Top C*



Aufrüstanleitung

VW T5

Diesel mit Webasto Zuheizung
ab Modell 2004
Linkslenker
Climatic



ACHTUNG!

Warnung vor Gefahr:

Das unsachgemäße Einbauen oder Reparieren von Webasto Heizsystemen kann Feuer verursachen oder zum Austritt von tödlichem Kohlenmonoxid führen. Dadurch können schwere oder tödliche Verletzungen hervorgerufen werden.



Für den Einbau und die Reparatur von Webasto Heiz- und Kühlsystemen bedarf es eines speziellen Firmentrainings, technischer Dokumentation, Spezialwerkzeuge und eine Spezialausrüstung.

Es dürfen nur Originalteile von Webasto verwendet werden. Siehe dazu auch Zubehörcatalog Luft- und Wasserheizgeräte von Webasto.

Versuchen Sie NIEMALS, Webasto Heiz- oder Kühlsysteme einzubauen oder zu reparieren, wenn Sie das Firmentraining nicht erfolgreich abgeschlossen und dabei die notwendigen technischen Fähigkeiten erworben haben und die für einen sachgerechten Einbau und Reparatur nötigen technischen Dokumentationen, Werkzeuge und Ausrüstungen nicht zur Verfügung stehen.

Befolgen Sie **IMMER** alle Webasto Einbau- und Reparaturanleitungen, und beachten Sie alle Warnhinweise.

Webasto übernimmt keine Haftung für Mängel und Schäden, die auf einen Einbau durch ungeschultes Personal zurückzuführen sind.

Inhaltsverzeichnis

Gültigkeit	2
Heizgerät / Einbaukit	2
Vorwort	3
Allgemeine Hinweise	3
Spezialwerkzeug	3
Vorarbeiten	3
Erläuterungen zum Dokument	4
Elektrik	5
Gebälseansteuerung	6
Vorwähluhr	9
Option Telestart	9
Abschließende Arbeiten	10
Bedienungshinweise für den Endkunden	11

Gültigkeit

Hersteller	Handelsbezeichnung	Typ	EG-BE-Nr. / ABE
VW	Transporter	T5	e1 * 2001 / 116 * 0218 * ...
VW	Transporter	T5	e1 * 2001 / 116 * 0220 * ...

Fahrzeug- und Motortypen, Ausstattungsvarianten sowie Länderspezifikationen, die nicht in dieser Aufrüstanleitung aufgeführt sind, wurden nicht geprüft. Ein Einbau nach dieser Aufrüstanleitung kann aber möglich sein.

Heizgerät / Einbaukit

Menge	Bezeichnung	Bestell-Nr.:
1	Aufrüstkit VW T5 2004 Diesel Climatic	9012103D
1	Bedienelement (Bei Vohrwähluhr Bestell.-Nr.: 1301122C verwenden)	siehe Preisliste

Vorwort

Diese Aufrüstanleitung gilt für die Fahrzeuge VW T5 Diesel mit Webasto Zuheizer - Gültigkeit siehe Seite 2 - ab Modelljahr 2004 und später, wenn technische Änderungen am Fahrzeug den Einbau nicht beeinflussen, unter Ausschluss jeglicher Haftungsansprüche. Je nach Version und Ausstattung des Fahrzeuges können beim Einbau Änderungen gegenüber dieser „Aufrüstanleitung“ notwendig werden.

In jedem Fall sind jedoch die Vorschriften dieser „Aufrüstanleitung“ und der „Bedienungs- und Wartungsanweisung“ der *Thermo Top C* zu befolgen.

Bei nicht dargestellten und beschriebenen Demontagearbeiten am Fahrzeug, ist nach Herstellerangaben zu verfahren! Die entsprechenden Regeln der Technik sowie eventuelle Angaben des Fahrzeugherstellers sind beim Einbau einzuhalten.

Die Funktion „Standlüften“ steht nicht zur Verfügung!



Allgemeine Hinweise

Der Einbau erfolgt gemäß den allgemein üblichen Regeln der Technik. Wenn nicht anders beschrieben, erfolgt die Befestigung von Schläuchen, Leitungen und Kabelbäumen mit Kabelbindern an fahrzeugeigenen Leitungen und Kabelbäumen.

Scharfe Kanten sind mit Scheuerschutz (aufgeschnittener Kraftstoffschlauch) zu versehen!

Blanke Karosseriestellen, wie z.B Bohrungen, sind mit Korrosionsschutzwachs (Tectyl 100K, Bestell-Nr. 111329) einzusprühen.

Spezialwerkzeug

- Drehmomentschlüssel für 2,0 - 10 Nm
- Abklemmzangen
- Entriegelungswerkzeug für Radio-Navigationsgerät
- Entriegelungswerkzeug für Radio
- Haken

Vorarbeiten

ACHTUNG!

- Falls vorhanden, Batterieabdeckung ausbauen
- Falls vorhanden, Motordesign-Abdeckung ausbauen
- Batterie abklemmen!
- Schottwandverkleidung hinter der Batterie ausbauen
- Untere Armaturenbrettverkleidung Fahrerseite ausbauen
- Lautsprecherabdeckung oben links auf Armaturenbrett ausclippen (nur bei Telestart)
- Seitliche Armaturenbrettverkleidung Fahrerseite ausbauen
- Einstiegsverkleidung Fahrerseite ausbauen
- Heizgerät an Unterboden freilegen und Stecker abziehen
- Blende Radio / Klimabedienteil ausbauen
- Klimabedienteil gemäß Herstellerangaben ausbauen



Die Seite 11 "Bedienungshinweise für den Endkunden" entnehmen und der Bedienungsanleitung beifügen!

Erläuterungen zum Dokument

Um Ihnen einen schnellen Überblick über die einzelnen Arbeitsschritte zu geben, finden Sie eine Kennzeichnung an der Außenkante oben rechts auf der jeweiligen Seite.

Mechanik

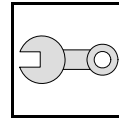

Elektrik

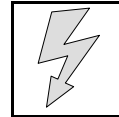

Kühlmittelkreislauf

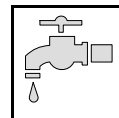

Brennstoff

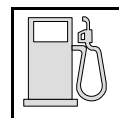

Abgas

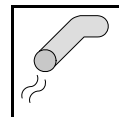

Brennluft

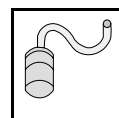

Software

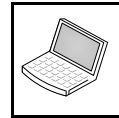

Auf Besonderheiten wird durch folgende Symbole hingewiesen:



besondere Gefahr von Verletzungen oder tödlichen Unfällen



besondere Gefahr der Beschädigung von Bauteilen



besondere Brand- und Explosionsgefahr



Verweis auf allgemeine Einbauanweisung der Webasto Komponente bzw. auf fahrzeugspezifische Unterlagen des Herstellers



Hinweis auf eine technische Besonderheit

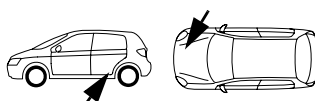

Der Pfeil im Fahrzeugpiktogramm zeigt die Position am Fahrzeug und die Blickrichtung

Alle Massangaben in mm!

Anzugsdrehmoment von Schlauchschellen = 2,0 + 0,5 Nm!

Anzugsdrehmoment von Ejotschrauben, Ejotstehbolzen = 10 Nm!



Elektrik

Plusleitung

1 Plusleitung an Batterie- Pluspol

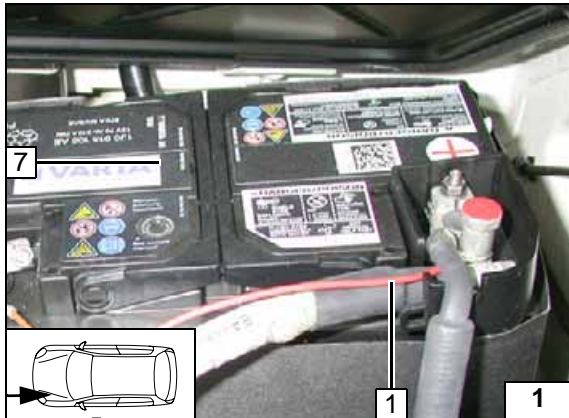

Masseleitungen

1 Fzg.eigene Schraube

2 Masseleitungen

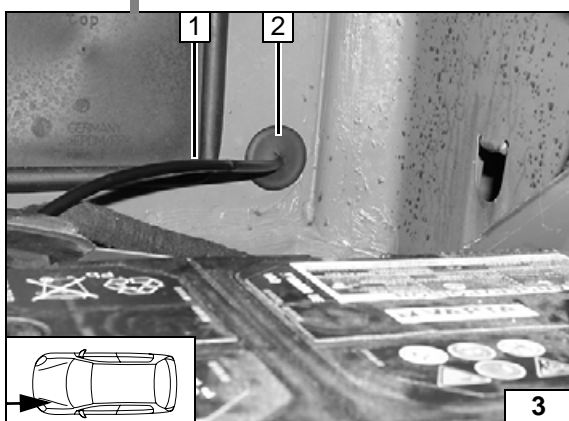
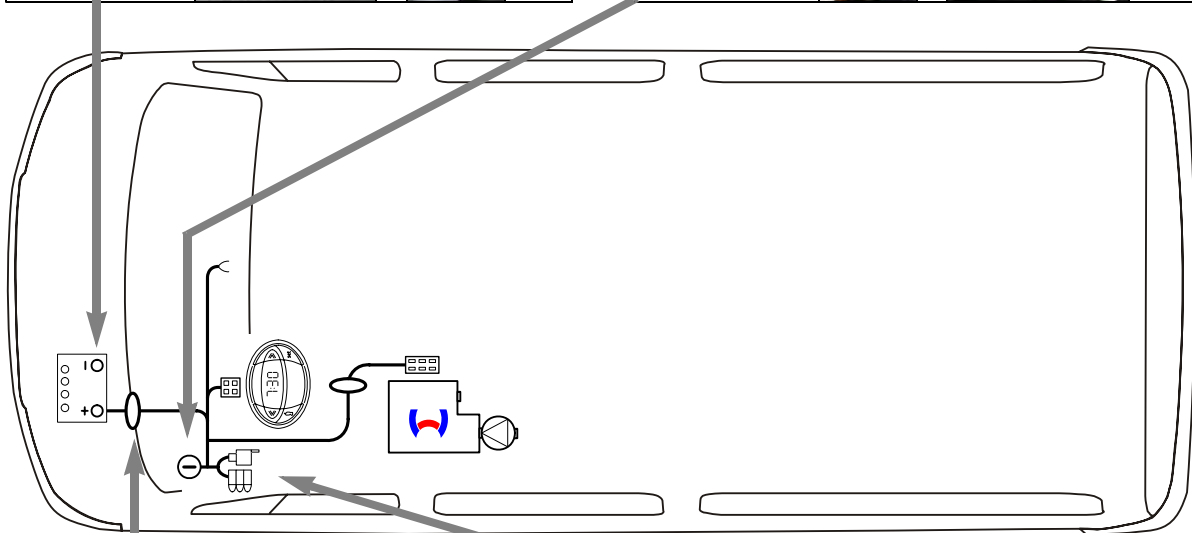
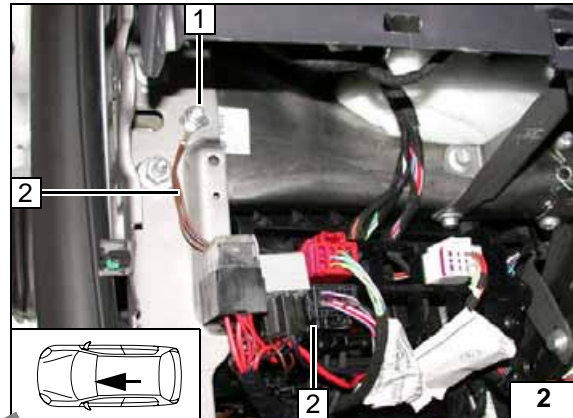

Kabelbaumdurchführung

Plusleitung 1 vom Innenraum durch Gummitülle 2 in den Motorraum verlegen!

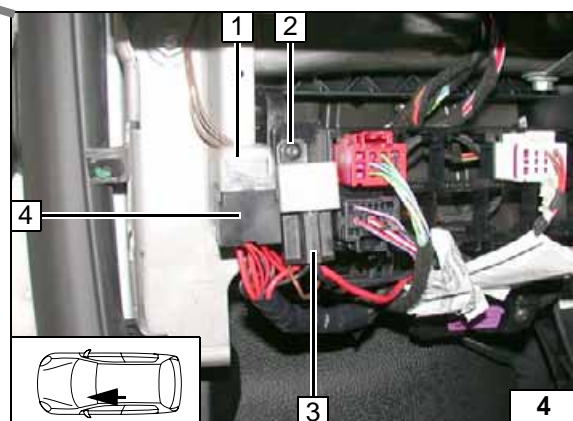

Sicherungshalter, K3-Relais

Fzg.eigene Bohrung an Position 1 auf $\varnothing 4,5$ aufbohren.

2 Fzg.eigene Schraube

3 K3-Relais

4 Halteplatte Sicherungshalter, Schraube M4x12, Mutter



Schema
Kabel-
baumverle-
gung



Gebläseansteuerung

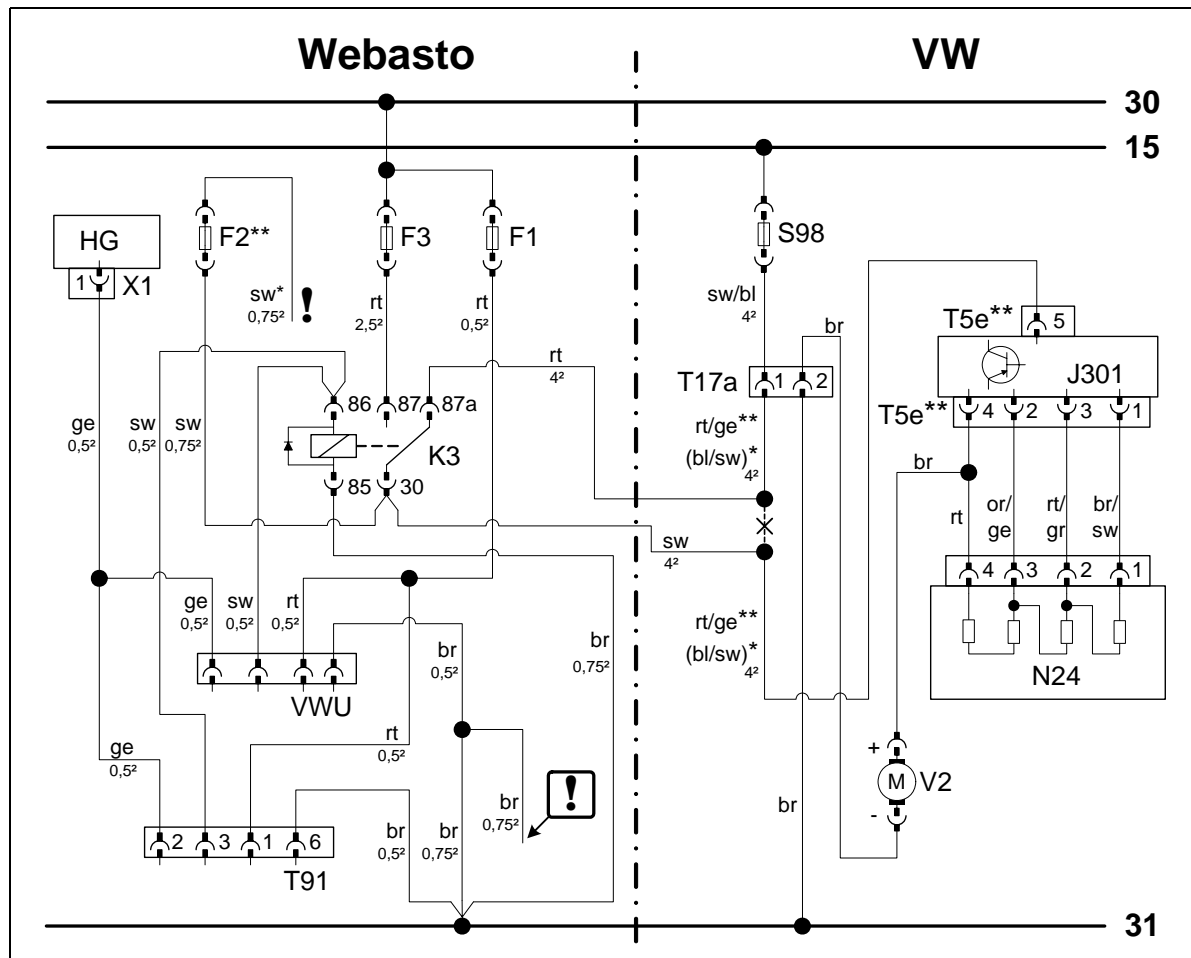

Schaltplan Climatic

Bauteile Webasto		Bauteile Fahrzeug		Farben und Symbole	
HG	Heizgerät TT-C/E	V2	Gebläsemotor	rt	rot
X1	6-poliger Stecker HG	J301	Steuergerät Klimaanlage	ge	gelb
F1	Sicherung 1A	T5e	5-poliger Stecker J301	sw	schwarz
F2**	Sicherung 5A, bei MJ 2010 entfernen	N24	Widerstandsgruppe	bl	blau
F3	Sicherung 25A	S98	Sicherung 40A	br	braun
K3	Gebläserelais	T17a	17-poliger Stecker	or	orange
VWU	4-poliger Stecker Vorwahluhr			gr	grau
T91	6-poliger Stecker Telestempempfänger			*	ab MJ 2004
				**	ab MJ 2010
				!	Ltg. sw an Stecker UP bei MJ 2004
				!	Leitungsende isolieren und wegbinden
				X	Trennstelle
				Kabelfarben können variieren!	

Legende

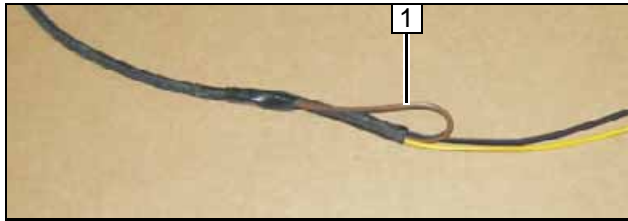

ab Modelljahr 2004

Leitung br 1 isolieren und wegbinden.

- 2 Ltg. sw für Anschluss Umwälzpumpe
- 3 Ltg. ge für Anschluss Heizgerät



ab Modelljahr 2010

Sicherung F2 5A entfernen. Leitungen sw 1 und br 2 isolieren und wegbinden.

- 3 Ltg. ge für Anschluss Heizgerät

Kabelbaum vorbereiten

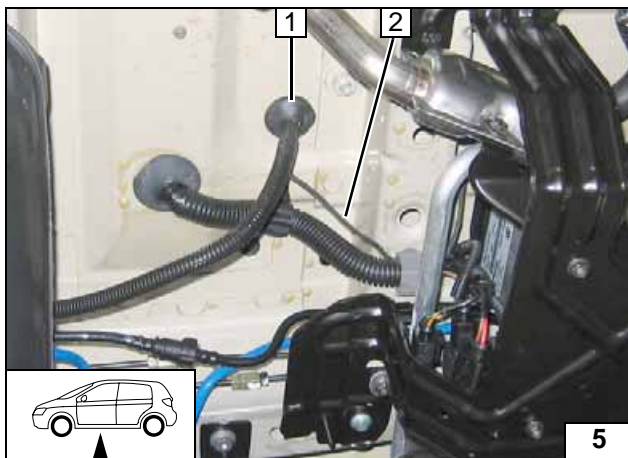

2004

Leitung ge und sw 2 zur Ansteuerung Heizgerät und Umwälzpumpe durch Gummitülle 1 zum Heizgerät verlegen.

2010

Leitung ge 2 zur Ansteuerung Heizgerät durch Gummitülle 1 zum Heizgerät verlegen



Leitungen verlegen



5

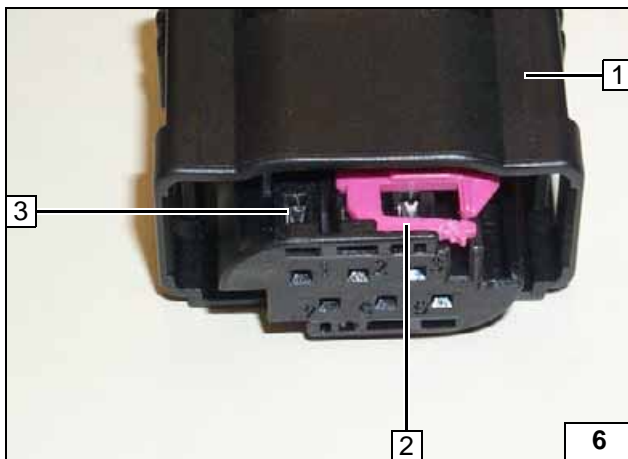

Alle Fahrzeuge

6-poligen Stecker X14 1 vom Heizgerät abziehen. Sekundärverriegelung 2 vom 6-poligen Stecker lösen (nach rechts schieben).

- 3 Steckplatz Pin1



Anschluss Stecker Heizgerät

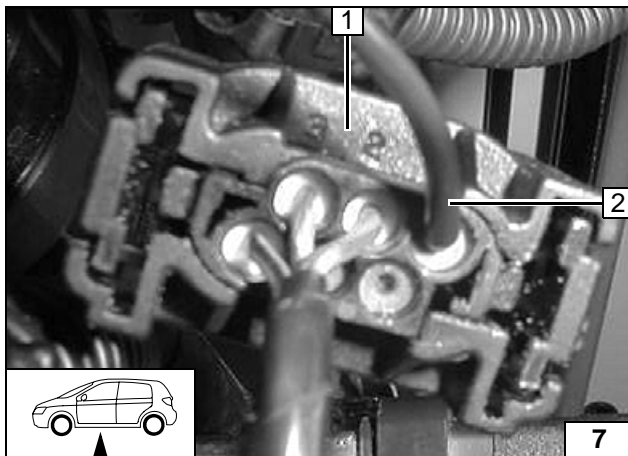

Leitung ge 2 in Steckplatz Pin 1 des Steckers X14 1 einrasten. Sekundärverriegelung wieder schließen. Stecker X14 1 auf Heizgerät aufstecken.



Anschluss Stecker Heizgerät



7

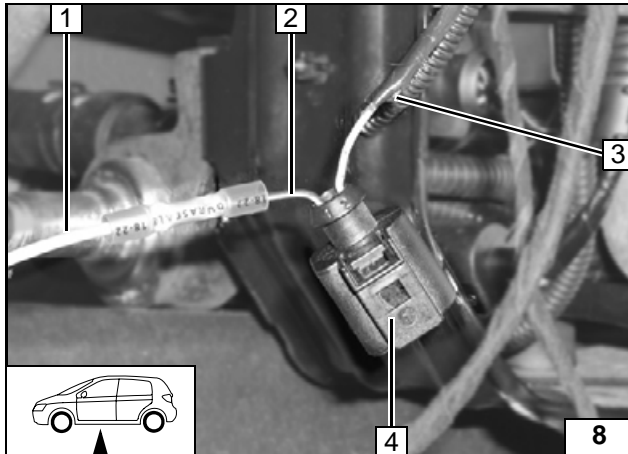

ab Modelljahr 2004

Ltg. bl/sw ca. 70mm vor dem Stecker Umwälzpumpe 4 trennen. Ltg. bl/sw 3 aus fzg.eigenen Kabelbaum isolieren und wegbinden!

- 1 Ltg. sw K3/30
- 2 Ltg. bl/sw Stecker Umwälzpumpe



Anschluss Umwälzpumpe

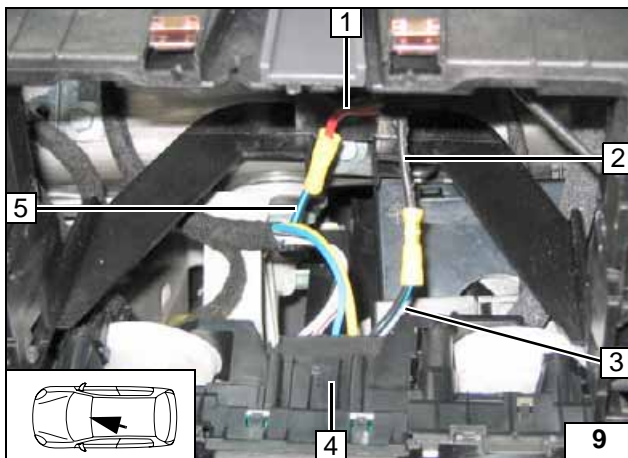

Anschluss am 5-poligen Stecker 4 vom Klimabedienteil.
Verbindungen gemäß Schaltplan herstellen.

- 1 Ltg. rt K3/87a
- 2 Ltg. sw K3/30
- 3 Ltg. bl/sw 5-poliger Stecker Pin 5
- 5 Ltg. bl/sw Sicherung



Anschluss Klimabedienteil

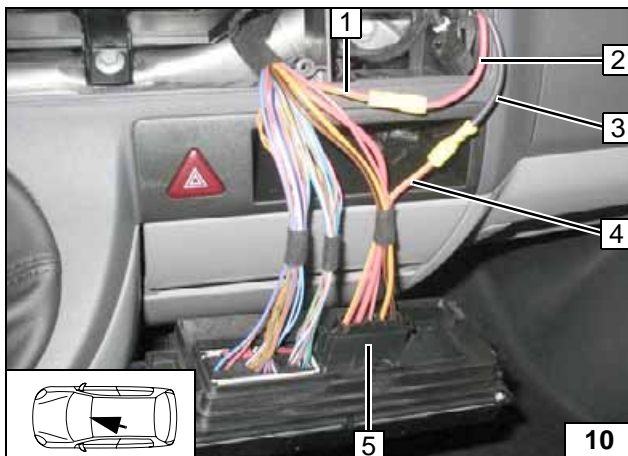

ab Modelljahr 2010

Anschluss am 5-poligen Stecker T5e 5 vom Klimabedienteil.
Verbindungen gemäß Schaltplan herstellen.

- 1 Ltg. rt/ge Sicherung S98
- 2 Ltg. rt K3/87a
- 3 Ltg. sw K3/30
- 4 Ltg. rt/ge 5-poliger Stecker T5e Pin 5



Anschluss Klimabedienteil

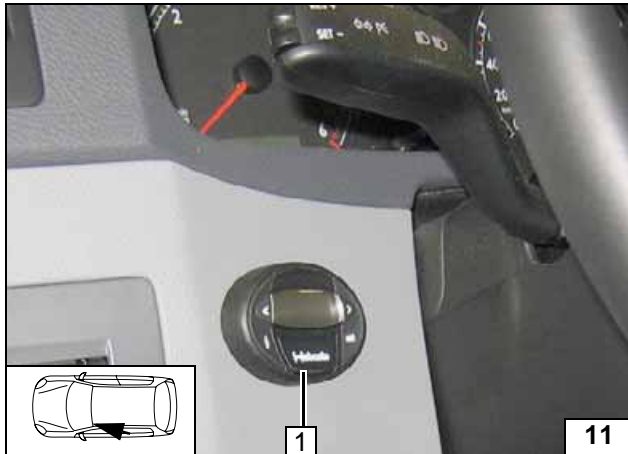

Vorwähluhr

1 Vorwähluhr



**Vorwahl-
uhr mon-
tieren**

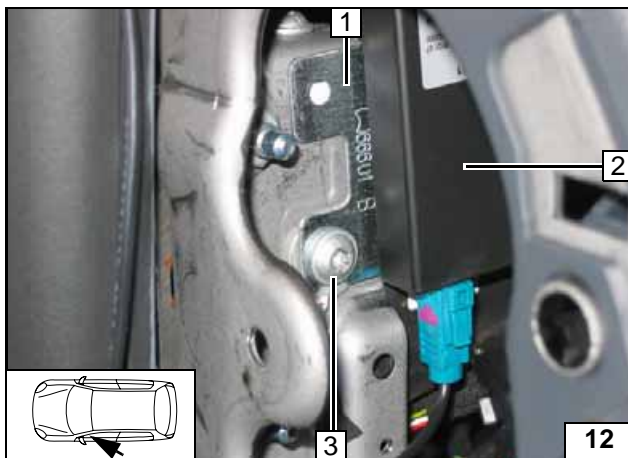

Option Telestart

Y-Adapterkabelbaum aus dem Einbaukit der Funkfernbedienung wird nicht benötigt. Bitte fachgerecht entsorgen.

Halter 1 an Position 3 auf Ø 6,5 aufbohren!

- 2 Empfänger
- 3 Fzg.eigene Schraube, Messeleitung, Karosseriescheibe



**Empfän-
ger montie-
ren**

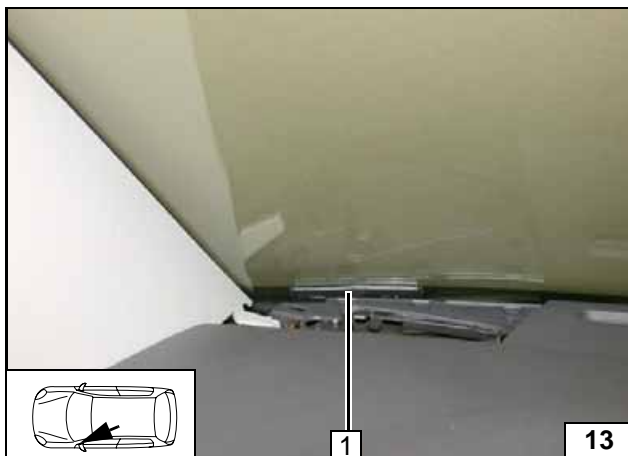

1 Antenne

**Antenne
montieren**

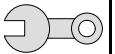

Abschließende Arbeiten

ACHTUNG!

Demontierte Teile in umgekehrter Reihenfolge montieren.
Alle elektrischen Anschlüsse auf festen Sitz prüfen.
Alle losen Leitungen mit Kabelbinder sichern.

- Batterie anschließen
- Vorwahlur einstellen, Telestart anlernen
- Einstellungen Klimabedienteil gemäß „Bedienungshinweise für den Endkunden“ vornehmen
- Funktion der Standheizung prüfen, siehe Betriebsanweisung / Einbauanweisung
- Hinweisschild „Standheizung vor dem Tanken abschalten“ im Bereich des Einfüllstutzen anbringen



Webasto AG
Postfach 80
D-82131 Stockdorf / Germany
National Hotline: 01805 93 22 78
(14 Cent aus dem deutschen Festnetz)
Hotfax: 0395 5592 353
Hotmail: hotline@webasto.de
<http://www.webasto.de>

Bedienungshinweise für den Endkunden

Bitte Seite entnehmen und der Fahrzeug- Bedienungsanleitung beifügen!

Hinweis:

Wir empfehlen die Heizzeit auf die Fahrzeit abzustimmen.

Heizzeit = Fahrzeit

Beispiel:

Bei einer Fahrzeit von ca. 20min (einfache Strecke) empfehlen wir eine Einschaltdauer von 20min nicht zu überschreiten.

Bei Fahrzeugen mit Innenraumüberwachung ist diese zusätzlich zu den Fahrzeugeinstellungen für den Heizvorgang zu deaktivieren.

Hinweise für die Deaktivierung bitte der Betriebsanleitung des Fahrzeuges entnehmen!

Vor Abstellen des Fahrzeugs sind folgende Einstellungen vorzunehmen:



- 1 Luftaustritt auf Frontscheibe
- 2 Temperatur auf „max.“
- 3 Gebläse auf Stufe „1“ max. „2“



- 1 Luftaustritt auf Frontscheibe
- 2 Temperatur auf „max.“
- 3 Gebläse auf Stufe „1“ max. „2“



Bedien-
element
ab MJ 2004

Climatic
ab MJ 2010