

Zusatzheizung *Thermo Top C*

00 0002

Einbaudokumentation

VW Golf V / Eos

1.6MPI und 2.0FSI

ab Modell 2004

Nur für Linkslenker



ACHTUNG!

Warnung vor Gefahr:

Das unsachgemäße Einbauen oder Reparieren von Webasto Heizsystemen kann Feuer verursachen oder zum Austritt von tödlichem Kohlenmonoxid führen. Dadurch können schwere oder tödliche Verletzungen hervorgerufen werden.



Für den Einbau und die Reparatur von Webasto Heiz- und Kühlsystemen bedarf es eines speziellen Firmentrainings, technischer Dokumentation, Spezialwerkzeuge und einer Spezialausrüstung.

Es dürfen nur Originalteile von Webasto verwendet werden. Siehe dazu auch Zubehörkatalog Luft- und Wasserheizgeräte von Webasto.

Versuchen Sie NIEMALS, Webasto Heiz- oder Kühlsysteme einzubauen oder zu reparieren, wenn Sie das Firmentraining nicht erfolgreich abgeschlossen und dabei die notwendigen technischen Fähigkeiten erworben haben und die für einen sachgerechten Einbau und Reparatur nötigen technischen Dokumentationen, Werkzeuge und Ausrüstungen nicht zur Verfügung stehen.

Befolgen Sie **IMMER** alle Webasto Einbau- und Reparaturanleitungen, und beachten Sie alle Warnhinweise.

Die Erstinbetriebnahme ist mit der Webasto Thermo Test Diagnose durchzuführen.

Webasto übernimmt keine Haftung für Mängel und Schäden, die auf einen Einbau durch ungeschultes Personal zurückzuführen sind.

Inhaltsverzeichnis

Gültigkeit	2	Heizgerät vormontieren	14
Heizgerät / Einbaukit	3	Einbauort vorbereiten	16
Vorwort	3	Heizgerät einbauen	17
Allgemeine Hinweise	3	Brennluft	20
Spezialwerkzeug	3	Brennstoff	21
Erläuterungen zum Dokument	4	Kühlmittelkreislauf	24
Vorarbeiten	5	Abschließende Arbeiten	28
Einbauort Heizgerät	5	Bedienungshinweise für den Endkunden	29
Elektrik	6		
Sicherungshalter und K3-Relais	7		
Gebläseansteuerung ohne Climatronic	8		
Gebläseansteuerung mit Climatronic	10		
Option Vorwähluhr	13		
Option Sommer-/Winterschalter	13		
Option Telestart	13		

Gültigkeit

Hersteller	Handelsbezeichnung	Typ	EG-BE-Nr. / ABE
Volkswagen	Golf V	1K	e1 * 2001 / 116 * 0242 * ...
Volkswagen	Eos	1F	e1 * 2001 / 116 * 0349 * ...

Motortyp	Motorart	Leistung in kW	Hubraum in cm ³
BGU	Benzin	75	1595
BSE	Benzin	75	1595
BLY	Benzin	110	1984
BLX	Benzin	110	1984
BLR	Benzin	110	1984
BVY	Benzin	110	1984
AXW	Benzin	110	1984

Fahrzeug- und Motortypen, Ausstattungsvarianten sowie Länderspezifikationen, die nicht in dieser Einbaudokumentation aufgeführt sind, wurden nicht geprüft. Ein Einbau nach dieser Einbaudokumentation kann aber möglich sein.

Der Einbauort von Vorwähluhr und Sommer- / Winterschalter ist vor dem Einbau mit dem Endkunden abzustimmen!

Heizgerät / Einbaukit

Menge	Bezeichnung	Bestell-Nr.:
1	Handelslieferumfang <i>Thermo Top C</i>	siehe Preisliste
1	Einbaukit VW Golf V / Plus / Eos 1.6MPI und 2.0FSI	9013567A
1	Bedienelement	siehe Preisliste

Zusätzlich zu bestellen:

Menge	Bezeichnung	VW-Bestell-Nr.:
1	Scheibenwaschbehälter für Fzg. mit Standheizung	1K6 955 453 E (*)

* Die Gültigkeit der Teilenummer für die jeweilige Fahrgestellnummer ist im ETKA zu prüfen!

**Zusätzlich erforderlich bei Climatronic**

Menge	Bezeichnung	Bestell-Nr.:
1	Kit IPCU für Climatronic	9013645A

Vorwort

Diese Einbaudokumentation gilt für die Fahrzeuge VW Golf V / Eos mit 1.6MPI und 2.0FSI Motor - Gültigkeit siehe Seite 2 - ab Modelljahr 2004 und später, wenn technische Änderungen am Fahrzeug den Einbau nicht beeinflussen, unter Ausschluss jeglicher Haftungsansprüche. Je nach Version und Ausstattung des Fahrzeuges können beim Einbau Änderungen gegenüber dieser „Einbaudokumentation“ notwendig werden.

In jedem Fall sind jedoch die Vorschriften dieser „Einbaudokumentation“; der „Bedienungsanweisung“ und der „Einbauanweisung“ der *Thermo Top C* zu befolgen.

Die entsprechenden Regeln der Technik sowie eventuelle Angaben des Fahrzeugherstellers sind beim Einbau einzuhalten.

Allgemeine Hinweise

Der Einbau erfolgt gemäß den allgemein üblichen Regeln der Technik. Wenn nicht anders beschrieben, erfolgt die Befestigung von Schläuchen, Leitungen und Kabelbäumen mit Kabelbindern an fahrzeugeigenen Leitungen und Kabelbäumen.

Scharfe Kanten sind mit Scheuerschutz (aufgeschnittener Kraftstoffschlauch) zu versehen!

Blanke Karosseriestellen, wie z.B Bohrungen, sind mit Korrosionsschutzwachs (Tectyl 100K, Bestell-Nr. 111329) einsprühen.

Beim Einbau einer IPCU sind vor dem Einbau die entsprechenden Einstellwerte zu kontrollieren bzw. einzustellen!

Spezialwerkzeug

- Drehmomentschlüssel für 2,0 - 10 Nm
- Abklemmzangen
- Einnietmutternzange

Erläuterungen zum Dokument

Um Ihnen einen schnellen Überblick über die einzelnen Arbeitsschritte zu geben, finden Sie eine Kennzeichnung an der Außenkante oben rechts auf der jeweiligen Seite.

Mechanik



Elektrik



Kühlmittelkreislauf

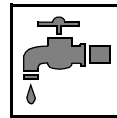

Brennstoff



Abgas

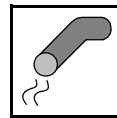

Brennluft



Auf Besonderheiten wird durch folgende Symbole hingewiesen:



besondere Gefahr von Verletzungen oder tödlichen Unfällen



besondere Gefahr der Beschädigung von Bauteilen



besondere Brand- und Explosionsgefahr



Verweis auf allgemeine Einbauanweisung der Webasto Komponente bzw. auf fahrzeugspezifische Unterlagen des Herstellers



Hinweis auf eine technische Besonderheit

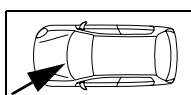
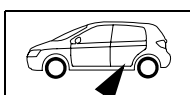

Der Pfeil im Fahrzeugpiktogramm zeigt die Position am Fahrzeug und die Blickrichtung

Vorarbeiten

ACHTUNG!

- Tankdeckel öffnen, Tank belüften
- Tankdeckel wieder schließen
- Druck im Kühlsystem ablassen!
- Fabriknummer vom Typschild Original auf das Typschild Duplikat übertragen
- Die nicht zutreffende Jahreszahl auf dem Duplikatschild entfernen
- Duplikatschild (Typschild) an geeigneter Stelle sichtbar anbringen
- Batterie abklemmen!
- Nur 2,0 FSI: Luftfilter komplett mit Ansaugschlauch ausbauen
- Batterie ausbauen
- Batterieträger ausbauen
- Motorabdeckung ausbauen
- Rad vorne rechts abbauen
- Vorderen Teil der Radhausverkleidung vorne rechts ausbauen
- Unterfahrschutz ausbauen
- Stoßfänger abbauen
- Unterbodenverkleidung rechts ausbauen
- Rücksitzbank ausbauen
- Serviceklappe Tankarmatur rechts öffnen
- Fußraumverkleidung auf Fahrer-Seite ausbauen
- Untere Armaturentafel-Verkleidung auf der Fahrerseite ausbauen
- Nur bei Fzg. mit Climatronic: Fußraumverkleidung auf Beifahrer-Seite ausbauen

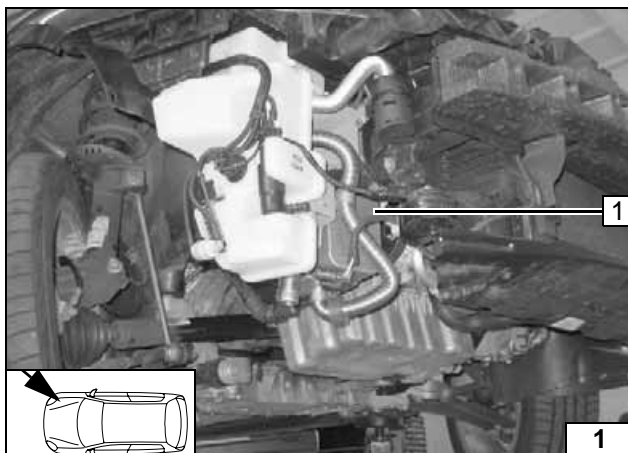

Einbauort Heizgerät

1 Heizgerät

Einbauort



Elektrik

Kabelbaum Heizgerät

Kabelbaum Heizgerät entlang des Seilzuges zum Haubenschloß, dann an fzg.eigenen Leitungen bis zum rechten Scheinwerfer verlegen!

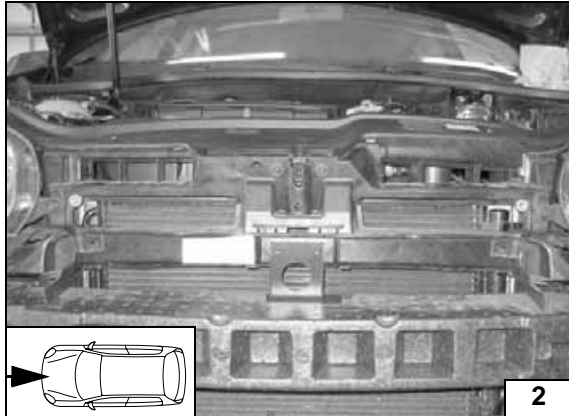

Sicherungshalter

- 1 Relais K3
- 2 Sicherungshalter
- 3 Leitungsstränge für Bedienelement, Gebläseansteuerung und Dosierpumpe in Kabelkanal zur Spritzwand verlegen

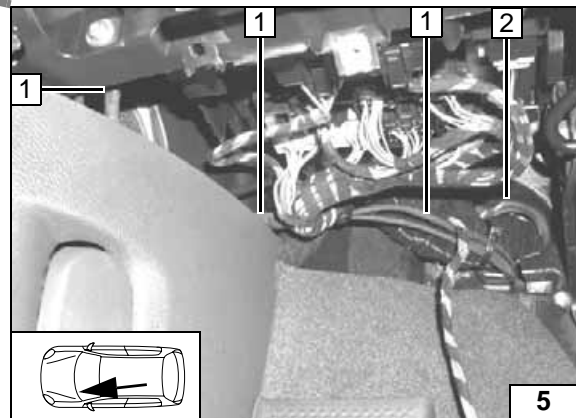
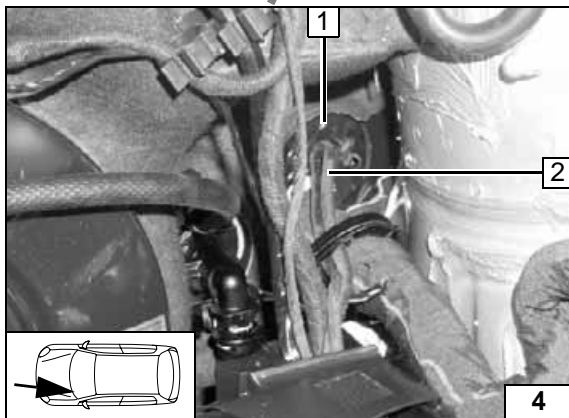
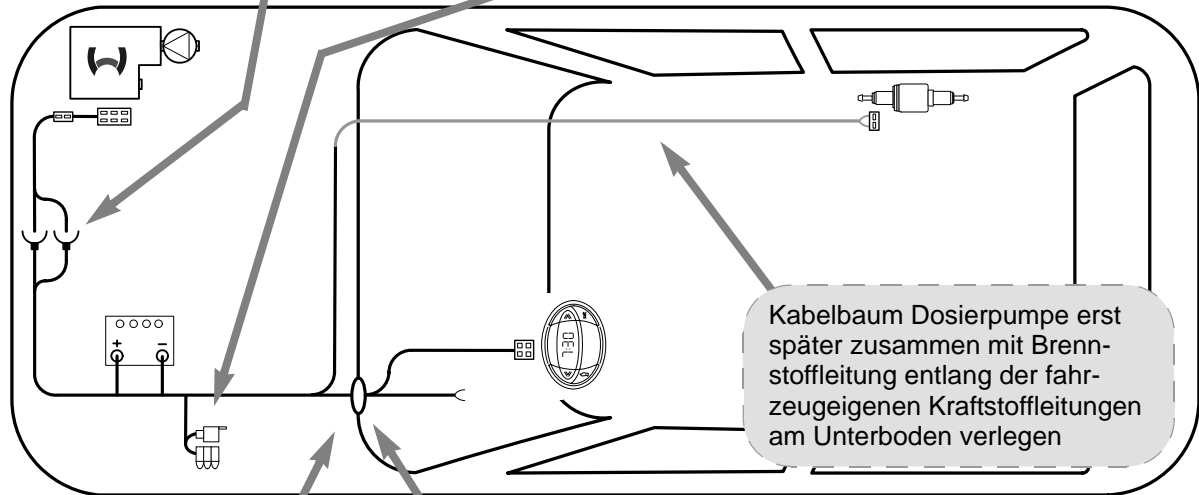
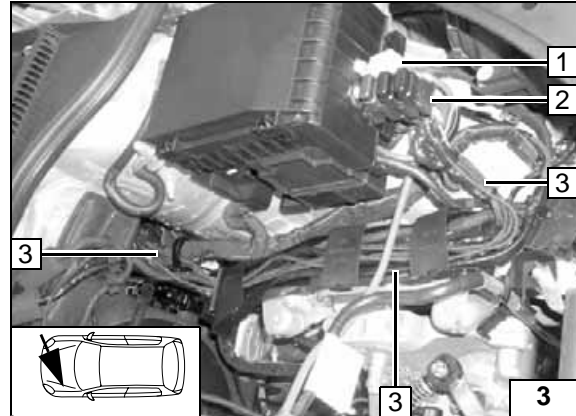

Kabelbaumdurchführung

- 1 Fzg.eigene Kabelbaumdurchführung
- 2 Kabelbäume Gebläseansteuerung und Bedienelement

Kabelbaumdurchführung

- 2 Fzg.eigene Kabelbaumdurchführung
- 1 Kabelbäume Gebläseansteuerung und Bedienelement



Schema Verlegung Kabelbaum alle Ausstattungen

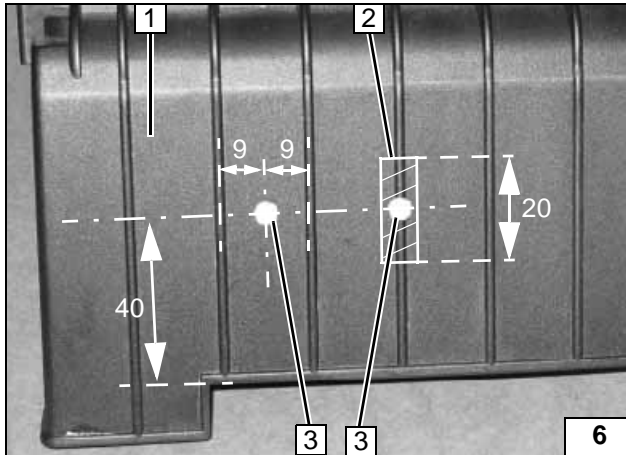

Sicherungshalter und K3-Relais

Bohrungen 3 von hinten für Senkkopfschrauben M5 ansenken!

- 1 Abdeckung Sicherungs-/Relaisträger im Motorraum
- 2 Steg im schraffierten Bereich wegschneiden
- 3 Bohrung Ø 5,0 mm [2x]



Bohrungen für Sicherungshalter und Relais K3

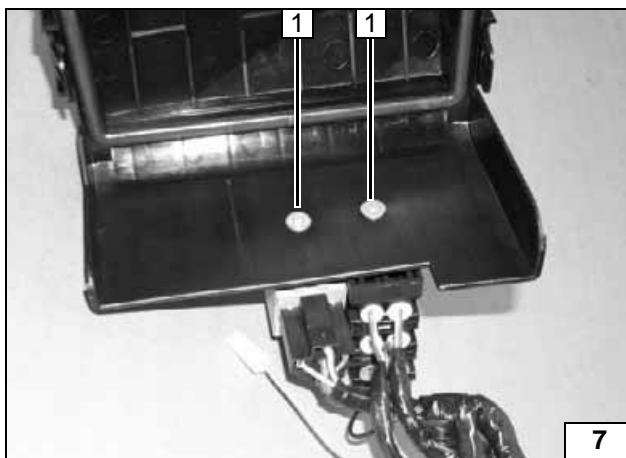

- 1 Senkkopfschraube M5x12 [2x]

Montage Sicherungshalter und Relais K3

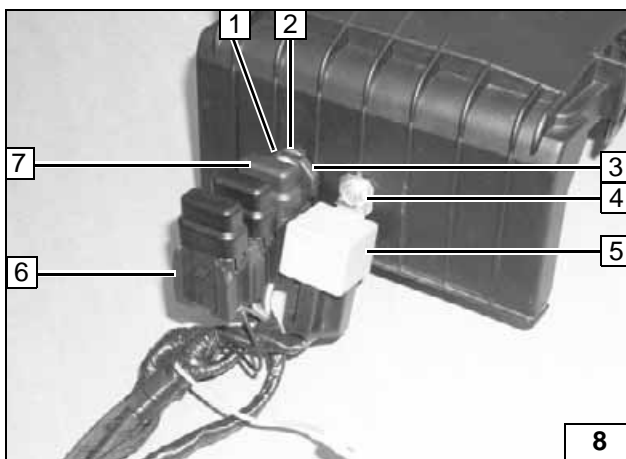

Bei Fzg. mit Climatronic Sicherung F3 25A 7 durch beiliegende Sicherung 3A ersetzen!

- 1 Bundmutter M5
- 2 Karoseriescheibe (zwischen Abdeckung und Halteplatte)
- 3 Halteplatte
- 4 Bundmutter M5
- 5 Relais K3
- 6 Sicherungshalter



Montage Sicherungshalter und Relais K3

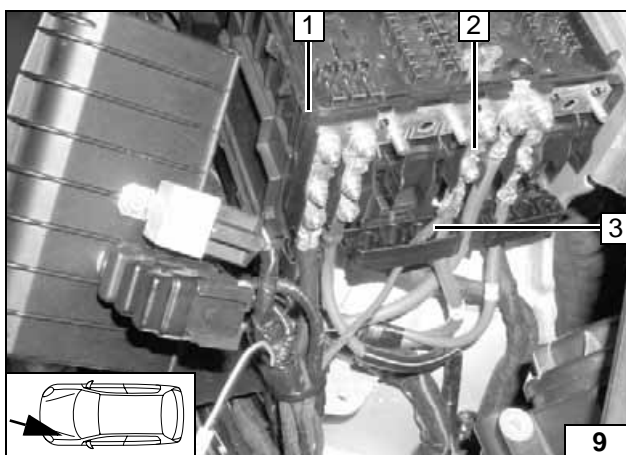

Masseleitung br zu fzg.eigenem Massestützpunkt unterhalb des Scheinwerfers verlegen und anschließen!

- 1 Sicherungs-/Relaisträger
- 2 Fzg.eigene Hauptsicherung
- 3 Plusleitung rt



Anschluß Plus- und Masseleitung

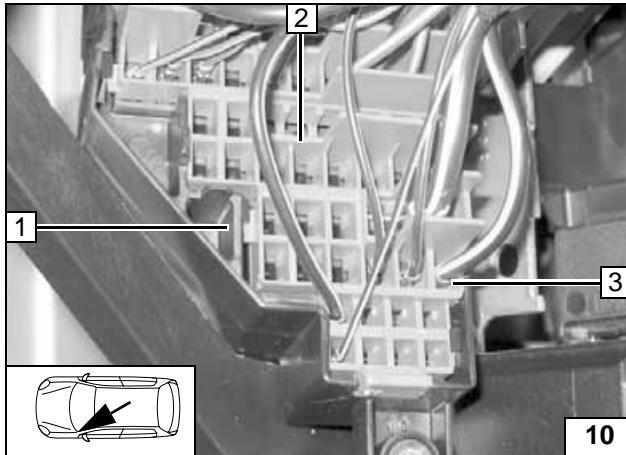

Gebälseansteuerung ohne Climatronic

Fzg.eigenen Sicherungsträger 1 (Armaturentafel oben links) lösen und Kontaktsicherung 2 entriegeln

Leitung sw/ge 4mm² 3 am Sicherungsausgang SC40 ausrasten



Leitung herauslösen

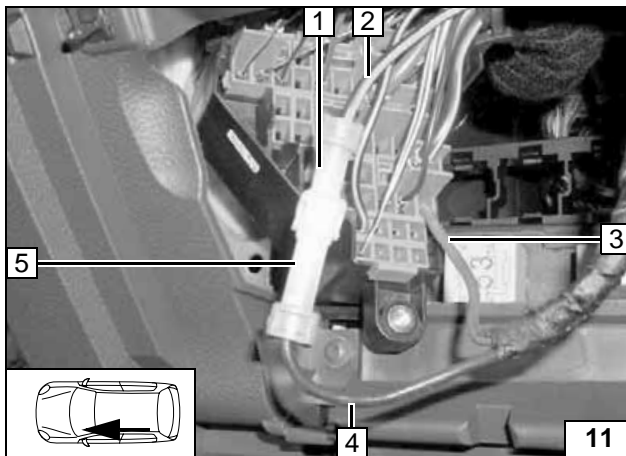

Verbindungen gem. Schaltplan herstellen!

- 1 AMP-Gehäuse
- 2 Leitung sw/ge mit originalem Standard-Power-Timer
- 3 Leitung rt von K3/87a mit angecrimptem Standard-Power-Timer in Sicherungsausgang SC40 eingerastet
- 4 Leitung sw von K3/30 mit angecrimptem Flachstecker
- 5 AMP-Gehäuse



Leitungen verbinden

Kontaktsicherung wieder verriegeln!



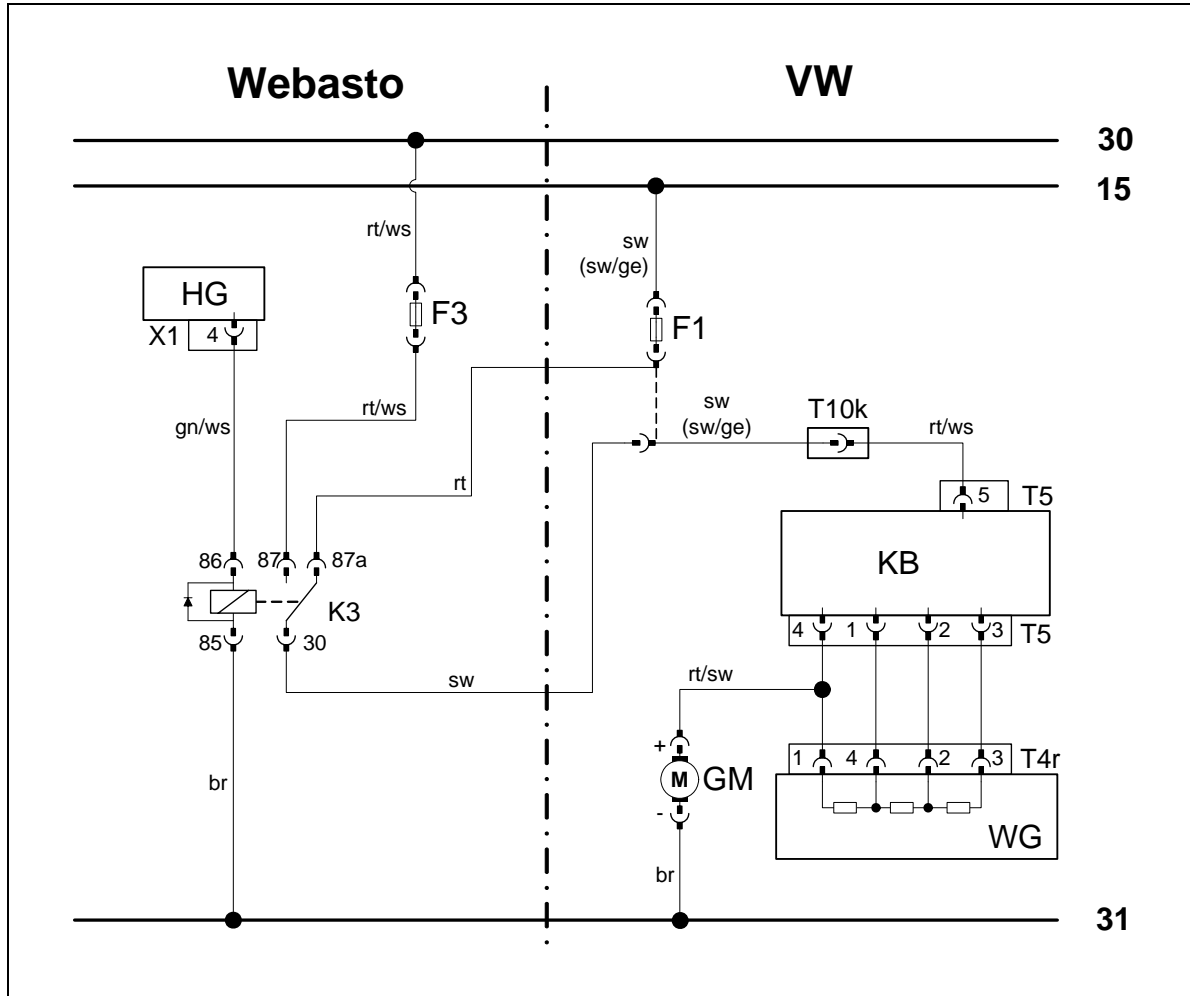

Schaltplan ohne Climatronic

Bauteile Webasto		Bauteile Fahrzeug		Farben und Symbole	
HG	Heizgerät TT-C	F1	Sicherung SC33 oder SC35 mit 40A	rt	rot
X1	6-poliger Stecker HG	KB	Steuergerät Klimaanlage J301 oder Schalter Heizung E16	ws	weiß
F3	Sicherung 25A	WG	Widerstandsgruppe N24	sw	schwarz
K3	Gebäuserelay	GM	Gebäsemotor V2	br	braun
		T...	Steckverbindungen	gn	grün
				ge	gelb
				Kabelfarben können variieren!	

Legende

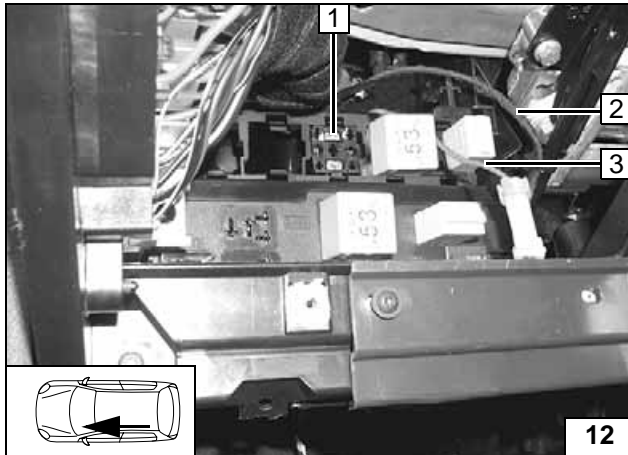

Gebläseansteuerung mit Climatronic

Verbindungen gemäß Schaltplan herstellen. Lage der freien Steckplätze abhängig von Fzg.- Ausstattung!

- 1 Sockel IPCU
- 2 Leitungen rt und sw/ws von IPCU
- 3 Leitung gn/ws zu IPCU/86 mit AMP-Stecker



Kabelbaum Climatronic montieren

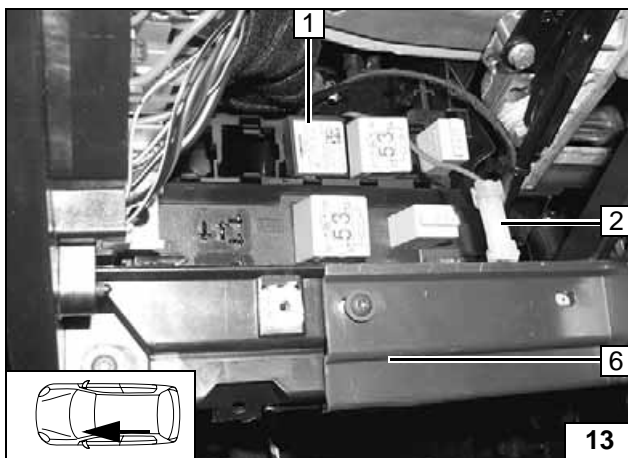

Leitung br von IPCU/85 an fahrzeugeigenen Massepunkt befestigen. Leitung rt von K3/87a isolieren und zurückbinden! Leitung sw von K3/30 mit Leitung gn (AMP-Stecker) 2 verbinden.

- 1 IPCU



Leitungen verbinden

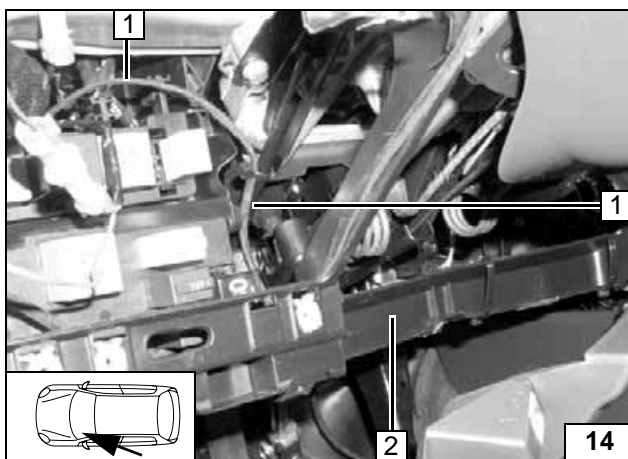

Kabelbaum vom IPCU 1 an Traverse 2 zur Mittelkonsole verlegen



Kabelbaum von IPCU verlegen

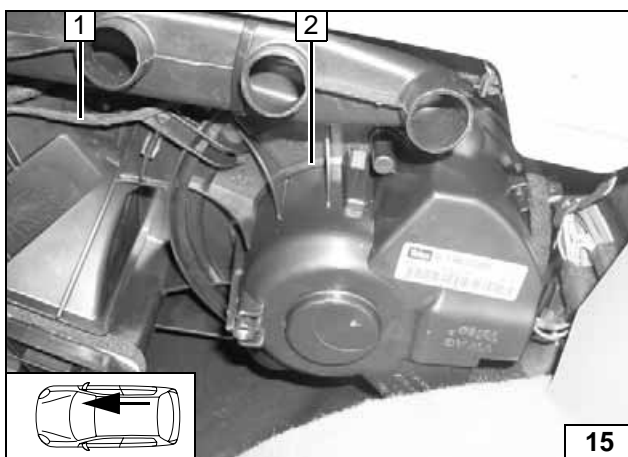

Kabelbaum von IPCU an fzg.eigenen Leitungen zur Gebläseeinheit verlegen



Kabelbaum von IPCU verlegen

- 1 Kabelbaum mit Leitungen rt von IPCU/E und sw/ws von IPCU/A
- 2 Gebläseeinheit

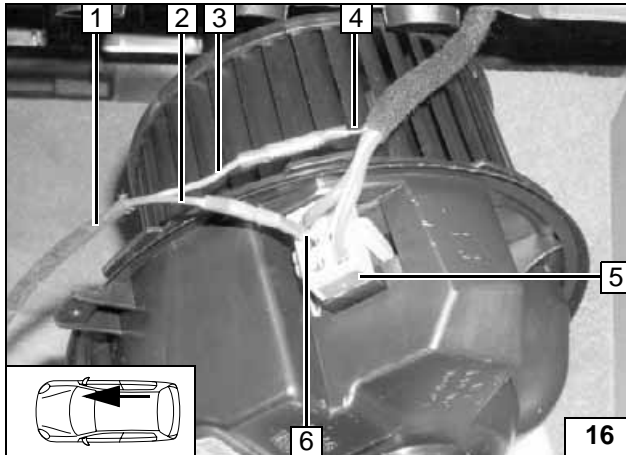

Die Position des Steckers T6t ist fahrzeugabhängig. Wenn notwendig, Gebläseeinheit nach Herstellerangaben lösen!
Verbindungen gem. Schaltplan herstellen.

- 1 Kabelbaum von IPCU
- 2 Leitung sw/ws von IPCU/A
- 3 Leitung rt von IPCU/E
- 4 Leitung sw/ws vom Climatronic-SG
- 5 Stecker T6t
- 6 Leitung sw/ws zu Stecker T6t/2



Leitungen verbinden



Bild zeigt Variante ohne notwendiges Lösen der Gebläseeinheit.

- 1 Leitung sw/ws von IPCU/A
- 2 Leitung sw/ws zu Stecker T6t/2
- 3 Stecker T6t
- 4 Leitung sw/ws vom Climatronic-SG
- 5 Leitung rt von IPCU/E
- 6 Kabelbaum von IPCU



Leitungen verbinden

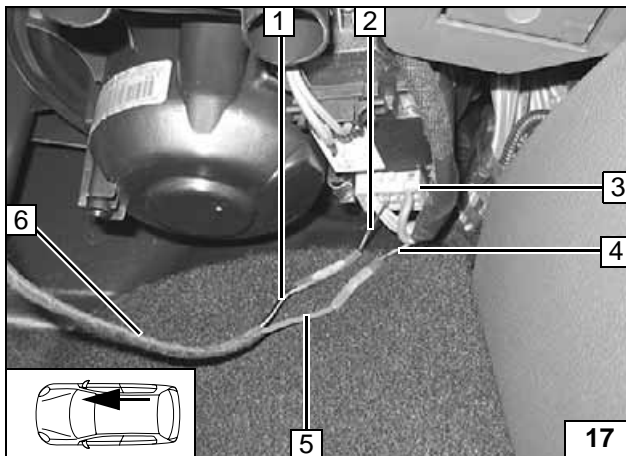
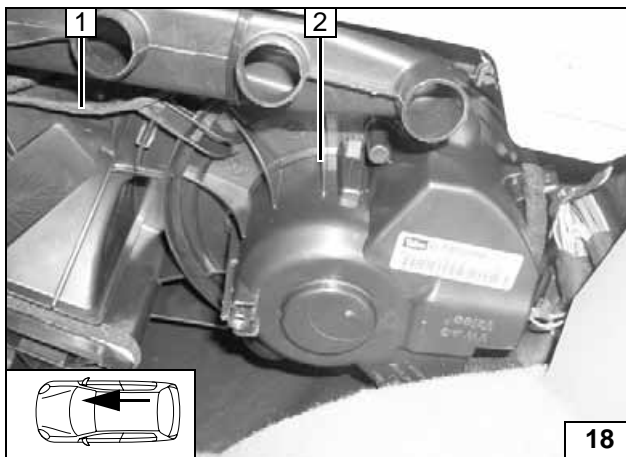

Wenn zuvor gelöst, Gebläseeinheit wieder einbauen!
Kabelbaum an fahrzeugeigenen Leitungen mit Kabelbinder befestigen!

- 1 Kabelbaum von IPCU
- 2 Gebläseeinheit



Gebläseeinheit einbauen

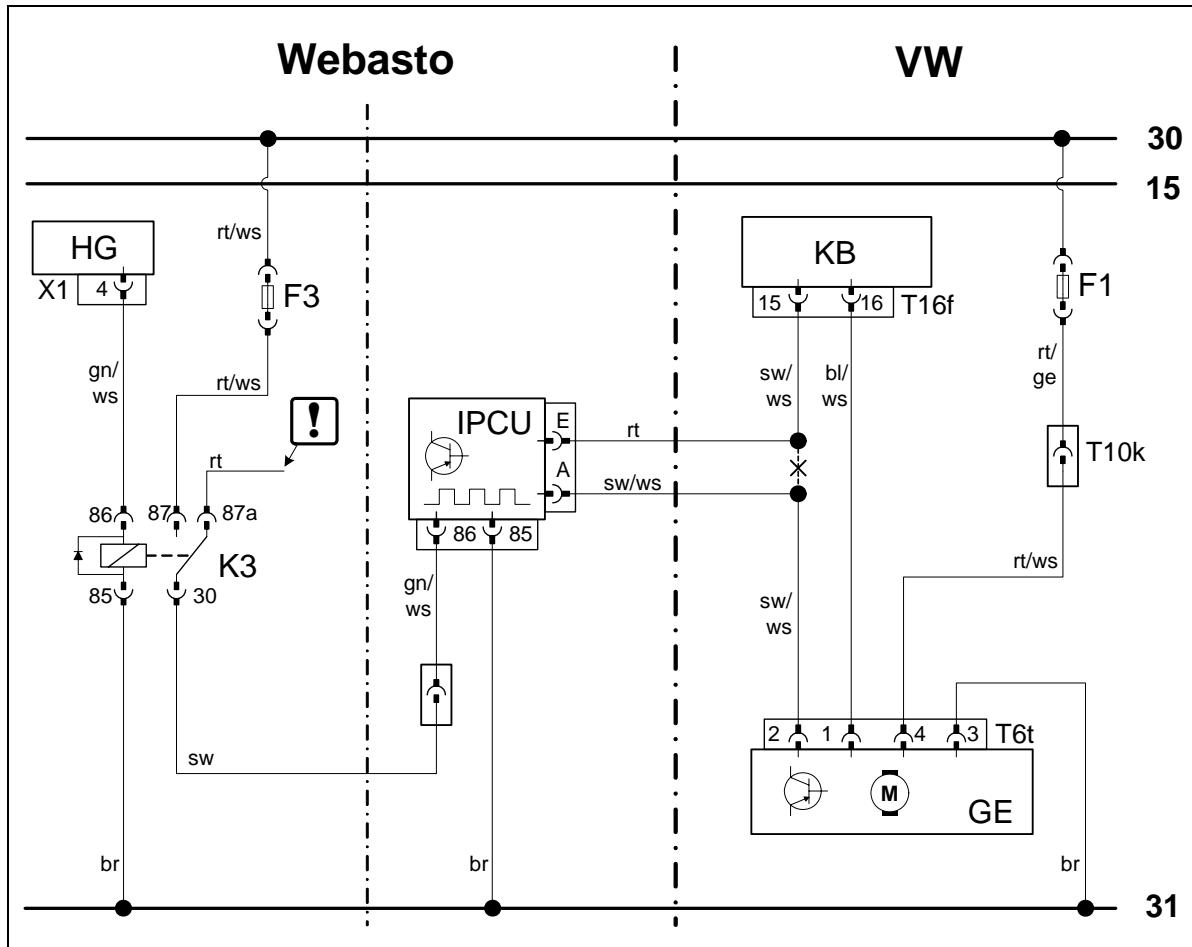

Schaltplan mit Climatronic

Bauteile Webasto		Bauteile Fahrzeug		Farben und Symbole	
HG	Heizgerät TT-C	F1	Sicherung SC22 oder SC56 mit 40A	rt	rot
X1	6-poliger Stecker HG	KB	Climatronic-Steuergerät J255	ws	weiß
K3	Geläserelais	T...	Steckverbindungen	sw	schwarz
F3	Sicherung (25A durch 3A ersetzt)	GE	Geläse-Steuergerät J126 und Geläsemotor V2	br	braun
IPCU	Pulsweitenmodulator			gn	grün
				ge	gelb
				bl	blau
Einstellwerte IPCU					Leitungsende isolieren und wegbinden
Spannung: 8 V				X	Trennstelle
Frequenz: 400 Hz				Kabelfarben können variieren!	
Duty-Cycle: 30 %					
Funktion: High-side					

Legende

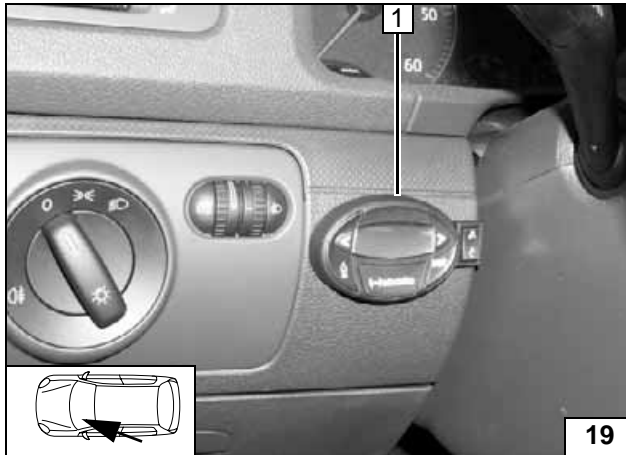

Option Vorwahluhr

Nicht auf das Display drücken!

- 1 Vorwahluhr, Bohrschablone



Vorwahl-
uhr

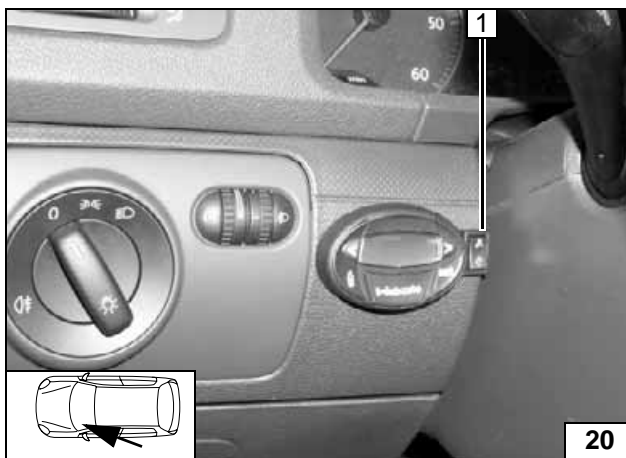

Option Sommer-/Winterschalter

- 1 Sommer-/Winter- Schalter



Sommer-
/Winter-
Schalter

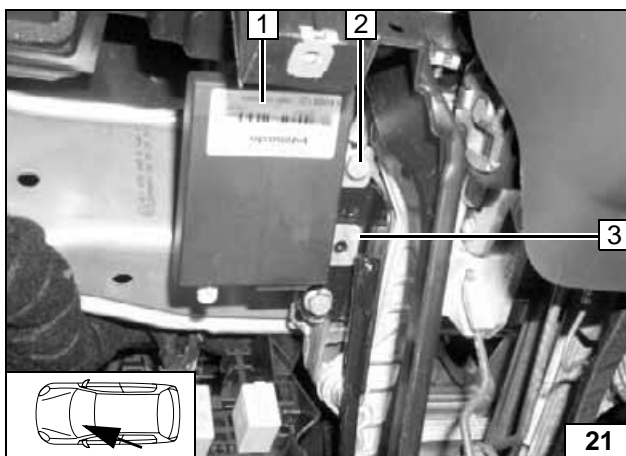

Option Telestart

Wenn Schraube M6 2 nicht vorhanden, dann geeignete Schraube M6 mit Federring verwenden!

- 1 Empfänger
- 3 Halter, obere Bohrung auf Ø 6,5 mm auf-gebohrt



Empfän-
ger montie-
ren

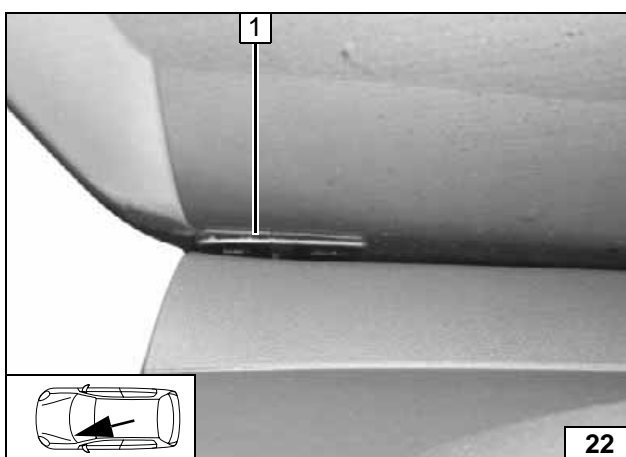

Alle Verbindungen gemäß allgemeiner EBA herstellen und Leitungen mit Kabelbindern befestigen!

- 1 Antenne



Antenne
aufkleben
und Leitun-
gen verbind-
en

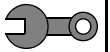

Heizgerät vormontieren

Ejotstehbolzen, Anzugsdrehmoment 10 Nm!

- 1 Adapterkabelbaum aufgesteckt
- 2 Ejotstehbolzen lang
- 3 Ejotstehbolzen kurz
- 4 Deckel Umwälzpumpe durch Deckel mit geradem Eintritt ersetzt



Heizgerät vormontieren

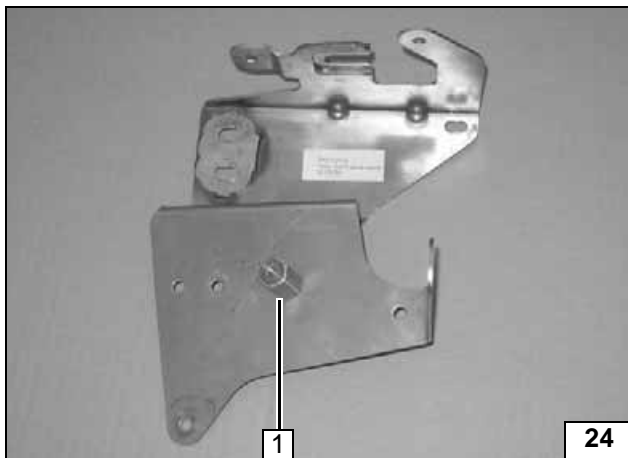

- 1 Distanzmutter M6x30, Schraube M6x16, Federring

Halter vormontieren

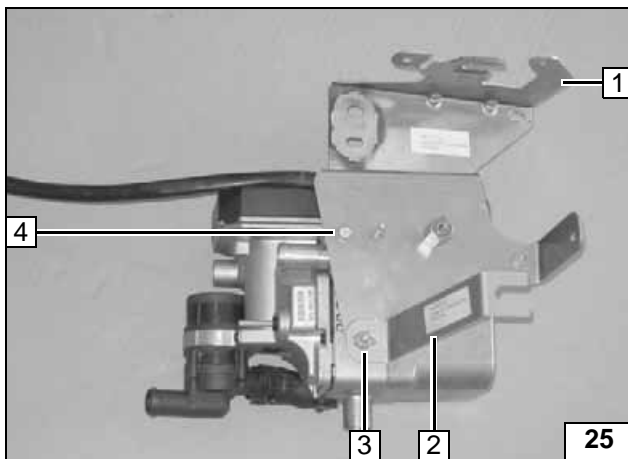

Ejotschraube, Anzugsdrehmoment 10 Nm!

- 1 Halter
- 2 Strebe
- 3 Bundmutter, lose montiert
- 4 Scheibe, Ejotschraube



Heizgerät vormontieren

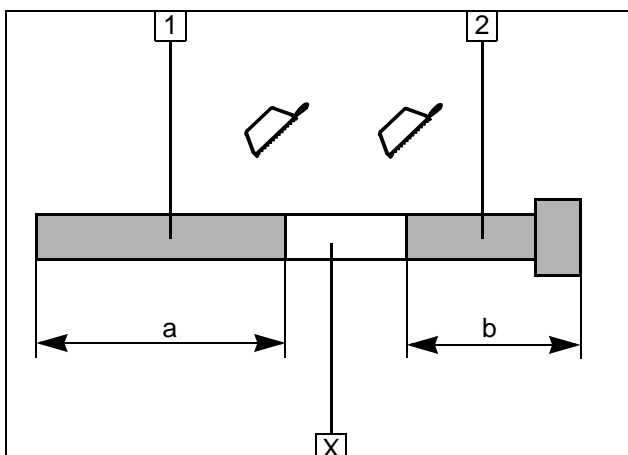

Abgasleitung vormontieren

Abschnitt X entsorgen.

- 1 Abgasleitung
a = 520 mm
- 2 Abgasendstück
b = 90 mm



Abgasleitung vorbereiten

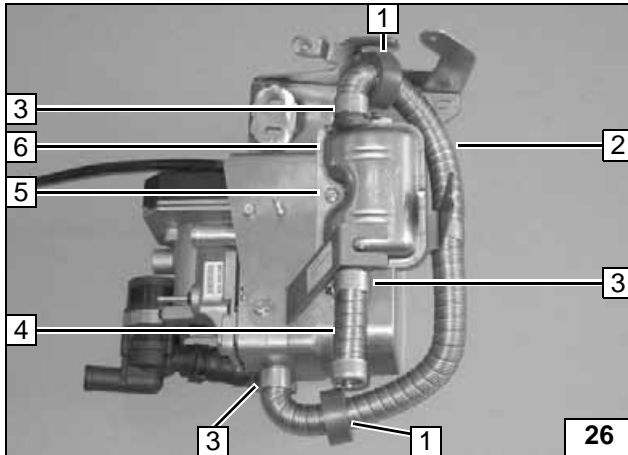
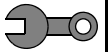

Abgasleitung formen und Gummiprofile rt [2x] (1) aufschieben!

- 2 Abgasleitung
- 3 Schlauchklemmen [3x]
- 4 Abgasendstück
- 5 Schraube M6x16, Federring an vormontierter Distanzmutter
- 6 Schalldämpfer



Abgasanlage vormontieren

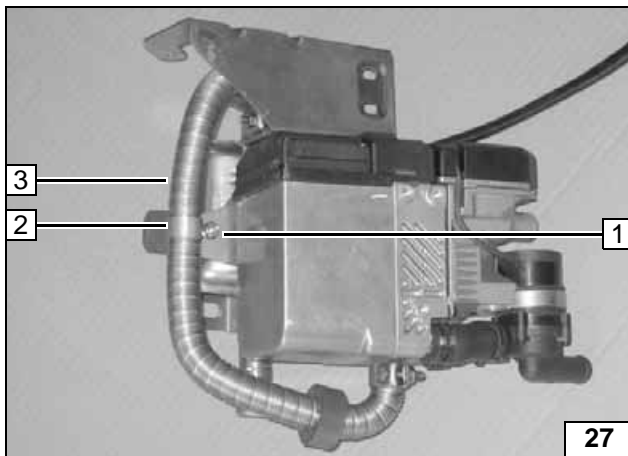

- 1 Schraube M6x20, Bundmutter
- 2 Rohrschelle
- 3 Abgasleitung

Abgasanlage vormontieren

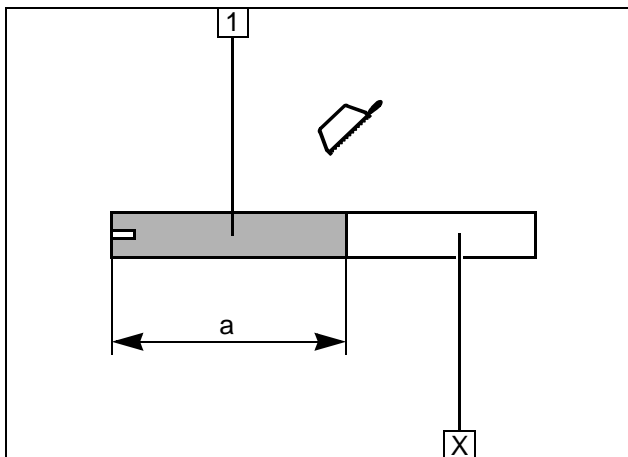

Brennluftleitung vormontieren

- 1 Brennluftleitung
a = 650 mm

Abschnitt X entsorgen

Brennluftleitung abhängen

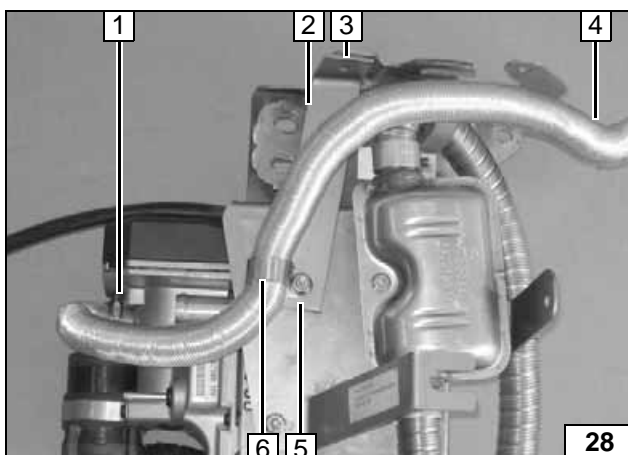

Geschlitzte Seite auf Heizgerät aufstecken! Brennluftleitung gemäß Bild formen! Strebe 2 so ausrichten das Lochbilder an Position 3 übereinstimmen!

- 1 Schlauchschelle
- 4 Brennluftleitung
- 5 Bundmutter
- 6 Rohrschelle



Brennluftleitung und Strebe vormontieren

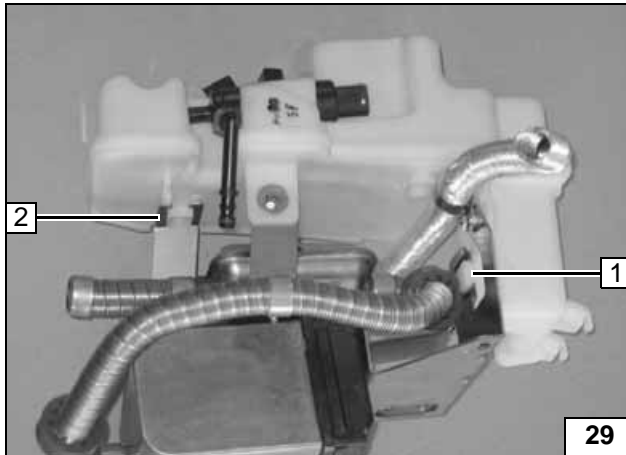
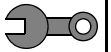

Scheibenwaschbehälter vormontieren

Die Gültigkeit der Teilenummer für die jeweilige Fahrgestellnummer ist im ETKA zu prüfen! Waschbehälter 1K6 955 453 E (für Fzg. mit Standheizung) nach Herstellerangabe komplettieren!

- 1 Waschbehälter in Halter eingesetzt
- 2 Waschbehälter in Strebe eingesetzt



Waschbehälter vormontieren

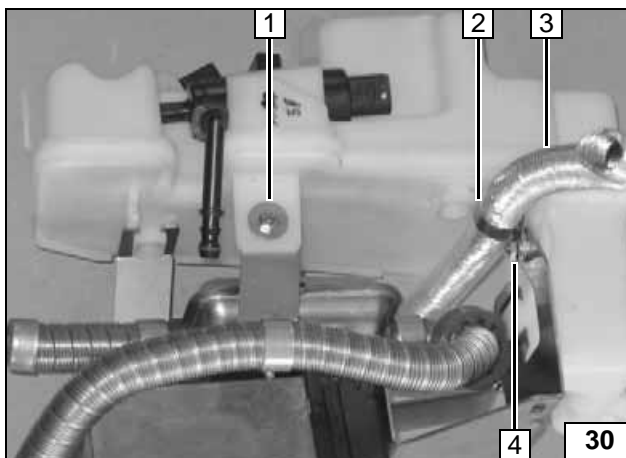

- 1 Schraube M6x20, Karosseriescheibe, Bundmutter, lose montiert
- 2 Rohrschelle
- 3 Brennluftleitung
- 4 Schraube M6x20, Karosseriescheibe, Bundmutter, lose montiert

Waschbehälter vormontieren

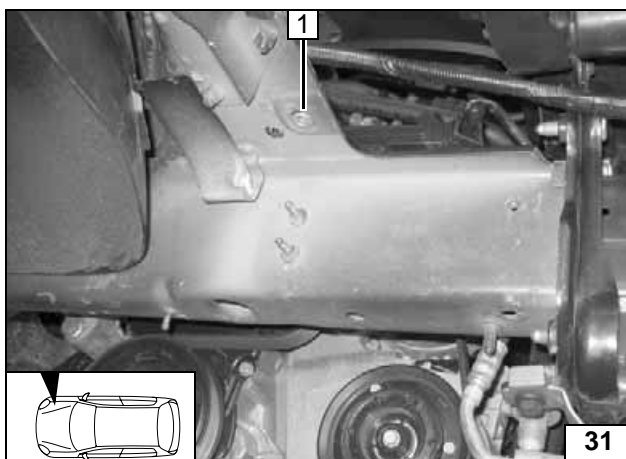

Einbauort vorbereiten

Scheibenwaschbehälter ausbauen, Schraube und Muttern werden wieder verwendet! Einnietmutter nur lose einsetzen, nicht vernieten!

- 1 Einnietmutter M6 mittig in Langloch



Einnietmutter montieren

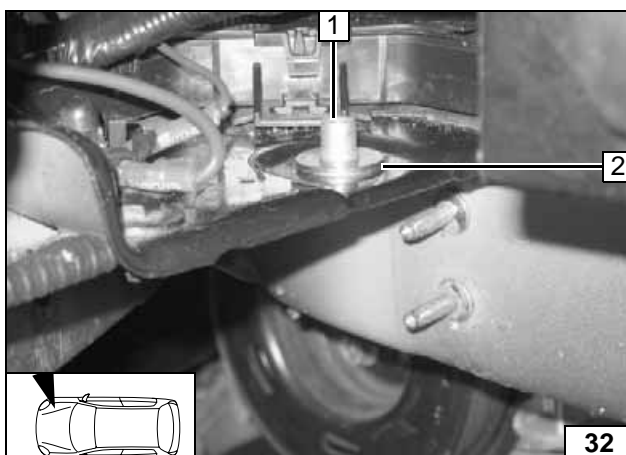

Eine beiliegende Karosseriescheibe von Innen-Ø 7mm auf 9mm aufbohren!

- 1 Einnietmutter, vernietet
- 2 Karosseriescheibe, aufgebohrt



Einnietmutter montieren

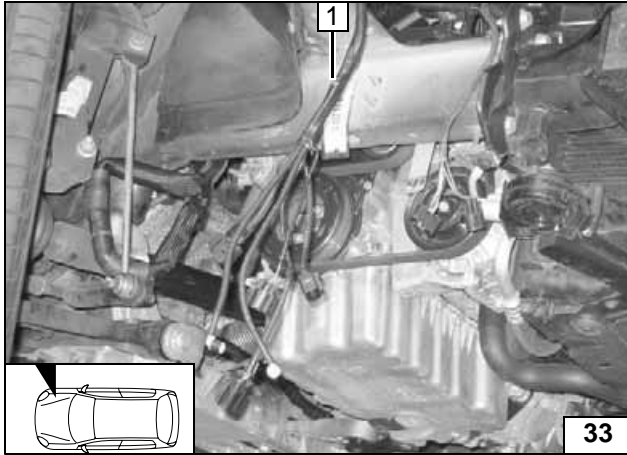
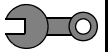

Leitungsstränge **1** für Waschbehälter, Hupe und Nebelscheinwerfer trennen und einzeln mit Isolierband abwickeln!



Kabelbäume verlegen



Heizgerät einbauen

Vormontiertes Heizgerät am Einbauort positionieren!



Heizgerät montieren

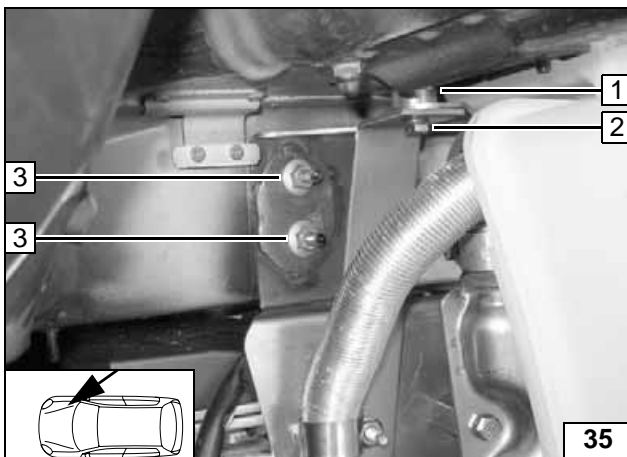

Schraube **2** und Muttern **3** nur lose montieren!

- 1** Distanzscheibe 5mm
- 2** Schraube M6x30, Federring an vormontierter Einnietmutter, lose montiert
- 3** Fzg.eigene Mutter [2x], lose montiert



Heizgerät montieren

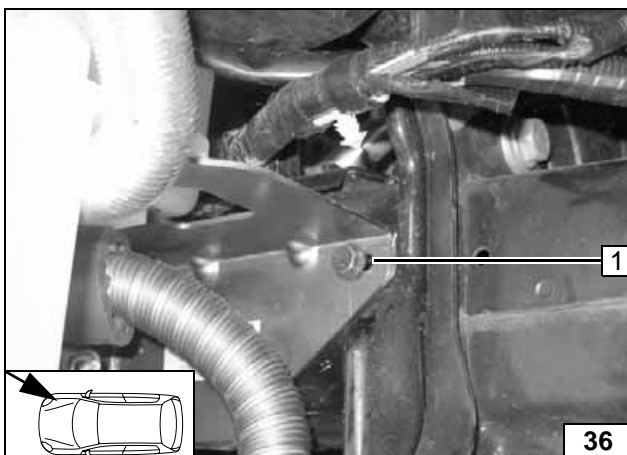

1 Fzg.eigene Schraube, lose montiert

Heizgerät montieren

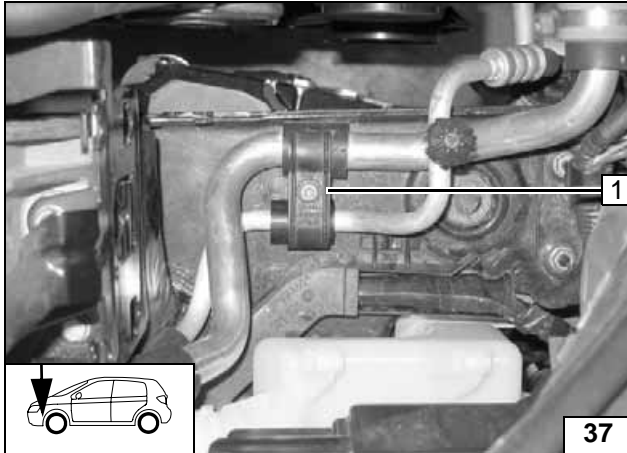
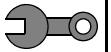

Halter wird wieder verwendet!

1 Halter Klimaleitungen

Halter Klimaleitung ausbauen

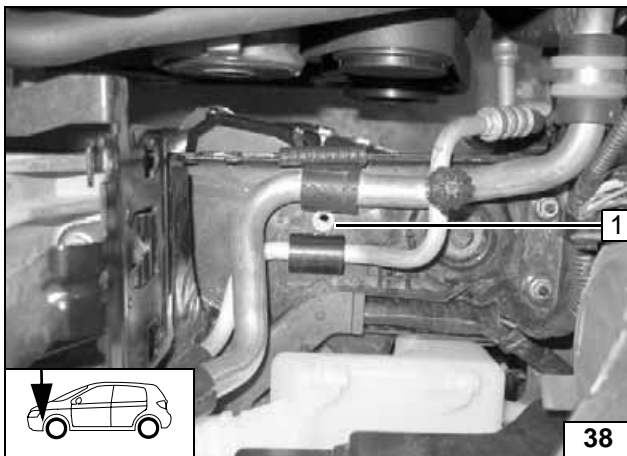

Klimaleitungen beim Bohren nicht beschädigen!

1 Bohrung auf Ø 9mm aufgebohrt, Einnietmutter M6



Einnietmutter montieren

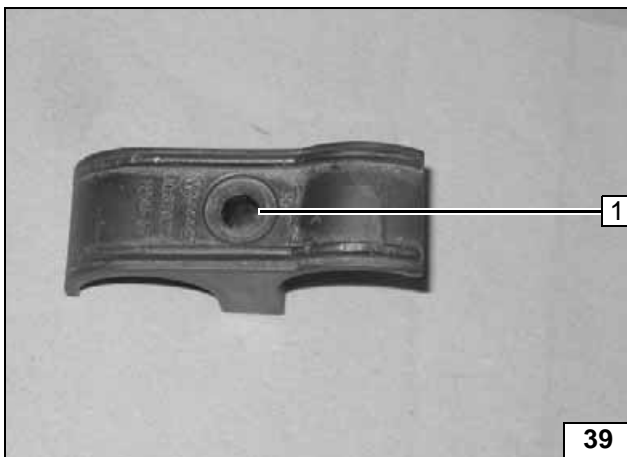

1 Bohrung auf Ø 6,5mm aufgebohrt

Halter aufbohren

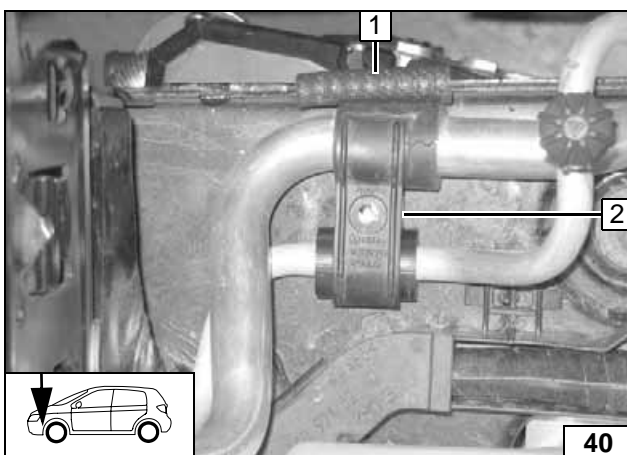

1 Kantenschutz 50mm
2 Halter lose aufgesetzt

Halter montieren

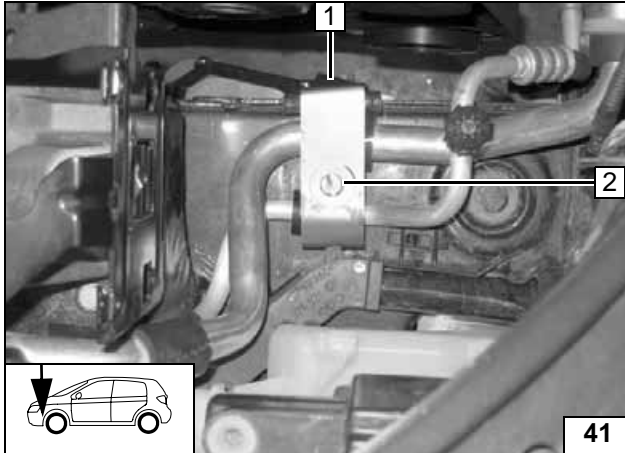
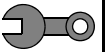

- 1 Strebe
- 2 Schraube M6x50, Federring, Karosserie-scheibe, lose montiert



Strebe montieren

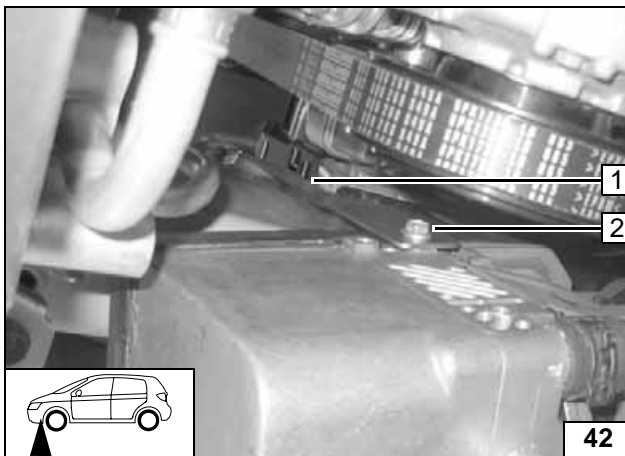

- 1 Strebe
- 2 Ejotschraube, lose montiert



Strebe montieren

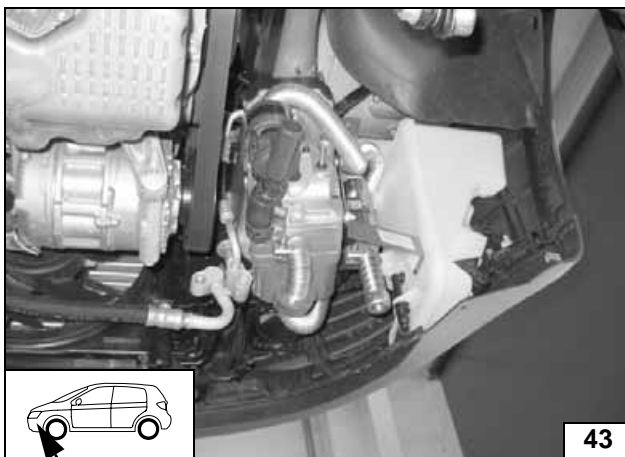

Stoßfänger probeweise montieren! Lage aller Bauteile kontrollieren, wenn nötig korrigieren. Auf Freigängigkeit achten!
Alle Schraubverbindungen zwischen Halter, Streben, Waschbehälter, Heizgerät und Karosserie festziehen!
Stoßfänger demontieren!



Bauteile ausrichten und befestigen

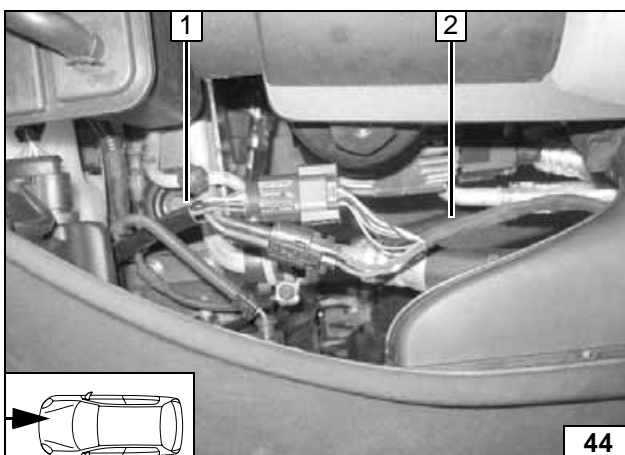

- 1 Adapterkabelbaum zum Heizgerät
- 2 Kabelbaum Heizgerät

Kabelbäume verbinden

Überschüssige Länge der Kabelbäume in Schlaufen legen! Kabelbäume an fzg.eigenen Leitungen und Bowdenzug für Haubenschloß mit Kabelbindern befestigen!



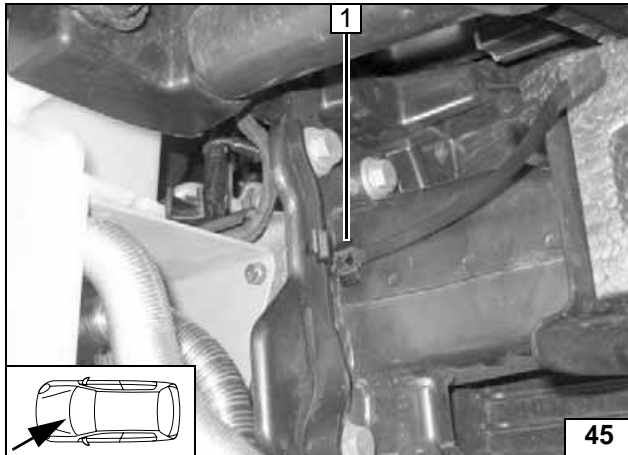
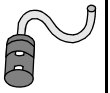

Brennluft

1 Clipkabelbinder in fzg.eigener Bohrung

**Brennluft-
leitung ab-
längen**

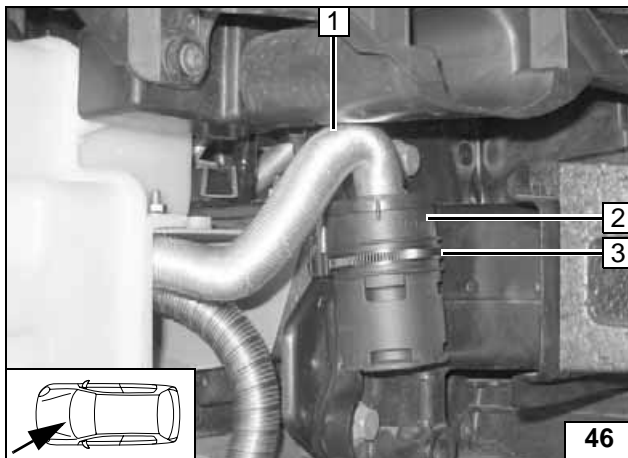

Clipkabelbinder **3** erst schließen, dann An-
saugschalldämpfer einschieben!

- 1 Brennluftleitung
- 2 Schalldämpfer



**Schall-
dämpfer
montieren**



Brennstoff

VORSICHT!

Tankdeckelverschluß des Fahrzeugs öffnen, Tank belüften und Tankverschluß wieder schließen!

Auslaufenden Kraftstoff mit geeignetem Behälter auffangen!

Brennstoffleitung und Kabelbaum Dosierpumpe so verlegen, dass sie gegen Steinschlag geschützt sind! Wenn nicht anders beschrieben, erfolgt die Befestigung mit Kabelbindern!

An scharfen Kanten Brennstoffleitung und Kabelbaum mit Scheuerschutz versehen!

ACHTUNG!

Verlegung Brennstoffleitung und Kabelbaum zur Dosierpumpe erfolgt gemäß Schema Kabelbaumverlegung.

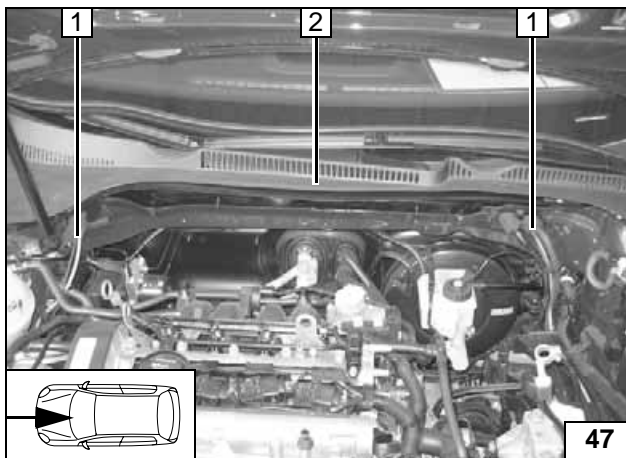

Kabelbaum Dosierpumpe im Wasserkasten nach rechts verlegen und an fzg.eigenen Leitungen mit Kabelbindern befestigen! Besonders auf Freigängigkeit des Wischergestänges achten!

- 1 Kabelbaum Dosierpumpe
- 2 Wasserkastenabdeckung gelöst

Kabelbaum Dosierpumpe verlegen

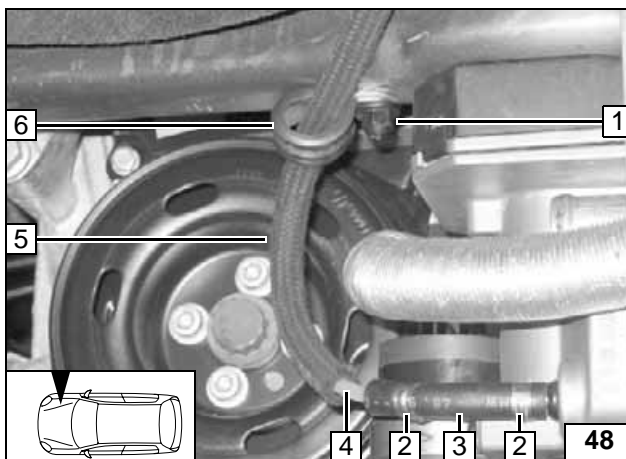

- 1 Kunststoffmutter an fzg.eigenem Stehbolzen
- 2 Schlauchschellen Ø 10 mm [2x]
- 3 Schlauchstück
- 4 Mecanyl-Brennstoffleitung
- 5 Gewebe-Schutzschlauch auf 1100 mm abgelängt
- 6 Gummierte Rohrschelle Ø 15 mm

Leitungen verlegen

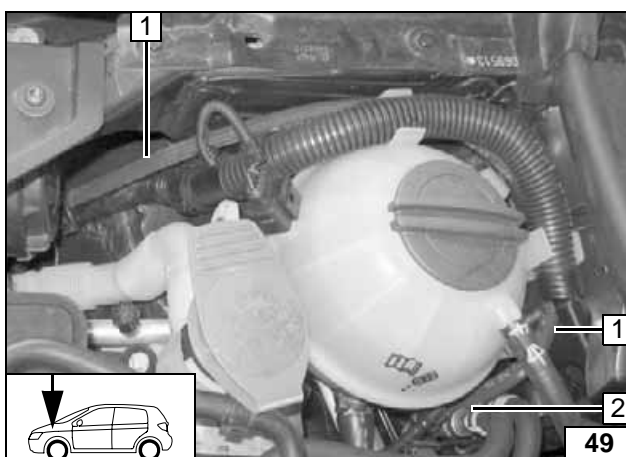

Mecanyl-Brennstoffleitung 1 und Kabelbaum Dosierpumpe in fzg.eigenen Leitungskanal 2 einführen und zum Unterboden verlegen!

- 1 Mecanyl-Brennstoffleitung im Schutzschlauch
- 2 Fahrzeugeigener Leitungskanal

Leitungen verlegen

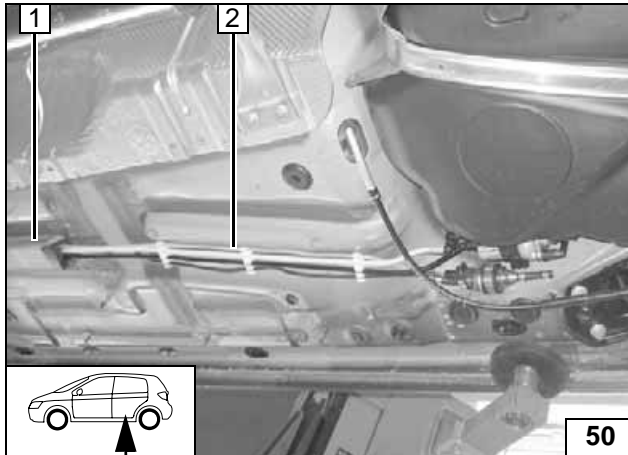

Mecanyleitung und Kabelbaum Dosierpumpe entlang der fzg.eigenen Kraftstoffleitungen 2 zum Tank verlegen!

1 Leitungskanal



Mecanyleitung und Kabelbaum Dosierpumpe verlegen

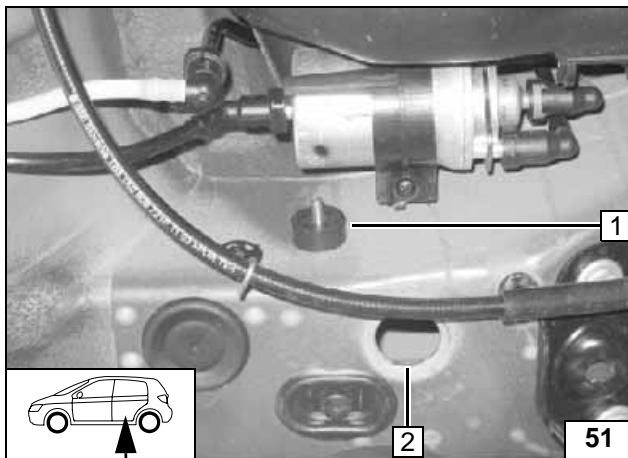

1 Schwingmetallpuffer, Karosseriescheibe, Bundmutter M6
2 Verschuß-Stopfen demontiert

Schwingmetallpuffer montieren

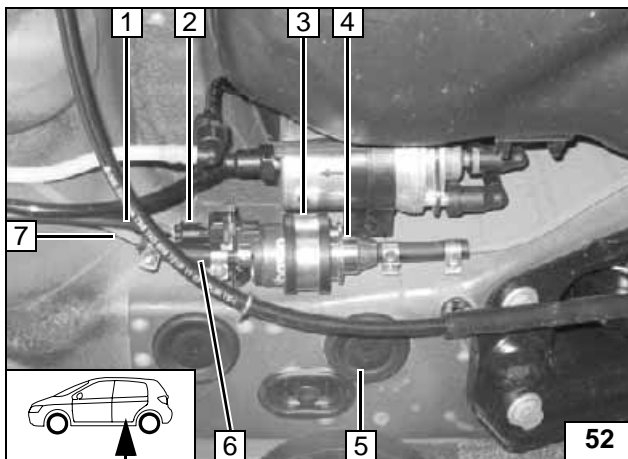

1 Kabelbaum Dosierpumpe
2 Steckergehäuse, Einzeladerabdichtungen, Steckkontakte
3 Gummierte Rohrschelle mit Bundmutter an Schwingmetallpuffer befestigt
4 Dosierpumpe
5 Stopfen wieder montiert
6 Schlauchstück, Schlauchschelle Ø 10 mm [2x]
7 Mecanyleitung



Dosierpumpe montieren und Druckseite anschließen

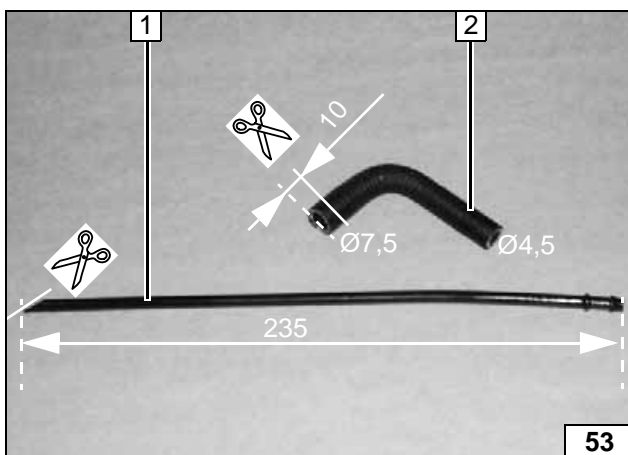

Brennstoffentnahme

1 Steigrohr
2 Formschlauch

Steigrohr und Formschlauch ablängen

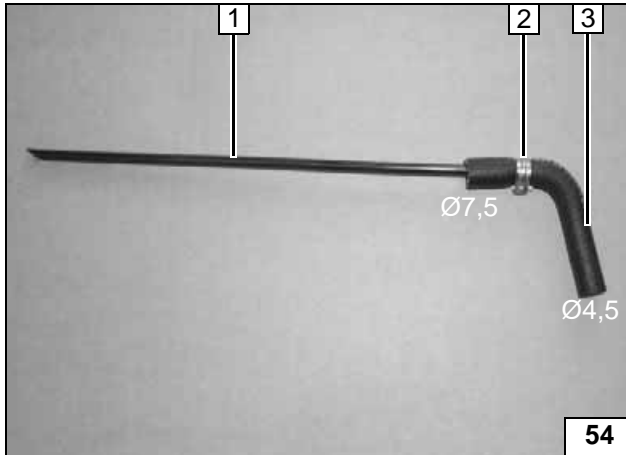

Caillauschelle 2 mittig zwischen den Wülsten am Steigrohr-Ende!

- 1 Steigrohr
- 2 Caillauschelle Ø 10 mm
- 3 Formschlauch



Steigrohr und Formschlauch vormontieren

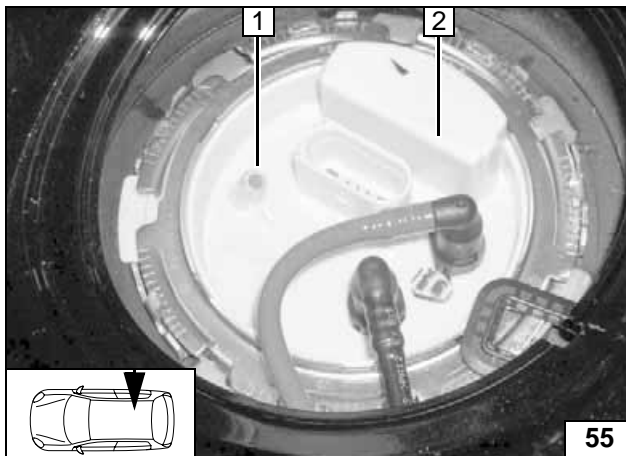

3 mm vom Blindverschluß abschneiden !

- 1 Spitze vom Blindverschluß abgeschnitten
- 2 Tankarmatur



Blindverschluß abschneiden

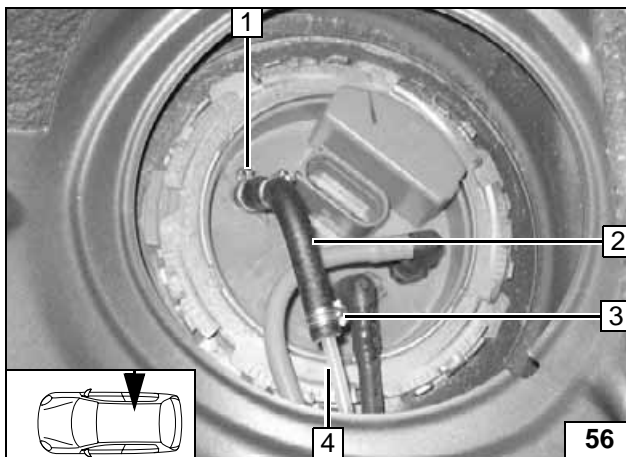

Sollte das Steigrohr im Anlieferungszustand leicht gekrümmt sein, dann ist so auszurichten, daß das Ende nach hinten, rechts zeigt! Sonst besteht die Gefahr, daß die Füllstandsanzeige beeinträchtigt wird!

- 1 Caillauschelle Ø 13,5 mm
- 2 Vormontierter Formschlauch mit Steigrohr
- 3 Caillauschelle Ø 10 mm
- 4 Reststück Mecanyleitung



Anschluß an Tankarmatur

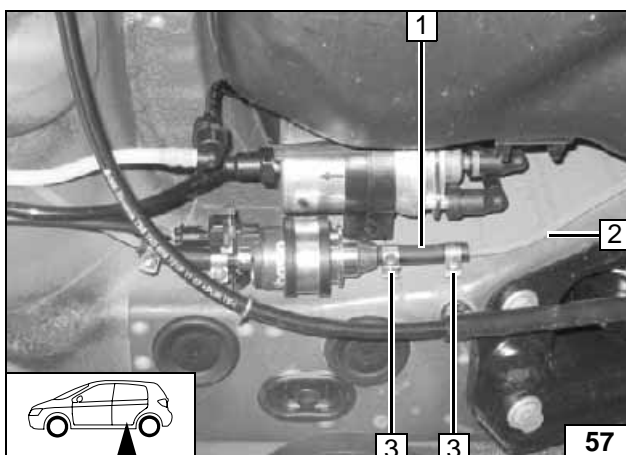

- 1 Schlauchstück
- 2 Mecanyleitung von Tankarmatur
- 3 Schlauchschelle Ø 10 mm [2x]



Saugseite Dosierpumpe anschließen

Mecanyleitungen und Kabelbaum Dosierpumpe auf gesamter Länge ausrichten und mit Kabelbindern befestigen



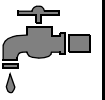

Kühlmittelkreislauf



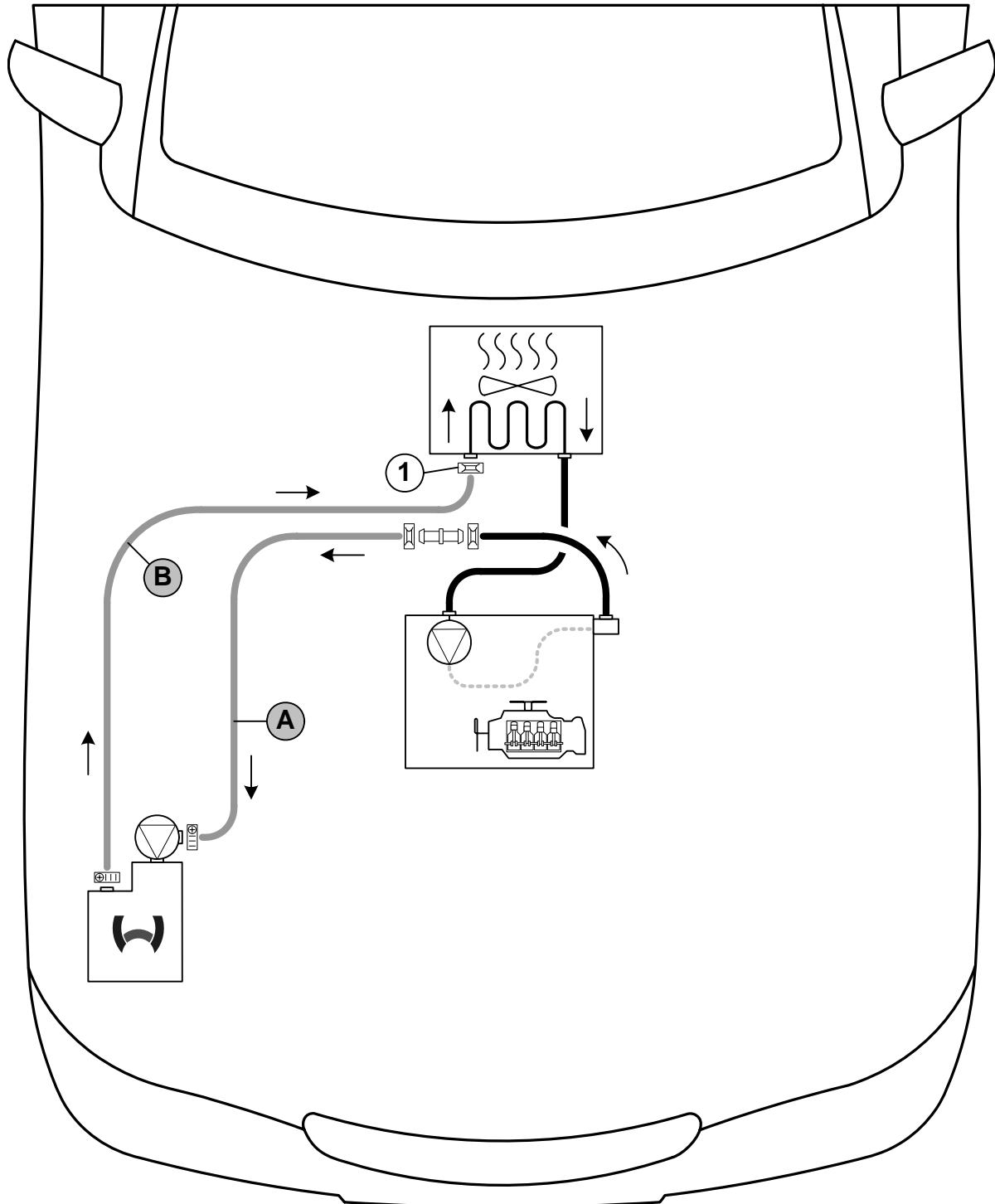

ACHTUNG!

Auslaufendes Kühlmittel ist mit geeignetem Behälter aufzufangen! Schläuche knickfrei verlegen! Wenn nicht anders beschrieben, erfolgt die Befestigung mit Kabelbindern! Schellen so positionieren, dass kein anderer Schlauch beschädigt werden kann! Bei der Montage der Schläuche ist das Heizgerät mit Kühlmittel zu befüllen!

Der Anschluss erfolgt „Inline“ gemäß nachfolgendem Schema:



Schema
Schlauch-
verlegung

Alle Federbandschellen  = Ø 27! **1** = Fzg.eigene Federbandschelle !
Alle Schlauchschellen  = Ø 20-27! Verbindungsrohr  = Ø 20x20!



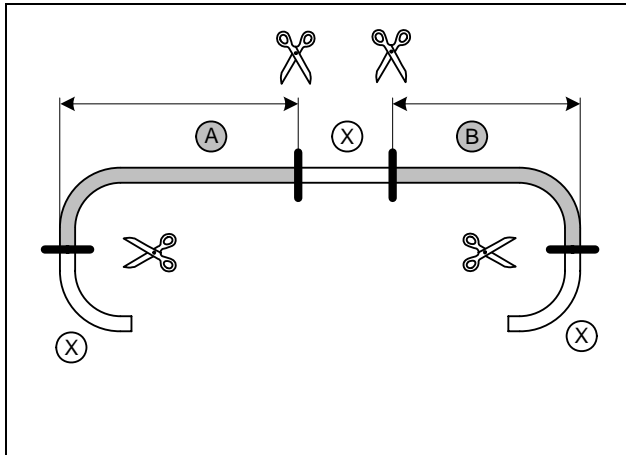

Abschnitte **X** entsorgen.

A = 970mm
B = 1020mm



**Schläuche
ablängen**

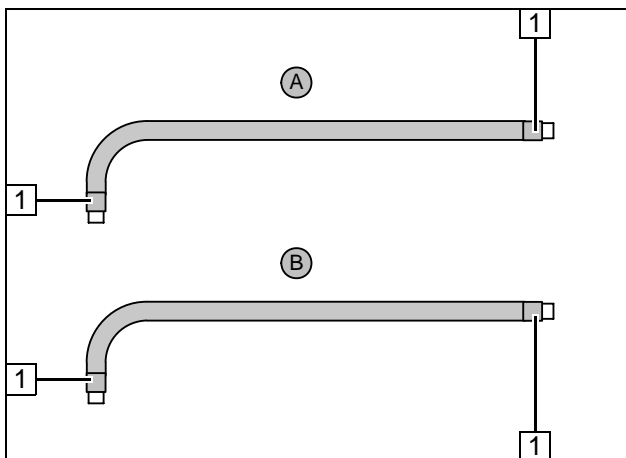

Flechtschutzschläuche auf Schlauch **A** und **B** aufschieben. Schrumpfschläuche zuschneiden.

1 Schrumpfschläuche, Länge 50 [4x]



**Schläuche
vorberei-
ten**

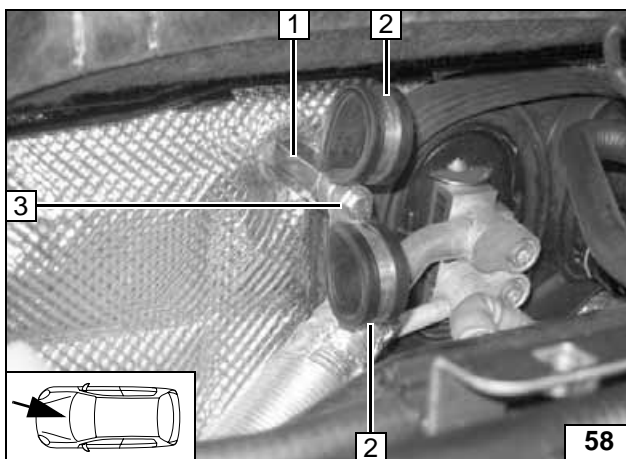

Wegen der besseren Übersichtlichkeit erfolgte die komplette Dokumentation der Wassereinbindung am 2,0FSI!

Die technische Ausführung der Wassereinbindung ist am 1,6MPI identisch!

- 1 Karosseriescheibe, Distanzmutter 40mm auf fzg.eigenem Stehbolzen
- 2 Gummierte Rohrschelle Ø 29mm [2x]
- 3 Schraube M6x20, Federring, lose montiert



**Befesti-
gung vor-
montieren**

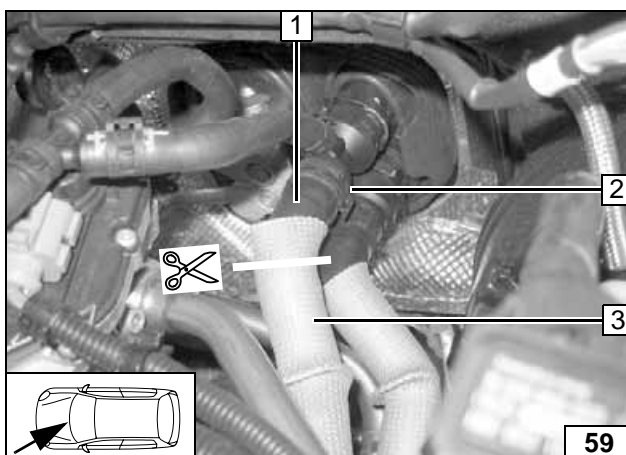

- 1 Fahrzeugeigenes Schlauchstück zum Wärmetauschereingang
- 3 Fahrzeugeigenes Schlauchstück vom Motorausgang

Schlauchstück **1** abziehen und entsorgen!
Die Federbandschelle **2** wird wieder verwendet!



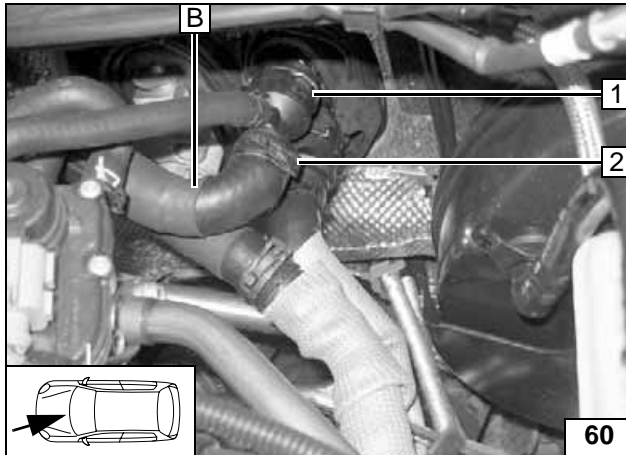

- 1 Wärmetauschereingang
- 2 Fzg.eigene Federbandschelle

**Anschluß
Wärmetau-
scherein-
gang**

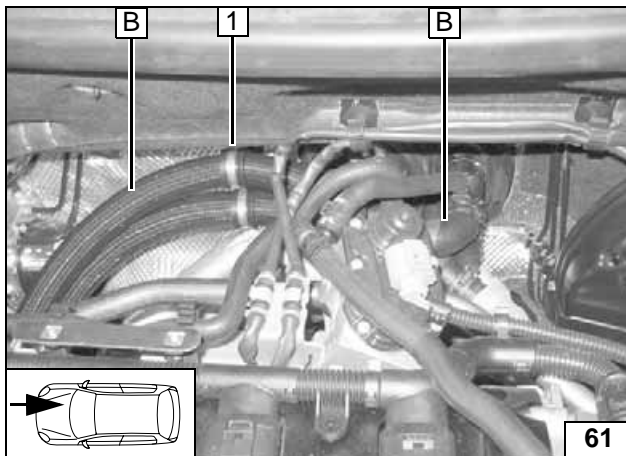

Schlauch **B** durch die obere Rohrschelle verlegen!

- 1 Gummierte Rohrschelle Ø 29mm (vormontiert)



**Schlauch-
verlegung**

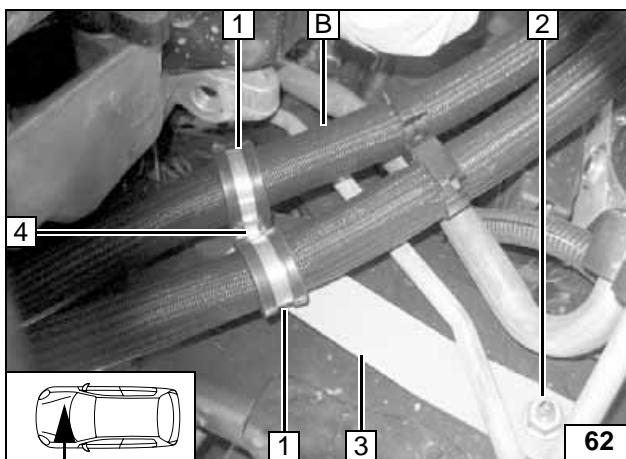

Auf Abstand zwischen Strebe **3** und Klimaleitung achten!
Schlauch **B** durch die obere Rohrschelle verlegen!

- 1 Gummierte Rohrschelle Ø 29mm [2x]
- 2 Fzg.eigene Mutter M8
- 4 Schraube M6x20, Bundmutter lose montieren



**Schlauch-
verlegung**

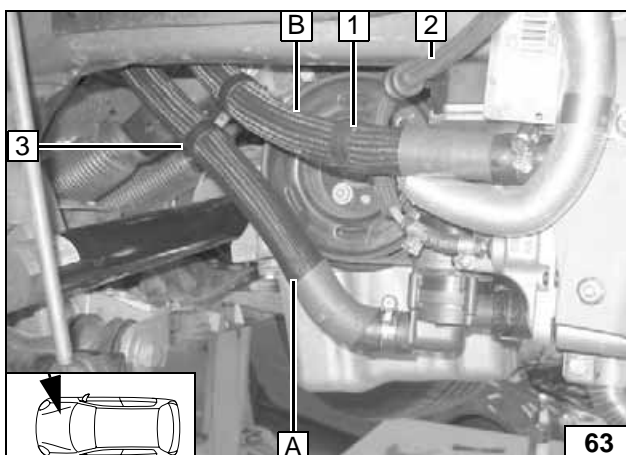

Brennstoffleitung **2** und Schlauch **B** an Position **1** mit Halteclip verbinden

- 3 Doppelclip 27x27, verriegelbar



**Anschluß
Heizgerät**

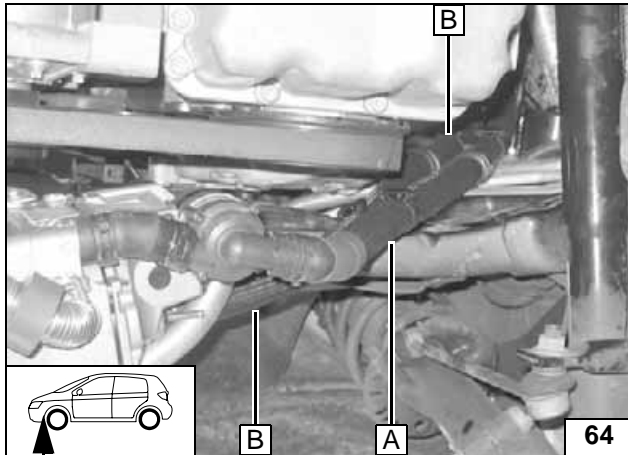

Schlauchverlegung

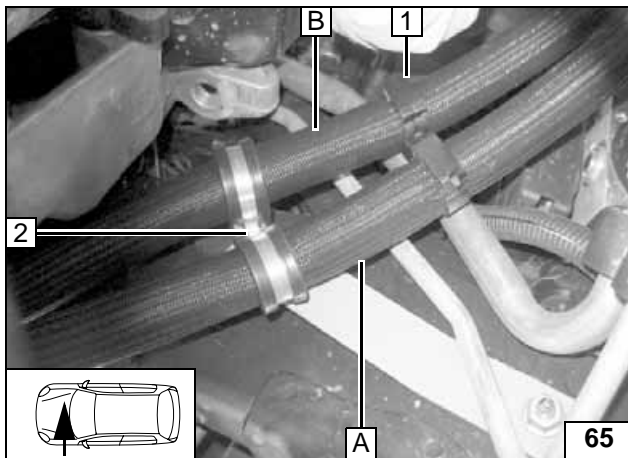

Schlauch **A** durch die untere Rohrschelle verlegen!



- 1 Doppelclip 27x27, verriegelbar
- 2 Schraube M6x20, Bundmutter festziehen

Schlauchverlegung

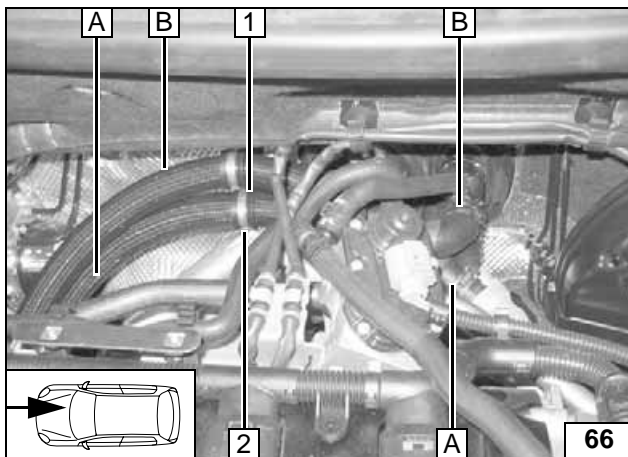

Schlauch **A** durch die untere Rohrschelle verlegen!



- 1 Schraube M6x20 festziehen
- 2 Gummierte Rohrschelle Ø 29mm (vormontiert)

Schlauchverlegung

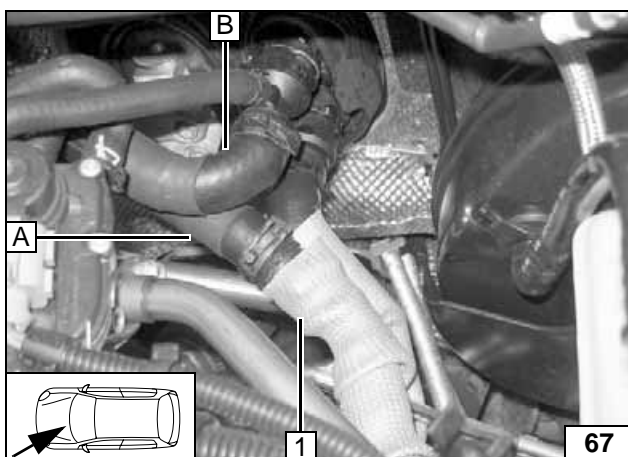

Schläuche vor dem Verbinden mit Kühlmittel befüllen. Verlegung der Schläuche **A**, **B** auf gesamter Länge kontrollieren und wenn nötig korrigieren!



- 1 Fahrzeugeigener Schlauch Motorausgang

Anschluß Motorausgang

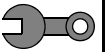

Abschließende Arbeiten

ACHTUNG!

Demontierte Teile in umgekehrter Reihenfolge montieren. Alle Schlauchleitungen, Schellen, sowie alle elektrischen Anschlüsse auf festen Sitz prüfen. Alle losen Leitungen isolieren und zurückbinden. Nur vom Fahrzeughersteller freigegebenes Kühlmittel verwenden! Heizgerätekompenten mit Korrosionsschutzwachs (Tectyl 100K, Bestell- Nr. 111329) einsprühen.

- Batterie anschließen
- Kühlmittelkreislauf nach Angaben des Fahrzeug-Herstellers befüllen und entlüften
- Vorwahluhr einstellen, Telestartsender anlernen
- Einstellungen Klimabedienteil gemäß „Bedienungshinweise für den Endkunden“ vornehmen
- Hinweisschild „Standheizung vor dem Tanken abschalten“ im Bereich des Einfüllstutzen anbringen
- Erstinbetriebnahme und Funktionsprüfung siehe Einbauanweisung

Anpassung der Sensibilität der Innenraumüberwachung

ACHTUNG!

Durchführung kann nur in autorisierter Werkstatt erfolgen! Gültigen Reparaturleitfaden des jeweiligen Fahrzeugs beachten!

- Schliessen Sie den VAG Tester an
- Rufen Sie Pos. 46 (Zentralmodul Komfortsystem) auf
- Gehen Sie auf Pos. 10 (Anpassung)
- Folgen Sie der Aufforderung zur Codeeingabe und geben sie den Code 15 ein
- Reduzieren Sie die Sensibilität der Innenraumüberwachung auf 50%
- Speichern Sie diese Einstellung
- Die Anpassung der Sensibilität der Innenraumüberwachung ist abgeschlossen.

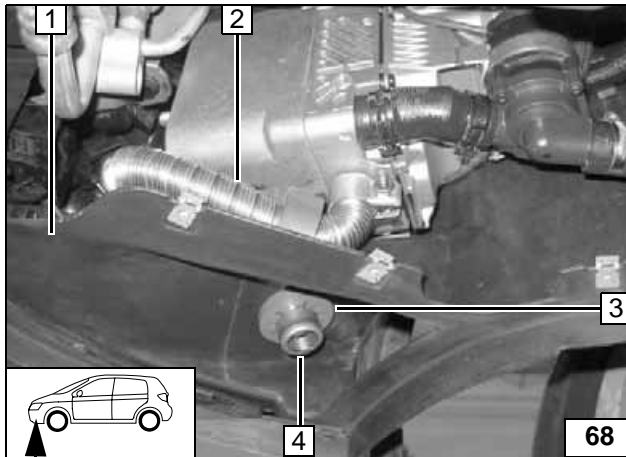

Bohrung Ø 42mm an Position 4. Abgasendstück 4 bündig am Profilgummi rot 3 gem. Bild ausrichten!

- 1 Radhausverkleidung
- 2 Abgasleitung

Auf ausreichenden Abstand der Abgasanlage zu anderen Bauteilen achten! Lage wenn nötig korrigieren!



Abgasdurchführung



Webasto
Feel the drive

Webasto AG
Postfach 80
D-82132 Stockdorf / Germany
National Hotline: 01805 93 22 78
(14 Cent aus dem deutschen Festnetz)
Hotfax: 0395 5592 353
Hotmail: technikcenter@webasto.com
<http://www.webasto.com>

Bedienungshinweise für den Endkunden

Bitte Seite entnehmen und der Fahrzeug- Bedienungsanleitung beifügen!



Hinweis:

Wir empfehlen die Heizzeit auf die Fahrzeit abzustimmen.

Heizzeit = Fahrzeit

Beispiel:

Bei einer Fahrzeit von ca. 20min (einfache Strecke) empfehlen wir eine Einschaltdauer von 20min nicht zu überschreiten.

Wurde zum Heizgerät die Option Sommer-/Winterschalter eingebaut, ist dieser entsprechend der Jahreszeit zu schalten. Das Heizgerät wird dann auf der Stellung Winter  heizen und auf der Stellung Sommer  nur das Fahrzeuggebläse zum Belüften des Fahrzeuginnenraumes einschalten.

Vor Abstellen des Fahrzeugs sind folgende Einstellungen vorzunehmen:

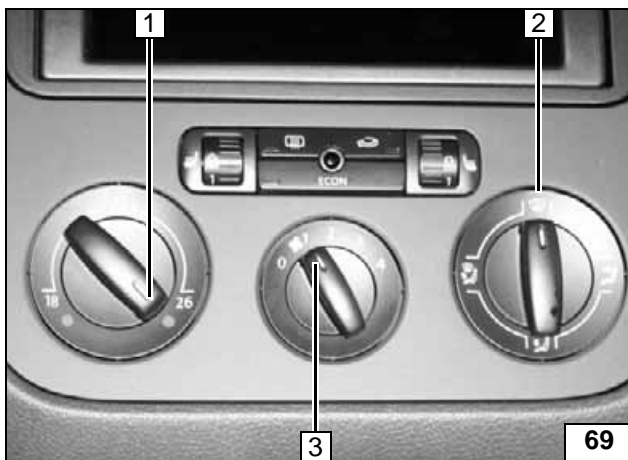

- 1 Temperatur auf „max.“
- 2 Luftaustritt auf Frontscheibe
- 3 Gebläse auf Stufe „1“ evtl. „2“

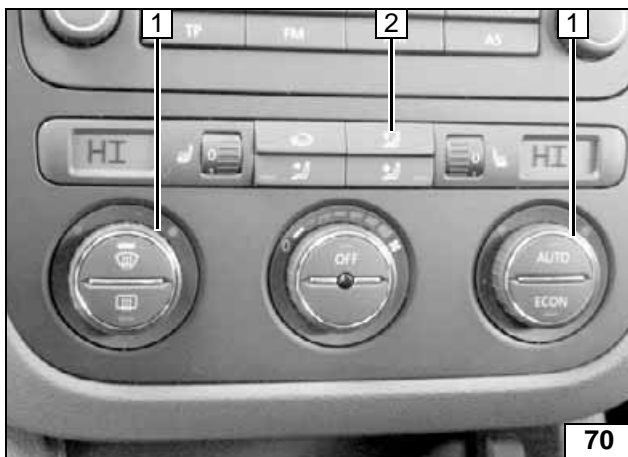

- 1 Temperatur auf „HI.“ [2x]
- 2 Luftaustritt nach oben



Fahrzeuge
ohne Clima-
tronic

Fahrzeuge
mit Clima-
tronic