

# Wasser-Heizgerät

Zusatzheizung *Thermo Top VEVO*



Zusatzheizung *Thermo Top V*



## Aufrüstdokumentation

### Seat Alhambra / VW Touran / VW Sharan

Diesel

ab Modell 2011

Linkslenker



#### ACHTUNG!

Warnung vor Gefahr:

Das unsachgemäße Einbauen oder Reparieren von Webasto Heizsystemen kann Feuer verursachen oder zum Austritt von tödlichem Kohlenmonoxid führen. Dadurch können schwere oder tödliche Verletzungen hervorgerufen werden.



Für den Einbau und die Reparatur von Webasto Heiz- und Kühlsystemen bedarf es eines speziellen Firmentrainings, technischer Dokumentation, Spezialwerkzeuge und einer Spezialausrüstung.

Es dürfen nur Originalteile von Webasto verwendet werden. Siehe dazu auch Zubehörcatalog Luft- und Wasserheizgeräte von Webasto.

**Versuchen Sie NIEMALS, Webasto Heiz- oder Kühlsysteme einzubauen oder zu reparieren, wenn Sie das Firmentraining nicht erfolgreich abgeschlossen und dabei die notwendigen technischen Fähigkeiten erworben haben und die für einen sachgerechten Einbau und Reparatur nötigen technischen Dokumentationen, Werkzeuge und Ausrüstungen nicht zur Verfügung stehen.**

Befolgen Sie **IMMER** alle Webasto Einbau- und Reparaturanleitungen, und beachten Sie alle Warnhinweise.

**Die Erstinbetriebnahme ist mit der Webasto Thermo Test Diagnose durchzuführen.**

Webasto übernimmt keine Haftung für Mängel und Schäden, die auf einen Einbau durch ungeschultes Personal zurückzuführen sind.

# Seat Alhambra / VW Touran / VW Sharan

## Inhaltsverzeichnis

Gültigkeit	2	Anschluss Kabelbaum	11
Aufrüstkit	3	Option Telestart	13
Vorwort	3	Aufrüstung installieren	15
Allgemeine Hinweise	3	Vorwahluhr montieren	16
Spezialwerkzeug	3	Option Einbau LED	16
Erläuterungen zum Dokument	4	Abschließende Arbeiten	19
Vorarbeiten	5	Anpassung Innenraumüberwachung	19
Elektrik	6	Bedienungshinweise für den Endkunden	20
Gebläseansteuerung manuelle Klimaanlage	7		
Gebläseansteuerung Klimaautomatik	9		

## Gültigkeit

Hersteller	Handelsbezeichnung	Typ	EG-BE-Nr. / ABE
Seat	Alhambra	7N	e1 * 2007 / 46 * 0402 * ...

Motortyp	Motorart	Leistung in kW	Hubraum in cm <sup>3</sup>
CFFB	Diesel	103	1968
CFGB	Diesel	125	1968
CFGC	Diesel	130	1968

Hersteller	Handelsbezeichnung	Typ	EG-BE-Nr. / ABE
VW	Touran	1T	e1 * 2001 / 116 * 0211 * ...
VW	Sharan	7N	e1 * 2007 / 46 * 0401 * ...

Motortyp	Motorart	Leistung in kW	Hubraum in cm <sup>3</sup>
CAYC	Diesel	77	1598
CFFB	Diesel	103	1968
CFGC	Diesel	130	1968

Fahrzeug- und Motortypen, Ausstattungsvarianten sowie Länderspezifikationen, die nicht in dieser Einbaudokumentation aufgeführt sind, wurden nicht geprüft. Ein Einbau nach dieser Einbaudokumentation kann aber möglich sein.

Der Einbauort Vorwahluhr / LED ist vor dem Einbau mit dem Endkunden abzustimmen!

## Seat Alhambra / VW Touran / VW Sharan

### Aufrüstkit

Menge	Bezeichnung	Bestell-Nr.:
1	Aufrüstkit Seat Alhambra / VW Touran / VW Sharan ohne Climatronic USB	9015993D
oder		
1	Aufrüstkit Seat Alhambra / VW Touran / VW Sharan Climatronic USB	9015994D

### Zusätzlich erforderlich

Menge	Bezeichnung	Bestell-Nr.:
1	Bedienelement	siehe Preisliste
1	Betriebsanzeige LED (wenn Vorwahluhr nicht verbaut wird)	1317651A

### Vorwort

Diese Einbaudokumentation gilt für die Fahrzeuge Seat Alhambra / VW Touran / VW Sharan Diesel - Gültigkeit siehe Seite 2 - ab Modelljahr 2011 und später, wenn technische Änderungen am Fahrzeug den Einbau nicht beeinflussen, unter Ausschluss jeglicher Haftungsansprüche. Je nach Version und Ausstattung des Fahrzeuges können beim Einbau Änderungen gegenüber dieser „Einbaudokumentation“ notwendig werden.

In jedem Fall sind jedoch die Vorschriften dieser „Einbaudokumentation“; der „Bedienungsanweisung“ und der „Einbauanweisung“ des eingebauten Heizgerätes zu befolgen.

Die entsprechenden Regeln der Technik sowie eventuelle Angaben des Fahrzeugherstellers sind beim Einbau einzuhalten.

### Allgemeine Hinweise

Der Einbau erfolgt gemäß den allgemein üblichen Regeln der Technik. Wenn nicht anders beschrieben, erfolgt die Befestigung von Schläuchen, Leitungen und Kabelbäumen mit Kabelbindern an fahrzeugeigenen Leitungen und Kabelbäumen. Lose Leitungen isolieren und wegbinden. Stecker an elektronischen Bauteilen müssen bei der Montage hörbar einrasten!

Scharfe Kanten sind mit Scheuerschutz zu versehen! Blanke Karosseriestellen, wie z.B. Bohrungen, sind mit Korrosionsschutzwachs (Tectyl 100K, Bestell- Nr. 111329) einzusprühen.

Beim Einbau einer IPCU sind vor dem Einbau die entsprechenden Einstellwerte zu kontrollieren bzw. einzustellen!

### Spezialwerkzeug

- Einziehhilfe

**Erläuterungen zum Dokument**

Um Ihnen einen schnellen Überblick über die einzelnen Arbeitsschritte zu geben, finden Sie eine Kennzeichnung an der Außenkante oben rechts auf der jeweiligen Seite.

**Mechanik**

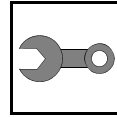

**Elektrik**

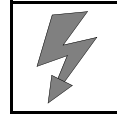

**Software**

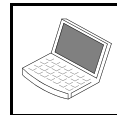

**Auf Besonderheiten wird durch folgende Symbole hingewiesen:**



besondere Gefahr von Verletzungen oder tödlichen Unfällen



besondere Gefahr der Beschädigung von Bauteilen



besondere Brand- und Explosionsgefahr



Verweis auf allgemeine Einbauanweisung der Webasto Komponente bzw. auf fahrzeugspezifische Unterlagen des Herstellers



Hinweis auf eine technische Besonderheit

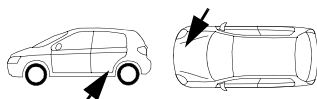

Der Pfeil im Fahrzeugpiktogramm zeigt die Position am Fahrzeug und die Blickrichtung

**Alle Maßangaben in mm!**

**Anzugsdrehmoment von Schlauchschellen = 2,0 + 0,5 Nm!**

**Anzugsdrehmoment von Ejotschrauben, Ejotstehbolzen = 10 Nm!**

## Vorarbeiten

### ACHTUNG!

- **Überprüfen des Zuheizers auf Funktion (z.B. mit Hilfe der WTT- Diagnose)**
- **Ausdruck oder Screenshot des WTT- Diagnose Protokoll erstellen und archivieren**
- Batterie abklemmen!
- Fabriknummer vom Typschild Original auf den Aufkleber Garantieabwicklung übertragen
- Aufkleber Garantieabwicklung an geeigneter Stelle sichtbar anbringen
- Wasserkastenabdeckung ausbauen
- Radhausverkleidung rechts und links lösen, Stoßfänger abbauen (zur besseren Montage beim Touran - Stecker X1 HG Leitung Pin2)
- Ansaugschalldämpfer Heizgerät lösen, Ansaugkrümmer ausbauen (nur Touran)
- Handschuhfach ausbauen
- Untere Armaturenbrettverkleidung Beifahrerseite ausbauen
- Luftaustrittsdüse links ausbauen (nur zur besseren Montage beim Sharan)
- Armaturenbrettverkleidung Fahrerseite ausbauen (nur Touran)
- Untere A-Säulenverkleidung Fahrerseite ausbauen
- Zentralelektrik lösen
- Obere A-Säulenverkleidung Fahrerseite ausbauen (nur bei Telestart)

Die Seite 20 "Bedienungshinweise für den Endkunden" entnehmen und der Bedienungsanleitung beifügen!





**Elektrik**

**Einbauort Zuheizer**

- 1 Heizgerät

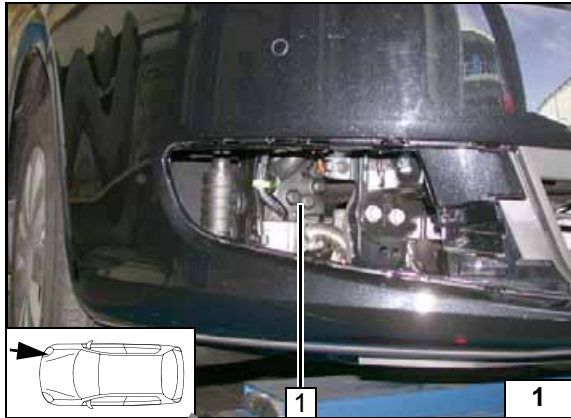

**Kabelbaumverlegung Motorraum**

Leitung ge in fzg.eigenen Wellrohr 3 zum Heizgerät verlegen!

- 1 Fzg.eigene Gummitülle Innenraum
- 2 Fzg.eigene Gummitülle Motorraum

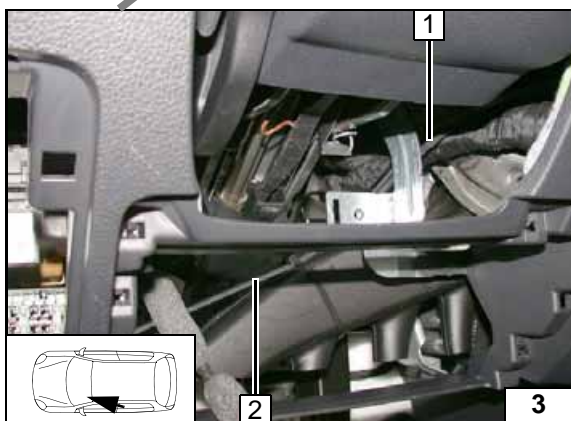
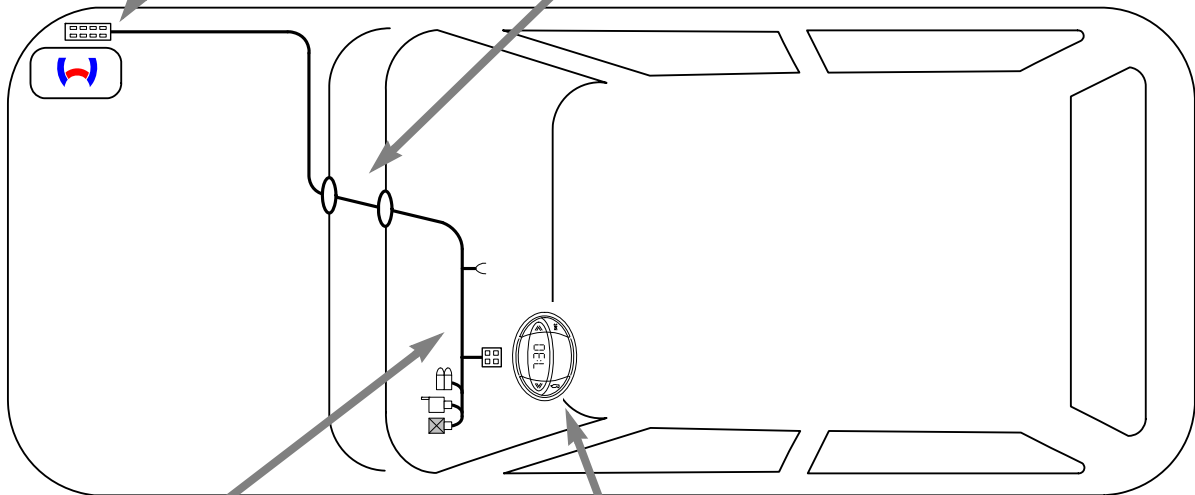
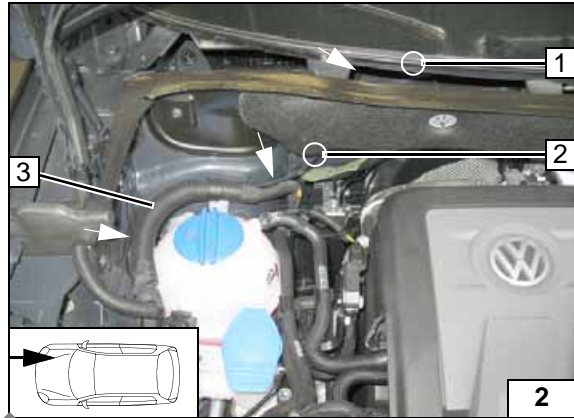

**Kabelbaumverlegung Innenraum**

- 1 Ltg. ge

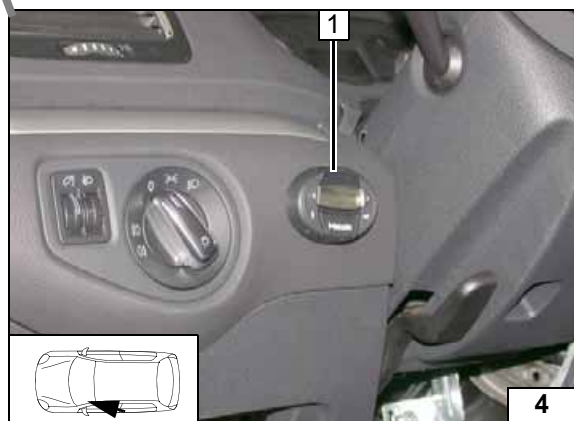

**Vorwahluhr**

- 1 Vorwahluhr



**Schema  
Kabel-  
baumver-  
legung**



Gebläseansteuerung manuelle Klimaanlage

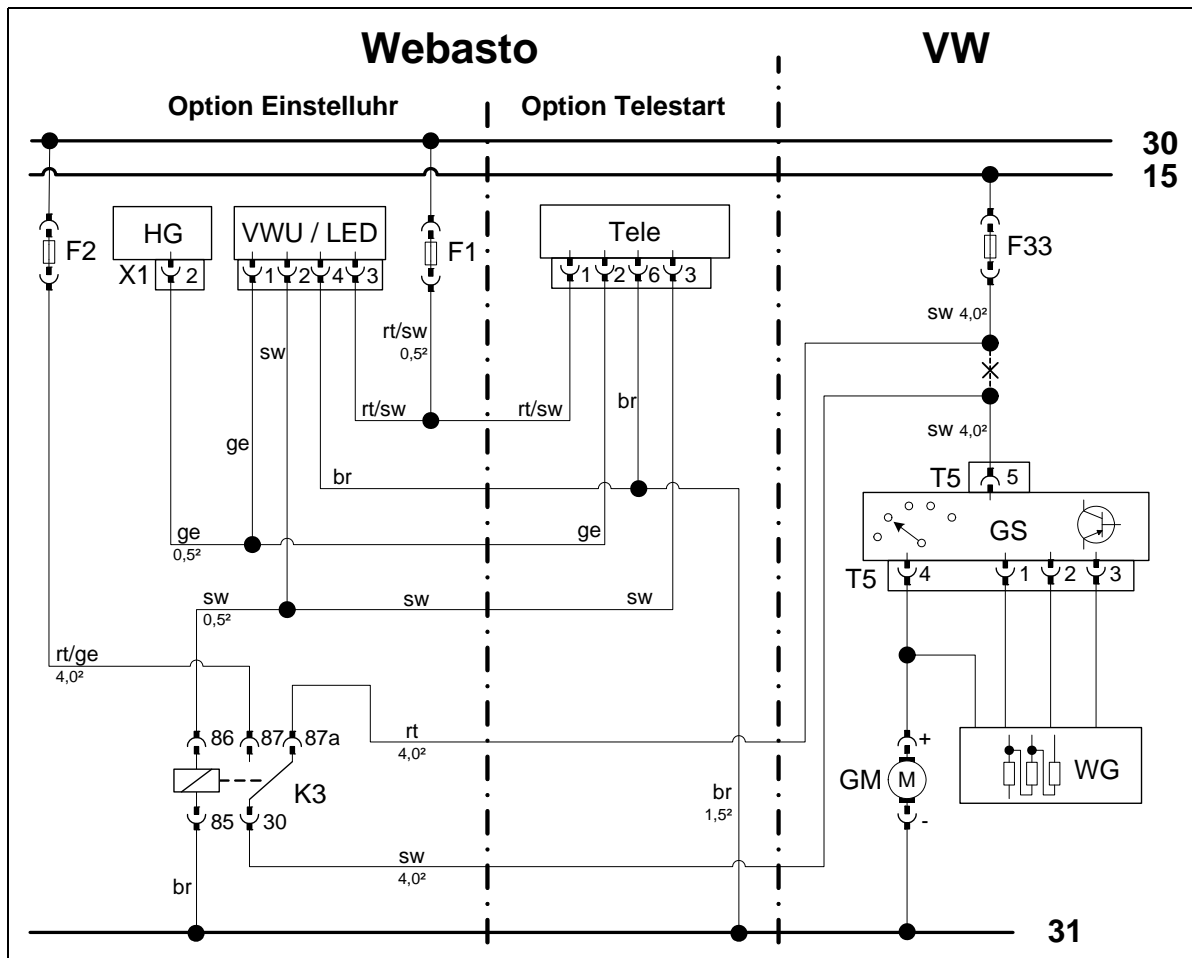

Schaltplan

Bauteile Webasto		Bauteile Fahrzeug		Farben und Symbole	
HG	Heizgerät TT-V / VEVO	F33	Gebläsesicherung 40A	rt	rot
X1	8-poliger Stecker HG	T5	Stecker GS	ws	weiß
F1	Sicherung 1A	GS	Gebläseschalter J301	sw	schwarz
F2	Sicherung 40A	WG	Widerstandsgruppe N24	br	braun
VWU	Vohrwahluhr	GM	Gebläsemotor V2	ge	gelb
Tele	Empfänger Telestart				
K3	Gebläserelais				
LED	Leuchtdiode (nur bei Telestart als alleiniges Bedienelement)				
				X	Trennstelle
				Kabelfarben können variieren!	

Legende

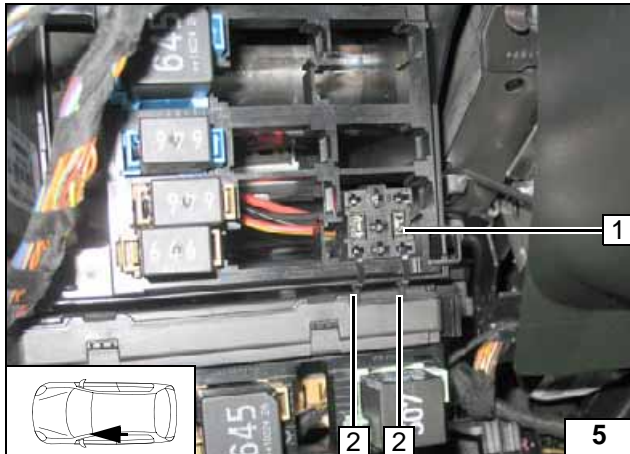

Socket K3-Relais **1** in freien Steckplatz einsetzen und mit zwei Kabelbinder **2** am Relais-träger befestigen!



**Socket K3-Relais montieren**

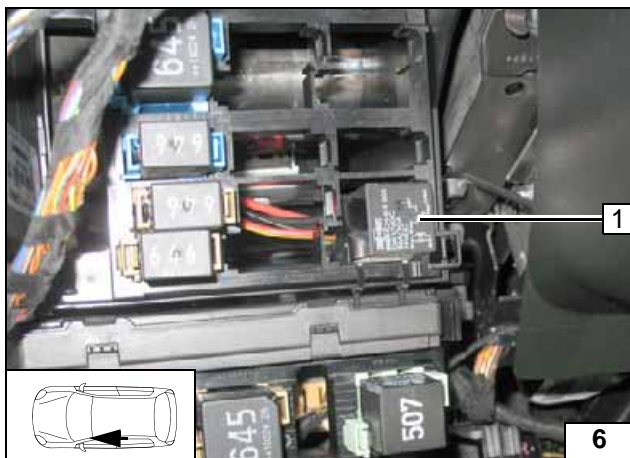

**1** K3-Relais

**K3-Relais aufstecken**

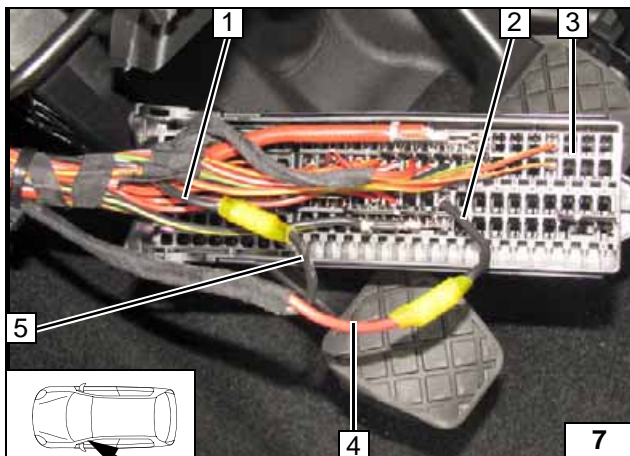

Anschluss am Sicherungsträger **3**.  
Verbindungen gemäß Schaltplan herstellen.



- 1** Ltg. sw Gebläsemotor
- 2** Ltg. sw Sicherung F33
- 4** Ltg. rt K3/87a
- 5** Ltg. sw K3/30

**Anschluss Sicherungsträger**

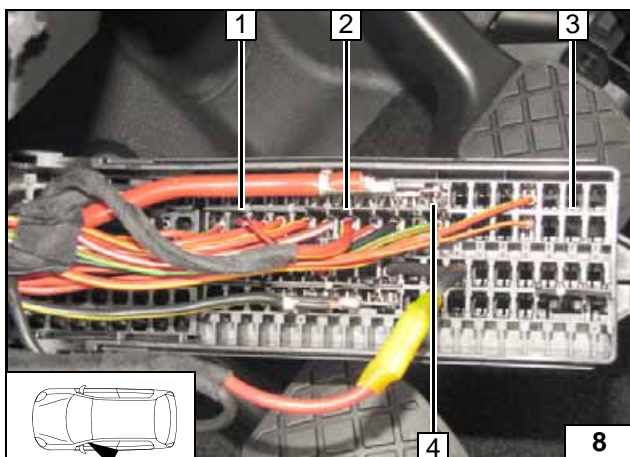

Anschluss am Sicherungsträger **3**.  
Verbindungen gemäß Schaltplan herstellen.  
Sicherung F1 1A und F2 40A einsetzen.  
Sollte kein freier Steckplatz Klemme 30 vorhanden sein, ist vom Stützpunkt **4** eine Brücke zum Steckplatz für F1, F2 herzustellen!



- 1** Ltg. rt/sw in freien Steckplatz Klemme 30 einsetzen
- 2** Ltg. rt/ge in freien Steckplatz Klemme 30 einsetzen

**Anschluss Sicherungsträger**





Gebläseansteuerung Klimaautomatik

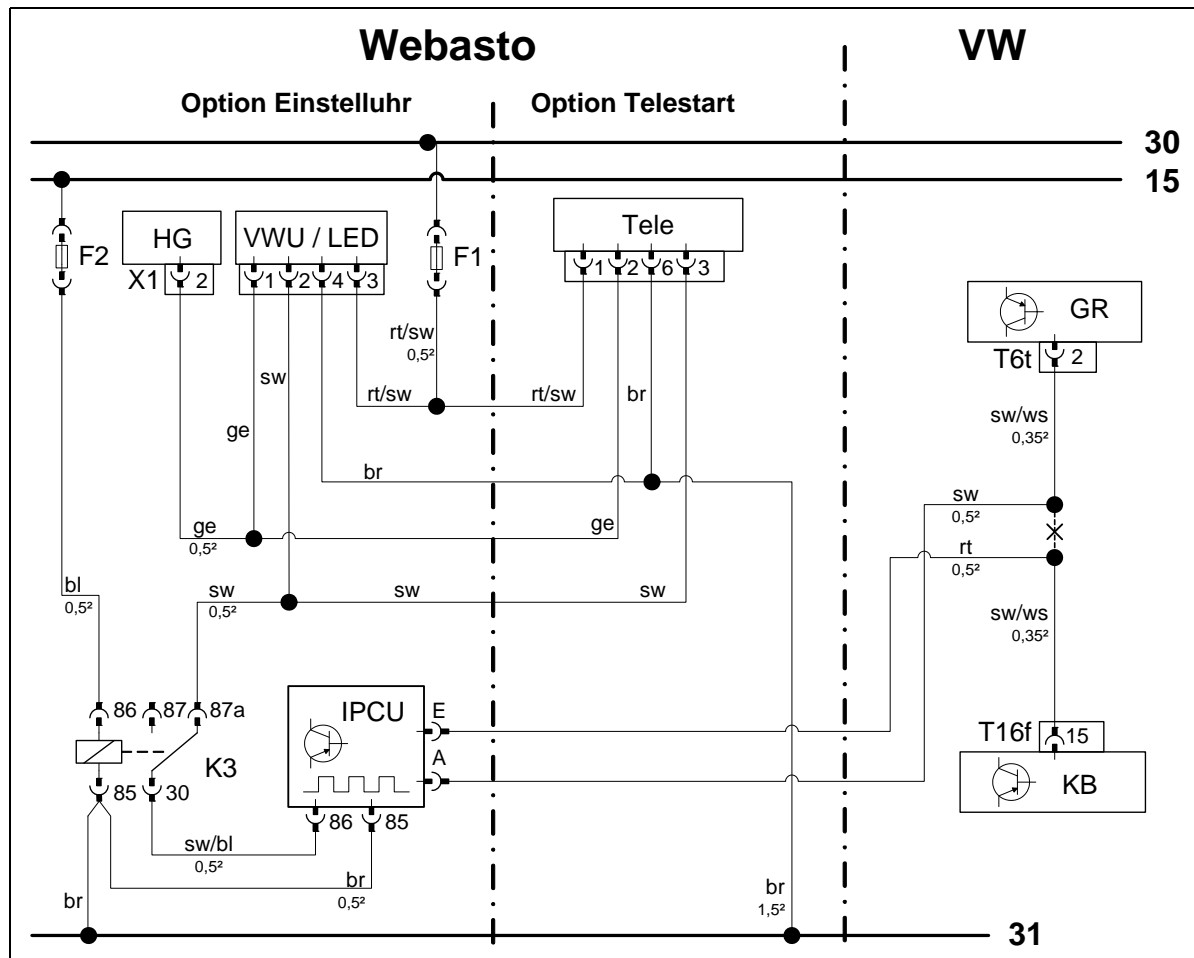

Schaltplan

Bauteile Webasto		Bauteile Fahrzeug		Farben und Symbole	
HG	Heizgerät TT-V / VEVO	GR	Gebälserегler	rt	rot
X1	8-poliger Stecker HG	T6t	Stecker GR	ws	weiß
F1	Sicherung 1A	T16f	Stecker KB	sw	schwarz
F2	Sicherung 1A	KB	Klimabedienteil	br	braun
VWU	Vohrwahluhr			gn	grün
Tele	Empfänger Telestart			bl	blau
K3	Gebälserelais			ge	gelb
LED	Leuchtdiode (nur bei Telestart als alleiniges Bedienelement)				
IPCU	Pulsweitenmodulator				
<b>Einstellwerte IPCU:</b>					
Duty-Cycle: 30%					
Frequenz: 400Hz					
Spannung: 8V					
Funktion: High-side					
				X	Trennstelle
Kabelfarben können variieren!					

Legende

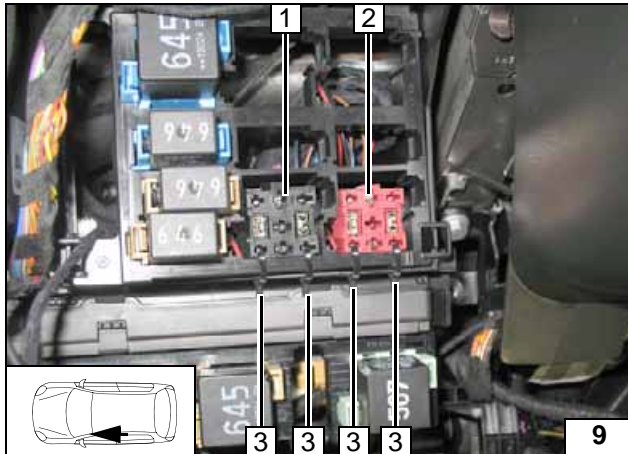

Socket K3-Relais **1** und Socket IPCU **2** in freie Steckplätze einsetzen und mit je zwei Kabelbinder **3** am Relaisträger befestigen!



**Socket K3-Relais montieren**

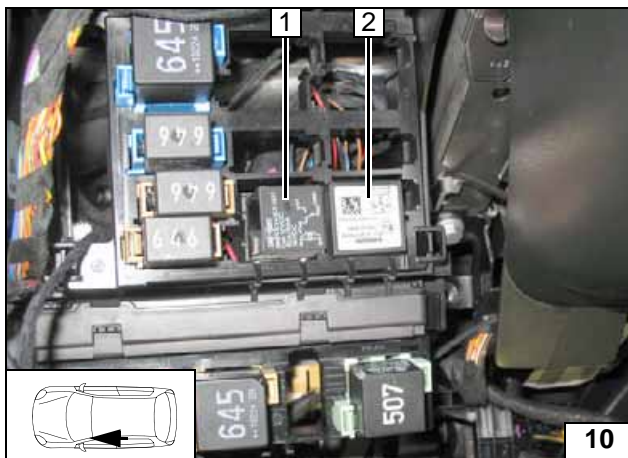

- 1 K3-Relais
- 2 IPCU



**K3-Relais und IPCU aufstecken**

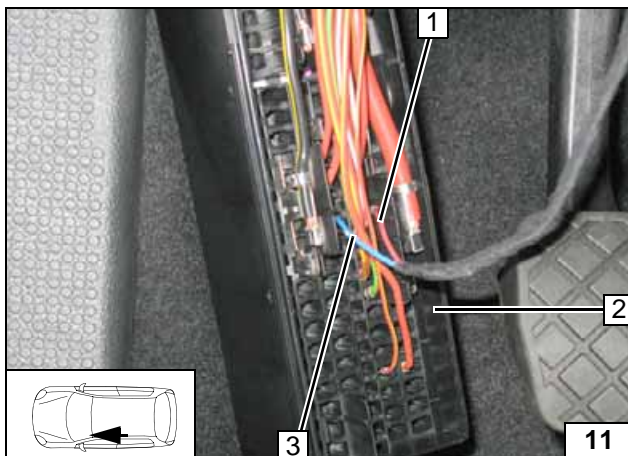

Anschluss am Sicherungsträger **2**. Verbindungen gemäß Schaltplan herstellen. Sicherung F1 1A und F2 1A einsetzen!

- 1 Ltg. rt/sw in Steckplatz 54 einsetzen. Wenn belegt, dann in freien Steckplatz der Reihe Klemme 30 einsetzen!
- 3 Ltg. bl in Steckplatz 27 einsetzen. Wenn belegt, dann in freien Steckplatz der Reihe Klemme 15 einsetzen!



**Anschluss Sicherungsträger**

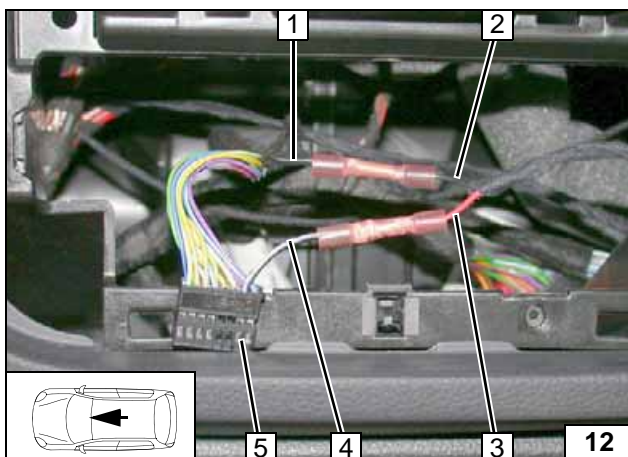

Anschluss am Stecker T16f **5** vom Klimabedienteil. Verbindungen gemäß Schaltplan herstellen.

- 1 Ltg. sw/ws Gebläseregler
- 2 Ltg. sw IPCU/A
- 3 Ltg. rt IPCU/E
- 4 Ltg. sw/ws Stecker T16f Pin 15



**Anschluss Klimabedienteil**

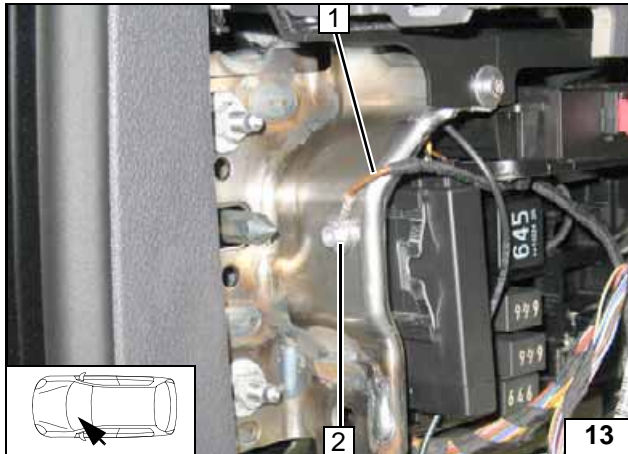

**Anschluss Kabelbaum**

**Masseleitung**

**VW Touran**

Verbindungen gemäß Schaltplan herstellen.

- 1 Masseleitung br
- 2 Schraube M5x16, Bundmutter, vorhandene Bohrung



**Masseanschluss**

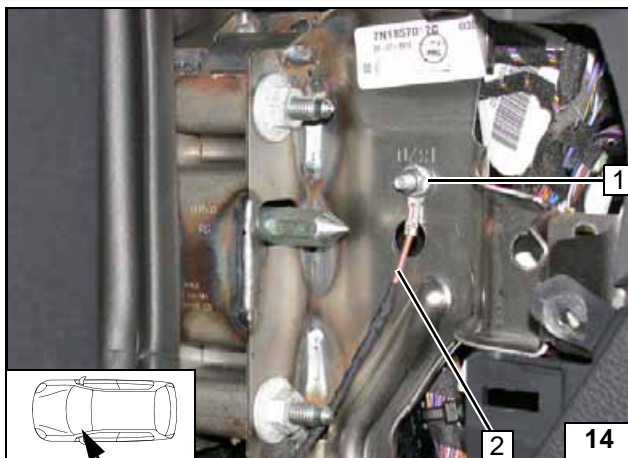

**Seat Alhambra / VW Sharan**

Verbindungen gemäß Schaltplan herstellen.

- 1 Schraube M6x20, Bundmutter, vorhandene Bohrung
- 2 Masseleitung br



**Masseanschluss**

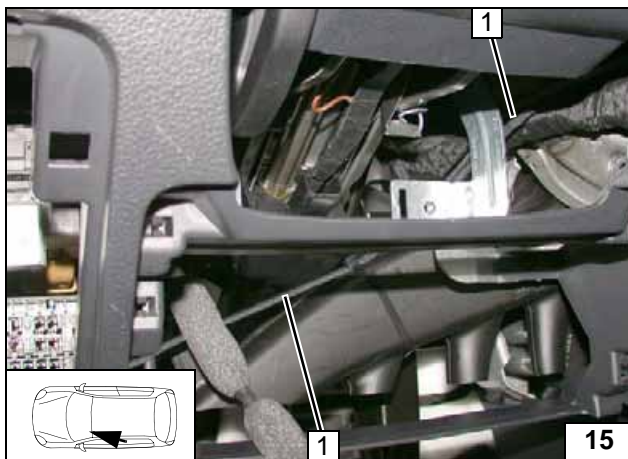

**Ltg. ge zum Heizgerät verlegen**

Leitung ge zum Heizgerät mit Hilfe einer Einziehhilfe verlegen!

- 1 Ltg. ge



**Ltg. ge verlegen**

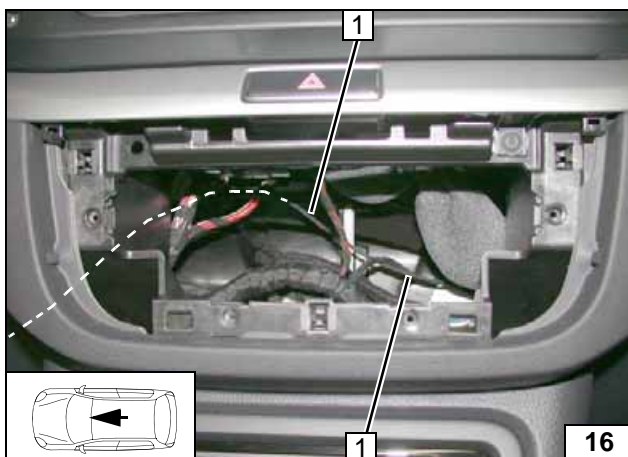

- 1 Ltg. ge

**Ltg. ge verlegen**



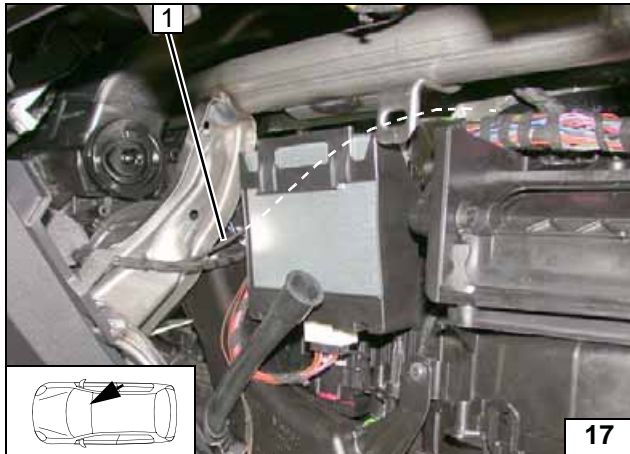

1 Ltg. ge

Ltg. ge verlegen

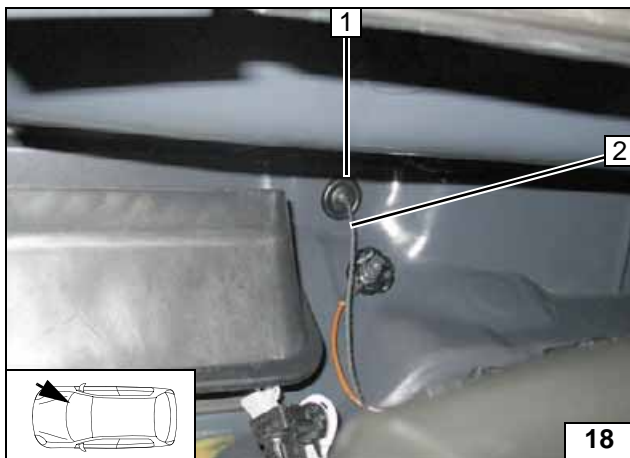

Ltg ge 2 durch fzg.eigene Gummitülle 1 in den Wasserkasten verlegen, Einziehhilfe verwenden!



Ltg. ge verlegen

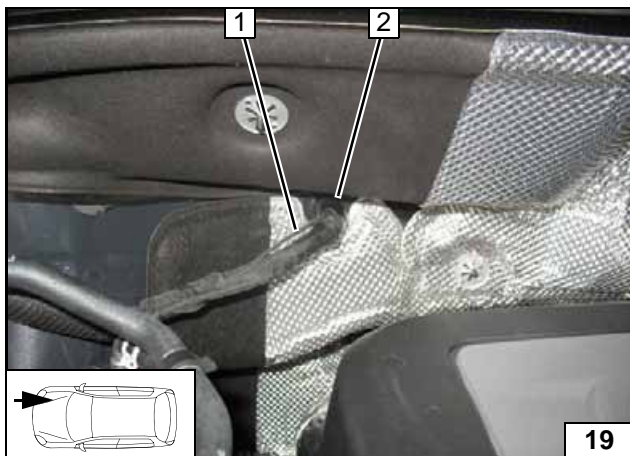

Ltg ge 1 durch fzg.eigene Gummitülle 2 in den Motorraum verlegen, Einziehhilfe verwenden!



Ltg. ge verlegen

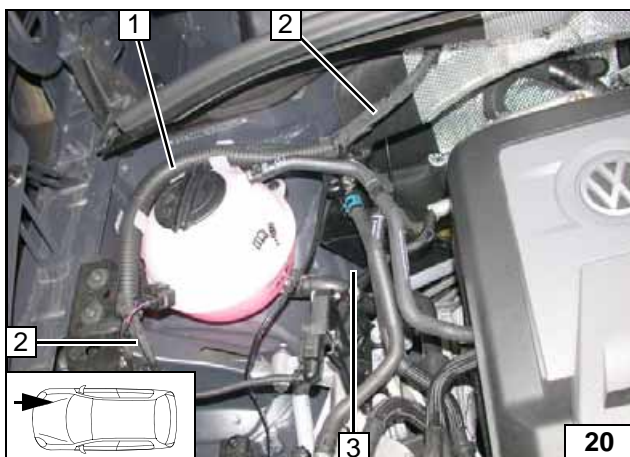

Leitung ge 2 in fzg.eigenen Wellrohr 1 zum Einbauort Heizgerät verlegen!



Ltg. ge verlegen

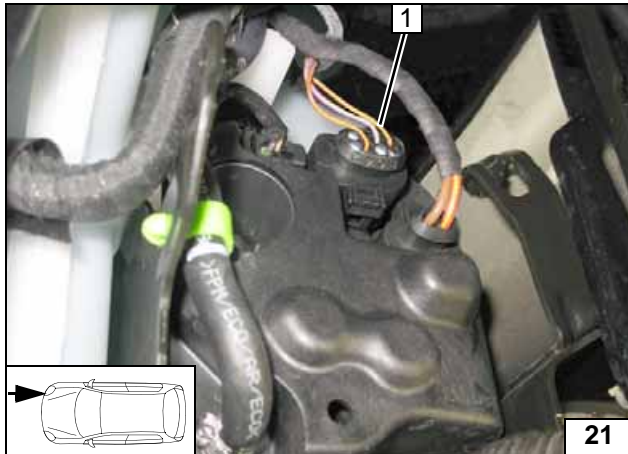

**Leitung ge anschliessen**

**VW Touran!**  
Ansaugkrümmer und Ansaugschalldämpfer ausbauen!

**Alle Fahrzeuge!**

- 1 8-poliger Stecker Heizgerät



**Stecker abziehen**



Abbildung zeigt VW Sharan!  
8-poligen Stecker 1 vom Heizgerät abziehen. Dichtstopfen von Pin 2 entfernen. Verriegelung 2 herausziehen. Ltg. ge 3 in Steckplatz 2 einsetzen. Verriegelung schließen!



**Anschluss Heizgerät**

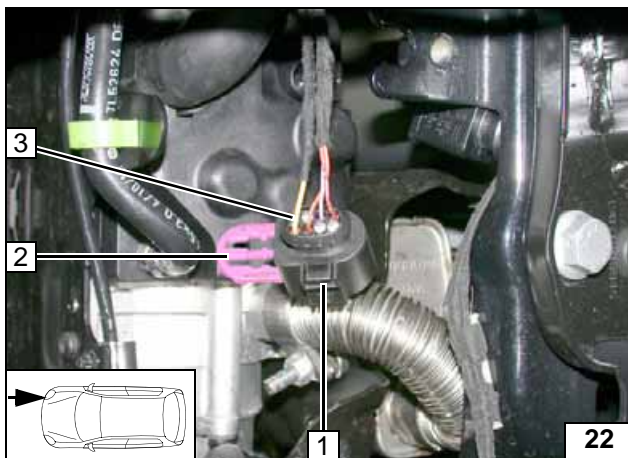

Abbildung zeigt VW Sharan!  
8-poligen Stecker 1 am Heizgerät aufstecken.

**Nur VW Touran!**  
Ansaugkrümmer und Ansaugschalldämpfer wieder einbauen!



**Stecker einsetzen**

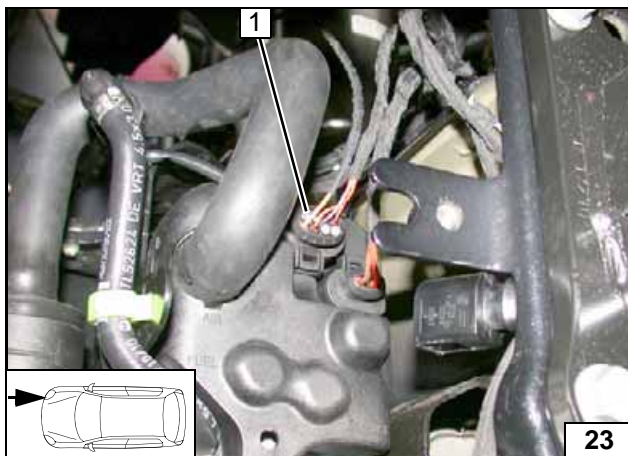
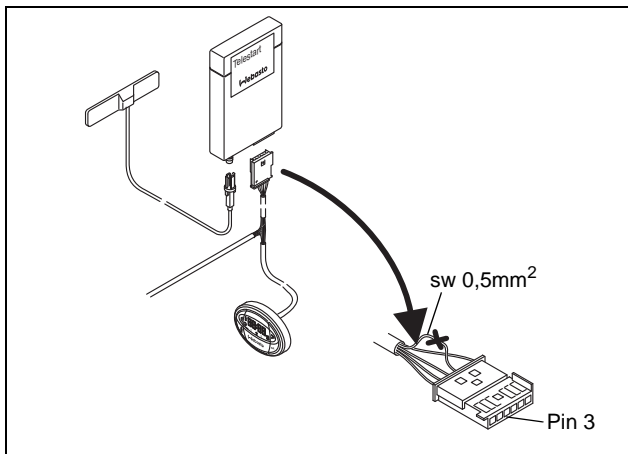

**Option Telestart**

Bei gleichzeitigem Einbau mit Vorwahluhr muss die Leitung sw 0,5<sup>2</sup> an Steckplatz Pin 3 ca. 50mm vor dem Stecker Telestart getrennt und an beiden Leitungsenden isoliert werden!



**Empfänger anschliessen**

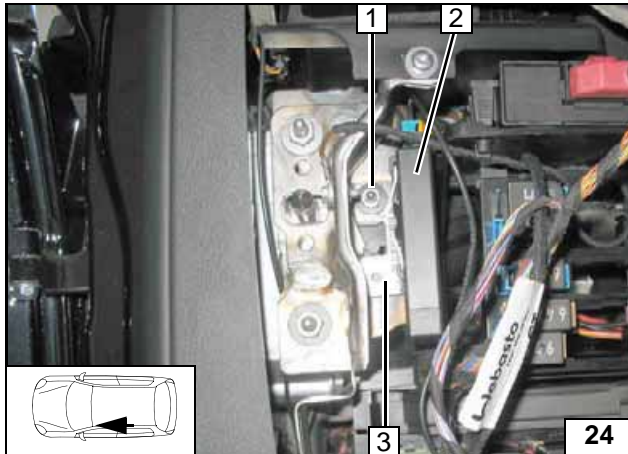

**VW Touran**

Halter 3 an Position 1 auf Ø 6,5 aufbohren und um 90° abwinkeln!

**Achtung!**

Das Anlernen des Empfängers erfolgt erst nach der Software-Installation!

- 1 Bundmutter, vorhandener Stehbolzen
- 2 Empfänger



**Empfänger montieren**

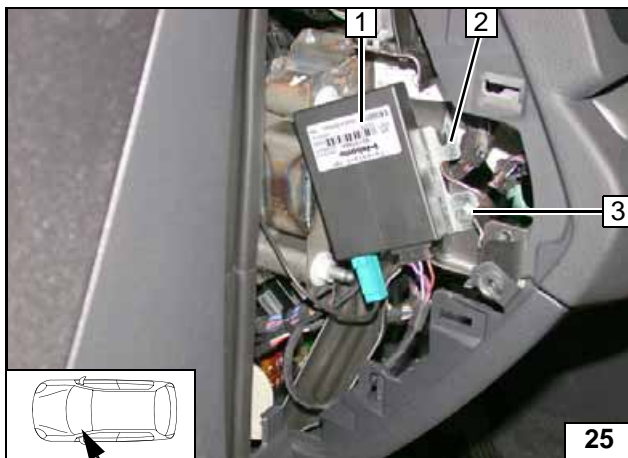

**Seat Alhambra / VW Sharan**

**Achtung!**

Das Anlernen des Empfängers erfolgt erst nach der Software-Installation!

- 1 Empfänger
- 2 Halter
- 3 Schraube M5x16, Karoseriescheibe, Bundmutter, vorhandene Bohrung



**Empfänger montieren**

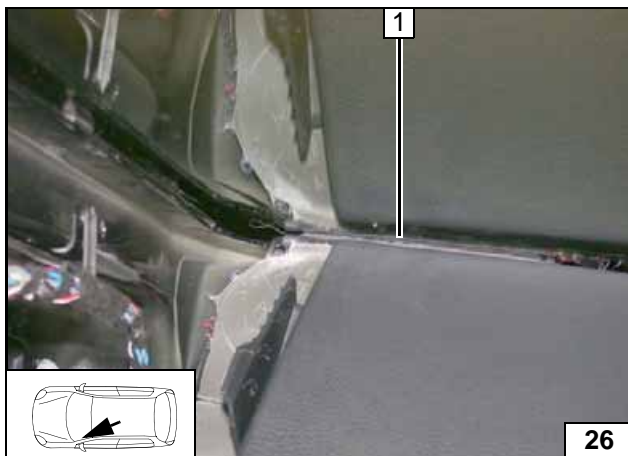

**Alle Fahrzeuge**

- 1 Antenne

**Antenne montieren**

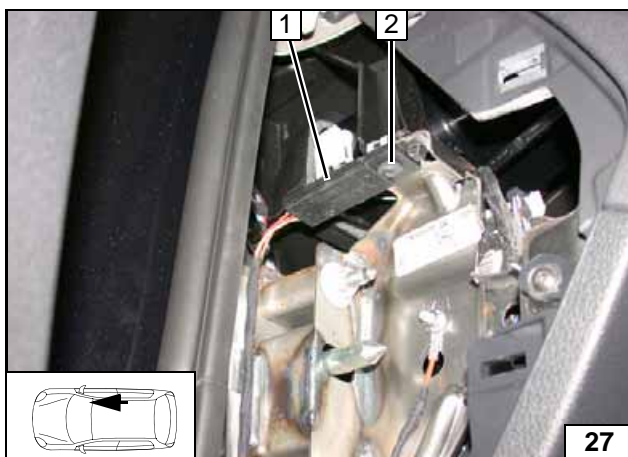

**Nur bei Telestart T100 HTM**

- 1 Temperatursensor T100 HTM
- 2 Fzg.eigene Schraube



**Temperatursensor montieren**





## Aufrüstung installieren

- Fahrzeugbatterie anschliessen

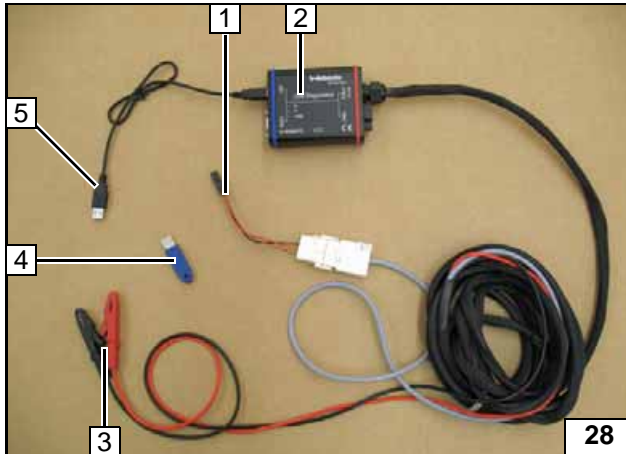

Für den Kommunikationsaufbau zum Heizgeräte-Steuergerät die Anschlussleitung WTT-Diagnose (USB) 5 mit freier Schnittstelle am Laptop/PC (USB) verbinden!

- 1 Adapterkabelbaum zum Anschlussstecker Vorwähluhr
- 2 WTT-Diagnoseadapter
- 3 Plus- und Masseleitung (wird nicht verwendet)
- 4 Dongle. An Laptop/PC (USB) anschliessen
- 5 Anschlussleitung USB (hier bereits an WTT- Diagnoseadapter angeschlossen)

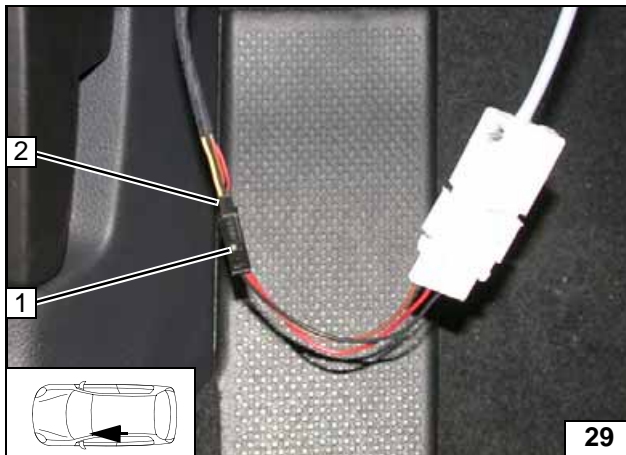

**Achtung:**  
Das Programm des Webasto-Diagnose-Tools (Webasto Thermo Test V2...) darf auf dem verwendeten Laptop/PC nicht gestartet sein!

- 1 Stecker Adapterkabelbaum
- 2 Stecker Kabelbaum Vorwähluhr



**Zubehör für Installation**



**Verbindung herstellen**

### Starten aus dem Windows-Explorer

- Aufrüstprogramm mit „Aufrüstung.exe“ starten
- Sprache auswählen
- Menüverlauf folgen

### Starten von CD

- CD einlegen
- Sprache auswählen
- Menüverlauf folgen

Nach Meldung „Aufrüstung erfolgreich“ Verbindung trennen!

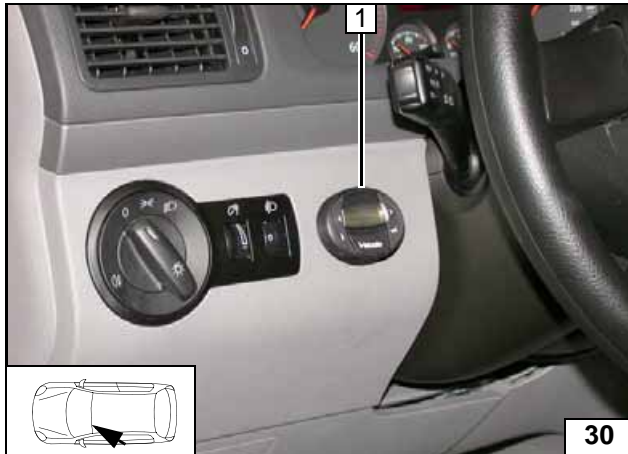

**Vorwahluhr montieren**

**VW Touran!**

- 1 Vorwahluhr



**Vorwahl-  
uhr montie-  
ren**

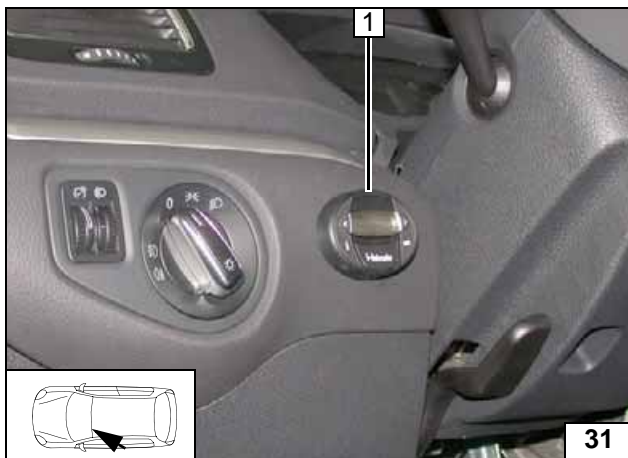

**Seat Alhambra / VW Sharan!**

- 1 Vorwahluhr



**Vorwahl-  
uhr montie-  
ren**

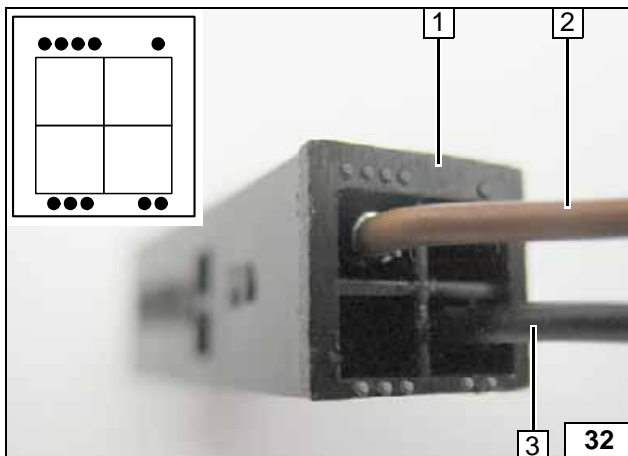

**Option Einbau LED**

Die LED wird nur montiert, wenn keine Vorwahluhr verbaut wird!  
Leitungen br und sw in beiliegenden Stecker 1 einsetzen. Die Pinbelegung ist durch erhabene Punkte gekennzeichnet!

- 2 Ltg. br Uhrenstecker Pin 4
- 3 Ltg. sw Uhrenstecker Pin 2



**Leitungen  
einsetzen**

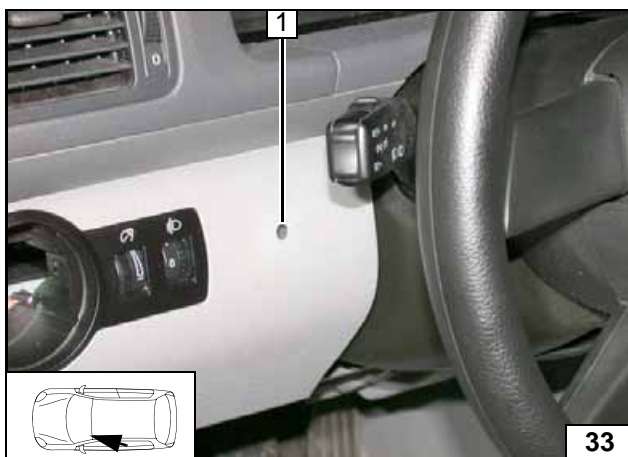

**Montage LED VW Touran!**

Abbildung zeigt VW Touran.  
Ablagefach Fahrerseite montieren.  
Vorbohren Ø2,5 1  
Ablagefach wieder ausbauen!



**Bohrung  
für LED**





Abbildung zeigt VW Touran.  
Bohrung Ø14 1 in hintere Versteifung. Beim Bohren auf dahinterliegende Bauteile achten!



**Bohrung für Durchgang LED**

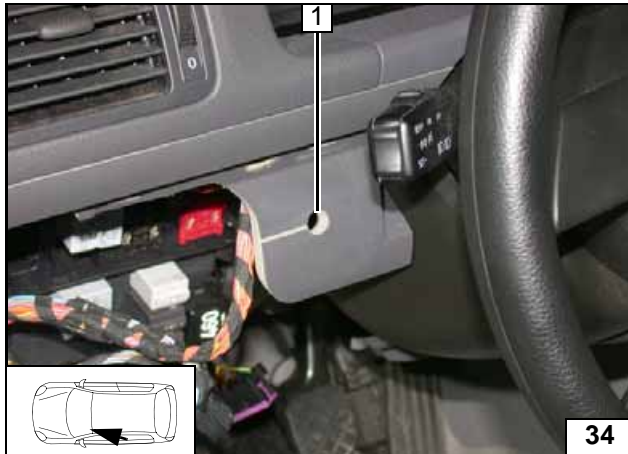

Abbildung zeigt VW Touran.

- 1 Ablagefach
- 2 Bohrung Ø8,2 aufbohren und entgraten



**Bohrung für LED**

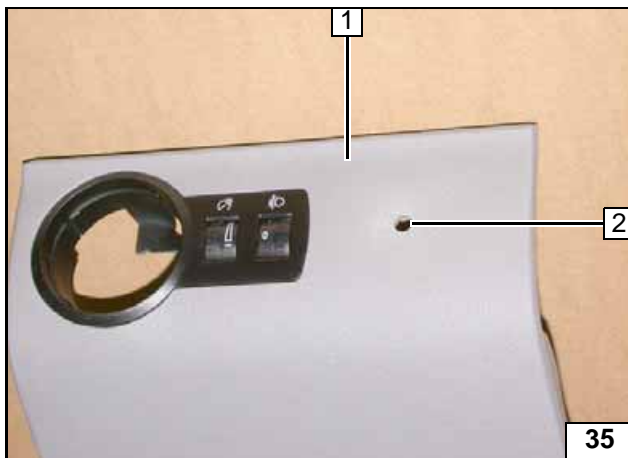

Abbildung zeigt VW Touran.

- 1 LED, Unterlegscheibe, Überwurfmutter



**LED einsetzen**

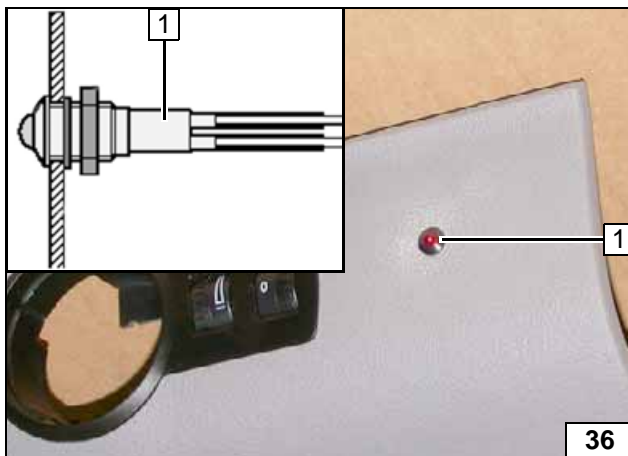

Abbildung zeigt VW Touran.  
Vor Montage Ablagefach, Anschlussstecker LED mit Anschlusskabelbaum Vorwähluhr verbinden!

- 1 Ablagefach



**Ablagefach montieren**

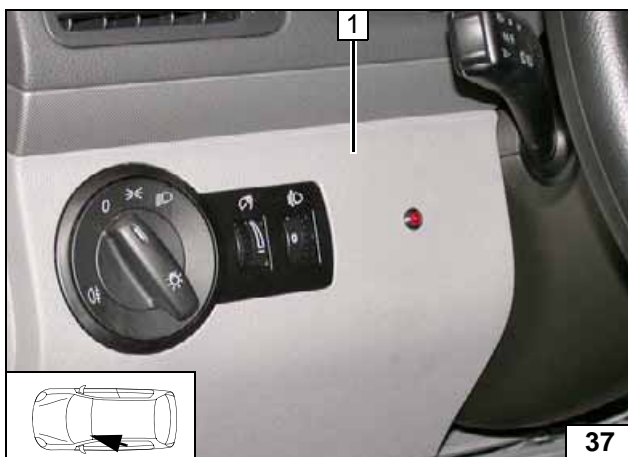
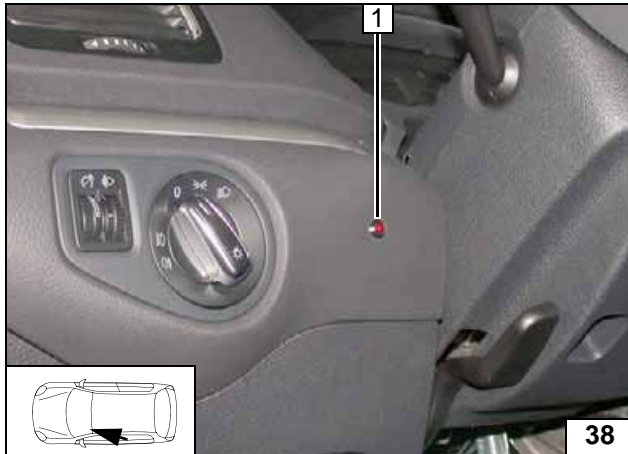

**Montage LED Seat Alhambra / VW Sharan!**

Alle Montagearbeiten erfolgen analog VW Touran!

- 1 Einbauort LED



**LED mon-  
tieren**



## Abschließende Arbeiten

### ACHTUNG!

Demontierte Teile in umgekehrter Reihenfolge montieren. Alle elektrischen Anschlüsse auf festen Sitz prüfen. Alle losen Leitungen isolieren und zurückbinden.  
Heizgerätekompontenten mit Korrosionsschutzwachs (Tectyl 100K, Bestell- Nr. 111329) einsprühen.

- Vorwahluhr einstellen, Telestartsender anlernen
- Einstellungen Klimabedienteil gemäß „Bedienungshinweise für den Endkunden“ vornehmen
- Hinweisschild „Standheizung vor dem Tanken abschalten“ im Bereich des Einfüllstutzen anbringen



## Anpassung Innenraumüberwachung

Die Anpassung der Innenraumüberwachung erfolgt mittels VAG- Tester.  
Unter dem Menü "Geführte Funktionen" ist die Sensibilität der Innenraumüberwachung auf 50% zu reduzieren. Nach dem Speichern der neuen Einstellung ist die Anpassung abgeschlossen!

Webasto Thermo & Comfort SE  
Postfach 1410  
82199 Gilching  
Germany  
Internet: [www.webasto.com](http://www.webasto.com)  
Technical Extranet:  
<http://dealers.webasto.com>  
Nur innerhalb von Deutschland:  
Tel: 0395 5592 444  
E-mail: [technikcenter@webasto.com](mailto:technikcenter@webasto.com)

## Bedienungshinweise für den Endkunden

Bitte Seite entnehmen und der Fahrzeug- Bedienungsanleitung beifügen!

### Hinweis:

Wir empfehlen die Heizzeit auf die Fahrzeit abzustimmen.

Heizzeit = Fahrzeit

### Beispiel:

Bei einer Fahrzeit von ca. 20min (einfache Strecke) empfehlen wir eine Einschaltdauer von 20min nicht zu überschreiten.

Bei Fahrzeugen mit Innenraumüberwachung ist diese zusätzlich zu den Fahrzeugeinstellungen für den Heizvorgang zu deaktivieren.

Hinweise für die Deaktivierung bitte der Betriebsanleitung des Fahrzeuges entnehmen!

Vor Abstellen des Fahrzeuges sind folgende Einstellungen vorzunehmen:

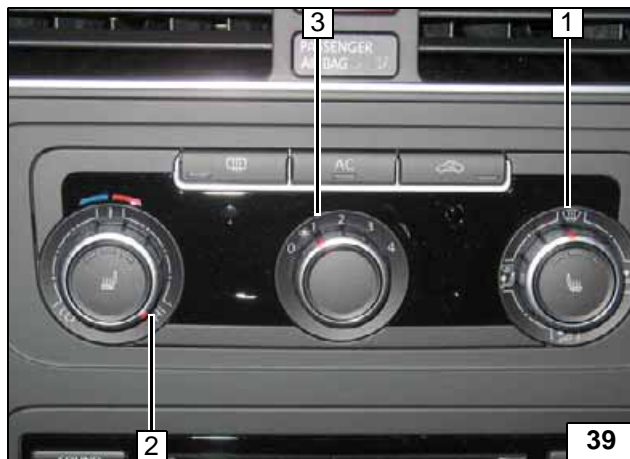

Darstellung zeigt Bedienelement bis Mj. 2012!

Ab Mj. 2013 bitte die Einstellungen für Temperatur, Luftaustritt und Gebläse entsprechend den Anweisungen aus dem Bordbuch des Fahrzeuges vornehmen!

- 1 Luftaustritt auf Frontscheibe
- 2 Temperatur auf „max.“
- 3 Gebläse auf Stufe „1“ max. „2“



Darstellung zeigt Bedienelement bis Mj. 2012!

Ab Mj. 2013 bitte die Einstellungen für Temperatur und Luftaustritt entsprechend den Anweisungen aus dem Bordbuch des Fahrzeuges vornehmen!

- 1 Luftaustritt auf Frontscheibe
- 2 Temperatur beidseitig auf „HI“



**Climatic**



**Climatronic**