

Жидкостные предпусковые подогреватели - отопители

Thermo Top E / C



Руководство по установке

на автомобили модели

Audi A4 / A5

На все модели 2008 модельного года
(бензиновые, дизельные)

Только с левосторонним расположением
руля, механической КПП и климат-
контролем

Внимание!

Для активации климат-контроля использовать дилерский сканер!



Внимание!

Предупреждение:

Неправильная установка или ремонт оборудования "Вебасто" может вызвать возгорание или привести к выделению смертельно ядовитого оксида углерода. Это может вызвать тяжелые последствия, вплоть до смертельных.

Для установки и ремонта оборудования "Вебасто" необходимы специальные знания и оборудование для получения которых следует пройти техническое обучение, пользоваться технической документацией, специальным инструментом и принадлежностями.

НИКОГДА не пытайтесь устанавливать или ремонтировать оборудование "Вебасто", если Вы не прошли успешно соответствующее обучение и/или не располагаете необходимой для надлежащего производства указанных работ технической документацией, инструментами и принадлежностями.

ВСЕГДА следуйте инструкциям по установке и ремонту фирмы "Вебасто", прежде всего специальным предупреждениям и другим выделенным указаниям.

Фирма "Вебасто" не принимает на себя ответственность за неисправности и повреждения, произошедшие вследствие установки или ремонта оборудования "Вебасто", произведенного с отклонением от приведенных здесь указаний.

Содержание

1. Допущенные модификации	2
2. Введение	3
3. Перечень необходимого оборудования для установки	3
4. Дополнительные расходные материалы	4
5. Общие указания к монтажу	4
6. Расположение отопителя	5
7. Электрооборудование	6-8
8. Дополнительная опция (Телестарт, Термоколл)	9-10
9. Подборка отопителя	11-13
10. Выхлопной контур	14-16
11. Установка отопителя	17-18
12. Жидкостной контур	19-30
13. Топливный контур	31-38
14. Забор воздуха для горения	39-41
15. Завершающие работы	42
16. Инструкция пользователя	43

1. Допущенные модификации

Производитель	Модель	Тип	Идент. № ЕС
Audi	A4	B8	e1*2001/116*0430*

Тип двигателя	Топливо	Мощность, кВт	Рабочий объем, см ³
CAGA	дизель	105	1968
CAMA	дизель	140	2698
CAPA	дизель	176	2967
CAB	бензин	118	1798

Производитель	Модель	Тип	Идент. № ЕС
Audi	A5	B8	e1*2001/116*0430*

Тип двигателя	Топливо	Мощность, кВт	Рабочий объем, см ³
CAMA	дизель	140	2698
CAPA	дизель	176	2967

Указание

Возможность и процедура установки предпускового подогревателя «Вебасто» Thermo Top C/E на модификации автомобиля Audi, не указанные в приведенной выше таблице и/или не удовлетворяющие условиям не определялись.

Тем не менее, возможность установки на них предпусковых подогревателей «Вебасто» Thermo Top C/E не может быть исключена.

2. Введение

Настоящее Руководство по установке имеет рекомендательный характер и относится к автомобилям модели Audi (допущенные модификации см. выше) начиная с 2008 модельного года. Предполагается, что в конструкцию автомобиля не были внесены такие технические изменения (в т.ч. путем установки дополнительного оборудования), которые могли бы повлиять на описанный ниже порядок установки. В противном случае, в зависимости от модификации и оснащения, порядок установки может отличаться от описанного в настоящем Руководстве.

Описание этапов установки в настоящем Руководстве представляет собой, как правило, их графическое (фото) изображение с комментариями, расположенными строго слева от них. Номера дополнительных компонентов, приведенные в комментариях и как правило указанных стрелками можно найти в разделе «перечень необходимого для установки».

Настоящее Руководство не может являться основанием для предъявления каких-либо гарантийных претензий.

Вне зависимости от модификации и оснащения обязательны к исполнению Инструкции фирмы «Вебасто» по эксплуатации, установке, обслуживанию и ремонту подогревателей серии Thermo Top, а также общетехнические правила и указания производителя автомобиля.

3. Перечень необходимого оборудования для установки

Предпусковой подогреватель

Кол-во	Наименование	Идент. №
1	Thermo Top C, бензиновый	9015858A
	или	
1	Thermo Top E, бензиновый	9015855A
	или	
1	Thermo Top C, дизельный	9015859A
	или	
1	Thermo Top E, дизельный	9015857A
	+	
1	Установочный комплект на Audi A4 2.0 TDI + 1.8 TFSI	1313498A
	или	
1	Установочный комплект на A4 /A5 2.7 + 3.0 TDI	1313499A
	или	
	См. пункт №4	

Органы управления

Кол-во	Наименование	Идент. №
1	ThermoCall TC 2.2 Comfort , управление работой с телефона	9015708A
	или	
1	ThermoCall TC 2.2 Locate , управление работой с телефона + GPS поиск	9015709A
	или	
1	Telestart T91, управление работой, обратная связь	9013796A
	или	
1	Telestart T100 НТМ, управление работой + считывание температуры в салоне	9010148C
	или	
1	Минитаймер 1533 трехпрограммный, с непосредственным запуском	1301122C

Специальный инструмент

Струбцины для трубопроводов охлаждающей жидкости

Моментный ключ 0,5 -10 Нм

Комплект для нарезки метрической резьбы

4. Дополнительные расходные материалы

Наименование	Идент №	Количество (шт)
Кронштейн (заготовка)	70937030202	1
Пластина монтажная (заготовка)	70937030201	1
Пластина Г-образная монтажная	242780	4
Пластина монтажная	242888	3
Предохранитель (1А)	66439	1
Провод с контактом	67869	1
«Броня» на жидкостной шланг (черная)	9012112	1
Трубка защитная (D _{вн} = 8мм, L = 2000 мм.)	-	-
Шланг 180°	9002292	1
Хомут 48	35452	5
Хомут 5	9002439	2
Штуцер соединительный 17x20	64738	1

5. Общие указания к монтажу

- места, подверженные коррозии, напр. отверстия, покрыть антикоррозийным спреем;
- шланги, провода и кабели закреплять хомутами, на трущихся местах - защитным шлангом;
- на острых краях сделать защитные насадки (напр., из разрезанного шланга);

Предварительные работы

- удалить с дубликата заводской таблички (входит в стандартный установочный комплект подогревателя) обозначения всех годов, кроме текущего,
- установить дубликат заводской таблички в подходящем (видном при открытии моторного отсека) месте.
- обеспечить защиту поверхностей а/м для которых существует риск быть поврежденными в процессе монтажа. Использовать защитные накидки, малярный скотч и т.п.

В моторном отсеке автомобиля

- снять клемму с аккумуляторной батареи и снять АКБ
- снять кожух двигателя
- сбросить давление в жидкостном контуре.
- наклеить информационную табличку

На кузове автомобиля

- открыть крышку топливного бака, провентилировать бак и снова закрыть крышку
- снять передний правый подкрылок
- снять защиту двигателя

В салоне автомобиля

- снять заднее сиденье
- снять топливный насос (в соответствии с инструкцией производителя)
- извлечь блок климат-контроля
- снять нижнюю крышку панели приборов
- отсоедините блок предохранителей (со стороны пассажира)

Время на монтаж оборудования зависит от опыта установщика, наличия и состояния инструмента и оборудования для проведения монтажа а также комплектации устанавливаемого оборудования.

6. Расположение отопителя

1. расположения отопителя

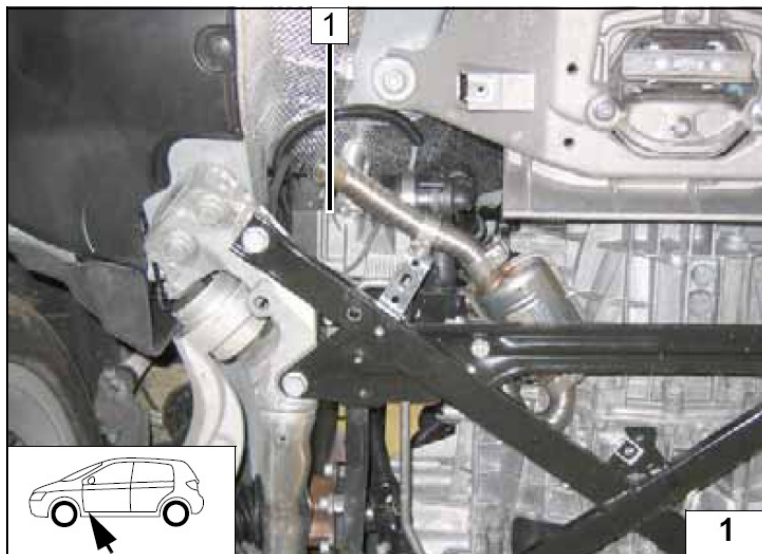

7. Электрооборудование

Прокладку жгутов произвести согласно общим требованиям к электротехническим работам. Если не указано другое – крепление электропроводки осуществляется к имеющимся кабелям. Острые кромки снабдить защитой.

Блок предохранителей, реле К3

1 Плюсовой провод

2 Просверлить отверстие диаметром 4 мм. монтажный саморез 5.5x13, пружинная шайба.

3 Болт M5x16, шайба, реле К3, торцевая гайка

4 Болт M5x16, шайба, пластина, крепление, торцевая гайка.

1 Место расположения переключателя «зима-лето», для установки просверлить отверстие 12 мм

2 Место установки минитаймера

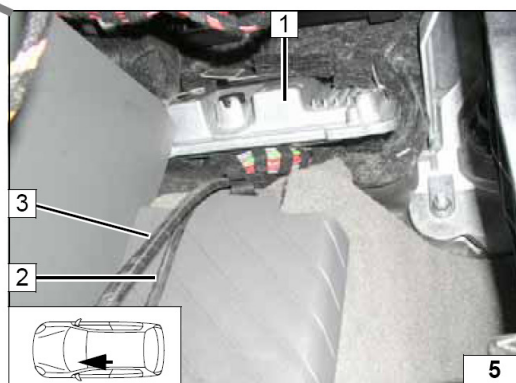
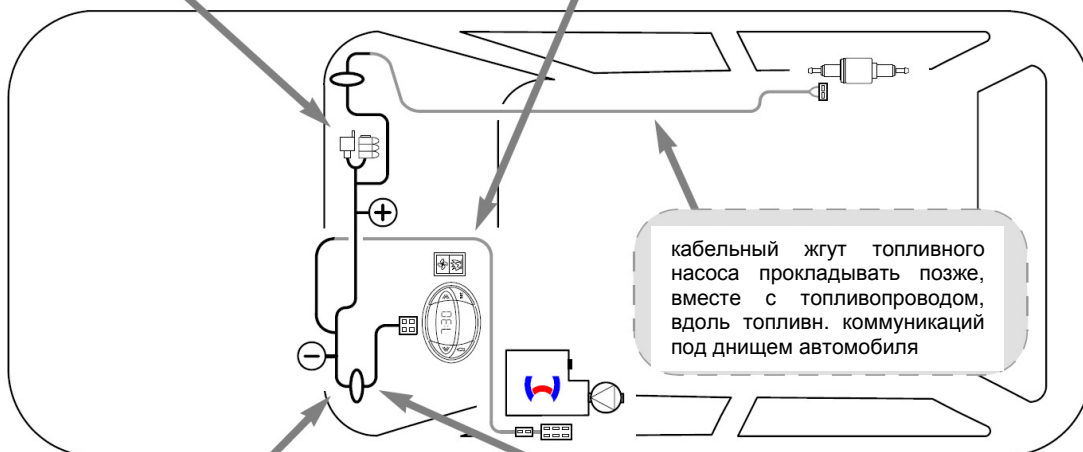
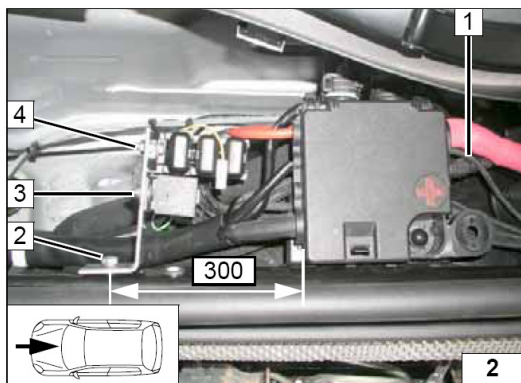

Прокладка жгута проводов

1 Крышка блока управления

2 Жгут проводов минитаймера и управления климат-контроля

3 Штатное крепление массы автомобиля

Прокладка жгута проводов

1 Блок управления

2 Провод минитаймера

3 Провод управления климат-контролем

Схема подключения

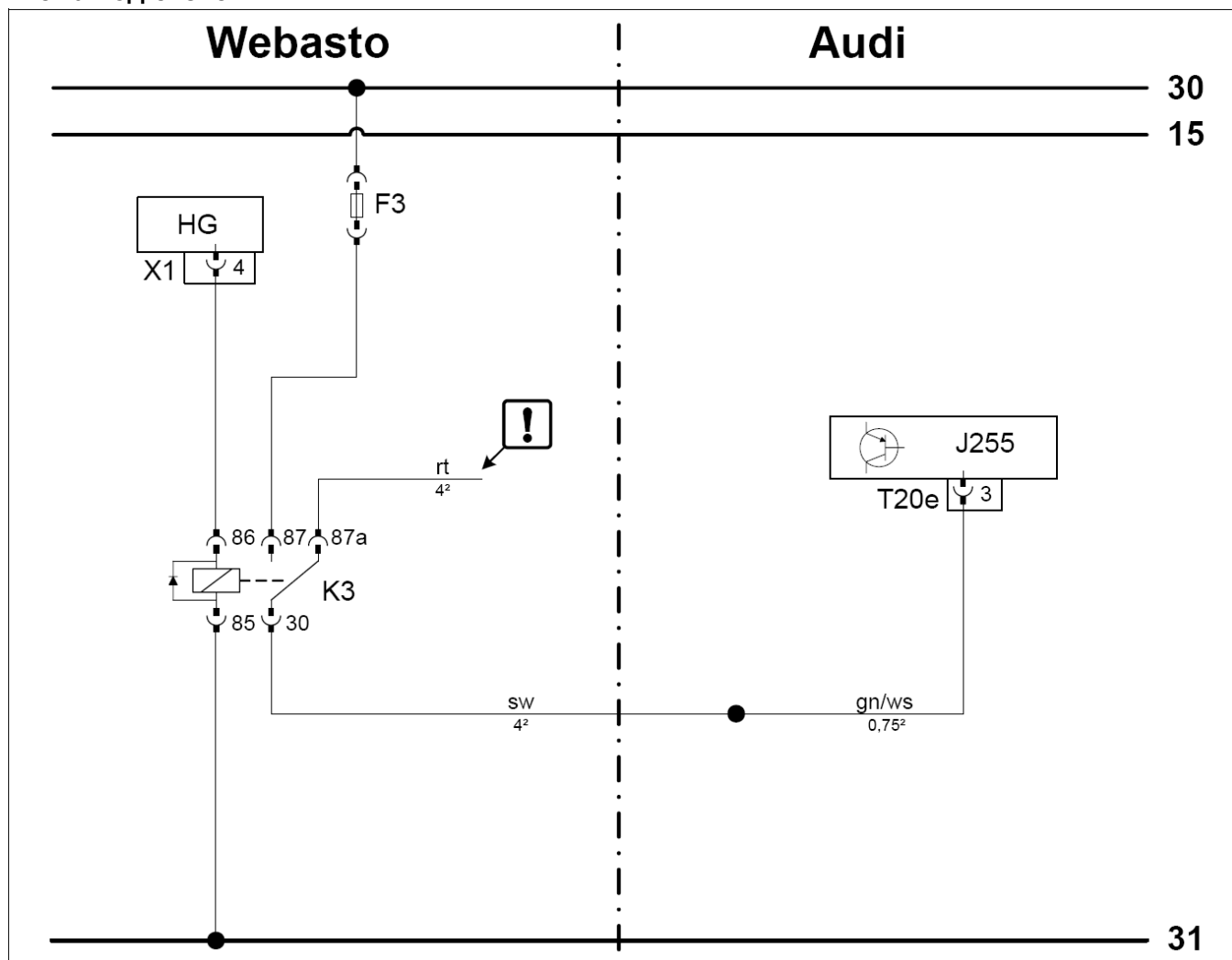

Легенда.

Оборудование Webasto		Элементы автомобиля		Цвета и обозначения	
HG	Отопитель (ТТС/Е)	J255	Блок управления климатроником	rt	Красный
X1	6-ти полюсный разъем	T20e	20-ти полюсной штекер	ws	Белый
F3	Предохранитель 25А заменить на 1А			sw	Черный
K3	Реле вентилятора			gn	Зеленый
				!	Заизолировать
				X	Место разреза
ВНИМАНИЕ! Цвета проводов могут отличаться.					

Осуществить подключение в соответствии со схемой

- 1 Черный провод от КЗ/30
- 2 Дополнительный зелено-белый провод в изоляции - удлинить
- 3 Красный провод заизолировать и соединить с проводом 1

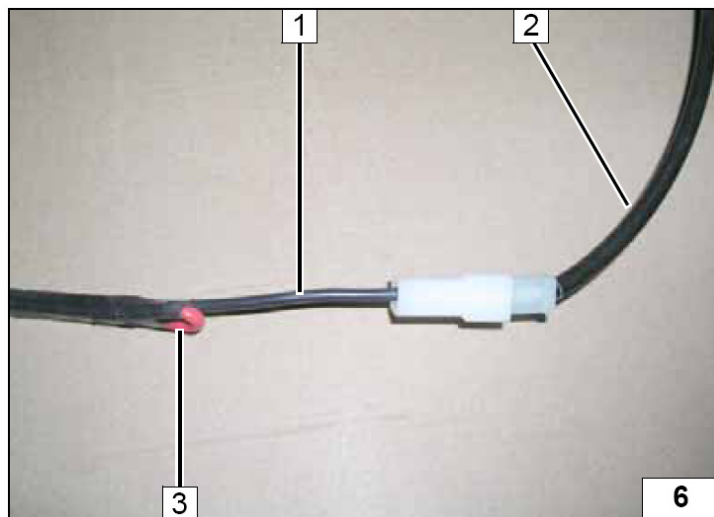

Осуществить подключение в соответствии со схемой

Найти 20-ти полюсной штекер 1 T20e от блока управления климатроником

- 1 Штекер T20e извлечь из разъёма
- 2 установить управляющий провод 3 в гнездо PIN 3
- 3 Дополнительный зелено-белый (gn/ws) провод

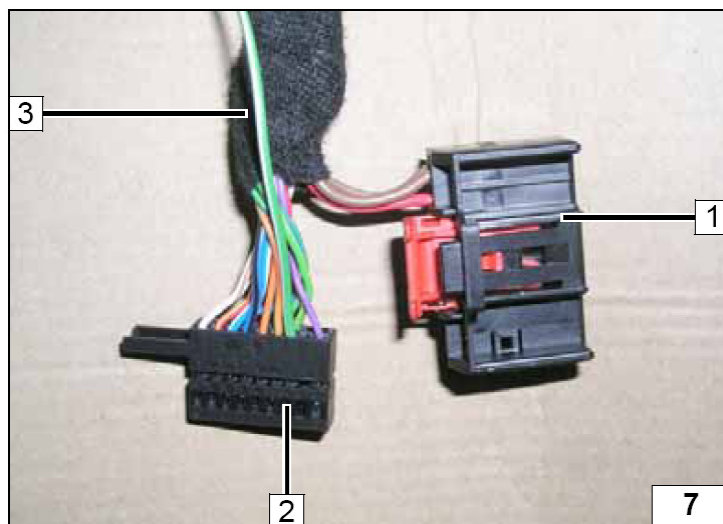

3 20-ти полюсный штекер, вид со стороны проводов.

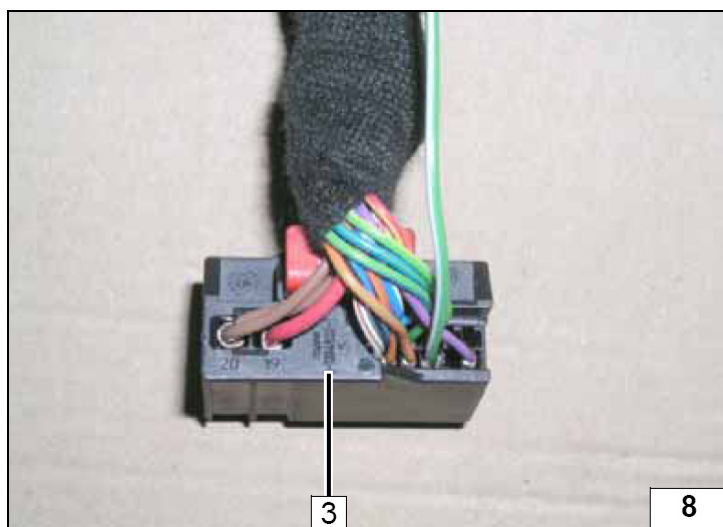

8. Дополнительная опция (Телестарт)

Установка ресивера

Установить кронштейн **3** на позиции **1**,
отверстие диаметром 6,5 мм.

1 Болт М6х20, пружинная шайба, в
штатное отверстие

2 Ресивер

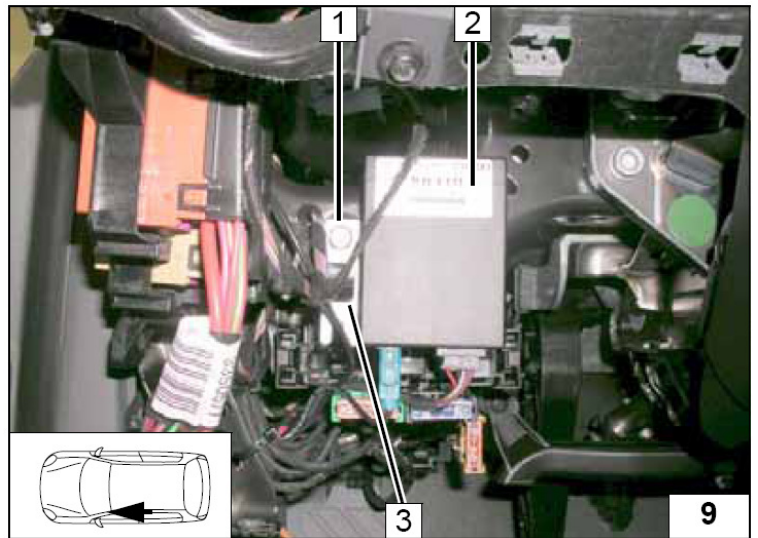

1. Расположение антенны.

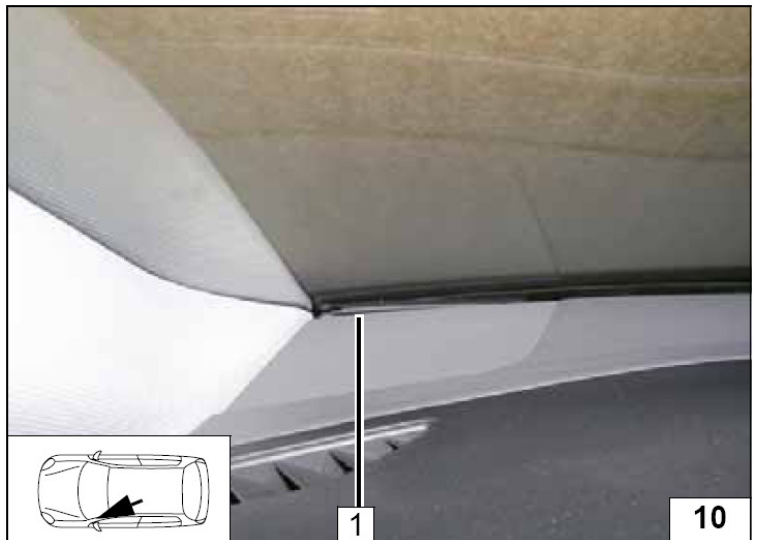

Пример установке температурного
датчика. (только для Telearstart T100 НТМ).

Закрепить температурный датчик **1** в
температурно-нейтральном месте.

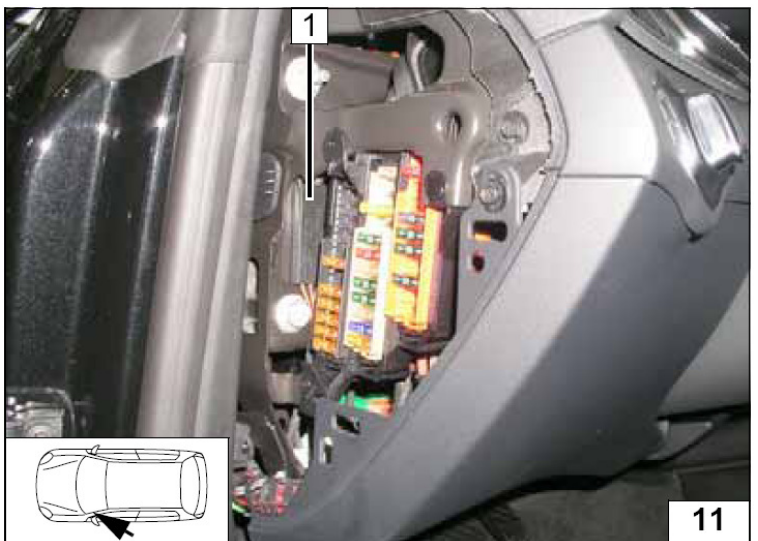

Дополнительная опция (Термоколл)

1 Расположение ресивера

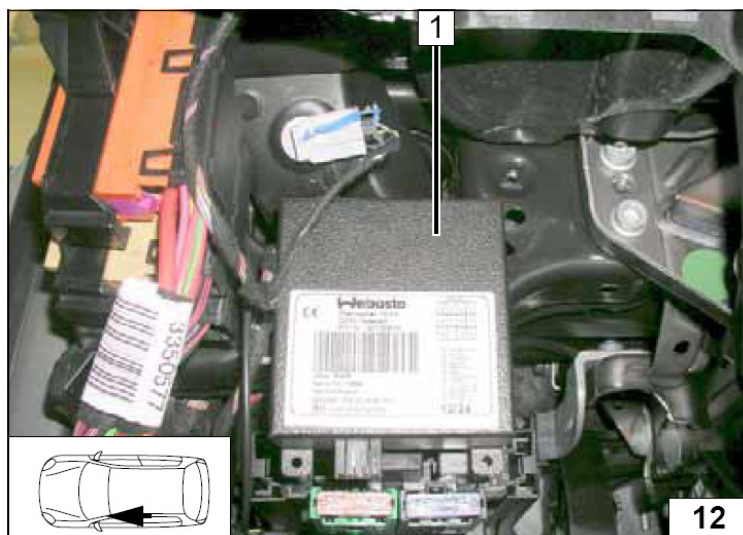

1 Расположение антенны

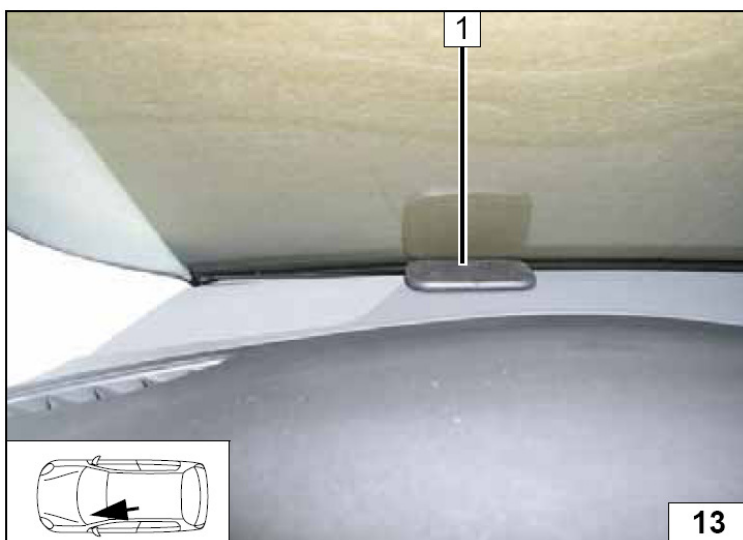

1 кнопка непосредственного включения



9. Подборка отопителя

- 1 Надеть защитный шланг (от перетирания)
- 2 Топливопровод
- 3 Соединительный шланг, хомут диаметром 10 мм (2 шт)

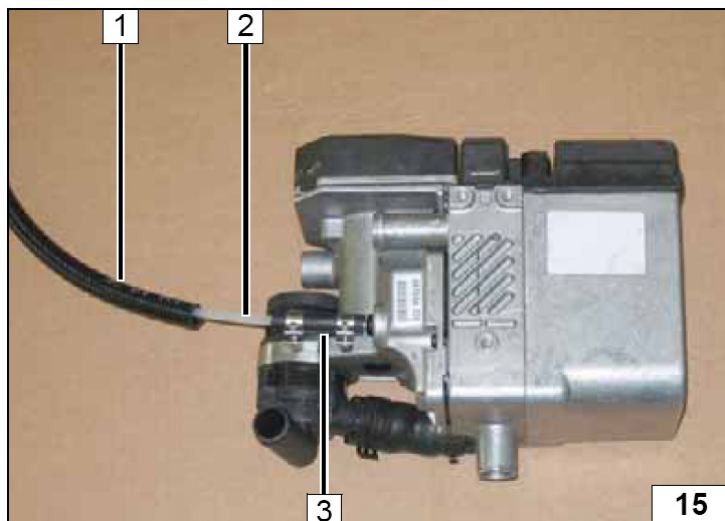

Для A4 1.8 TFSI

Длина отрезаемых секций

A = 490 мм

B = 490 мм

X – неиспользуемые секции

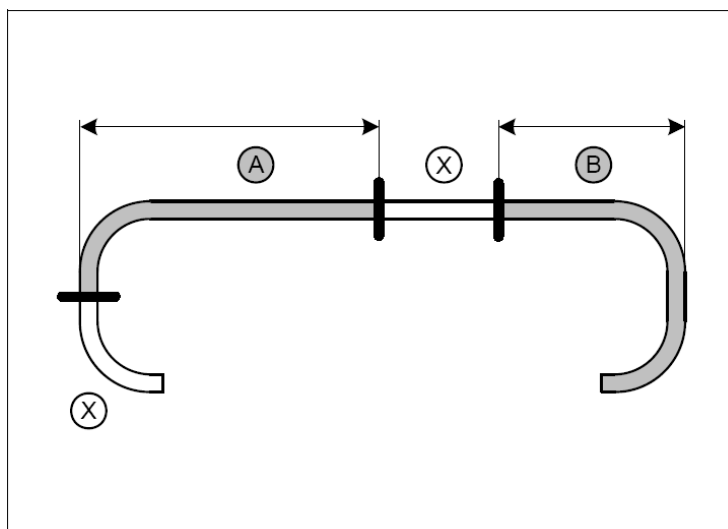

- 1 Хомут, диаметром 27 мм.

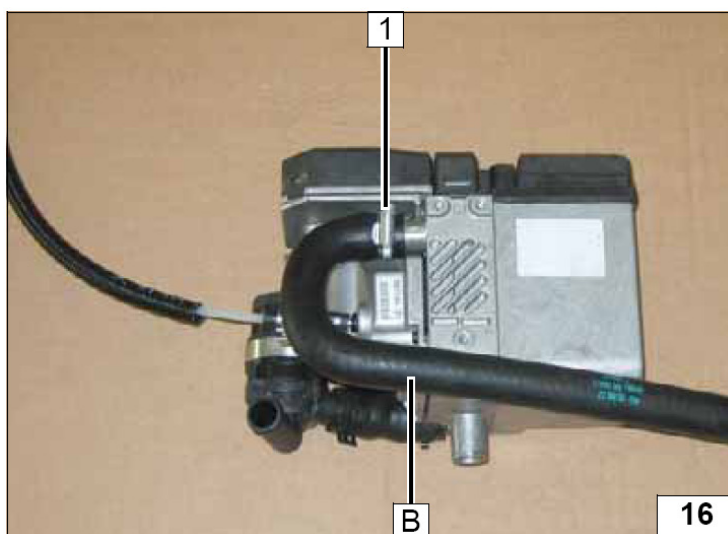

Для A4 2.0 TDI

Длина отрезаемых секций

B = 440 мм

C = 420 мм

X = неиспользуемые секции

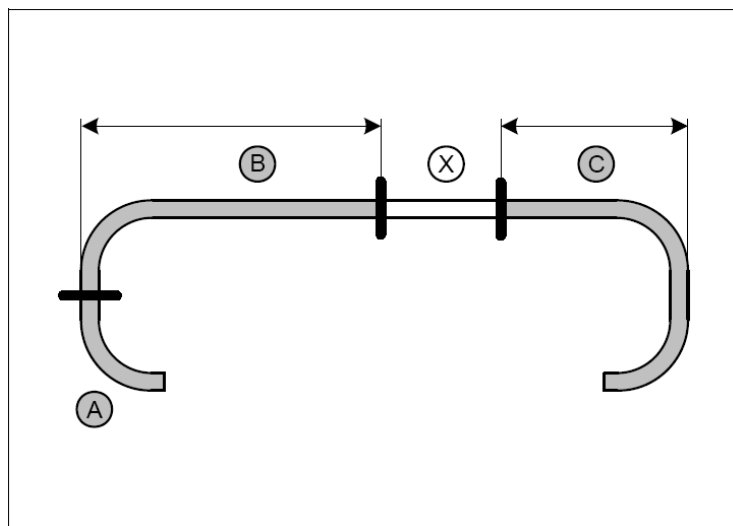

1 Хомут, диаметром 27 мм

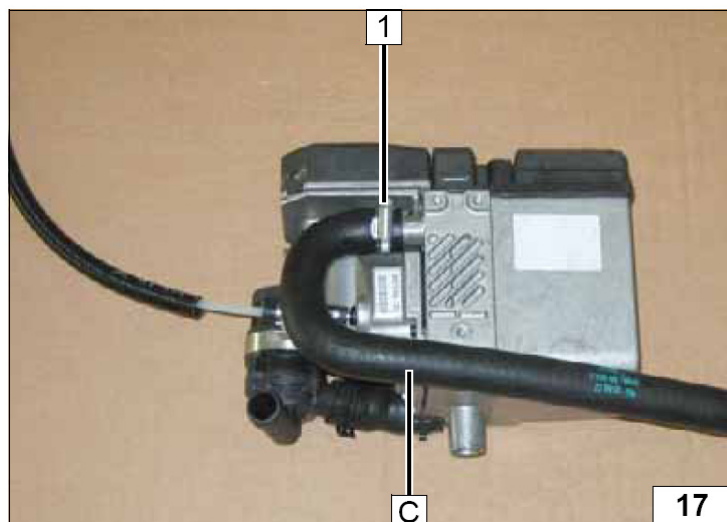

Для A4/A5 2.7 и 3.0 TDI

A = 980 мм

D = 100 мм

X – неиспользуемые секции

C = 180° (30 мм)

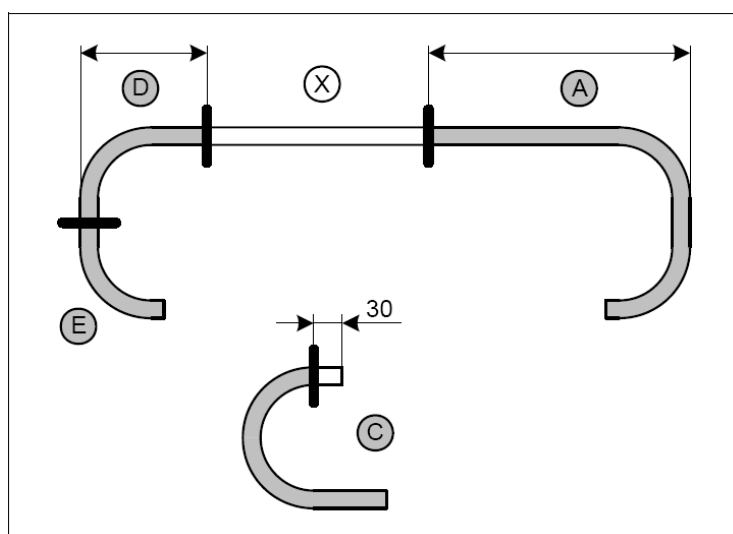

B = 115 мм
F = 1025 мм

X – неиспользуемые секции

На шланг надеть защитную броню.

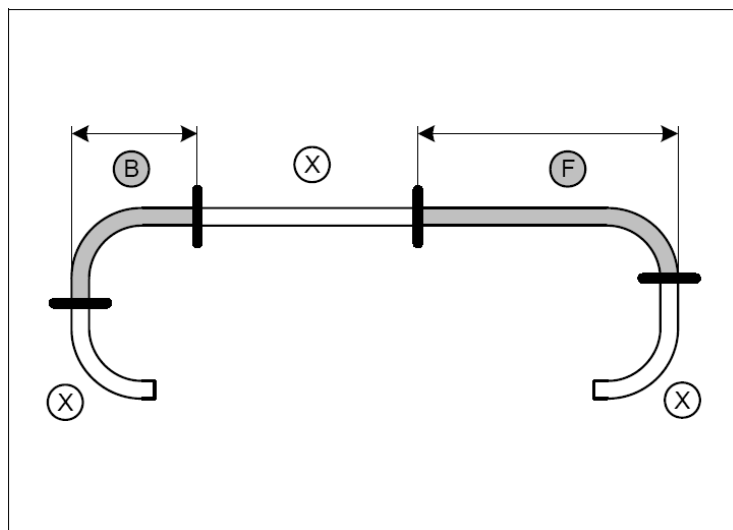

1 Хомут, диаметром 27 мм (2 шт)
2 Переходной штуцер 20x20

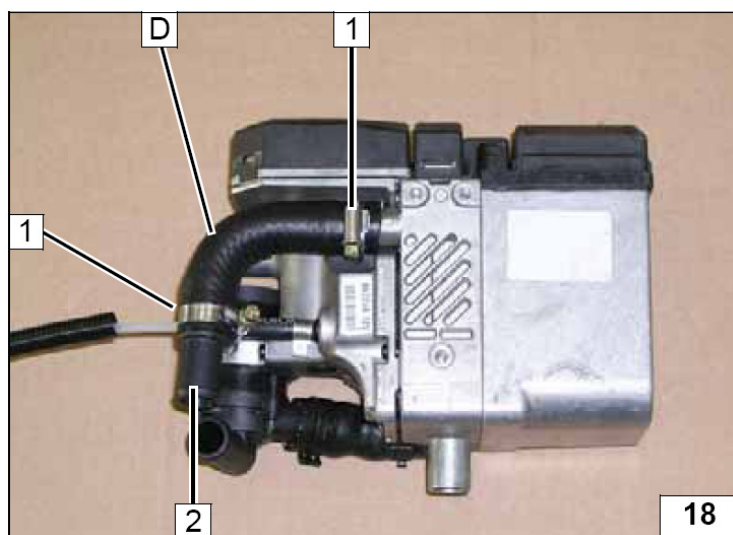

10. Забор воздуха для горения

1 Крепления (2 шт) удалить

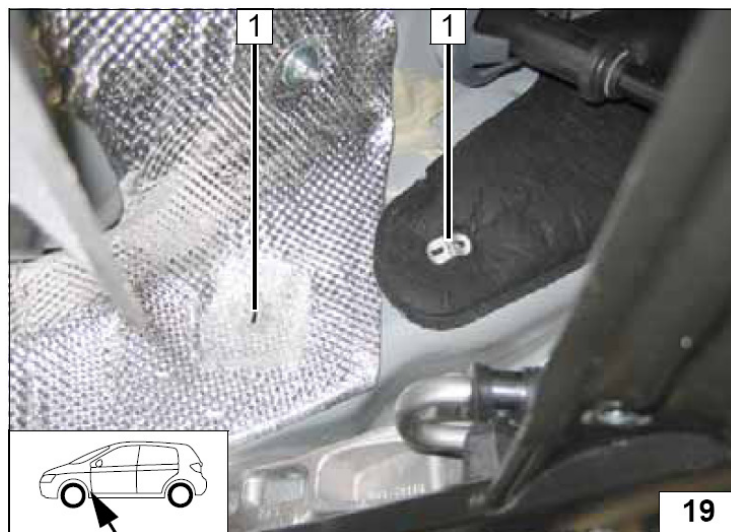

Изоляцию 2 убрать как показано на рисунке

1 Биндер

3 Просверлить отверстие диаметром 9.1 мм; установить заклепочную гайку

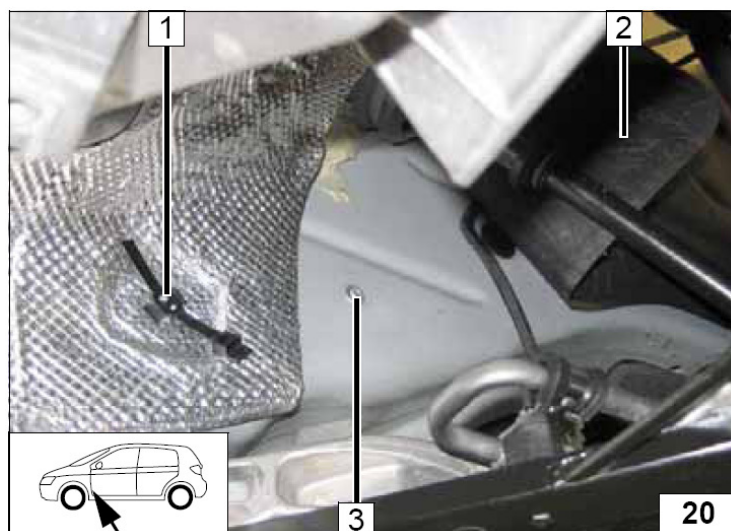

Предварительно прикрепить кронштейн

1 Болт М6х30, пружинная шайба, заклепочная гайка

2 Разметить отверстие

3 Кронштейн

4 Болт М8х20, гайка М8, штатное отверстие

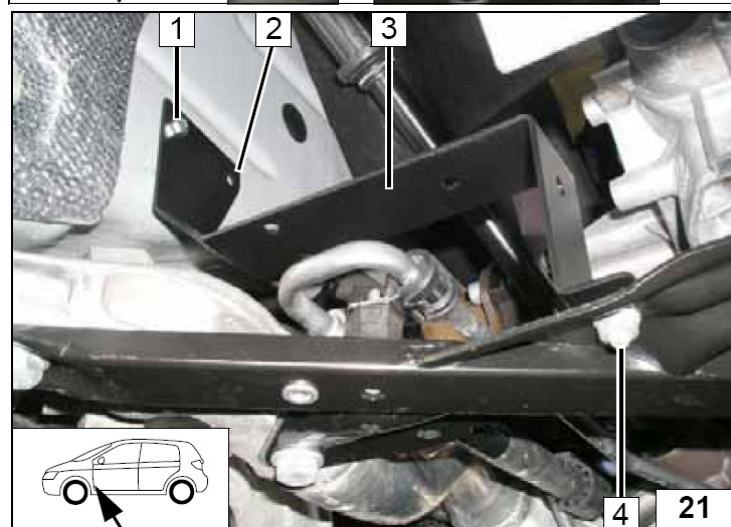

Снять кронштейн

Просверлить отверстие 1 диаметром 9.1 мм, установить заклепочную гайку

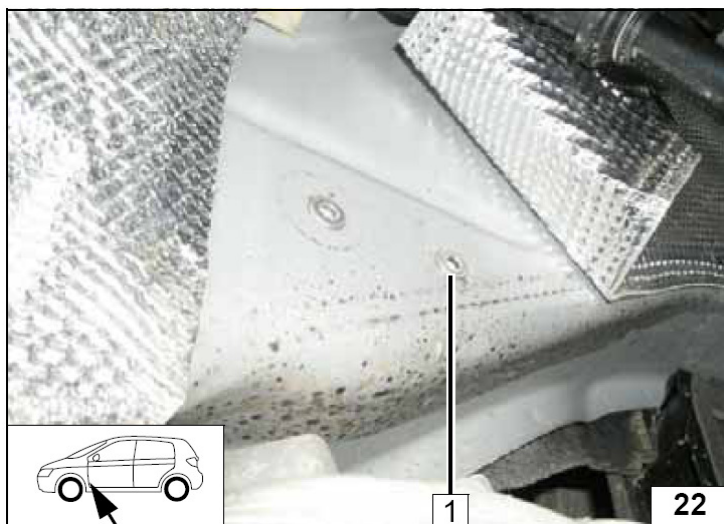

Длина отрезаемой секции впускного трубопровода.

$a = 220$ мм

X = неиспользуемые секции

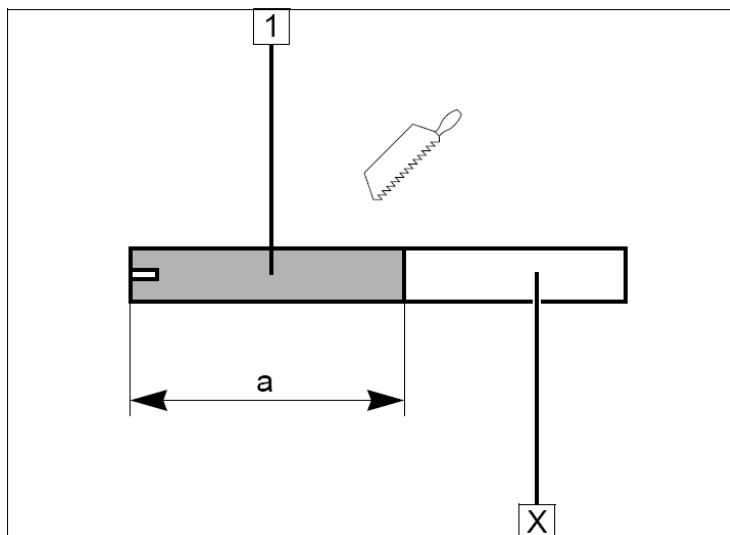

1 Крепление

2 Глушитель впускного воздуха

3 Болт М6х20, шайба, торцевая гайка

4 Г-образный кронштейн

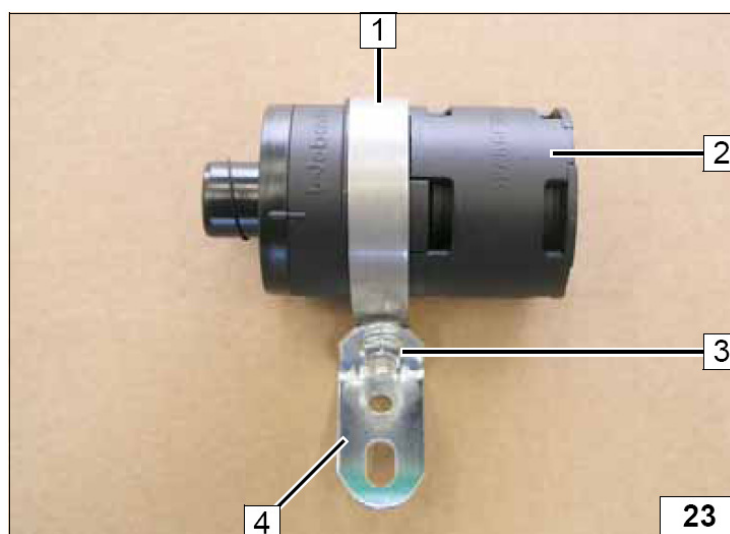

- 1 Болт М6х30, пружинная шайба, заклепочная гайка
- 2 Кронштейн
- 3 Болт М8х20, гайка М8 в штатном отверстии.

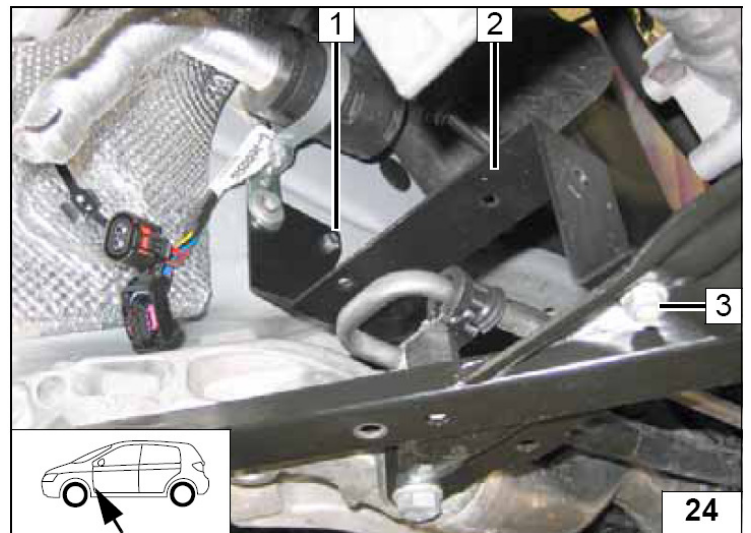

Закрепить изоляцию **2** как показано на рисунке.

- 2 Болт М6х30, пружинная шайба, шайба большого диаметра, Г-образный кронштейн, гайка

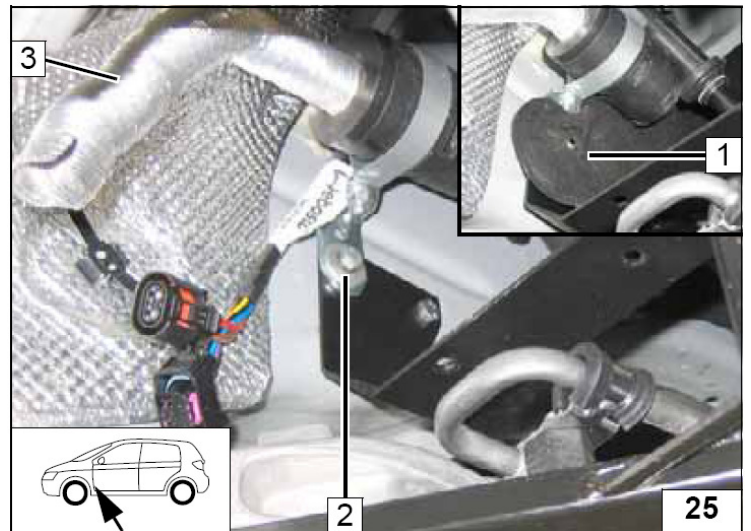

11. Установка отопителя

Жгут проводов **4** подсоединить до установки отопителя на кронштейн **1**

2 Монтажный саморез, шайба (2 шт)
3 Монтажный саморез (2 шт)

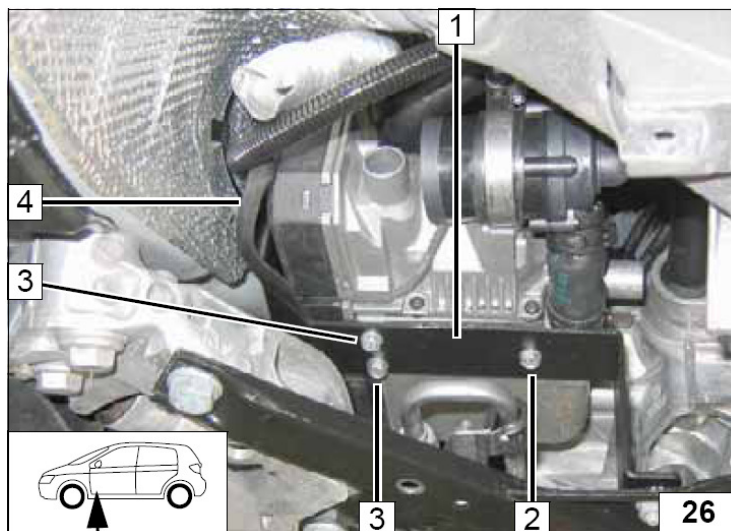

Топливопровод **3** в гофрированной изоляции вместе со жгутом проводов скрепить пластиковыми биндерами. Между элементами обеспечить достаточное расстояние.

1 Патрубок впускного воздуха
2 Хомут диаметром 27 мм.

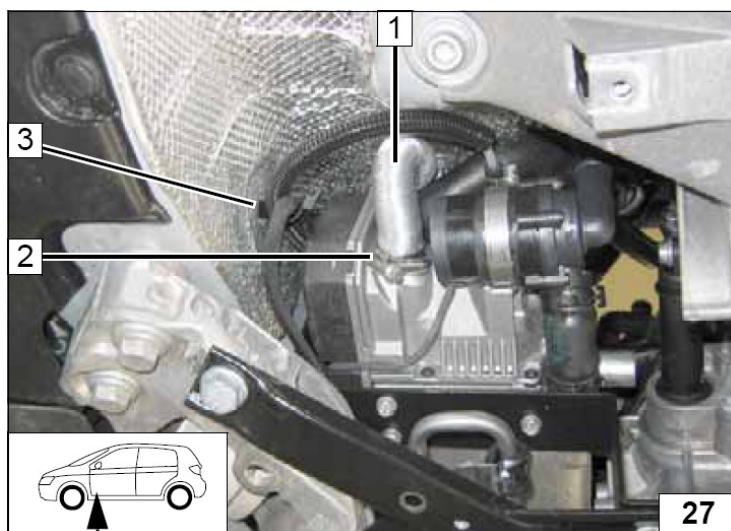

A4/A5 2.7 и 3.0 TDI

1 Г-образный кронштейн
2 Болт М6х20, торцевая гайка
3 Глушитель отработанных газов

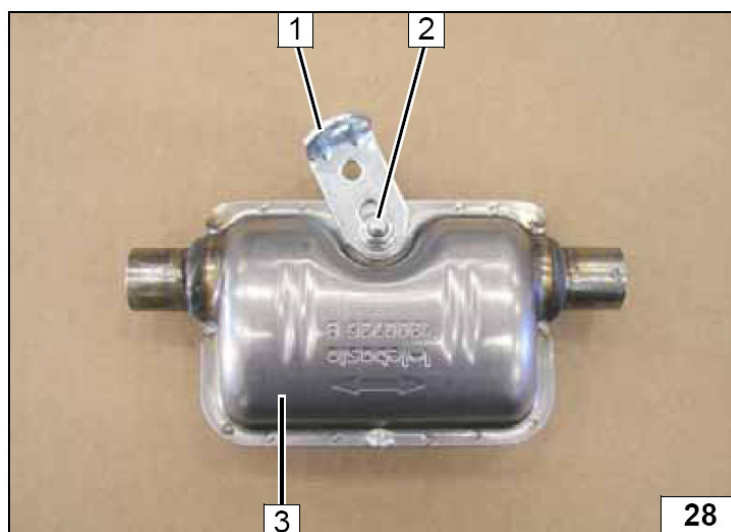

- 1 Болт М6х16
- 2 Дистанционная гайка (30 мм)
- 3 Глушитель отработанных газов

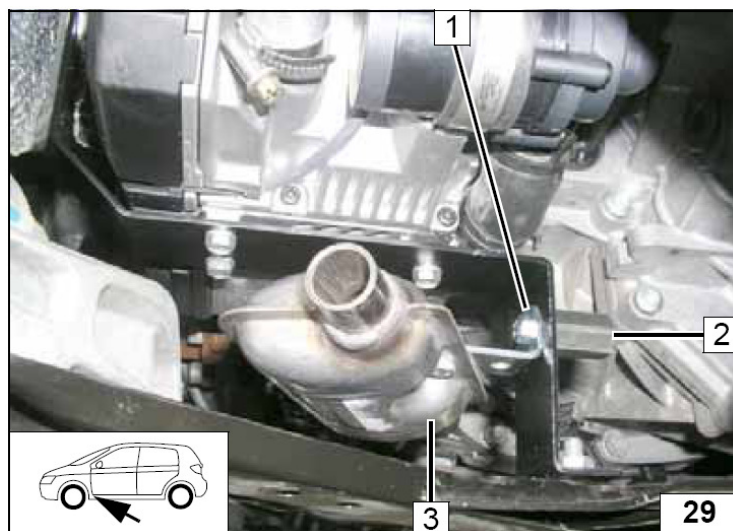

12. Жидкостной контур.

Для A4 1.8 TFSI

ВНИМАНИЕ!

Вытекающий антифриз собрать в специальную емкость.

Шланги устанавливать без перекручивания, излома и натяга.

Обеспечить надежное и безопасное крепление вновь устанавливаемых компонентов.

Хомуты на жидкостных шлангах затянуть с моментом 2,0+0,5 Нм.

Схема подключения жидкостного контура.

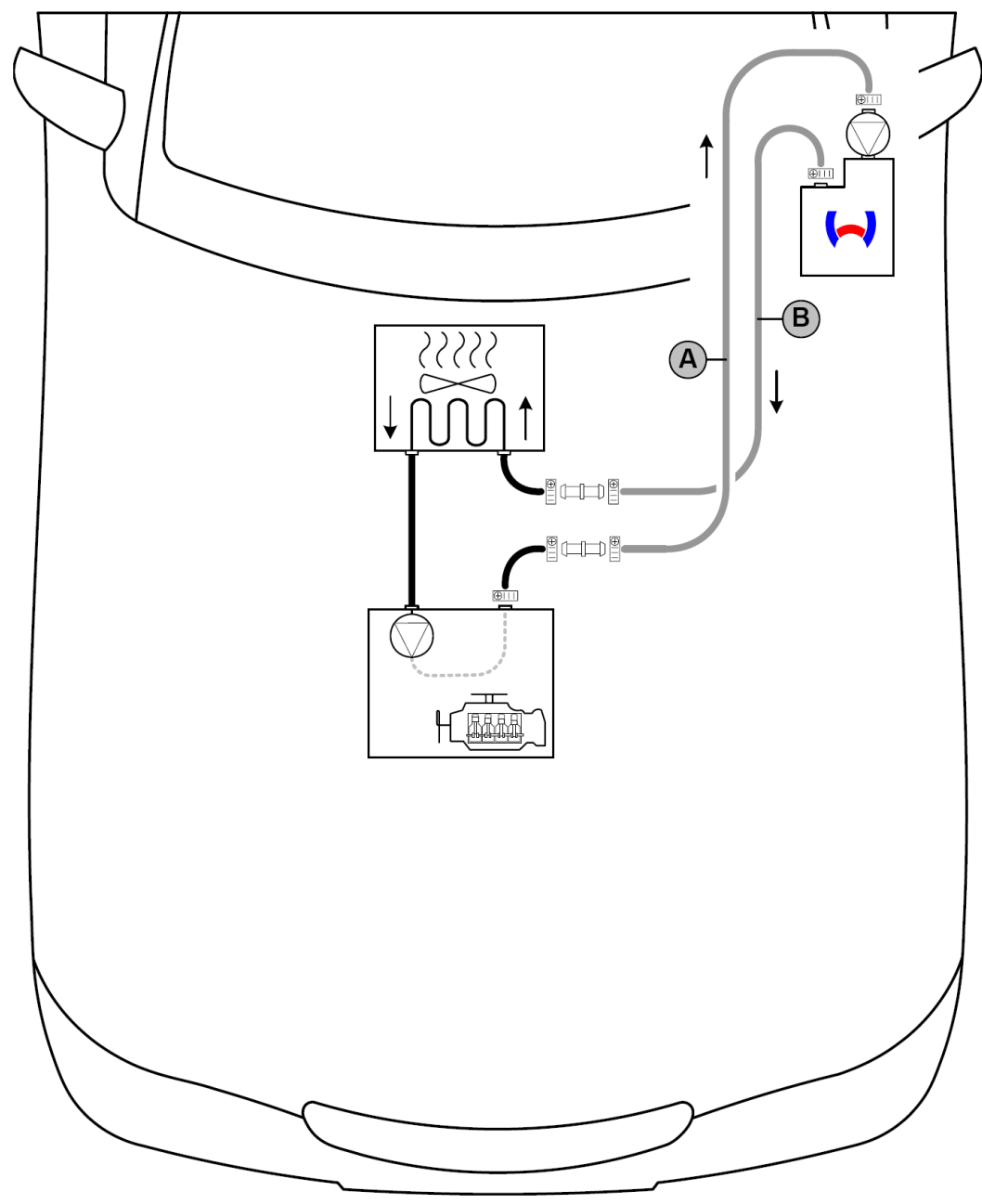

Соединительные штуцера 18X20

Все не указанные хомуты - 20-27 мм

Расположение циркуляционного насоса

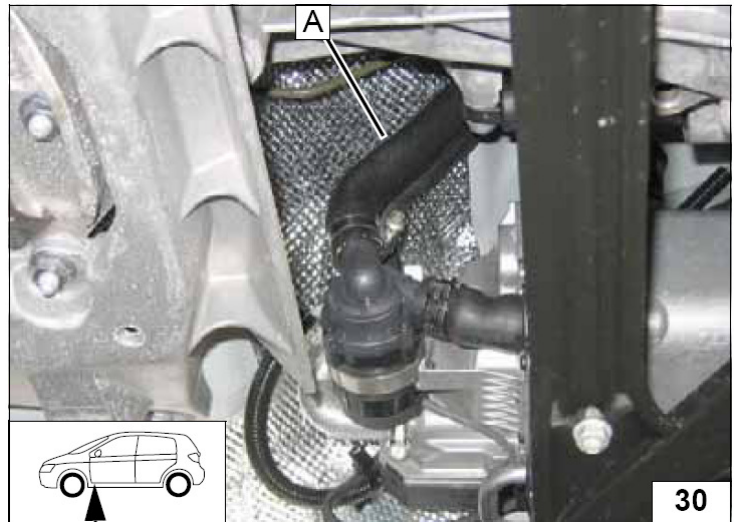

1 Хомут обрезиненный, диаметром 48 мм
2 Пластиковая гайка

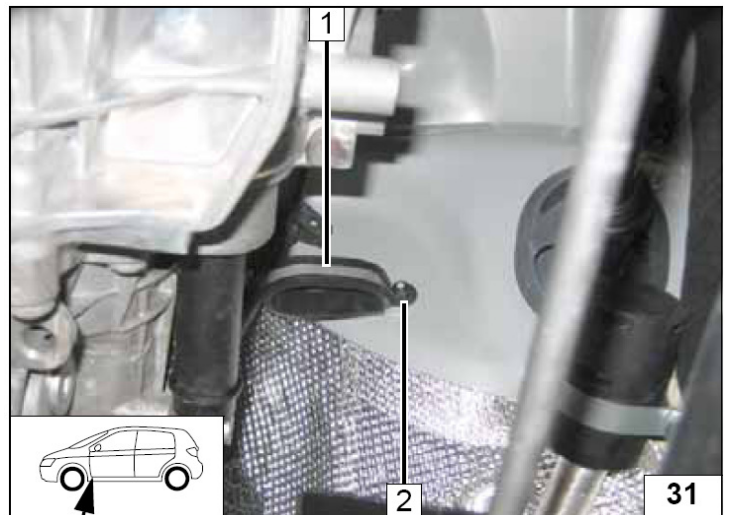

1 Хомут обрезиненный, диаметром 48 мм

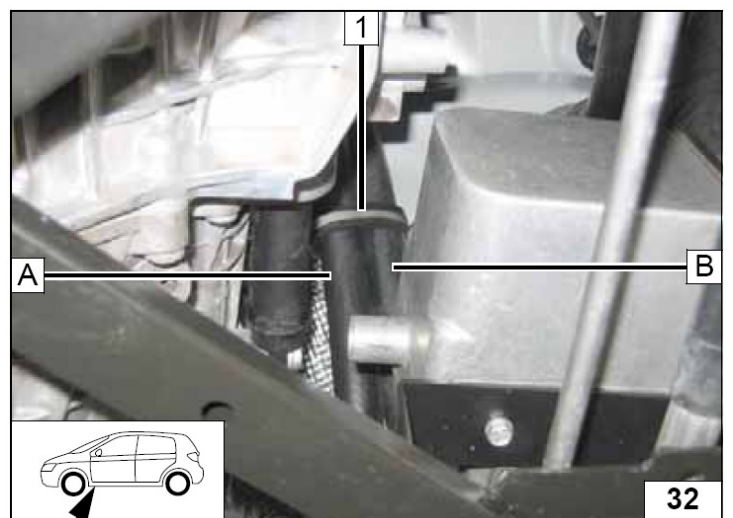

Удалить защитный чехол с патрубков двигателя/печки.

Место разреза

- 1 Секция к штатной печке автомобиля
- 2 Неиспользуемая секция
- 3 Секция от двигателя

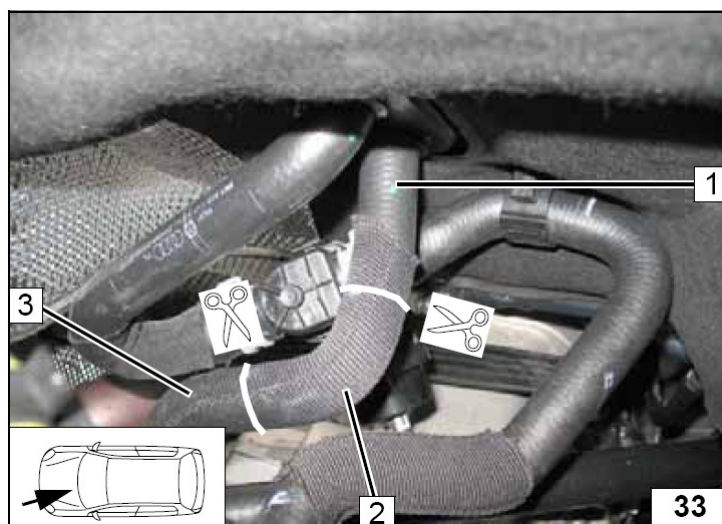

Проверьте расположение элементов и узлов. Обеспечьте необходимое расстояние между элементами схемы

- 1 Патрубок к штатной печке автомобиля
- 2 Патрубок от двигателя автомобиля

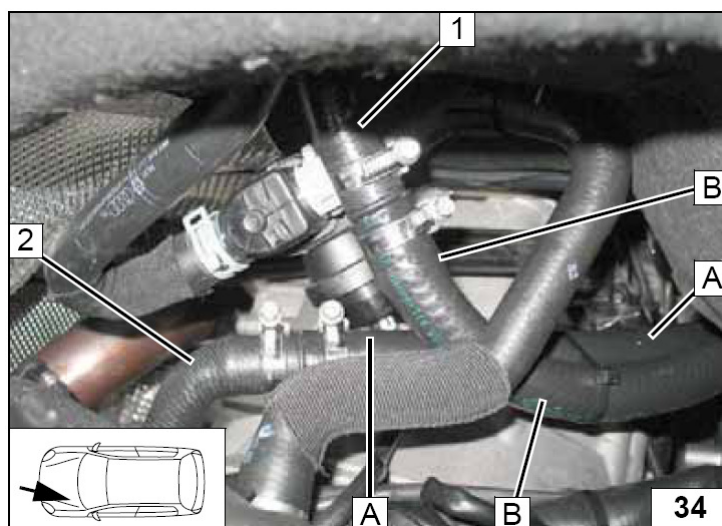

Для А4 2.0 TDI

ВНИМАНИЕ!

Вытекающий антифриз собрать в специальную емкость.

Шланги устанавливать без перекручивания, излома и натяга.

Обеспечить надежное и безопасное крепление вновь устанавливаемых компонентов.

Хомуты на жидкостных шлангах затянуть с моментом 2,0+0,5 Нм.

Схема подключения жидкостного контура.

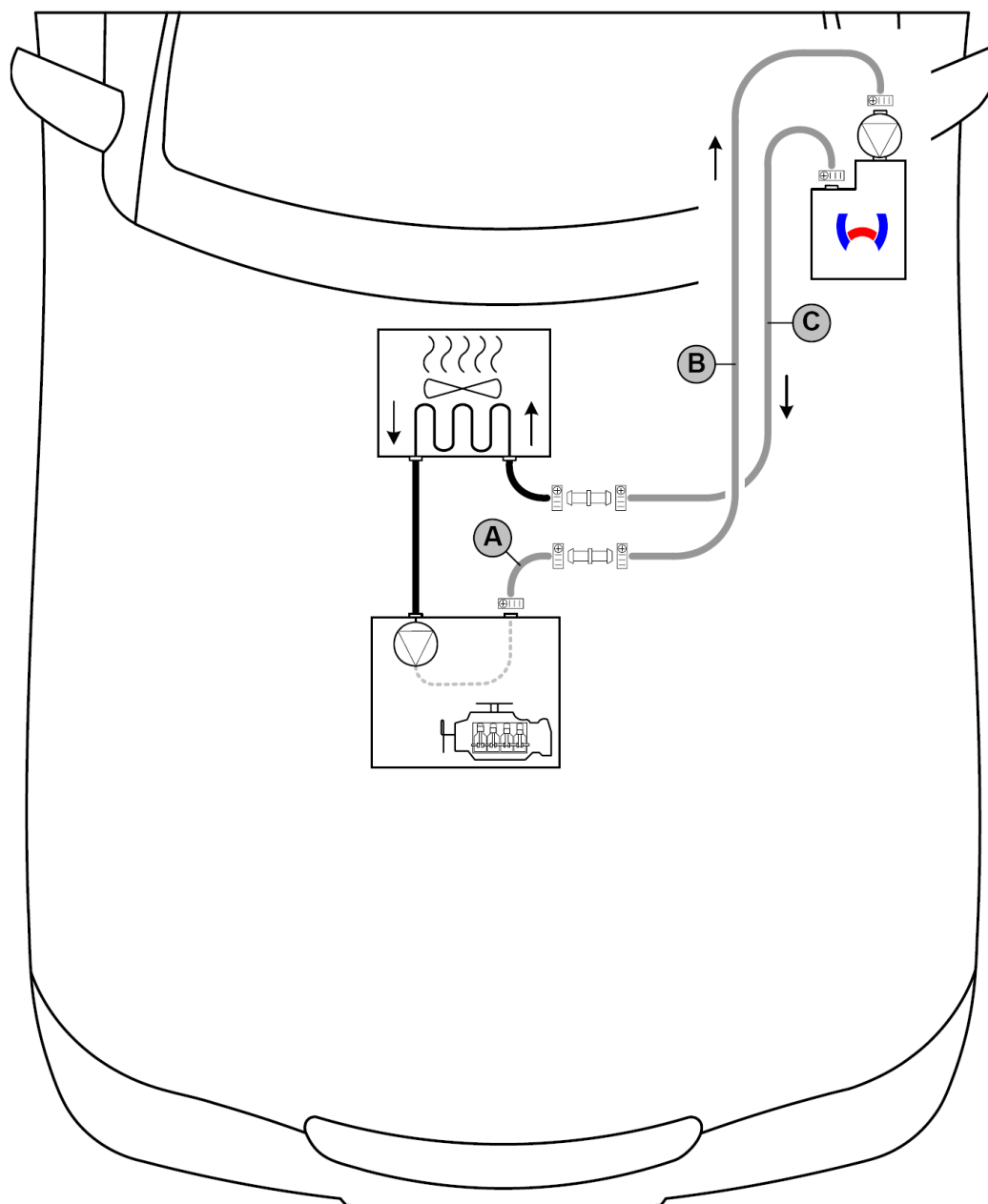

Соединительные штуцера 18X20

Все не указанные хомуты - 20-27 мм

Расположение циркуляционного насоса

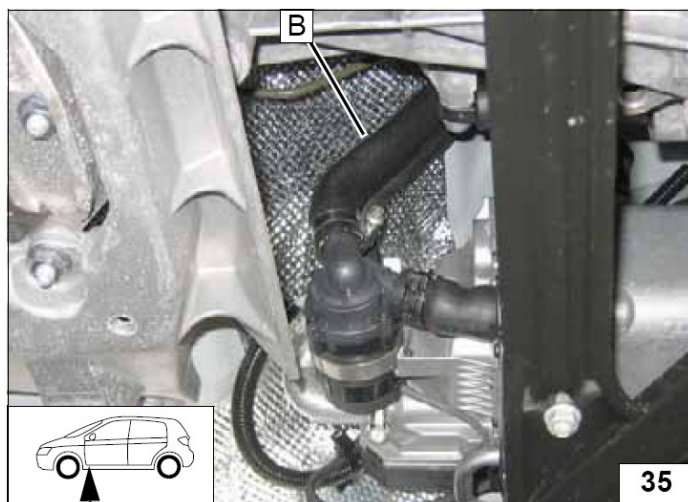

1 Хомут обрезиненный, диаметром 48 мм
2 Пластиковая гайка

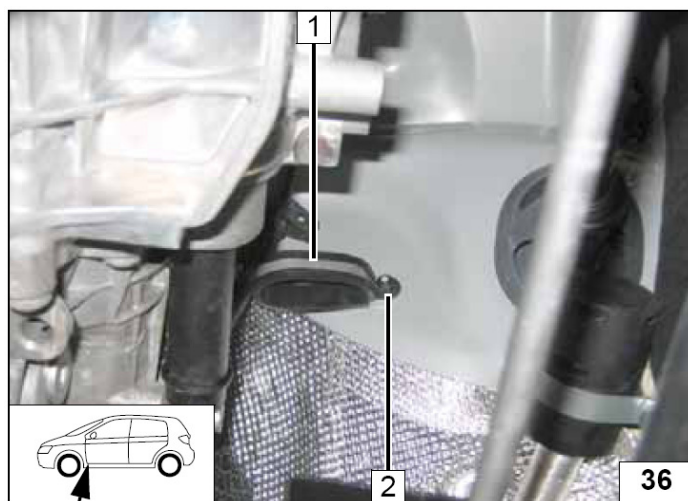

1 Обрезиненный хомут, диаметром 48 мм

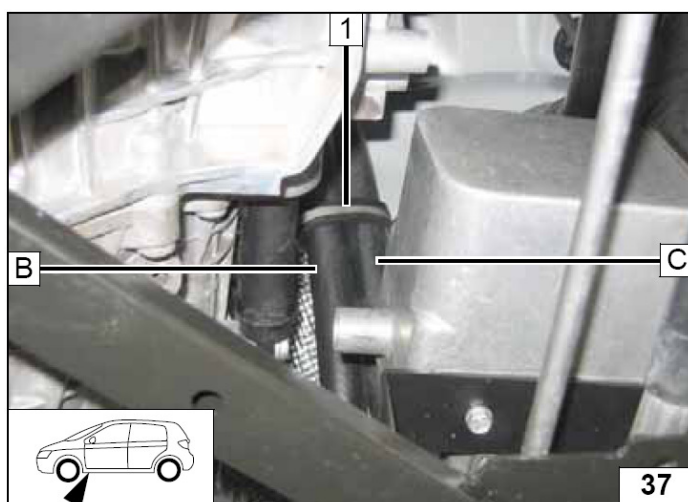

Точка разреза

Удалить защитный чехол с патрубка
двигатель/печка.

1 Участок шланга на печку (использовать в
дальнейшем)

2 Снять патрубок со штуцера с двигателя

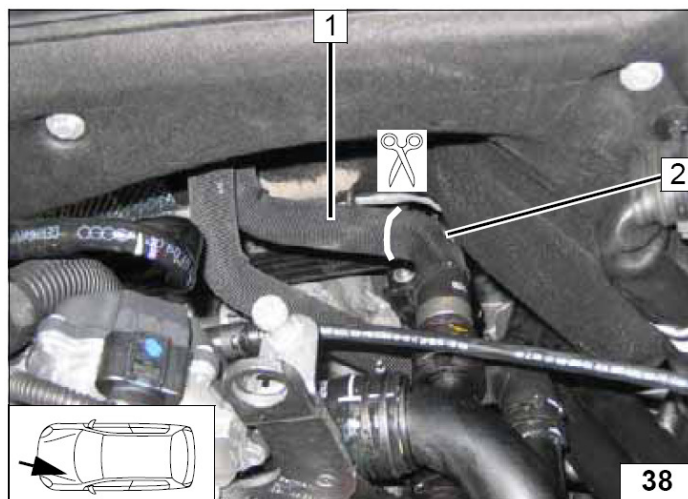

Срезать хомут, снять патрубок

1 Патрубок от двигателя

2 Хомут

3 Соединительный элемент



Проверьте расположение элементов и узлов.
Обеспечьте необходимое расстояние между
элементами схемы

1 Патрубок к печке отопителя автомобиля

2 Соединительный элемент с двигателем

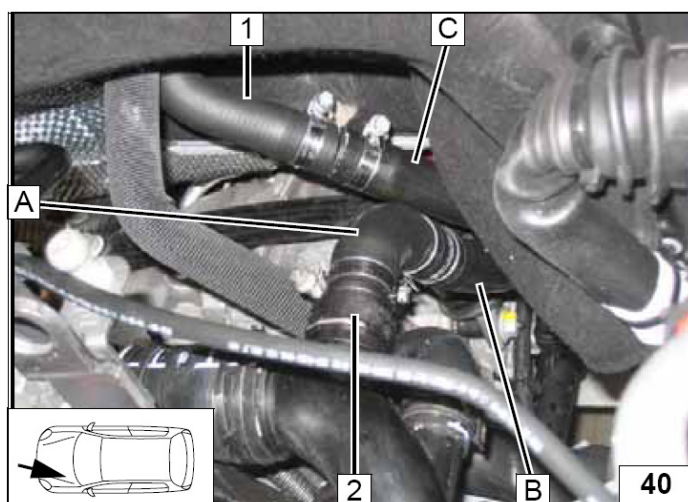

Для A4/A5 2.7 и 3.0 TDI

ВНИМАНИЕ!

Вытекающий антифриз собрать в специальную емкость.

Шланги устанавливать без перекручивания, излома и натяга.

Обеспечить надежное и безопасное крепление вновь устанавливаемых компонентов.

Хомуты на жидкостных шлангах затянуть с моментом 2,0+0,5 Нм.

Схема подключения жидкостного контура.

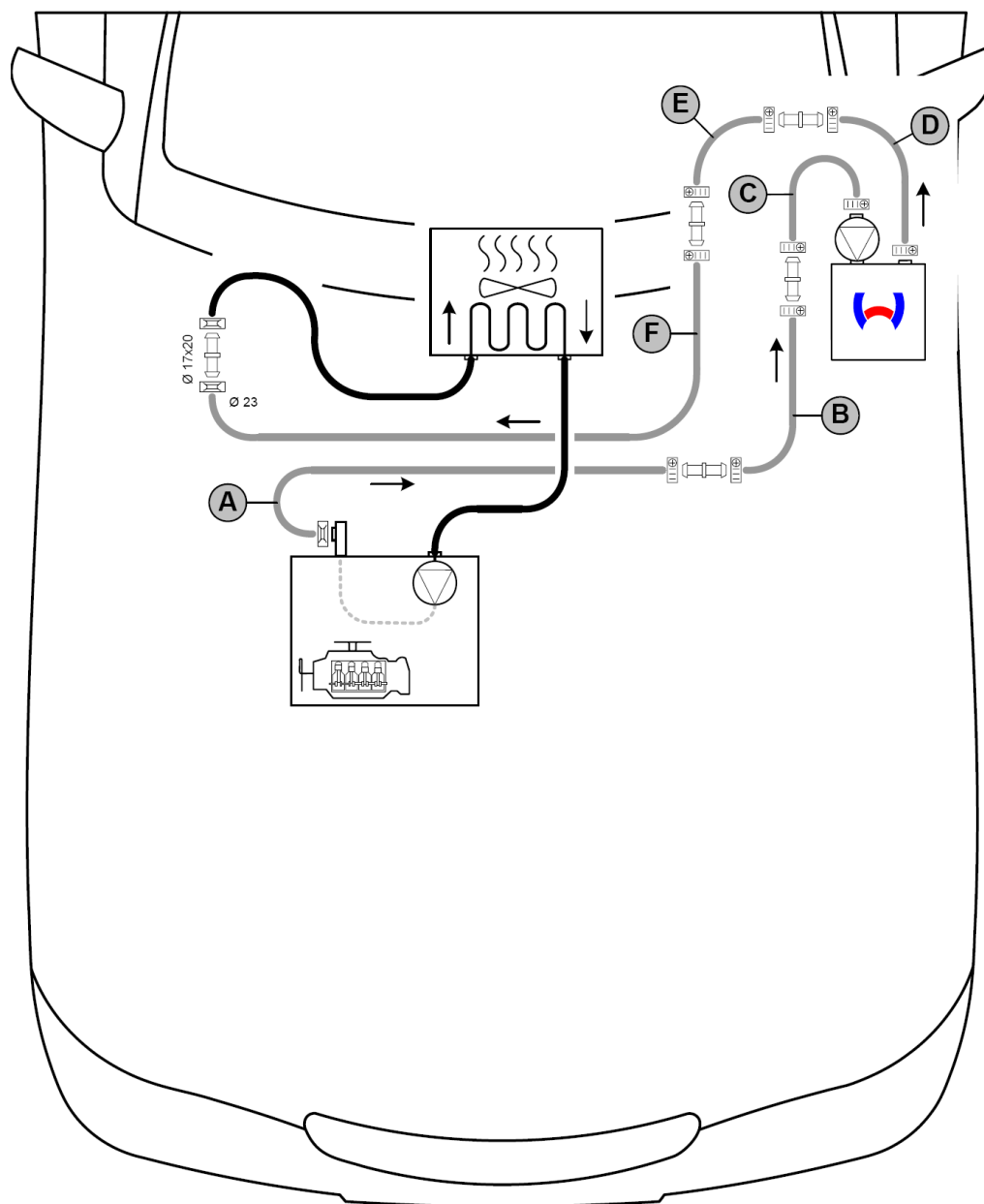

Соединительные штуцера - 20X20

Все не указанные хомуты - 20-27 мм

Все не указанные пружинные хомуты – 27 мм

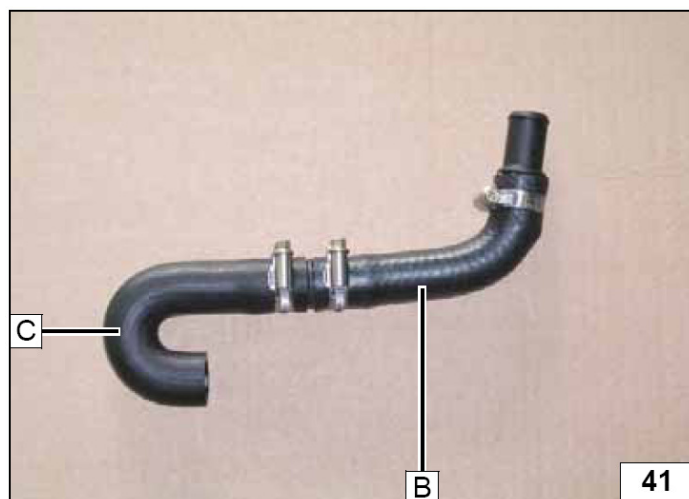

1 Хомут обрезиненный, диаметром 29 мм, саморез М6х16, пружинная шайба, дистанционная гайка (30 мм).

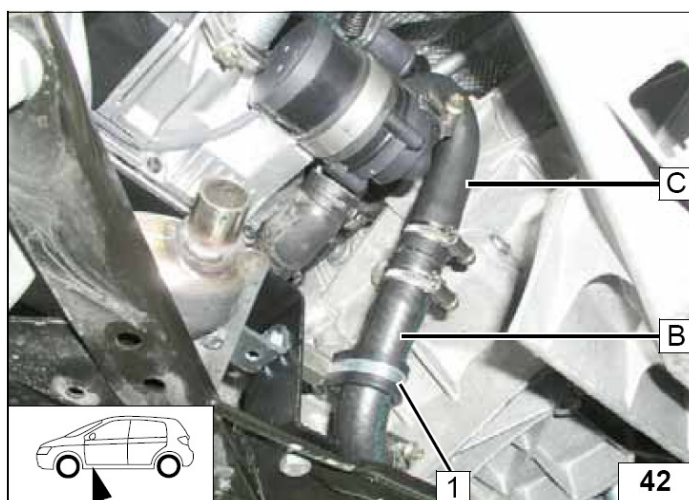

Снять патрубок **2** от двигателя к печке автомобиля, предварительно сняв хомут **3**.

Хомут повторно использовать.
Уплотнение **1** протолкнуть внутрь

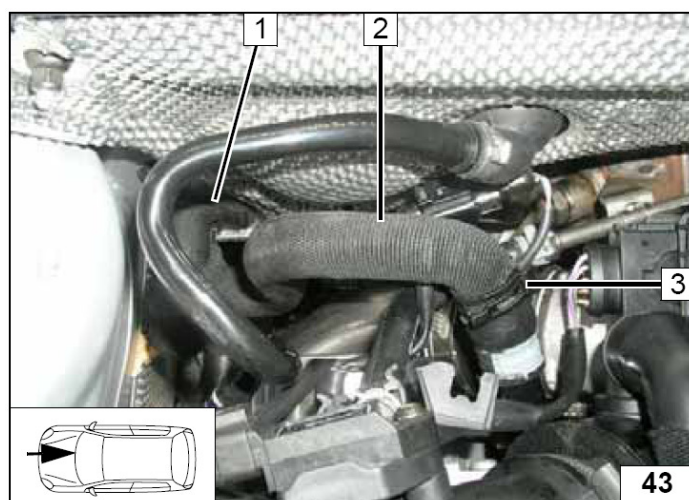

Точка разреза

1 участок шланга к печке автомобиля
2 шланг от двигателя

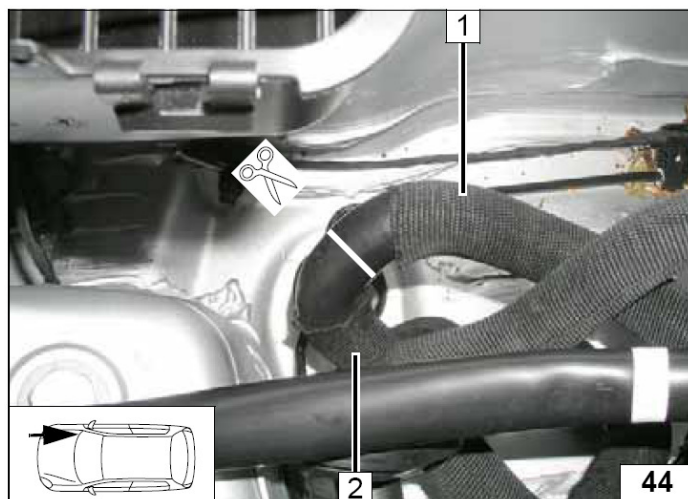

Патрубок **F** (90°) проложить через резиновую проставку (в моторном отсеке) и соединить с патрубком **1**

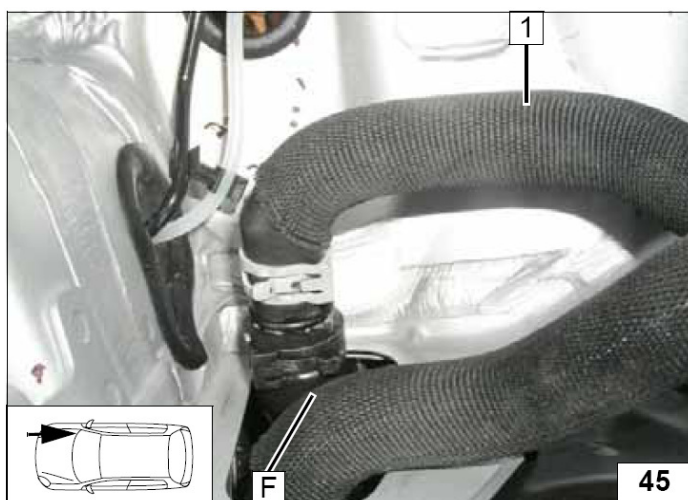

Резиновое уплотнение **1** вернуть на место

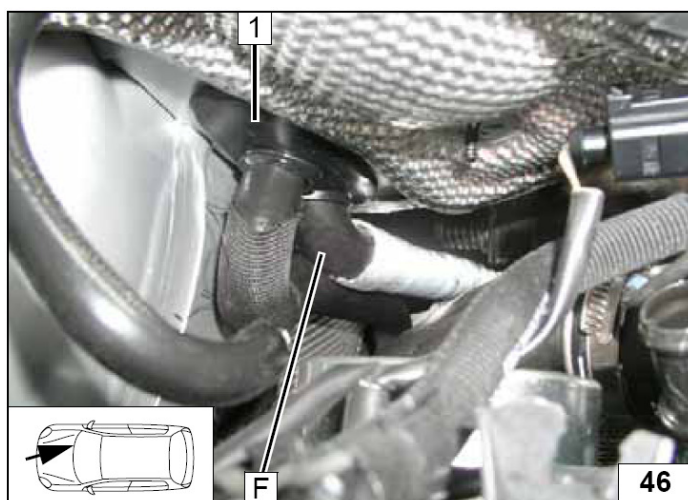

Патрубок **A** надеть на штуцер двигателя **1**

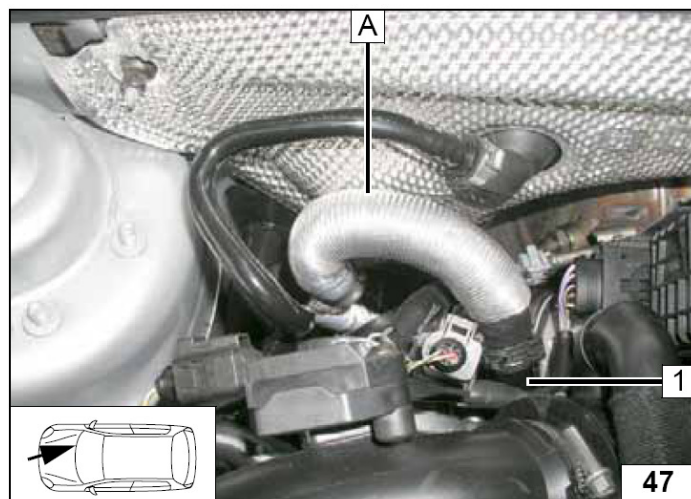

1 Тепло-шумоизоляция (отогнуть)

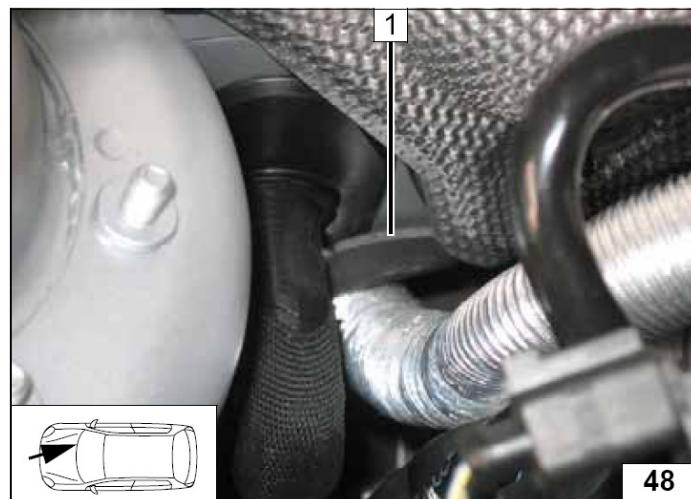

Просверлить отверстие диаметром 4.8 мм на позиции **1**

1 Саморез 5.5x13, шайба
2 Г – образный кронштейн

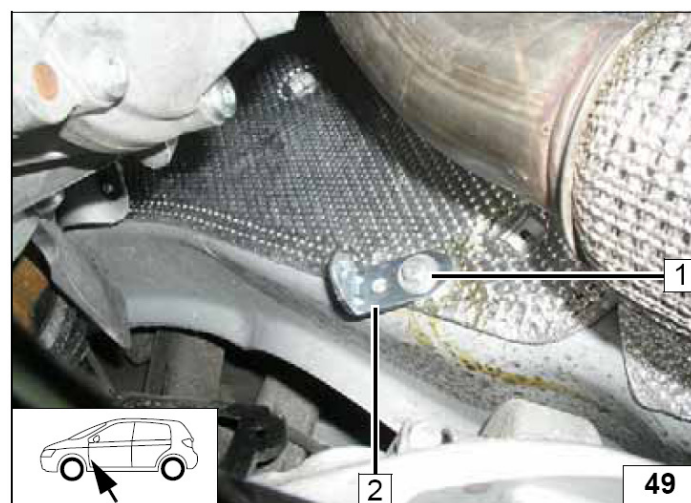

1 Хомут обрезиненный, диаметр 29 мм (2 шт)
2 Болт М6х30, торцевая гайка, Г-образный кронштейн

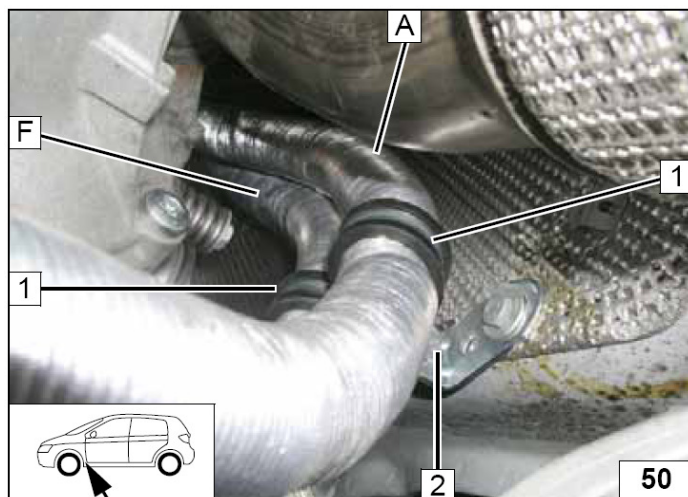

Патрубки **E** и **F** соединить через соединительный штуцер и закрепить хомутами

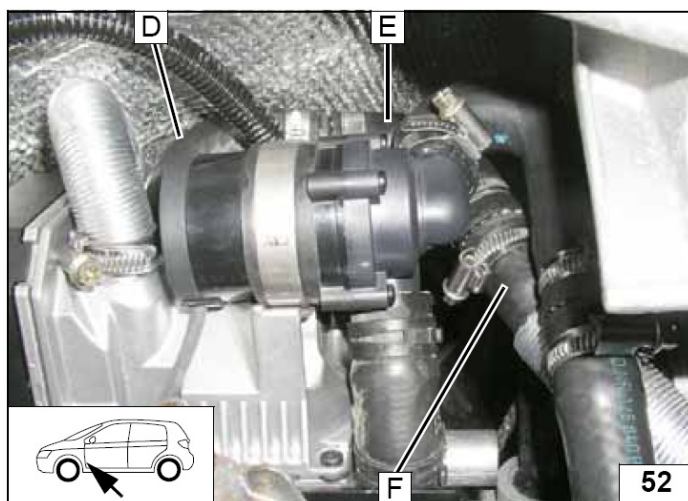
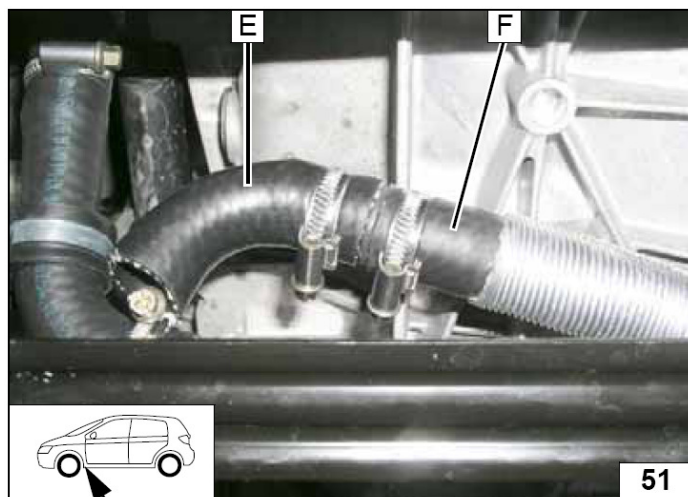

Проверьте расположение элементов и узлов.
Обеспечьте необходимое расстояние между
элементами схемы

1 Хомут обрезиненный, диаметром 29 мм
2 Болт М6х30, торцевая гайка в штатном
отверстии.

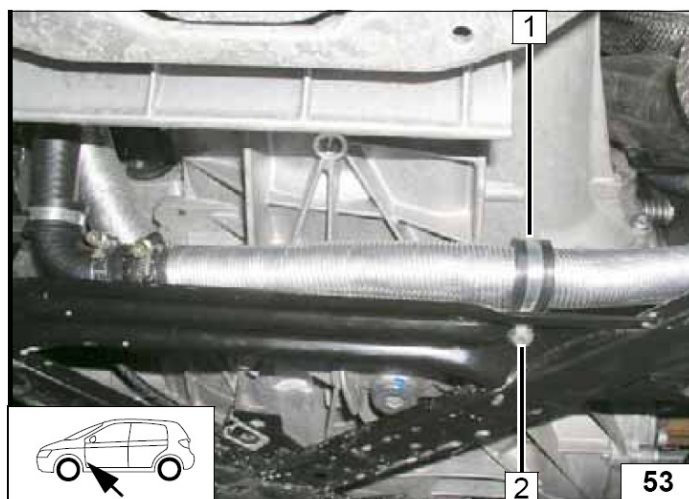

13. Топливный контур.

ОСТОРОЖНО!

Открыть крышку топливного бака, провентилировать бак и снова закрыть крышку.

Вытекшее топливо собрать в специальную емкость.

Устанавливать топливную магистраль и проводку необходимо так что бы они были защищены от ударов камней. Даже если не указано, всегда используйте крепления трубопроводов. Обеспечить защиту топливопровода и электрической проводки от острых кромок.

ВНИМАНИЕ!

Прокладку топливной магистрали и электрической проводки необходимо выполнять в соответствии со схемой.

- 1 Топливопровод в гофрированной изоляции
- 2 Пластиковое крепление

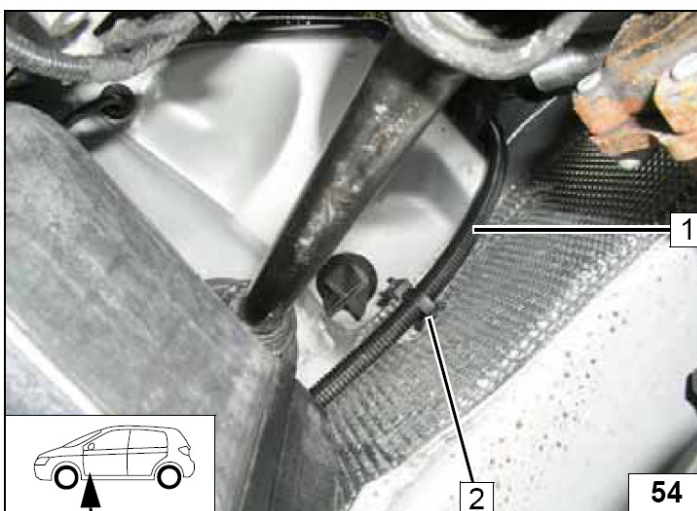

- 1 Топливопровод в гофрированной изоляции
- 2 Жгут проводов от дозирующего насоса прикрепить биндерами к топливопроводу

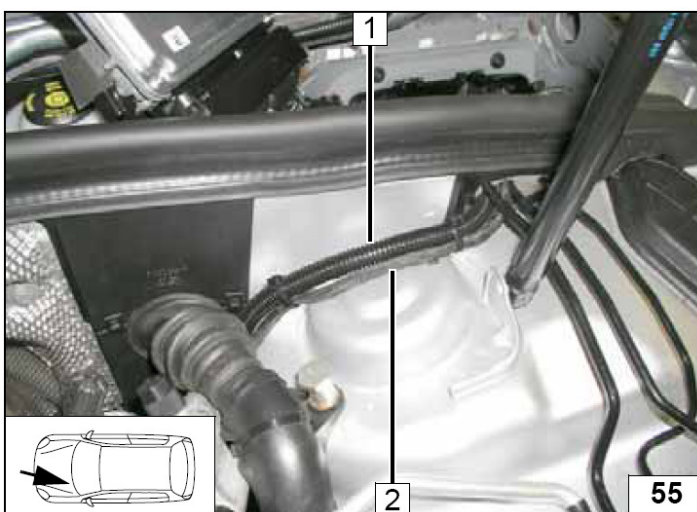

- 1 Топливопровод и жгут проводов дозирующего насоса
- 2 Резиновая проставка
- 3 Фиксатор (2 шт)

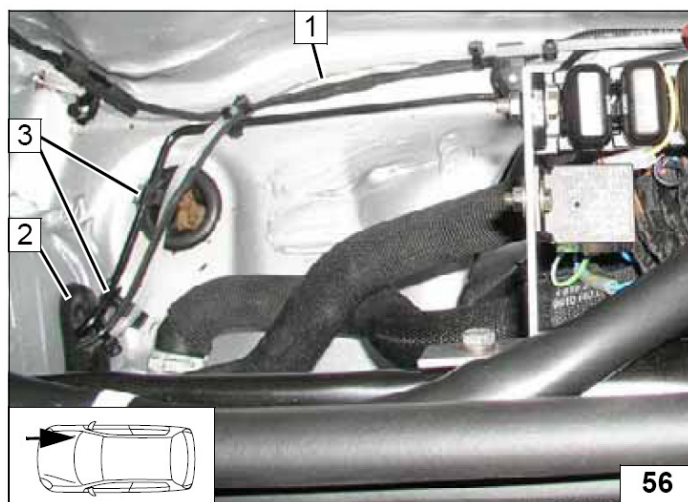

- 1 Фиксатор
- 2 Топливопровод, жгут проводов дозирующего насоса

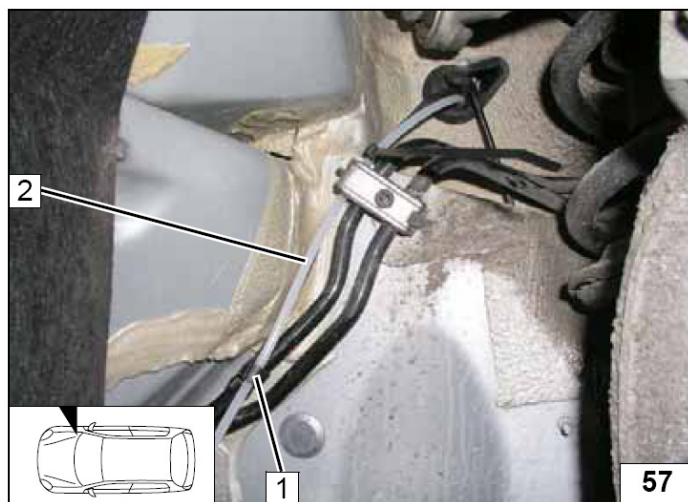

- 1 Фиксатор (2 шт)
- 2 Топливопровод, жгут проводов от дозирующего насоса



Для A4 1.8 TFSI

Топливопровод и жгут проводов дозирующего насоса проложить вместе со штатным трубопроводом и закрепить биндерами



1 Топливный насос автомобиля
2 Штуцер, диаметром 2,5 мм.

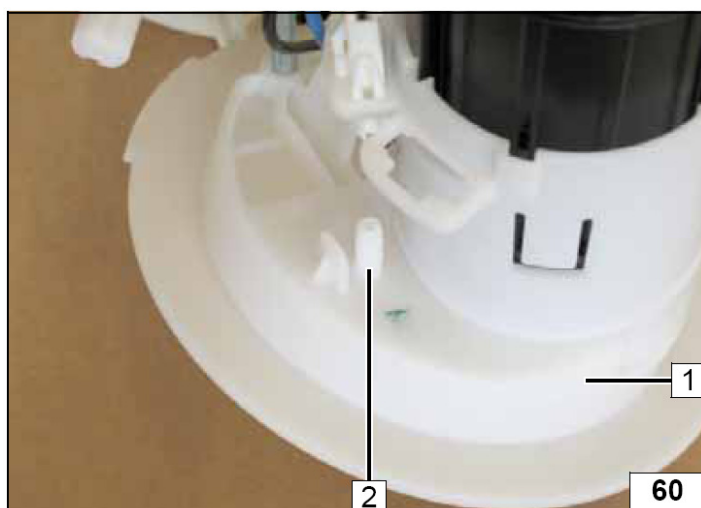

Отрезаемая длина указана на рисунке

1 Топливозаборник
2 Хомут. Диаметр 10 мм
3 Переходной шланг

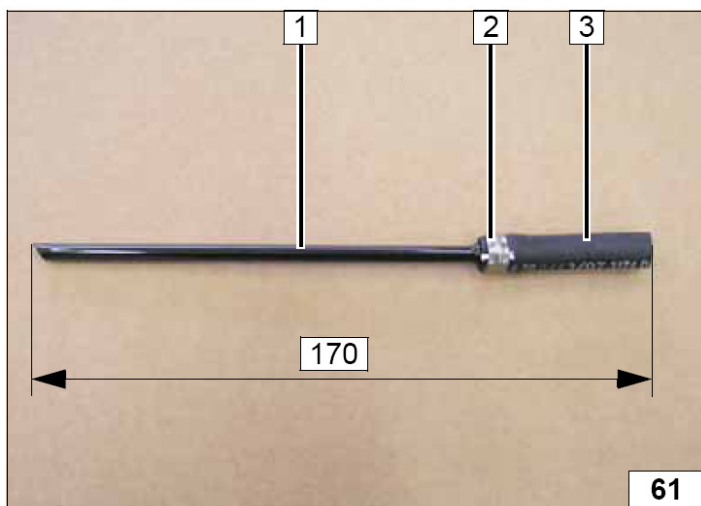

- 1 Хомут, диаметром 10 мм
- 2 Топливозаборник

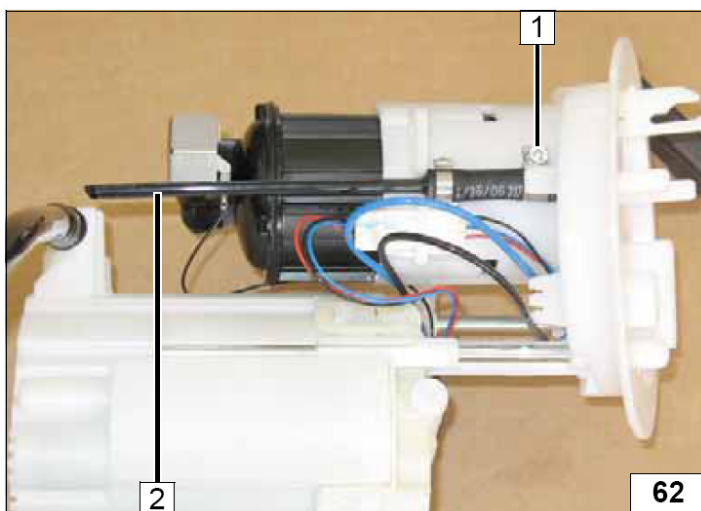

Установить топливный насос **3** в соответствии с инструкцией производителя
 Установить соединительный шланг **4**

- 1 Хомут, диаметром 10 мм
- 2 Топливопровод

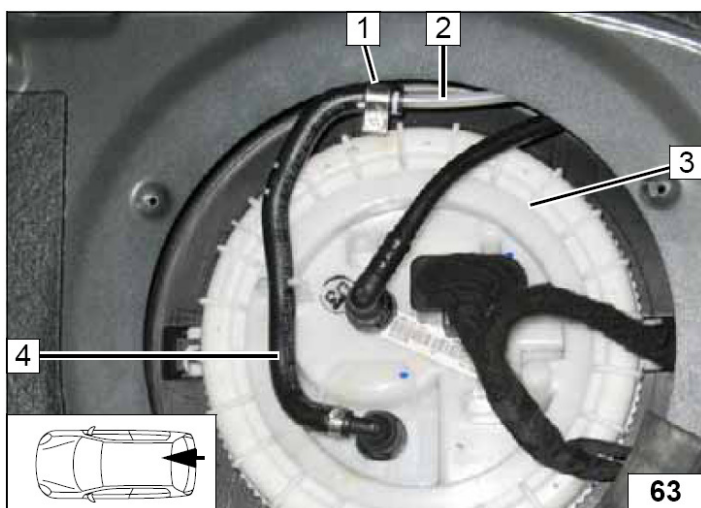

Для A4/A5 TDI

- 1 Фиксаторы (3 шт)
- 2 Топливопровод, жгут проводов дозирующего насоса.

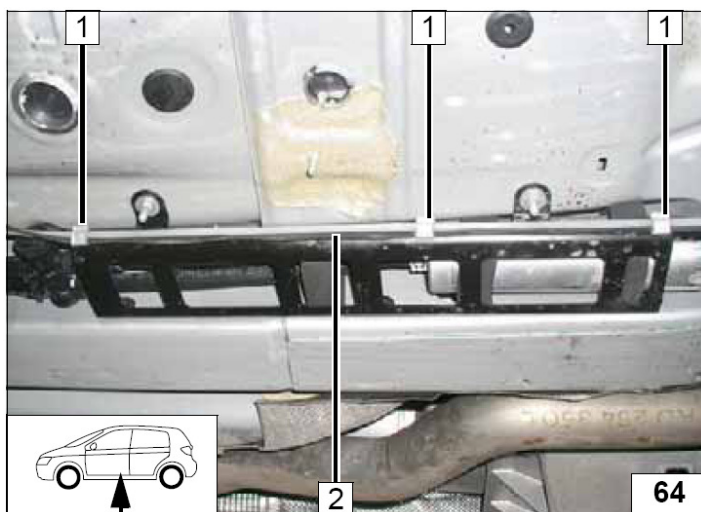

- 1 Топливный насос
- 2 Штуцер диаметром 2,5 мм

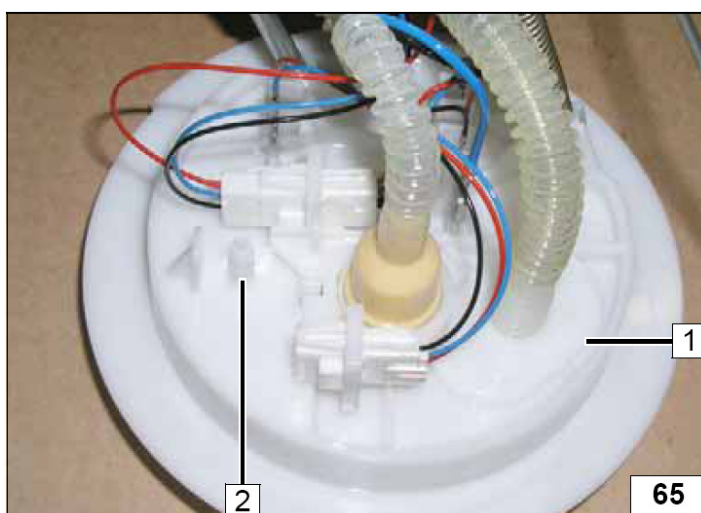

- 1 Крепление
- 2 Отрезаемая часть

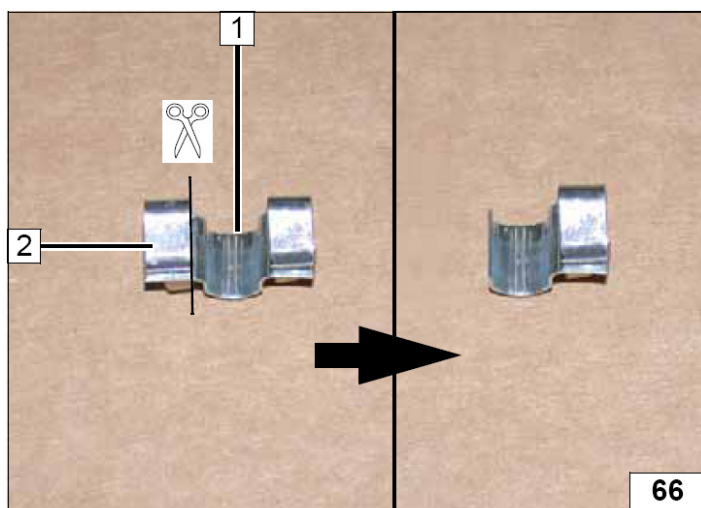

Отрезаемая длина указана на рисунке

- 1 Топливозаборник
- 2 Хомут. Диаметр 10 мм
- 3 Переходной шланг

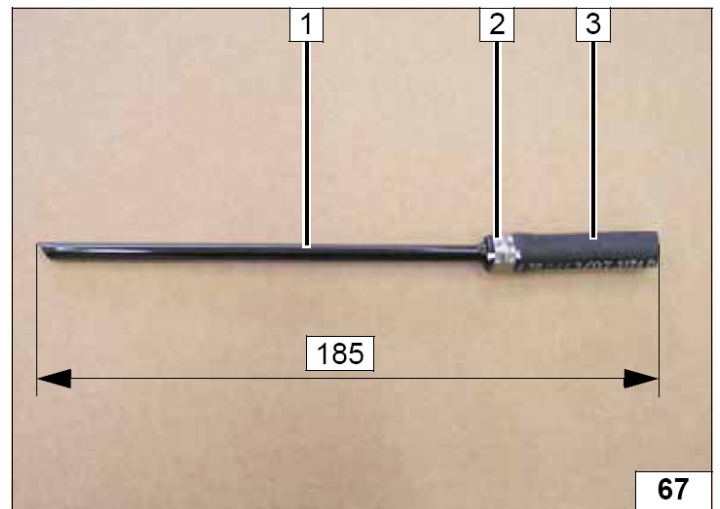

- 1 Крепление топливозаборника
- 2 Хомут диаметром 10 мм
- 3 Топливозаборник

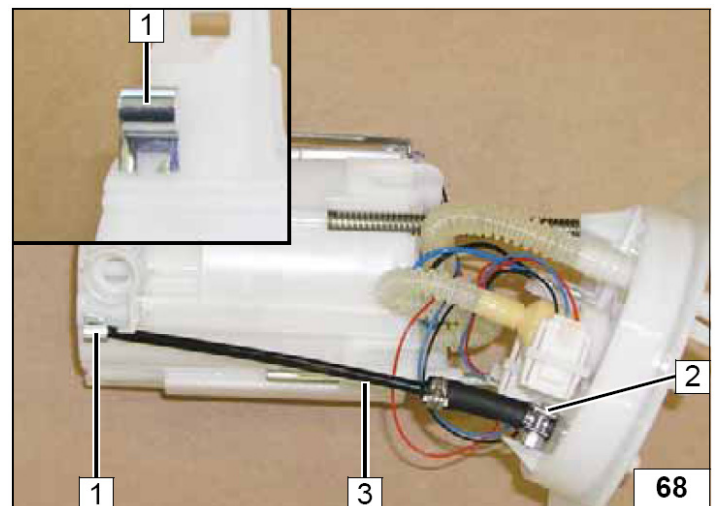

Топливный насос 3 установить в соответствии с инструкцией производителя
Установить соединительный шланг 4

- 1 Хомут, диаметром 10 мм
- 2 Топливопровод

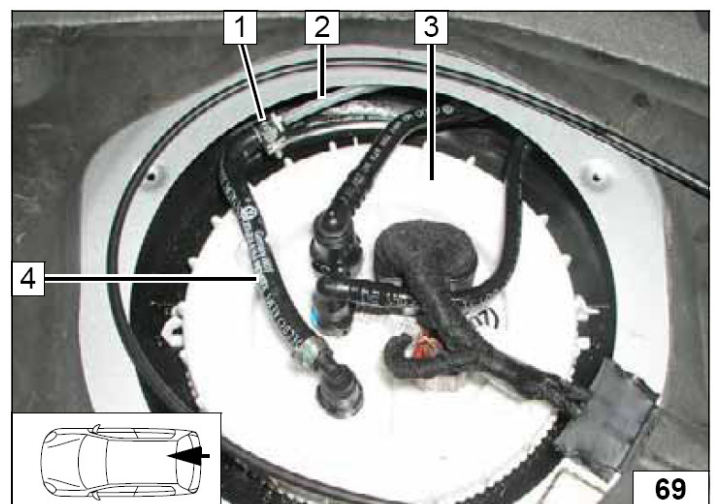

Установка дозирующего насоса

- 1 Демпфер
- 2 Торцевая гайка
- 3 Патрубок 90°, хомут, диаметром 10 мм
- 4 Дозирующий насос
- 5 Патрубок, хомут, диаметром 10 мм
- 6 Г-образный кронштейн

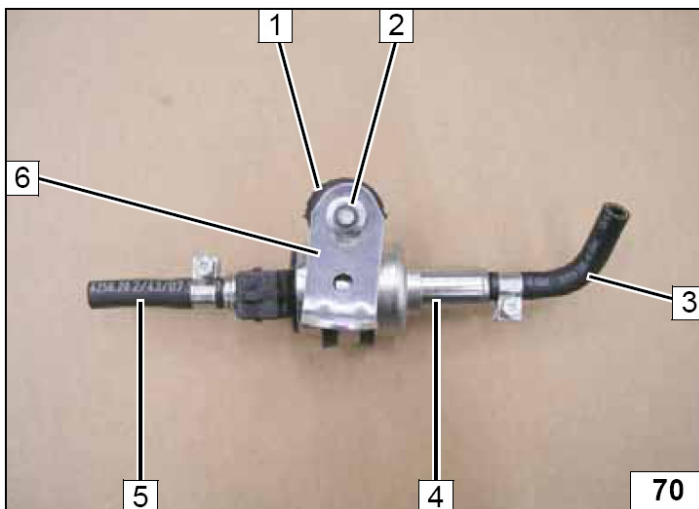

- 1 Болт М6х20, торцевая гайка в штатном отверстии
- 2 Пластина крепления
- 3 Циркуляционный насос
- 4 Болт М6х20, торцевая гайка. Г-образный кронштейн

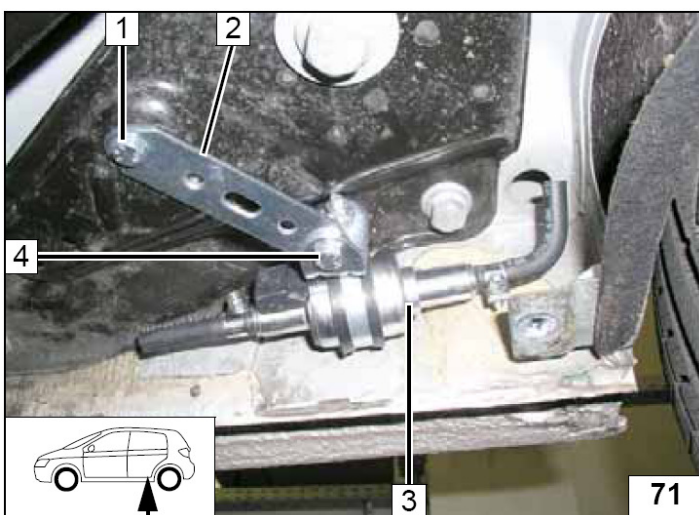

Подсоединить топливопровод от топливного насоса к циркуляционному насосу (сторона без контактов)

- 1 Топливопровод в гофрированной изоляции
- 2 Хомут. Диаметр 10 мм

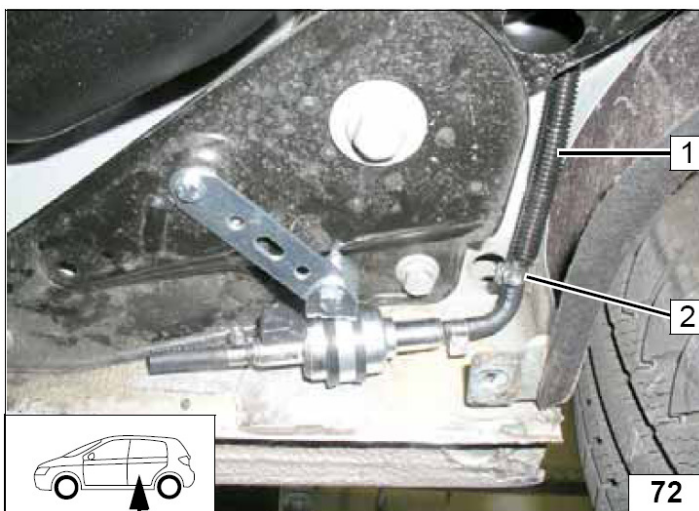

Проверьте расположение элементов и узлов. Обеспечьте необходимое расстояние между элементами схемы

- 1 Болт М6х20, торцевая гайка в штатном отверстии
- 2 Подсоединить топливопровод от отопителя к дозирующему насосу (сторона с контактами)
- 3 Хомут. Диаметр 10 мм
- 4 Топливопровод и жгут проводов дозирующего насос в гофрированной изоляции
- 5 Хомут обрезиненный, диаметром 5-15 мм.

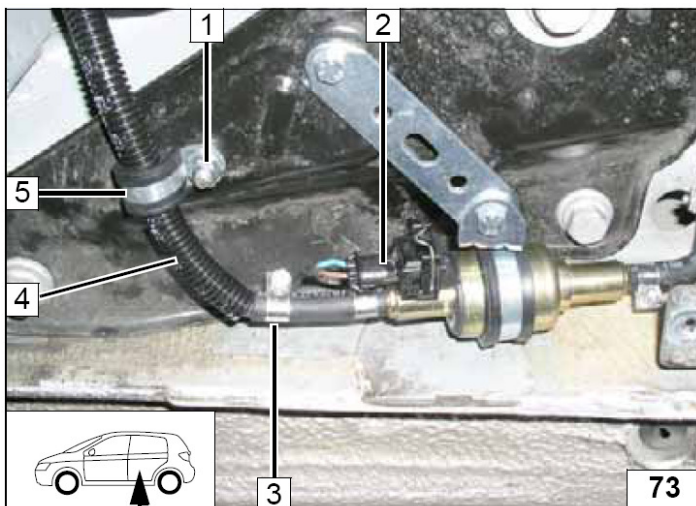

14. Выхлопной контур.

Для A4 2.0 TDI и 1.8 TFSI

Длина отрезаемых секций выпускного трубопровода

a = 250 мм

b = 180 мм

X – неиспользуемые секции

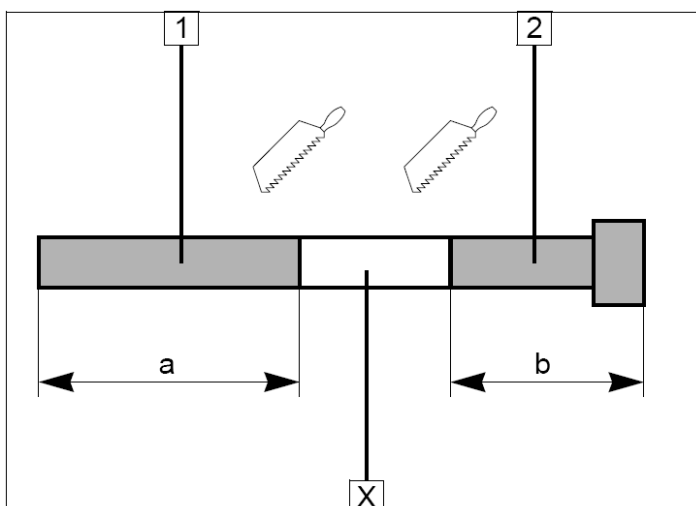

1 Резиновая проставка

2 Пластина крепления

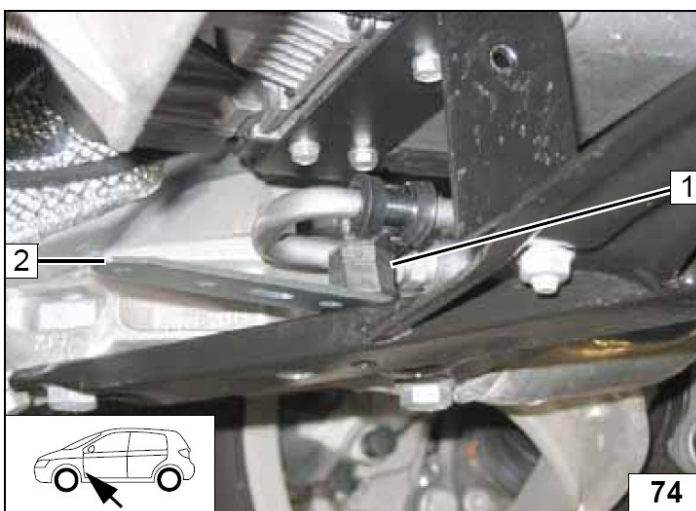

1 Глушитель выхлопных газов

2 Хомут (2 шт)

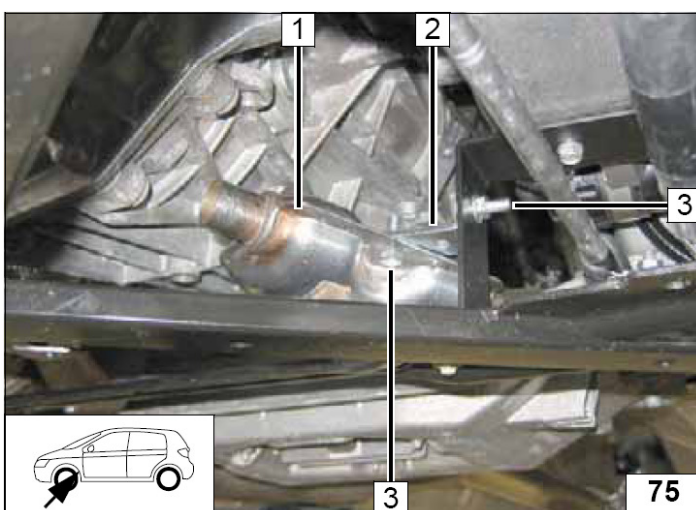

- 1 Оконечник выхлопной трубы
- 2, 3 Хомут
- 4 Болт М6х20, торцевая гайка, пластина крепления

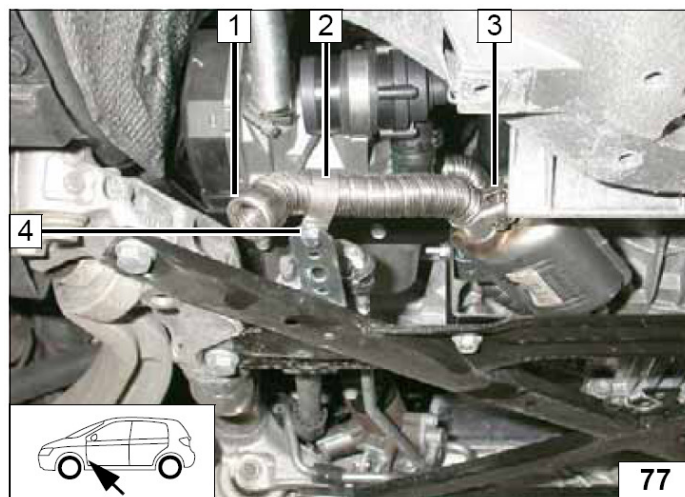

- 1 Выхлопной патрубок
- 2 Защита двигателя

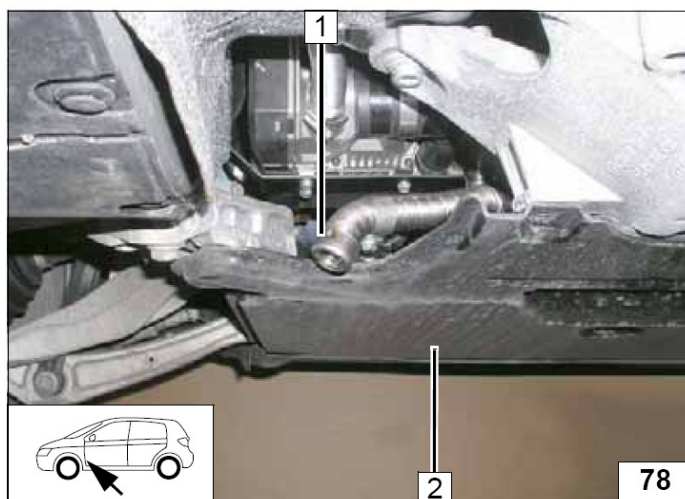

Для А4 / А5 2.7 и 3.0 TDI

Длина отрезаемых секций выхлопного трубопровода

a = 260 мм
b = 110 мм

X – неиспользуемые секции

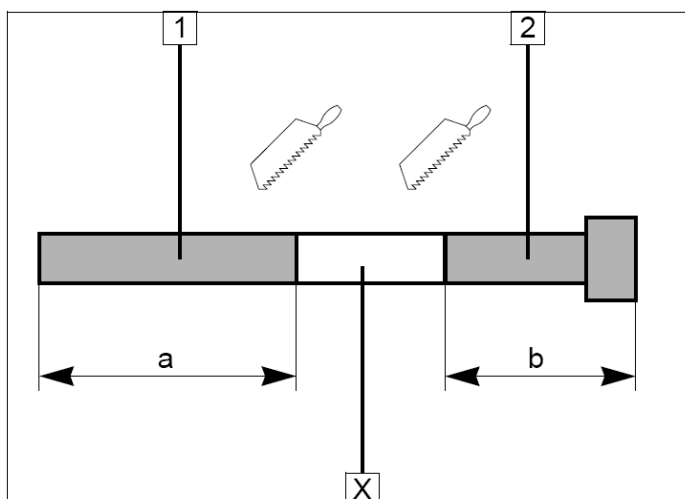

- 1 Выхлопная труба
- 2 Хомут (2 шт)

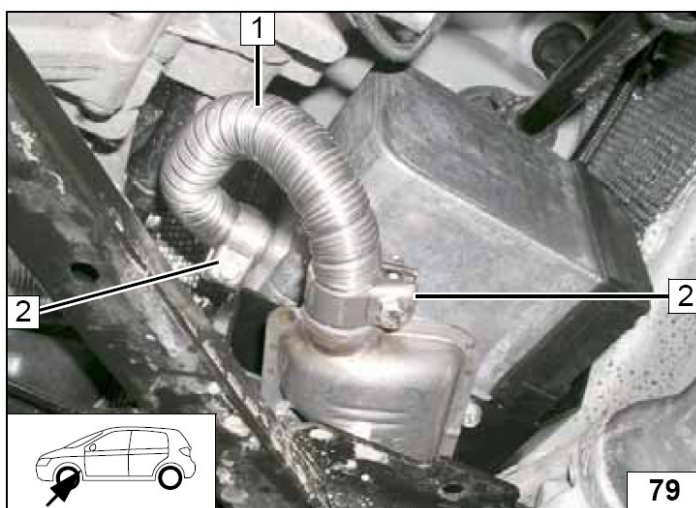

- 1 Выхлопной патрубок
- 2 Хомут (2 шт)

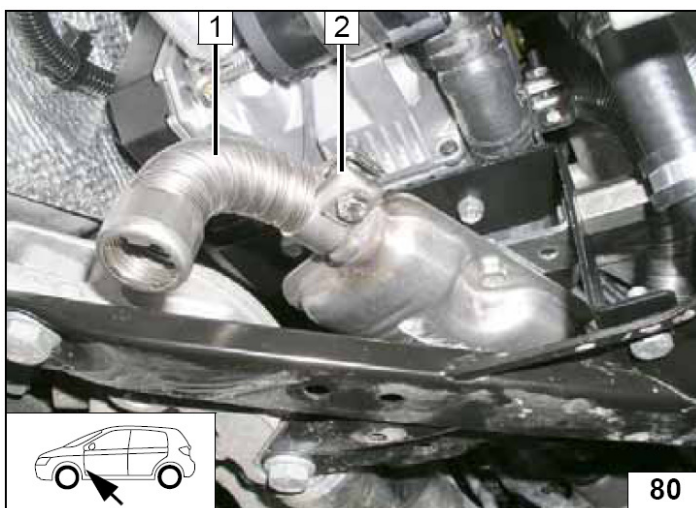

- 1 Защита двигателя
- 2 Выхлопной патрубок

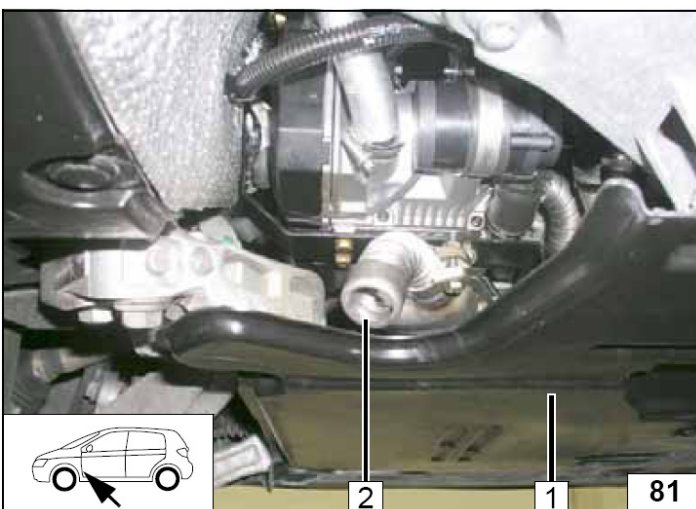

15. Завершающие работы.

ВНИМАНИЕ!

Проверить еще раз собранную схему в обратном порядке.

Проверить все соединения, хомуты и электрические подключения.

Закрепить неприкрепленные шланги и трубопроводы.

Использовать антифриз рекомендованный к эксплуатации заводом изготовителем.

Обработать антикоррозийным средством детали отопителя, подверженные коррозии.

(Tectyl 100K, № 111329)

- Подключить клемму АКБ
- Залить антифриз, рекомендованный к эксплуатации заводом изготовителем
- Настроить таймер
- Настроить кондиционер или климатроник в соответствии с инструкцией пользователя.
- Проверить функционирование отопителя в соответствии с инструкцией пользователя.
- Заполнить гарантийный талон.
- Ознакомить владельца автомобиля с правилами эксплуатации отопителя.

Внимание! данная процедура выполняется с помощью дилерского сканера VAS 5051/52 !

Программирование блока управления климатроником J255.

Функции:

08 – Отопление / Климат

10 – Согласование

Канал **17** – переключить из положения «0» в положение «1»

Сохранить настройки

16. Инструкция пользователя.

Пожалуйста, вложите эту страничку в инструкцию пользователя.

Примечание.

Время работы отопителя должно примерно равняться времени поездки.

Например.

Если время поездки в один конец примерно равно 20 минутам, то рекомендуемое время работы отопителя должно составлять так же не более 20 минут.

Если на Вашем автомобиле установлен переключатель «Зима/Лето», то он должен быть включен в соответствии с временем года. В данном случае отопитель будет включать вентилятор штатной системы отопления для подачи теплого воздуха зимой и проветривания летом.

Предварительные настройки.

До выключения зажигания произвести настройки:

1. Установить подачу теплого воздуха на стекло.
2. Установить максимальную температуру.
2. Установить первую или вторую скорость работы вентилятора.

