

Wasser-Heizgerät



Zusatzheizung *Thermo Top E*

e1

00 0003

Zusatzheizung *Thermo Top C*

e1

00 0002

Zusatzheizung *Thermo Top P*

e1

00 0104

Einbauanleitung

Citroen Berlingo / Peugeot Partner

Benzin und Diesel

ab Modell 2008

Linkslenker



ACHTUNG!

Warnung vor Gefahr:

Das unsachgemäße Einbauen oder Reparieren von Webasto Heizsystemen kann Feuer verursachen oder zum Austritt von tödlichem Kohlenmonoxid führen. Dadurch können schwere oder tödliche Verletzungen hervorgerufen werden.

Für den Einbau und die Reparatur von Webasto Heiz- und Kühlsystemen bedarf es eines speziellen Firmentrainings, technischer Dokumentation, Spezialwerkzeuge und eine Spezialausrüstung.

Versuchen Sie NIEMALS, Webasto Heiz- oder Kühlsysteme einzubauen oder zu reparieren, wenn Sie das Firmentraining nicht erfolgreich abgeschlossen und dabei die notwendigen technischen Fähigkeiten erworben haben und die für einen sachgerechten Einbau und Reparatur nötigen technischen Dokumentationen, Werkzeuge und Ausrüstungen nicht zur Verfügung stehen.

Befolgen Sie IMMER alle Webasto Einbau- und Reparaturanleitungen, und beachten Sie alle Warnhinweise.

Webasto übernimmt keine Haftung für Mängel und Schäden, die auf einen Einbau durch ungeschultes Personal zurückzuführen sind.

Inhaltsverzeichnis

Gültigkeit	2	Heizgerät vorbereiten	13
Heizgerät / Einbaukit	3	Einbauort vorbereiten	13
Vorwort	3	Heizgerät montieren	14
Allgemeine Hinweise	3	Brennluft	15
Spezialwerkzeug	3	Brennstoff	16
Erläuterungen zum Dokument	4	Wasser Benzin	19
Vorarbeiten	5	Wasser Diesel	22
Einbauort Heizgerät	5	Abgas	25
Elektrik vorbereiten	6	Abschließende Arbeiten	27
Elektrik	7	Schablone Tankentnehmer Benzin	28
Gebälseansteuerung manuelle Klimaanlage	8	Bedienungshinweise für den Endkunden	29
Gebälseansteuerung Klimaautomatik	10		
Vorwahluhr, Option Sommer-/Winterschalter	12		
Option Telestart	12		

Gültigkeit

Hersteller	Handelsbezeichnung	Typ	EG-BE-Nr. / ABE
Citroen	Berlingo	7	e1 * 2001 / 116 * 0366 * ...
Peugeot	Partner	7	e2 * 2001 / 116 * 0365 * ...

Motortyp	Motorart	Leistung in kW	Hubraum in cm ³
NFU	Benzin	80	1587
9HX	Diesel	66	1560

Fahrzeug- und Motortypen, Ausstattungsvarianten sowie Länderspezifikationen, die nicht in dieser Einbauanleitung aufgeführt sind, wurden nicht geprüft. Ein Einbau nach dieser Einbauanleitung kann aber möglich sein.

Der Einbauort von Vorwahluhr und Sommer- / Winterschalter ist vor dem Einbau mit dem Endkunden abzustimmen!

Heizgerät / Einbaukit

Menge	Bezeichnung	Bestell-Nr.:
1	Handelslieferumfang mit gewünschtem Bedienelement	siehe Preisliste
1	EBK PSA Berlingo/Partner Benzin AC	1313670B
oder		
1	EBK PSA Berlingo/Partner Benzin ACC	1313671B
oder		
1	EBK PSA Berlingo/Partner Diesel AC	1313672B
oder		
1	EBK PSA Berlingo/Partner Diesel ACC	1313673B

Für die jeweilige Fahrzeugklasse empfohlenes Heizgerät:

Fahrzeug	Heizgerät
Kleinwagen	Thermo Top E
Mittelklasse, Kombi	Thermo Top C
Oberklasse, Van, Offroader	Thermo Top P

Die Auswahl des Heizgerätes richtet sich nach der Innenraumgröße des Fahrzeugs und dem Komfortanspruch des Kunden!



Vorwort

Diese Einbauanleitung gilt für die Fahrzeuge Citroen Berlingo / Peugeot Partner Benzin und Diesel - Gültigkeit siehe Seite 2 - ab Modelljahr 2008 und später, wenn technische Änderungen am Fahrzeug den Einbau nicht beeinflussen, unter Ausschluss jeglicher Haftungsansprüche. Je nach Version und Ausstattung des Fahrzeuges können beim Einbau Änderungen gegenüber dieser „Einbauanleitung“ notwendig werden.

In jedem Fall sind jedoch die Vorschriften der „Einbauanweisung“ und „Bedienungs- und Wartungsanweisung“ der *Thermo Top C/P/E* zu befolgen.

Die entsprechenden Regeln der Technik sowie eventuelle Angaben des Fahrzeugherstellers sind beim Einbau einzuhalten.

Allgemeine Hinweise

Der Einbau erfolgt gemäß den allgemein üblichen Regeln der Technik. Wenn nicht anders beschrieben, erfolgt die Befestigung von Schläuchen, Leitungen und Kabelbäumen mit Kabelbindern an fahrzeugeigenen Leitungen und Kabelbäumen.

Scharfe Kanten sind mit Scheuerschutz (aufgeschnittener Kraftstoffschlauch) zu versehen!

Blanke Karosseriestellen, wie z.B Bohrungen, sind mit Korrosionsschutzwachs (Tectyl 100K, Bestell-Nr. 111329) einzusprühen.

Spezialwerkzeug

- Drehmomentschlüssel für 2,0 - 10 Nm
- Abklemmzangen
- Einnietmutternzange

Erläuterungen zum Dokument

Um Ihnen einen schnellen Überblick über die einzelnen Arbeitsschritte zu geben, finden Sie eine Kennzeichnung an der Außenkante oben rechts auf der jeweiligen Seite.

Mechanik

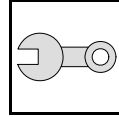

Elektrik

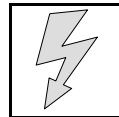

Wasser

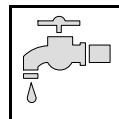

Brennstoff

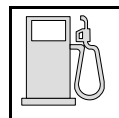

Abgas

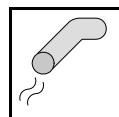

Brennluft

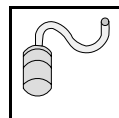

Auf Besonderheiten wird durch folgende Symbole hingewiesen:



besondere Gefahr von Verletzungen oder tödlichen Unfällen



besondere Gefahr der Beschädigung von Bauteilen



besondere Brand- und Explosionsgefahr



Verweis auf allgemeine Einbauanweisung der Webasto Komponente bzw. auf fahrzeugspezifische Unterlagen des Herstellers



Hinweis auf eine technische Besonderheit

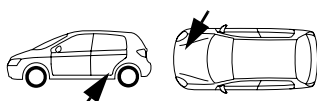

Der Pfeil im Fahrzeugpiktogramm zeigt die Position am Fahrzeug und die Blickrichtung

Alle Massangaben in mm!

Anzugsdrehmoment von Schlauchschellen = 2,0 + 0,5 Nm!

Anzugsdrehmoment von Ejotschrauben, Ejotstehbolzen = 10 Nm!

Vorarbeiten

ACHTUNG!

- Batterie abklemmen!
- Druck im Kühlsystem ablassen!
- Fabriknummer vom Typschild Original auf das Typschild Duplikat übertragen
- Die nicht zutreffende Jahreszahl auf dem Duplikatschild entfernen
- Duplikatschild (Typschild) an geeigneter Stelle sichtbar anbringen
- Tankdeckel öffnen, Tank belüften
- Tankdeckel wieder schließen
- Motorabdeckung abnehmen (je nach Fahrzeugausstattung, wenn vorhanden)
- Luftfilterkasten mit Ansaugschlauch und Resonator ausbauen (je nach Fahrzeugausstattung, wenn vorhanden)
- Batterie und Batterieträger komplett ausbauen
- Abgasanlage ausbauen (nur bei Benzinfahrzeuge)
- Tank absenken (nur bei Benzinfahrzeuge)
- Radhausverkleidung rechts und links lösen
- Stoßfänger abbauen
- Radhausverkleidung hinten links lösen
- Unterfahrschutz ausbauen (wenn vorhanden)
- Untere Armaturenbrettverkleidung Fahrer- und Beifahrerseite abbauen
- Handschuhfach ausbauen

Die Seite 29 "Bedienungshinweise für den Endkunden" entnehmen und der Bedienungsanleitung beifügen!

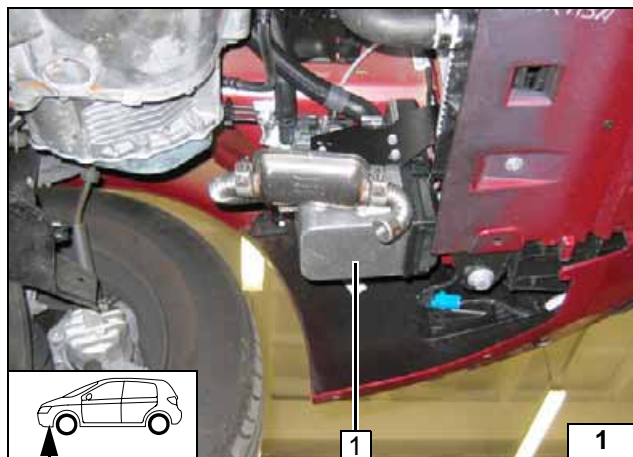

Einbauort Heizgerät

1 Heizgerät

Einbauort

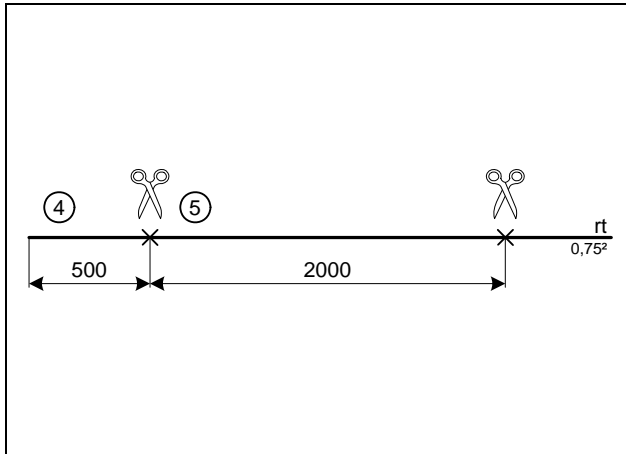

Elektrik vorbereiten

Klimaautomatik



**Leitung rt
0,75² ab-
längen**

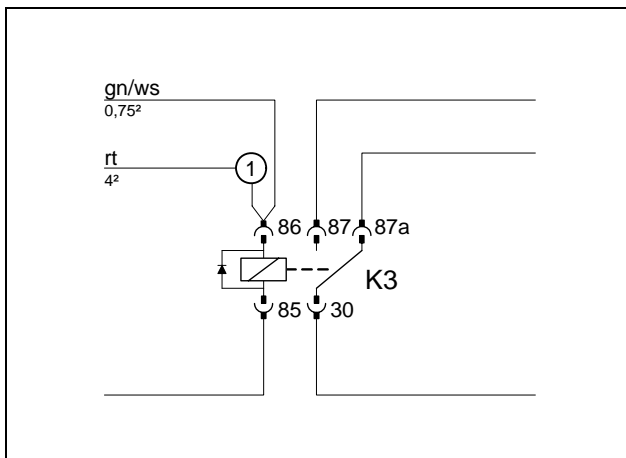

Verbindungen gemäß Schaltplan herstellen.
Leitungsabschnitt 1 aus K3/87a auscrimpen
und zusammen mit gn/ws an K3/86 an-
schliessen.



**K3-Relais
vorbereiten**

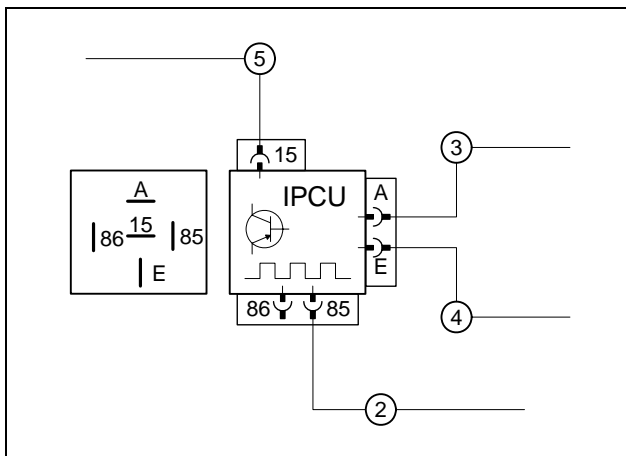

Leitungen an IPCU (IPCU-Ansicht kontakt-
seitig) anschließen.
Leitung 5 in den beiliegenden Isolierschlauch
einziehen und zur OBD-Steckdose verlegen.



**IPCU vor-
montieren**

- 2 Ltg. br 0,75² - 500
- 3 Ltg. sw 0,75² - 500
- 4 Ltg. rt 0,75² - 500
- 5 Ltg. rt 0,75² - 2000

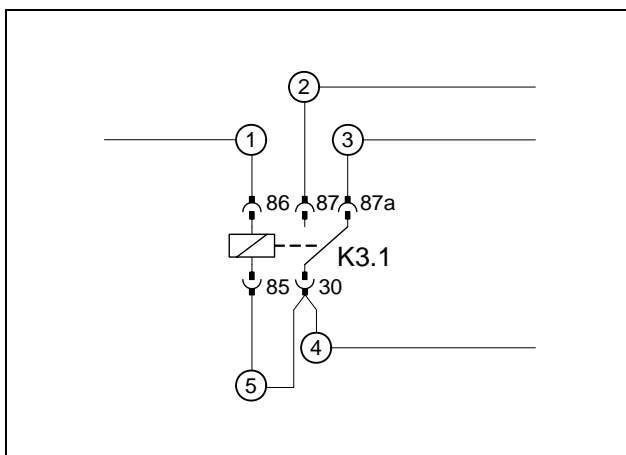

Manuelle Klimaanlage

Von Leitung br 0,75² ein Ende von ca. 80mm
ablängen!
Verbindungen gemäß Schaltplan herstellen.



**Zusatzre-
lais K3.1
vorbereiten**

- 1 Ltg. rt 0,75² - 1000
- 2 Ltg. sw 4² - 1000
- 3 Ltg. bl 1,5² - 300
- 4 Ltg. br 4² - 1000
- 5 Ltg. br 0,75² - 80



Elektrik

Anschluß Plusleitung

Vor Montage an Plusleitung Kabelschuh Ø 8mm ancrimpen!

- 1 Leitung rt
- 2 Fzg.eigener Plusstützpunkt (10Nm)

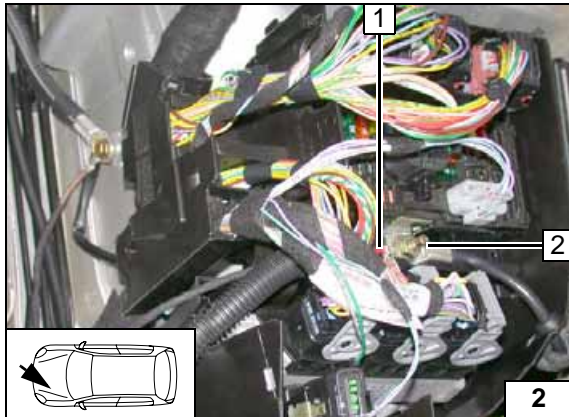

Kabelbaumdurchführung

Kabelbäume (Vorwahuhr, Gebläseansteuerung und Ltg. gn/ws im Isolierschlauch) am fahrzeugeigenen Kabelbaum 1 zur Gummütülle 2 verlegen und in den Innenraum verlegen.

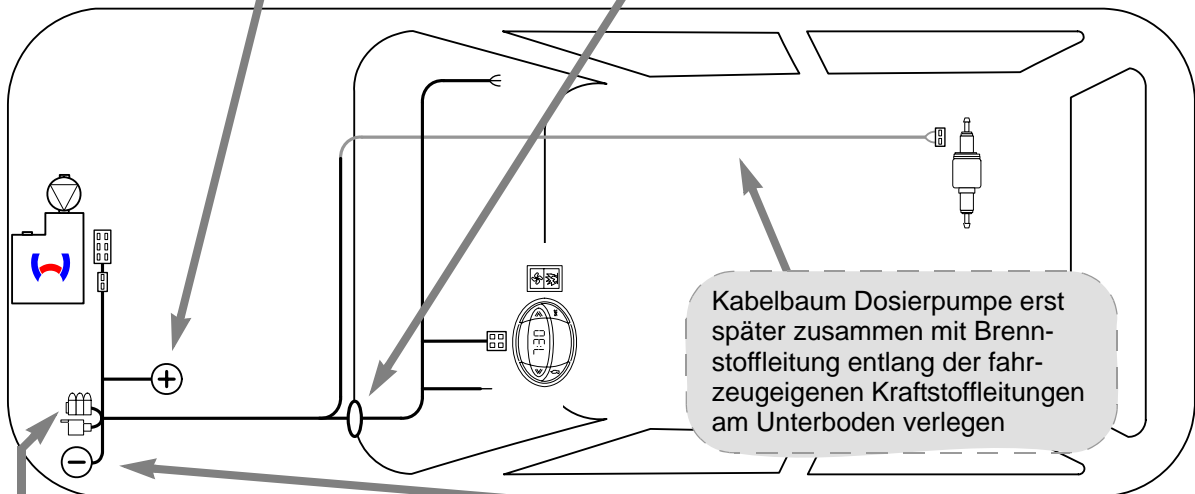
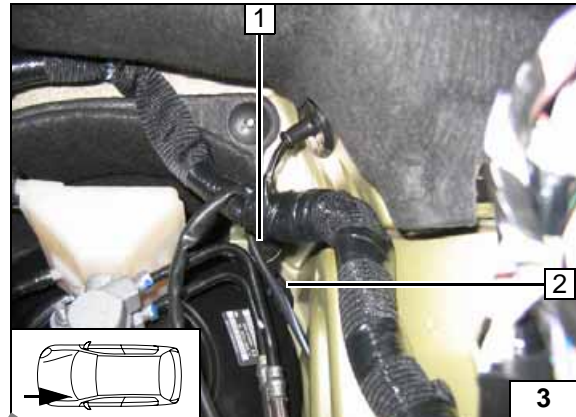

Schema Kabelbaumverlegung

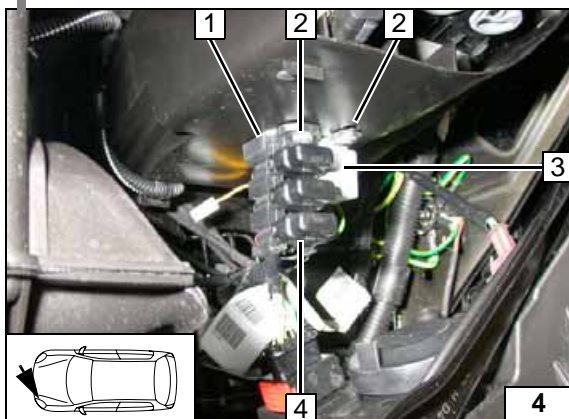

Sicherungshalter, K3-Relais

- 1 Halteplatte Sicherungshalter
- 2 Bohrung Ø 4, Blechschraube 5,5x13; Kunststoffmutter [je 2x]
- 3 K3- Relais
- 4 Sicherungshalter

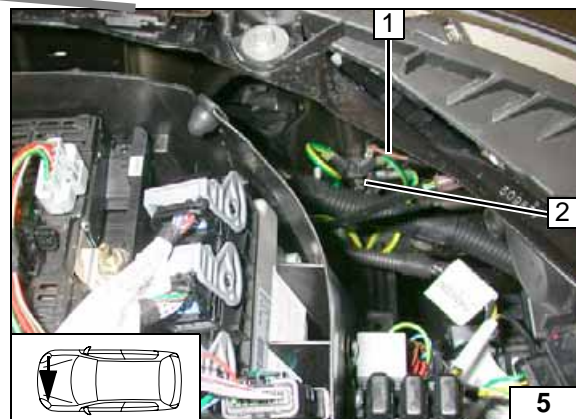

Anschluß Masseleitung

- 1 Leitung br
- 2 Fzg.eigener Massestützpunkt



Gebläseansteuerung manuelle Klimaanlage

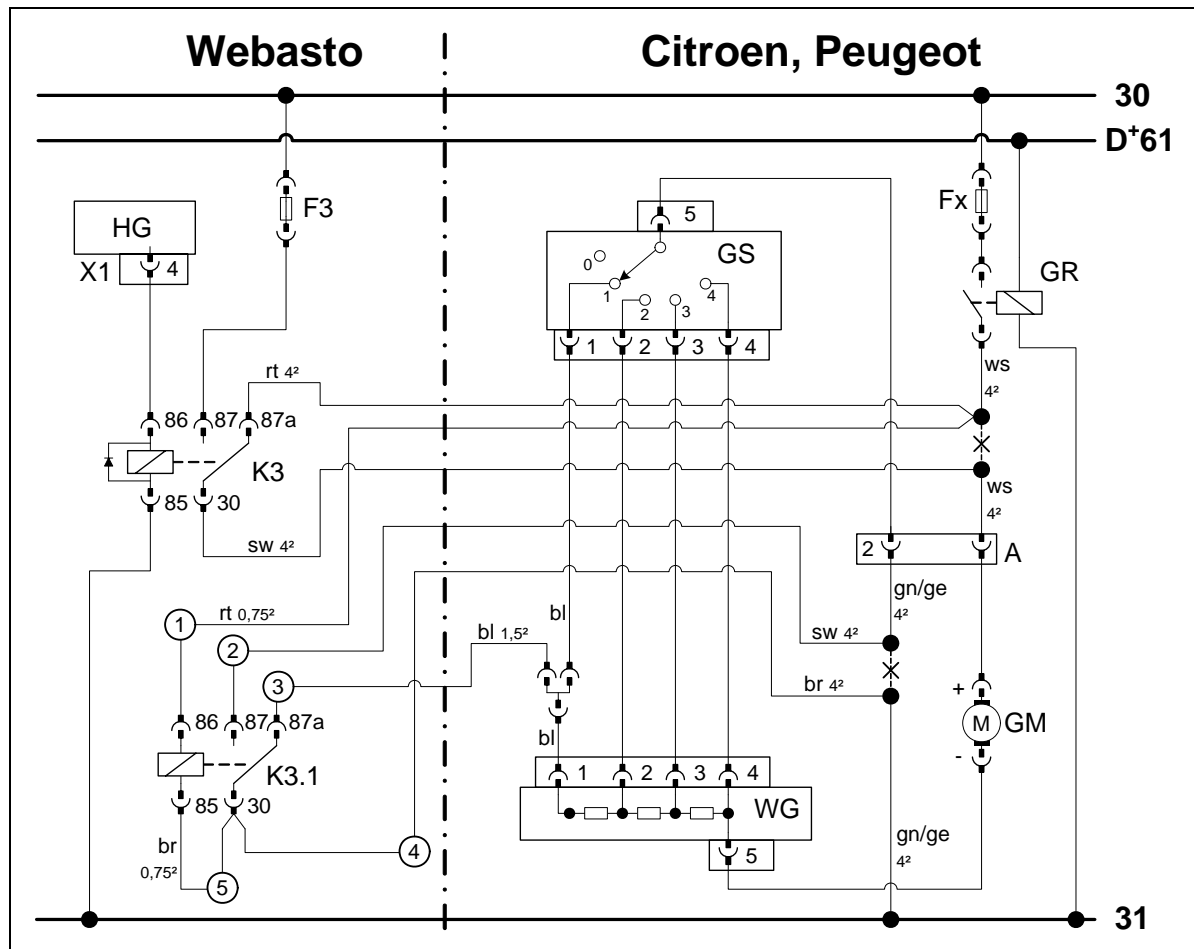

Schaltplan

Bauteile Webasto		Bauteile Fahrzeug		Farben und Symbole	
HG	Heizgerät TT-C/E	GM	Gebläsemotor	rt	rot
X1	6-poliger Stecker HG	GRs	Gebläserelais	ws	weiß
F3	Sicherung 25A	GS	Gebläseschalter	sw	schwarz
K3	Gebläserelais	WG	Widerstandsgruppe	br	braun
K3.1	Zusatzrelais	A	6-poliger Stecker	bl	blau
		Fx	Sicherung	bl	blau
				X	Trennstelle
				Kabelfarben können variieren!	

Legende

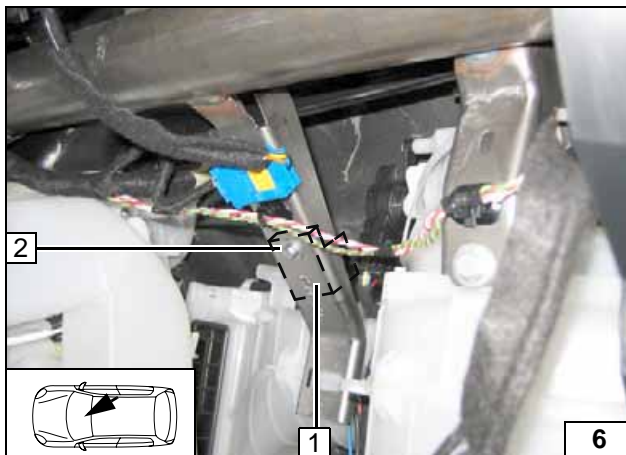

- 1 K3.1- Relais verdeckt (hinter fzg.eigener Strebe montiert)
- 2 Schraube M5x16, Karosseriescheibe, Bundmutter

K3.1-Relais montieren

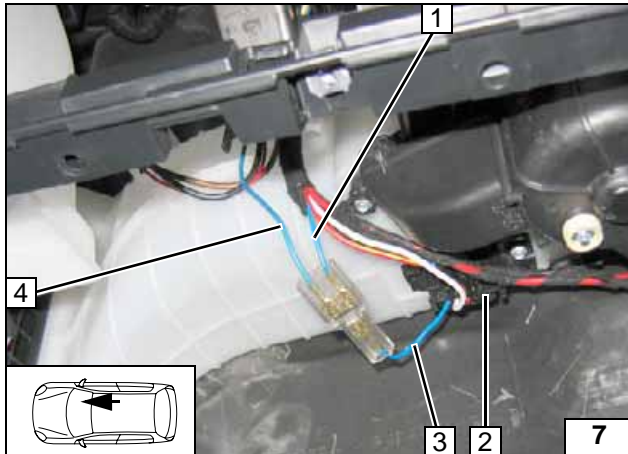

Anschluss am 5-poligen Stecker 2 der Widerstandsgruppe.
Verbindungen gemäß Schaltplan herstellen.

- 1 Ltg. bl Gebläseschalter
- 3 Ltg. bl Stecker Pin 1 getrennt
- 4 Ltg. bl K3.1/87a



Anschluss Widerstandsgruppe

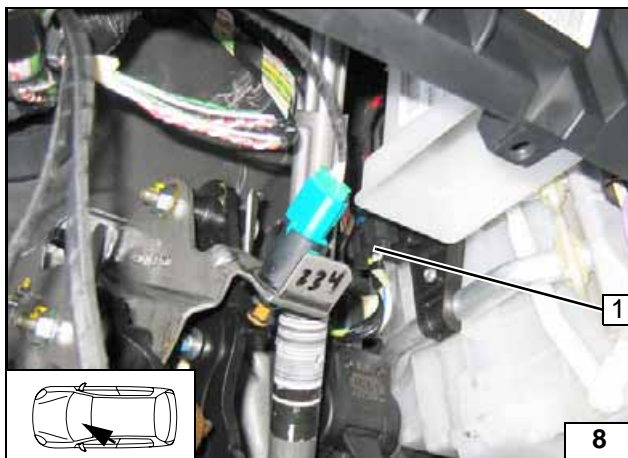

Anschluss am 6-poligen Stecker A!

Stecker A abziehen

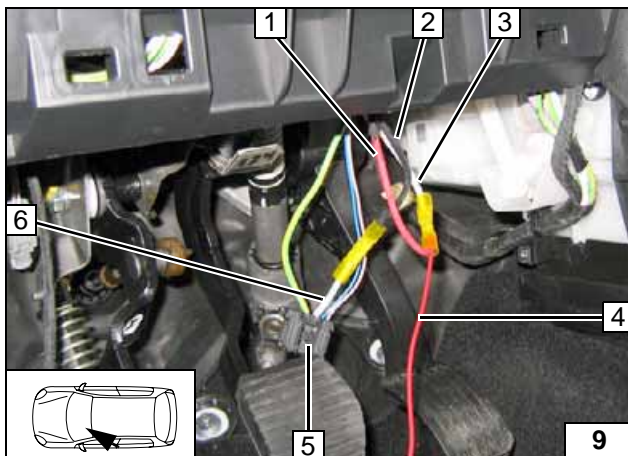

Anschluss am 6-poligen Stecker A 5.
Verbindungen gemäß Schaltplan herstellen.

- 1 Ltg. rt K3/87a
- 2 Ltg. sw K3/30
- 3 Ltg. ws Gebläserelais
- 4 Ltg. rt K3.1/86
- 6 Ltg. ws 6-poliger Stecker A



Anschluss Gebläse-motor

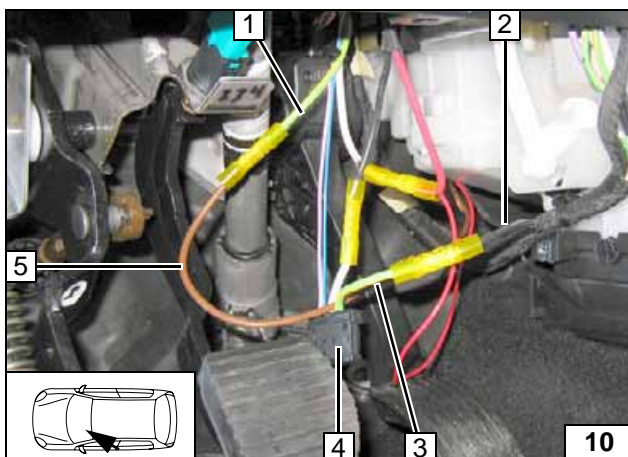

Anschluss am 6-poligen Stecker A 4.
Verbindungen gemäß Schaltplan herstellen.

- 1 Ltg. gn/ge Masseleitung
- 2 Ltg. sw K3.1/87
- 3 Ltg. gn/ge 6-poliger Stecker A
- 5 Ltg. br K3.1/30



Anschluss Gebläse-schalter



Gebläseansteuerung Klimaautomatik

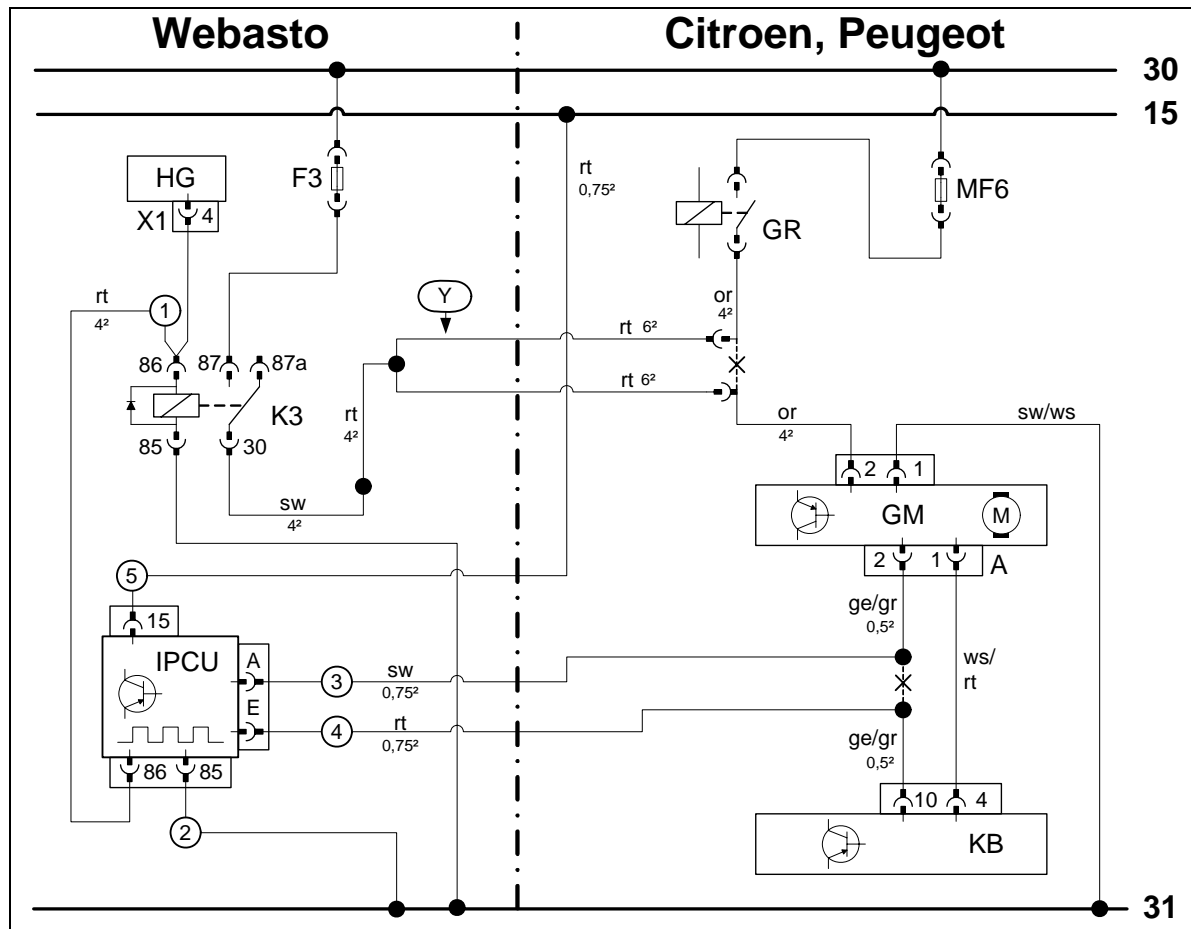

30
15
31



Schaltplan

Bauteile Webasto		Bauteile Fahrzeug		Farben und Symbole	
HG	Heizgerät TT-C/E	KB	Klimasteuergerät	rt	rot
X1	6-poliger Stecker HG	GR	Gebläserelais	ws	weiß
F3	Sicherung 25A	GM	Gebläsemodul	sw	schwarz
K3	Gebläserelais	A	2-poliger Stecker GM	ge	gelb
IPCU	Pulsweitenmodulator	MF6	Sicherung	gr	grau
Y	Leitungsadapter	Kl. 15	ausmessen (z.B. 16-polige OBD- Steckdose Pin 1)	or	orange
Einstellwerte IPCU:					
Duty-Cycle: 42%					
Frequenz: 1000Hz					
Spannung: 5V				X	Trennstelle
Funktion: High-side				Kabelfarben können variieren!	

Legende

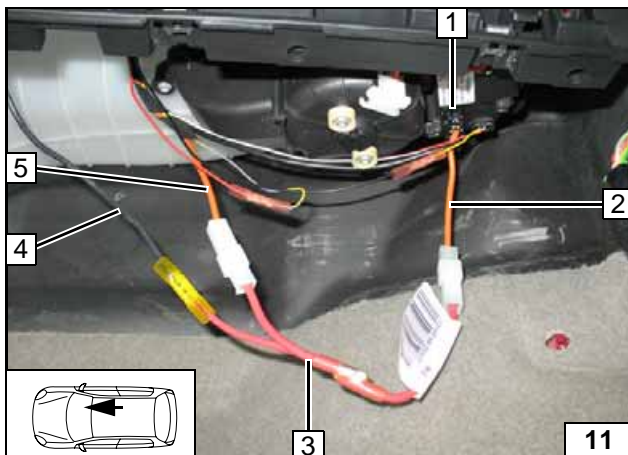

Die Ansteuerung Gebläsemotor erfolgt am 2-poligen Stecker A 1 vom Gebläsemodul. Verbindungen gemäß Schaltplan herstellen.

- 2 Ltg. or Stecker A Pin 2
- 3 Y-Adapter
- 4 Ltg. sw K3/30
- 5 Ltg. or GR



Anschluss Gebläsemodul

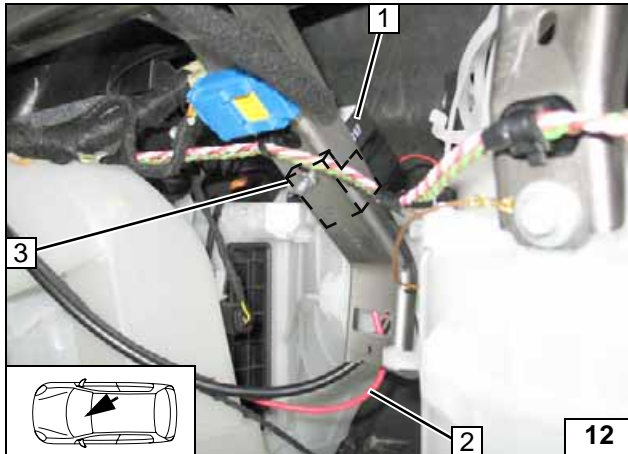

Vor Montage Leitung rt 2 von K3/86 an Sockel IPCU Klemme 86 anschließen!

- 1 IPCU verdeckt (hinter fzg.eigener Strebe montiert)
- 3 Schraube M5x16, Karoseriescheibe, Bundmutter



**IPCU mon-
tieren**

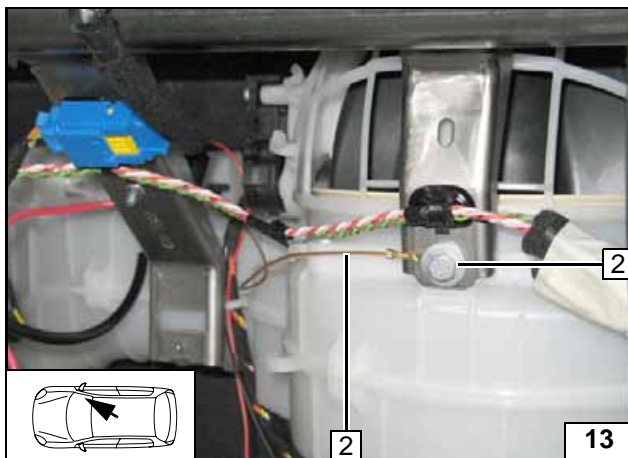

- 1 fzg.eigene Schraube
- 2 Ltg. br IPCU/85, Kabelschuh

**IPCU an-
schliessen**

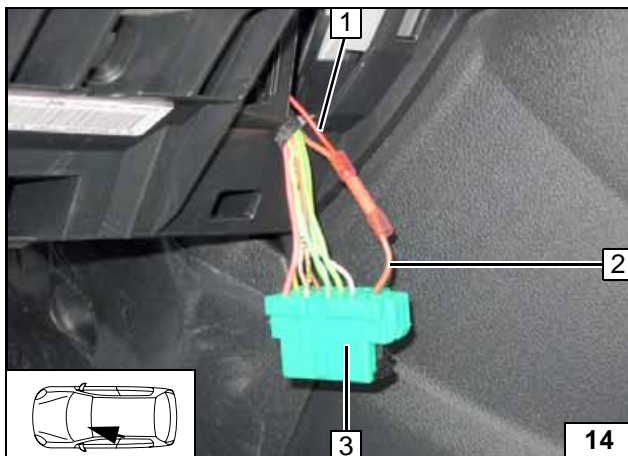

- 1 Ltg. rt IPCU/15
- 2 Ltg. br Klemme 15 OBD-Steckdose Pin1
- 3 OBD-Steckdose abgezogen

**IPCU an-
schliessen**

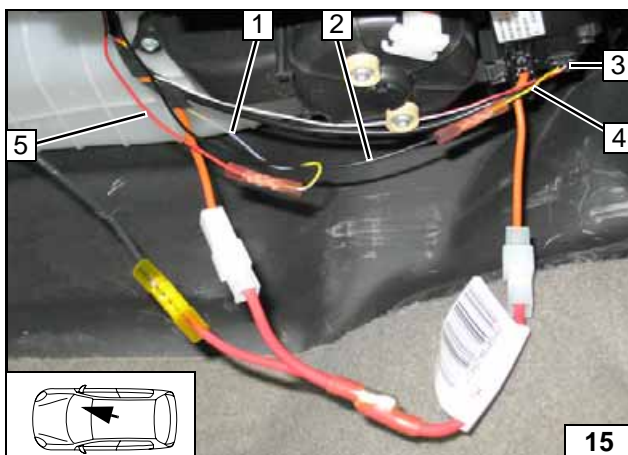

Die Ansteuerung des Gebläsereglers erfolgt vor dem 2-poligen Stecker 3 vom Gebläsemodul.
Verbindungen gemäß Schaltplan herstellen.

- 1 Ltg. ge/gr Stecker Klimabedienteil
- 2 Ltg. sw IPCU/A
- 4 Ltg. ge/gr Stecker 2V NR Pin 2
- 5 Ltg. rt IPCU/E



**Anschluss
Gebläse-
regler**

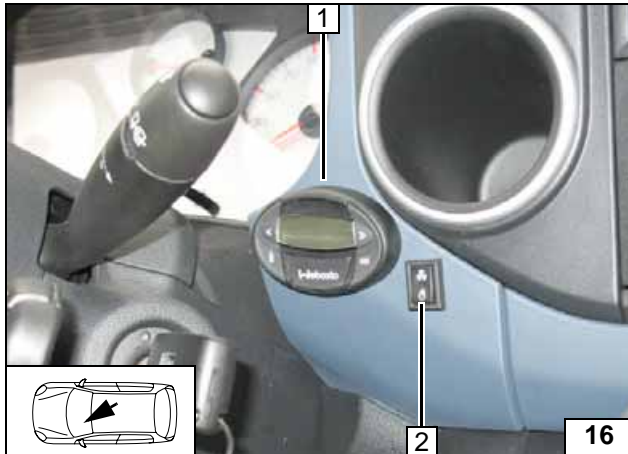

Vorwähluhr, Option Sommer-/Winterschalter

Der Einbauort gemäß Abbildung ist ein Empfehlung. Vor Montage mit dem Endkunden abstimmen!

- 1 Vorwähluhr
- 2 Bohrung Ø 12, Sommer-/Winterschalter

Vorwähluhr montieren



Option Telestart

Empfänger 1 mit doppelseitigem Klebeband befestigen!



Empfänger montieren

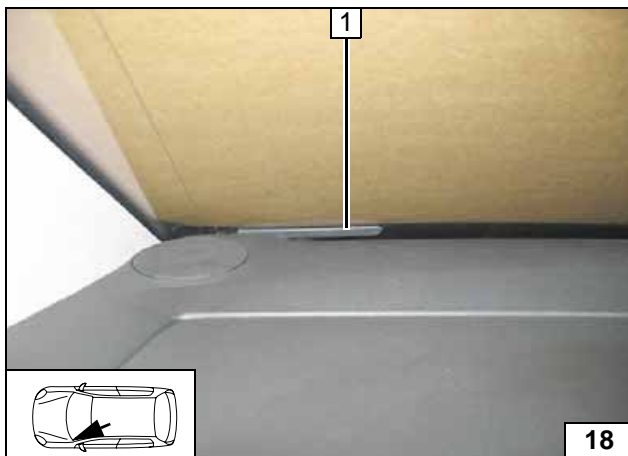

- 1 Antenne

Antenne montieren

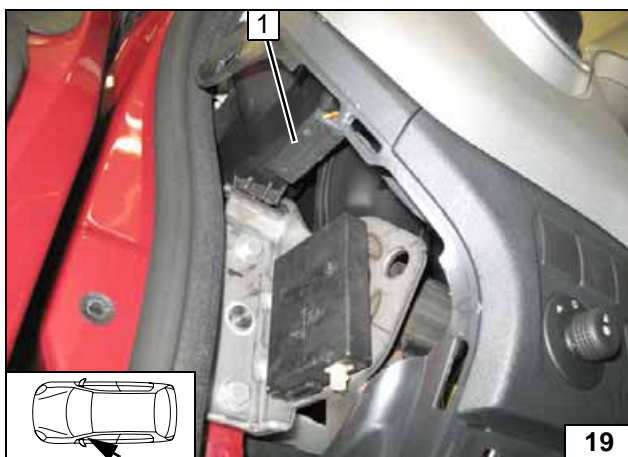

Temperatursensor nur bei HTM100

- 1 Temperatursensor mit Klebeband befestigen



Temperatursensor montieren

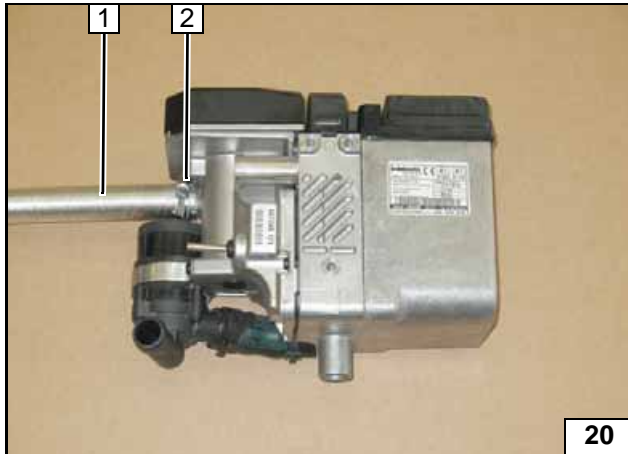

Heizgerät vorbereiten

- 1 Brennluftleitung
- 2 Schlauchschelle Ø 27

Brennluftleitung vorbereiten

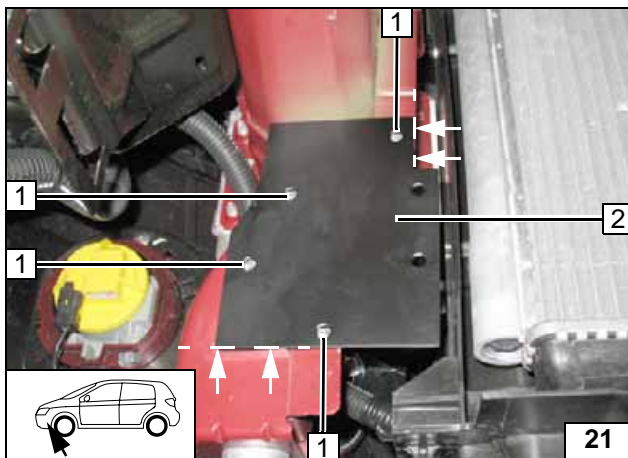

Einbauort vorbereiten

Halteplatte 2 an den Markierungen anlegen und Lochbild an Position 1 [4x] übertragen!



Lochbild übertragen

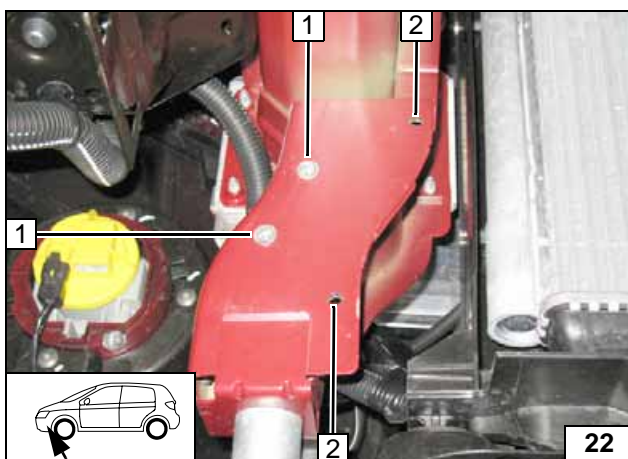

- 1 Bohrung Ø 9,1; Einnietmutter [je 2x]
- 2 Bohrung Ø 7 [2x]

Einnietmutter einziehen

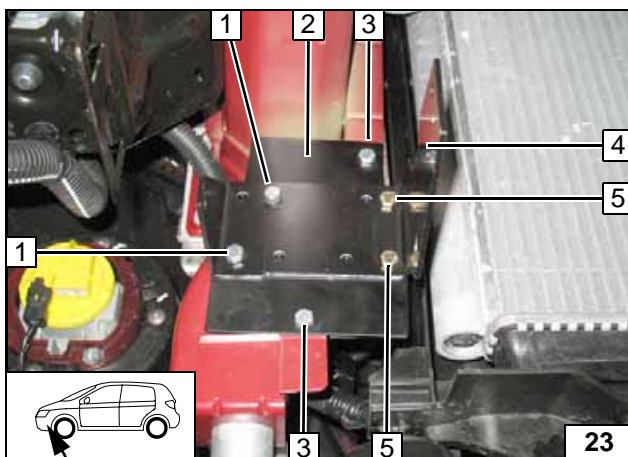

- 1 Schraube M6x20, Federring an Einnietmutter [je 2x]
- 2 Halteplatte
- 3 Schraube M6x20, Bundmutter [je 2x]
- 4 Halter
- 5 Schraube M6x12, Bundmutter [je 2x]

Halter und Halteplatte montieren

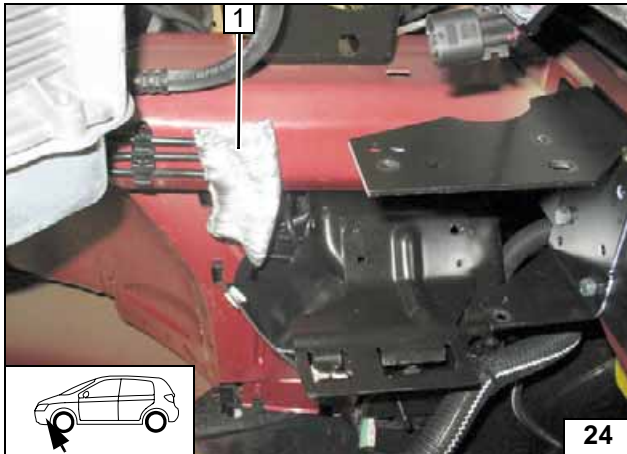
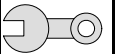

Wärmeschutz 1 über Bremsleitungen aufziehen!



Wärmeschutz montieren

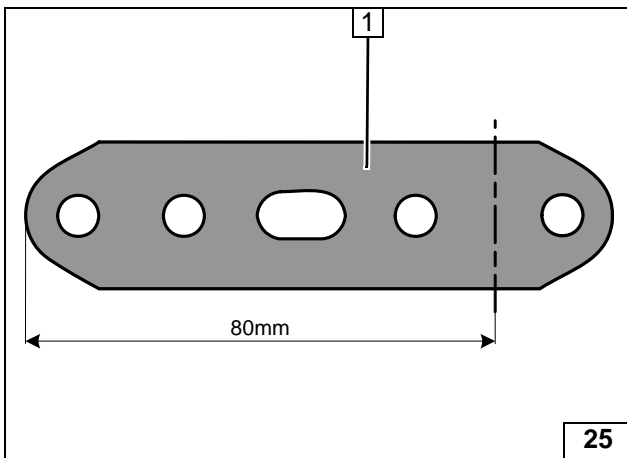

Heizgerät montieren

Lochband 1 um 90° abwinkeln!



Lochband vorbereiten

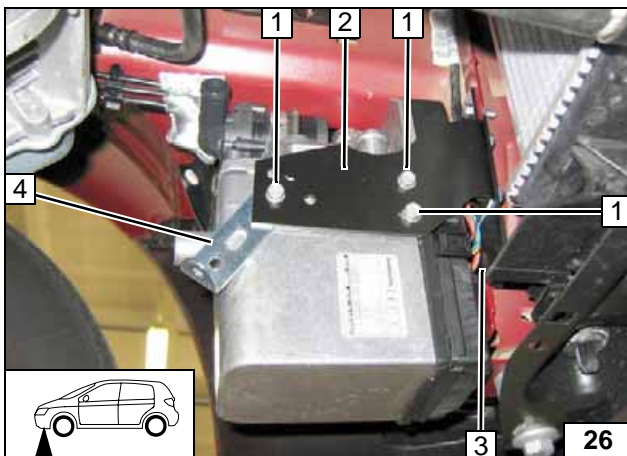

Kabelbaum 3 am Heizgerät aufstecken!
Lochband 4 zwischen Heizgerät und Halter 2 montieren!

1 Ejotschraube [3x]



Heizgerät montieren

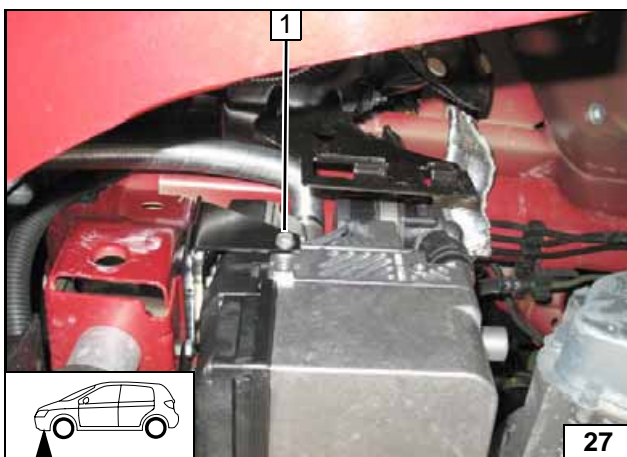

1 Ejotschraube

Heizgerät montieren

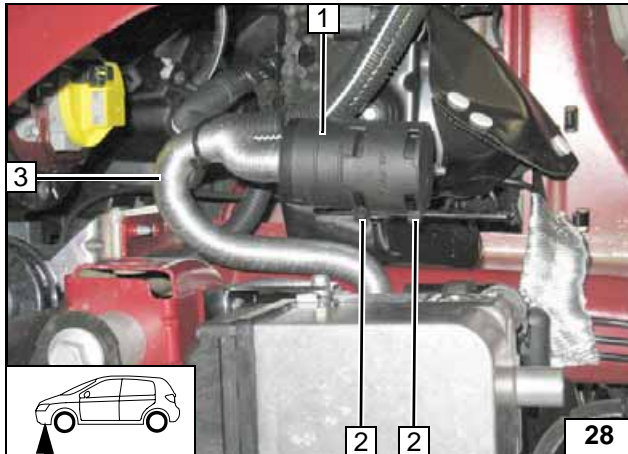
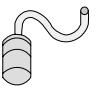

Brennluft

- 1 Schalldämpfer
- 2 Kabelbinder [2x]
- 3 Brennluftleitung



**Schall-
dämpfer
montieren**



Brennstoff

VORSICHT!

Tankdeckelverschluß des Fahrzeugs öffnen, Tank belüften und Tankverschluß wieder schließen!

Auslaufenden Kraftstoff mit geeignetem Behälter auffangen!

Brennstoffleitung und Kabelbaum Dosierpumpe so verlegen, dass sie gegen Steinschlag geschützt sind! Wenn nicht anders beschrieben, erfolgt die Befestigung mit Kabelbindern!

An scharfen Kanten Brennstoffleitung und Kabelbaum mit Scheuerschutz versehen!

ACHTUNG!

Verlegung Brennstoffleitung und Kabelbaum zur Dosierpumpe erfolgt gemäß Schema Kabelbaumverlegung.

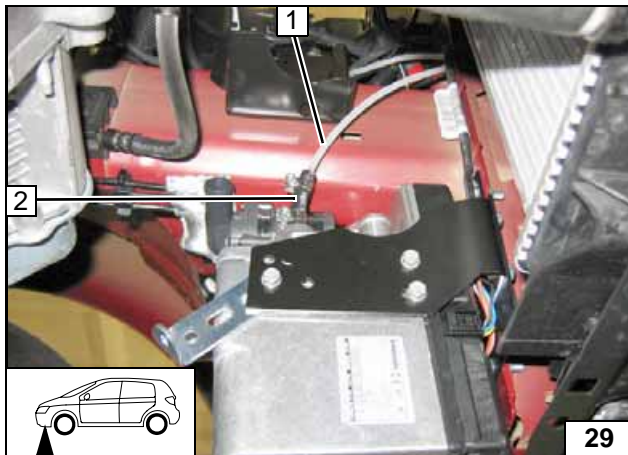

- 1 Brennstoffleitung
- 2 Schlauchstück, Schelle Ø 10 [2x]

**Anschluß
am Heizge-
rät**



Abbildung zeigt Diesel!
Kabelbaum Dosierpumpe 1 zusammen mit Brennstoffleitung 2 an den fahrzeugeigenen Kraftstoffleitungen entlang zum Einbauort Dosierpumpe verlegen.



**Leitungen
verlegen**

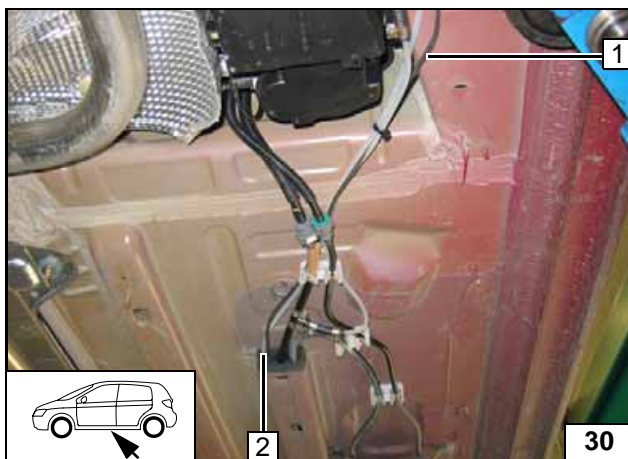
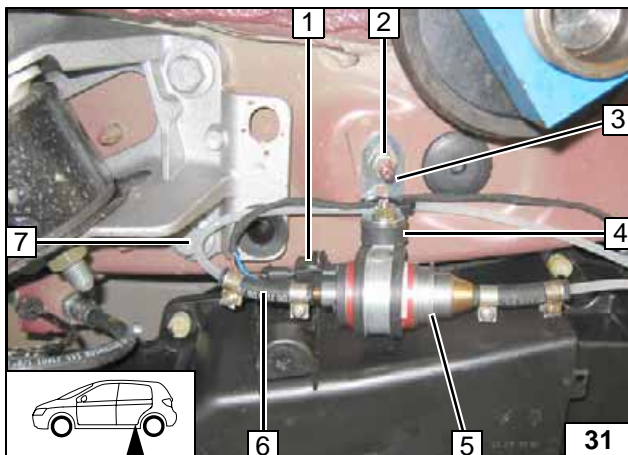

- 1 Kabelbaum Dosierpumpe, Stecker montiert
- 2 Fahrzeugeigener Stehbolzen; Bundmutter M8
- 3 Winkel
- 4 Gummierte Rohrschelle, Schwingmetallpuffer, Bundmutter [2x]
- 5 Dosierpumpe
- 6 Schlauchstück, Schellen Ø 10 [2x]
- 7 Brennstoffleitung



**Dosier-
pumpe
montieren**

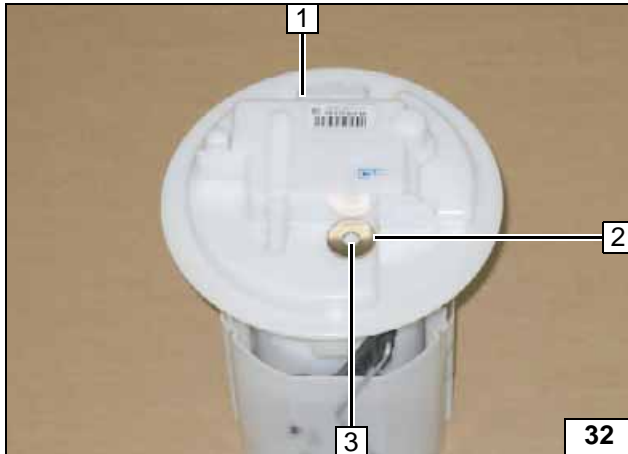
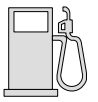

Benzin

Tank absenken und Tankarmatur 1 gemäß Herstellerangaben ausbauen!

- 2 Karosseriescheibe
- 3 Lochbild übertragen, Bohrung \varnothing 6



Brennstoffentnahme

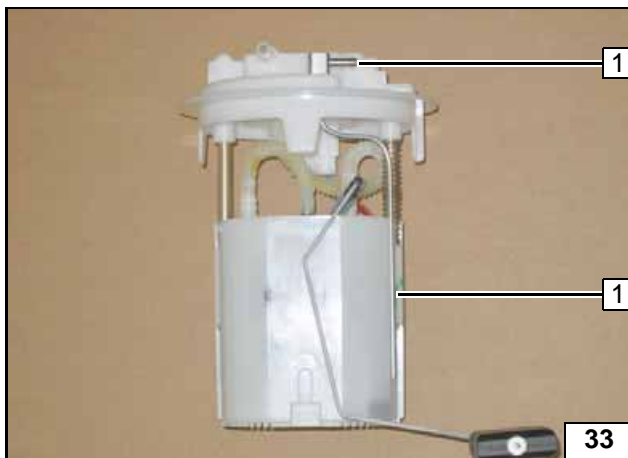

Tankentnehmer 1 gemäß Schablone formen, ablängen und einsetzen!



Tankentnehmer einsetzen

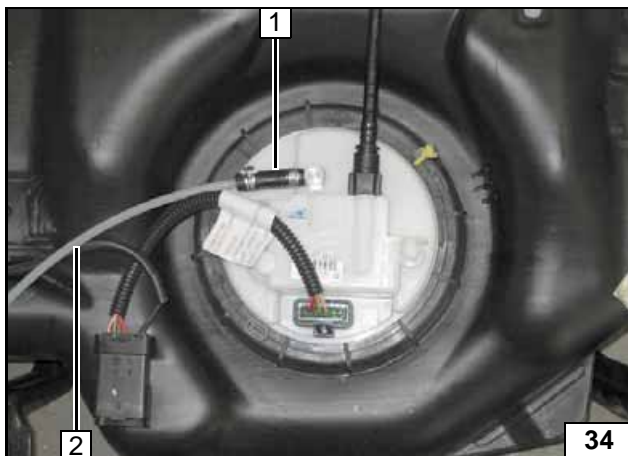

Tank zur besseren Darstellung ausgebaut!
Tankarmatur gemäß Herstellerangaben einbauen!
Tank gemäß Herstellerangaben montieren!

- 1 Schlauchstück, Caillauschelle \varnothing 10 [2x]
- 2 Brennstoffleitung



Brennstoffleitung anschließen

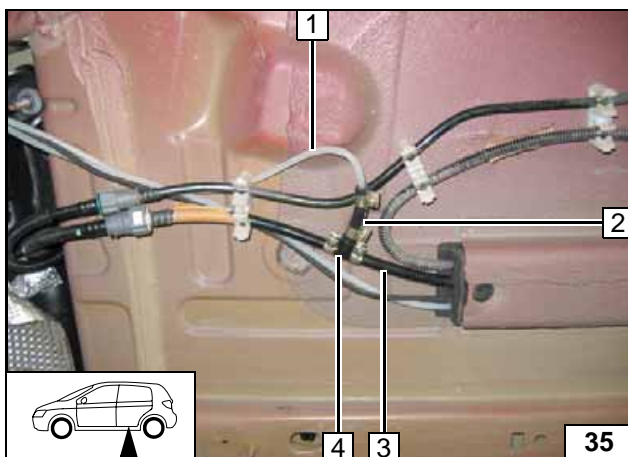

Diesel

Die Brennstoffentnahme erfolgt aus der fahrzeugeigenen Kraftstoffvorlaufleitung 3.

- 1 Brennstoffleitung
- 2 Schlauchstück, Schellen \varnothing 10 [2x]
- 4 Brennstoffentnehmer 8x5x8



Brennstoffentnahme

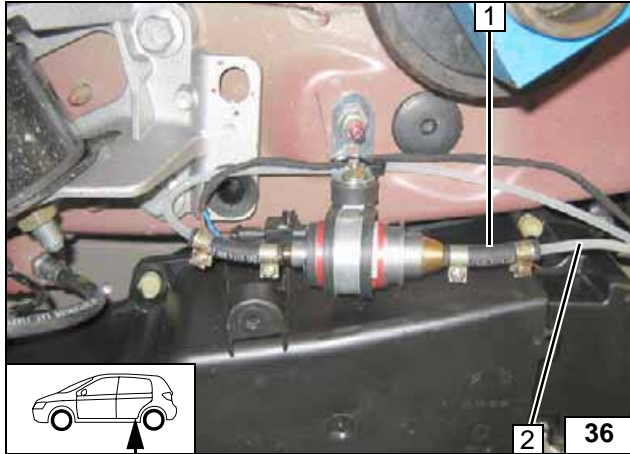

Alle Fzg.

- 1 Schlauchstück, Schellen Ø 10 [2x]
- 2 Brennstoffleitung



Dosier-
pumpe an-
schliessen



Wasser Benzin



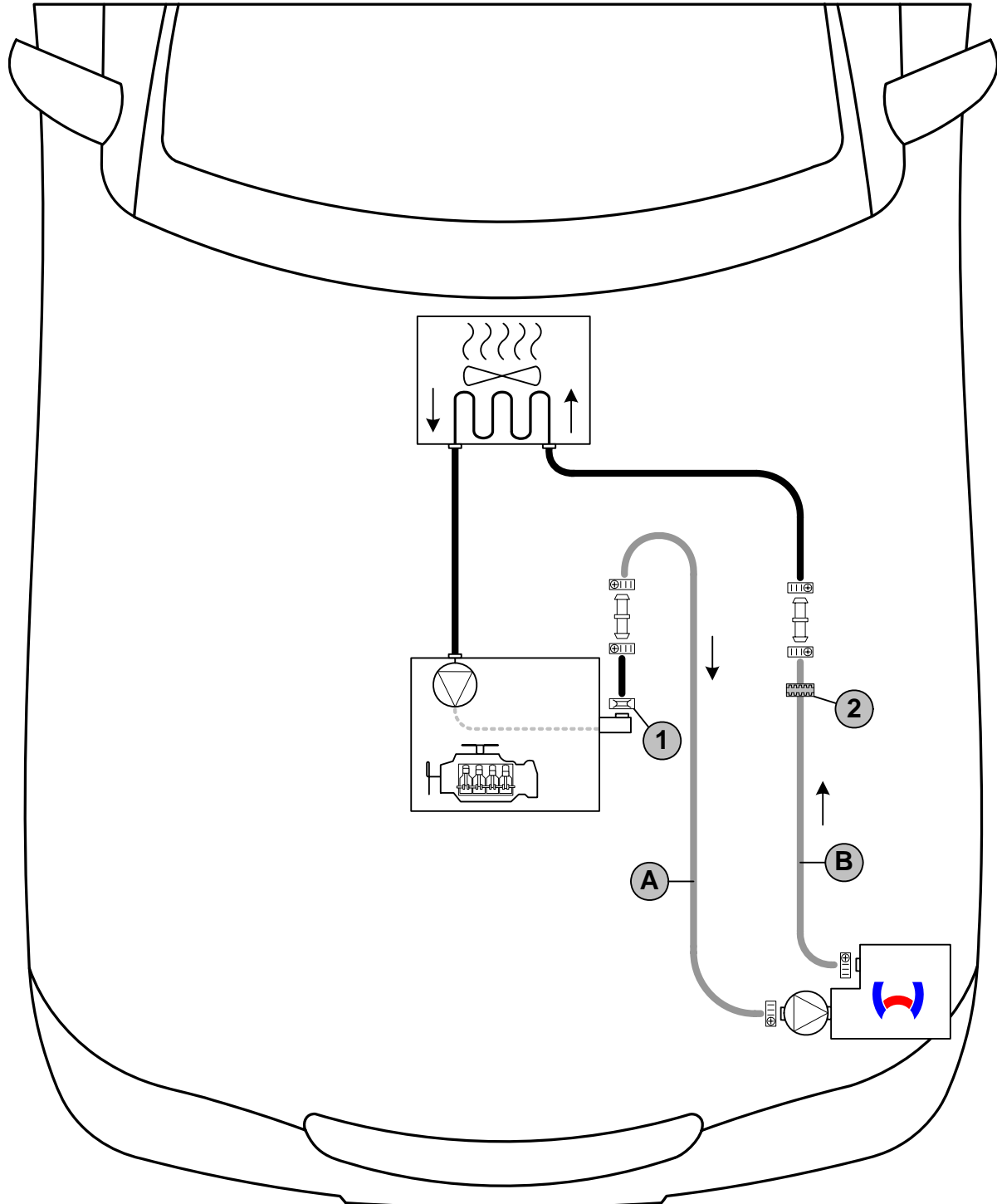

ACHTUNG!

Auslaufendes Kühlmittel ist mit geeignetem Behälter aufzufangen! Wasserschläuche knickfrei verlegen! Wenn nicht anders beschrieben, erfolgt die Befestigung mit Kabelbindern! Schellen so positionieren, dass kein anderer Schlauch beschädigt werden kann! Bei der Montage der Wasserschläuche ist das Heizgerät mit Kühlmittel zu befüllen!

Die Einbindung erfolgt „Inline“ gemäß nachfolgendem Schema:



Schema Wasserverlegung

Alle Schlauchschellen  = Ø 20-27! Alle Verbindungsrohre  = Ø 17x20!
 1 = Fzg.eigene Federbandschelle  !
 2 = Profilgummi  sw !



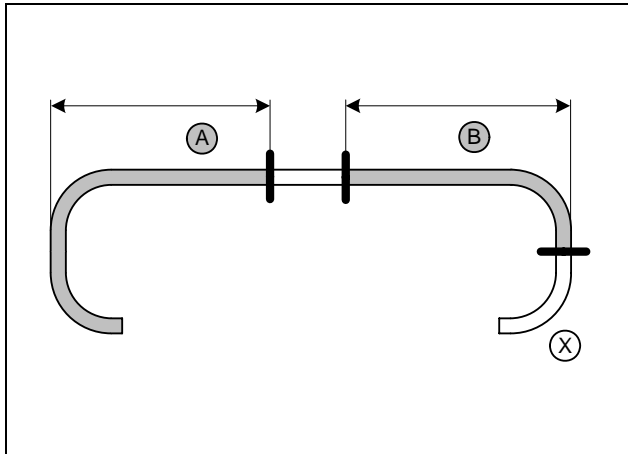
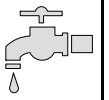

a = 470mm
b = 570mm

Abschnitt X entsorgen



**Wasser-
schläuche
ablängen**

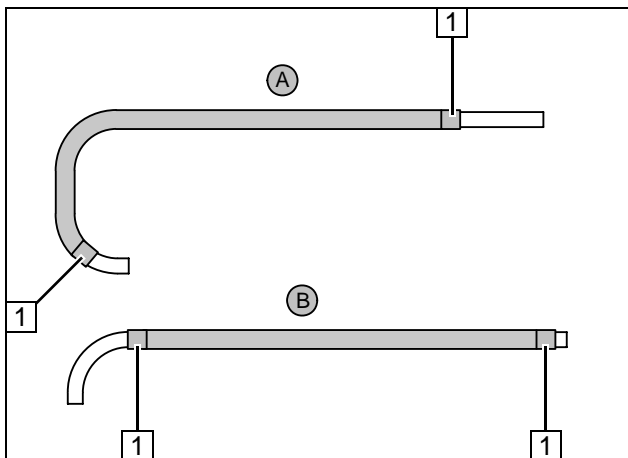

Flechtschutzschläuche mittig trennen und auf Schlauch A und B aufschieben. Schrumpfschlauch zuschneiden und einschrumpfen!

1 Schrumpfschlauch, Länge 25 [4x]



**Wasser-
schläuche
vorberei-
ten**

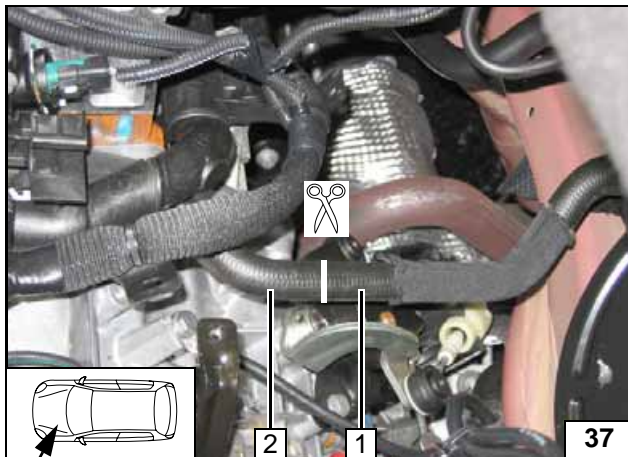

Fahrzeugeigene Kunststoffhalterung zur Seite legen (Seitliche Schraube ausbauen, hintere Schraube lösen)! Fzg.eigene Federbandschelle wird wieder verwendet!

1 Schlauchstück Wärmetauschereingang
2 Schlauchstück Motorausgang ausbauen



Trennstelle

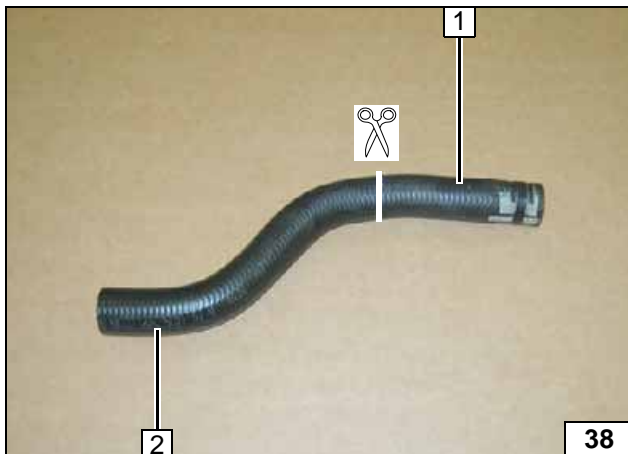

1 Schlauchstück Motorausgang
2 Schlauchstück entsorgen



**Schlauch
vorberei-
ten**



1 Schlauchstück Motorausgang

Schlauch A vorbereiten

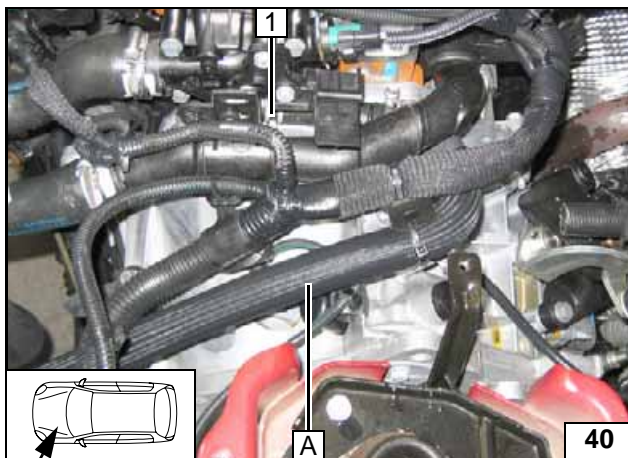

1 Fzg.eigene Federbandschelle

Anschluss Motorausgang

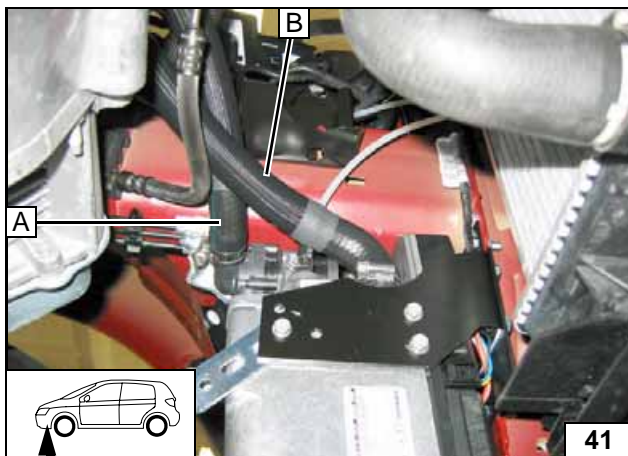

Auf ausreichenden Abstand zur Hydraulikleitung achten, ggf. korrigieren!



Anschluss Heizgerät

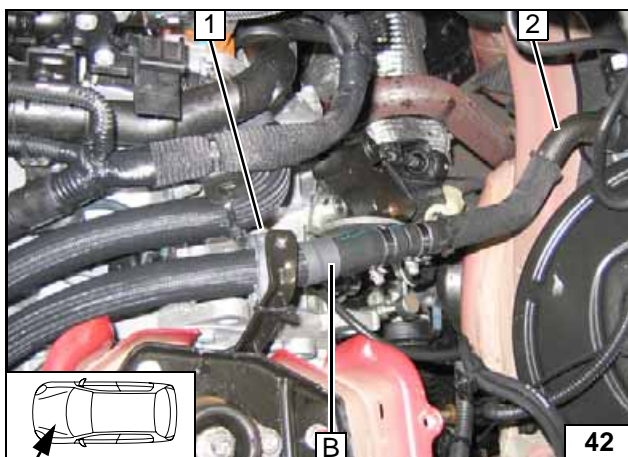

Profilgummi sw 1 auf Schlauch B aufschieben und mit Kabelbinder am Batterieträger befestigen!
Auf ausreichenden Abstand zu benachbarten Bauteilen achten, ggf. korrigieren!



2 Schlauchstück Wärmetauschereingang

Anschluss Wärmetauschereingang



Wasser Diesel



ACHTUNG!

Auslaufendes Kühlmittel ist mit geeignetem Behälter aufzufangen! Wasserschläuche knickfrei verlegen! Wenn nicht anders beschrieben, erfolgt die Befestigung mit Kabelbindern! Schellen so positionieren, dass kein anderer Schlauch beschädigt werden kann! Bei der Montage der Wasserschläuche ist das Heizgerät mit Kühlmittel zu befüllen!

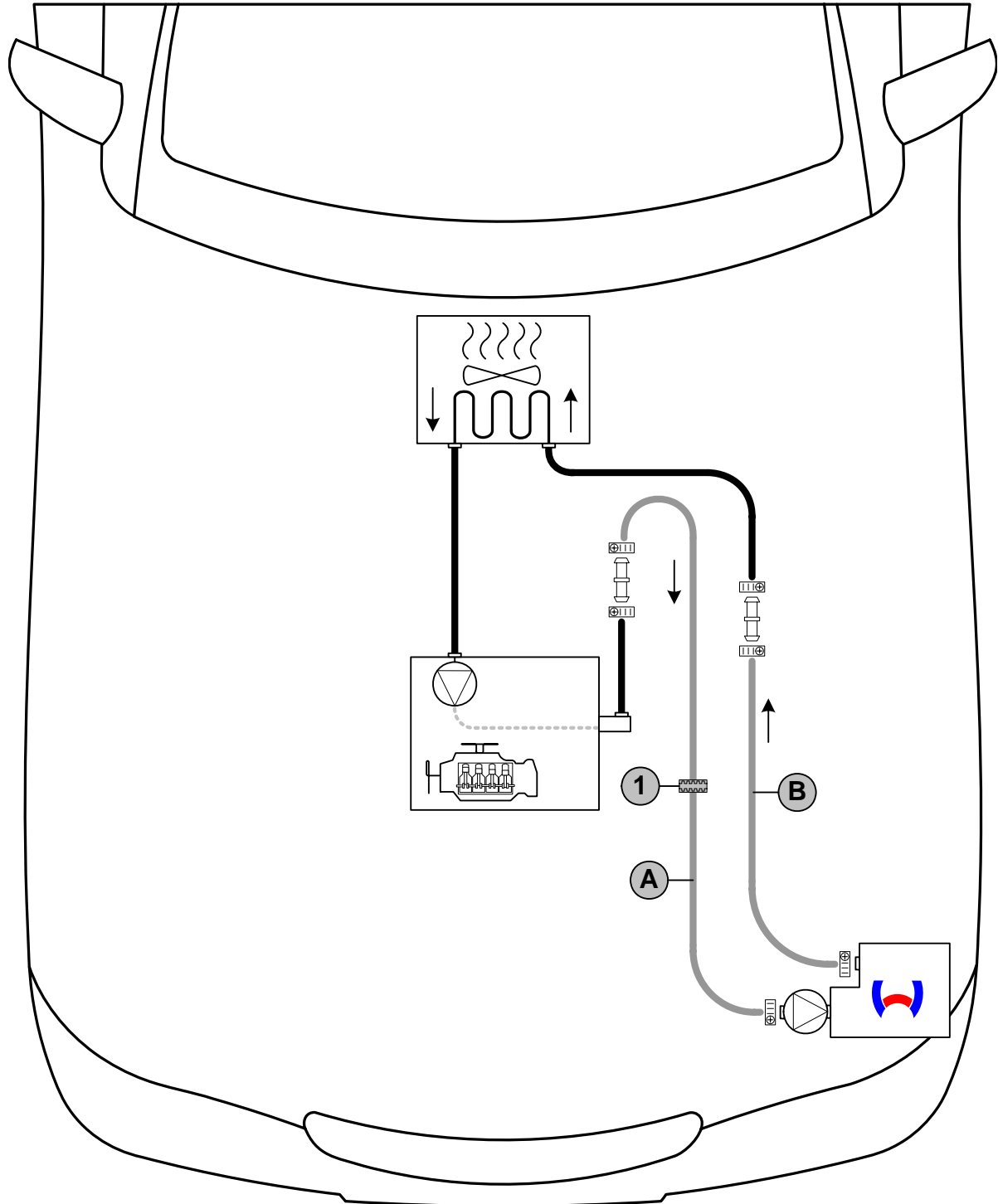
Die Einbindung erfolgt „Inline“ gemäß nachfolgendem Schema:



Schema Wasserverlegung

Alle Schlauchschellen  = Ø 20-27! Alle Verbindungsrohre  = Ø 18x20!
 1 = Profilgummi  sw !



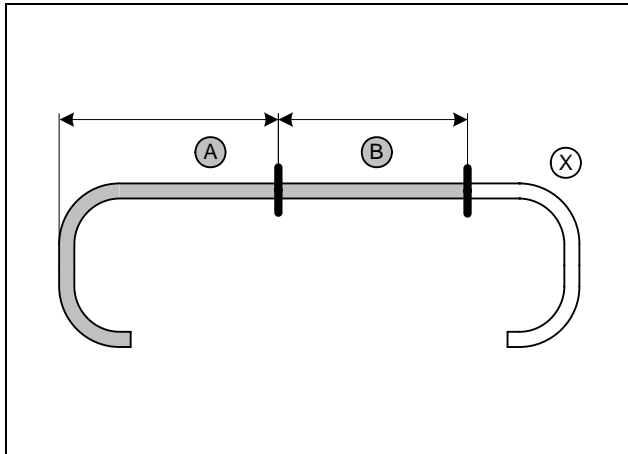

a = 600mm
b = 650mm

Abschnitt X entsorgen



Wasser-
schläuche
ablängen

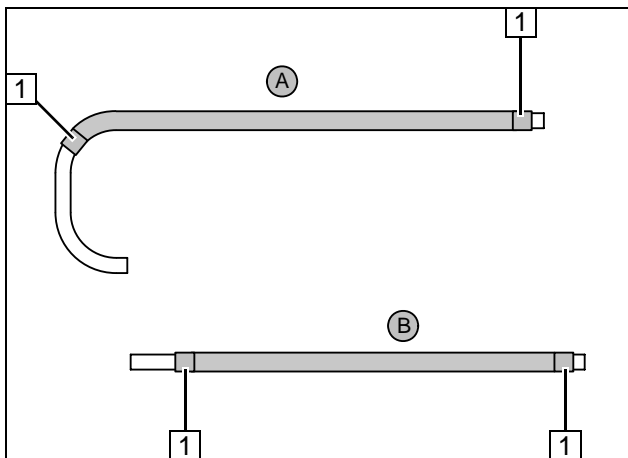

Flechtschutzschläuche auf Schlauch A und B aufschieben und ablängen. Schrumpfschlauch zuschneiden und einschrumpfen!

1 Schrumpfschlauch, Länge 25 [4x]



Wasser-
schläuche
vorberei-
ten

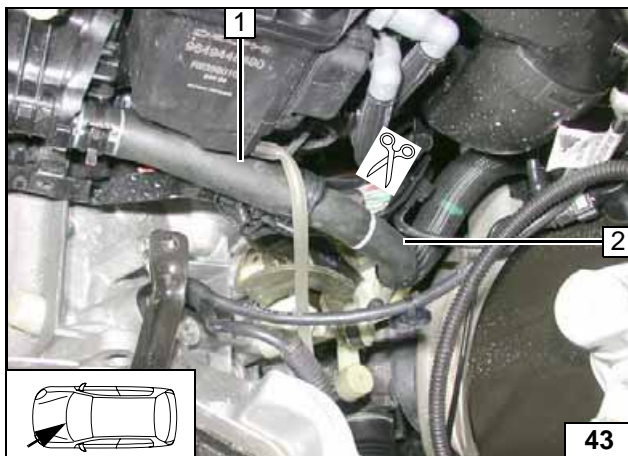

1 Schlauchstück Motorausgang
2 Schlauchstück Wärmetauschereingang

Trennstelle

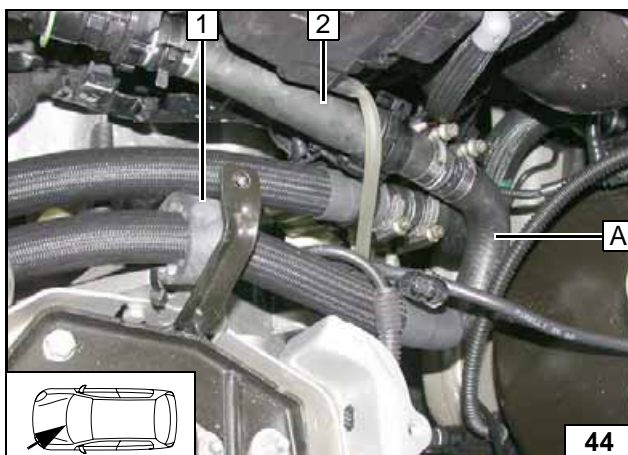

Vor der Montage Profilgummi sw 1 auf Schlauch A aufschieben!

2 Schlauchstück Motorausgang



Anschluss
Motoraus-
gang

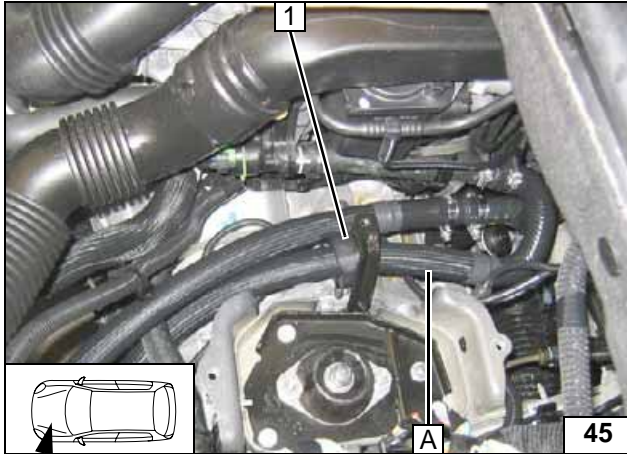
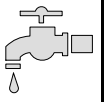

Profilgummi sw 1 mit Kabelbinder an Bohrung vom Getriebeblock befestigen!



Verlegung im Motorraum

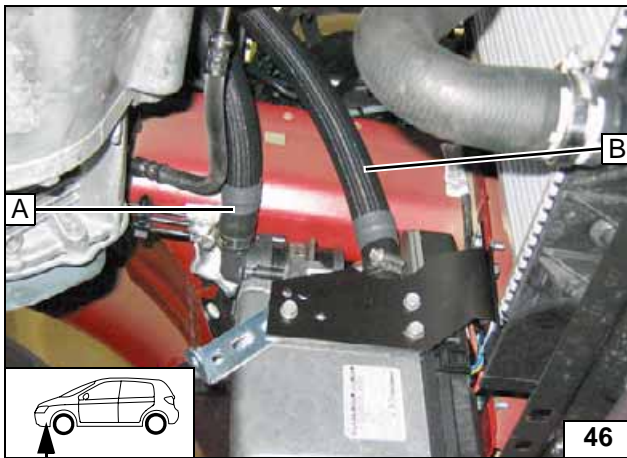

Auf ausreichenden Abstand zur Hydraulikleitung achten, ggf. korrigieren!



Anschluss Heizgerät

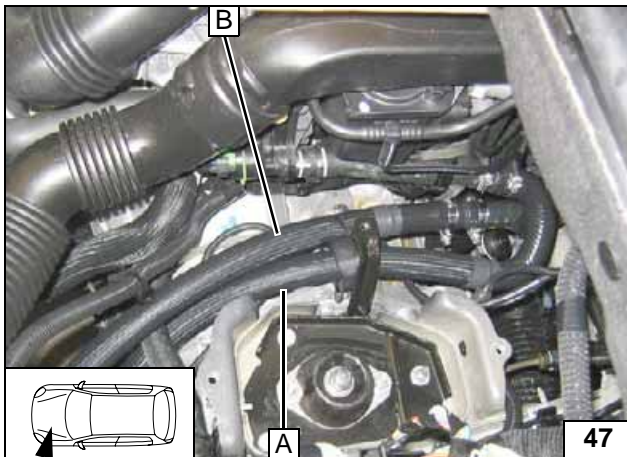

Verlegung im Motorraum

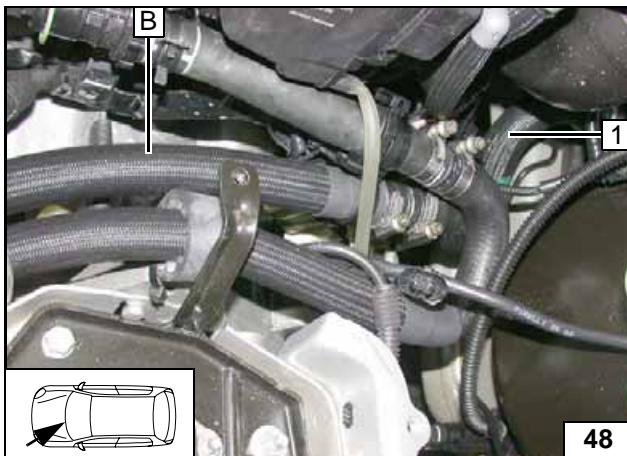

Auf ausreichenden Abstand zu benachbarten Bauteilen achten, ggf. korrigieren!



1 Schlauchstück Wärmetauschereingang

Anschluss Wärmetauschereingang

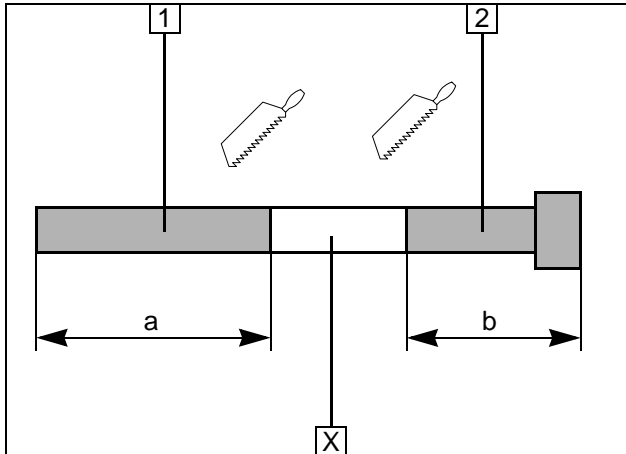
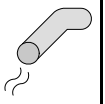

Abgas

Fzg. ohne Unterfahrschutz

- 1 Abgasleitung
a = 170
- 2 Abgasendstück
b = 90

Fzg. mit Unterfahrschutz

- 1 Abgasleitung
a = 170
- 2 Abgasendstück
b = 180

Abschnitt X entsorgen



**Abgaslei-
tung vor-
bereiten**

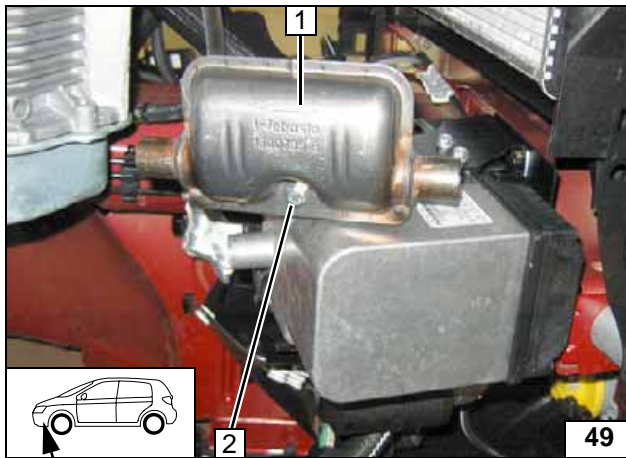

Alle Fzg.

- 1 Schalldämpfer
- 2 Schraube M6x20, Bundmutter an Loch-
band



**Schall-
dämpfer
montieren**

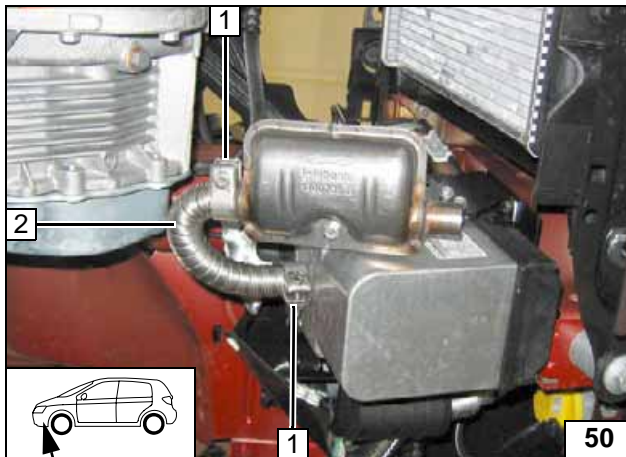

- 1 Schlauchklemme [2x]
- 2 Abgasleitung

**Abgaslei-
tung mon-
tieren**

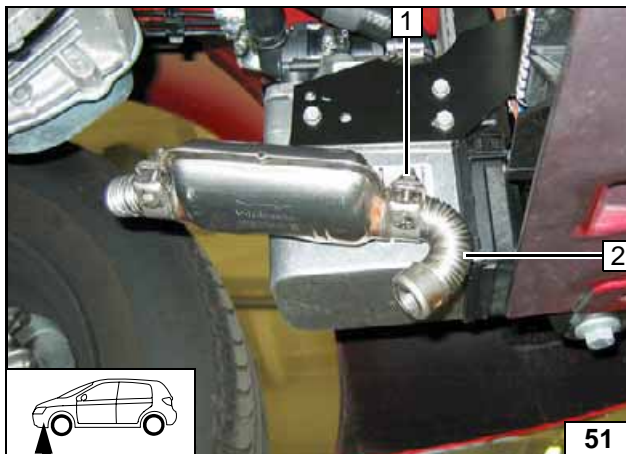

Fzg. ohne Unterfahrschutz

- 1 Schlauchklemme
- 2 Abgasendstück



**Abgas-
endstück
montieren**

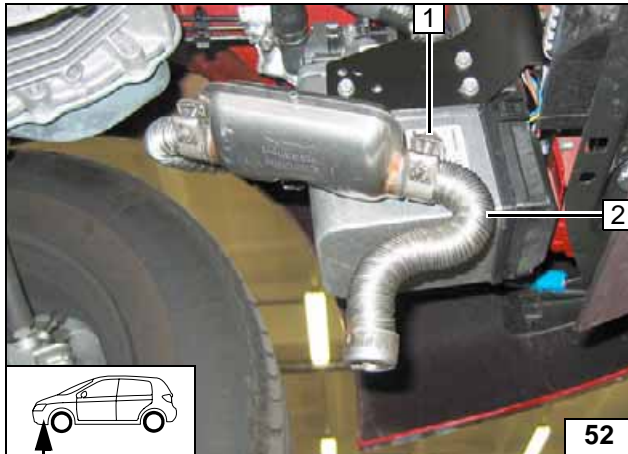
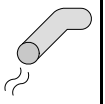

Fzg. mit Unterfahrschutz

- 1 Schlauchklemme
- 2 Abgasendstück



**Abgas-
endstück
montieren**

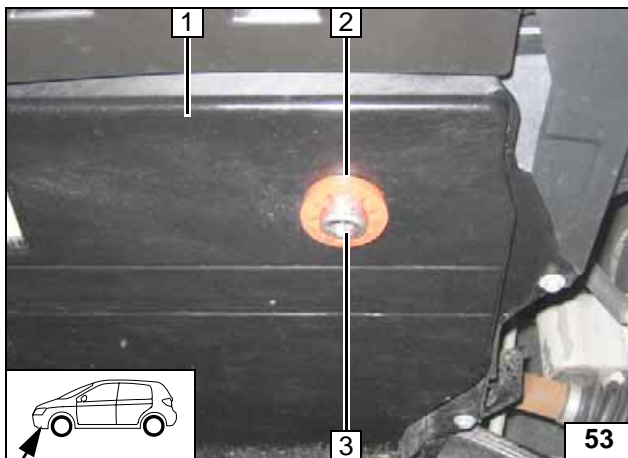

Bohrung \varnothing 42 an Position 3 in Unterfahrschutz 1. Profild Gummi rot mit Nut 2 einsetzen! Abgasendstück 3 bündig am Profild Gummi rot 2 ausrichten!

Lage der Bauteile kontrollieren, wenn nötig korrigieren. Auf Freigängigkeit achten!



**Unterfahr-
schutz
montieren**

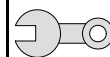

Abschließende Arbeiten

ACHTUNG!

Demontierte Teile in umgekehrter Reihenfolge montieren.

Alle Schlauchleitungen, Schellen, sowie alle elektrischen Anschlüsse auf festen Sitz prüfen.

Alle losen Leitungen mit Kabelbinder sichern.

Nur vom Fahrzeughersteller freigegebenes Kühlmittel verwenden!

Heizgerätekompenten mit Korrosionsschutzwachs (Tectyl 100K, Bestell- Nr. 111329) einsprühen.

- Batterie anschließen
- Kühlmittelkreislauf nach Angaben des Fahrzeug-Herstellers befüllen und entlüften
- Vorwahluhr einstellen
- Einstellungen Klimabedienteil gemäß „Bedienungshinweise für den Endkunden“ vornehmen
- Funktion der Standheizung prüfen, siehe Betriebsanweisung / Einbauanweisung
- Aufklebeschild „Standheizung vor dem Tanken abschalten“ an der B-Säule links anbringen



Webasto AG
Postfach 80 - 82132 Stockdorf
Hotline 01805 / 932278 - Hotfax 0395 / 5592-353
<http://www.webasto.de>

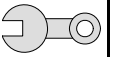

Schablone Tankentnehmer Benzin

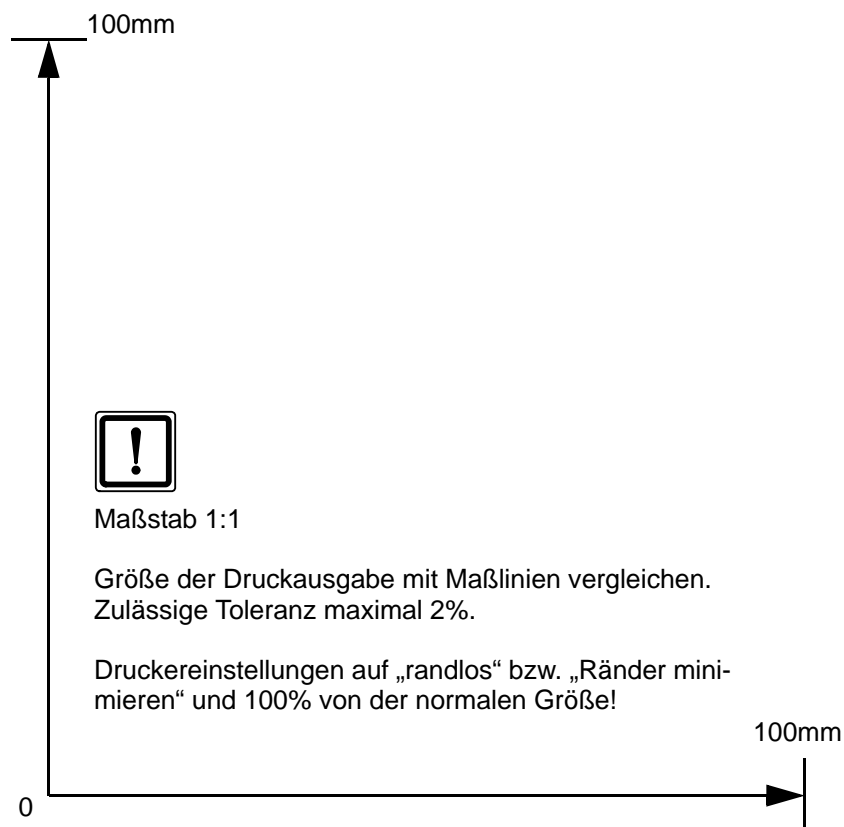

Maßstab 1:1

Größe der Druckausgabe mit Maßlinien vergleichen.
Zulässige Toleranz maximal 2%.

Druckereinstellungen auf „randlos“ bzw. „Ränder minimieren“ und 100% von der normalen Größe!

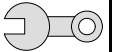

Bedienungshinweise für den Endkunden



Bitte Seite entnehmen und der Fahrzeug- Bedienungsanleitung beifügen!

Hinweis:

Wir empfehlen die Heizzeit auf die Fahrzeit abzustimmen.

Heizzeit = Fahrzeit

Beispiel:

Bei einer Fahrzeit von ca. 20min (einfache Strecke) empfehlen wir eine Einschaltdauer von 20min nicht zu überschreiten.

Wurde zum Heizgerät die Option Sommer-/Winterschalter eingebaut, ist dieser entsprechend der Jahreszeit zu schalten. Das Heizgerät wird dann auf der Stellung Winter heizen und auf der Stellung Sommer nur das Fahrzeuggebläse zum Belüften des Fahrzeuginnenraumes einschalten.



Vor Abstellen des Motors sind folgende Einstellungen vorzunehmen:

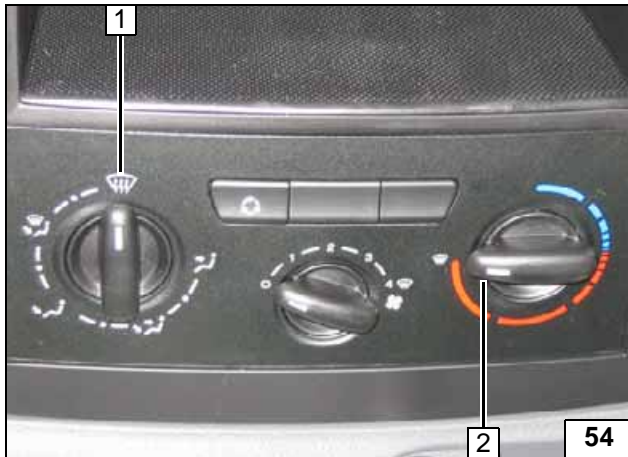

- 1 Luftaustritt auf Frontscheibe
- 2 Temperatur auf „max“

**Manuelle
Klimaanlage**



Keine spezifischen Einstellungen notwendig!



**Klimaauto-
matik**



Webasto AG
Postfach 80 - 82132 Stockdorf
Hotline 01805 / 932278 - Hotfax 0395 / 5592-353
<http://www.webasto.de>