

Wasser-Heizgerät



Zusatzheizung *Thermo Top E*

e1
00 0003

Zusatzheizung *Thermo Top C*

e1
00 0002

Zusatzheizung *Thermo Top P*

e1
00 0104

Einbauanleitung

Citroen Nemo / Fiat Fiorino / Peugeot Bipper

Diesel

ab Modell 2008

Linkslenker

Manuelle Klimaanlage



ACHTUNG!

Warnung vor Gefahr:

Das unsachgemäße Einbauen oder Reparieren von Webasto Heizsystemen kann Feuer verursachen oder zum Austritt von tödlichem Kohlenmonoxid führen. Dadurch können schwere oder tödliche Verletzungen hervorgerufen werden.

Für den Einbau und die Reparatur von Webasto Heiz- und Kühlsystemen bedarf es eines speziellen Firmentrainings, technischer Dokumentation, Spezialwerkzeuge und eine Spezialausrüstung.

Versuchen Sie NIEMALS, Webasto Heiz- oder Kühlsysteme einzubauen oder zu reparieren, wenn Sie das Firmentraining nicht erfolgreich abgeschlossen und dabei die notwendigen technischen Fähigkeiten erworben haben und die für einen sachgerechten Einbau und Reparatur nötigen technischen Dokumentationen, Werkzeuge und Ausrüstungen nicht zur Verfügung stehen.

Befolgen Sie IMMER alle Webasto Einbau- und Reparaturanleitungen, und beachten Sie alle Warnhinweise.

Webasto übernimmt keine Haftung für Mängel und Schäden, die auf einen Einbau durch ungeschultes Personal zurückzuführen sind.

Inhaltsverzeichnis

Gültigkeit	2	Wasser Diesel [8HS]	11
Heizgerät / Einbaukit	3	Wasser Diesel [199A2000]	14
Vorwort	3	Brennluft	17
Allgemeine Hinweise	3	Brennstoff	18
Spezialwerkzeug	3	Abgas	20
Erläuterungen zum Dokument	4	Abschließende Arbeiten	21
Vorarbeiten	5	Schablone Lochband A	22
Einbauort Heizgerät	5	Schablone Lochband B	23
Elektrik	6	Schablone Tankentnehmer	24
Gebläseansteuerung	7	Schablone Tankarmatur	24
Option Telestart	8	Bedienungshinweise für den Endkunden	25
Heizgerät vorbereiten	9		
Einbauort vorbereiten	9		
Heizgerät einbauen	10		

Gültigkeit

Hersteller	Handelsbezeichnung	Typ	EG-BE-Nr. / ABE
Citroen	Nemo	A	e3 * 2001 / 116 * 0271 * ...
Fiat	Fiorino	225	N 130
Peugeot	Bipper	A	e3 * 2001 / 116 * 0272 * ...

Motortyp	Motorart	Leistung in kW	Hubraum in cm ³
8HS	Diesel	50	1399
199A2000	Diesel	55	1248

Fahrzeug- und Motortypen, Ausstattungsvarianten sowie Länderspezifikationen, die nicht in dieser Einbauanleitung aufgeführt sind, wurden nicht geprüft. Ein Einbau nach dieser Einbauanleitung kann aber möglich sein.

Der Einbauort von Vorwähluhr und Sommer- / Winterschalter ist vor dem Einbau mit dem Endkunden abzustimmen!

Heizgerät / Einbaukit

Menge	Bezeichnung	Bestell-Nr.:
1	Handelslieferumfang mit gewünschtem Bedienelement	siehe Preisliste
1	Einbaukit Citroen Nemo / Fiat Fiorino / Peugeot Bipper Diesel	1313749A

Für die jeweilige Fahrzeugklasse empfohlenes Heizgerät:

Fahrzeug	Heizgerät
Kleinwagen	Thermo Top E
Mittelklasse, Kombi	Thermo Top C
Oberklasse, Van, Offroader	Thermo Top P

Die Auswahl des Heizgerätes richtet sich nach der Innenraumgröße des Fahrzeugs und dem Komfortanspruch des Kunden!



Vorwort

Diese Einbauanleitung gilt für die Fahrzeuge Citroen Nemo / Fiat Fiorino / Peugeot Bipper Diesel - Gültigkeit siehe Seite 2 - ab Modelljahr 2008 und später, wenn technische Änderungen am Fahrzeug den Einbau nicht beeinflussen, unter Ausschluss jeglicher Haftungsansprüche. Je nach Version und Ausstattung des Fahrzeuges können beim Einbau Änderungen gegenüber dieser „Einbauanleitung“ notwendig werden.

In jedem Fall sind jedoch die Vorschriften der „Einbauanweisung“ und „Bedienungs- und Wartungsanweisung“ der *Thermo Top C/P/E* zu befolgen.

Die entsprechenden Regeln der Technik sowie eventuelle Angaben des Fahrzeugherstellers sind beim Einbau einzuhalten.

Allgemeine Hinweise

Der Einbau erfolgt gemäß den allgemein üblichen Regeln der Technik. Wenn nicht anders beschrieben, erfolgt die Befestigung von Schläuchen, Leitungen und Kabelbäumen mit Kabelbindern an fahrzeugeigenen Leitungen und Kabelbäumen.

Scharfe Kanten sind mit Scheuerschutz (aufgeschnittener Kraftstoffschlauch) zu versehen!

Blanke Karosseriestellen, wie z.B Bohrungen, sind mit Korrosionsschutzwachs (Tectyl 100K, Bestell-Nr. 111329) einzusprühen.

Spezialwerkzeug

- Drehmomentschlüssel für 2,0 - 10 Nm
- Abklemmzangen

Erläuterungen zum Dokument

Um Ihnen einen schnellen Überblick über die einzelnen Arbeitsschritte zu geben, finden Sie eine Kennzeichnung an der Außenkante oben rechts auf der jeweiligen Seite.

Mechanik

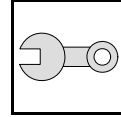

Elektrik

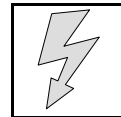

Wasser

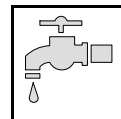

Brennstoff

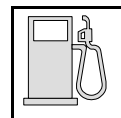

Abgas

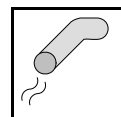

Brennluft

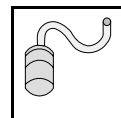

Auf Besonderheiten wird durch folgende Symbole hingewiesen:



besondere Gefahr von Verletzungen oder tödlichen Unfällen



besondere Gefahr der Beschädigung von Bauteilen



besondere Brand- und Explosionsgefahr



Verweis auf allgemeine Einbauanweisung der Webasto Komponente bzw. auf fahrzeugspezifische Unterlagen des Herstellers



Hinweis auf eine technische Besonderheit



Der Pfeil im Fahrzeugpiktogramm zeigt die Position am Fahrzeug und die Blickrichtung

Alle Massangaben in mm!

Anzugsdrehmoment von Schlauchschellen = 2,0 + 0,5 Nm!

Anzugsdrehmoment von Ejotschrauben, Ejotstehbolzen = 10 Nm!

Vorarbeiten

ACHTUNG!

- Tankdeckel öffnen, Tank belüften
- Tankdeckel wieder schließen
- Batterie abklemmen!
- Druck im Kühlsystem ablassen!
- Fabriknummer vom Typschild Original auf das Typschild Duplikat übertragen
- Die nicht zutreffende Jahreszahl auf dem Duplikatschild entfernen
- Duplikatschild (Typschild) an geeigneter Stelle sichtbar anbringen
- Batterie komplett ausbauen
- Batterieträger ausbauen
- Wasserkastenabdeckung ausbauen
- Scheibenwischer ausbauen
- Radhausverkleidung rechts und links lösen
- Stoßfänger abbauen
- Serviceklappe Tankarmatur mittig öffnen
- Tankarmatur gemäß Herstellerangaben ausbauen
- Fußraumverkleidung Fahrerseite ausbauen
- Fußraumverkleidung Beifahrerseite ausbauen

Die Seite 25 "Bedienungshinweise für den Endkunden" entnehmen und der Bedienungsanleitung beifügen!

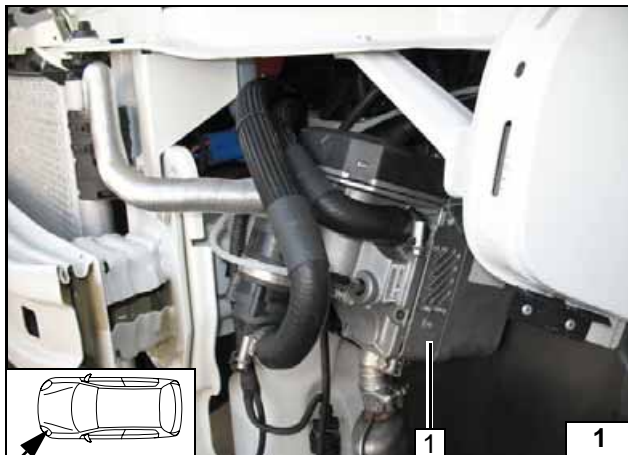

Einbauort Heizgerät

1 Heizgerät

Einbauort



Elektrik

Kabelbaumdurchführung

1 Gummitülle

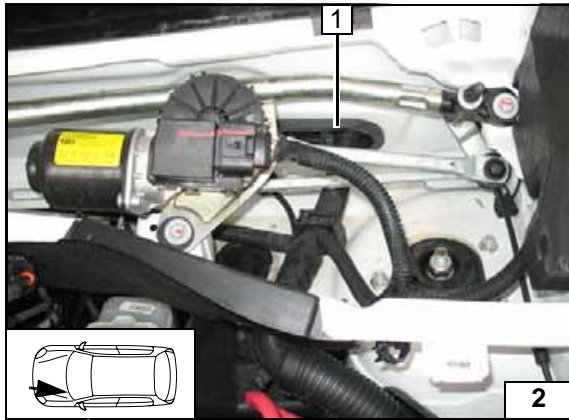

Vorwahluhr

1 Vorwahluhr

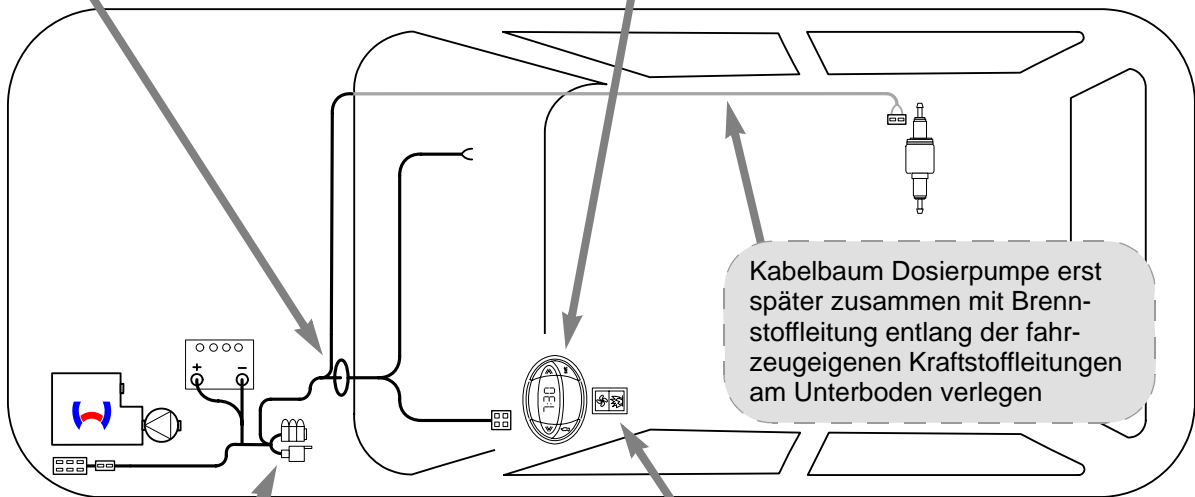
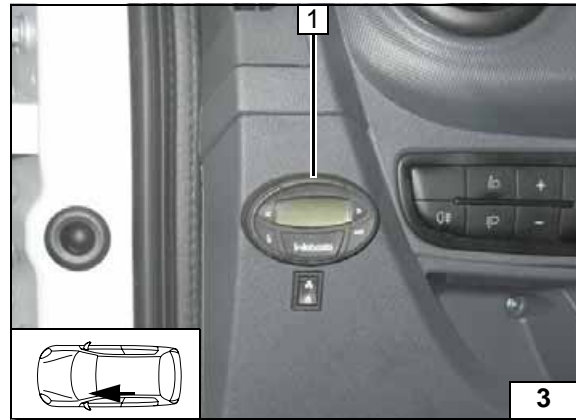

**Schema
Kabel-
baumverle-
gung**

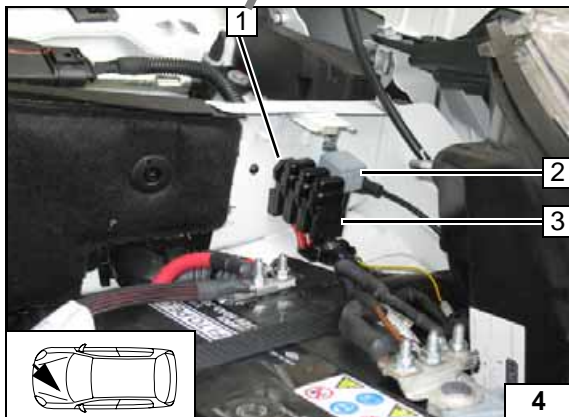

Sicherungshalter, K3-Relais

- 1 Halteplatte Sicherungshalter, Blechschraube M5x16
- 2 K3- Relais, Blechschraube M5x16
- 3 Sicherungshalter

Option Sommer- / Winterschalter

- 1 Sommer-/Winterschalter, Bohrung Ø 12



Gebälseansteuerung

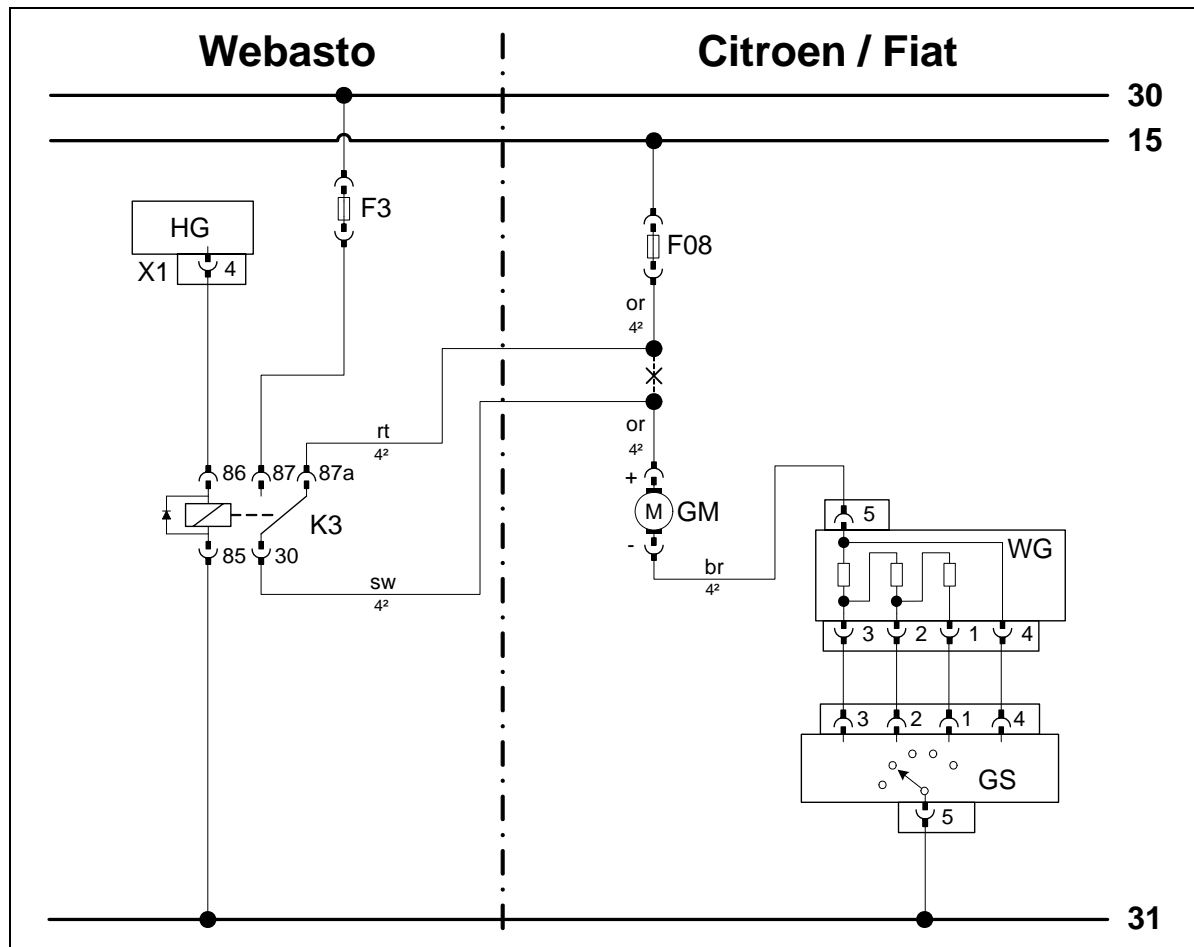

Schaltplan

Bauteile Webasto		Bauteile Fahrzeug		Farben und Symbole	
HG	Heizgerät TT-C/E/P	F08	Sicherung 30A	rt	rot
X1	6-poliger Stecker HG	GM	Gebälsemotor	sw	schwarz
F3	Sicherung 25A	WG	Widerstandsgruppe	or	orange
K3	Gebälserelais	GS	Gebälsehalter	br	braun
				X	Trennstelle
				Kabelfarben können variieren!	

Legende

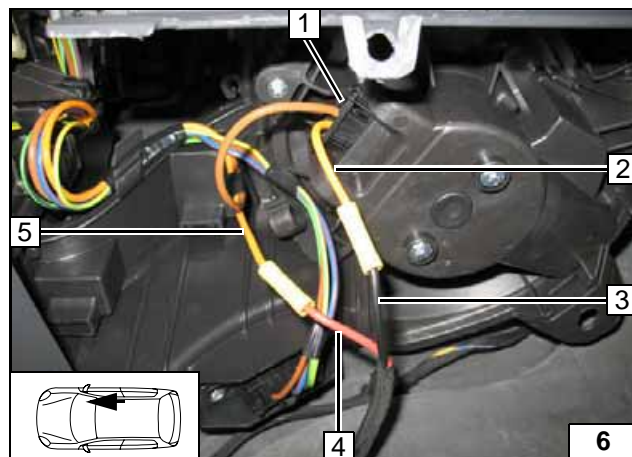

Anschluss am 2-poligen Stecker 1 vom Gebläsemotor.
Verbindungen gemäß Schaltplan herstellen.

- 2 Ltg. or Stecker
- 3 Ltg. sw K3/30
- 4 Ltg. rt K3/87a
- 5 Ltg. or Sicherung F08



Anschluss Gebläse-motor

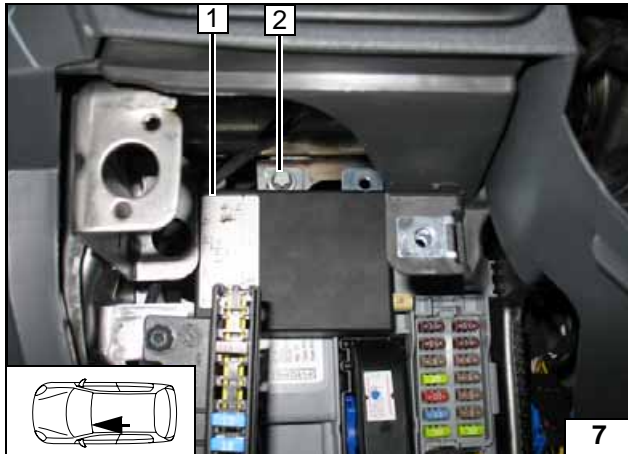

Option Telestart

- 1 Empfänger
- 2 Fzg.eigene Schraube M6



Empfänger montieren

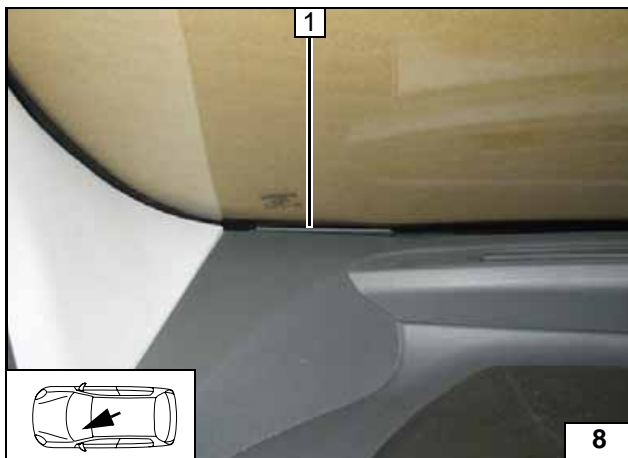

- 1 Antenne

Antenne montieren

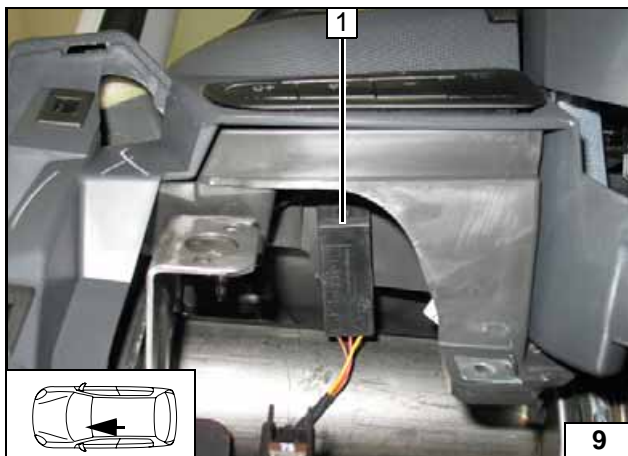

Temperatursensor nur bei HTM100

- 1 Temperatursensor mit Klebeband befestigen



Temperatursensor montieren

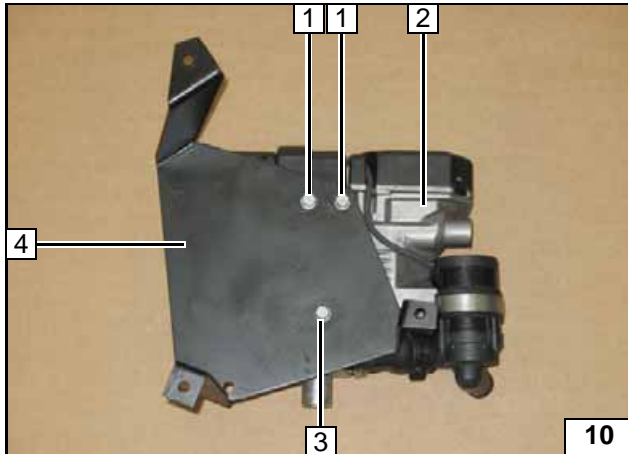
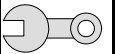

Heizgerät vorbereiten

Zwischen Heizgerät 2 und Halter 4 zwei Scheiben an Position 3 einfügen!

- 1 Ejotschraube [2x]
- 3 Ejotschraube, Scheibe [2x]
- 4 Halter



Halter am Heizgerät vormontieren

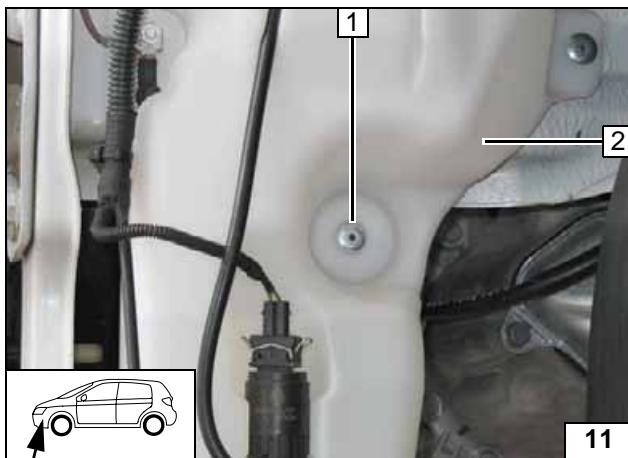

Einbauort vorbereiten

Niet an Position 1 ausbohren!

- 1 Niet
- 2 Waschbehälter



Einbauort vorbereiten

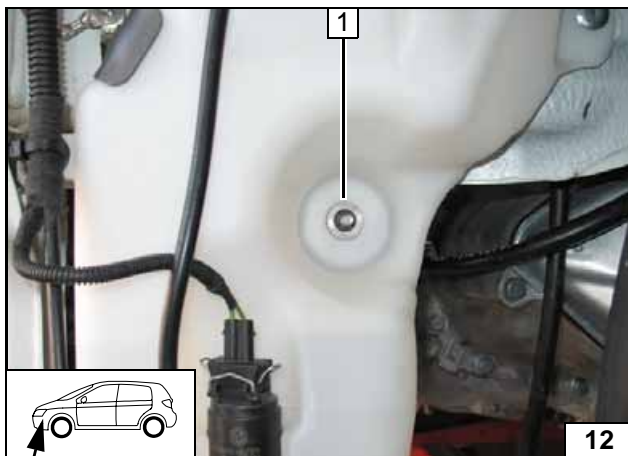

Waschbehälter an Position 1 auf Ø 20 aufbohren!

- 1 Schraube M6x20, Distanzscheibe 5mm, Bolzensicherung



Einbauort vorbereiten

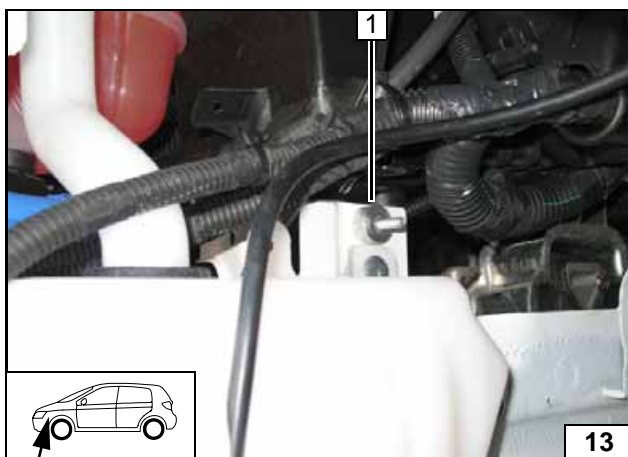

- 1 Schraube M6x30, Distanzscheibe 10mm, Bolzensicherung

Einbauort vorbereiten

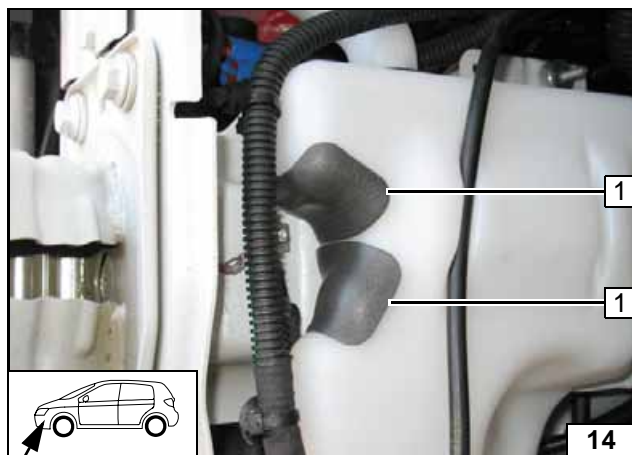
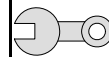

Klapperschutz mittig teilen und an Position 1 [2x] aufkleben!

1 Klapperschutz



Einbauort vorbereiten

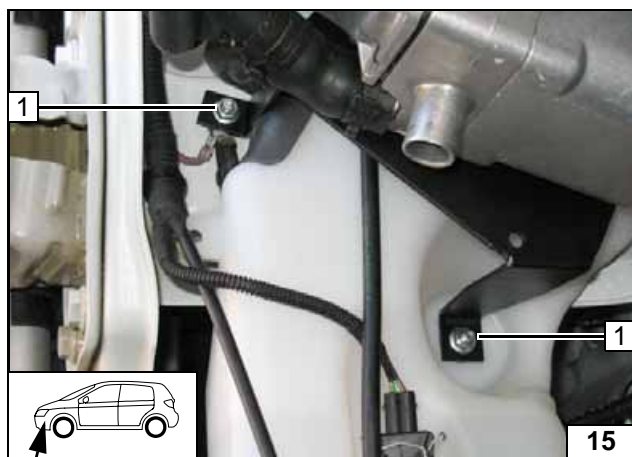

Heizgerät einbauen

1 Bundmutter M6 [2x]

Heizgerät montieren



1 Bundmutter M6

Heizgerät montieren

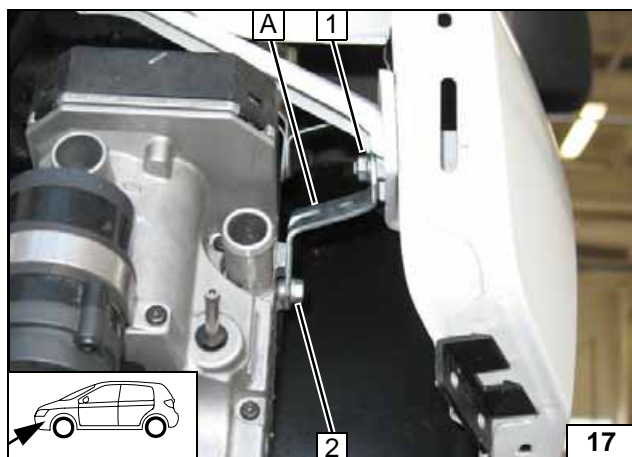

Lochband A gemäß Schablone formen!

1 Bundmutter M6
2 Ejotschraube



Lochband montieren



Wasser Diesel [8HS]



ACHTUNG!

Auslaufendes Kühlmittel ist mit geeignetem Behälter aufzufangen! Wasserschläuche knickfrei verlegen! Wenn nicht anders beschrieben, erfolgt die Befestigung mit Kabelbindern! Schellen so positionieren, dass kein anderer Schlauch beschädigt werden kann! Bei der Montage der Wasserschläuche ist das Heizgerät mit Kühlmittel zu befüllen!

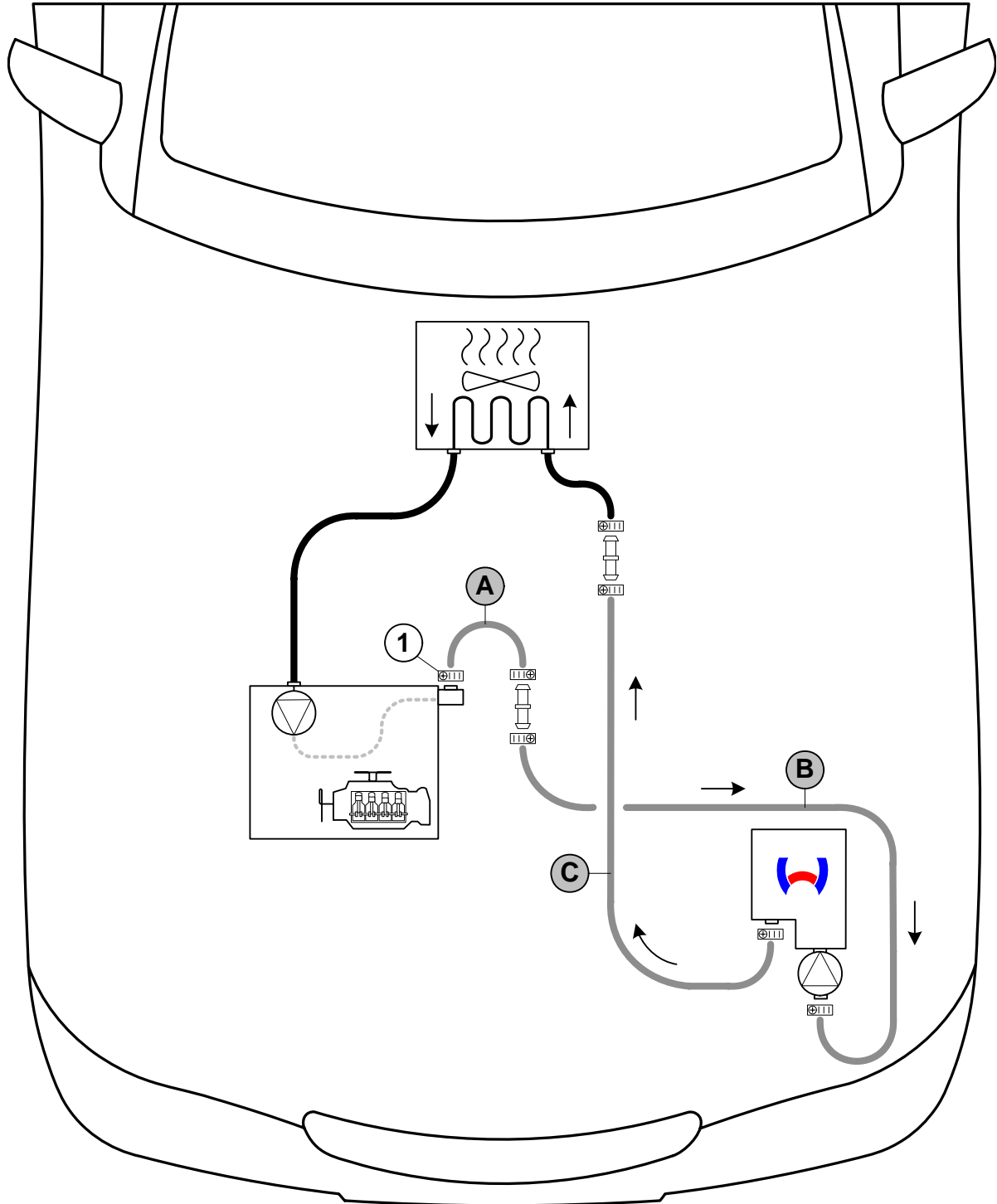
Die Einbindung erfolgt „Inline“ gemäß nachfolgendem Schema:



Schema Wasserverlegung

Alle Verbindungsrohre  = Ø 18x20! Alle Schlauchschellen  = Ø 20-27!
 1 = Fzg.eigene Schelle



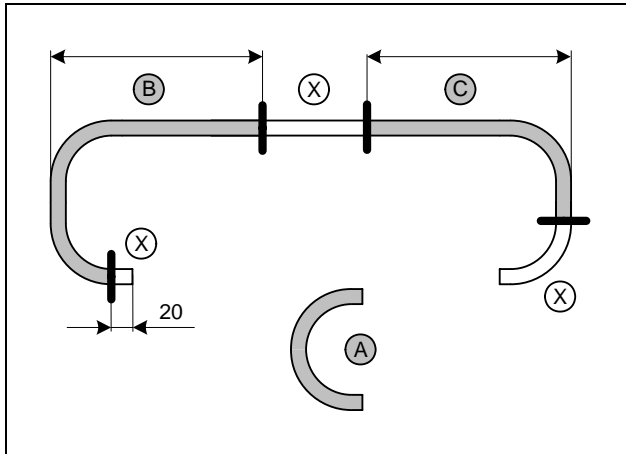
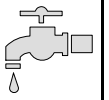

a = 740
b = 800

Schlauch **B** kürzen
Schlauch **C** mit langem Bogen
Schlauch **A** = 180°-Formschlauch Ø18
Abschnitt **X** entsorgen



Wasser-
schläuche
ablängen

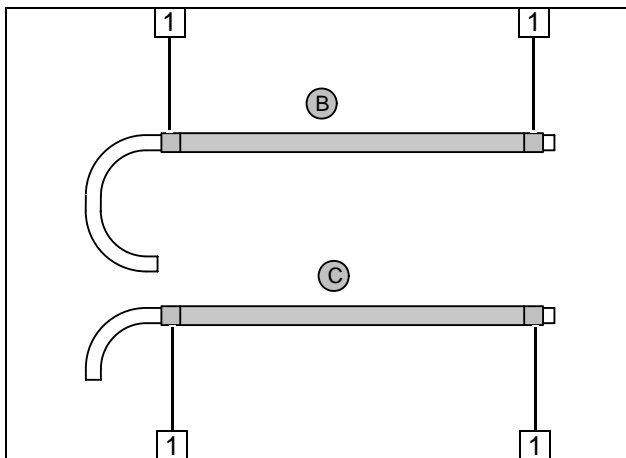

Flechtschutzschläuche auf Schlauch **B** und **C**
aufschieben und ablängen.
Schrumpfschlauch zuschneiden.

1 Schrumpfschlauch, Länge 50 [4x]



Wasser-
schläuche
vorberei-
ten

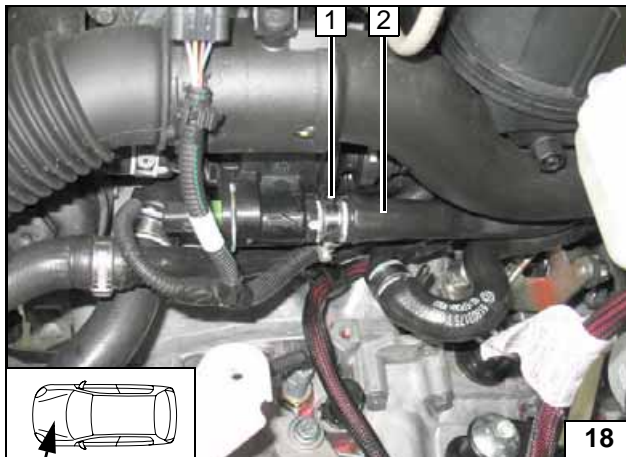

Schlauch **2** Motorausgang zum Wärmetau-
schereingang abziehen! Fzg.eigene Schelle
1 wird wieder verwendet!



Trennstelle

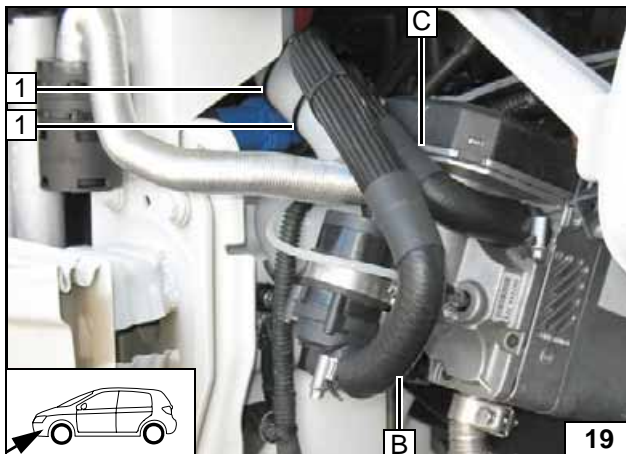

1 Kabelbinder [2x]

Anschluss
Heizgerät

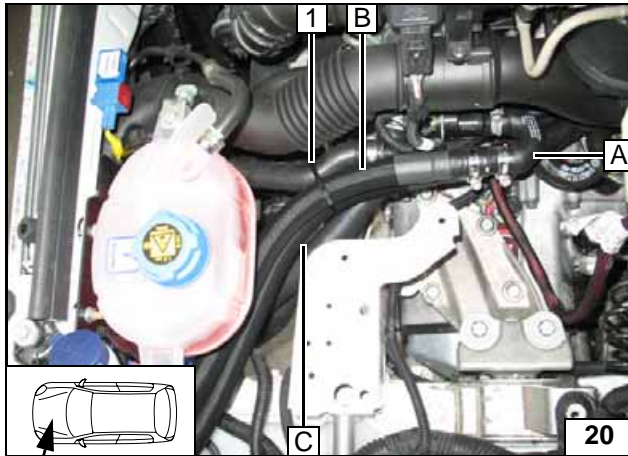

1 Kabelbinder

Verlegung
Motorraum

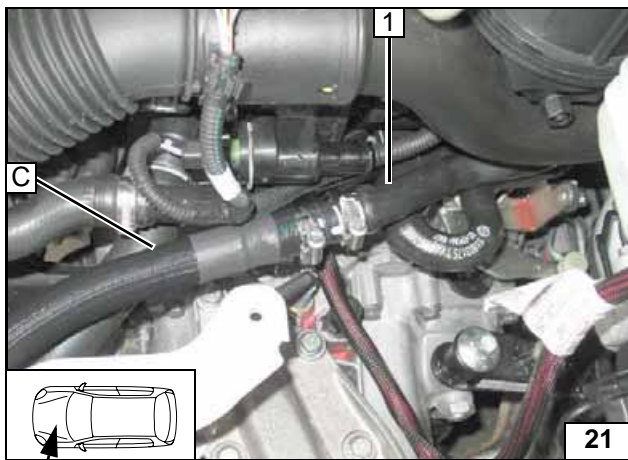

1 Schlauch Wärmetauschereingang

Anschluss
Wärmetau-
scherein-
gang

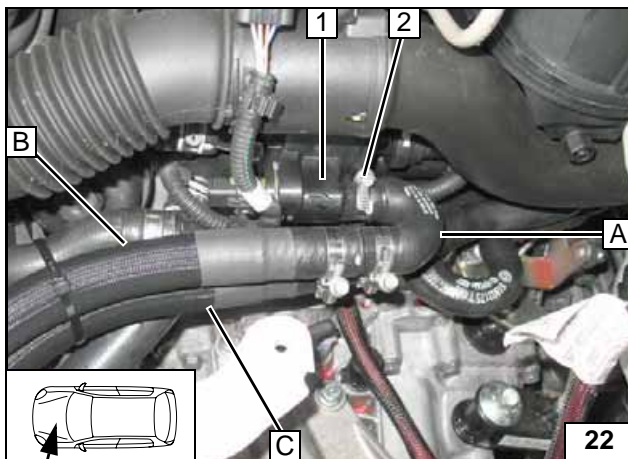

Auf ausreichenden Abstand zu benachbarten Bauteilen achten!

- 1 Stützen Motorausgang
- 2 Fzg.eigene Schelle



Anschluss
Motoraus-
gang



Wasser Diesel [199A2000]

ACHTUNG!

Auslaufendes Kühlmittel ist mit geeignetem Behälter aufzufangen! Wasserschläuche knickfrei verlegen! Wenn nicht anders beschrieben, erfolgt die Befestigung mit Kabelbindern! Schellen so positionieren, dass kein anderer Schlauch beschädigt werden kann! Bei der Montage der Wasserschläuche ist das Heizgerät mit Kühlmittel zu befüllen!

Die Einbindung erfolgt „Inline“ gemäß nachfolgendem Schema:

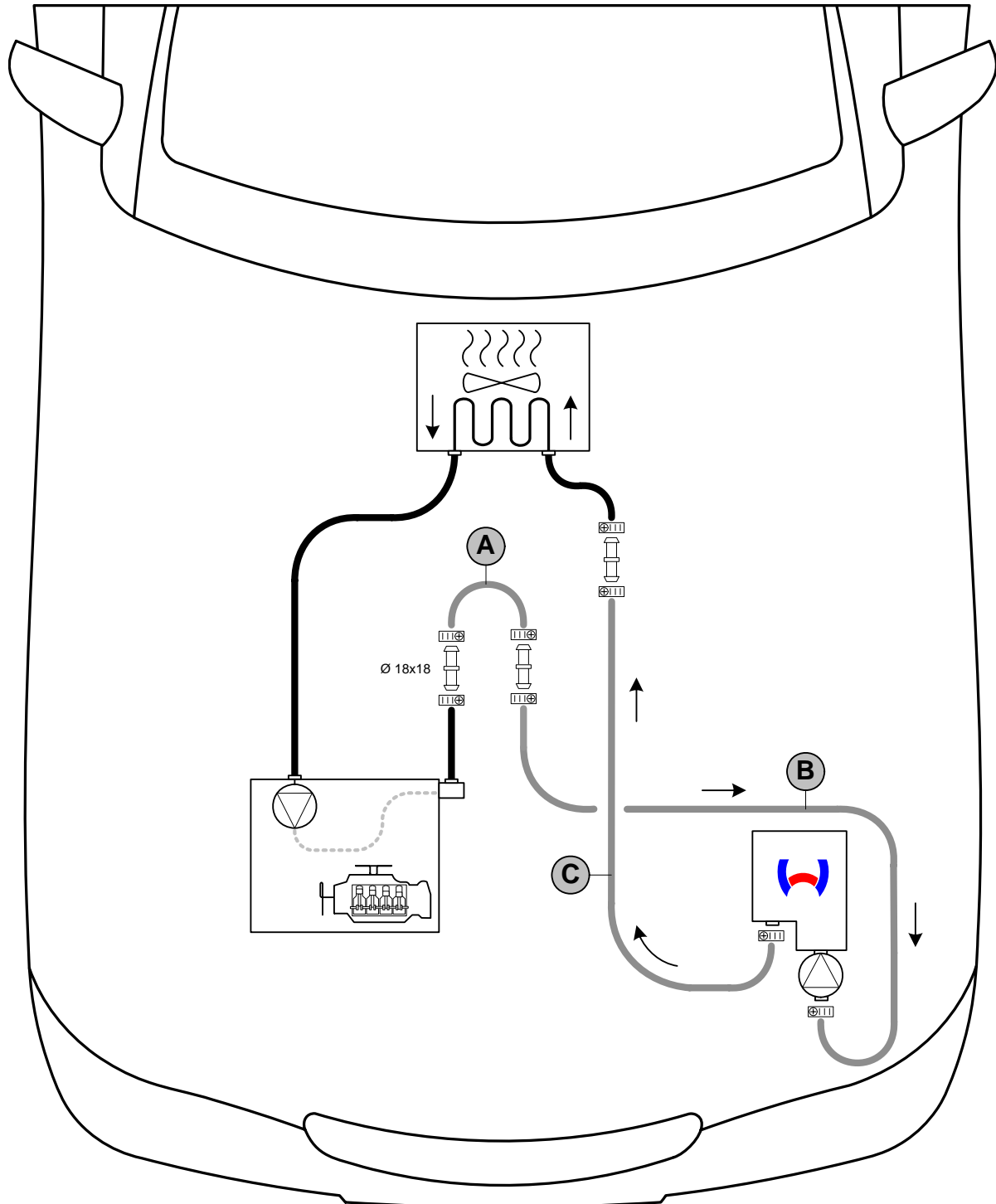

Schema Wasserverlegung

Alle nicht bezeichneten Verbindungsrohre = Ø 18x20!
 Alle Schlauchschellen = Ø 20-27!



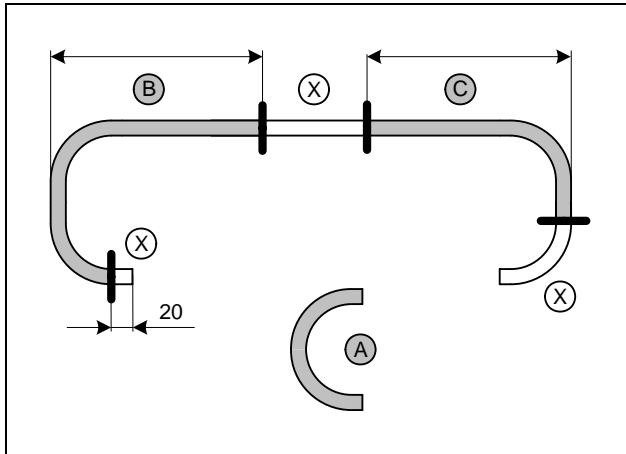

b = 1020
c = 1000

Schlauch **B** kürzen
Schlauch **C** mit langem Bogen
Schlauch **A** = 180°-Formschlauch
Abschnitt **X** entsorgen

Wasser-
schläuche
ablängen

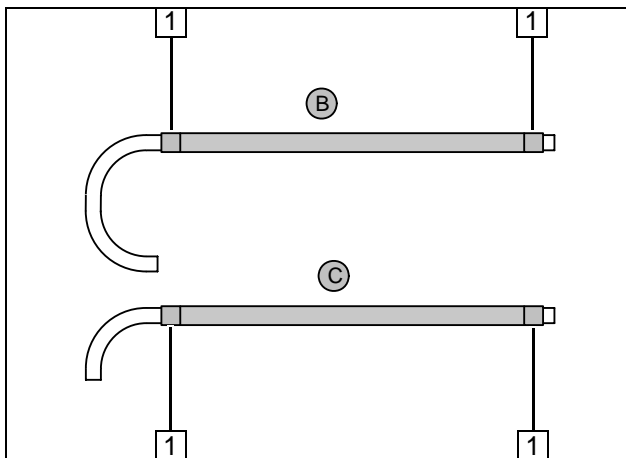

Flechtschutzschläuche auf Schlauch **B** und **C**
aufschieben.
Schrumpfschlauch zuschneiden.



1 Schrumpfschlauch, Länge 25 [4x]

Wasser-
schläuche
vorberei-
ten

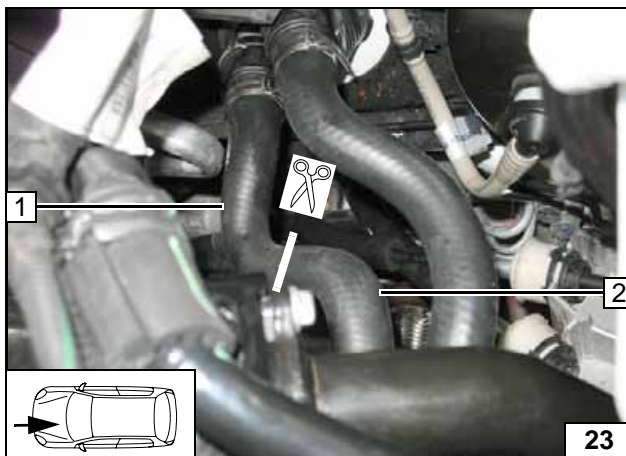

1 Schlauchstück Wärmetauschereingang
2 Schlauchstück Motorausgang

Trennstelle

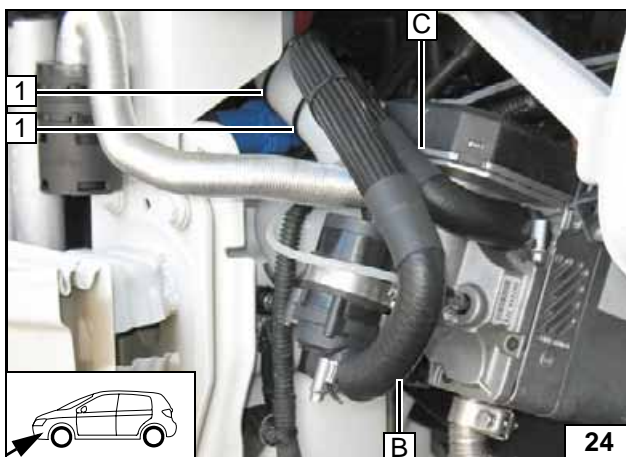

1 Kabelbinder [2x]

Anschluss
Heizgerät

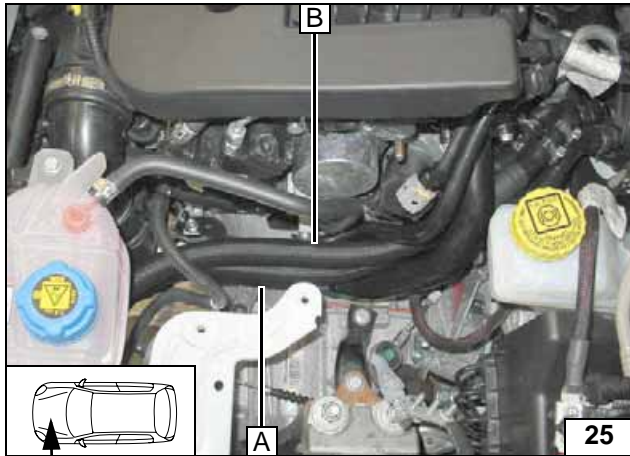

1 Schlauchstück Wärmetauschereingang

Verlegung
Motorraum

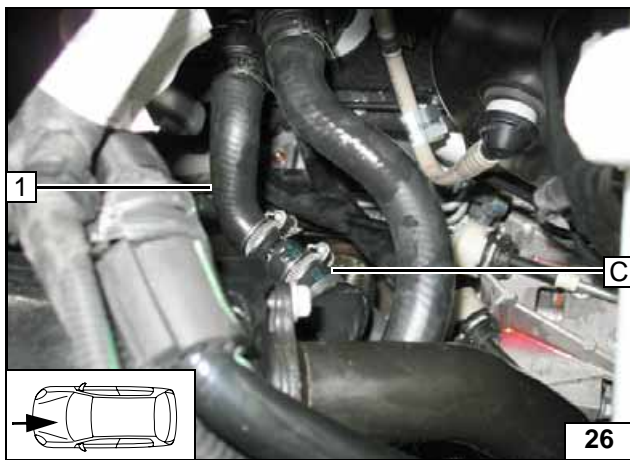

Anschluss
Wärmetau-
scherein-
gang

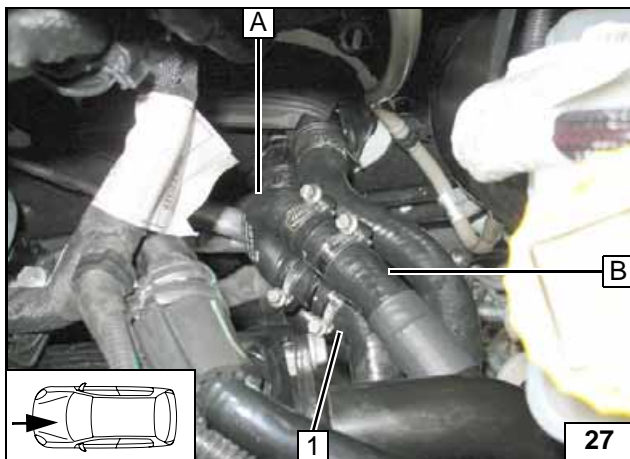

Auf ausreichenden Abstand zu benachbarten Bauteilen achten!

1 Schlauchstück Motorausgang



Anschluss
Motoraus-
gang

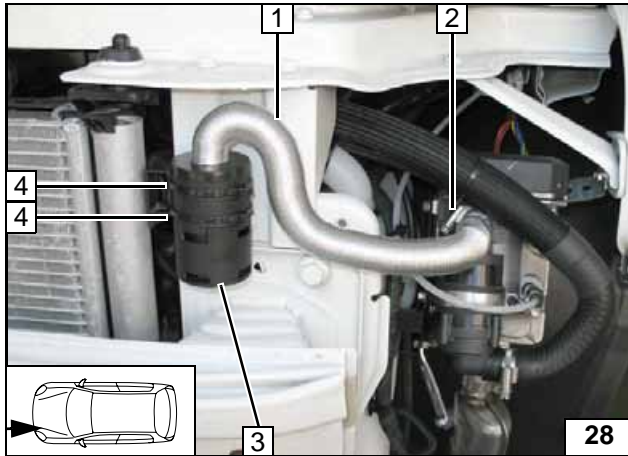
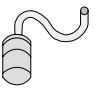

Brennluft

- 1 Brennluftleitung
- 2 Schelle Ø 27
- 3 Schalldämpfer
- 4 Kabelbinder [2x]



Schall-
dämpfer
montieren

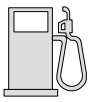

Brennstoff

VORSICHT!

Tankdeckelverschluß des Fahrzeugs öffnen, Tank belüften und Tankverschluß wieder schließen!

Auslaufenden Kraftstoff mit geeignetem Behälter auffangen!

Brennstoffleitung und Kabelbaum Dosierpumpe so verlegen, dass sie gegen Steinschlag geschützt sind! Wenn nicht anders beschrieben, erfolgt die Befestigung mit Kabelbindern!

An scharfen Kanten Brennstoffleitung und Kabelbaum mit Scheuerschutz versehen!

ACHTUNG!

Verlegung Brennstoffleitung und Kabelbaum zur Dosierpumpe erfolgt gemäß Schema Kabelbaumverlegung.

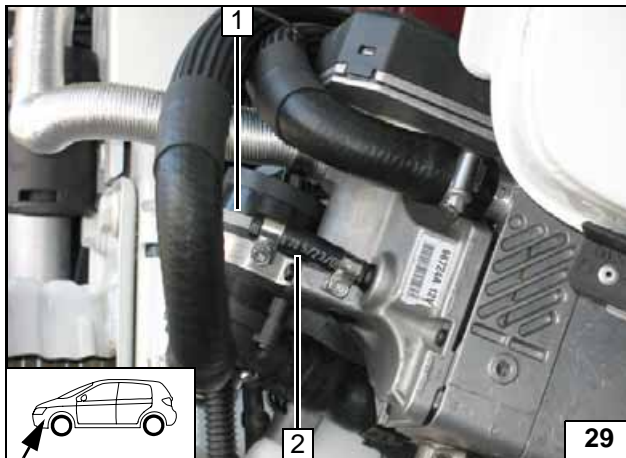

- 1 Brennstoffleitung
- 2 Schlauchstück, Schelle Ø 10 [2x]

Anschluss Heizgerät

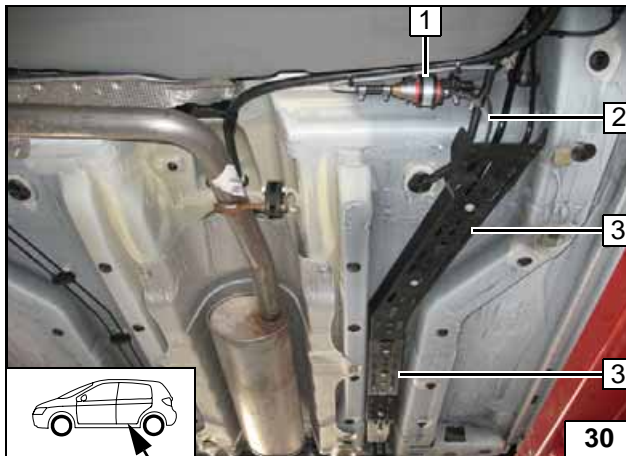

- 1 Dosierpumpe
- 2 Brennstoffleitung, Kabelbaum Dosierpumpe
- 3 Kanal Kraftstoffleitungen

Leitungen verlegen

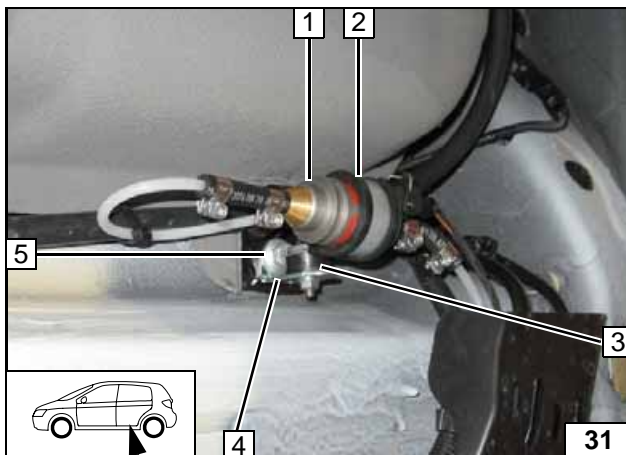

Winkel 4 an Position 5 auf Ø 8 aufbohren!

- 1 Dosierpumpe
- 2 Gummierte Rohrschelle
- 3 Schwingmetallpuffer, Bundmutter [2x]
- 5 Fahrzeugeigene Schraube



Dosierpumpe montieren

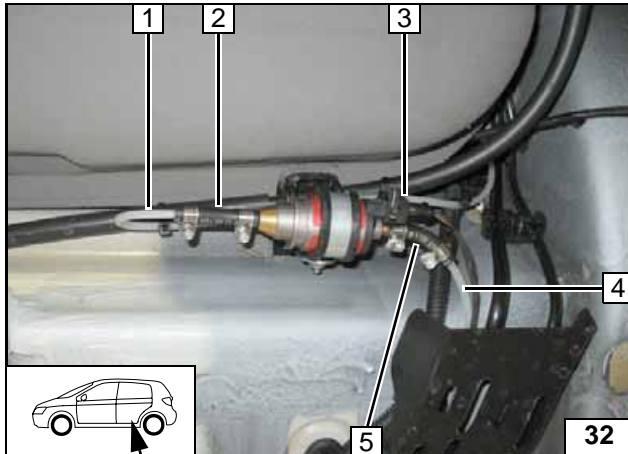

Lage der Bauteile kontrollieren, wenn nötig korrigieren. Auf Freigängigkeit achten!

- 1 Brennstoffleitung
- 2 Schlauchstück, Schelle Ø 10 [2x]
- 3 Kabelbaum Dosierpumpe, Stecker montiert
- 4 Brennstoffleitung
- 5 Schlauchstück, Schelle Ø 10 [2x]



Anschluss Dosierpumpe

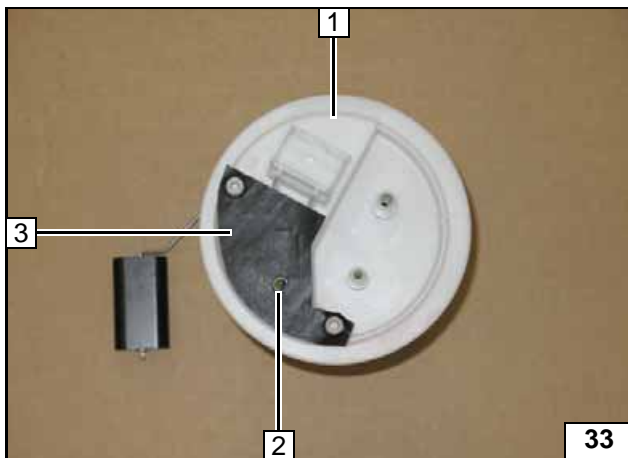

Tankarmatur 1 gemäß Herstellerangaben ausbauen!

- 2 Lochbild übertragen, Bohrung Ø 6
- 3 Schablone Tankarmatur



Brennstoffentnahme

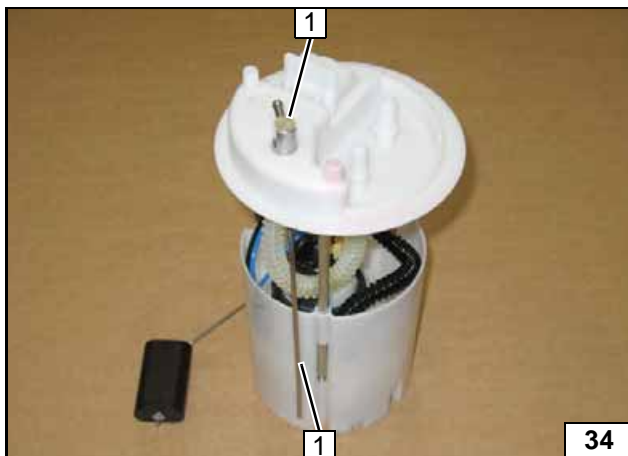

Tankentnehmer 1 gemäß Schablone formen, ablängen und einsetzen!



Tankentnehmer einsetzen

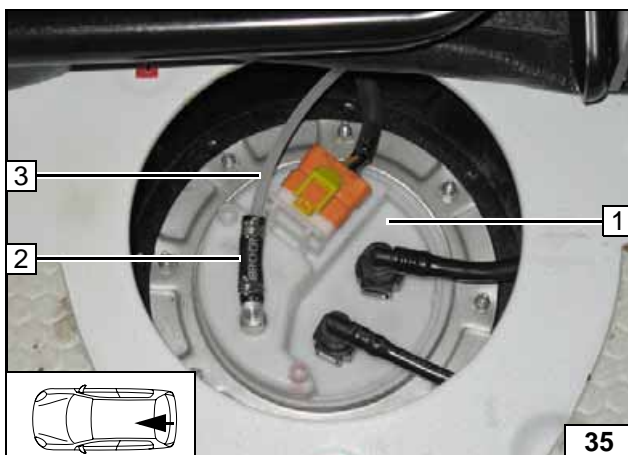

Tankarmatur 1 gemäß Herstellerangaben einbauen!

- 2 Schlauchstück, Schelle Ø 10 [2x]
- 3 Brennstoffleitung



Brennstoffleitung anschließen

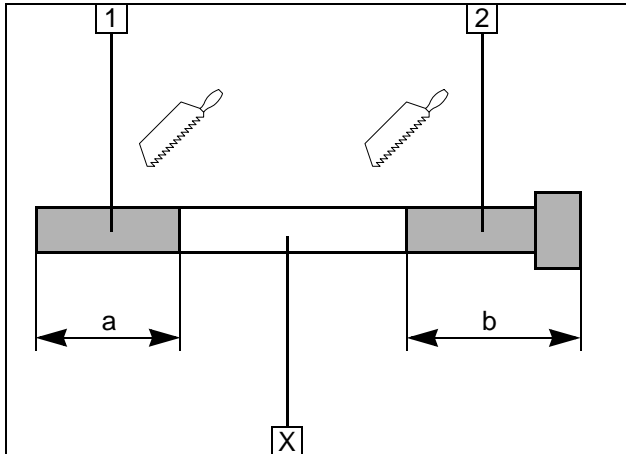
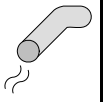

Abgas

- 1 Abgasleitung
a = 50
- 2 Abgasendstück
b = 130

Abschnitt X entsorgen

Abgasleitung vorbereiten

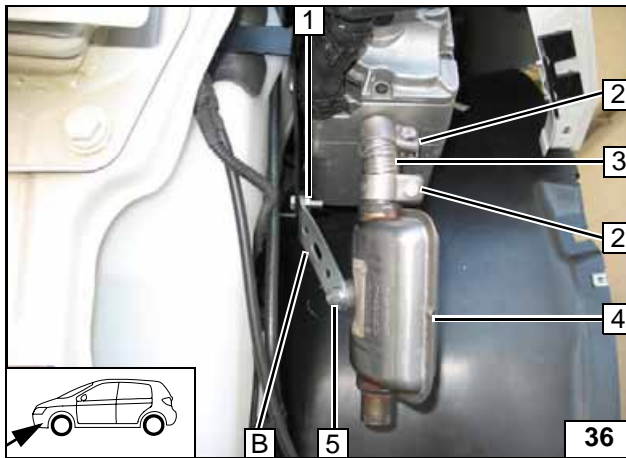

Lochband **B** gemäß Schablone formen!

- 1 Schraube M6x20, Bundmutter
- 2 Schlauchklemme [2x]
- 3 Abgasleitung
- 4 Schalldämpfer
- 5 Schraube M6x30, Distanzscheibe 20mm, Bundmutter



Schalldämpfer montieren

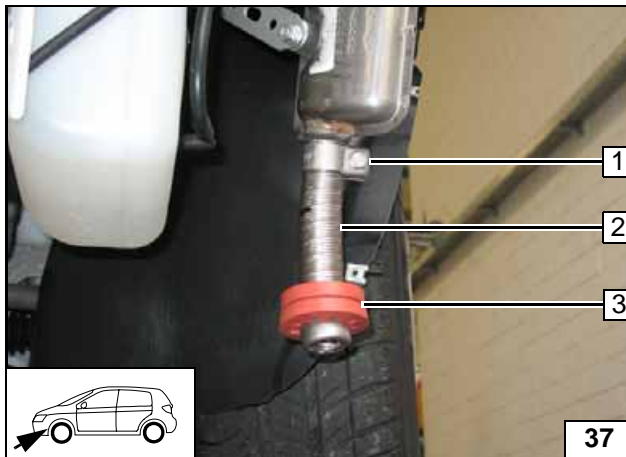

- 1 Schlauchklemme
- 2 Abgasendstück
- 3 Profilgummi rt mit Nut

Abgasendstück montieren

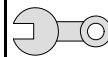

Abschließende Arbeiten

ACHTUNG!

Demontierte Teile in umgekehrter Reihenfolge montieren.

Alle Schlauchleitungen, Schellen, sowie alle elektrischen Anschlüsse auf festen Sitz prüfen.

Alle losen Leitungen mit Kabelbinder sichern.

Nur vom Fahrzeughersteller freigegebenes Kühlmittel verwenden!

Heizgerätekompnenten mit Korrosionsschutzwachs (Tectyl 100K, Bestell- Nr. 111329) einsprühen.

- Batterie anschließen
- Kühlmittelkreislauf nach Angaben des Fahrzeug-Herstellers befüllen und entlüften
- Vorwahluhr einstellen
- Einstellungen Klimabedienteil gemäß „Bedienungshinweise für den Endkunden“ vornehmen
- Funktion der Standheizung prüfen, siehe Betriebsanweisung / Einbauanweisung
- Aufklebeschild „Standheizung vor dem Tanken abschalten“ an der B-Säule links anbringen

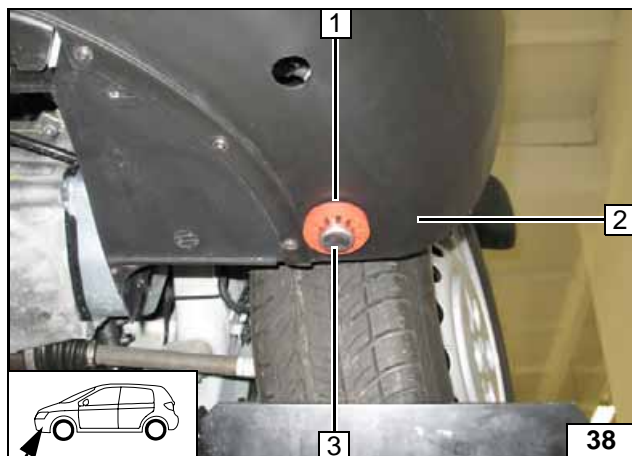

Abgasendstück **3** bündig am Profilgummi rot **1** ausrichten!

- 1** Profilgummi rot, Bohrung Ø 42
- 2** Stoßfänger

Profilgummi einsetzen

Webasto
Feel the drive

Webasto AG
 Postfach 80 - 82132 Stockdorf
 Hotline 01805 / 932278 - Hotfax 0395 / 5592-353
<http://www.webasto.de>

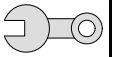

Schablone Lochband A

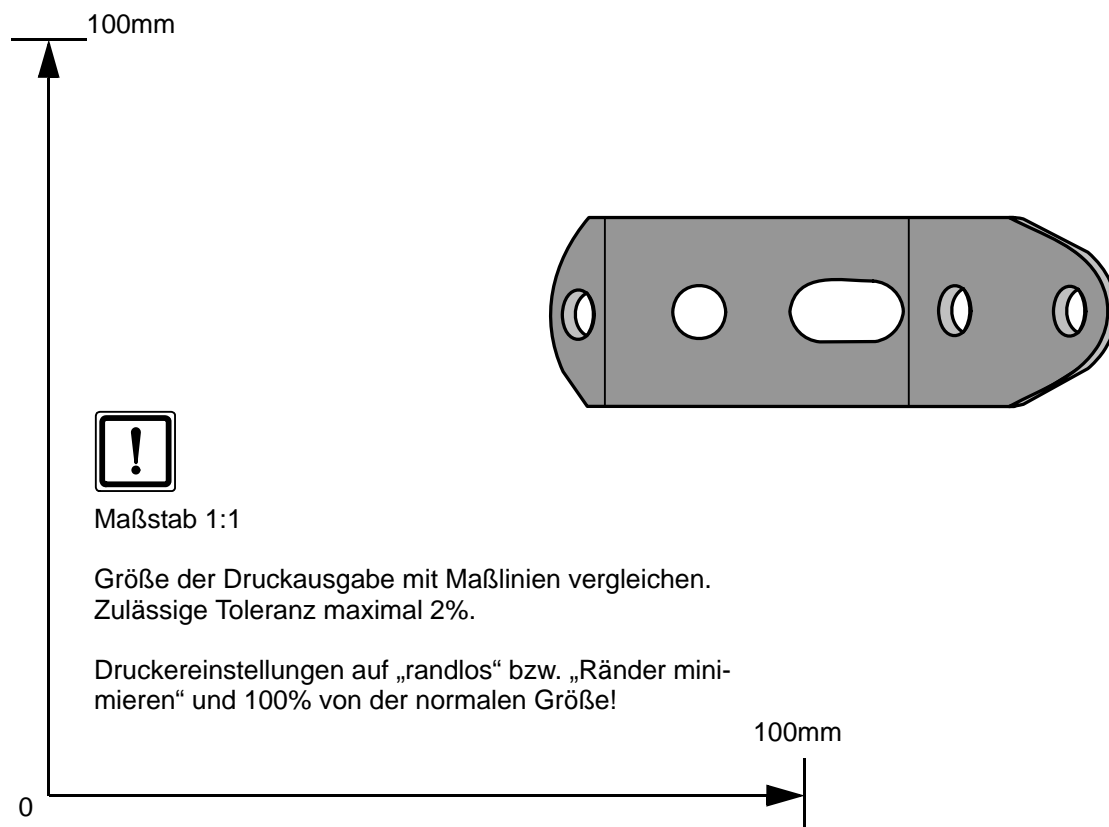
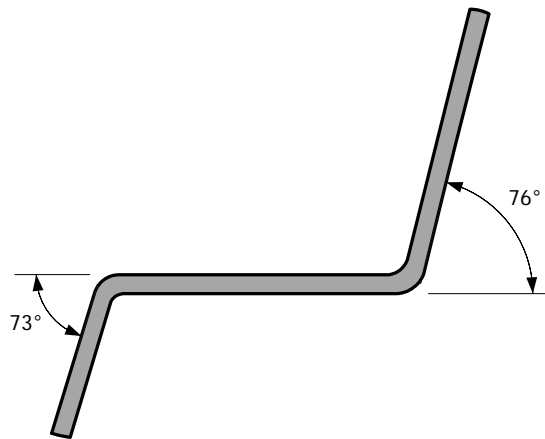
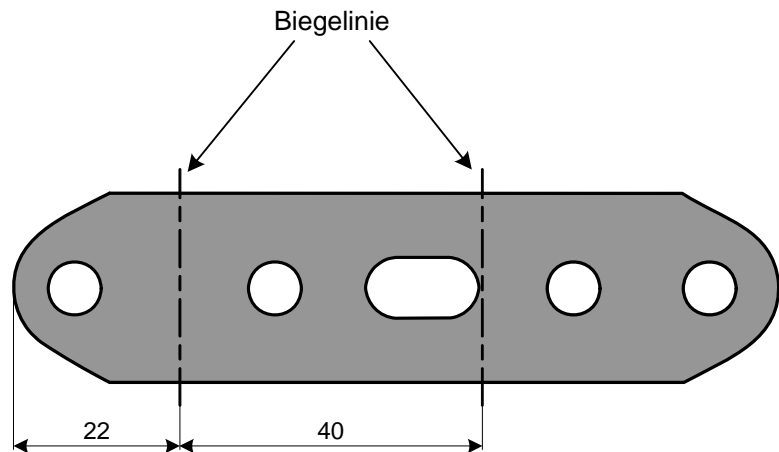

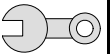

Schablone Lochband B

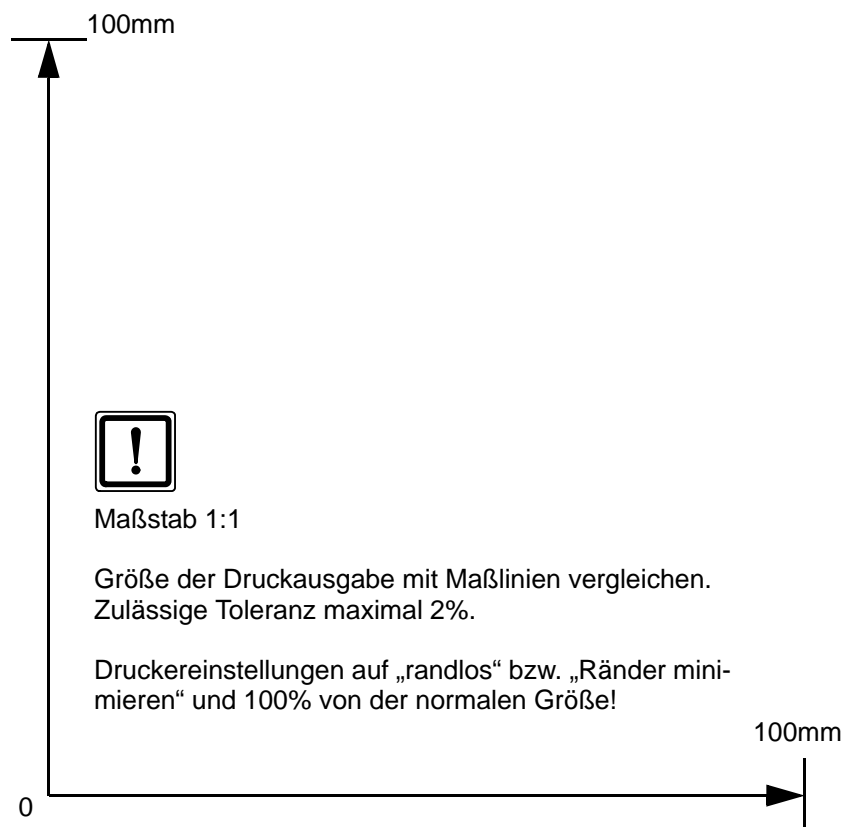
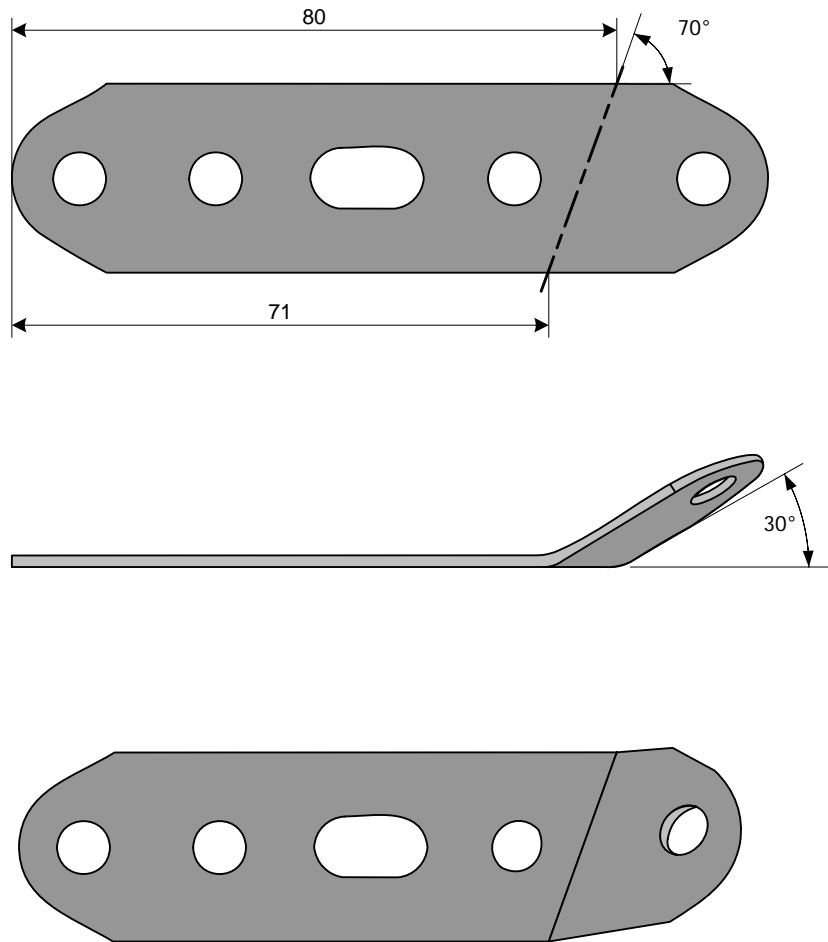

Maßstab 1:1

Größe der Druckausgabe mit Maßlinien vergleichen.
Zulässige Toleranz maximal 2%.

Druckereinstellungen auf „randlos“ bzw. „Ränder minimieren“ und 100% von der normalen Größe!

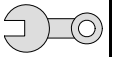

Schablone Tankentnehmer

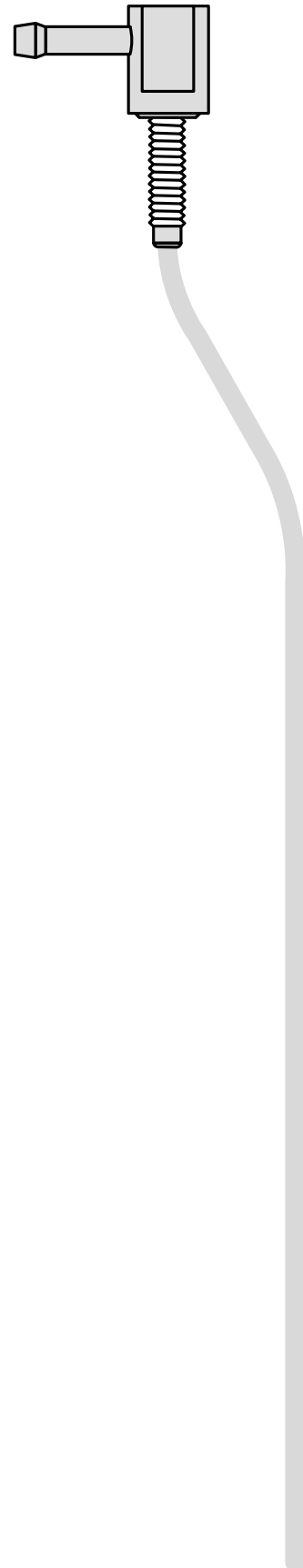

Schablone Tankarmatur

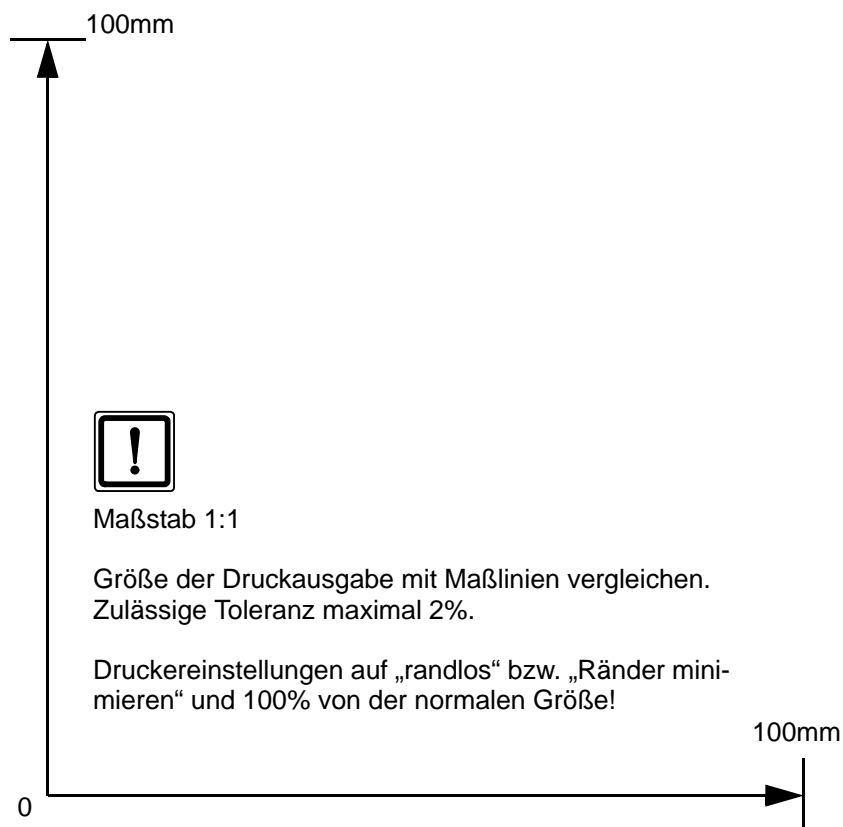
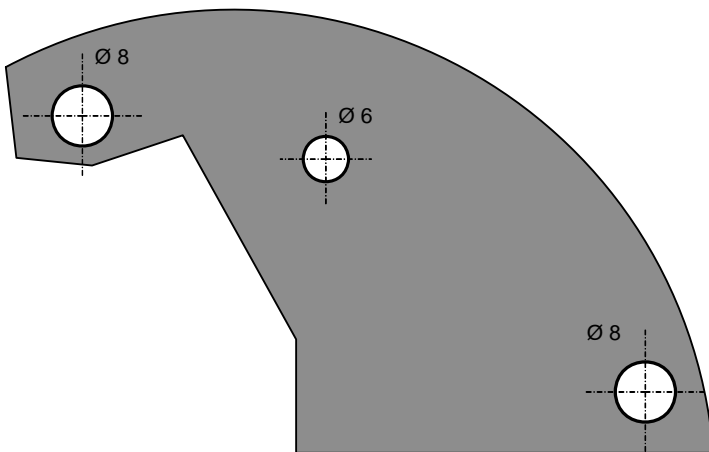

Maßstab 1:1

Größe der Druckausgabe mit Maßlinien vergleichen.
Zulässige Toleranz maximal 2%.

Druckereinstellungen auf „randlos“ bzw. „Ränder minimieren“ und 100% von der normalen Größe!

Bedienungshinweise für den Endkunden

Bitte Seite entnehmen und der Fahrzeug- Bedienungsanleitung beifügen!



Hinweis:

Wir empfehlen die Heizzeit auf die Fahrzeit abzustimmen.

Heizzeit = Fahrzeit

Beispiel:

Bei einer Fahrzeit von ca. 20min (einfache Strecke) empfehlen wir eine Einschaltdauer von 20min nicht zu überschreiten.

Wurde zum Heizgerät die Option Sommer-/Winterschalter eingebaut, ist dieser entsprechend der Jahreszeit zu schalten. Das Heizgerät wird dann auf der Stellung Winter  heizen und auf der Stellung Sommer  nur das Fahrzeuggebläse zum Belüften des Fahrzeuginnenraumes einschalten.

Vor Abstellen des Fahrzeugs sind folgende Einstellungen vorzunehmen:

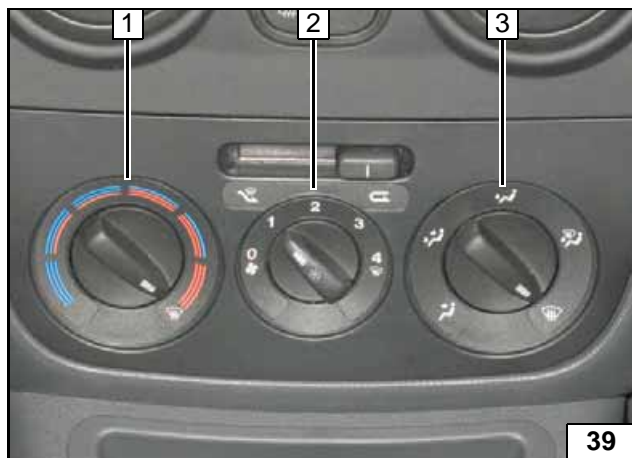

- 1 Temperatur auf „max.“
- 2 Gebläse auf Stufe „1“ evtl. „2“
- 3 Luftaustritt auf Frontscheibe

Manuelle
Klimaanlage