



# ***VW Golf IV / Bora***

## ***Benzin-Motor***

***ab 02***

Nicht bei 5-Stufen-Automatikgetriebe  
Nur bei Fahrzeug mit Frontantrieb

**Original Standheizung**

# Inhaltsübersicht

---

<b>Gültigkeit - Einbauanleitung</b>	4	Montage -	
<b>Erklärung</b>	5	Leitungsstrang Temperaturschalter	17
<b>Anleitung zur Anleitung</b>	5	Anbindung - Temperaturschalter	18
<b>Motorentypen-Übersicht</b>	6	<b>Gebälseansteuerung</b>	<b>19</b>
<b>Lieferumfang</b>	7	Anbindung - Leitungsstrang Gebläse-	
<b>Verbindliche Einbauvorschriften</b>	7	ansteuerung	19
<b>Anzugsdrehmomente</b>	7	<b>Nur für Climatronic</b>	
<b>Spezialwerkzeuge</b>	8	Montage - Kabelsatz	20
<b>Vorbereitung - Fahrzeugaußenseite</b>	9	Montage - Zusatzleitung	20
Kraftstofftank - Belüften	9	<b>Nur für Klimaanlage manuell</b>	
Batterie - Abklemmen und Ausbauen	9	Montage - Kabelsatz	21
Scheibenwischer - Abbauen	9	<b>Montage - Vorwahluhr</b>	<b>22</b>
Stoßfänger - Abbauen	9	Vorbereitung - Türverkleidung	22
Außentemperaturfühler - Abbauen	9	Montage - Adapterkabelbaum	
Fanfaren - Abbauen	9	Vorwahluhr	22
Scheinwerfer - Ausbauen	10	Montage - Vorwahluhr	22
Unterfahrschutz - Abbauen	10	<b>Montage - Telestart</b>	<b>23</b>
<b>Vorbereitung - Motorraum</b>	11	Montage - Telestartempfänger	23
Motordesignabdeckung - Abbauen	11	Montage - Telestartantenne	23
Batterieträger - Ausbauen	11	<b>Montage -</b>	
Luftfilter - Ausbauen	11	<b>Vorwahluhr / Telestart-Kombination</b>	<b>24</b>
Kühlmittel - Ablassen	11	Vorbereitung - Türverkleidung	24
Abdeckung Wasserkasten - Abbauen	11	Montage - Kabelsatz	24
Kabelschacht - Aufclipsen	11	Montage - Vorwahluhr	24
<b>Vorbereitung - Innenraum</b>	12	Montage - Telestartempfänger	25
Äußere und Innere		Montage - Telestartantenne	25
Armaturenbrettverkleidung - Ausbauen	12	<b>Montage - Heizgerät</b>	<b>26</b>
Sicherungskasten - Abbauen	12	Vorbereitung - Montage - Heizgerät	26
Rücksitz - Hochklappen	12	Montage - Heizgerät	26
Servicedeckel Tankarmatur - Abbauen	12	Montage - Heizgerät	27
B-Säulenverkleidung - Ausbauen	12	<b>Montage Verschlauchung</b>	<b>28</b>
Türverkleidung Fahrerseite - Ausbauen	12	<b>Nur 1,4l 16V</b>	
Bedienteil der Climatronic - Lösen	12	Vorbereitung - Verschlauchung	28
Handschuhfach - Ausbauen	12	Schlauchmontage - Motor-Rohrgruppe	28
<b>Vorbereitung - Halterung Flach-</b>		Schlauchmontage - Wärmetauscher	
<b>sicherungshalter</b>	13	zu Rohrgruppe	29
Vormontage - Befestigungsplatte		Befestigung - Verschlauchung	29
Sicherungshalter	13	<b>Montage Verschlauchung</b>	<b>30</b>
<b>Vorbereitung - Konsole Vorwahluhr</b>	14	<b>Nur 1,6l FSI</b>	
Vormontage - Vorwahluhr	14	Vorbereitung - Verschlauchung	30
<b>Elektrische Leitungsverlegung</b>	15	Schlauchmontage - Motor-Rohrgruppe	30
Montage - Leitungsstrang Heizgerät	15	Schlauchmontage - Wärmetauscher	
Montage - Leitungsstränge verbinden	15	zu Rohrgruppe	31
Montage - Flachsicherungshalter	16	Befestigung - Verschlauchung	31
Montage - Diagnoseleitung	16	<b>Montage Verschlauchung</b>	<b>32</b>
Montage - Gebläserelais	16	<b>Nur 1,6l außer FSI</b>	
Montage - Plusleitung	16	Vorbereitung - Verschlauchung	32
Montage - Masseleitungen	17	Schlauchmontage - Motor-Rohrgruppe	32
Montage - Leitungsstrang Dosierpumpe	17	Schlauchmontage - Wärmetauscher	
		zu Rohrgruppe	32

# Inhaltsübersicht

Befestigung - Verschlauchung	33	<b>Schaltplan für Climatronic</b>	<b>54</b>
<b>Montage Verschlauchung</b>	<b>34</b>	<b>Schaltplan ohne Climatronic</b>	<b>54</b>
<b>Nur 2,0l</b>		<b>Anschlussschema Bedienelemente</b>	<b>55</b>
Vorbereitung - Verschlauchung	34		
Schlauchmontage - Motor-Rohrgruppe	34		
Schlauchmontage - Wärmetauscher zu Rohrgruppe	35		
Befestigung - Verschlauchung	35		
Befestigung - Verschlauchung	36		
<b>Montage - Brennluftansaugleitung mit Dämpfer</b>	<b>37</b>		
Montage - Brennluftansaugleitung mit Dämpfer	37		
<b>Montage - Brennstoffleitung</b>	<b>38</b>		
Montage - Brennstoffleitung	38		
Vorbereitung - Metall-Brennstoffleitung	39		
Montage - Metall-Brennstoffleitung	39		
Montage - Metall-Brennstoffleitung	40		
<b>Montage - Dosierpumpe</b>	<b>41</b>		
Montage - Dosierpumpe	41		
<b>Montage - Leitungsstrang Dosierpumpe</b>	<b>42</b>		
Montage - Leitungsstrang Dosierpumpe	42		
<b>Einbau - Tankarmatur</b>	<b>43</b>		
Vorbereiten Montage - Tankarmatur	43		
Montage - Tankarmatur	43		
Montage - Tankarmatur	44		
<b>Kraftstoffanbindung - Dosierpumpe</b>	<b>45</b>		
Montage - Brennstoffleitung	45		
<b>Abschließende Arbeiten</b>	<b>46</b>		
Montage - Batterieträger	46		
Montage - Batterie	46		
Abdichten - Kabeldurchführung	46		
Montage - Temperaturfühler	46		
Montage - Signalhörner	47		
<b>Wiedereinbau</b>	<b>48</b>		
Montage - ausgebaute Teile	48		
Befestigung - Verschlauchung	48		
Inbetriebnahme	48		
<b>Zuschnitt-Skizzen für Wasser-schläuche</b>	<b>49</b>		
<b>Zuschnitt-Skizzen für Schutz-schläuche</b>	<b>50</b>		
<b>Zuschnitt-Skizzen diverser Teile</b>	<b>50</b>		
<b>Bohrschablone für Ausschnitt</b>	<b>50</b>		
<b>Konsole Vorwähluhr</b>	<b>50</b>		
<b>Teileübersicht</b>	<b>51</b>		
<b>Teileübersicht</b>	<b>52</b>		
<b>Teileübersicht</b>	<b>53</b>		

# Gültigkeit - Einbauanleitung

---

Zusatzheizung *Thermo Top C*

e1

00 0002

**Gültig nur für Linkslenker**

**Geprüfte Fahrzeuge:**

Hersteller	Typ	Handelsbezeichnung	EG-BE-Nr.
Volkswagen	1J	Golf IV / Bora	e1*98/14*0071*..

Motortyp	Motorart	Leistung in kW	Hubraum cm <sup>3</sup>
AHW	Otto	55	1400
AXP	Otto	55	1400
BCA	Otto	55	1400
AZD	Otto	77	1600
BCB	Otto	77	1600
BAD	Otto	81	1600
APK	Otto	85	1600
AQY	Otto	85	1600
AZG	Otto	85	2000
AZH	Otto	85	2000
AZJ	Otto	85	2000

## Vorwort

Diese Einbauanleitung gilt für die Pkw VW Golf Benzin - Gültigkeit siehe oben - ab Modelljahr 2002, wenn technische Änderungen am Fahrzeug den Einbau nicht beeinflussen unter Ausschluss irgendwelcher Haftungsansprüche. Je nach Version und Ausstattung des Fahrzeuges können beim Einbau Änderungen gegenüber dieser Einbauanleitung notwendig werden. In jedem Fall sind jedoch die Vorschriften der „Einbauanleitung“ und „Bedienungs- und Wartungsanweisung“ **Thermo Top C** zu befolgen. Die entsprechenden Regeln der Technik sind beim Einbau einzuhalten.

# Erklärung

---

- Volkswagen hat diese Einbauanleitung nach bestem Wissen erstellt.
- Volkswagen behält sich das Recht vor, Änderungen am Inhalt der Einbauanleitung vorzunehmen, ohne damit die Verpflichtung zu übernehmen, Dritten davon Kenntnis zu geben.
- Volkswagen behält sich das Recht vor, Änderungen zur Verbesserung der technischen Anlage vorzunehmen, ohne damit die Verpflichtung zu übernehmen, Dritten davon Kenntnis zu geben. Lesen Sie gegebenenfalls beiliegende Zusatzinformation.
- Kein Teil dieser Einbauanleitung darf ohne ausdrückliche Genehmigung der Volkswagen AG reproduziert oder anderweitig übertragen werden (© Volkswagen AG 1999).
- Allen Angeboten, Verkaufs- und Lieferverträgen der Volkswagen AG liegen ausschließlich den Allgemeinen Verkaufs- und Lieferbedingungen der Volkswagen AG zugrunde.

---

## Anleitung zur Anleitung

---

Nehmen Sie sich ein wenig Zeit und lesen diese Einbauanleitung sorgfältig. Weiterhin halten Sie die Reihenfolge der in der Einbauanleitung aufgeführten Anweisungen ein



Die Funktion der Anlage kann gestört werden.



Die menschliche Gesundheit kann beeinträchtigt werden.



Angegebene Anzugsdrehmoment beachten.

# Motorentypen-Übersicht

## Lieferumfang



Bei der Zusammenstellung der Standheizung ist darauf zu achten, dass für alle Varianten immer Heizgerät, Einbau-Kit, Kraftstoffkit, Vorwähluhr und / oder Funkfernbedienung benötigt wird!

## Golf IV / Bora Benzin

Hubraum	kW	PS	MKB	Getriebe	Einbauzeit
1,4l	55	75	AHW / AXP / BCA	5S	5-7 h
1,6l	77	105	AZD / BCB	5S	5-7 h
1,6l FSI	81	120	BAD	5S	5-7 h
2,0l	85	115	APK / AQY / AZG / AZH / AZJ	5S	5-7 h

Heizgerät	Einbaukit	Kraftstoff-Kit	Vorwähluhr	Funkfernbedienung zusätzlich oder optional anstelle der Vorwähluhr	
				Mit Rückmeldung	Ohne Rückmeldung
1J0 054 955	1J0 054 965	1J0 054 975	1J0 054 987	3B0 054 986	3B0 054 985

## Fahrzeuge mit Klimaanlage, manuell:

Elektro-Einbausatz 3B0 054 980

Legende:

MKB = Motorkennbuchstabe

5S = 5-Gang Schaltgetriebe

Die Einbauzeit variiert je nach Zustand und Ausstattung des Fahrzeuges in Abhängigkeit der Motorisierung. Fachkenntnisse sind Voraussetzung.



**Hinweis:** Der Besitzer des Fahrzeuges ist darauf hinzuweisen, dass sich die Nutzlast des Fahrzeuges um ca. 4,5 kg verringert.

# Lieferumfang

---

Bevor Sie mit dem Einbau der Original-  
Standheizung beginnen, überprüfen Sie alle  
Teile auf Vollständigkeit und etwaige sicht-  
bare Beschädigungen.  
Prüfen Sie den Lieferumfang anhand der  
Teileübersicht in den Kits.



**Hinweis:** Die ausgebauten und nicht weiter-  
verwendeten Teile sind Eigentum des Fahr-  
zeugbesitzers und sind bei Rückgabe des  
Fahrzeuges auszuhändigen.

---

## Verbindliche Einbauvorschriften

---



1. Der Einbau und die Befüllung der Anlage darf nur von autorisiertem Fachpersonal erfolgen. Bei Schäden am Fahrzeug, welche sich durch Mißachtung dieser Vorschrift ergeben, ist der Einbauer dem Kunden gegenüber allein verantwortlich.
2. Vor Einbau der Standheizung ist der Stromhaushalt des Fahrzeuges zu überprüfen und gegebenenfalls anzupassen.
3. Vor Einbau der Anlage die Batterie abklemmen.
4. Beim Ausbau sind Schraubenlängen und Zuordnungen für den Wiedereinbau zu notieren.
5. Sämtliche Komponenten der Standheizung sind hinsichtlich Temperatur, Vibration und Reibung so einzubauen, daß weder an Anlagen-Komponenten noch an Teilen des Fahrzeuges Schäden auftreten können.
6. Die gelieferten und montierten Schrauben und Muttern auf richtigen Sitz überprüfen (siehe Anzugsdrehmoment).
7. Die Installation der Elektrik ist entsprechend den allgemeinen Fachbestimmungen auszuführen. Der Kabelsatz ist nach dem Einbau gegen Klappern zu sichern.
8. Nur Sicherungen mit der angegebenen Amperezahl verwenden.
9. Alle Kabelbinder, die beim Ausbau gelöst oder aufgeschnitten wurden, sind beim Einbau an gleicher Stelle wieder anzubringen.
10. Das Kühlsystem ausschließlich mit neuer Flüssigkeit wiederbefüllen.
11. Bei wiederbefülltem Kühlsystem auf vorgeschriebenen Anteil von Frostschutzmittel achten. Kühlsystem entlüften.
12. Der Aus- und Einbau von Fahrzeugkomponenten ist nach den jeweiligen Reparaturleitfäden des Fahrzeuges durchzuführen.

---

## Anzugsdrehmomente

---



**Hinweis:** Wenn keine gesonderten  
Anzugsdrehmomente für Schraubver-  
bindungen angegeben sind, sind die  
nebenstehenden Angaben, gemäß  
Reparaturleitfäden, einzuhalten.

### Schraubverbindungen

Schrauben, Muttern

M6  
M8  
M10

### Anzugsdrehmoment

10 Nm  
20 Nm  
45 Nm

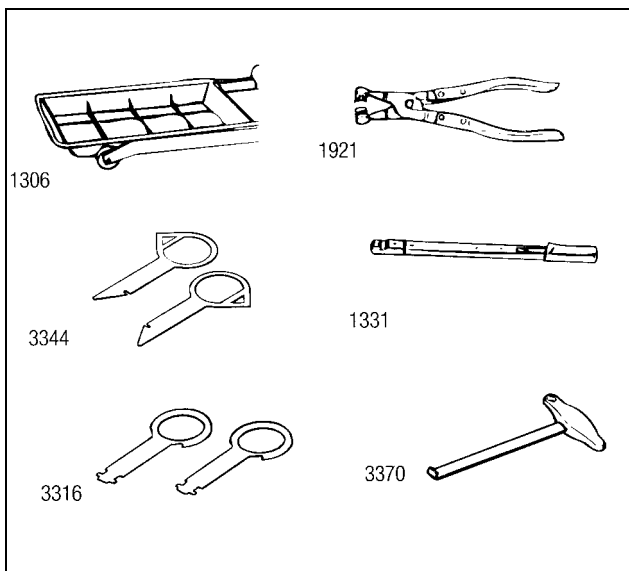

## Benötigte Spezialwerkzeuge

Neben den üblichen Werkzeugen, die für Arbeiten an Kraftfahrzeugen benötigt werden, sollten die im folgenden aufgeführten Spezialwerkzeuge, Betriebseinrichtungen sowie Hilfsmittel vor Beginn des Einbaues der Standheizung bereitgestellt werden.

### Siehe Abbildung:

- 1306 Auffangwanne
- 1921 Zange für Federbandschelle
- 3344 Entriegelungswerkzeug für Radio-Navigationsgerät
- 1331 Drehmomentschlüssel (5....50 Nm)
- 3316 Entriegelungswerkzeug für Radio
- 3370 Haken

### Ohne Abbildung:

- Bohrmaschine
- Spiralbohrer  $\varnothing$  2,5,  $\varnothing$  3,0,  $\varnothing$  6,5,  $\varnothing$  8,  $\varnothing$  9 mm
- Rostschutzgrundierung und Pinsel
- Demontagewerkzeug für Kontakte aus Leitungsstrangreparaturset VAS 1978
- Abklemmzangen
- Schälbohrer von  $\varnothing$  3 bis  $\varnothing$  8 mm
- Einnietzange
- Demontagewerkzeug Fördereinheit





**Hinweis:** Die nachfolgend beschriebenen Arbeitsschritte sind entsprechend dem jeweiligen Reparaturleitfaden durchzuführen.

## ***Kraftstofftank - Belüften***

- Tankdeckel öffnen, Tank belüften, Tankdeckel schließen.



**Hinweis:** Der Kraftstoffbehälter darf nur maximal 3/4 voll sein.

## ***Batterie - Abklemmen und Ausbauen***

- Zündung ausschalten.



**Hinweis:** Vor dem Abklemmen der Batterie ist die Codierung des Radiogerätes zu erfragen.

- Batterie-Masseband am Batterie-Minuspol abklemmen.
- Batterie-Plusleitung am Batterie-Pluspol abklemmen.
- Batterie ausbauen.

## ***Scheibenwischer - Abbauen***

- Scheibenwischer nach Reparaturleitfaden ausbauen.

## ***Stoßfänger - Abbauen***

- Stoßfänger vorne nach Reparaturleitfaden ausbauen.

## ***Außentemperaturfühler - Abbauen***

- Außentemperaturfühler nach Reparaturleitfaden abbauen.

## ***Fanfare - Abbauen***

- Fanfare nach Reparaturleitfaden abbauen.



**Hinweis:** Die nachfolgend beschriebenen Arbeitsschritte sind entsprechend dem jeweiligen Reparaturleitfaden durchzuführen.

## ***Scheinwerfer - Ausbauen***

- Scheinwerfer links nach Reparaturleitfaden ausbauen.

## ***Unterfahrschutz - Abbauen***

- Unterfahrschutz nach Reparaturleitfaden abbauen.



**Hinweis:** Die nachfolgend beschriebenen Arbeitsschritte sind entsprechend dem jeweiligen Reparaturleitfaden durchzuführen.

## ***Motordesignabdeckung - Ausbauen***

- Motordesignabdeckung nach Reparaturleitfaden ausbauen.

## ***Batterieträger - Ausbauen***

- Batterieträger nach Reparaturleitfaden ausbauen.

## ***Luftfilter - Ausbauen***

- Luftfilter mit Ansaugkanälen komplett nach Reparaturleitfaden ausbauen.

## ***Kühlmittel - Ablassen***

### **Hinweis:**

Beim Öffnen des Ausgleichsbehälters kann heisser Dampf entweichen. Verschlussdeckel mit einem Lappen abdecken und vorsichtig öffnen.

- Kühlmittel nach Reparaturleitfaden ablassen.

## ***Abdeckung Wasserkasten - Abbauen***

- Abdeckung am Wasserkasten nach Reparaturleitfaden abbauen.

## ***Kabelschacht - Aufclipsen***

- Kabelschacht in Fahrtrichtung links aufclipsen.



**Hinweis:** Die nachfolgend beschriebenen Arbeitsschritte sind entsprechend dem jeweiligen Reparaturleitfaden durchzuführen.

## **Äußere und Innere Armaturenbrettverkleidung - Ausbauen**

- Äußere und Innere Armaturenbrettverkleidung nach Reparaturleitfaden im Fahrerfußraum ausbauen.

## **Sicherungskasten - Abbauen**

- Sicherungskasten nach Reparaturleitfaden ausbauen.

## **Rücksitz - Hochklappen**

- Rücksitz hochklappen.

## **Servicedeckel Tankarmatur - Abbauen**

- Servicedeckel der Tankarmatur abbauen.

## **B-Säulenverkleidung - Ausbauen**

- B-Säulenverkleidung links unten ausbauen
- Schwellerverkleidung innen ausbauen.

## **Türverkleidung Fahrerseite - Ausbauen**

**nur bei Option Vorwahluhr:**

- Türverkleidung Fahrerseite nach Reparaturleitfaden ausbauen.

## **Bedienteil der Climatronic - Lösen**

**nur bei Fahrzeug mit Climatronic:**

- Bedienteil der Climatronic lösen.

## **Handschuhfach - Ausbauen**

**nur bei Fahrzeug mit Klimaanlage manuell:**

- Handschuhfach ausbauen.

## Vorbereitung - Halterung Flachsicherungshalter

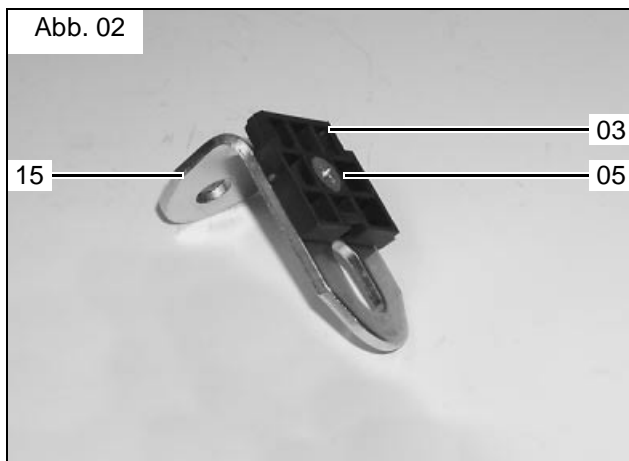

### **Vormontage - Befestigungsplatte Sicherungshalter (Abb. 02)**

- Befestigungsplatte Sicherungshalter **03** mit Senkkopfschraube M4x16 **05**, Karosseriescheibe **06** und Bundmutter M4 **07** gemäß Abb. am Winkel **15** befestigen.

## Nur bei Option Vorwahluhr

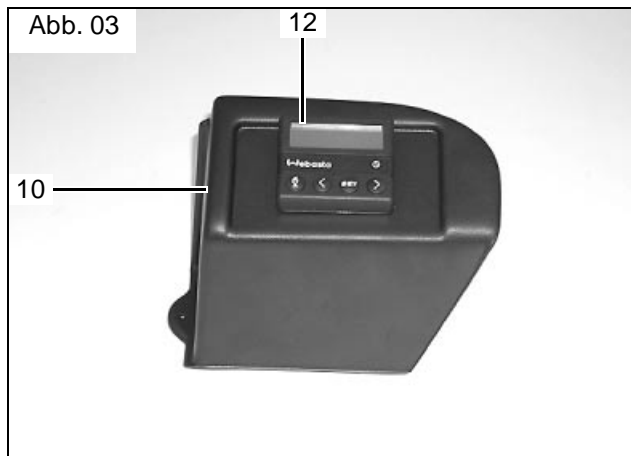

### Vormontage - Vorwahluhr (Abb. 03)



**Hinweis:**

Vorwahluhr **12** wie dargestellt oben bündig an Kante der Konsole **10** ausrichten und nach links und rechts ausmitteln.

- Beiliegende Bohrschablone **11** für Vorwahluhr **12** auf Konsole **10** aufkleben. (siehe auch Skizze Seite 50)
- Zwei Bohrungen gemäß Bohrschablone **11** bohren.
- Bohrschablone **11** entfernen.



**Hinweis:**

Auf Richtung der Rastzähne achten!

- Befestigungshülse mit Blechschraube montieren.
- Schaumstoffunterlage auf Unterseite der Vorwahluhr **12** aufkleben.
- Vorwahluhr **12** auf Rasthülse aufstecken. (siehe auch Skizze Seite 50).  
**(Bei der Montage der Vorwahluhr nicht auf das LCD-Display drücken)**

# Elektrische Leitungsverlegung

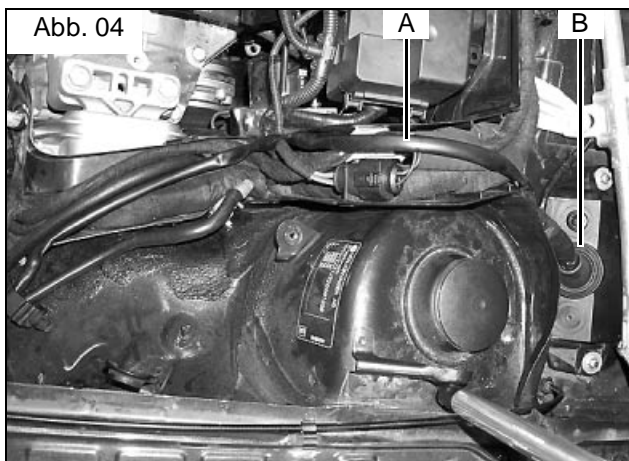

## Montage - Leitungsstrang Heizgerät (Abb. 04)



**Hinweis:** Kabeldurchführung -B- vorsichtig aufschneiden

- Leitungsstrang Heizgerät -A- (loses Ende mit Kontakte) durch fahrzeugeigene Kabeldurchführung -B- in den Innenraum führen.
- Leitung grün/weiß komplett in den Innenraum verlegen
- Leitungsstrang Heizgerät -A- zur Zentralelektrik führen.

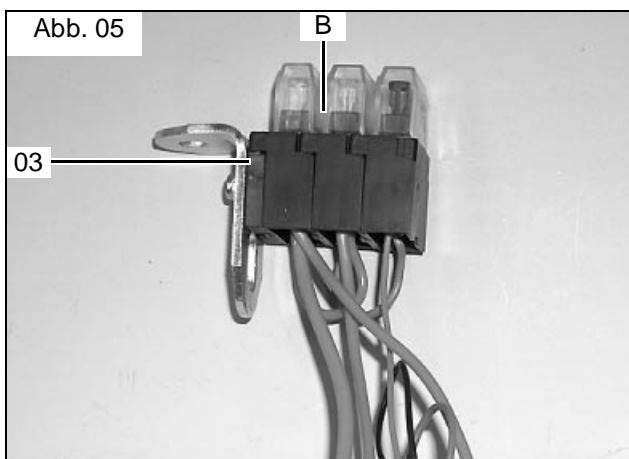

## Montage - Leitungsstränge verbinden (Abb. 05)

- Grün/weiße Leitungen in Relaissockel des Gebläserelais Pin Nr. 86 einsetzen.

### Fahrzeug mit Climatronic:

- Am Ende der freien grün/weißen Leitung Steckkontakt **16** anschlagen.

### Fahrzeug ohne Climatronic:

- Ende der freien grün/weißen Leitung isolieren und zurückbinden.
- Leitung rot (Stromversorgung Heizgerät) in freien Steckplatz des Flachsicherungshalters einsetzen.



### Hinweis:

Flachsicherungshalter mit beiliegenden gelben Verriegelungsstiften (Secondary Lock) **08** verriegeln.

- Flachsicherungshalter -B- auf Befestigungsplatte **03** aufstecken.
- Diagnoseleitung (gelb) mit Flachsteckergehäuse **39** komplettieren.
- Leitungen violett, blau und schwarz des Kabelbaumes Heizgerät **02** mit beiliegenden Flachsteckhülsen **62** komplettieren.



### Hinweis:

Auf Farbgleichheit und Querschnitt der Leitungen achten!  
Bei Option Vorwähluhr ohne Telestart, violette Leitungen nicht verbinden!

- Leitungsstrang von Flachsicherungen und Gebläserelais farbgleich mit Leitungsstrang zum Heizgerät verbinden.

# Elektrische Leitungsverlegung

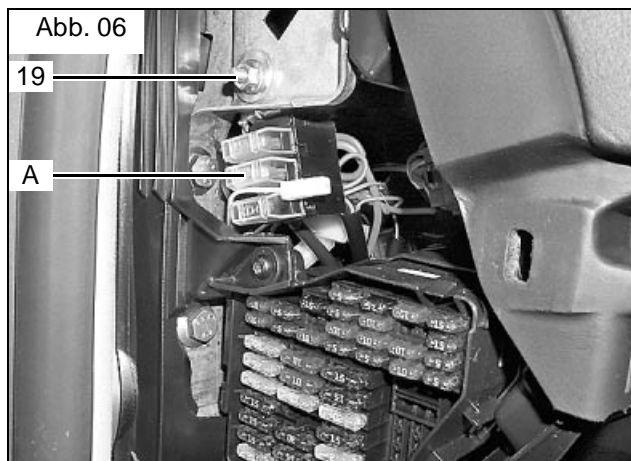

## Montage - Flachsicherungshalter (Abb. 06)

- Vormontierten Winkel mit Flachsicherungshalter -A- mit Sechskantschraube M6x20 **19**, Karosserie-scheibe **20** und Bundmutter M6 **17** an vorhandener Bohrung befestigen.

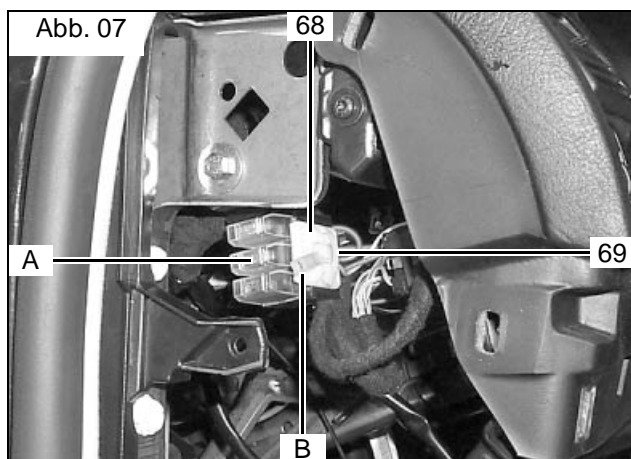

## Montage - Diagnoseleitung (Abb. 07)

- Klebesockel **68** wie dargestellt auf Flachsicherungs-halter -A- aufkleben.
- Diagnoseleitung (gelb) -B- mit Kabelbinder **69** am Klebesockel **68** befestigen.

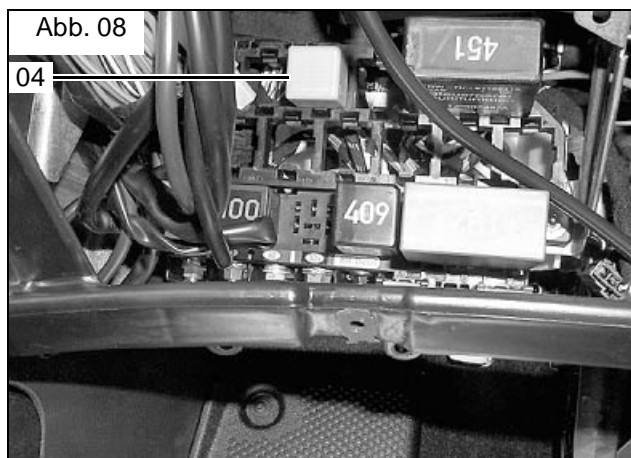

## Montage - Gebläserelais (Abb. 08)

- Relaissockel für Gebläserelais K3 **04** in freien Steckplatz (z.B. Steckplatz 3) im Fahrzeugrelais-träger einsetzen
- Gebläserelais K3 **04** in Relaissockel einstecken.

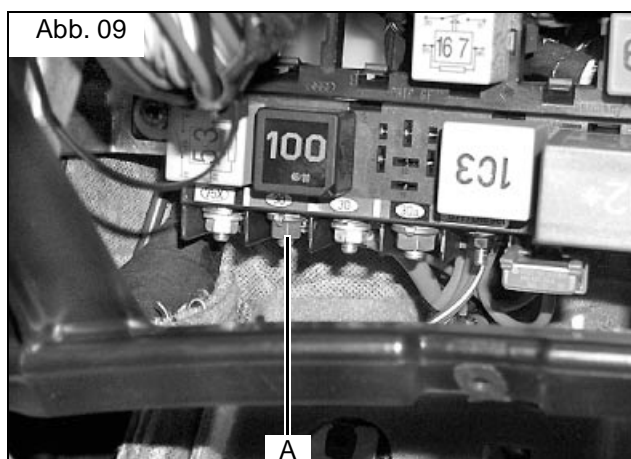

## Montage - Plusleitung (Abb. 09)

- Plusleitung rot 4mm<sup>2</sup> mit Ringöse am Plusstütz-punkt -A- anschließen.



# Elektrische Leitungsverlegung

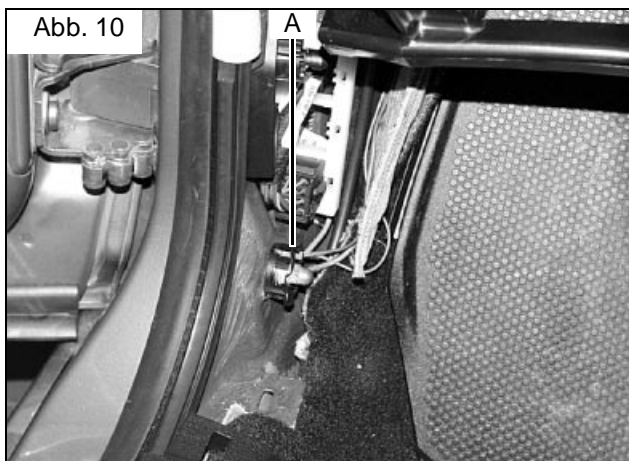

## Montage - Masseleitungen (Abb. 10)

- Masseleitungen braun mit Ringösen am Massestützpunkt -A- im Fahrerfußraum links anschließen.

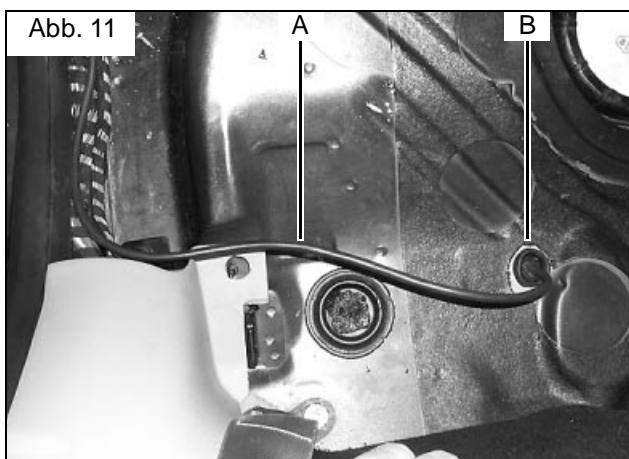

## Montage - Leitungsstrang Dosierpumpe (Abb. 11)

- Leitungsstrang -A- Dosierpumpe im linken Türschweller entlang fahrzeugeigener Leitungen nach hinten, vor dem Rücksitz zur fahrzeugeigenen Kabeldurchführung -B- verlegen.
- Mit Stecheisen ein Loch mit  $\varnothing$  5mm in Kabeldurchführung -B- vorstechen.
- Leitungsstrang -A- durch Kabeldurchführung -B- nach unten führen.



### Hinweis:

Übergang Isolierschlauch auf Kabel muss im Innenraum liegen!

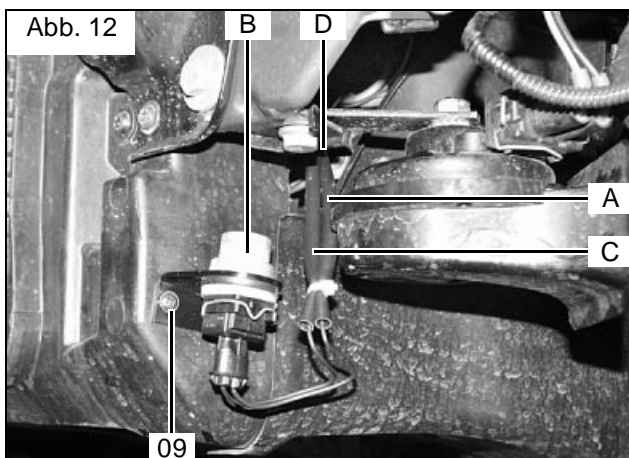

## Montage - Leitungsstrang Temperaturschalter (Abb. 12)

- Leitungsstrang -A- Temperaturschalter durch vorhandene Öffnung -D- zum Kühlerrahmen verlegen.
- Lochbild des Temperaturschalters -B- gemäß Abb. auf Kühlerrahmen übertragen.



### Hinweis:

Beim Bohren unbedingt Tiefenanschlag verwenden! Maximale Bohrtiefe 5mm.

- 2 Bohrungen  $\varnothing$  2,5mm bohren.
- Temperaturschalter -B- mit 2 Blechschrauben 09 befestigen.
- Leitung -C- vom Temperaturschalter in den Motorraum zurückführen.

# Elektrische Leitungsverlegung

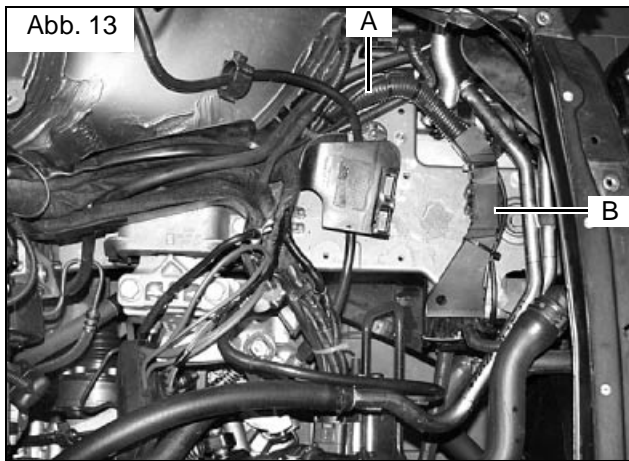

## Anbindung - Temperaturschalter (Abb. 13)

- Leitung am Fahrzeugkabelstrang -A- mit Kabelbindern **58** befestigen.
- Leitungen am Kabelkanal -B- entlang verlegen und mit Kabelbindern **58** fixieren.

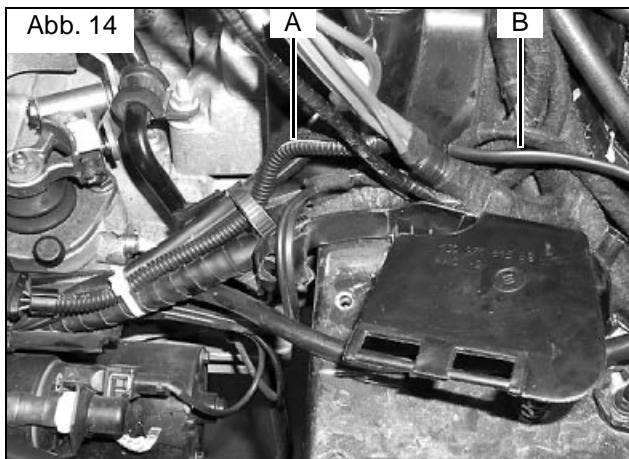

## Anbindung - Temperaturschalter (Abb. 14)

- Fahrzeugeigene Leitung blau -A- 0,5mm<sup>2</sup> (D+61) trennen.
- Leitung schwarz -B- vom Temperaturschalter entsprechend ablängen.
- Leitung schwarz -B- vom Temperaturschalter mit Quetschverbinder **47** mit beiden Leitungsenden der Leitung blau -A- verbinden (quetschen und mit Heißluftföhn schrumpfen).



### Hinweis:

Beim Schrumpfen andere Komponenten vor Beschädigung schützen!

# Gebläseansteuerung

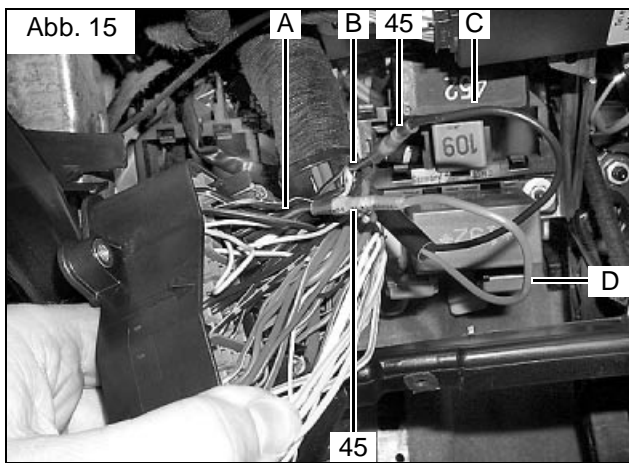

## Anbindung - Leitungsstrang Gebläseansteuerung (Abb. 15)

- Leitung schwarz/blau -A- -B-  $2,5\text{mm}^2$  ca. 50mm nach der Fahrzeugsicherung 25 Ampere trennen.
- Leitung rot -D-  $4\text{mm}^2$  vom Gebläserelais K3 Pin 87a mit Leitung schwarz/blau -A- zur Fahrzeugsicherung mit Quetschverbinder **45** verbinden (quetschen und mit Heizluftfön schrumpfen).
- Leitung schwarz -C-  $4\text{mm}^2$  vom Gebläserelais K3 Pin 30 mit Leitung schwarz/blau -B- zum Gebläseschalter mit Quetschverbinder **45** verbinden (quetschen und mit Heizluftfön schrumpfen). (siehe auch Schaltplan Seite 54)



### Hinweis:

Beim Schrumpfen andere Komponenten vor Beschädigung schützen!

## Für Fahrzeuge mit Climatronic

### Montage - Kabelsatz

- Wie nachfolgend beschrieben, die zusätzliche Montage durchführen.

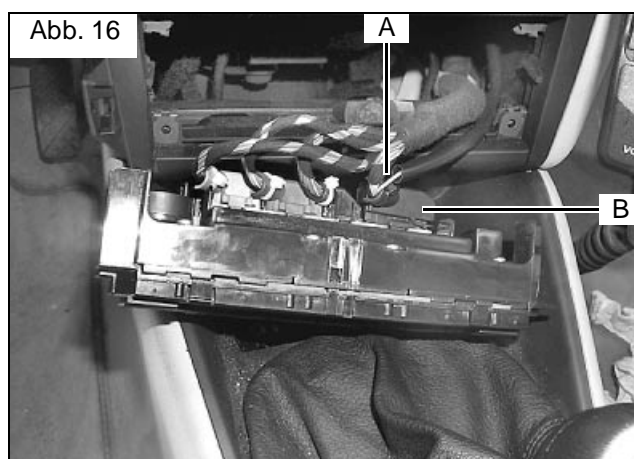

### Montage - Zusatzleitung (Abb. 16)

- Leitung grün/weiß -A- vom Gebläserelay K3 Pin 86 entlang des Schalttafelstranges zur Bedienein- und Anzeigeneinheit E87 führen.
- Leitung grün/weiß -A- im Bereich FHW mit Kabelbinder **58** fixieren.
- Stecker schwarz (16-polig) -B- abziehen und nach Reparaturleitfaden öffnen.
- Leitung grün/weiß 0,75mm<sup>2</sup> mit dem Anschluss D1 (freier Steckplatz) verbinden. (siehe auch Schaltplan Seite 54)
- Leitungssatz wieder mit Kabelbinder **58** an Steckergehäuse fixieren.

## Für Fahrzeuge mit Klimaanlage manuell

### Montage - Kabelsatz (Pos. 70)

- Wie nachfolgend beschrieben, die zusätzliche Montage durchführen.

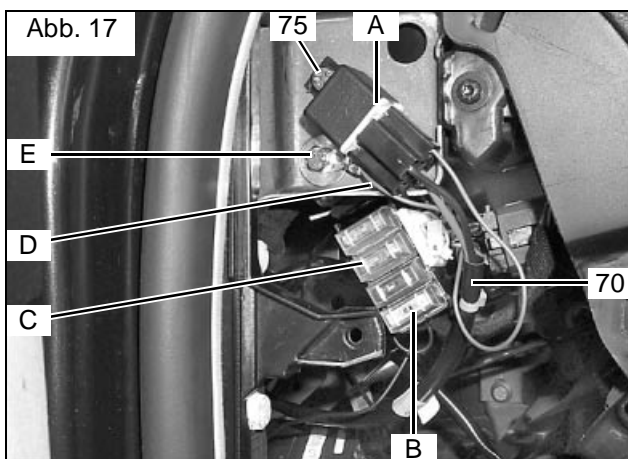

### Montage - Kabelsatz (Abb. 17)

- Relais -A- des Kabelsatzes Klima manuell 70 mit Schraube M5x10 75 Scheibe 06 und Mutter 76 wie dargestellt an vorhandener Bohrung befestigen.
- Masseleitung -D- mit Schraube -E- zusammen mit vormontiertem Winkel des Sicherungshalters befestigen
- Sicherungshalter F4 5A -B- des Kabelsatzes Klima manuell 70 auf Flachsicherungshalter -C- aufstecken.

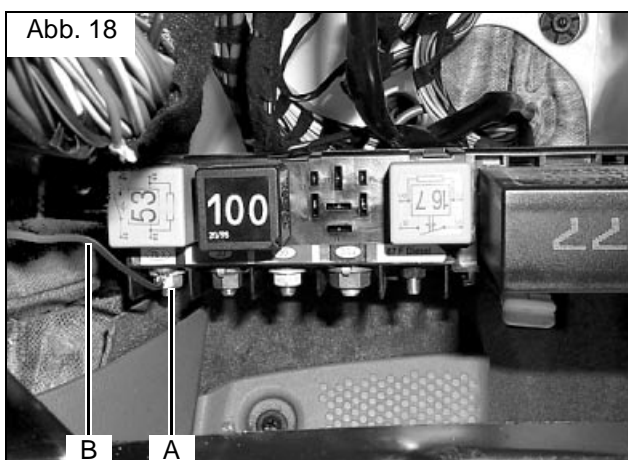

### Montage - Kabelsatz (Abb. 18)

- Schwarzes Kabel -B- von Zusatzsicherung F4 vom Kabelsatzes Klima manuell 70 an Klemme 75x -A- anschließen.

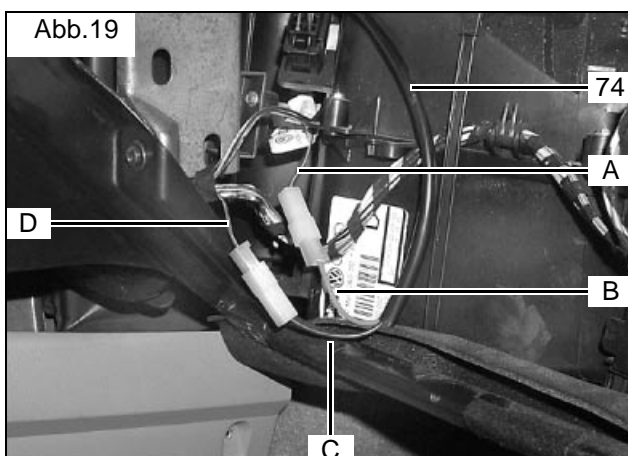

### Montage - Kabelsatz (Abb. 19)

- Kabelsatz Klima manuell 70 in den Beifahrerfußraum verlegen und mit Kabelbindern 58 fixieren.
- Original-Leitung blau/rot -A- -D- des Fahrzeugleitungsstranges trennen.
- Kabelsatz Klima manuell 70 ablängen.
- Flachstecker 71 an Leitungen blau/rot -A- und -D- anschlagen und mit Gehäusen 39 komplettieren.
- Flachsteckhülsen 72 an Leitungen rot -B- und schwarz -C- vom Kabelsatz Klima manuell 70 anschlagen und mit Gehäusen 62 komplettieren.
- Leitung rot -B- mit Leitung blau/rot -A- und Leitung schwarz -C- mit Leitung blau/rot -D- verbinden.

## Nur für Option Vorwahluhr



### Hinweis:

Bei der Montage Anschlusschema Bedienelemente beachten.

Abb. 20

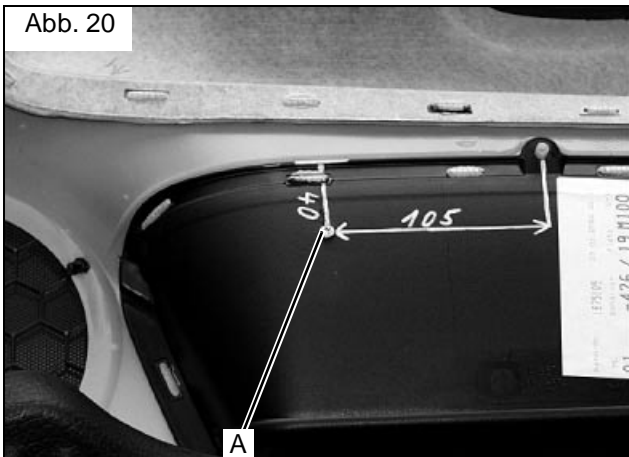

### Vorbereitung - Türverkleidung (Abb. 20)

- Bohrung  $\varnothing 8,0\text{mm}$  -A- gemäß Abb. in Türverkleidung bohren.

Abb. 21

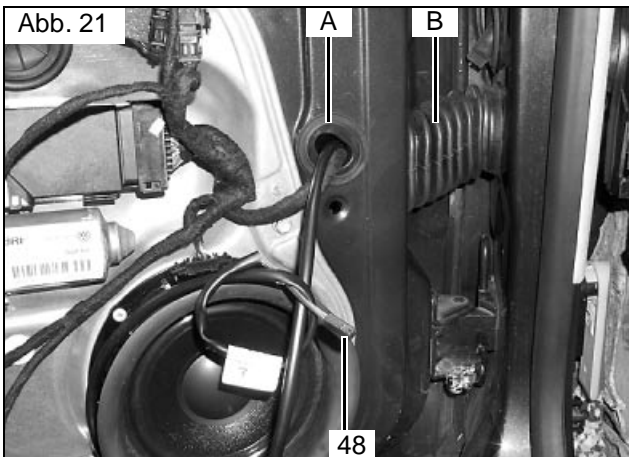

### Montage - Adapterkabelbaum Vorwahluhr (Abb. 21)

- Beiliegenden Y-Kabelbaum **52** auf Kabelbaum **02** des Bedienelementes aufstecken.
- Adapterkabelbaum **48** durch Gummimanschette -B- und durch fahrzeugeigene Durchführung -A- verlegen.
- Adapterkabelbaum **48** durch Bohrung der Türverkleidung ziehen und Türverkleidung nach Reparaturanleitung montieren.

Abb. 22

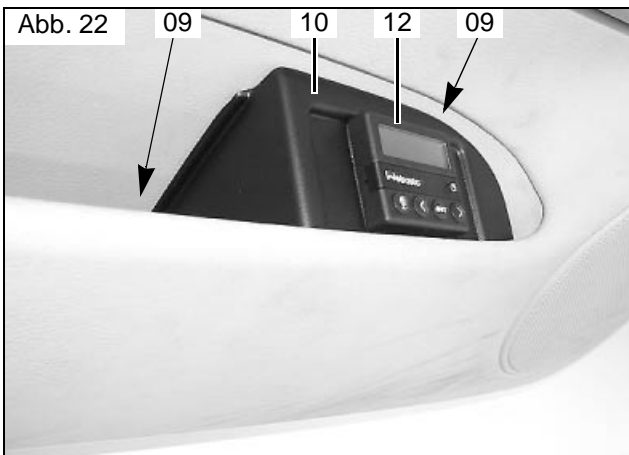

### Montage - Vorwahluhr (Abb. 22)

- Adapterkabelbaum **48** an Vorwahluhr **12** aufstecken.
- Konsole **10** mit Vorwahluhr **12** in Ablage der Türverkleidung einsetzen und mit 2 Blechschrauben **3,2x9,5 09** befestigen.

## Nur für Option Telestart

**Hinweis:**

Bei der Montage Anschlussschema Bedienelemente beachten.

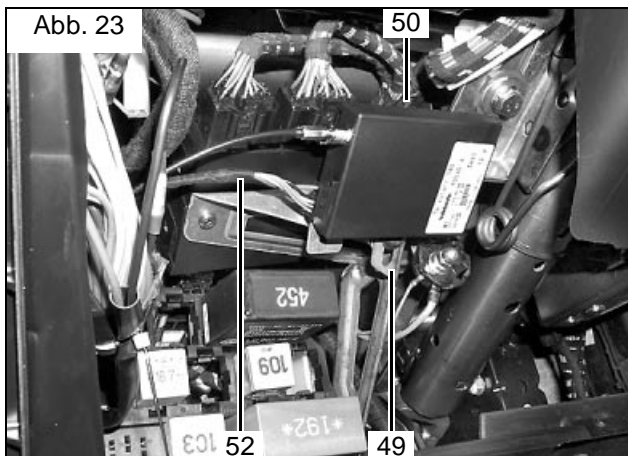

### Montage - Telestartempfänger (Abb. 23)

**Hinweis:**

Allgemeine Einbauanweisung für Einbau Telestart beachten.

- Halter **49** für Telestart-Empfänger **50** gemäß Abb. an fahrzeugeigener Schraube befestigen.
- Telestart-Empfänger **50** auf Halter **49** aufschieben.
- Beiliegenden Y-Kabelbaum **52** auf Kabelbaum Kabelbaum des Bedienelementes (4-poliger Stecker) aufstecken (zweiter Anschluss bleibt frei) und zum Telestart-Empfänger **50** führen.
- Y-Kabelbaum **52** auf Telestart-Empfänger **50** aufstecken.
- Freibleibenden Kabelstrang mit Kabelbinder **58** zurückbinden.



### Montage - Telestartantenne (Abb. 24)

**Hinweis:**

Klebefläche für Antenne vor dem Anbringen reinigen und entfetten.

- Telestartantenne **51** im Schwarzbereich der Frontscheibe gemäß Abb. links unten aufkleben.
- Antennenkabel zum Telestart-Empfänger **50** führen und aufstecken.

## Nur für Option Vorwahluhr / Telestart-Kombination



### Hinweis:

Bei der Montage Anschlusschema Bedienelemente beachten.

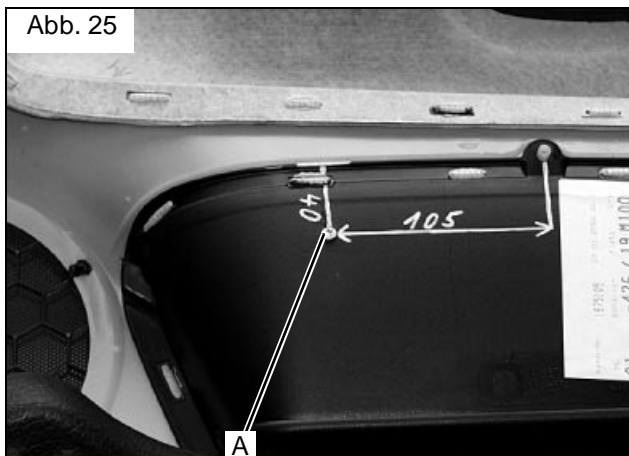

### Vorbereitung - Türverkleidung (Abb. 25)

- Bohrung  $\varnothing 8,0\text{mm}$  -A- gemäß Abb. in Türverkleidung bohren.

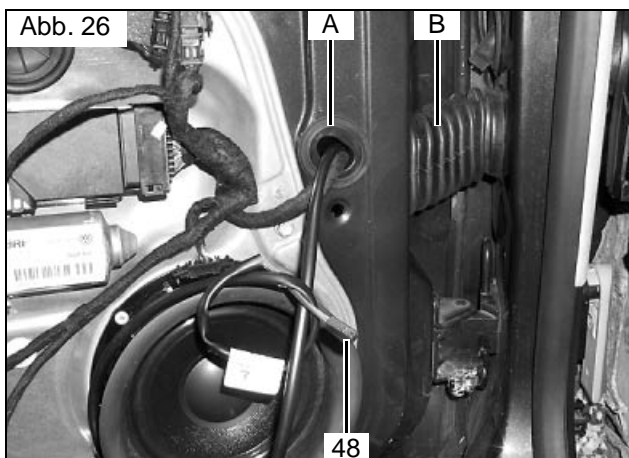

### Montage - Kabelsatz (Abb. 26)

- Beiliegenden Y-Kabelbaum 52 auf Kabelbaum 02 des Bedienelementes aufstecken.
- Beiliegenden Adapterkabelbaum 48 auf Y-Kabelbaum 52 aufstecken.
- Adapterkabelbaum 48 durch Gummimanschette -B- und durch fahrzeugeigene Durchführung -A- verlegen.
- Adapterkabelbaum 48 durch Bohrung der Türverkleidung ziehen und Türverkleidung nach Reparaturanleitung montieren.

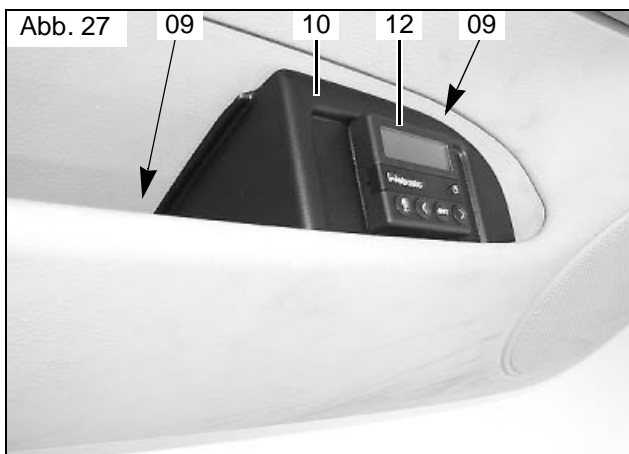

### Montage - Vorwahluhr (Abb. 27)

- Adapterkabelbaum 48 an Vorwahluhr 12 aufstecken.
- Konsole 10 mit Vorwahluhr 12 in Ablage der Türverkleidung einsetzen und mit 2 Blechschrauben 3,2x9,5 09 befestigen.



# Montage - Vorwahluhr / Telestart-Kombination

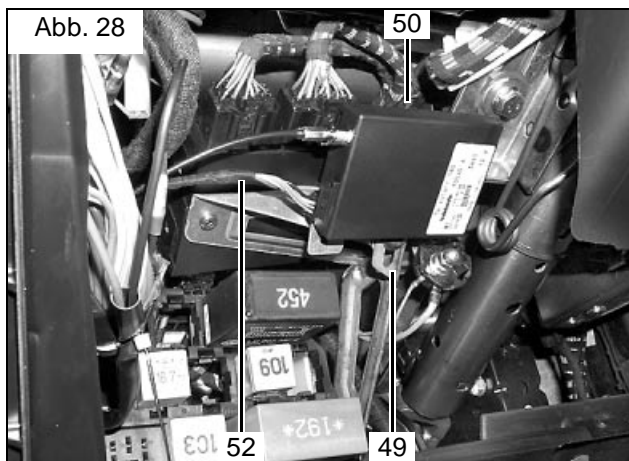

## Montage - Telestartempfänger (Abb. 28)

### Hinweis:

Allgemeine Einbauanweisung für Einbau Telestart beachten.

- Halter **49** für Telestart-Empfänger **50** gemäß Abb. an fahrzeugeigener Schraube befestigen.
- Telestart-Empfänger **50** auf Halter **49** aufschieben.
- Y-Kabelbaum **52** auf Telestart-Empfänger **50** aufstecken.

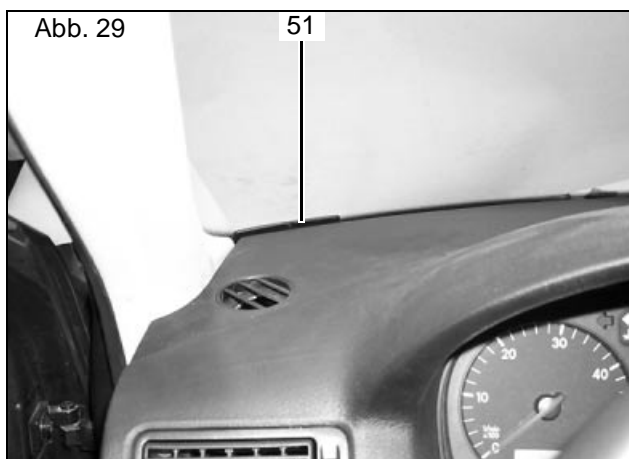

## Montage - Telestartantenne (Abb. 29)

### Hinweis:

Klebefläche für Antenne vor dem Anbringen reinigen und entfetten.

- Telestartantenne **51** im Schwarzbereich der Frontscheibe gemäß Abb. links unten aufkleben.
- Antennenkabel zum Telestart-Empfänger **50** führen und aufstecken.

# Montage - Heizgerät

Abb. 30

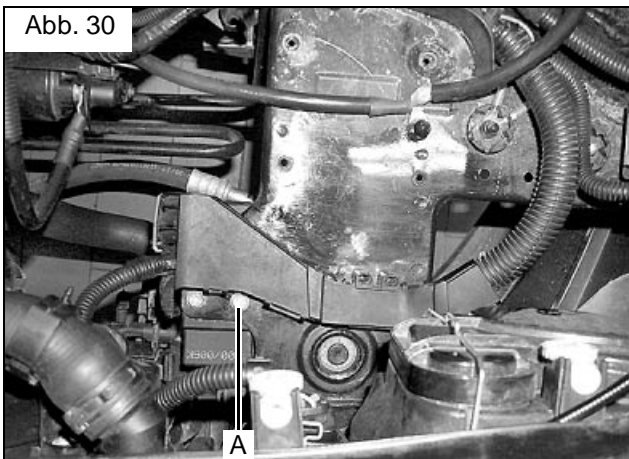

## Vorbereitung - Montage - Heizgerät (Abb. 30)

- Fahrzeugeigene Schraube -A- vom Steuergerät für Kühlerlüfter lösen.

Abb. 31

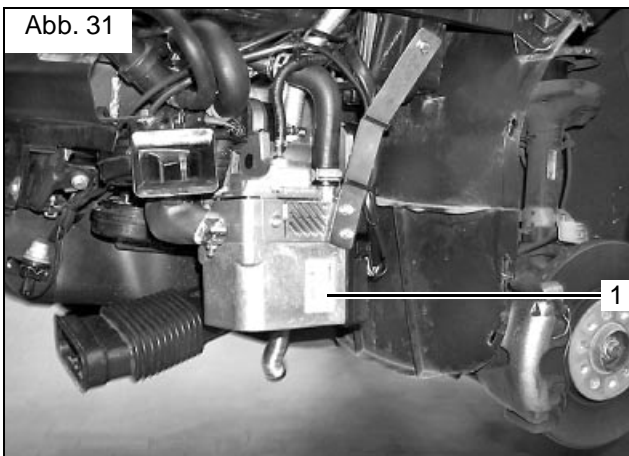

## Montage - Heizgerät (Abb. 31)

- Heizgerät **1** gemäß Abb. am Einbauort positionieren.

Abb. 32

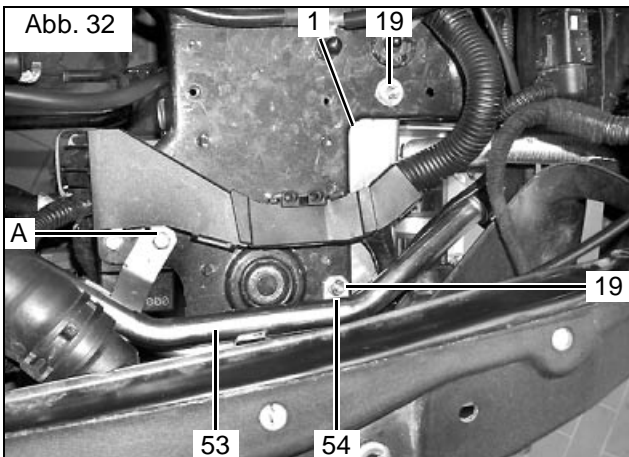

## Montage - Heizgerät (Abb. 32)

- Heizgerät **1** am Stehbolzen des Heizgeräte-Halters mit selbstsichernder Mutter M6 **54** und Karosserie-scheibe **20** am Längsträger befestigen.
- Rohrgruppe **53** mit Sechskantschraube M6x20 **19**, selbstsichernder Mutter M6 **54** und Karosserie-scheibe **20** befestigen.
- Rohrgruppe **53** an fahrzeugeigener Schraube -A- befestigen.

Abb. 33

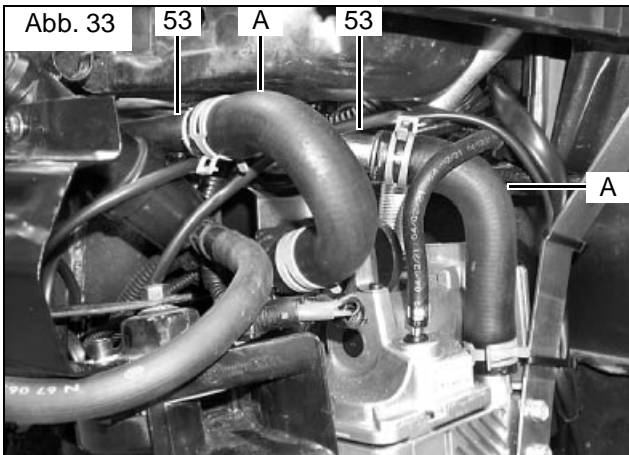

## Montage - Heizgerät (Abb. 33)

- Am Heizgerät vormontierte Wasserschläuche -A- gemäß Abb. auf Rohrgruppe **53** aufstecken und mit Federbandschellen **55** befestigen.



### Hinweis:

Auf Freigängigkeit der Wasserschläuche achten.

# Montage - Heizgerät

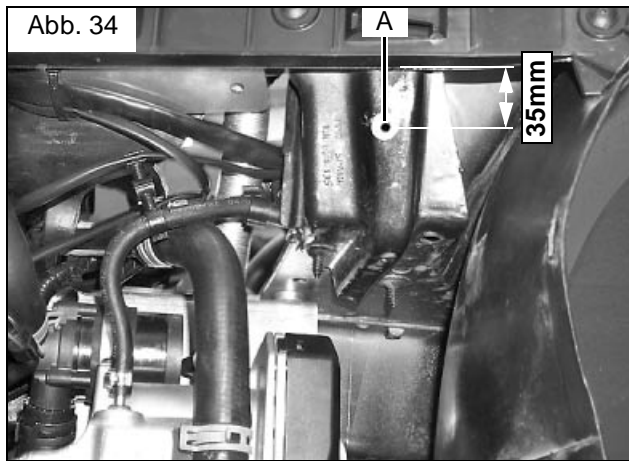

## Montage - Heizgerät (Abb. 34)



### Hinweis:

Zum Anreißen der Bohrung an der Strebe entlang messen.

- Bohrung  $\varnothing 9\text{mm}$  -A- gemäß Abb. 35mm unterhalb der Stoßfängerführung in Versteifung bohren.
- Einnietmutter M6 **56** in Bohrung einziehen.

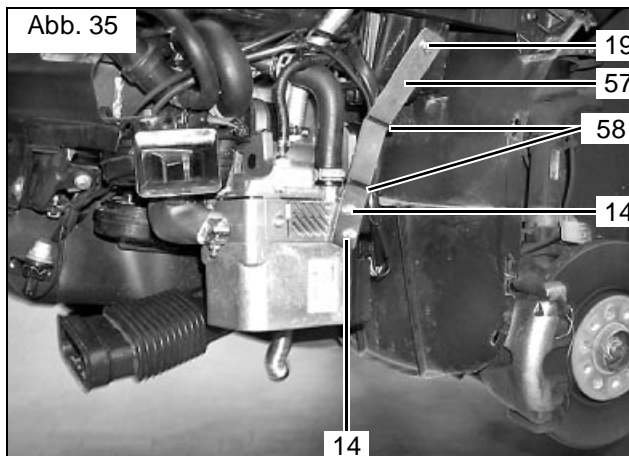

## Montage - Heizgerät (Abb. 35)



### Hinweis:

Zur Montage der Strebe am Heizgerät nur die im Lieferumfang beigelegten EJOT-Spezialschrauben **14** verwenden.

- Strebe **57** mit 2 EJOT-Schrauben **14** am Heizgerät **01** befestigen.
- Strebe **57** mit Sechskantschraube M6x20 **19** und Federring A6 **21** an Einnietmutter befestigen.
- Leitungsstrang am Heizgerät aufstecken und mit Kabelbindern **58** befestigen.



### Hinweis:

Auf Scheuerschutz und Freigängigkeit aller Wasserschläuche achten.



### Vorbereitung - Verschlauchung (Abb. 36)

- Fahrzeugeigenen Wasserschlauch -A- vom Motor-Wasseraustritt zu Wärmetauscher-Wassereintritt ausbauen.

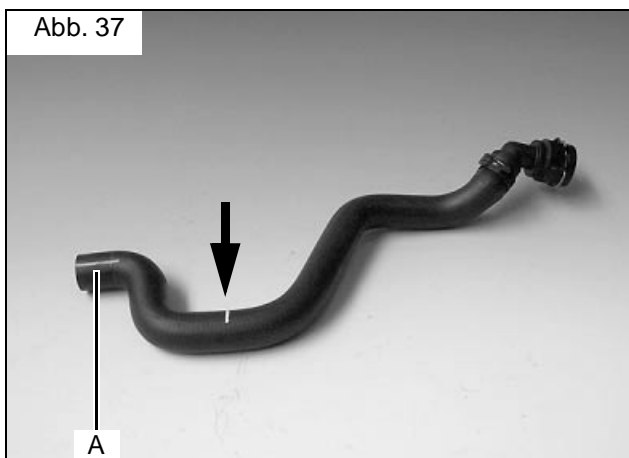

### Vorbereitung - Verschlauchung (Abb. 37)

- Fahrzeugeigenen Wasserschlauch gemäß Abb. trennen (Pfeil).
- Schlauchstück -A- fachgerecht entsorgen.

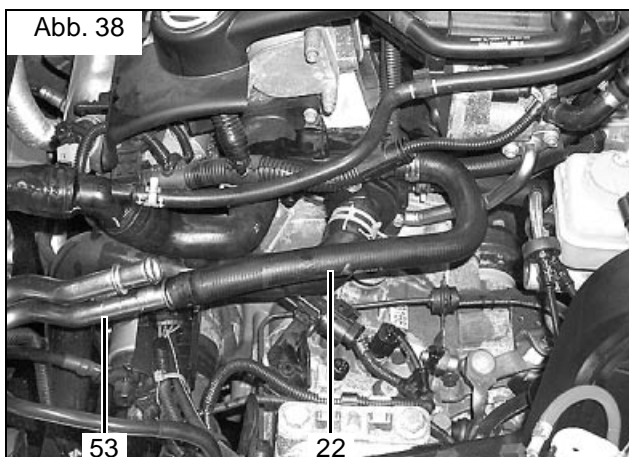

### Schlauchmontage Motor-Rohrgruppe (Abb. 38)

- Von Formschlauch **22** gemäß Skizze 1 ein Schlauchstück 280mm lang ablängen.
- Abgelängten Formschlauch **22** am Stutzen Motor-Wasseraustritt aufstecken und mit Federbandschelle **55** befestigen.
- Formschlauch **22** auf Rohr zum Heizgerät-Wassereintritt (Anschluss an Umwälzpumpe) der Rohrgruppe **53** aufstecken und mit Federbandschelle **55** befestigen.

**Hinweis:**

Auf Scheuerschutz und Freigängigkeit aller Wasserschläuche achten.

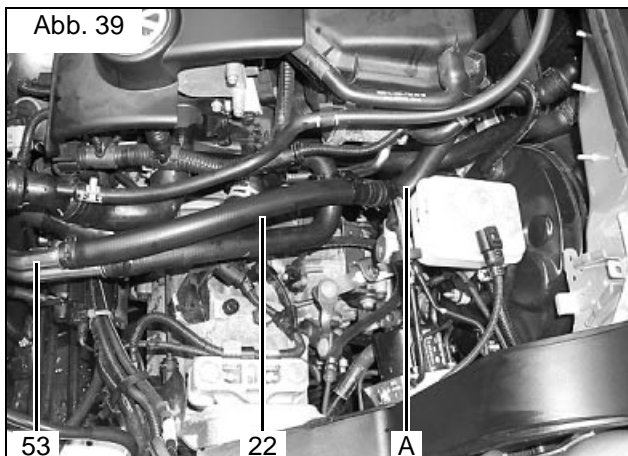
**Schlauchmontage  
Wärmetauscher-Rohrgruppe (Abb. 39)**

- Ausgebauten und gekürzten Originalschlauch -A- am Wärmetauscher-Wassereintritt aufstecken und verriegeln.
- Formschlauch **22** gemäß Skizze 2 ein Schlauchstück 355mm lang ablängen.
- Abgelängten Formschlauch **22** mit Verbindungsrohr 20/20 **24** und mit 2 Federbandschellen **55** mit Originalschlauch -A- verbinden.
- Formschlauch **22** an Rohr zum Heizgerät-Wasseraustritt der Rohrgruppe **53** aufstecken und mit Federbandschelle **55** befestigen.

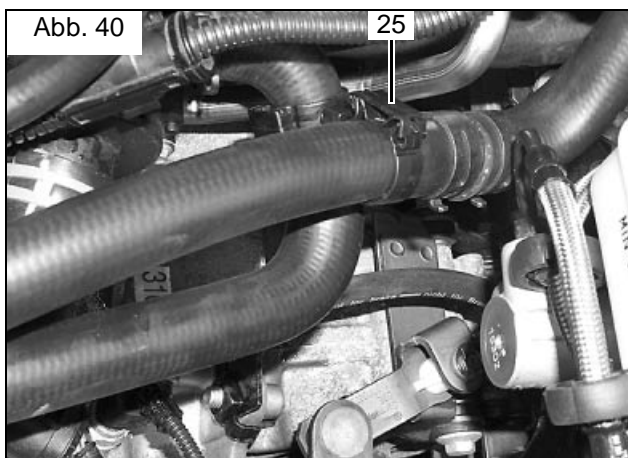
**Befestigung - Verschlauchung (Abb. 40)**

- Formschläuche **22** mit 1 Abstandhalter verrastbar **25** befestigen.



### Hinweis:

Auf Scheuerschutz und Freigängigkeit aller Wasserschläuche achten.

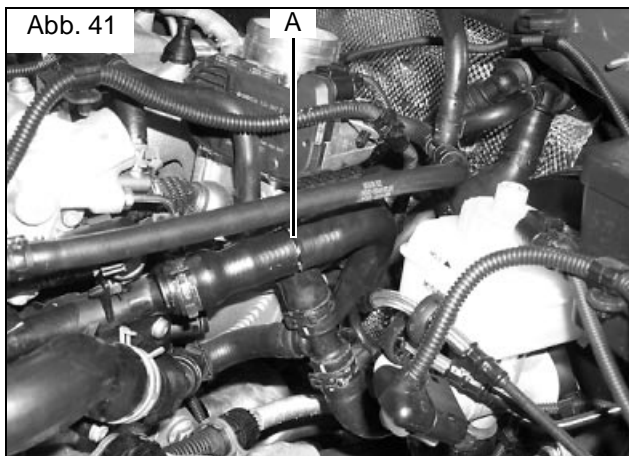

### Vorbereitung - Verschlauchung (Abb. 41)

- Original-Wasserschlauch -A- vom Motor-Wasseraustritt zum Wärmetauscher-Wassereintritt ausbauen, dabei den Verbindungssteg der Formschläuche wegschneiden.
- Original-Wasserschlauch -A- fachgerecht entsorgen.

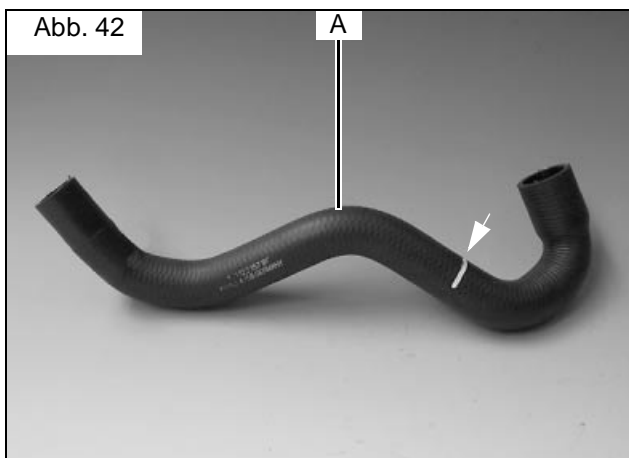

### Vorbereitung - Verschlauchung (Abb. 42)

- Von beiliegendem Formschlauch **64** gemäß Abb. (Pfeil) 180°-Bogen abtrennen.
- Schlauchstück -A- fachgerecht entsorgen.

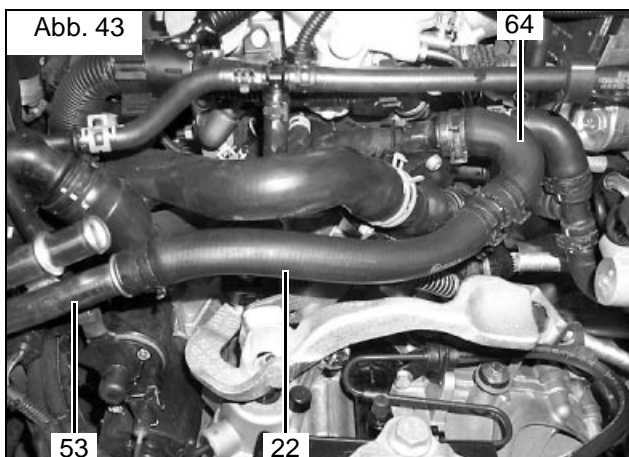

### Schlauchmontage Motor-Rohrgruppe (Abb. 43)

- 180°-Bogen **64** auf Stutzen Motor-Wasseraustritt aufstecken, gemäß Abb. ausrichten und mit Federbandschelle **55** befestigen.
- Von Formschlauch **22** gemäß Skizze 3 ein Schlauchstück 245mm lang ablängen.
- Abgelängten Formschlauch **22** mit Verbindungsrohr 20/20 **24** und 2 Federbandschellen **55** mit 180°-Bogen **64** verbinden.
- Formschlauch **22** an Rohr zum Heizgerät-Wasseraustritt der Rohrgruppe **53** aufstecken und mit Federbandschelle **55** befestigen.



**Hinweis:**

Auf Scheuerschutz und Freigängigkeit aller Wasserschläuche achten.

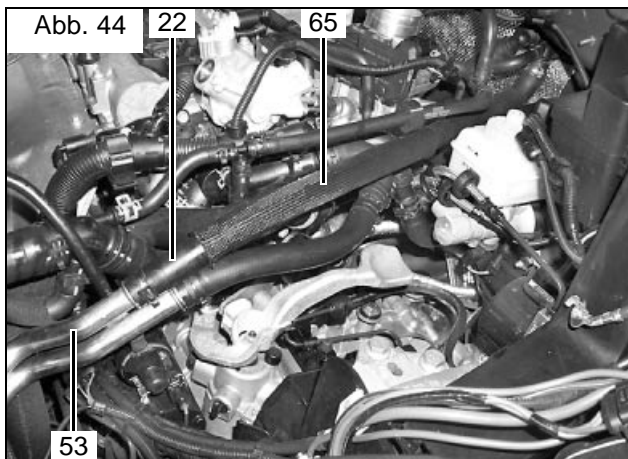

**Schlauchmontage  
Wärmetauscher-Rohrgruppe (Abb. 44)**

- Formschlauch **22** gemäß Skizze 4 ein Schlauchstück 605mm lang ablängen.
- Abgelängten Formschlauch **22** mit 90°-Bogen an Stutzen Wärmetauscher-Wassereintritt aufstecken, gemäß Abb. ausrichten und mit Federbandschelle **55** befestigen.
- Beiliegenden Flechtschutzschlauch **65** auf Formschlauch **22** aufstecken und gemäß Abb. positionieren.
- Formschlauch **22** an Rohr zum Heizgerät-Wasseraustritt der Rohrgruppe **53** aufstecken und mit Federbandschelle **55** befestigen.

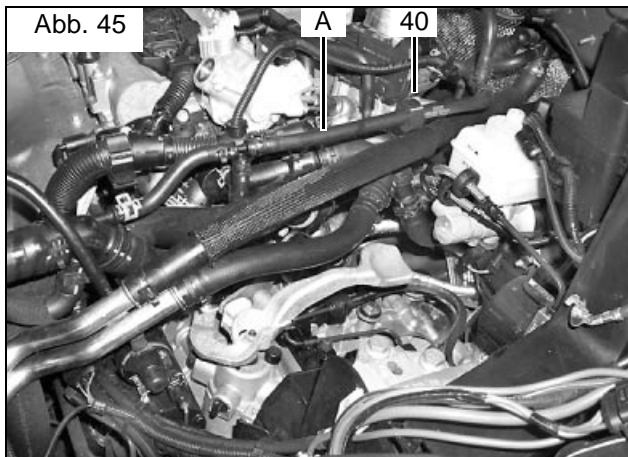

**Befestigung - Verschlauchung (Abb. 45)**

- Fahrzeugeigenen Kühlmittelschlauch -A- lösen.
- Profilgummi schwarz **40** aufstecken.
- Fahrzeugeigenen Kühlmittelschlauch -A- wieder befestigen.
- Profilgummi schwarz **40** gemäß Abb. positionieren.

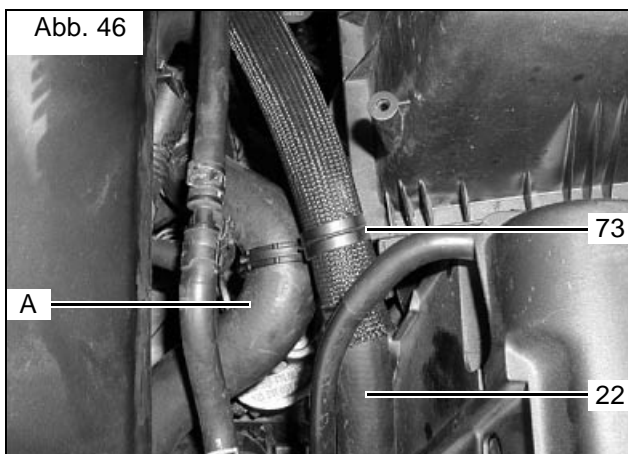

**Befestigung - Verschlauchung (Abb. 46)**

- Fahrzeugeigenen Kühlmittelschlauch -A- und Formschlauch **22** wie dargestellt mit drehbarem Kabelbinder **73** befestigen.



### Hinweis:

Auf Scheuerschutz und Freigängigkeit aller Wasserschläuche achten.

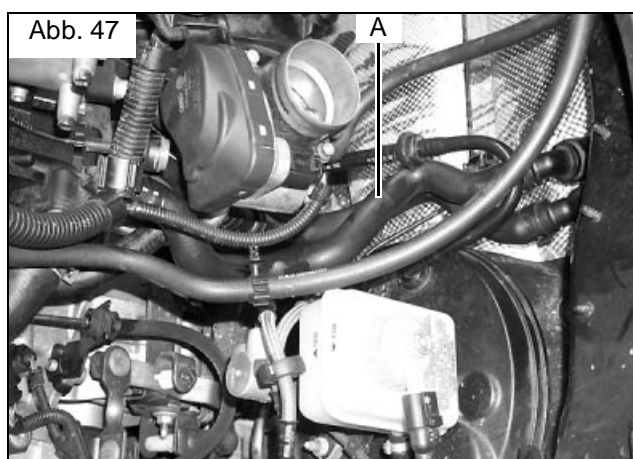

### Vorbereitung - Verschlauchung (Abb. 47)

- Original-Wasserschlauch -A- vom Motor-Wasseraustritt zum Wärmetauscher-Wassereintritt ausbauen, dabei die Gummierung zu Wasserschlauch vom Wärmetauscher-Wasseraustritt wegschneiden.
- Original-Wasserschlauch -A- fachgerecht entsorgen.

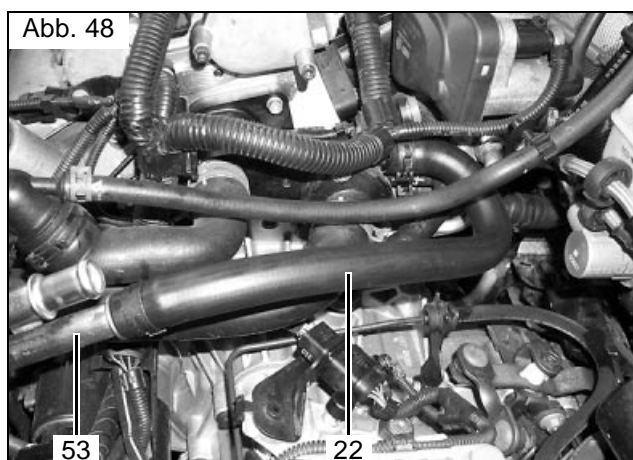

### Schlauchmontage Motor-Rohrgruppe (Abb. 48)

- Formschlauch **22** gemäß Skizze 5 ein Schlauchstück 310mm lang ablängen.
- Abgelängten Formschlauch **22** mit 180°-Bogen an Stutzen Motor-Wasseraustritt aufstecken, gemäß Abb. ausrichten und mit Federbandschelle **55** befestigen.
- Formschlauch **22** an Rohr zum Heizgerät-Wassereintritt der Rohrgruppe **53** aufstecken und mit Federbandschelle **55** befestigen.

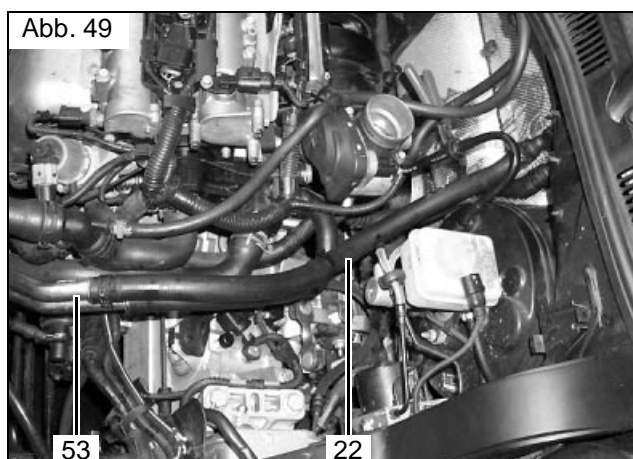

### Schlauchmontage Wärmetauscher-Rohrgruppe (Abb. 49)

- Formschlauch **22** gemäß Skizze 6 ein Schlauchstück 575mm lang ablängen.
- Abgelängten Formschlauch **22** mit kurzem 90°-Bogen an Stutzen Wärmetauscher-Wassereintritt aufstecken, gemäß Abb. ausrichten und mit Federbandschelle **55** befestigen.
- Formschlauch **22** an Rohr zum Heizgerät-Wasseraustritt der Rohrgruppe **53** aufstecken und mit Federbandschelle **55** befestigen.



**Hinweis:**

Auf Scheuerschutz und Freigängigkeit aller Wasserschläuche achten.

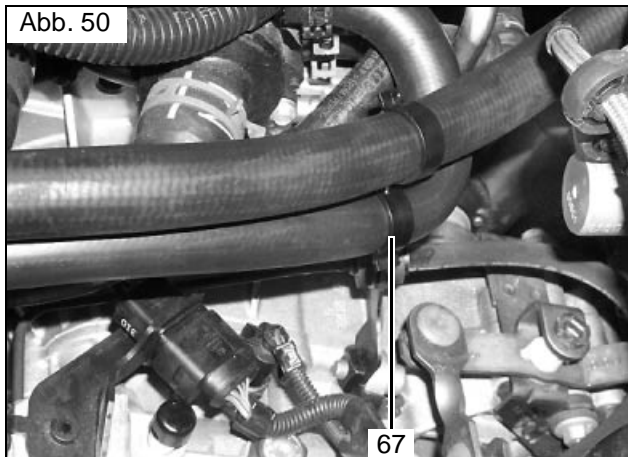
**Befestigung - Verschlauchung (Abb. 50)**

- Formschläuche **22** mit 1 Abstandhalter **67** befestigen.

**Hinweis:**

Auf Scheuerschutz und Freigängigkeit aller Wasserschläuche achten.

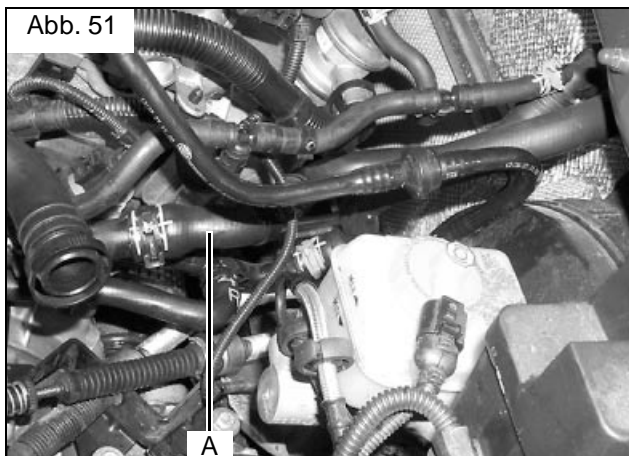
**Vorbereitung - Verschlauchung (Abb. 51)**

- Original-Wasserschlauch -A- vom Motor-Wasseraustritt zum Wärmetauscher-Wassereintritt ausbauen.

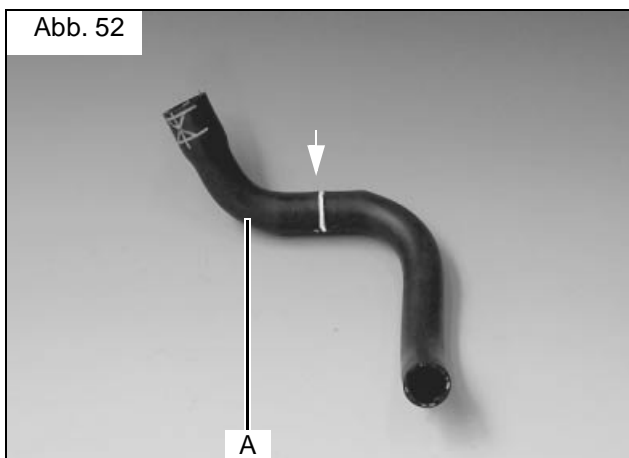
**Vorbereitung - Verschlauchung (Abb. 52)**

- Fahrzeugeigenen Wasserschlauch gemäß Abb. trennen (Pfeil).
- Schlauchstück -A- fachgerecht entsorgen.

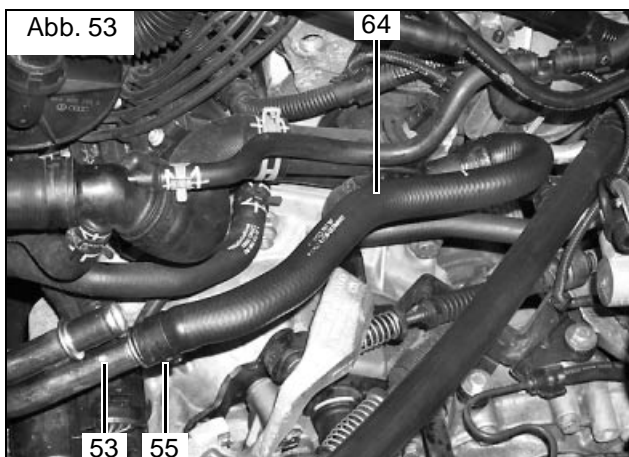
**Schlauchmontage  
Motor-Rohrgruppe (Abb. 53)**

- Beigelegten Formschlauch **64** mit 180°-Bogen an Stutzen Motor-Wasseraustritt aufstecken, gemäß Abb. ausrichten und mit Federbandschelle **55** befestigen.
- Formschlauch **64** an Rohr zum Heizgerät-Wassereintritt der Rohrgruppe **53** aufstecken und mit Federbandschelle **55** befestigen.



**Hinweis:**

Auf Scheuerschutz und Freigängigkeit aller Wasserschläuche achten.

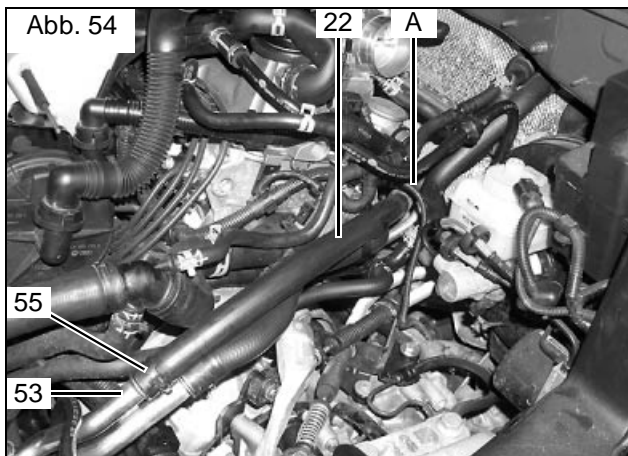

**Schlauchmontage  
Wärmetauscher-Rohrgruppe (Abb. 54)**

- Formschlauch **22** gemäß Skizze 7 ein Schlauchstück 500mm lang ablängen.
- 2 Profilgummi schwarz **40** auf Formschlauch **22** aufschieben
- Abgelängten fahrzeugeigenen Wasserschlauch -A- an Stutzen Wärmetauscher-Wassereintritt aufstecken und mit Federbandschelle **55** befestigen.
- Abgelängten Formschlauch **22** mit Verbindungsrohr 20/20 **24** mit fahrzeugeigenen Wasserschlauch -A- verbinden und mit Federbandschellen **55** befestigen
- Formschlauch **22** an Rohr zum Heizgerät-Wasseraustritt der Rohrgruppe **53** aufstecken und mit Federbandschelle **55** befestigen.



**Befestigung - Verschlauchung (Abb. 55)**

- Fahrzeugeigenen Wasserschlauch -A- (Wärmetauscher-Rücklauf) gemäß Abb. drehen.



**Hinweis:**

Auf Scheuerschutz und Freigängigkeit aller Wasserschläuche achten.

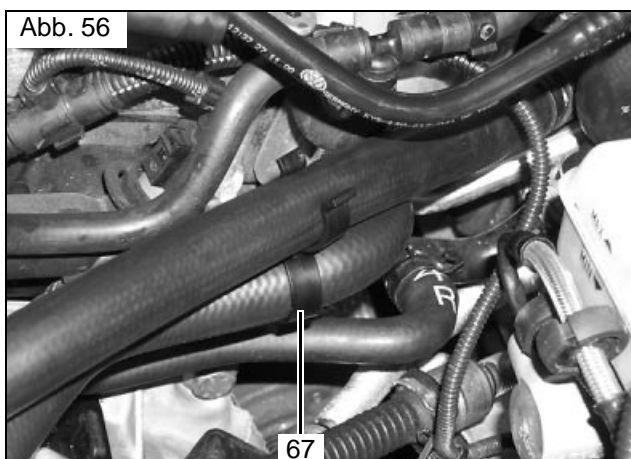

**Befestigung - Verschlauchung (Abb. 56)**

- Formschläuche **22** mit 1 Abstandhalter **67** befestigen.

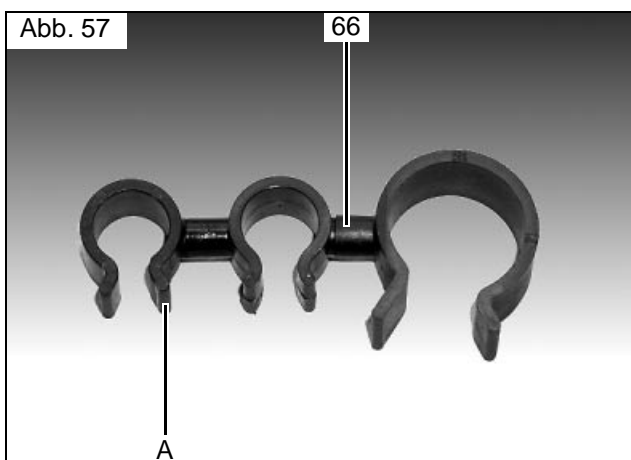

**Befestigung - Verschlauchung (Abb. 57)**

- Von beiliegendem Abstandhalter **66** den äußeren, kleinen Clip -A- abschneiden und fachgerecht entsorgen.



**Befestigung - Verschlauchung (Abb. 58)**

- Modifizierten Abstandhalter **66** gemäß Abb. an fahrzeugeigenen Leitungen einsetzen.

# Montage - Brennluftansaugleitung mit Dämpfer



## Hinweis:

Einbaulage des Ansaugschalldämpfers beachten, siehe „Einbauanweisung“.

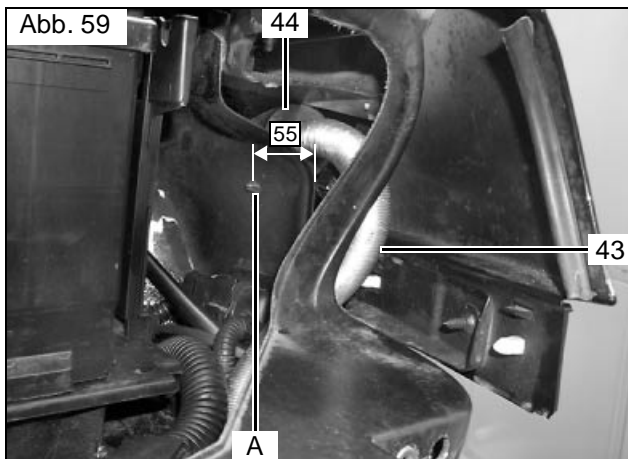

## Montage - Brennluftansaugleitung mit Dämpfer (Abb. 59)

- Bohrung Ø6,5mm -A- gemäß Abb. in Seitenwand bohren.
- Korrosionsschutz auftragen.
- Brennluftansaugleitung **43** mit geschlitzter Seite auf Heizgerät Brennluftstutzen aufstecken und mit Schlauchschelle **23** befestigen.
- Ansaugschalldämpfer **44** bis zum Anschlag in Brennluftansaugleitung **43** eindrehen.
- Brennluftansaugleitung **43** gemäß Abb. verlegen.
- Ansaugschalldämpfer **44** mit Montageclip **13** an Bohrung -A- befestigen.

**Hinweis:**

Enden der Brennstoffleitungen vor dem Verlegen mit Isolierband verschließen, um Verschmutzung und Verstopfung zu vermeiden.

Abb. 60

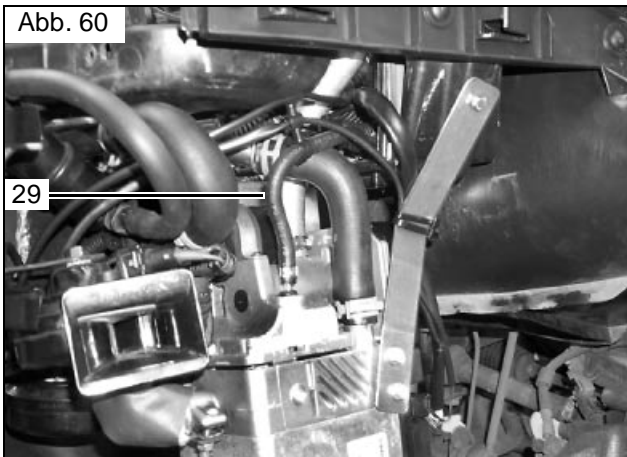
**Montage - Brennstoffleitung (Abb. 60)**

- Formschlauch **29** auf Heizgerät-Brennstoffstutzen aufstecken, gemäß Abb. ausrichten und mit Caillauschelle **31** befestigen.

Abb. 61

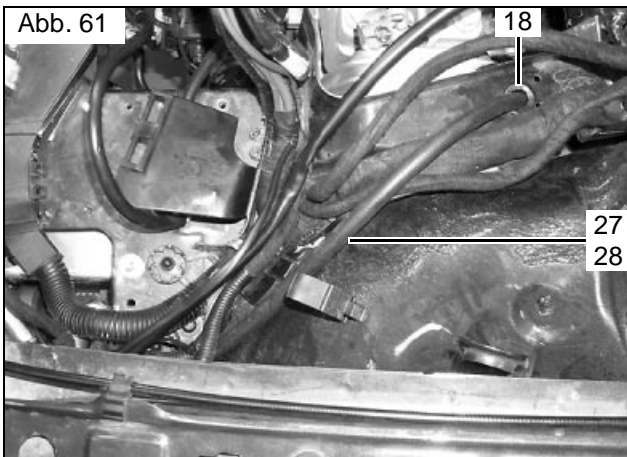
**Montage - Brennstoffleitung (Abb. 61)**

- In fahrzeugeigene Bohrung im Kabelschacht Kan- tenschutz **18** einsetzen.
- Metall-Brennstoffleitung **28** durch Bohrung im Kabelschacht führen und unter die ABS-Steuereinheit verlegen.
- Schutzschlauch **27** gemäß Skizze 8 auf 750mm ab- längen und auf die Metall-Brennstoffleitung **28** auf- schieben.
- Metall-Brennstoffleitung **28** im Kabelkanal zum Heizgerät führen.

Abb. 62

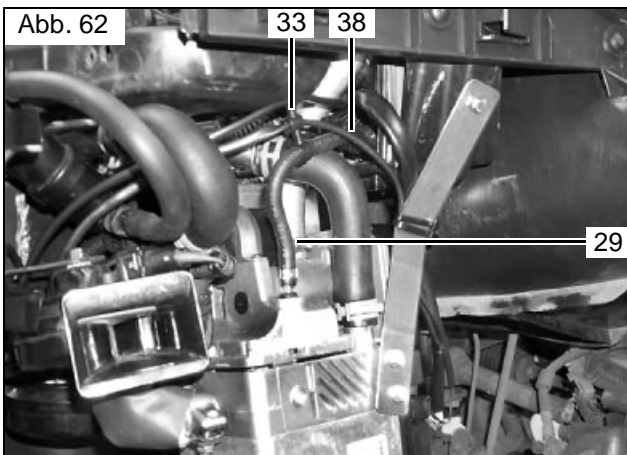
**Montage - Brennstoffleitung (Abb. 62)**

- Metall-Brennstoffleitung **28** in Formschlauch **29** ein- stecken und mit Caillauschelle **30** befestigen.
- Formschlauch **29** und Metall-Brennstoffleitung **28** mit Abstandhaltern **33** und **38** befestigen.

# Montage - Brennstoffleitung

Abb. 63

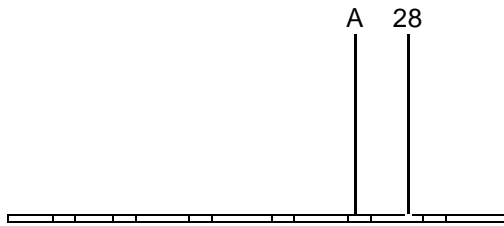

## Vorbereitung - Metall-Brennstoffleitung (Abb. 63)

- Tankentnehmerschlauch **60** gemäß Skizze 10 in 6 Stück a' 30mm lange Stücke schneiden.
- Danach Schlauchstücke -A- gemäß Abb. auf Metall-Brennstoffleitung **28** aufschieben.

Abb. 64

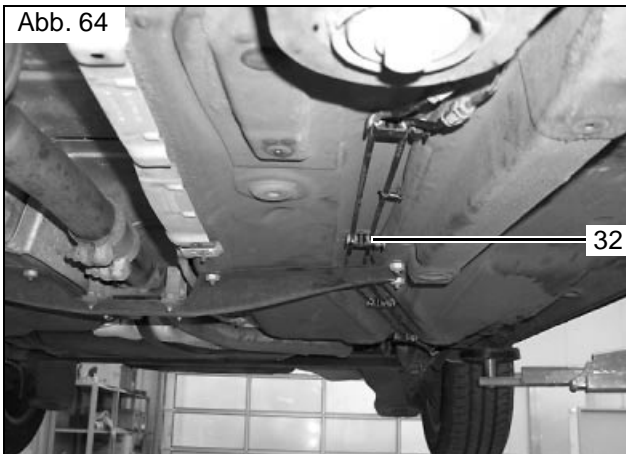

## Montage - Metall-Brennstoffleitung (Abb. 64)

- 5 fahrzeugeigene Clips der Bremsleitungen gegen beiliegende Clips **32** austauschen.

Abb. 65

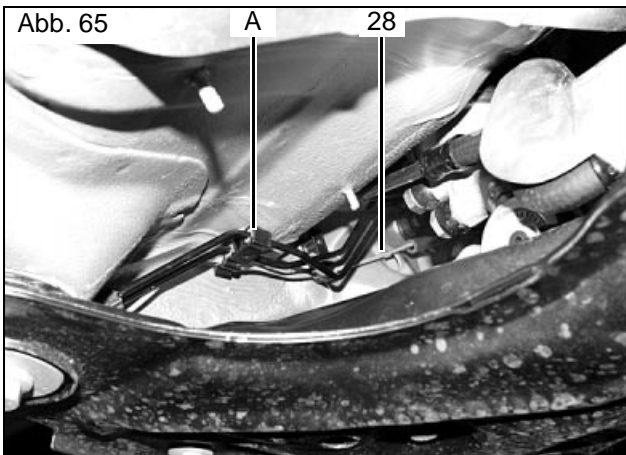

## Montage - Metall-Brennstoffleitung (Abb. 65)

- 1 fahrzeugeigenen Clip -A- wie dargestellt vorne unter der ABS-Einheit einclippen.
- Schlauchstück am Clip -A- ausrichten.
- Metall-Brennstoffleitung **28** in Clip -A- einsetzen.

Abb. 66

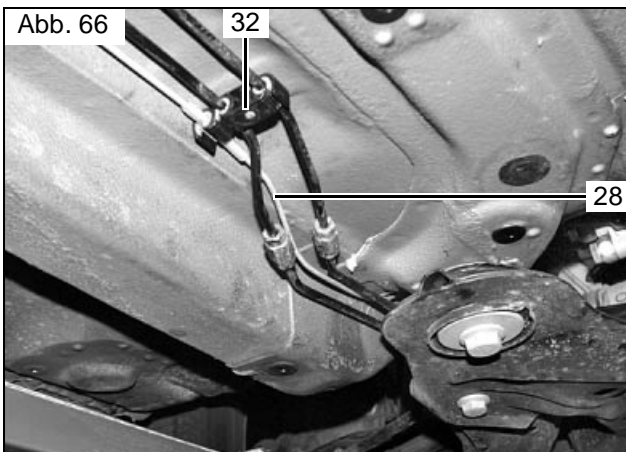

## Montage - Metall-Brennstoffleitung (Abb. 66)

- Metall-Brennstoffleitung **28** wie dargestellt verlegen und Schlauchstück am Clip **32** ausrichten.
- Metall-Brennstoffleitung **28** in Clip **32** einsetzen.

# Montage - Brennstoffleitung

Abb. 67

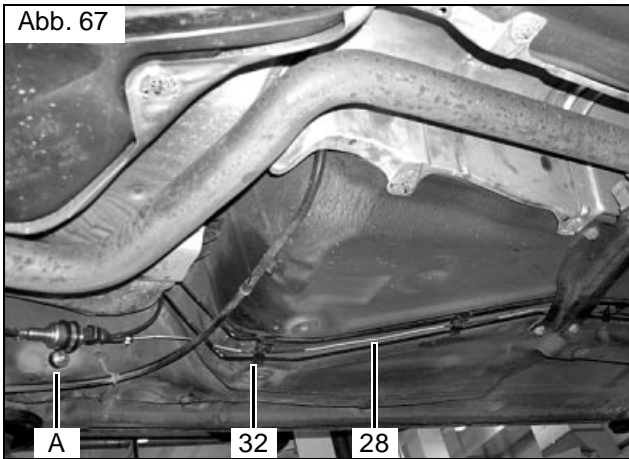

## Montage - Metall-Brennstoffleitung (Abb. 67)

- Metall-Brennstoffleitung **28** zum Einauort der Dosierpumpe **35** führen.
- Schlauchstücke an den Clips **32** ausrichten und mit Metall-Brennstoffleitung **28** in die Clips **32** einsetzen.



# Montage - Dosierpumpe

## ACHTUNG:

Brennstoffleitung so verlegen, dass sie gegen Steinschlag geschützt ist! An scharfen Kanten Brennstoffleitung und Kabelbaum mit Scheuerschutz versehen!

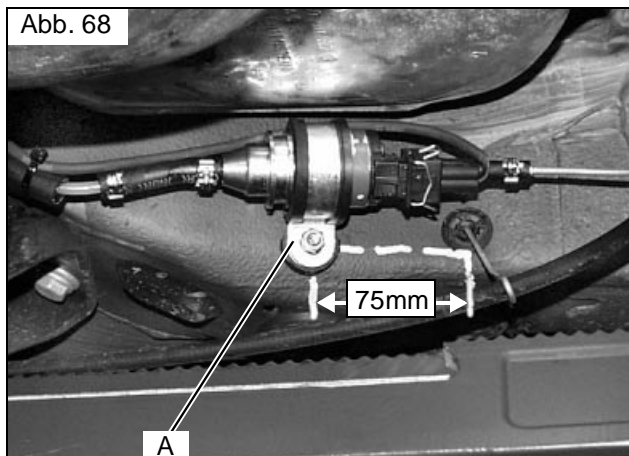

## Montage - Dosierpumpe (Abb. 68)

- Bohrung  $\varnothing$  9mm an Position -A- bohren und Einnietmutter M6 **56** einziehen.

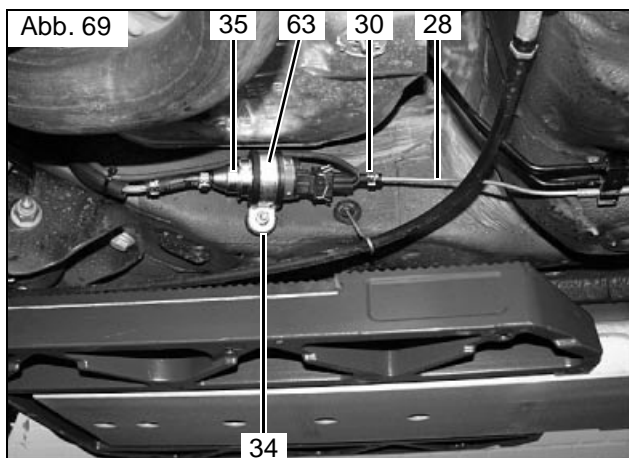

## Montage - Dosierpumpe (Abb. 69)



## HINWEIS:

Einbaulage der Dosierpumpe beachten, siehe „Einbauanweisung“

- Schwingmetallpuffer **34** in Einnietmutter **56** eindrehen.
- Dosierpumpe **35** mit gummierter Rohrschelle **63** und Mutter M6 **54** am Schwingmetallpuffer **34** gemäß Abb. befestigen. **(Auf die Durchflussrichtung der Dosierpumpe achten. Der Stecker befindet sich auf der Druckseite der Dosierpumpe)**
- Metall-Brennstoffleitung **28** mit Formschlauch **36**, Caillauschelle **30** und Caillauschelle **31** an der Druckseite der Dosierpumpe verbinden.

## Montage - Leitungsstrang Dosierpumpe

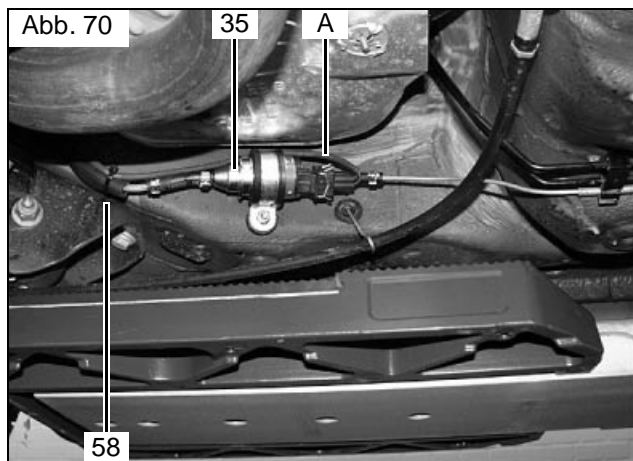

### Montage - Leitungsstrang Dosierpumpe (Abb. 70)

- Leitungsstrang für Dosierpumpe -A- zur Dosierpumpe **35** verlegen.
- Kabel zum Anschluss der Dosierpumpe **35** ablängen und Stekhülsen mit Feuchtigkeitsschutz **41** anschlagen.
- Stekhülsen in Steckergehäuse **42** einstecken und mit Dosierpumpe **35** verbinden.
- Leitungsstrang für Dosierpumpe -A- mit Kabelbindern **58** fixieren.

## Vorbereiten Montage - Tankarmatur

- Original Tankarmatur nach Reparaturleitfaden ausbauen.

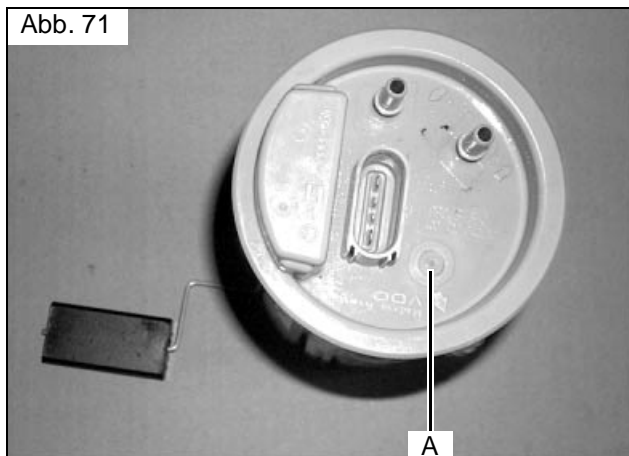

## Montage - Tankarmatur (Abb. 71)

- Tankarmatur nach Herstellerangaben ausbauen.
- Bohrung  $\varnothing 3,0\text{mm}$  in die Mitte der Dichtfläche -A- vorbohren.



## Montage - Tankarmatur (Abb. 72)

- Bohrung  $\varnothing 8\text{mm}$  -A- gemäß Abb. mit Stufenbohrer mittig bohren.



**ACHTUNG:**  
Dichtfläche nicht beschädigen!

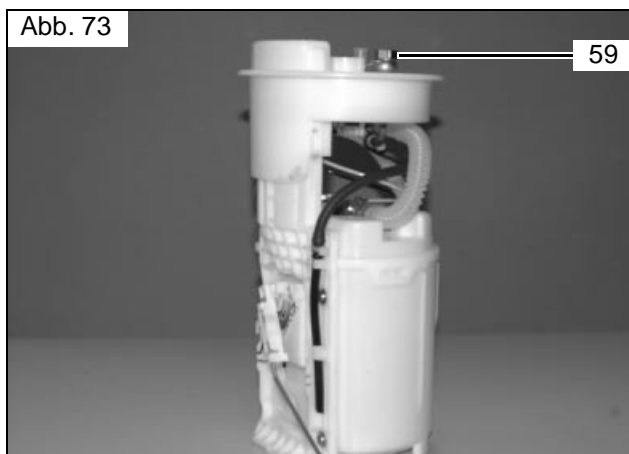

## Montage - Tankarmatur (Abb. 73)

- Tankentnehmer **59** mit Dichtring in die Bohrung einsetzen.

Abb. 74

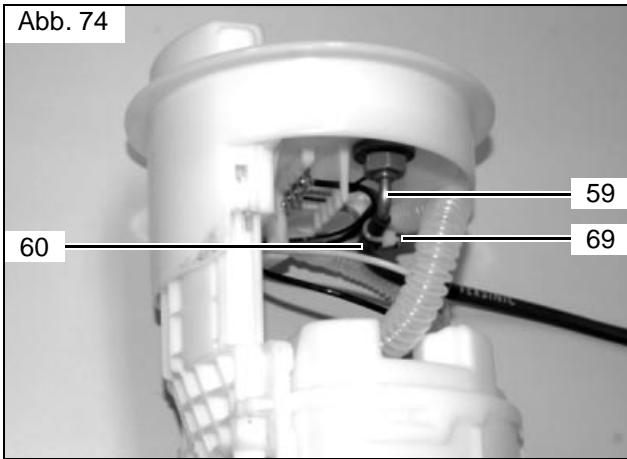

## Montage - Tankarmatur (Abb. 74)

- Tankentnehmer **59** gemäß Abb. ausrichten und mit beiliegender Mutter, Formscheibe und Dichtung befestigen. (Anzugsdrehmoment 10 Nm)
- Tankentnehmerschlauch **60** auf Tankentnehmer **59** aufstecken und mit Kabelbinder **69** befestigen.

Abb. 75

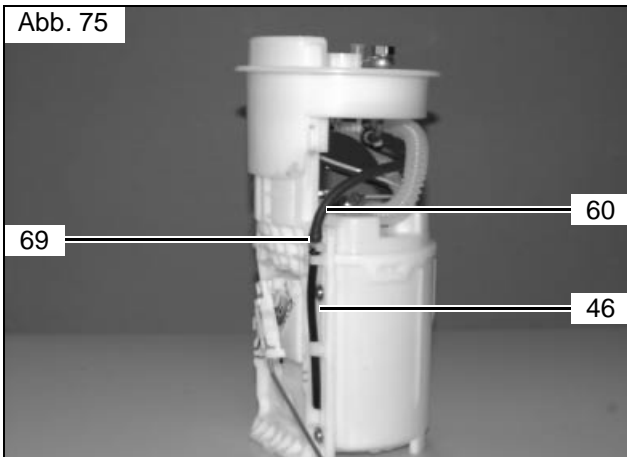

## Montage - Tankarmatur (Abb. 75)

- Steigrohr schwarz **46** gemäß Abb. in Halteclips einsetzen.
- Tankentnehmerschlauch **60** auf Steigrohr schwarz **46** aufschieben und mit Kabelbinder **69** befestigen.
- Steigrohr schwarz **46** so ausrichten (ablängen), dass ein Abstand von 10mm zur Unterseite der Tankarmatur bzw. zum Tankboden eingehalten wird.



### ACHTUNG:

Durch Zusammendrücken des Oberflansches der Fördereinheit die richtige Lage des Tankentnehmers und des Schlauches überprüfen!

Die montierten Teile dürfen das Zusammendrücken nicht verhindern und vor allem keine anderen Bestandteile der Fördereinheit berühren!

# Kraftstoffanbindung - Dosierpumpe

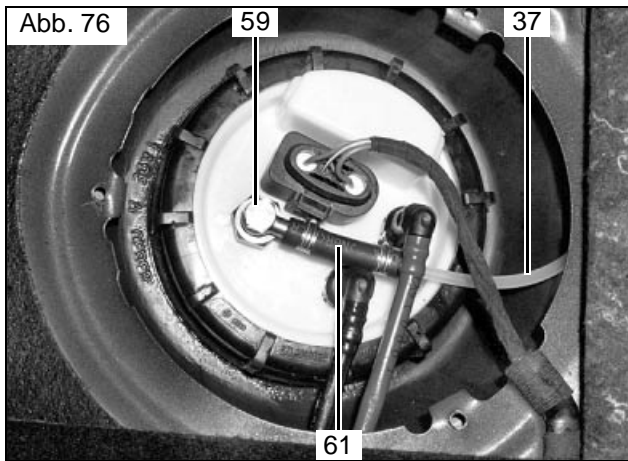

## Montage - Brennstoffleitung (Abb. 76)

- Tankarmatur nach Reparaturleitfaden einbauen.
- Mecanyl-Brennstoffleitung **37** mit Schlauchstück **61** und 2 Caillauschellen **31** am Tankentnehmer **59** anschließen.
- Mecanyl-Brennstoffleitung **37** in großem Bogen knickfrei über den fahrzeugeigenen Kraftstofftank zur linken Fahrzeugseite zur Dosierpumpe **35** verlegen.

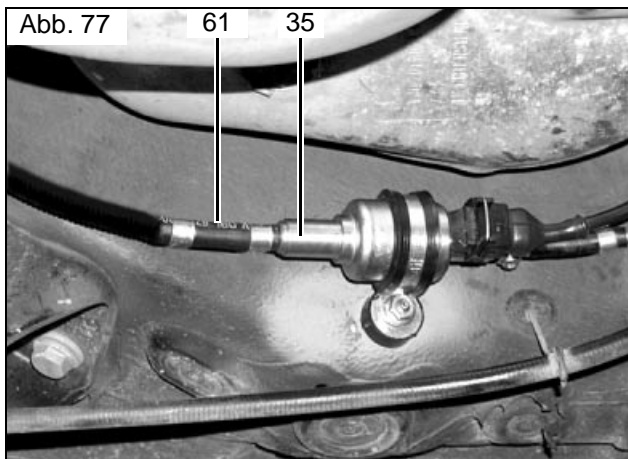

## Montage - Brennstoffleitung (Abb. 77)

- Schutzschlauch **27** gemäß Skizze 9 auf 250mm ablängen und auf die Mecanyl-Brennstoffleitung **37** aufschieben.
- Mecanyl-Brennstoffleitung **37** an der Saugseite der Dosierpumpe **35** ablängen.
- Mecanyl-Brennstoffleitung mit Schlauchstück **61** und 2 Caillauschellen **31** an der Dosierpumpe befestigen.

# Abschließende Arbeiten

Abb. 78

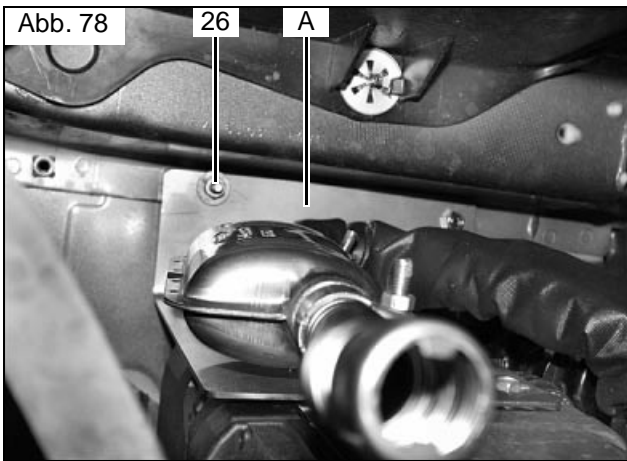

## Montage - Batterieträger (Abb. 78)

- Batterieträger nach Reparaturleitfaden einbauen, dabei Batterieträger vorne links mit Schraube M6x35 **26** und Karosseriescheibe **20** befestigen.
- Halter Heizgerät -A- von unten mit Scheibe **74** und Mutter M6 **54** an Schraube M6x35 **26** befestigen.

Abb. 79

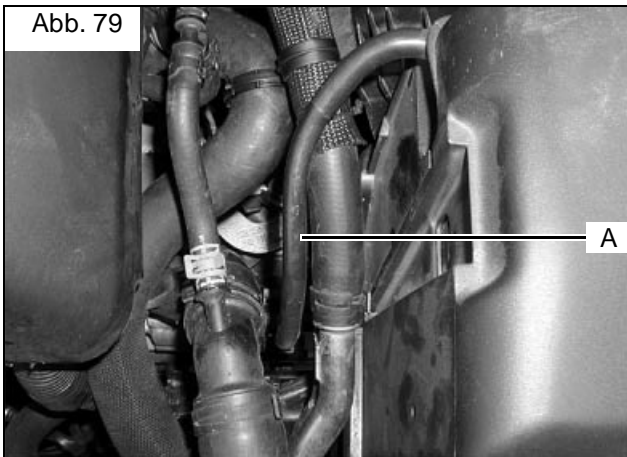

## Montage - Batterie (Abb. 79)

- Batterie-Masseband am Batterie-Minuspol anklemmen.
- Batterie-Plusleitung am Batterie-Pluspol anklemmen.
- Batterie-Plusleitung -A- so ausrichten, dass diese nicht scheuert.



### Achtung:

Auf Freigängigkeit der Batterie-Plusleitung achten!  
(Beispielhafte Darstellung am 1,6l FSI)

Abb. 80

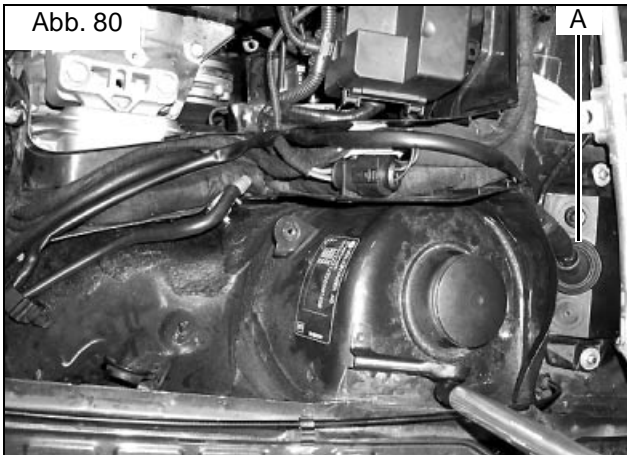

## Abdichten - Kabeldurchführung (Abb. 80)

- Kabeldurchführung -A- abdichten.

Abb. 81

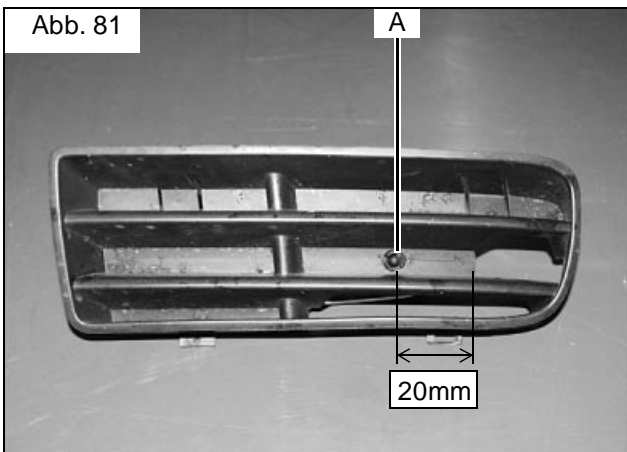

## Montage - Temperaturfühler (Abb. 81)

- Bohrung  $\varnothing$  9,5mm an Position -A- in Fahrtrichtung links in Grillblende bohren.
- Temperaturfühler -A- in Bohrung einsetzen.

Abb. 82

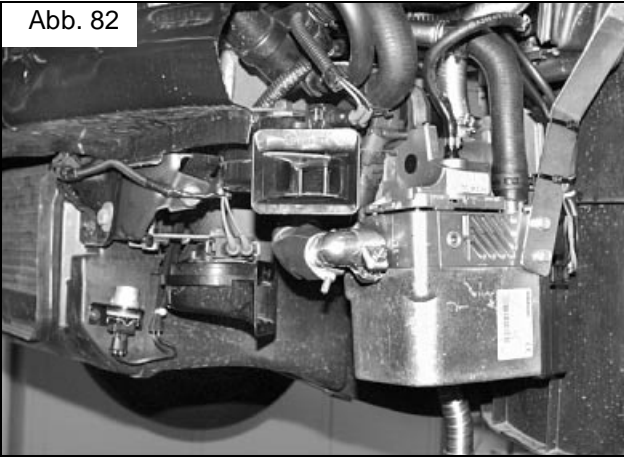

## Montage - Signalhörner (Abb. 82)

- Signalhörner wie dargestellt unter Beachtung des entsprechenden Reparaturleitfadens montieren.



### **Achtung:**

Auf Freigängigkeit der Signalhörner achten!  
Auf ausreichend Abstand zu anderen Bauteilen achten!

## Montage - ausgebaute Teile

- Sämtliche ausgebauten Teile wieder in umgekehrter Reihenfolge, nach den Reparaturleitfäden des Fahrzeuges, einbauen.

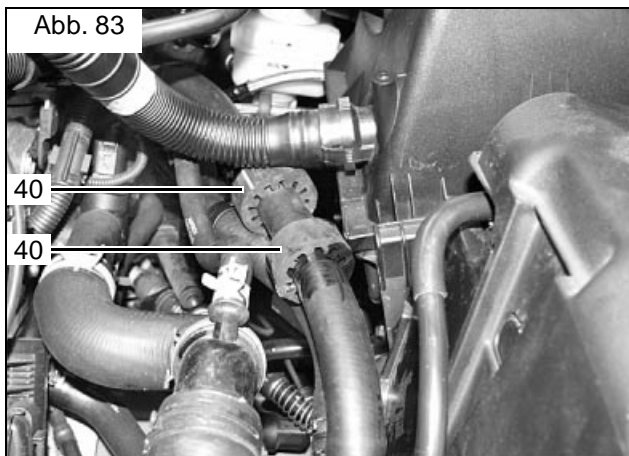

## Befestigung - Verschlauchung (Abb. 83)

nur bei 2,0l Benzin

- Profilgummi schwarz **40** gemäß Abb. an Luftfilterkante und SLP-Leitung positionieren.

## Inbetriebnahme

- Alle Schlauchleitungen, Schlauch- und Rohrschellen sowie alle elektrische Anschlüsse auf festen Sitz prüfen.
- Alle losen Leitungen mit Kabelbindern sichern.
- Heizgerätekompontenten mit Korrosionsschutzwachs (Tectyl ML) einsprühen.

### ACHTUNG:

Nur Original VW Kühlfüssigkeit verwenden!

- Motor starten, Wasserkreislauf nach Reparaturleitfäden entlüften, Kühlwasser nachfüllen.
- Bei Fahrzeug ohne Klimaanlage oder mit manueller Klimaanlage Fahrzeugheizung auf „warm“ und Gebläse auf Stufe 2 stellen.
- Webasto-Heizung einschalten, siehe "Betriebsanweisung/Einbauanweisung"



# Zuschnitt-Skizze für Wasserschläuche

**Skizze 1**

**Formschlauch Pos. 22**

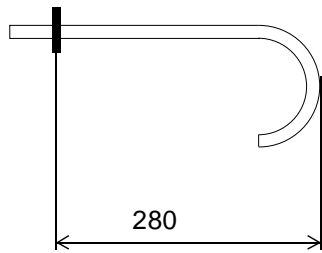

**Skizze 2**

**Formschlauch Pos. 22**

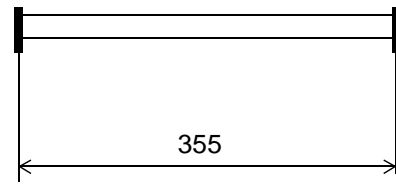

**Skizze 3**

**Formschlauch Pos. 22**

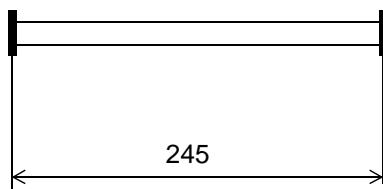

**Skizze 4**

**Formschlauch Pos. 22**

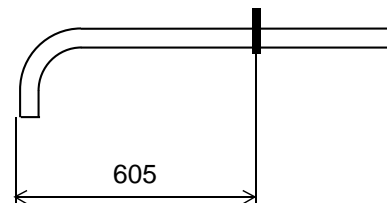

**Skizze 5**

**Formschlauch Pos. 22**

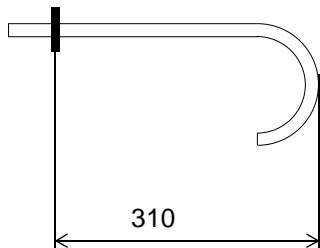

**Skizze 6**

**Formschlauch Pos. 22**

Bogen kurz abgeschnitten

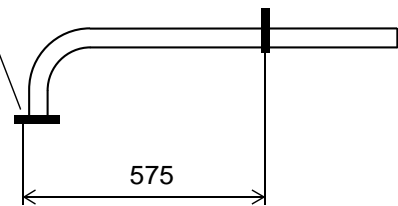

**Skizze 7**

**Formschlauch Pos. 22**

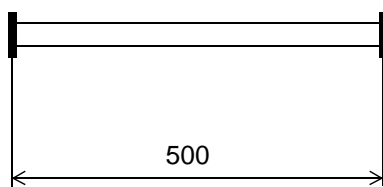

## Zuschnitt-Skizze für Schutzschläuche

Skizze 8

Schutzschlauch Pos. 27

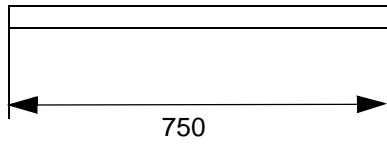

Skizze 9

Schutzschlauch Pos. 27

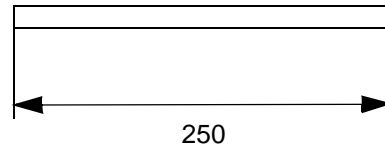

## Zuschnitt-Skizzen diverser Teile

Skizze 10



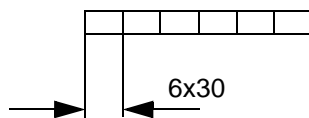



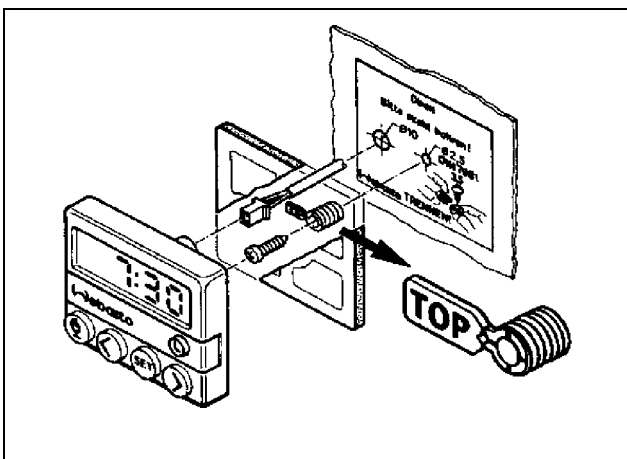



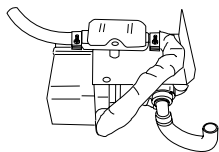
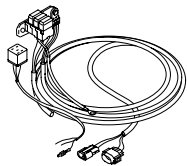
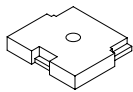
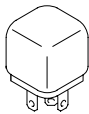
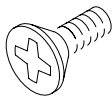

Tankentnehmerschlauch  
Pos. 60

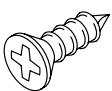
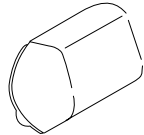

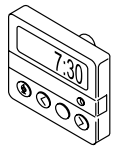
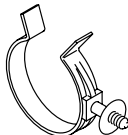
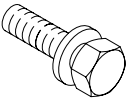
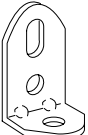
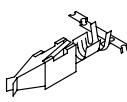
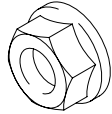
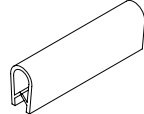
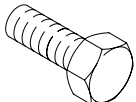

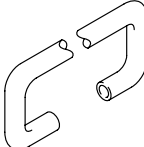

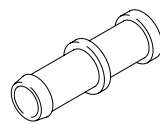
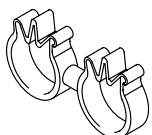
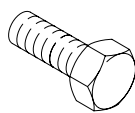
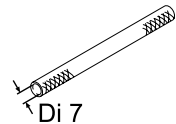
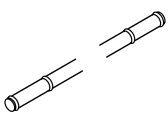

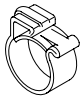
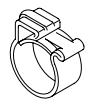
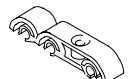
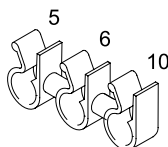
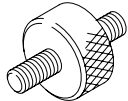
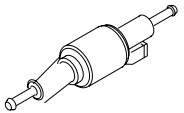



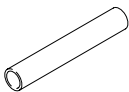
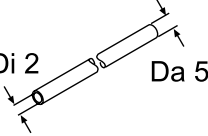
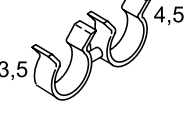

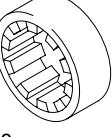
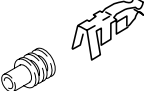
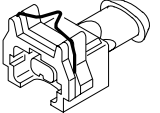
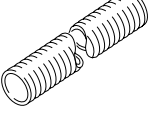
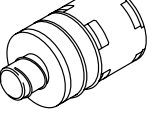
## Bohrschablone für Ausschnitt Konsole Vorwähluhr

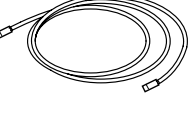
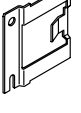
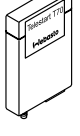

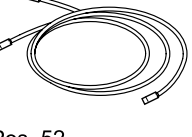
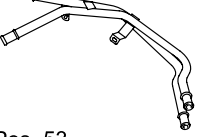

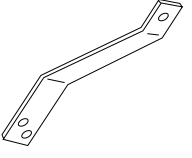
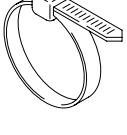
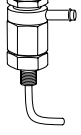
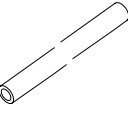
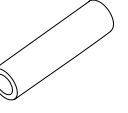
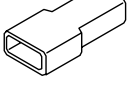
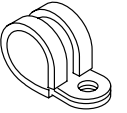
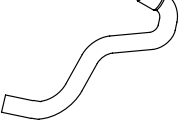
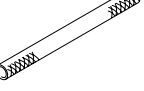
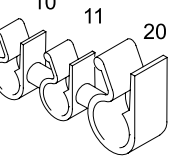
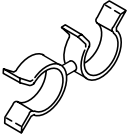
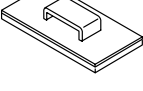

# Teileübersicht

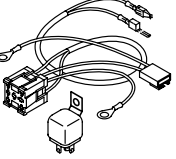
<p>Heizgerät</p>  <p>Pos. 01</p>	<p>Kabelsatz Heizgerät</p>  <p>Pos. 02</p>	<p>Befestigungsplatte Sicherungshalter</p>  <p>Pos. 03</p>	<p>Gebläserelais</p>  <p>Pos. 04</p>	<p>Senkkopfschraube 4x16</p>  <p>Pos. 05</p>
<p>U-Scheibe B5,3</p>  <p>Pos. 06</p>	<p>Bundmutter M4</p>  <p>Pos. 07</p>	<p>Secondary Lock</p>  <p>Pos. 08</p>	<p>Blechschrabe 3,2x9,5</p>  <p>Pos. 09</p>	<p>Konsole für Vorwahluhr</p>  <p>Pos. 10</p>
<p>Schablone Vorwahluhr</p>  <p>Pos. 11</p>	<p>Vorwahluhr</p>  <p>Pos. 12</p>	<p>Montageclip</p>  <p>Pos. 13</p>	<p>EJOT-Schraube</p>  <p>Pos. 14</p>	<p>Winkel</p>  <p>Pos. 15</p>
<p>Mikrotimerkontakt</p>  <p>Pos. 16</p>	<p>Bundmutter M6</p>  <p>Pos. 17</p>	<p>Kantenschutz</p>  <p>Pos. 18</p>	<p>Sechskantschraube M6x20</p>  <p>Pos. 19</p>	<p>Karoseriescheibe 7,4x22</p>  <p>Pos. 20</p>
<p>Federring A6</p>  <p>Pos. 21</p>	<p>Schlauch</p>  <p>Pos. 22</p>	<p>Schlauchschele 20-27</p>  <p>Pos. 23</p>	<p>Verbindungsrohr 20/20</p>  <p>Pos. 24</p>	<p>Abstandhalter mit Verrastung</p>  <p>Pos. 25</p>
<p>Sechskantschraube M6x35</p>  <p>Pos. 26</p>	<p>Schutzschlauch</p>  <p>Di 7</p> <p>Pos. 27</p>	<p>Brennstoffleitung (Metall)</p>  <p>Pos. 28</p>	<p>Kraftstoff-Formschlauch</p>  <p>Pos. 29</p>	<p>Caillauschelle 8</p>  <p>Pos. 30</p>
<p>Caillauschelle 9</p>  <p>Pos. 31</p>	<p>Clip Kraftstoffleitung</p>  <p>Pos. 32</p>	<p>Abstandhalter</p>  <p>5 6 10</p> <p>Pos. 33</p>	<p>Schwingmetallpuffer</p>  <p>Pos. 34</p>	<p>Dosierpumpe</p>  <p>Pos. 35</p>

# Teileübersicht

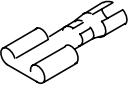
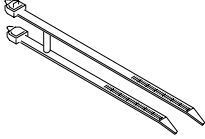
<p>Formschlauch 4,5 - 3,5</p>  <p>Pos. 36</p>	<p>Brennstoffleitung (Mecanyl)</p> <p>Di 2 Da 5</p>  <p>Pos. 37</p>	<p>Abstandhalter</p> <p>3,5 4,5</p>  <p>Pos. 38</p>	<p>Flachsteckergehäuse 2,8</p>  <p>Pos. 39</p>	<p>Scheuerschutz schwarz</p>  <p>Pos. 40</p>
<p>Steckhülse mit Feuchtigkeitsschutz</p>  <p>Pos. 41</p>	<p>Steckergehäuse 2-pol. Dosierpumpe</p>  <p>Pos. 42</p>	<p>Brennluftansaugleitung</p>  <p>Pos. 43</p>	<p>Ansaugschalldämpfer</p>  <p>Pos. 44</p>	<p>Quetschverbinder 2,5 - 4</p>  <p>Pos. 45</p>
<p>Tankentnehmer- Steigrohr</p>  <p>Pos. 46</p>	<p>Quetschverbinder 1,5-2,5</p>  <p>Pos. 47</p>	<p>Adapterkabelbaum</p>  <p>Pos. 48</p>	<p>Halter Telestartempfänger</p>  <p>Pos. 49</p>	<p>Telestart-Empfänger</p>  <p>Pos. 50</p>
<p>Telestart-Antenne</p>  <p>Pos. 51</p>	<p>Y-Kabelbaum</p>  <p>Pos. 52</p>	<p>Rohrgruppe</p>  <p>Pos. 53</p>	<p>Sechskantmutter M6 (selbtsichernd)</p>  <p>Pos. 54</p>	<p>Federbandschelle</p>  <p>Pos. 55</p>
<p>Einnietmutter M6</p>  <p>Pos. 56</p>	<p>Strebe</p>  <p>Pos. 57</p>	<p>Kabelbinder 178 lang</p>  <p>Pos. 58</p>	<p>Tankentnehmer</p>  <p>Pos. 59</p>	<p>Tankentnehmer-Schlauch</p>  <p>Pos. 60</p>
<p>Schlauchstück di 4,5</p>  <p>Pos. 61</p>	<p>Flachsteckhülse- gehäuse 2,8</p>  <p>Pos. 62</p>	<p>Rohrschelle gummiert 35mm (für Dosierpumpe)</p>  <p>Pos. 63</p>	<p>Formschlauch 1J012 2157BF</p>  <p>Pos. 64</p>	<p>Flechtschutzschlauch</p>  <p>Pos. 65</p>
<p>Abstandhalter</p> <p>10 11 20</p>  <p>Pos. 66</p>	<p>Abstandhalter 28x24</p>  <p>Pos. 67</p>	<p>Klebesockel</p>  <p>Pos. 68</p>	<p>Kabelbinder 105 lang</p>  <p>Pos. 69</p>	<p>Kabelsatz Klima manuell</p>  <p>Pos. 70</p>

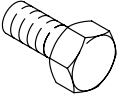
# Teileübersicht

<p>Flachstecker 6,3</p>  <p>Pos. 71</p>	<p>Flachsteckhülse 6,4</p>  <p>Pos. 72</p>	<p>Kabelbinder, drehbar</p>  <p>Pos. 73</p>	<p>U-Scheibe B6,4</p>  <p>Pos. 74</p>	<p>Sechskantschraube M5x10</p>  <p>Pos. 75</p>
<p>Sechskantmutter M5</p>  <p>Pos. 76</p>				

# Schaltplan für Climatronic

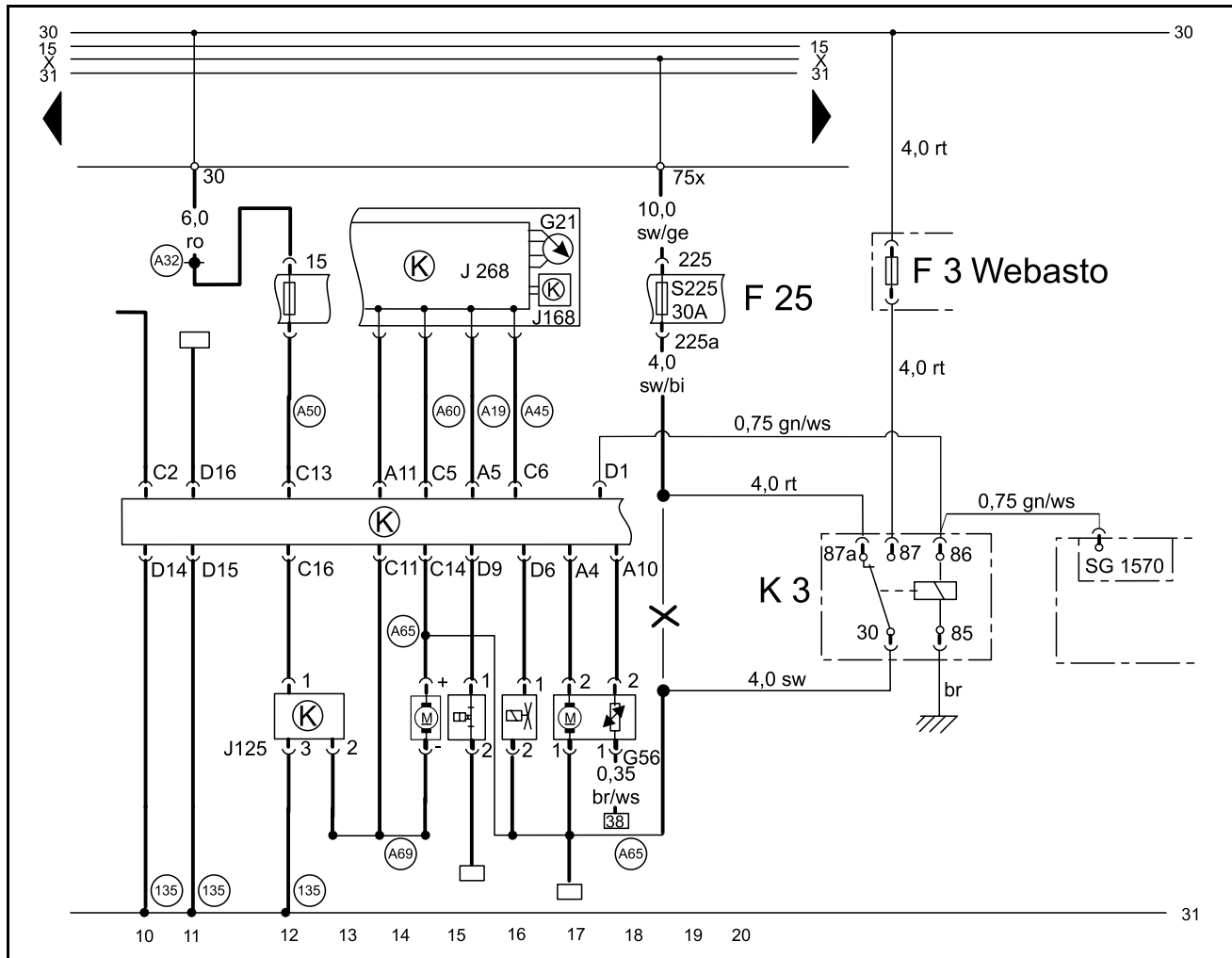

# Schaltplan ohne Climatronic

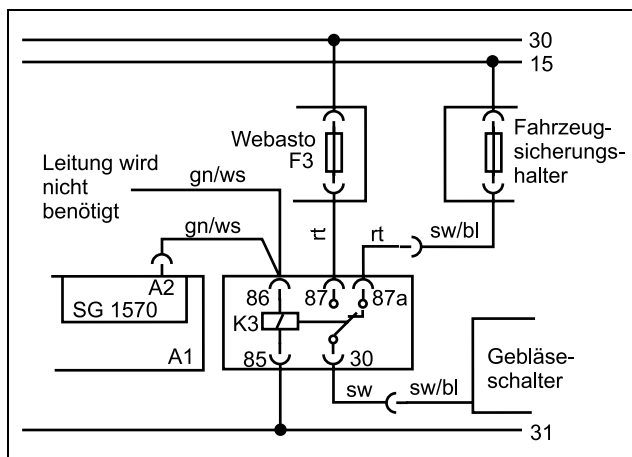

# Anschlussschema Bedienelemente

## Telestart / Vorwahluhr

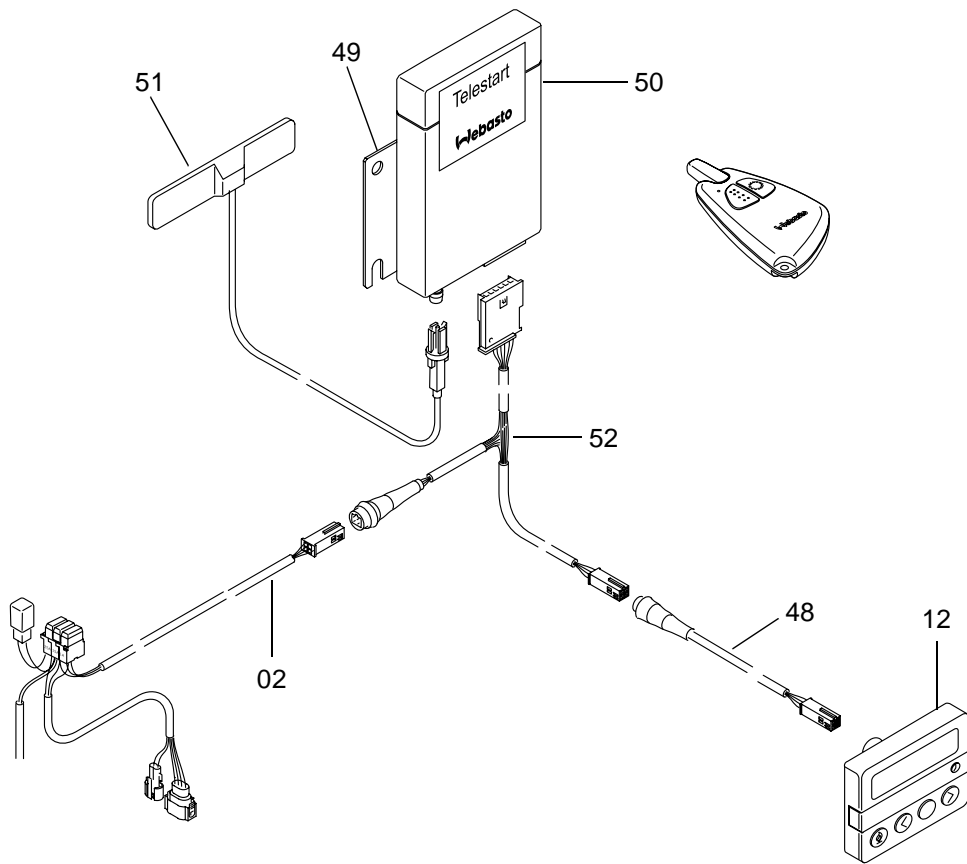

## Vorwahluhr

