

Wasser-Heizgerät



Zusatzheizung *Thermo Top E*

00 0003

Zusatzheizung *Thermo Top C*

00 0002

Zusatzheizung *Thermo Top P*

00 0104

Einbauanleitung

Fiat Bravo

Benzin und Diesel
ab Modell 2007
Linkslenker



ACHTUNG!

Warnung vor Gefahr:

Das unsachgemäße Einbauen oder Reparieren von Webasto Heizsystemen kann Feuer verursachen oder zum Austritt von tödlichem Kohlenmonoxid führen. Dadurch können schwere oder tödliche Verletzungen hervorgerufen werden.

Für den Einbau und die Reparatur von Webasto Heiz- und Kühlsystemen bedarf es eines speziellen Firmentrainings, technischer Dokumentation, Spezialwerkzeuge und eine Spezialausrüstung.

Versuchen Sie NIEMALS, Webasto Heiz- oder Kühlsysteme einzubauen oder zu reparieren, wenn Sie das Firmentraining nicht erfolgreich abgeschlossen und dabei die notwendigen technischen Fähigkeiten erworben haben und die für einen sachgerechten Einbau und Reparatur nötigen technischen Dokumentationen, Werkzeuge und Ausrüstungen nicht zur Verfügung stehen.

Befolgen Sie IMMER alle Webasto Einbau- und Reparaturanleitungen, und beachten Sie alle Warnhinweise.

Webasto übernimmt keine Haftung für Mängel und Schäden, die auf einen Einbau durch ungeschultes Personal zurückzuführen sind.

Inhaltsverzeichnis

Heizgerät / Einbaukit	3	Wasser	15
Vorwort	3	Alle Fahrzeuge	16
Allgemeine Hinweise	3	Benzin	18
Spezialwerkzeug	3	Diesel	20
Erläuterungen zum Dokument	4	Brennstoff	22
Vorarbeiten	5	Brennluft	25
Einbauort Heizgerät	5	Abgas	26
Elektrik vorbereiten	6	Abschließende Arbeiten	28
Elektrik	7	Bedienungshinweise für den Endkunden	29
Gebälseansteuerung manuelle Klimaanlage	8		
Gebälseansteuerung Klimaautomatik	9		
Option Telestart	11		
Heizgerät vorbereiten	12		
Einbauort vorbereiten	12		
Halter montieren	14		
Heizgerät montieren	14		

Gültigkeit

Hersteller	Handelsbezeichnung	Typ	EG-BE-Nr. / ABE
Fiat	Bravo	198	e3 * 2001 / 116 * 0248 * ...

Motortyp	Motorart	Leistung in kW	Hubraum in cm ³
192B2000	Benzin	66	1368
192A8000	Diesel	88	1910
192A5000	Diesel	110	1910

Fahrzeug- und Motortypen, Ausstattungsvarianten sowie Länderspezifikationen, die nicht in dieser Einbauanleitung aufgeführt sind, wurden nicht geprüft. Ein Einbau nach dieser Einbauanleitung kann aber möglich sein.

Der Einbauort von Vorwähluhr und Sommer- / Winterschalter ist vor dem Einbau mit dem Endkunden abzustimmen!

Heizgerät / Einbaukit

Menge	Bezeichnung	Bestell-Nr.:
1	Handelslieferumfang mit gewünschtem Bedienelement	siehe Preisliste
1	Einbaukit Fiat Bravo Benzin und Diesel	1312956A

Für die jeweilige Fahrzeugklasse empfohlenes Heizgerät:

Fahrzeug	Heizgerät
Kleinwagen	Thermo Top E
Mittelklasse, Kombi	Thermo Top C
Oberklasse, Van, Offroader	Thermo Top P

Die Auswahl des Heizgerätes richtet sich nach der Innenraumgröße des Fahrzeugs und dem Komfortanspruch des Kunden!

Vorwort

Diese Einbauanleitung gilt für die Fahrzeuge Fiat Bravo Benzin und Diesel - Gültigkeit siehe Seite 2 - ab Modelljahr 2007 und später, wenn technische Änderungen am Fahrzeug den Einbau nicht beeinflussen, unter Ausschluss jeglicher Haftungsansprüche. Je nach Version und Ausstattung des Fahrzeuges können beim Einbau Änderungen gegenüber dieser „Einbauanleitung“ notwendig werden.

In jedem Fall sind jedoch die Vorschriften der „Einbauanweisung“ und „Bedienungs- und Wartungsanweisung“ der *Thermo Top C/P/E* zu befolgen.

Die entsprechenden Regeln der Technik sowie eventuelle Angaben des Fahrzeugherstellers sind beim Einbau einzuhalten.

Allgemeine Hinweise

Der Einbau erfolgt gemäß den allgemein üblichen Regeln der Technik. Wenn nicht anders beschrieben, erfolgt die Befestigung von Schläuchen, Leitungen und Kabelbäumen mit Kabelbindern an fahrzeugeigenen Leitungen und Kabelbäumen.

Scharfe Kanten sind mit Scheuerschutz (aufgeschnittener Kraftstoffschlauch) zu versehen!

Blanke Karosseriestellen, wie z.B Bohrungen, sind mit Korrosionsschutzwachs (Tectyl 100K, Bestell-Nr. 111329) einzusprühen.

Spezialwerkzeug

- Drehmomentschlüssel für 2,0 - 10 Nm
- Abklemmzangen
- Einnietmutterzange

Erläuterungen zum Dokument

Um Ihnen einen schnellen Überblick über die einzelnen Arbeitsschritte zu geben, finden Sie eine Kennzeichnung an der Außenkante oben rechts auf der jeweiligen Seite.

Mechanik

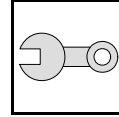

Elektrik

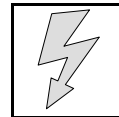

Wasser

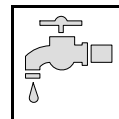

Brennstoff

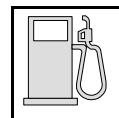

Abgas

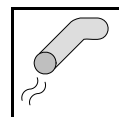

Brennluft

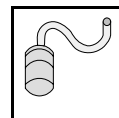

Auf Besonderheiten wird durch folgende Symbole hingewiesen:



besondere Gefahr von Verletzungen oder tödlichen Unfällen



besondere Gefahr der Beschädigung von Bauteilen



besondere Brand- und Explosionsgefahr



Verweis auf allgemeine Einbauanweisung der Webasto Komponente bzw. auf fahrzeugspezifische Unterlagen des Herstellers



Hinweis auf eine technische Besonderheit

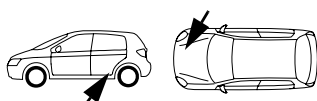

Der Pfeil im Fahrzeugpiktogramm zeigt die Position am Fahrzeug und die Blickrichtung

Alle Massangaben in mm!

Anzugsdrehmoment von Schlauchschellen = 2,0 + 0,5 Nm!

Anzugsdrehmoment von Ejotschrauben, Ejotstehbolzen = 10 Nm!

Vorarbeiten**ACHTUNG!**

- Tankdeckel öffnen, Tank belüften
- Tankdeckel wieder schließen
- Batterie abklemmen!
- Druck im Kühlsystem ablassen!
- Fabriknummer vom Typschild Original auf das Typschild Duplikat übertragen
- Die nicht zutreffende Jahreszahl auf dem Duplikatschild entfernen
- Duplikatschild (Typschild) an geeigneter Stelle sichtbar anbringen
- Zentralelektrik im Motorraum links lösen
- Motordesignabdeckung abbauen, nur JTD
- Radhausverkleidung rechts und links abbauen
- Stoßfänger abbauen
- Unterfahrschutz abbauen nur JTD
- Abdeckung Kraftstoffleitungen am Unterboden abbauen
- Abdeckung rechts neben Kraftstofftank abbauen
- Sitzfläche Fondsitzbank hochklappen
- Serviceklappe Tankarmatur öffnen
- Tankarmatur gemäß Herstellerangaben ausbauen
- Abdeckung Zentralelektrik Fahrerseite abbauen
- Klimabedienteil ausbauen, nur bei Klimaautomatik

Die Seite 29 "Bedienungshinweise für den Endkunden" entnehmen und der Bedienungsanleitung beifügen!

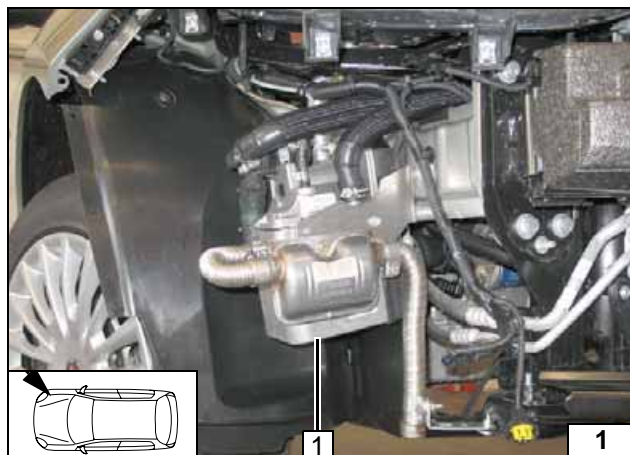
**Einbauort Heizgerät**

1 Heizgerät

Einbauort

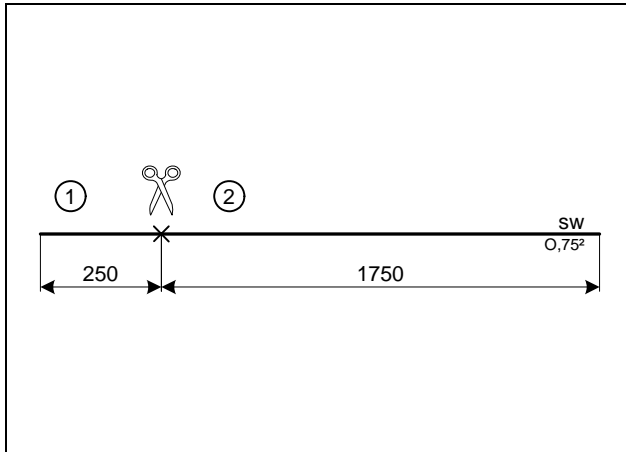

Elektrik vorbereiten

Nur bei Klimaautomatik



**Leitungen
ablängen**

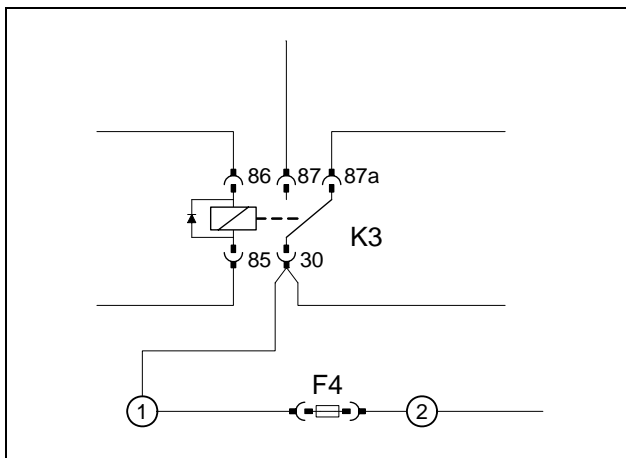

Verbindungen gemäß Schaltplan herstellen.
Leitungsabschnitt 2 in den beiliegenden
Isolierschlauch einziehen.



**Sicherung
F4 vorbe-
reiten**



Elektrik

Sicherungshalter, K3-Relais

- 1 Sicherungshalter
- 2 Winkel, aufgebohrt auf Ø 8
- 3 Fahrzeugeigener Stehbolzen, Bundmutter
- 4 Relais K3, Schraube M5x16, Scheibe, Bundmutter

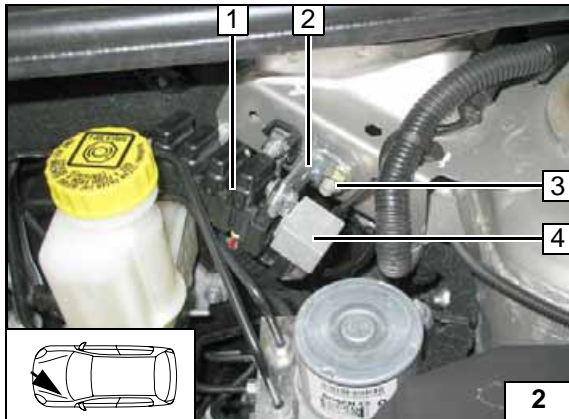

Option Sommer- / Winterschalter

- 1 Sommer-/Winterschalter, Bohrung Ø 12

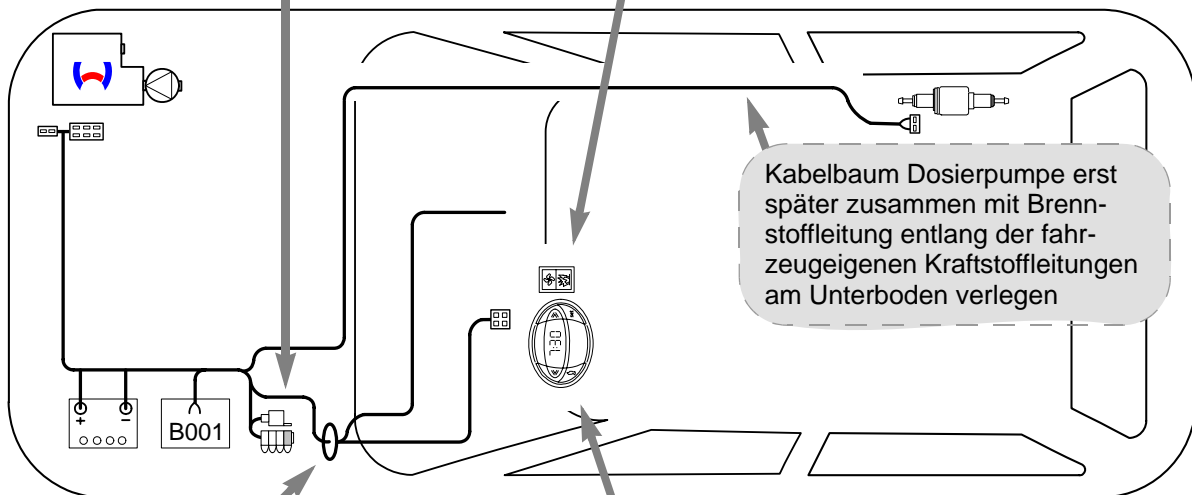

**Schema
Kabel-
baumverle-
gung**

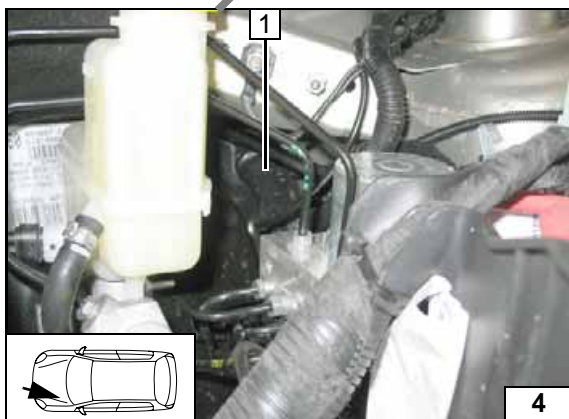

Kabelbaumdurchführung

- 1 Gummitülle



Vorwähluhr

- 1 Vorwähluhr



Gebläseansteuerung manuelle Klimaanlage

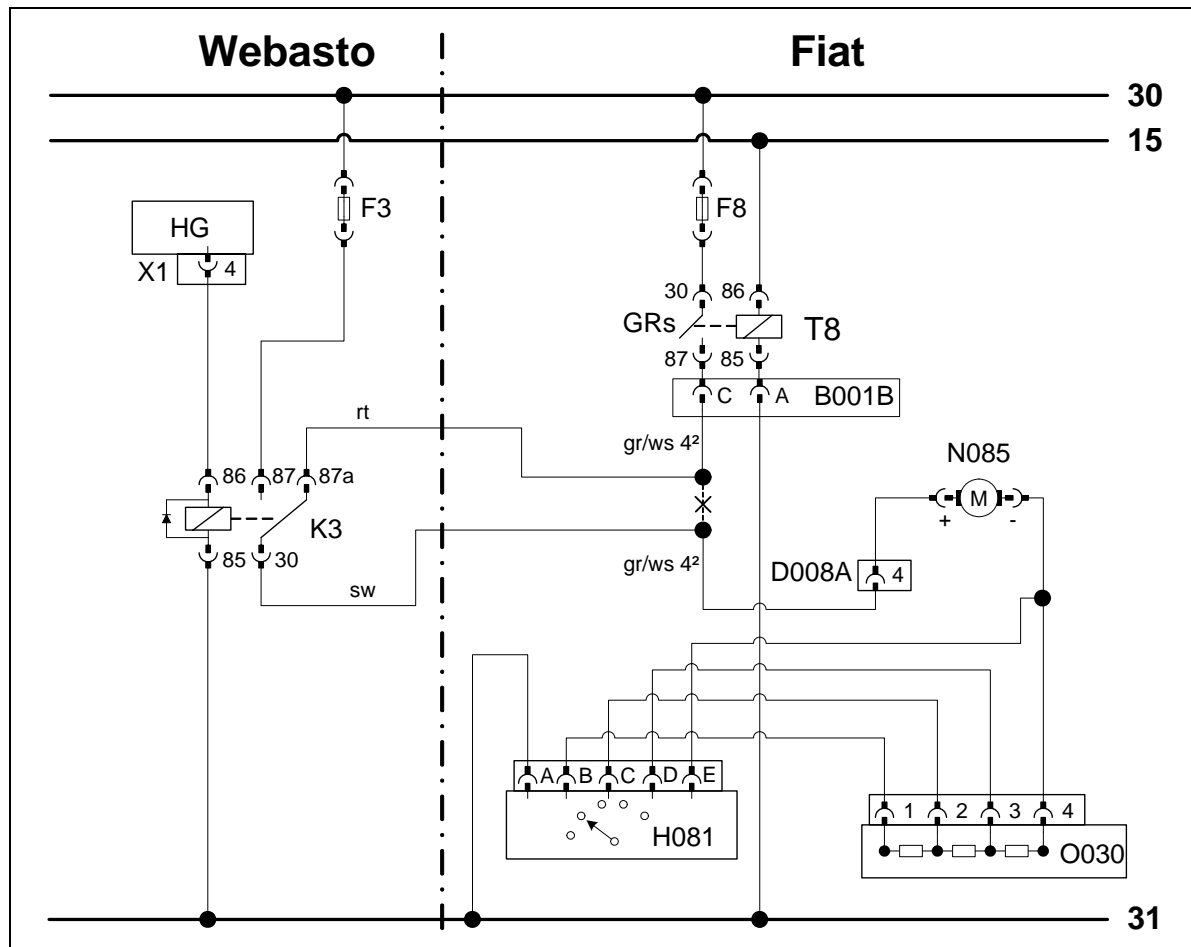

Schaltplan

Bauteile Webasto		Bauteile Fahrzeug		Farben und Symbole	
HG	Heizgerät TT-E/C/P	N085	Gebläsemotor	rt	rot
X1	6-poliger Stecker HG	GRs	Gebläse Relais T8	ws	weiß
F3	Sicherung	H081	Gebläseschalter	sw	schwarz
K3	Gebläse Relais	O030	Widerstandsgruppe	br	braun
		F8	Sicherung	gn	grün
		B001B	Stecker Zentralelektrik grau	gr	grau
				X	Trennstelle
				Kabelfarben können variieren!	

Legende

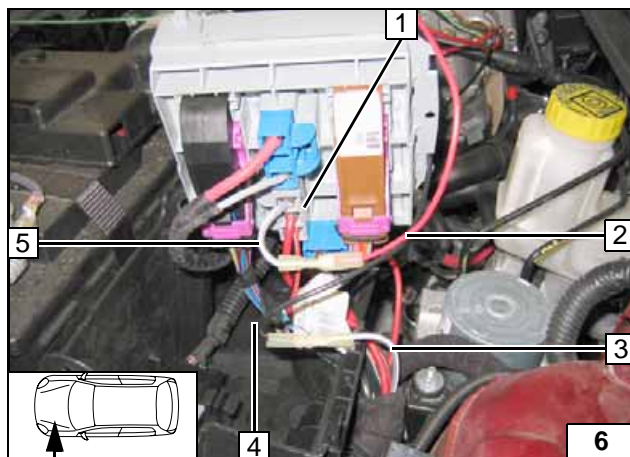

Anschluss am 3-poligen Stecker grau B001B
1 Zentralelektrik.
Verbindungen gemäß Schaltplan herstellen.



- 2 Ltg. rt K3/87a
- 3 Ltg. gr/ws Gebläsemotor
- 4 Ltg. sw K3/30
- 5 Ltg. gr/ws Stecker

Anschluss Gebläsemotor



Gebläseansteuerung Klimaautomatik



Schaltplan

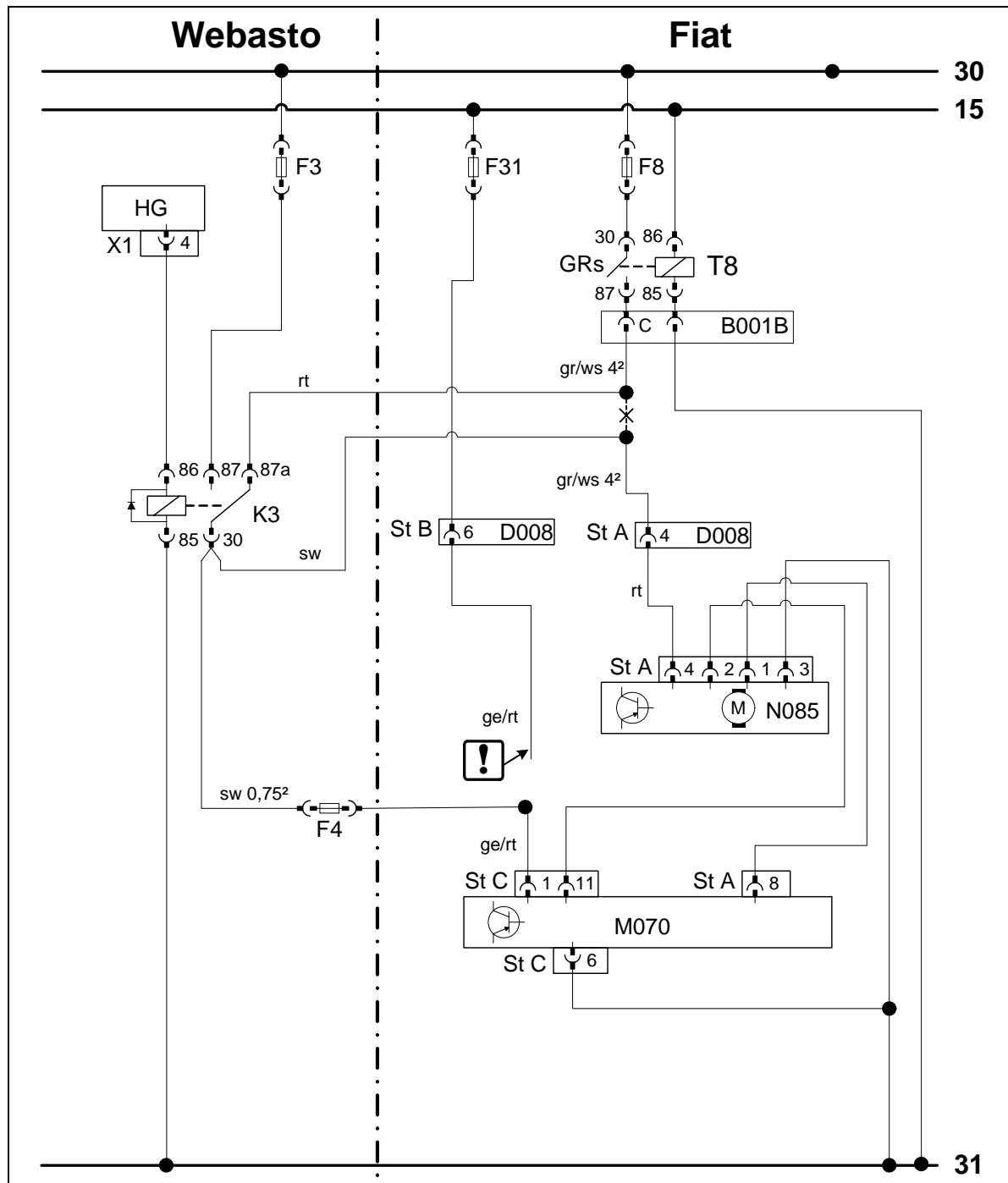

Bauteile Webasto		Bauteile Fahrzeug		Farben und Symbole	
HG	Heizgerät TT-E/C/P	N085	Gebläseeinheit	rt	rot
X1	6-poliger Stecker HG	GRs	Gebläserelais T8	ws	weiß
F3	Sicherung	M070	Klimabedienteil	sw	schwarz
K3	Gebläserelais	St C	Stecker blau 12-pol.	br	braun
F4	Sicherung 5A	B001B	Stecker Zentralelektrik grau	gn	grün
		F8	Sicherung 30A	ge	gelb
		F31	Sicherung 5A	gr	grau
		D008	Stecker	!	Leitungsenden isolieren und wegbinden
				X	Trennstelle
					Kabelfarben können variieren!

Legende

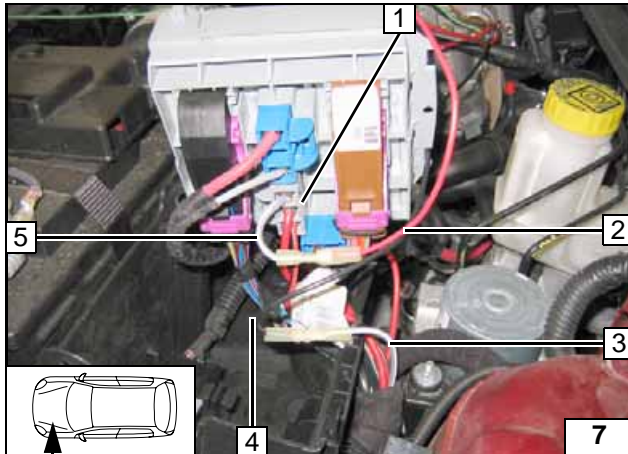

Anschluss am 3-poligen Stecker grau B001B
1 Zentralelektrik.
 Verbindungen gemäß Schaltplan herstellen.

- 2** Ltg. rt K3/87a
- 3** Ltg. gr/ws Gebläsemotor
- 4** Ltg. sw K3/30
- 5** Ltg. gr/ws Stecker



**Anschluss
 Gebläse-
 motor**

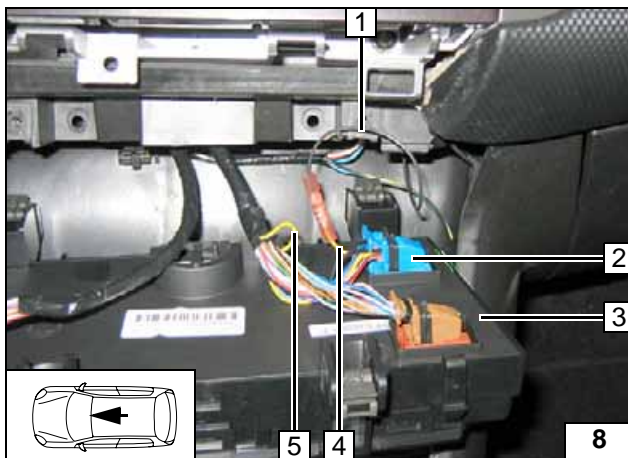

Anschluss am 12-poligen Stecker **2** vom Kli-
 mabedienteil **3**.
 Verbindungen gemäß Schaltplan herstellen.

- 1** Ltg. sw K3/30, Sicherung F4
- 4** Ltg. ge/rt Stecker
- 5** Ltg. ge/rt Sicherung F31



**Anschluss
 Klimabe-
 dienteil**

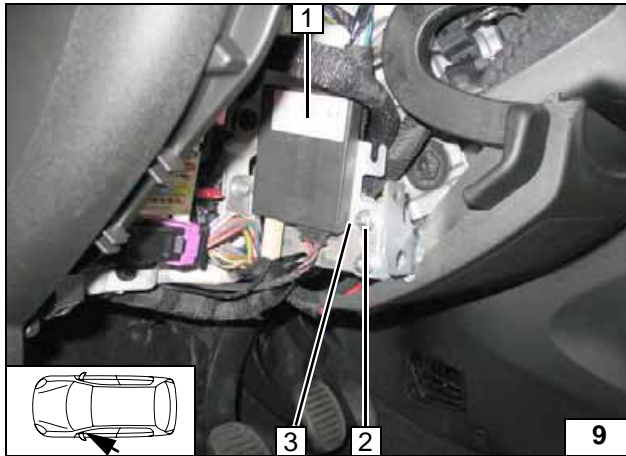

Option Telestart

- 1 Empfänger
- 2 Fahrzeugeigener Stehbolzen, fahrzeugeigene Bundmutter
- 3 Halter, Bohrung auf Ø 6,5 aufgebohrt



Empfänger montieren

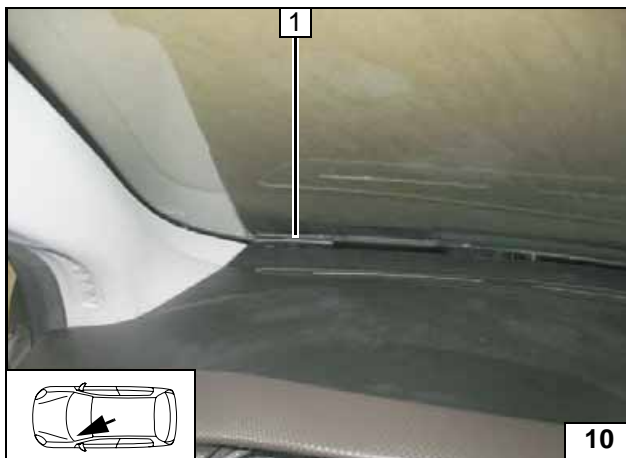

- 1 Antenne

Antenne montieren

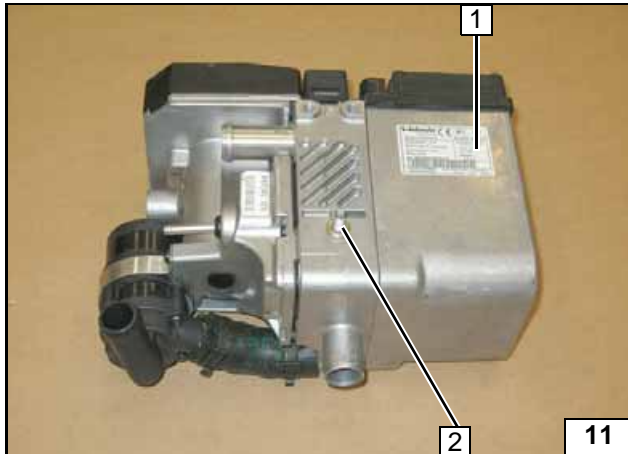
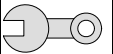

Heizgerät vorbereiten

Scheibe auf Ejectstehbolzen 2!

1 Heizgerät



Heizgerät vormontieren

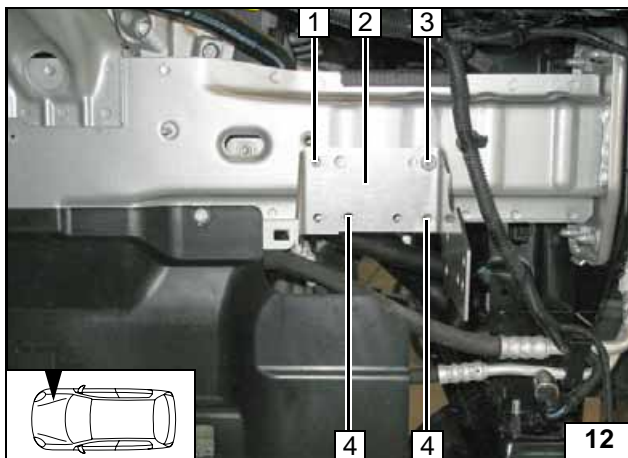

Einbauort vorbereiten

Halter 2 an fahrzeugeigenen Stehbolzen 3 mit Bundmutter montieren, ausrichten, Lochbild übertragen!

- 1 Lochbild Bohrung \varnothing 9,1
- 4 Lochbild Bohrung \varnothing 6,5 [2x]



Lochbild übertragen

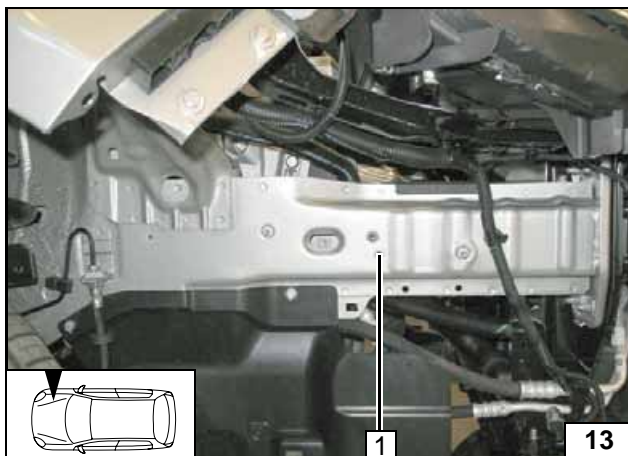

1 Einnietmutter M6, Bohrung \varnothing 9,1

Einnietmutter einziehen

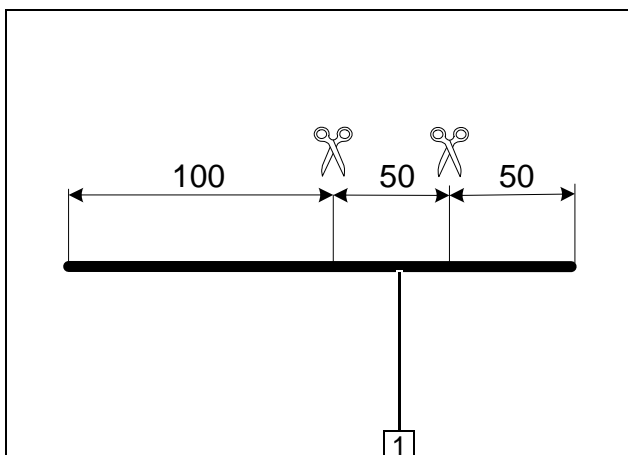

1 Kantenschutzprofil

Kantenschutzprofil ablängen

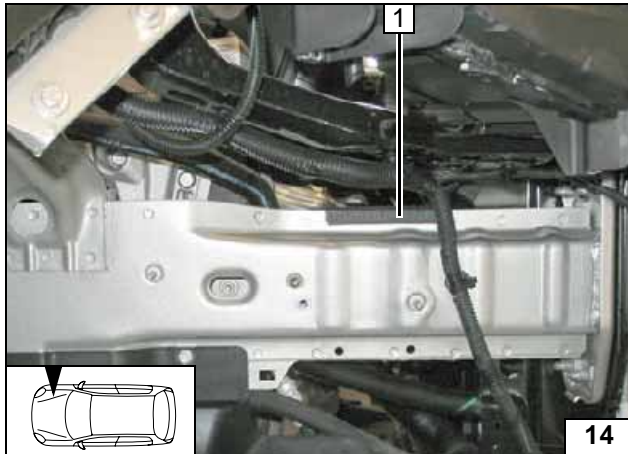
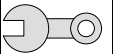

1 Kantenschutzprofil 100mm

Kanten-
schutzpro-
fil
einsetzen

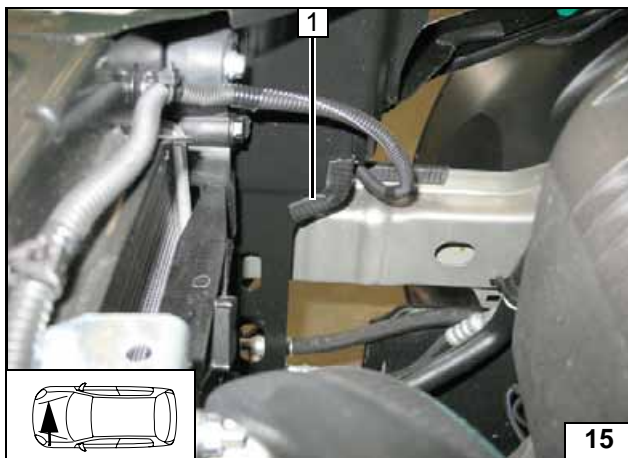

1 Kantenschutzprofil 50mm

Kanten-
schutzpro-
fil
einsetzen

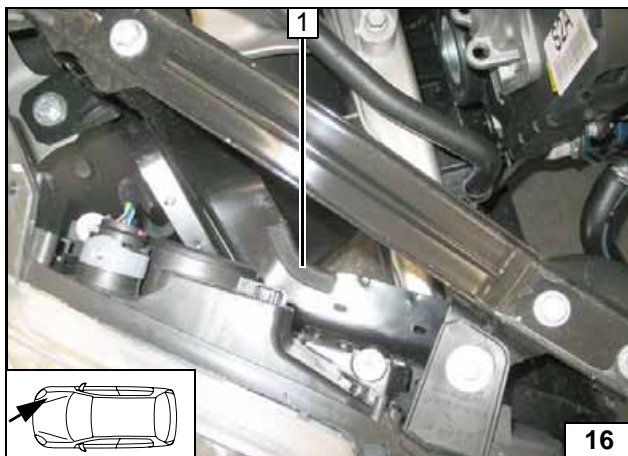

1 Kantenschutzprofil 50mm

Kanten-
schutzpro-
fil
einsetzen

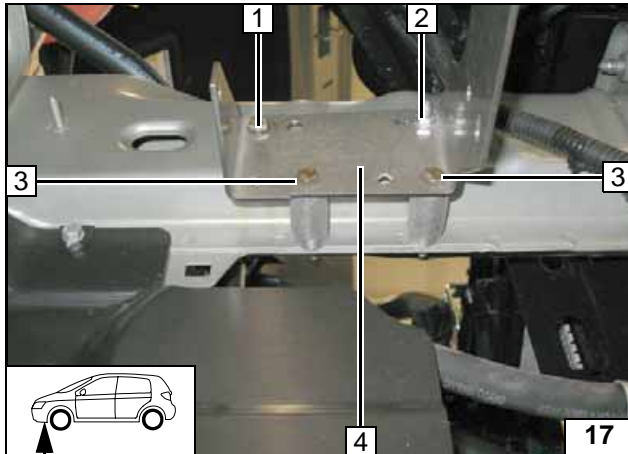
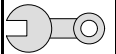

Halter montieren

- 1 Schraube M6x30, Federring, Distanzscheibe 8mm, Einnietmutter M6
- 2 Fahrzeugeigener Stehbolzen, Distanzscheibe 5mm, Bundmutter
- 3 Schraube M6x50 [2x], Distanzstück 30mm [2x], Distanzscheibe 8mm [2x], Bundmutter [2x]
- 4 Halter

Halter montieren

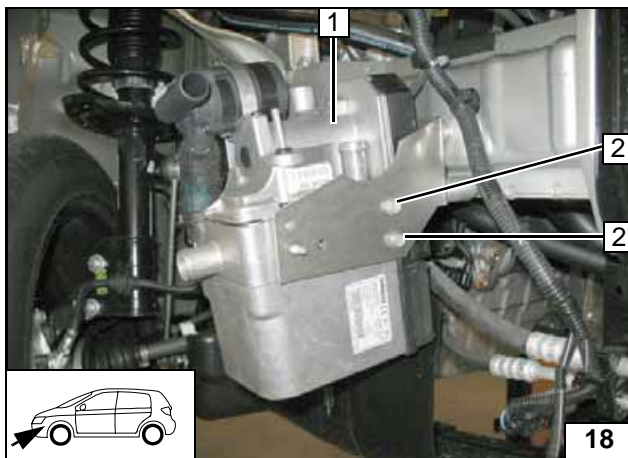

Heizgerät montieren

Kabelbaum Heizgerät vor Montage Heizgerät 1 anstecken!

- 2 Ejotschraube [2x]



Heizgerät montieren

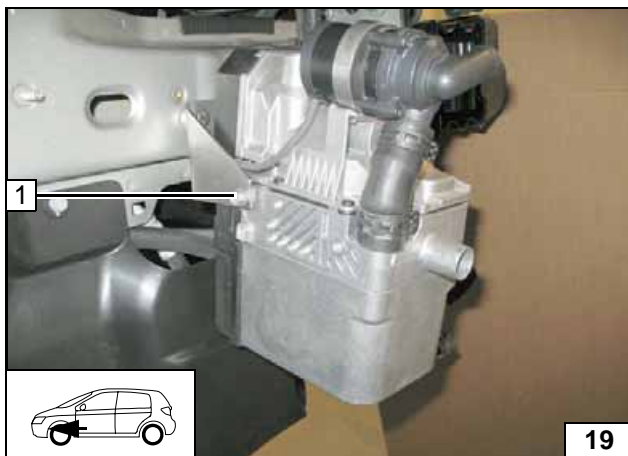

- 1 Ejotschraube

Heizgerät montieren

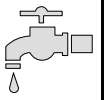

Wasser



ACHTUNG!

Auslaufendes Kühlmittel ist mit geeignetem Behälter aufzufangen! Wasserschläuche knickfrei verlegen! Wenn nicht anders beschrieben, erfolgt die Befestigung mit Kabelbindern! Schellen so positionieren, dass kein anderer Schlauch beschädigt werden kann! Bei der Montage der Wasserschläuche ist das Heizgerät mit Kühlmittel zu befüllen!

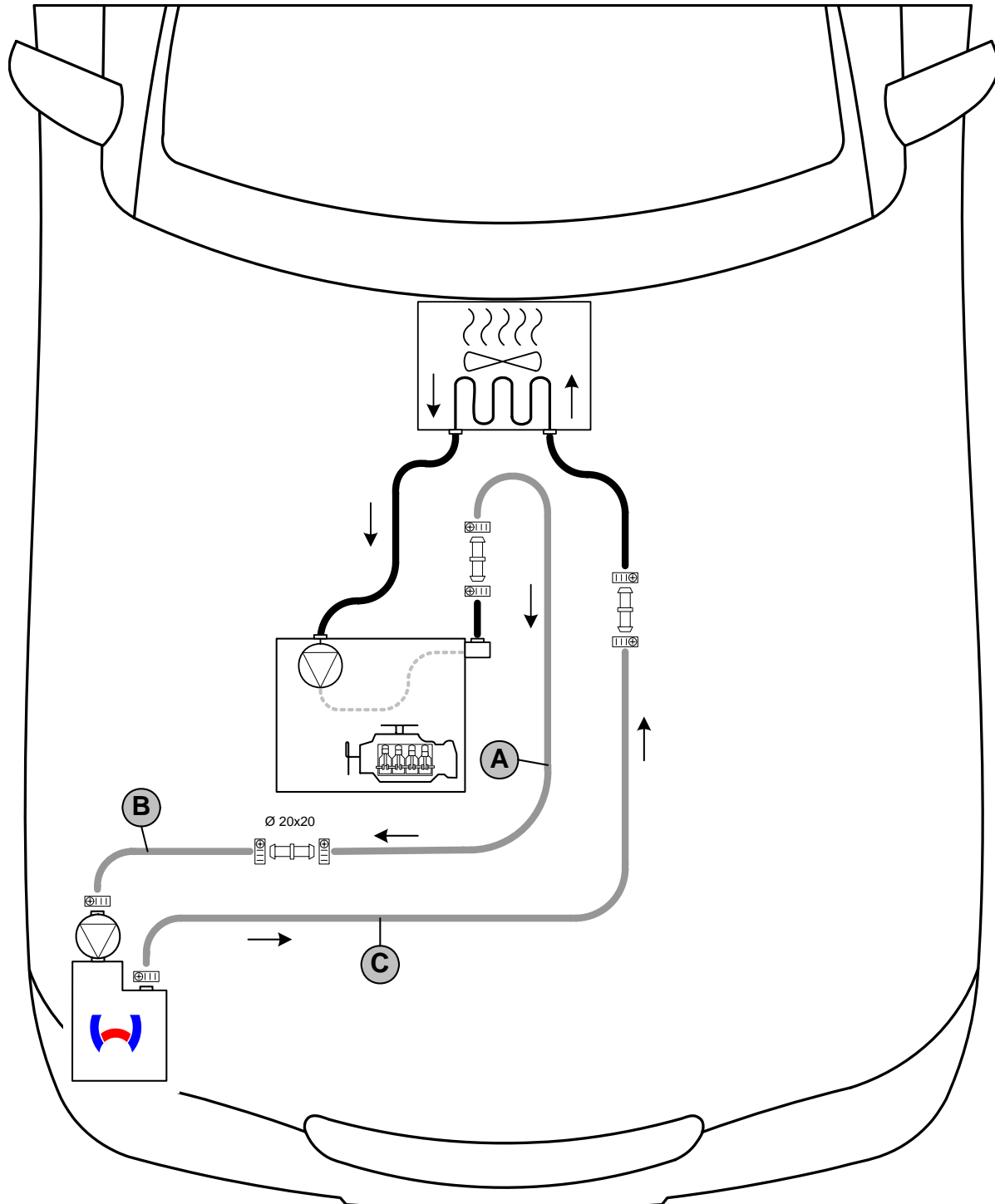
Die Einbindung erfolgt „Inline“ gemäß nachfolgendem Schema:



Schema Wasserverlegung

Alle nicht bezeichneten Verbindungsrohre  = Ø 18x20!
 Alle Schlauchschellen  = Ø 20-27!



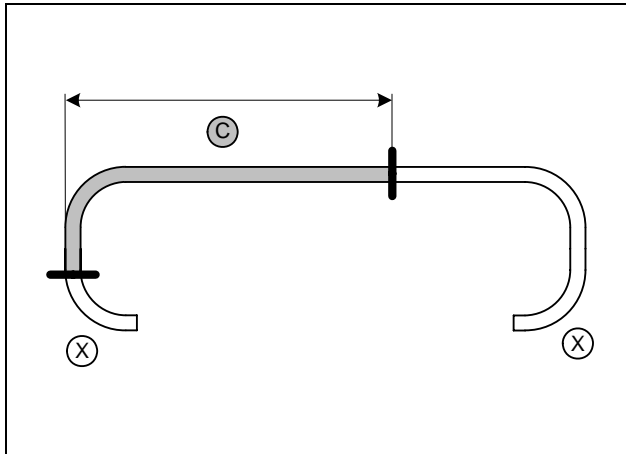

Benzin

c = 1280

Diesel

c = 1220

Abschnitt X entsorgen

**Schlauch C
ablängen**

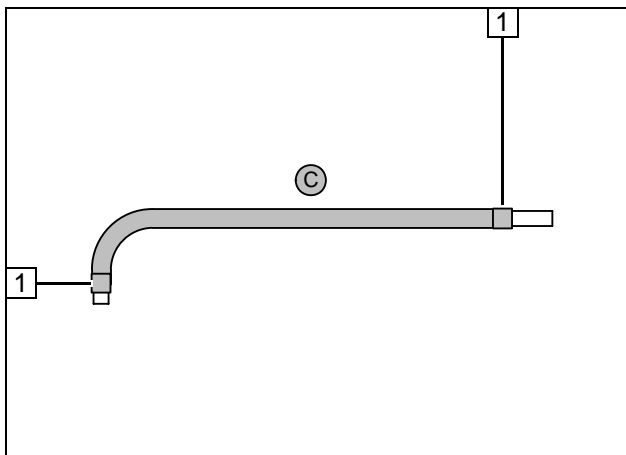

Alle Fahrzeuge

Flechschutzschlauch auf Schlauch C auf-
schieben und ablängen.
Schrumpfschlauch zuschneiden.

1 Schrumpfschlauch, Länge 25 [2x]

**Flecht-
schutz-
schlauch C**

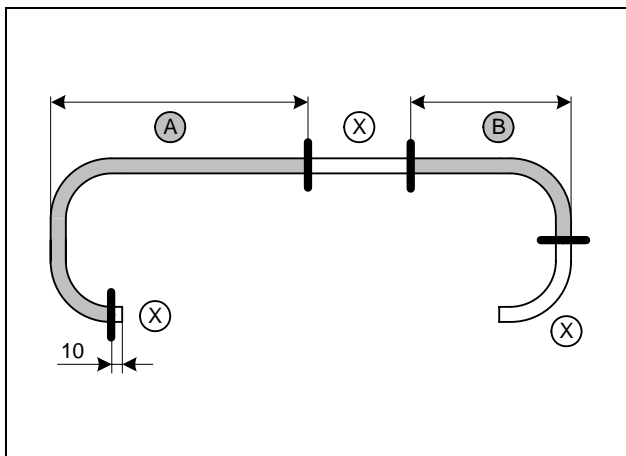

a = 970

b = 410

Abschnitt X entsorgen

**Schlauch
A und B
ablängen**

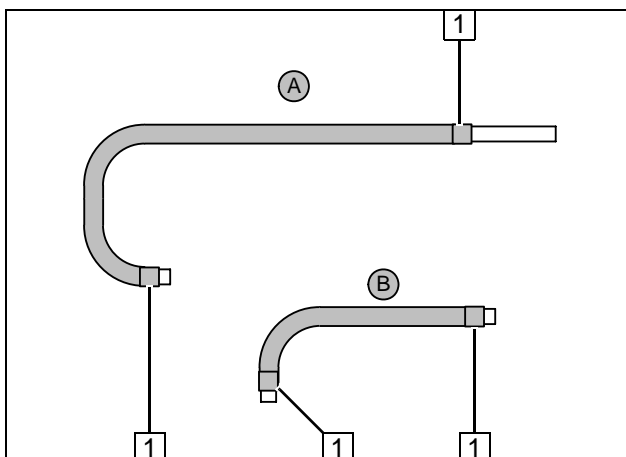

Flechschutzschläuche auf Schlauch A und B
aufschieben und ablängen.
Schrumpfschlauch zuschneiden.

1 Schrumpfschlauch, Länge 25 [4x]

**Flecht-
schutz-
schläuche
A und B**

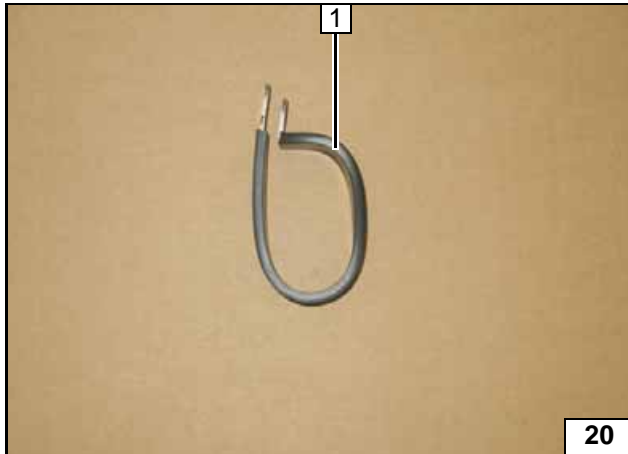

Gummierte Rohrschelle 1 Ø 48 biegen!



Rohrschelle vorbereiten

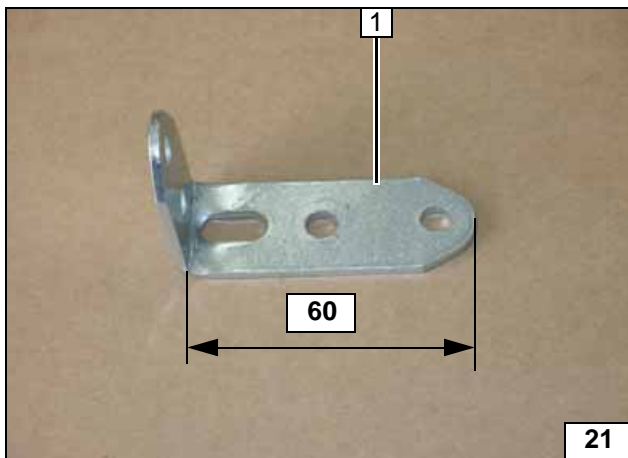

Lochband 1 um 90° biegen!



Lochband vorbereiten

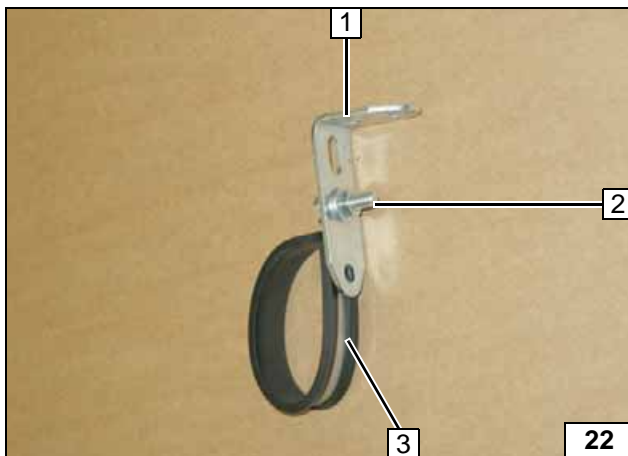

- 1 Lochband, abgewinkelt
- 2 Schraube M6x20, Bundmutter
- 3 Gummierte Rohrschelle Ø 48

Rohrschelle vormontieren

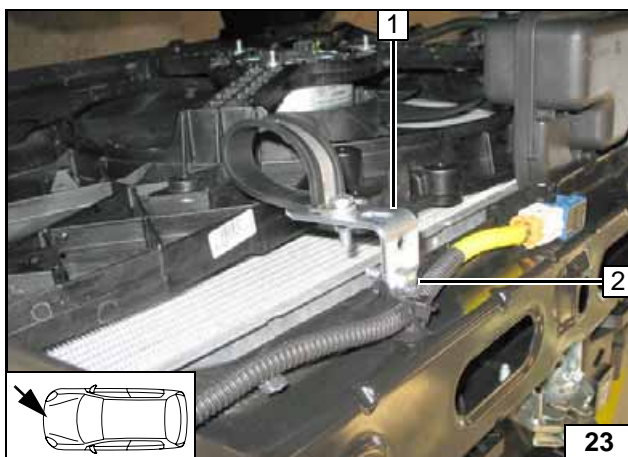

- 1 Lochband
- 2 Schraube M6x20, fahrzeugeigene Bohrung, Bundmutter

Rohrschelle montieren

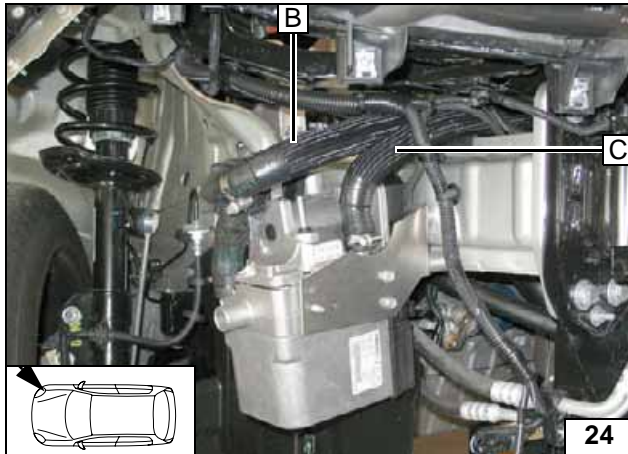

Anschluss
am Heizge-
rät

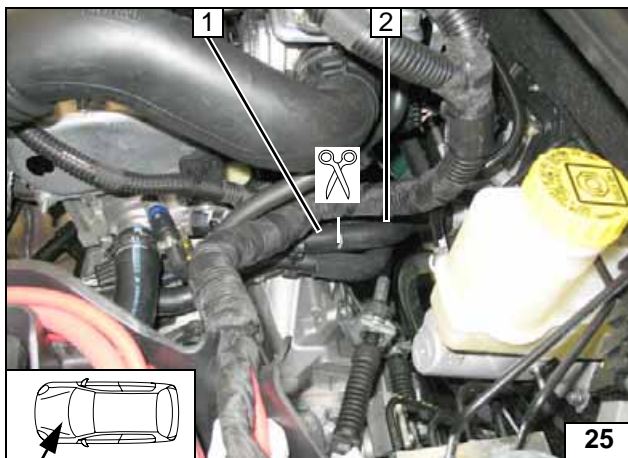

Benzin

- 1 Schlauchstück Motorausgang
- 2 Schlauchstück Wärmetauschereingang

Trennstelle

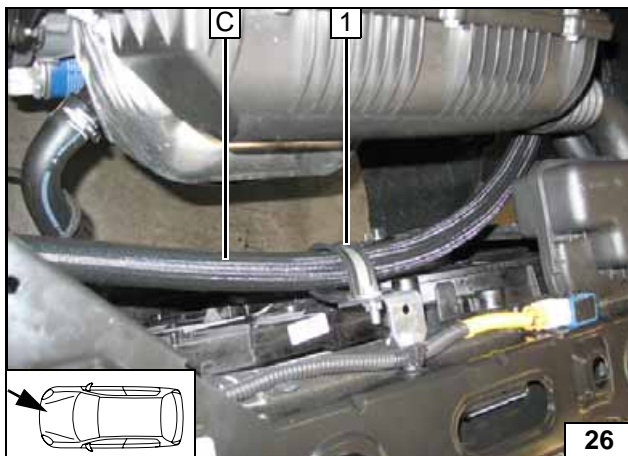

- 1 Gummierte Rohrschelle Ø 48

Verlegung
im Motor-
raum



Verlegung
im Motor-
raum

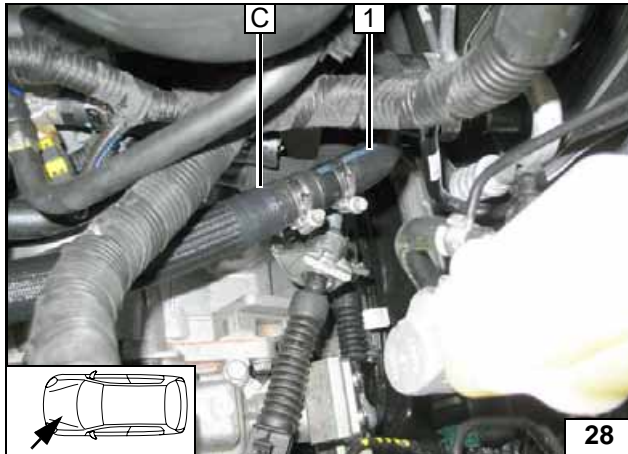

Auf ausreichenden Abstand zu benachbarten Bauteilen achten!



1 Schlauch Wärmetauschereingang

Anschluss Wärmetauschereingang

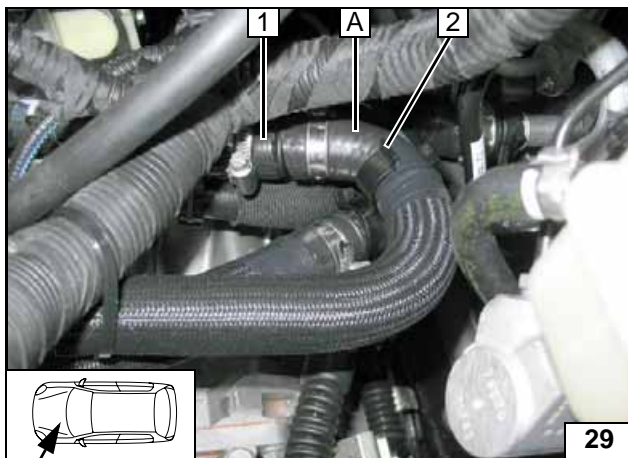

1 Schlauch Motoraustritt
2 Abstandshalter

Anschluss Motorausgang

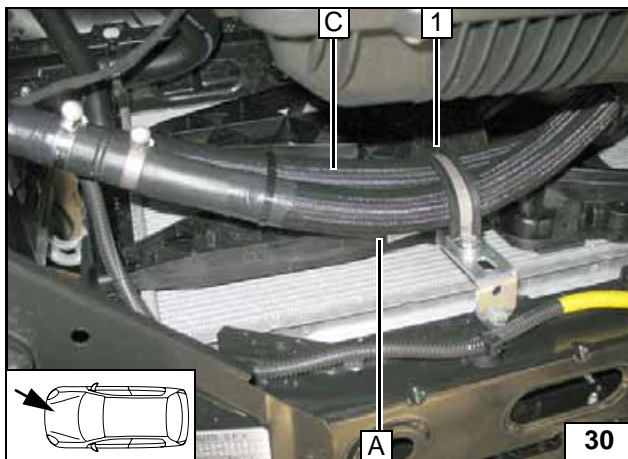

1 Gummierte Rohrschelle Ø 48

Verlegung im Motorraum

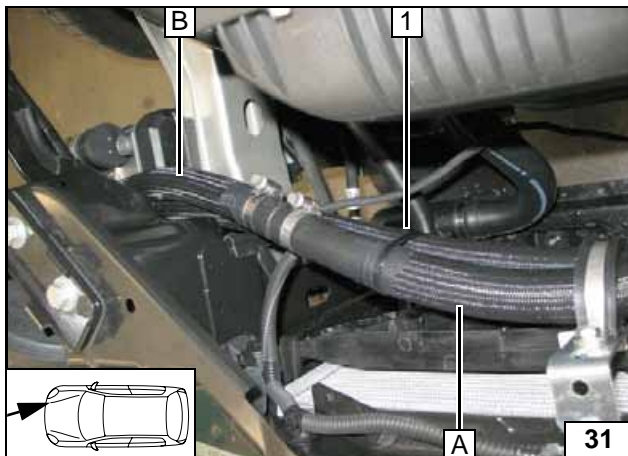

1 Kabelbinder

Schlauch A und B verbinden

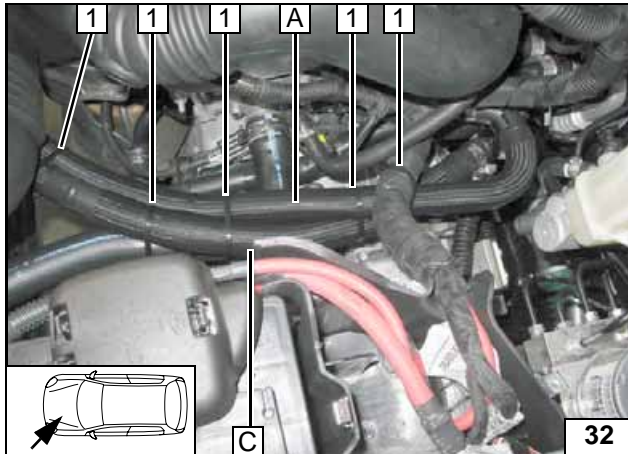

1 Kabelbinder [5x]

Verlegung
im Motor-
raum

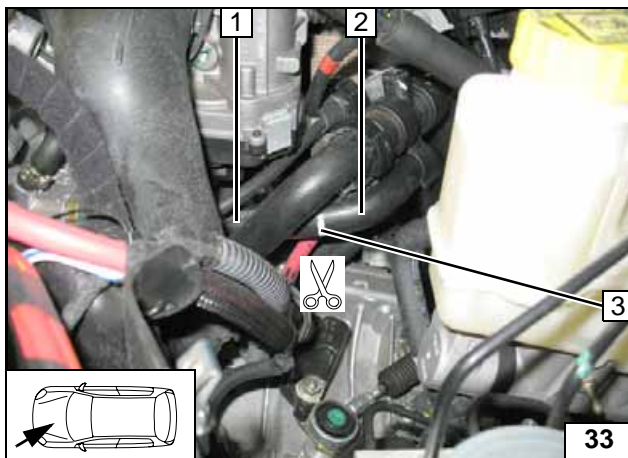

Diesel

- 1 Schlauchstück Motorausgang
- 2 Schlauchstück Wärmetauschereingang
- 3 Trennstelle

Trennstelle

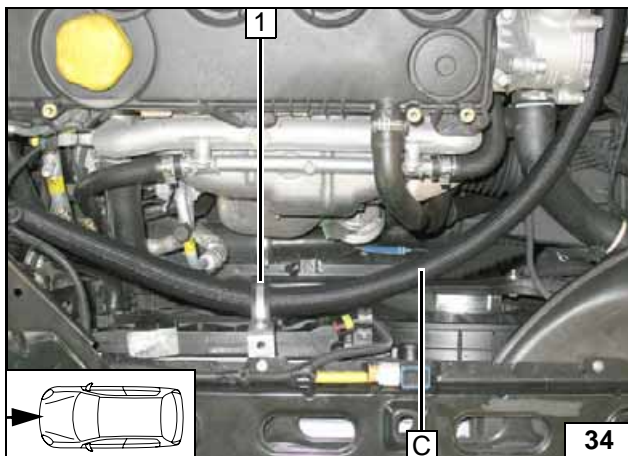

1 Gummierte Rohrschelle Ø 48

Verlegung
im Motor-
raum

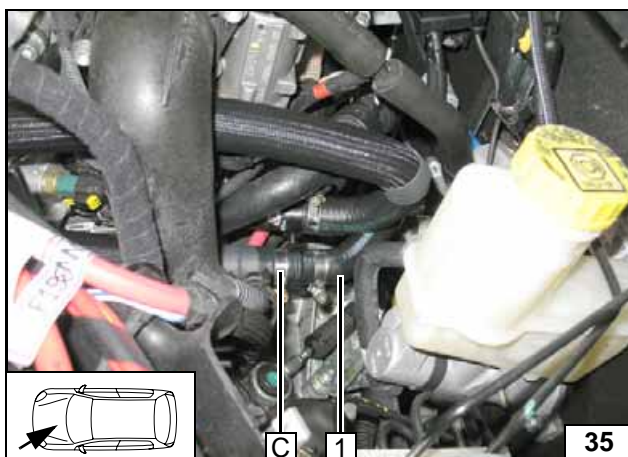

2 Schlauchstück Wärmetauschereingang

Anschluss
Wärmetau-
scherein-
gang

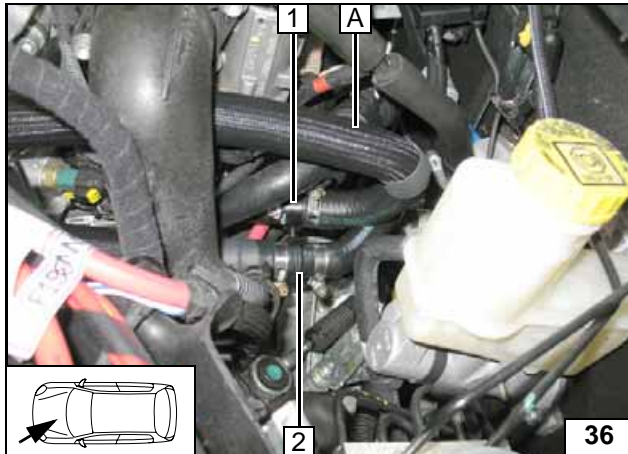

- 1 Schlauchstück Motorausgang
- 2 Abstandshalter

**Anschluss
Motoraus-
gang**

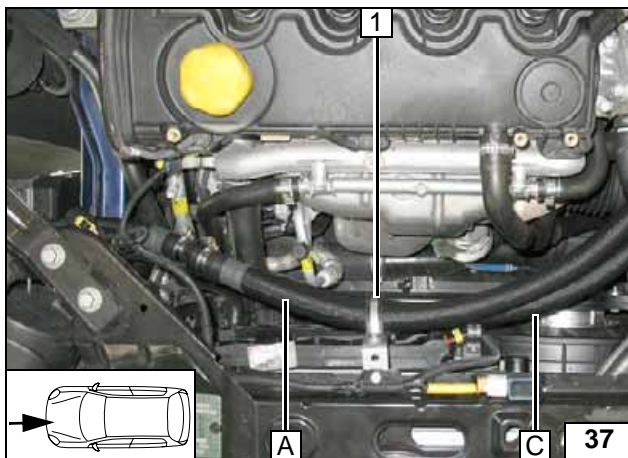

- 1 Gummierte Rohrschelle Ø 48

**Verlegung
im Motor-
raum**

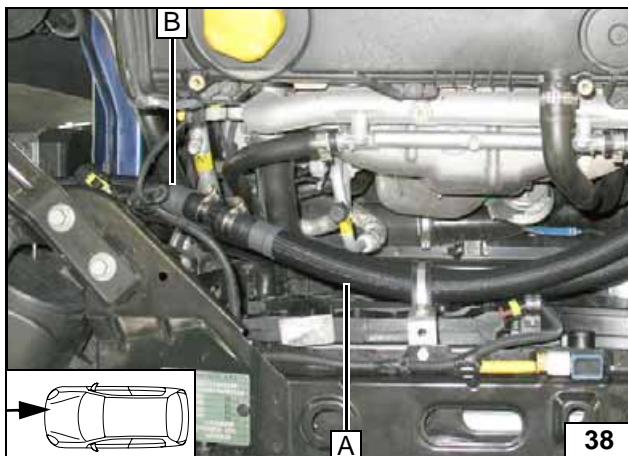

**Schlauch A
und B ver-
binden**

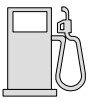

Brennstoff

VORSICHT!

Tankverschluß des Fahrzeugs öffnen, Tank belüften und Tankverschluß wieder schließen!

Auslaufenden Kraftstoff mit geeignetem Behälter auffangen!

Brennstoffleitung und Kabelbaum Dosierpumpe so verlegen, dass sie gegen Steinschlag geschützt sind! Wenn nicht anders beschrieben, erfolgt die Befestigung mit Kabelbindern!

An scharfen Kanten Brennstoffleitung und Kabelbaum mit Scheuerschutz versehen!

ACHTUNG!

Verlegung Brennstoffleitung und Kabelbaum zur Dosierpumpe erfolgt gemäß Schema Kabelbaumverlegung.

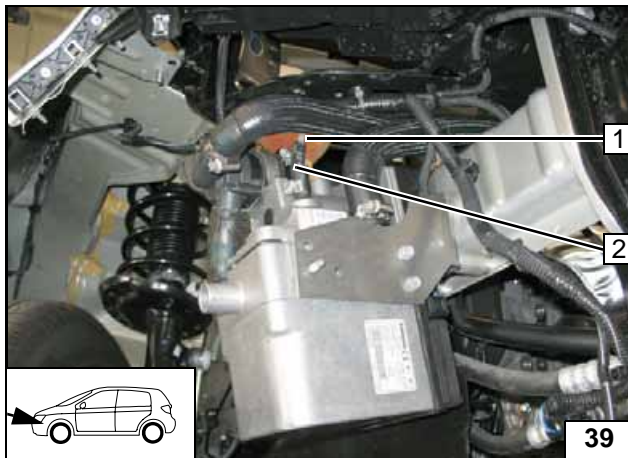

- 1 Brennstoffleitung
- 2 Schlauchstück, Schelle Ø 10 [2x]

Anschluss
am Heizge-
rät

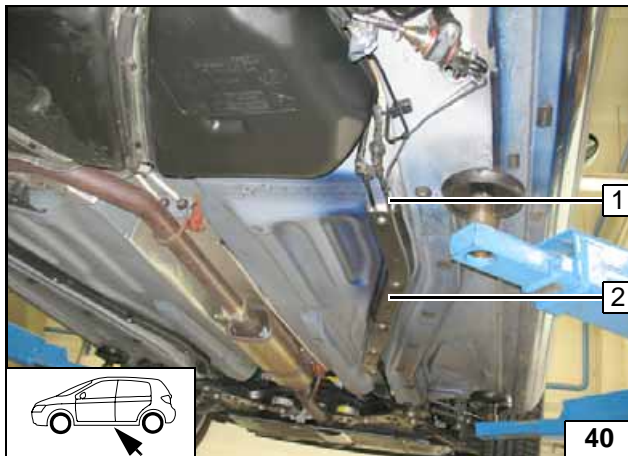

Brennstoffleitung und Kabelbaum Dosierpumpe **1** in fahrzeugeigene Abdeckung der Kraftstoffleitungen **2** verlegen!

Leitungen
verlegen

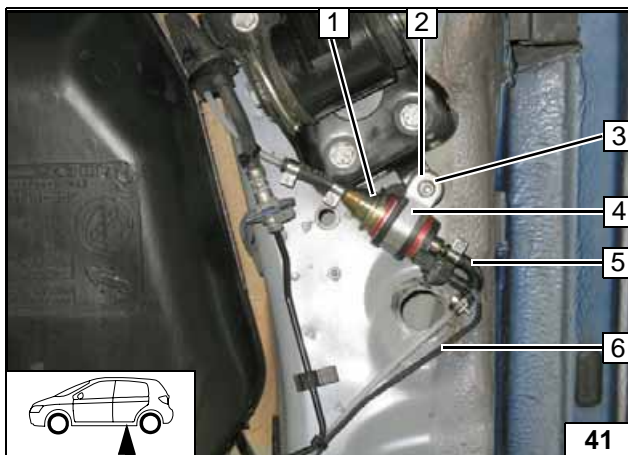

- 1 Dosierpumpe
- 2 Fahrzeugeigene Bohrung
- 3 Schwingmetallpuffer, Bundmutter [2x]
- 4 Gummierte Rohrschelle
- 5 Formschlauch 90°, Schelle Ø 10 [2x], Brennstoffleitung
- 6 Kabelbaum Dosierpumpe



Dosier-
pumpe
montieren

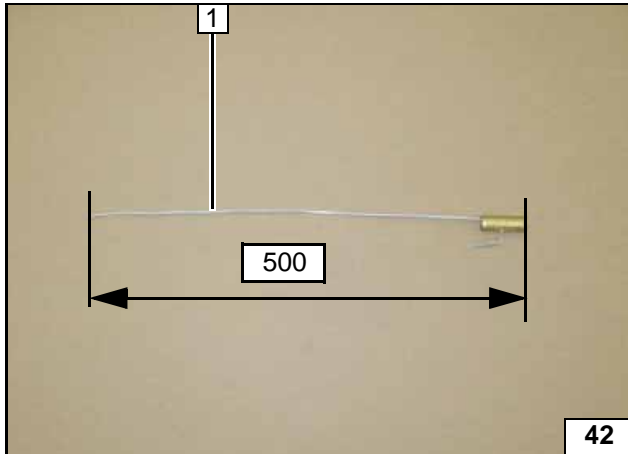
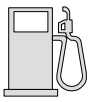

Tankentnehmer 1 ablängen!



Tankentnehmer ablängen

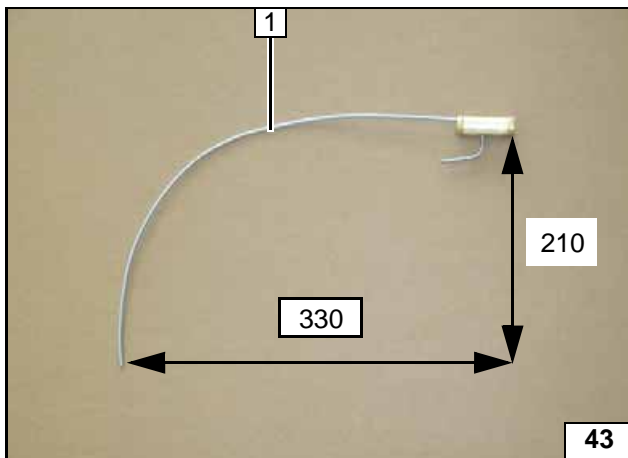

Tankentnehmer 1 formen!



Tankentnehmer formen

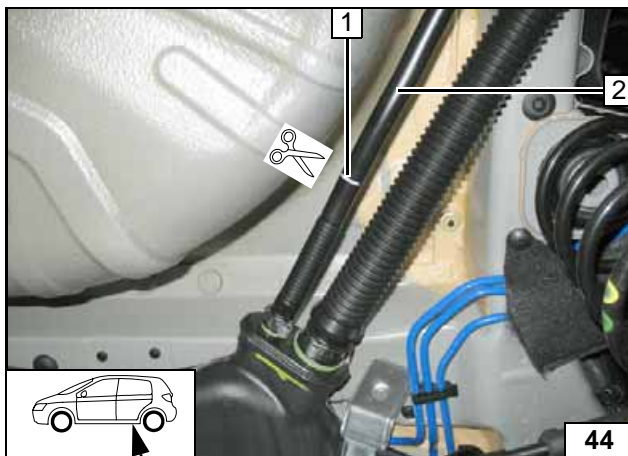

1 Trennstelle
2 Tankbelüftungsleitung



Brennstoffentnahme

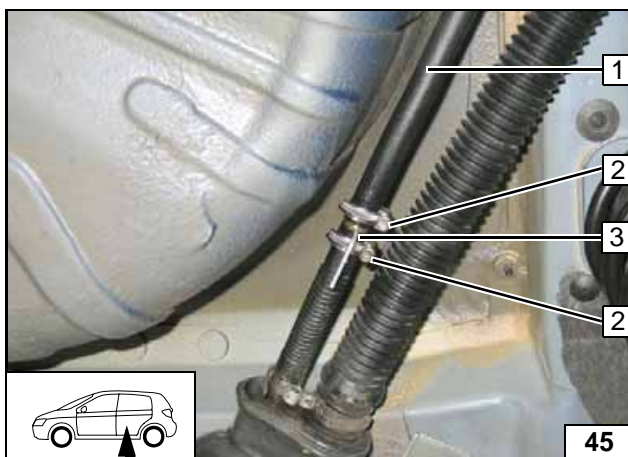

Tankentnehmer 3 in Tankbelüftungsleitung 1 einsetzen!
Entnahmerohr des Tankentnehmers zum Tankboden ausrichten!

2 Schlauchstück, Schelle Ø 16-24 [2x]



Anschluss an Dosierpumpe

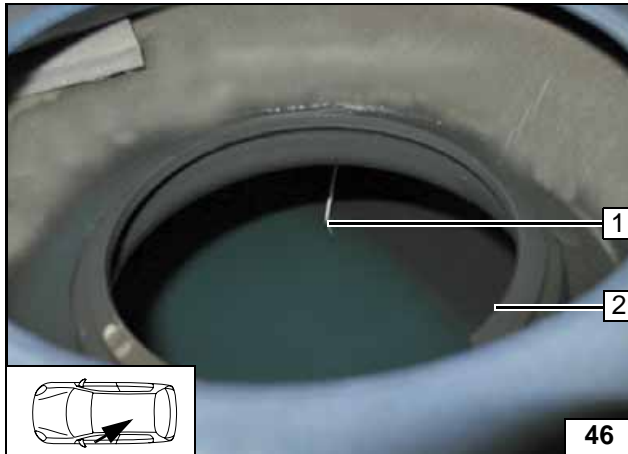

Tankentnehmer 1 so ausrichten, daß nach Einsetzen der Tankarmatur die Freigängigkeit der Füllstandsanzeige gewährleistet ist!

2 Öffnung Tankarmatur



Brennstoffentnahme

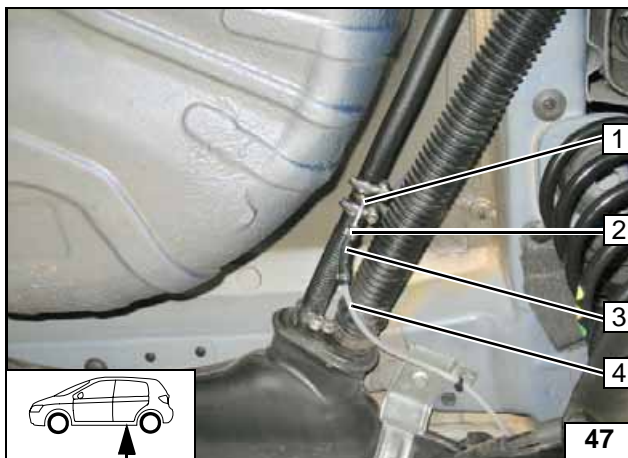

- 1 Tankentnehmer
- 2 Schelle Ø 8
- 3 Schlauchstück, Schelle Ø 9
- 4 Brennstoffleitung



Brennstoffleitung anschließen

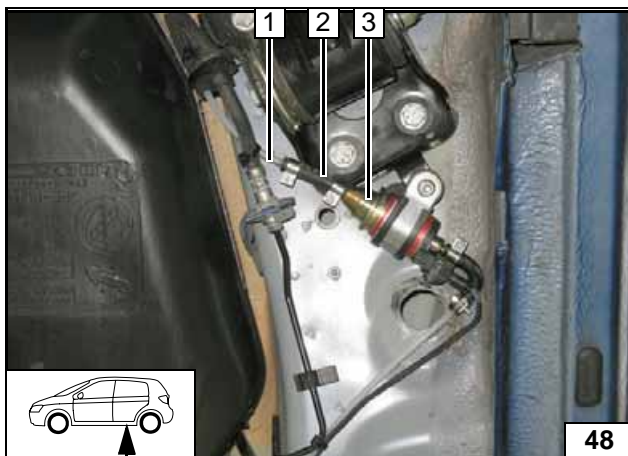

- 1 Brennstoffleitung
- 2 Schlauchstück, Schelle Ø 10 [2x]
- 3 Dosierpumpe



Dosierpumpe montieren

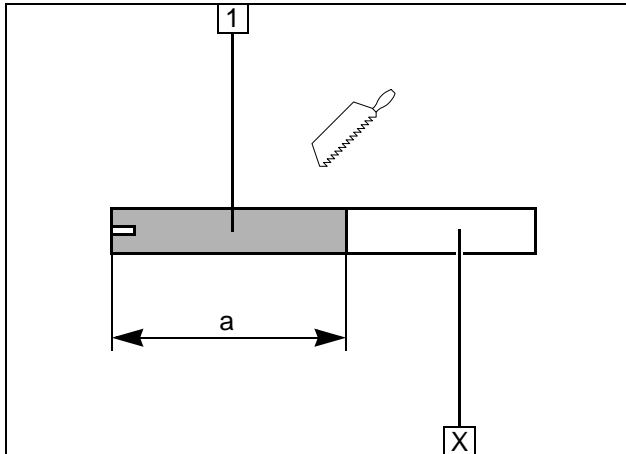
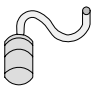

Brennluft

- 1 Brennluftleitung
a = 210

Abschnitt X entsorgen

**Brennluft-
leitung ab-
längen**

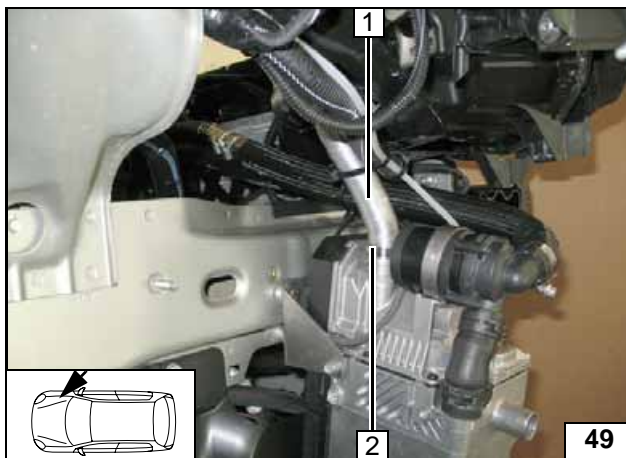

- 1 Brennluftansaugleitung
- 2 Schelle Ø 27

**Ansauglei-
tung mon-
tieren**

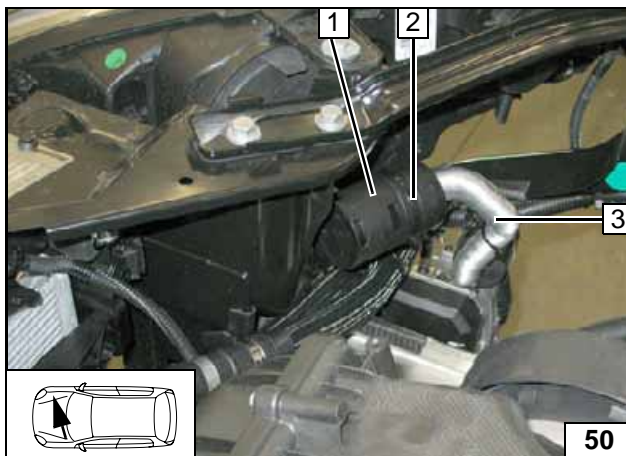

- 1 Ansaugschalldämpfer
- 2 Kabelbinder, fahrzeugeigene Bohrung
- 3 Brennluftansaugleitung



**Schall-
dämpfer
montieren**

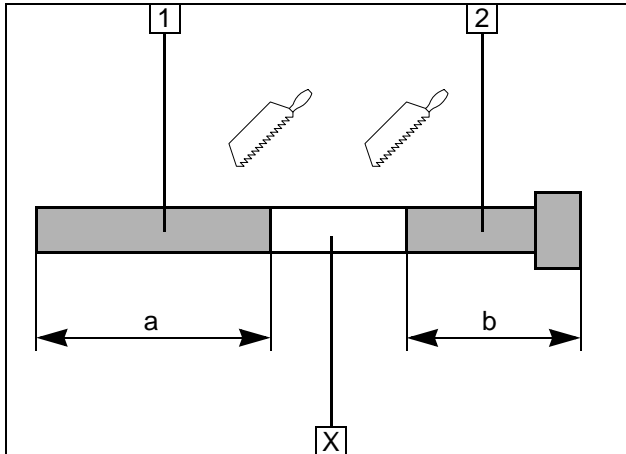
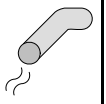

Abgas

- 1 Abgasleitung
a = 170
- 2 Abgasendstück
b = 230

Abschnitt X entsorgen

Abgasleitung vorbereiten

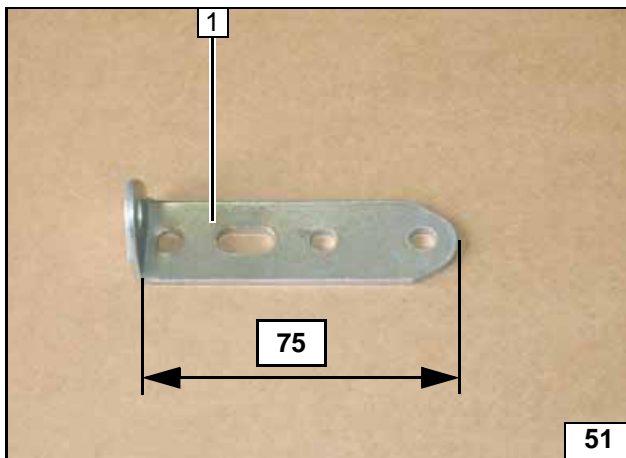

Lochband 1 um 90° biegen!

Lochband vorbereiten

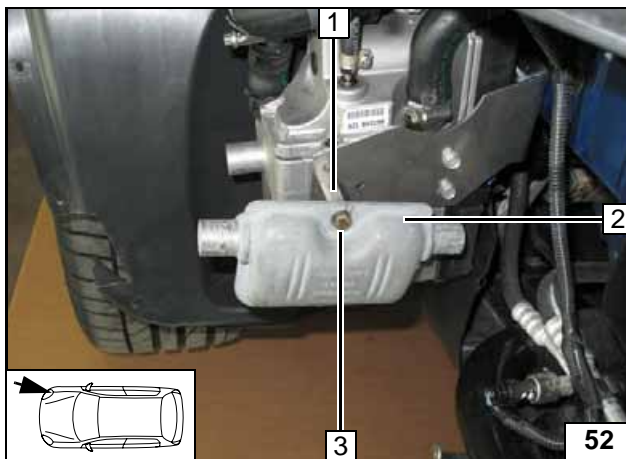

Alle nachfolgenden Bilder zeigen Dieselfahrzeug!

- 1 Distanzmutter M6x30, Ejectstehbolzen
- 2 Abgasschalldämpfer
- 3 Schraube M6x12, Federring



Abgasschalldämpfer montieren



Lochband 3 mit fahrzeugeigener Schraube 2 von Halterung Ladeluftrohr 1 montieren!



Lochband montieren

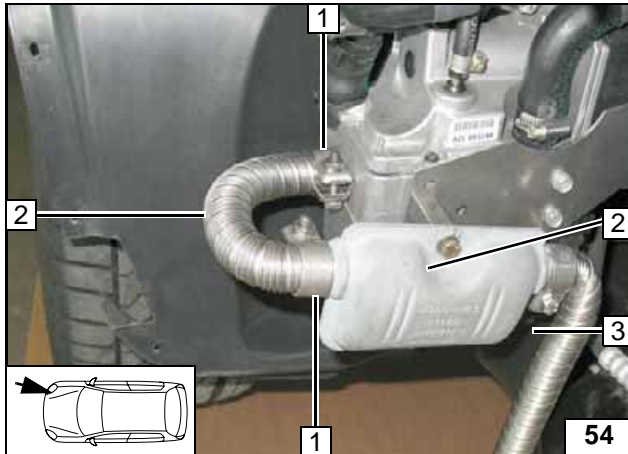
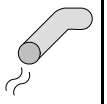

- 1 Schlauchklemme [2x]
- 2 Abgasleitung

Abgasleitung montieren

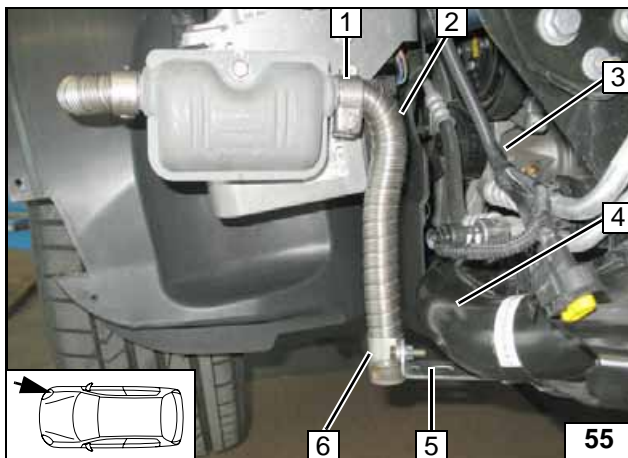

Kabelbaum Druckschalter **3** in Halterung Klimaleitung fixieren!
Auf ausreichend Abstand Abgasendstück **2** zum Ladeluftrohr **3** achten!



- 1 Schlauchklemme
- 5 Lochband
- 6 Rohrschelle, Schraube M6x20, Bundmutter

Abgasendstück montieren

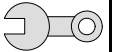

Abschließende Arbeiten

ACHTUNG!

Demontierte Teile in umgekehrter Reihenfolge montieren.

Alle Schlauchleitungen, Schellen, sowie alle elektrischen Anschlüsse auf festen Sitz prüfen.

Alle losen Leitungen mit Kabelbinder sichern.

Nur vom Fahrzeughersteller freigegebenes Kühlmittel verwenden!

Heizgerätekompontenten mit Korrosionsschutzwachs (Tectyl 100K, Bestell- Nr. 111329) einsprühen.

- Batterie anschließen
- Kühlmittelkreislauf nach Angaben des Fahrzeug-Herstellers befüllen und entlüften
- Vorwahluhr einstellen
- Einstellungen Klimabedienteil gemäß „Bedienungshinweise für den Endkunden“ vornehmen
- Funktion der Standheizung prüfen, siehe Betriebsanweisung / Einbauanweisung
- Aufklebeschild „Standheizung vor dem Tanken abschalten“ an der B-Säule links anbringen



Webasto AG
Postfach 80 - 82132 Stockdorf
Hotline 01805 / 932278 - Hotfax 0395 / 5592-353
<http://www.webasto.de>

Bedienungshinweise für den Endkunden

Bitte Seite entnehmen und der Fahrzeug- Bedienungsanleitung beifügen!



Hinweis:

Wir empfehlen die Heizzeit auf die Fahrzeit abzustimmen.

Heizzeit = Fahrzeit

Beispiel:

Bei einer Fahrzeit von ca. 20min (einfache Strecke) empfehlen wir eine Einschaltdauer von 20min nicht zu überschreiten.

Wurde zum Heizgerät die Option Sommer-/Winterschalter eingebaut, ist dieser entsprechend der Jahreszeit zu schalten. Das Heizgerät wird dann auf der Stellung Winter  heizen und auf der Stellung Sommer  nur das Fahrzeuggebläse zum Belüften des Fahrzeuginnenraumes einschalten.

Vor Abstellen des Fahrzeugs sind folgende Einstellungen vorzunehmen:

Hinweis:

Bei Fahrzeugen mit werkseitig verbauter Alarmanlage mit Innenraumüberwachung, ist diese vor verlassen des Fahrzeuges zu deaktivieren, Hinweise bitte der Betriebsanleitung des Fahrzeuges entnehmen!

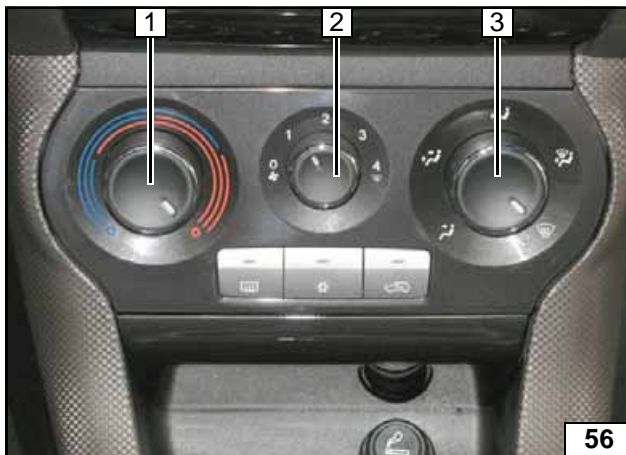

- 1 Temperatur auf „max.“
- 2 Gebläse auf Stufe „1“ evtl. „2“
- 3 Luftaustritt auf Frontscheibe



- 1 Luftaustritt auf Frontscheibe
- 2 Gebläse auf Stufe „1“ evtl. „2“
- 3 Temperatur auf „HI“

Manuelle
Klimaanlage

Klimaautomatik