

# Wasser-Heizgerät



Zusatzheizung *Thermo Top E*

e1  
00 0003

Zusatzheizung *Thermo Top C*

e1  
00 0002

Zusatzheizung *Thermo Top P*

e1  
00 0104

## Einbauanleitung

### Mazda BT 50

Diesel  
ab Modell 2007  
Nur für Linkslenker  
mit einer Batterie



#### **ACHTUNG!**

Warnung vor Gefahr:

Das unsachgemäße Einbauen oder Reparieren von Webasto Heizsystemen kann Feuer verursachen oder zum Austritt von tödlichem Kohlenmonoxid führen. Dadurch können schwere oder tödliche Verletzungen hervorgerufen werden.

Für den Einbau und die Reparatur von Webasto Heiz- und Kühlsystemen bedarf es eines speziellen Firmentrainings, technischer Dokumentation, Spezialwerkzeuge und eine Spezialausrüstung.

Versuchen Sie NIEMALS, Webasto Heiz- oder Kühlsysteme einzubauen oder zu reparieren, wenn Sie das Firmentraining nicht erfolgreich abgeschlossen und dabei die notwendigen technischen Fähigkeiten erworben haben und die für einen sachgerechten Einbau und Reparatur nötigen technischen Dokumentationen, Werkzeuge und Ausrüstungen nicht zur Verfügung stehen.

Befolgen Sie IMMER alle Webasto Einbau- und Reparaturanleitungen, und beachten Sie alle Warnhinweise.

Webasto übernimmt keine Haftung für Mängel und Schäden, die auf einen Einbau durch ungeschultes Personal zurückzuführen sind.

**Inhaltsverzeichnis**

Gültigkeit	2	Einbauort vorbereiten	10
Heizgerät / Einbaukit	3	Heizgerät einbauen	11
Vorwort	3	Abgasanlage	12
Allgemeine Hinweise	3	Brennstoffeinbindung	14
Spezialwerkzeug	3	Wassereinbindung Diesel	17
Erläuterungen zum Dokument	4	Brennluft	22
Vorarbeiten	5	Abschließende Arbeiten	23
Einbauort Heizgerät	5	Bedienungshinweise für den Endkunden	24
Elektrik vorbereiten	6	Schablone Lochband	25
Einbindung Elektrik	7		
Gebälseansteuerung manuelle Klimaanlage	8		
Vorwahluhr	9		
Option Telestart	9		

**Gültigkeit**

Hersteller	Handelsbezeichnung	Typ	EG-BE-Nr. / ABE
Mazda	BT 50	UN	K 270*10

Motortyp	Motorart	Leistung in kW	Hubraum in cm <sup>3</sup>
WL	Diesel	105	2500

Fahrzeug- und Motortypen, Ausstattungsvarianten sowie Länderspezifikationen, die nicht in dieser Einbauanleitung aufgeführt sind, wurden nicht geprüft. Ein Einbau nach dieser Einbauanleitung kann aber möglich sein.

Der Einbauort von Vorwahluhr und Sommer- / Winterschalter ist vor dem Einbau mit dem Endkunden abzustimmen!

**Heizgerät / Einbaukit**

Menge	Bezeichnung	Bestell-Nr.:
1	Handelslieferumfang mit gewünschtem Bedienelement	siehe Preisliste
1	Einbaukit Mazda BT 50 Diesel	1311974A

**Für die jeweilige Fahrzeugklasse empfohlenes Heizgerät:**

Fahrzeug	Heizgerät
Kleinwagen	Thermo Top E
Mittelklasse, Kombi	Thermo Top C
Oberklasse, Van, Offroader	Thermo Top P

Die Auswahl des Heizgerätes richtet sich nach der Innenraumgröße des Fahrzeuges und dem Komfortanspruch des Kunden!



**Vorwort**

Diese Einbauanleitung gilt für die Fahrzeuge Mazda BT 50 Diesel - Gültigkeit siehe Seite 2 - ab Modelljahr 2007 und später, wenn technische Änderungen am Fahrzeug den Einbau nicht beeinflussen, unter Ausschluss jeglicher Haftungsansprüche. Je nach Version und Ausstattung des Fahrzeuges können beim Einbau Änderungen gegenüber dieser „Einbauanleitung“ notwendig werden.

In jedem Fall sind jedoch die Vorschriften der „Einbauanweisung“ und „Bedienungs- und Wartungsanweisung“ der *Thermo Top C/P/E* zu befolgen.

Die entsprechenden Regeln der Technik sowie eventuelle Angaben des Fahrzeugherstellers sind beim Einbau einzuhalten.

**Allgemeine Hinweise**

Der Einbau erfolgt gemäß den allgemein üblichen Regeln der Technik. Wenn nicht anders beschrieben, erfolgt die Befestigung von Schläuchen, Leitungen und Kabelbäumen mit Kabelbindern an fahrzeugeigenen Leitungen und Kabelbäumen.

Scharfe Kanten sind mit Scheuerschutz (aufgeschnittener Kraftstoffschlauch) zu versehen!

Blanke Karosseriestellen, wie z.B Bohrungen, sind mit Korrosionsschutzwachs (Tectyl 100K, Bestell-Nr. 111329) einzusprühen.

**Spezialwerkzeug**

- Drehmomentschlüssel für 2,0 - 10 Nm
- Einnietmutternzange

**Erläuterungen zum Dokument**

Um Ihnen einen schnellen Überblick über die einzelnen Arbeitsschritte zu geben, finden Sie eine Kennzeichnung an der Außenkante oben rechts auf der jeweiligen Seite.

**Mechanik**

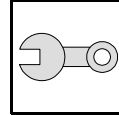

**Elektrik**

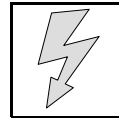

**Wassereinbindung**

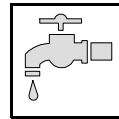

**Kraftstoffeinbindung**

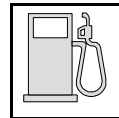

**Abgasanlage**

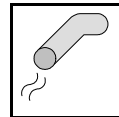

**Brennluft**

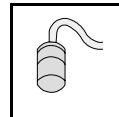

Auf Besonderheiten wird durch folgende Symbole hingewiesen:



besondere Gefahr von Verletzungen oder tödlichen Unfällen



besondere Gefahr der Beschädigung von Bauteilen



besondere Brand- und Explosionsgefahr



Verweis auf allgemeine Einbauanweisung der Webasto Komponente bzw. auf fahrzeugspezifische Unterlagen des Herstellers



Hinweis auf eine technische Besonderheit

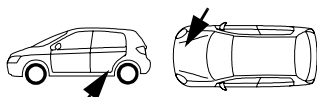

Der Pfeil im Fahrzeugpiktogramm zeigt die Position am Fahrzeug und die Blickrichtung

## Vorarbeiten

### ACHTUNG!

- Tankdeckel öffnen, Tank belüften
- Tankdeckel wieder schließen
- Druck im Kühlsystem ablassen!
- Fabriknummer vom Typschild Original auf das Typschild Duplikat übertragen
- Die nicht zutreffende Jahreszahl auf dem Duplikatschild entfernen
- Duplikatschild (Typschild) an geeigneter Stelle sichtbar anbringen
- Batterie komplett ausbauen
- Luftfilterkasten komplett ausbauen
- Motorabdeckung ausbauen
- Kühler, Ausgleichsbehälter und Waschbehälter oberhalb lösen
- Radhausverkleidung links lösen
- Handschuhfach ausbauen
- beim Arbeitsschritt Brennstoffeinbindung Tank absenken

Die Seite 24 "Bedienungshinweise für den Endkunden" entnehmen und der Bedienungsanleitung beifügen!

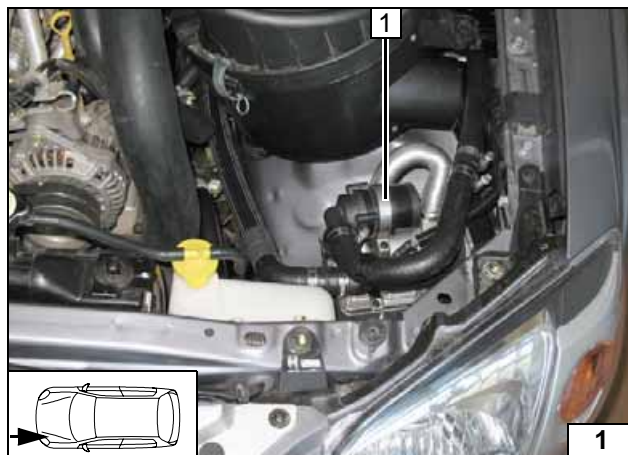

### Einbauort Heizgerät

1 Heizgerät

Einbauort

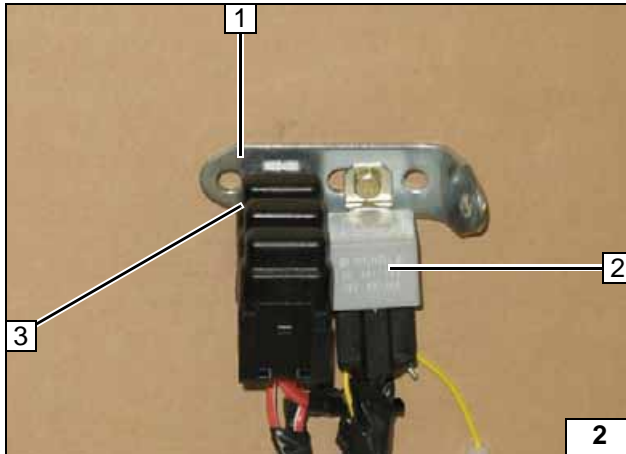

### Elektrik vorbereiten

Lochband 1 gemäß Abbildung um ca. 60° abwinkeln!

- 2 Schraube M5x16, K3-Relais, Scheibe, Mutter M5
- 3 Sicherungshalter, Schraube M5x16, Scheibe, Mutter M5



**Sicherungshalter vormontieren**



## Einbindung Elektrik

### Sicherungshalter, K3-Relais

- 1 Vormontierter Sicherungshalter
- 2 Fahrzeugeigene Mutter
- 3 Plusleitung an Plusstützpunkt
- 4 Masseleitung an Massestützpunkt

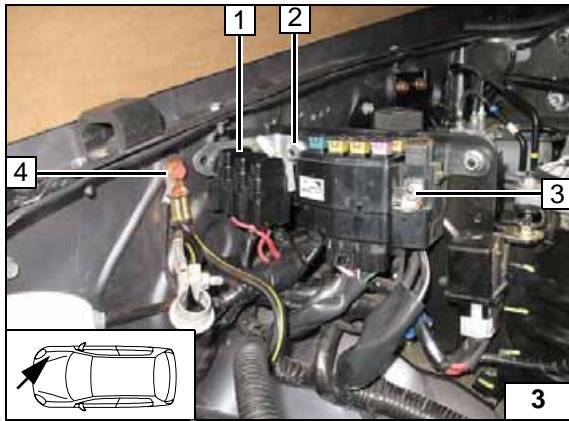

### Kabelbaumverlegung

- 1 Wellrohr 300mm ablängen und auf Kabelbäume Gebläseansteuerung und Vorwahuhr aufschieben

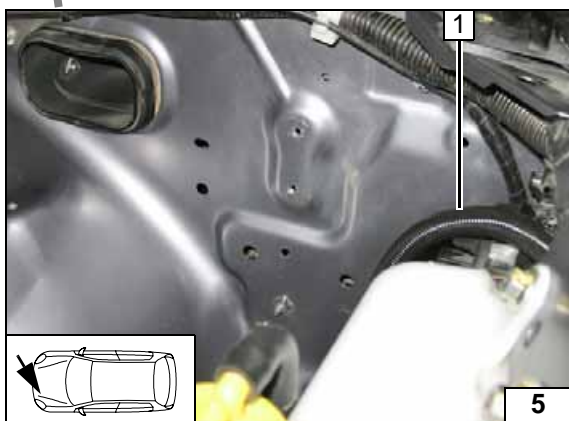
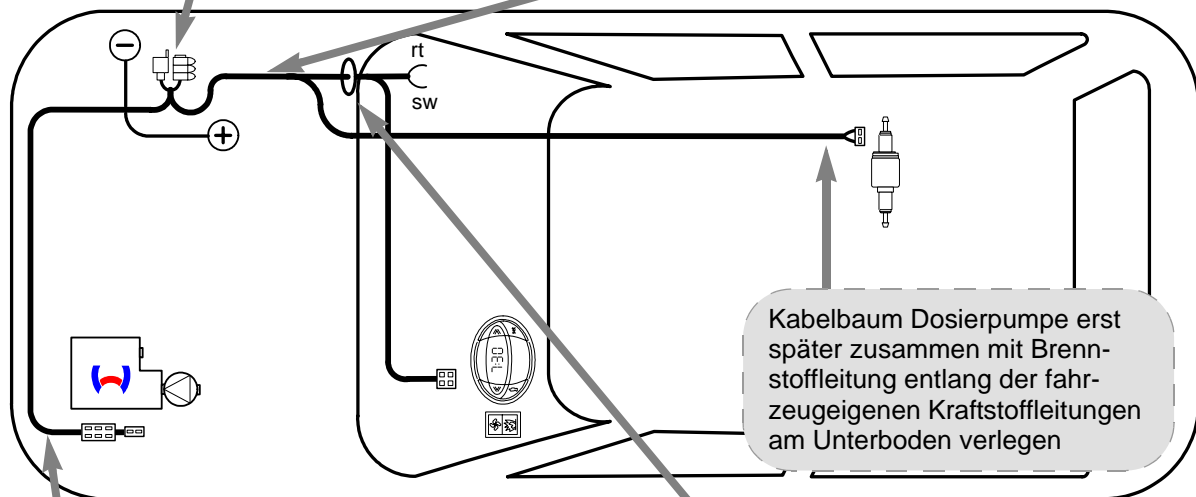
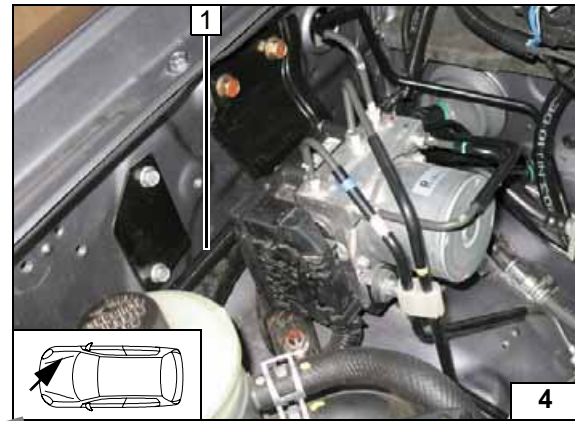

### Kabelbaumverlegung

- 1 Wellrohr 1600mm ablängen, auf Kabelbaum Heizgerät aufschieben und zum Einbauort Heizgerät verlegen

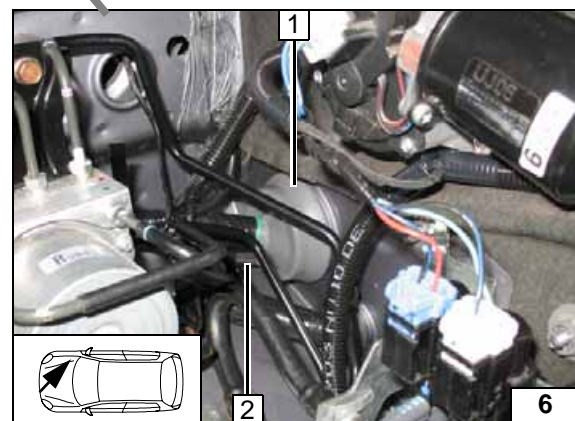

### Kabelbaumdurchführung

- 1 Gummitülle
- 2 Kabelbäume Gebläseansteuerung und Vorwahuhr



Schema  
Kabel-  
baumver-  
legung



Gebläseansteuerung manuelle Klimaanlage

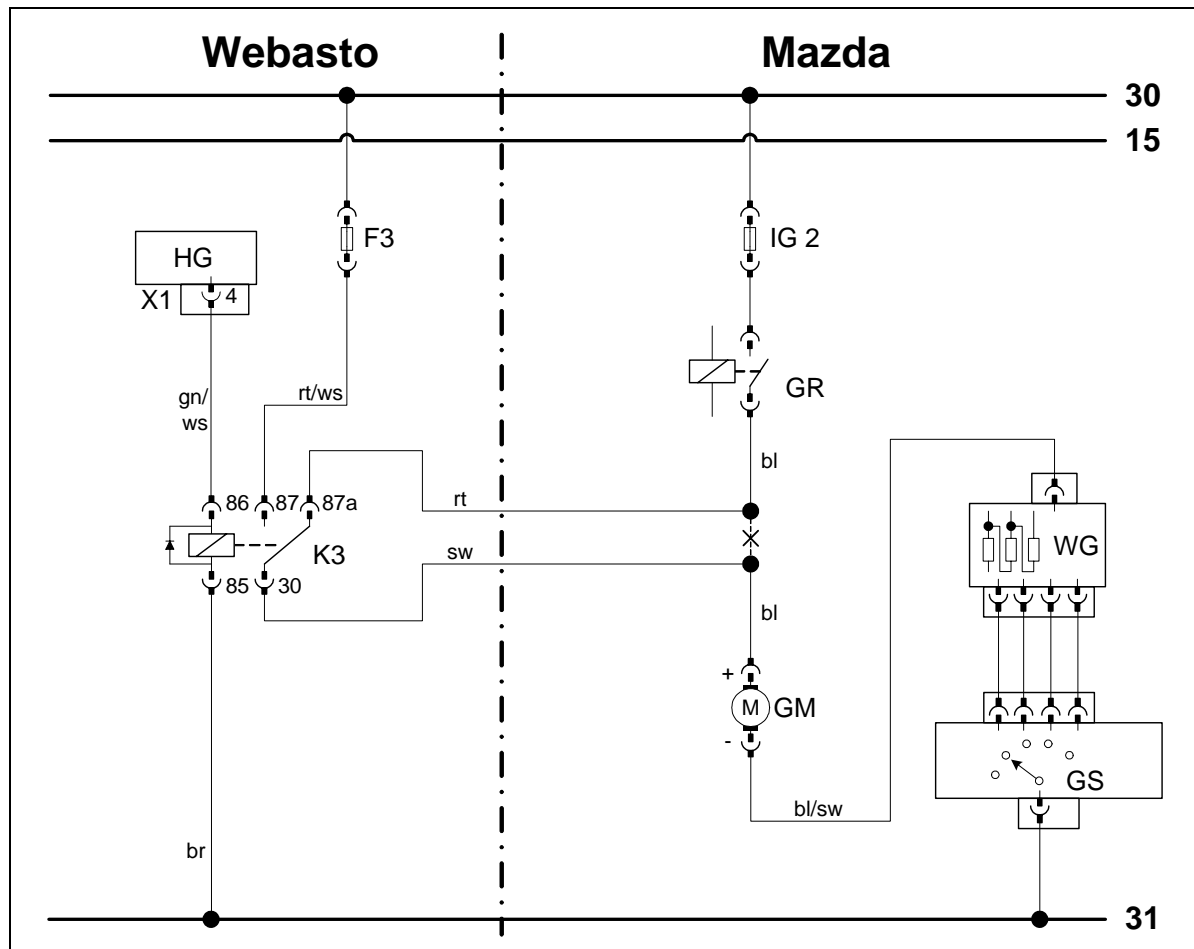

Schaltplan

Bauteile Webasto		Bauteile Fahrzeug		Farben und Symbole	
HG	Heizgerät TT-C/E	IG 2	Sicherung 60A	rt	rot
X1	6-poliger Stecker	GR	Gebläserelais	ws	weiß
F3	Sicherung 25A	GM	Gebläsemotor	sw	schwarz
K3	Gebläserelais	WG	Widerstandsgruppe	gn	grün
		GS	Gebläseschalter	bl	blau
				X	Trennstelle
				Kabelfarben können variieren!	

Legende

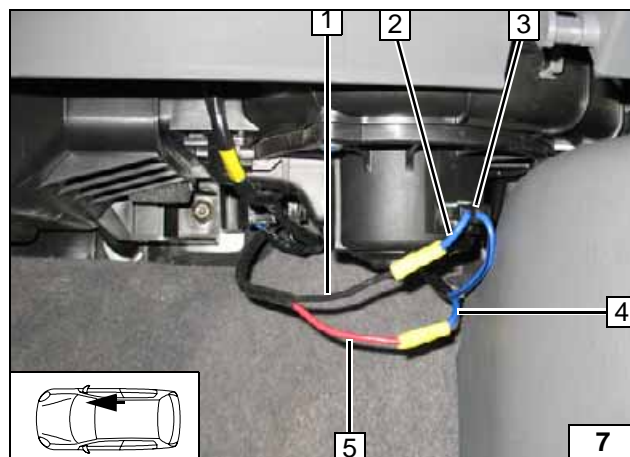

Anschluss am 2-poligen Stecker 3 vom Gebläsemotor.

Verbindungen gemäß Schaltplan herstellen.

- 1 Ltg. sw von K3/30
- 2 Ltg. bl zum Stecker
- 4 Ltg. bl von Sicherung
- 5 Ltg. rt zu K3/87a



Anschluss Gebläse-motor



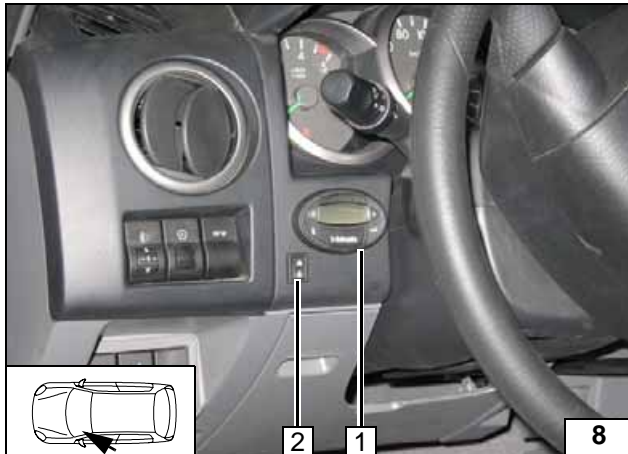

**Vorwähluhr**

- 1 Vorwähluhr
- 2 Sommer- / Winterschalter (Option),  
Bohrung Ø 12mm



**Vorwahl-  
uhr mon-  
tieren**

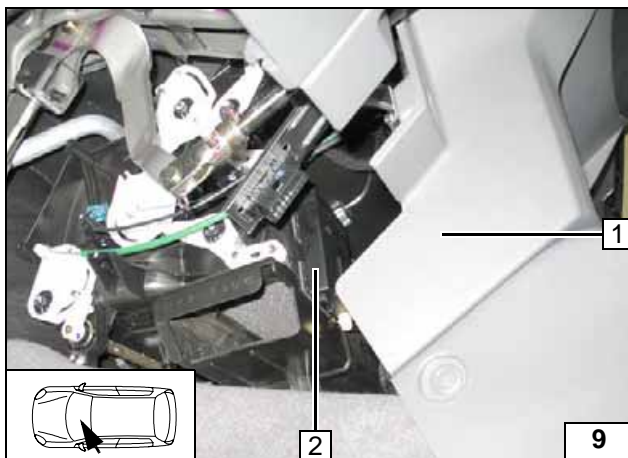

**Option Telestart**

- 1 Mittelkonsole Fahrerseite
- 2 Empfänger, Dual-Lock [2x]



**Empfän-  
ger montie-  
ren**



- 1 Antenne

**Antenne  
montieren**

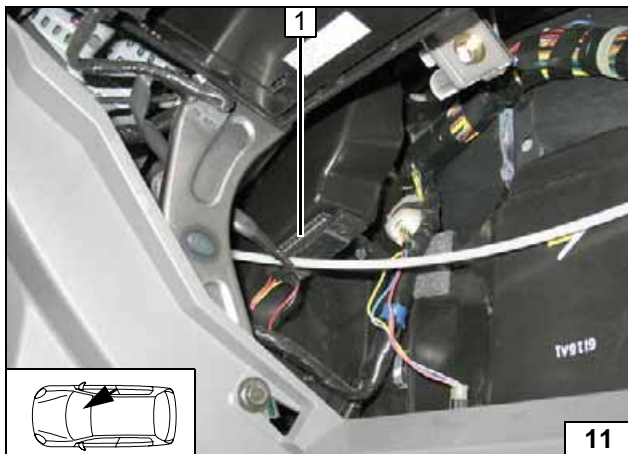

**Temperatursensor nur bei HTM100**

- 1 Temperatursensor mit geeigneten Mitteln  
befestigen

**Tempera-  
tursensor  
montieren**

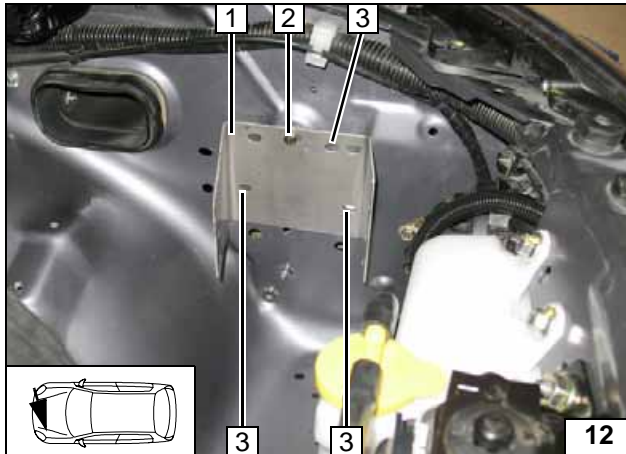
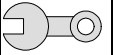

### Einbauort vorbereiten

Halter 1 mit Schraube M6x20 2 an vorhandener Gewindebohrung lose montieren und senkrecht ausrichten!

3 Lochbild übertragen [3x]

Lochbild  
übertragen

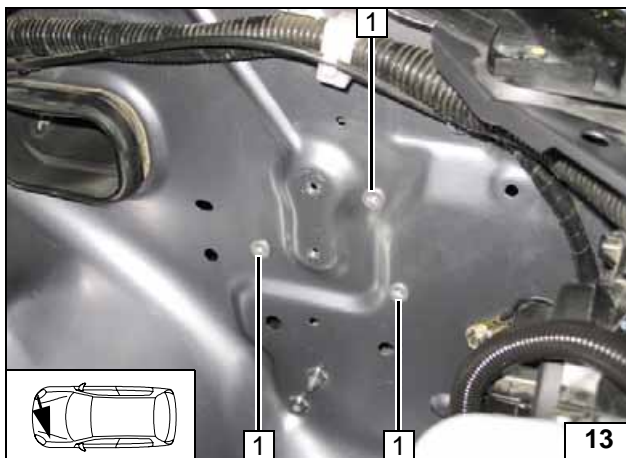

1 Bohrung  $\varnothing$  9,1mm; Einnietmuttern einziehen [je 3x]

Einniet-  
muttern  
einziehen

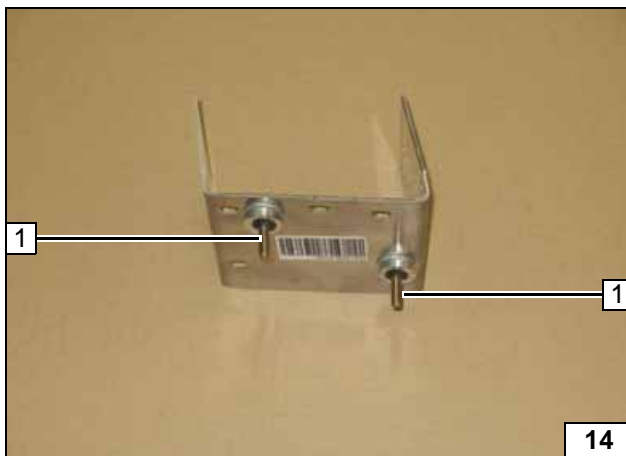

1 Schraube M6x30, Federring, Halter, Karosseriescheibe, Distanzscheibe 5mm, Bolzensicherung

Halter vor-  
bereiten

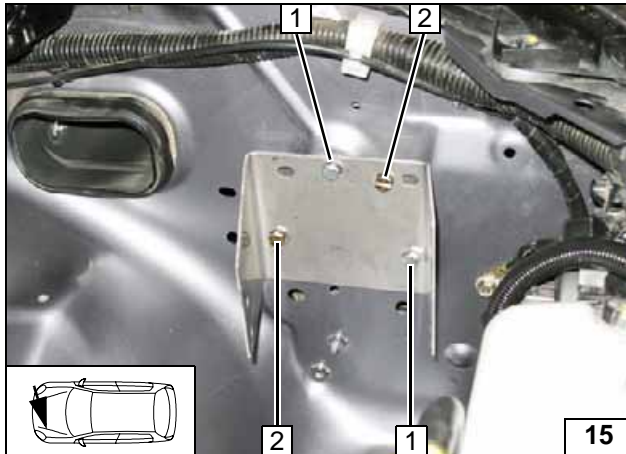
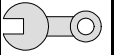

### Heizgerät einbauen

- 1 Schraube M6x20, Federring [je 2x]
- 2 Schraube M6x30 [je 2x] vormontiert

Halter  
montieren

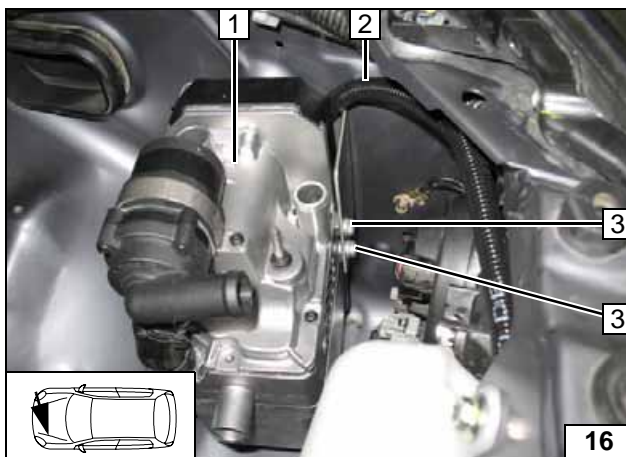

Kabelbaum 2 vor Montage Heizgerät 1 aufstecken.  
Ejotschrauben, Anzugsdrehmoment 10 Nm!

- 3 Ejotschraube [2x]

Heizgerät  
montieren



Ejotschrauben, Anzugsdrehmoment 10 Nm!

- 1 Ejotschraube [2x]

Halter  
montieren

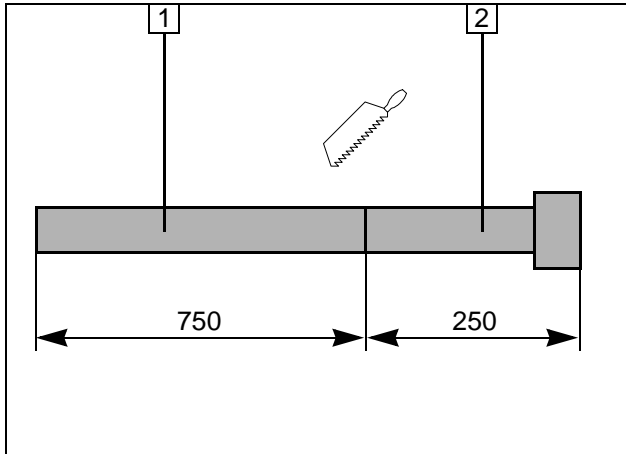
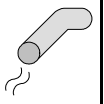

### Abgasanlage

- 1 Abgasleitung  
750 = mm
- 2 Abgasendstück  
250 = mm

Abgaslei-  
tung vor-  
bereiten

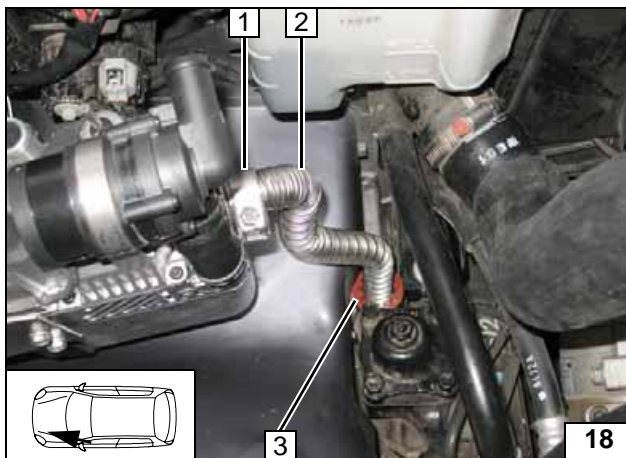

Auf Freigängigkeit zu benachbarten Teilen achten!

- 1 Schlauchklemme
- 2 Abgasleitung
- 3 Profilgummi rt ausrichten



Abgaslei-  
tung mon-  
tieren

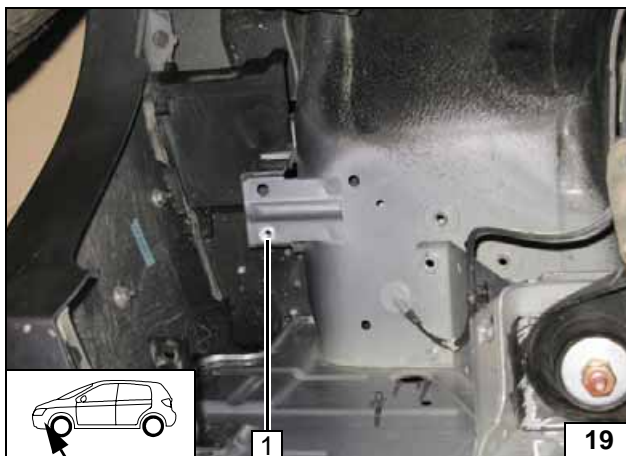

- 1 Einnietmutter in vorhandene Bohrung



Einniet-  
mutter  
einziehen

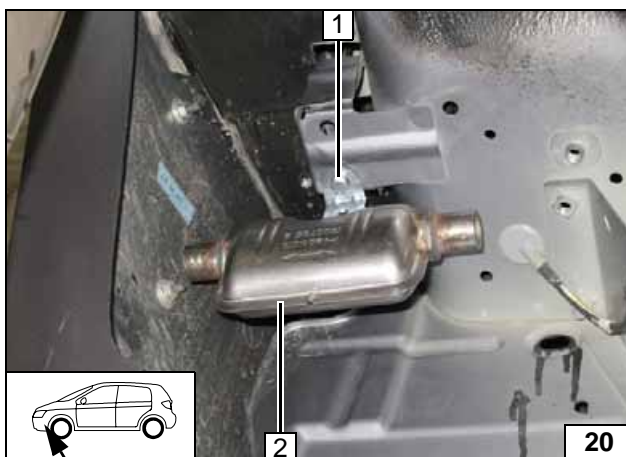

- 1 Schraube M6x20, Federring, Winkel
- 2 Schalldämpfer, Schraube M6x20, Bundmutter an Winkel

Schall-  
dämpfer  
montieren

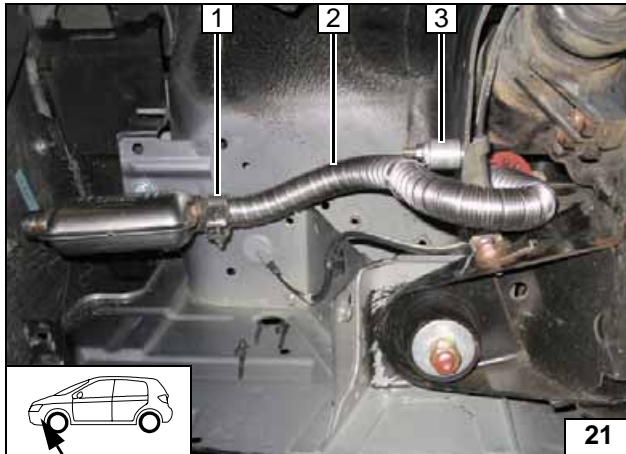
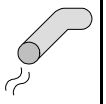

- 1 Schlauchklemme
- 2 Abgasleitung
- 3 Schraube M6x40, Distanzscheibe 20mm, Rohrschelle, Bundmutter an vorhandenes Loch

Abgasleitung montieren

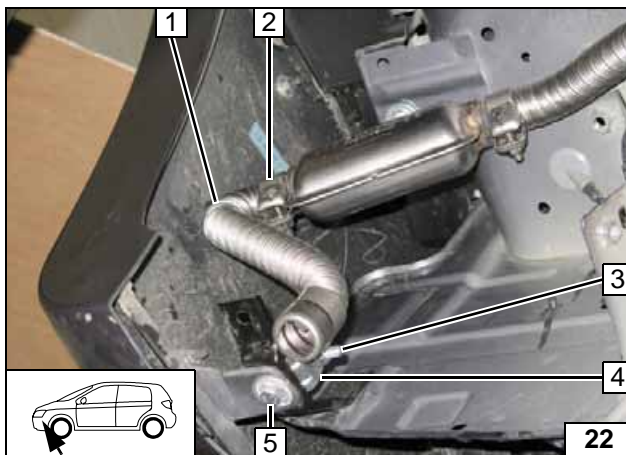

Fahrzeugeigene Schraube 5 gegen Schraube M6x20 und Karosseriescheibe ersetzen!

- 1 Abgasendstück
- 2 Schlauchklemme
- 3 Schraube M6x20, Rohrschelle, Bundmutter an Winkel
- 4 Winkel, Bundmutter

Abgasendstück montieren

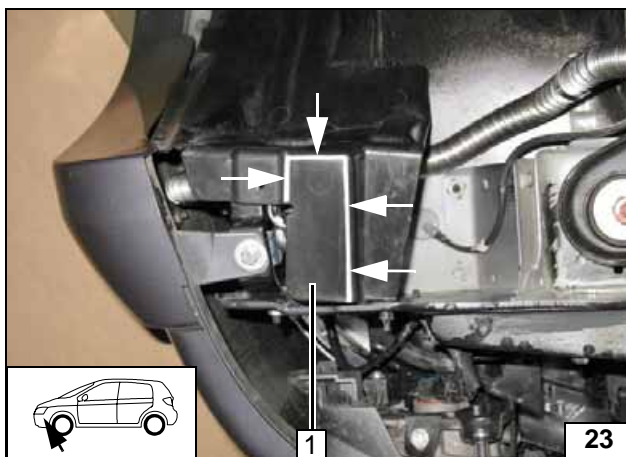

- 1 Radhausverkleidung ausschneiden

Radhausverkleidung ausschneiden

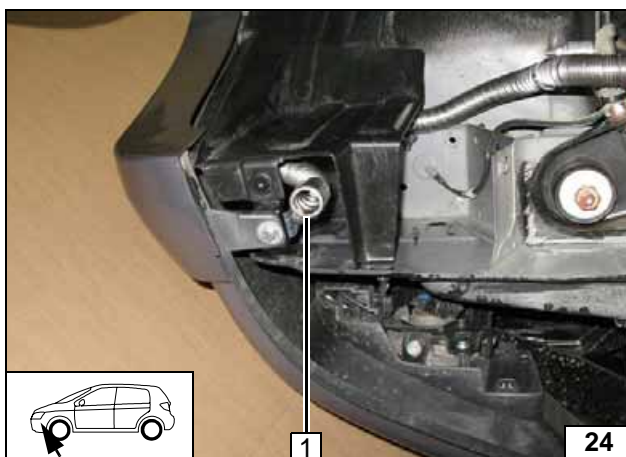

Abgasendstück 1 gem. Bild ausrichten!

Profilgummi einsetzen



## Brennstoffeinbindung

### VORSICHT!

Tankdeckelverschluß des Fahrzeugs öffnen, Tank belüften und Tankverschluß wieder schließen!

Auslaufenden Kraftstoff mit geeignetem Behälter auffangen!

Brennstoffleitung und Kabelbaum Dosierpumpe so verlegen, dass sie gegen Steinschlag geschützt sind! Wenn nicht anders beschrieben, erfolgt die Befestigung mit Kabelbindern!

An scharfen Kanten Brennstoffleitung und Kabelbaum mit Scheuerschutz versehen!

### ACHTUNG!

Verlegung Brennstoffleitung und Kabelbaum zur Dosierpumpe erfolgt gemäß Schema Kabelbaumverlegung.

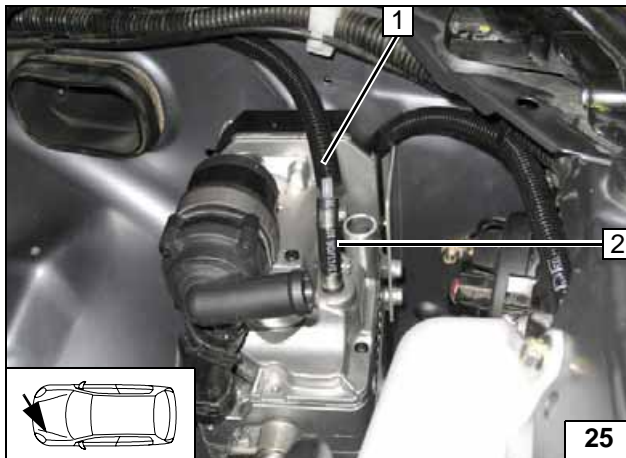

Wellrohr 1900mm ablängen und auf Brennstoffleitung 1 aufschieben!

2 Schlauchstück, Schlauchschellen Ø 10mm [2x]



Anschluss am Heizgerät

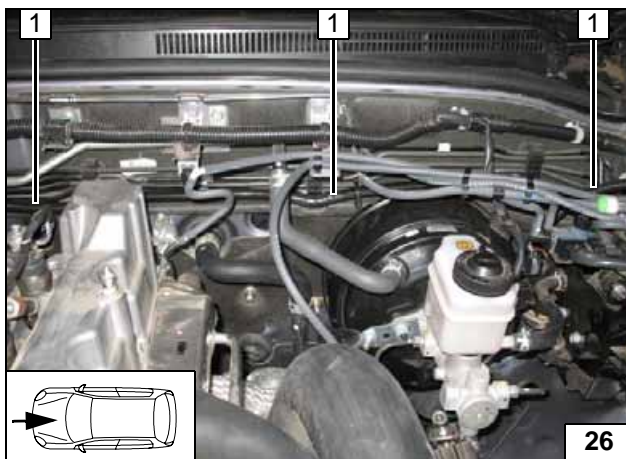

Brennstoffleitung im Wellrohr 1 an der Spritzwand bis zur Kabeldurchführung verlegen!



Leitungen verlegen

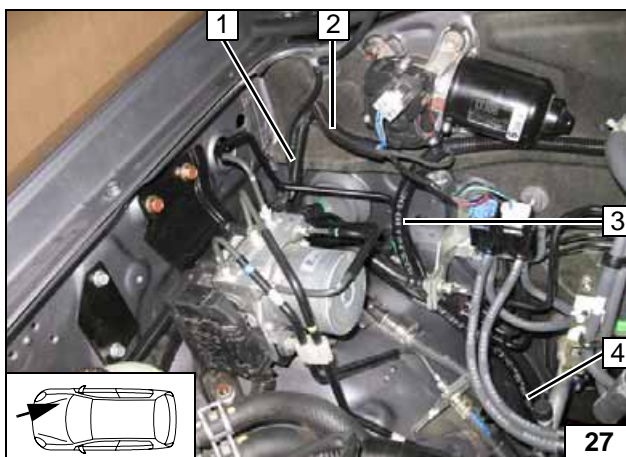

Wellrohr 50 mm, 100mm und 2000 mm ablängen und aufschieben!

- 1 Kabelbaum Dosierpumpe in Wellrohr 50mm
- 2 Kabelbaum Dosierpumpe in Wellrohr 100mm
- 3 Kabelbaum Dosierpumpe, Brennstoffleitung in Wellrohr 2000mm
- 4 Lochkabelbinder



Leitungen verlegen



1 Brennstoffleitung, Kabelbaum Dosierpumpe in Wellrohr 2000mm



Leitungen verlegen

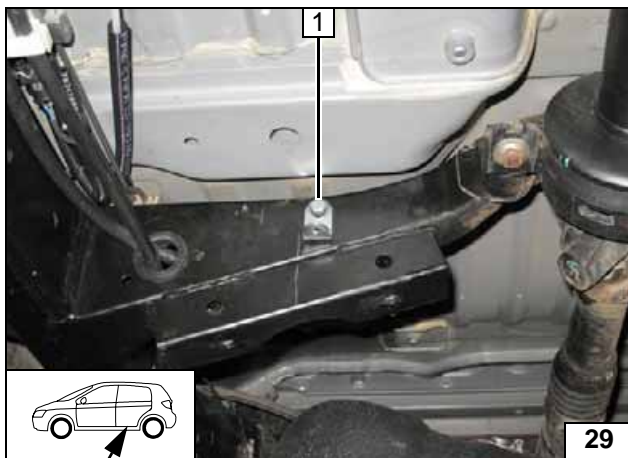

1 Winkel, Schraube M8x20, Federring an Gewindebohrung

Winkel montieren

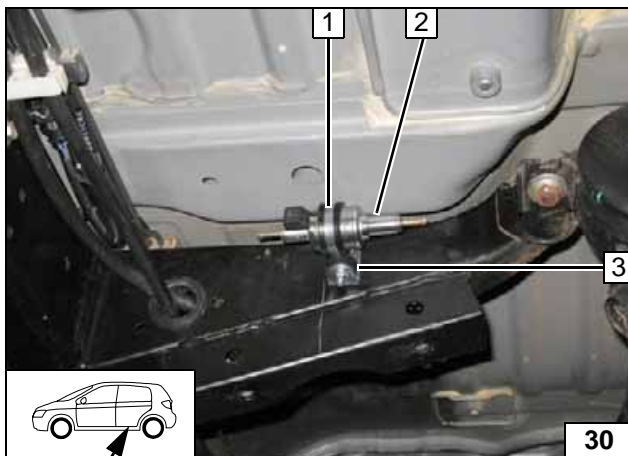

1 Gummierte Rohrschelle  
2 Dosierpumpe  
3 Schwingmetallpuffer, Bundmutter [2x]

Dosierpumpe montieren

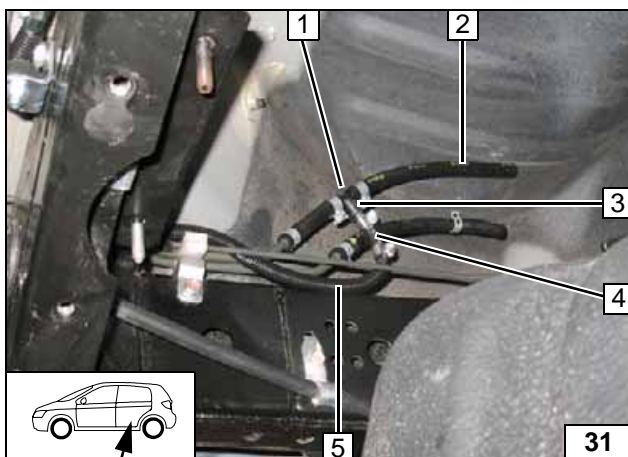

**Tank abgesenkt!**

Wellrohr 550mm **5** ablängen, auf Brennstoffleitung aufschieben und zur Dosierpumpe verlegen.  
Kraftstoffrücklaufleitung **2** an Position **1** trennen!

3 Brennstoffentnehmer, Schlauchschellen Ø 14mm [2x]  
4 Schlauchstück, Schlauchschellen Ø 10mm [2x]



Brennstoffentnahme

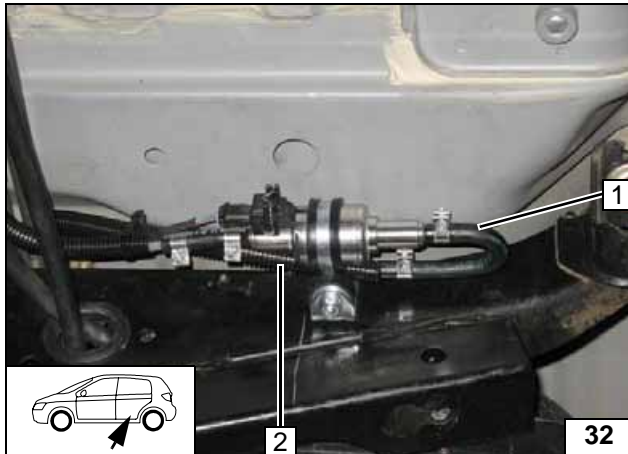

Brennstoffleitung 2 im Wellrohr vom Brennstoffentnehmer an Saugseite der Dosierpumpe [Seite ohne Stecker].

- 1 180°-Formschlauch, Schlauchschelle Ø 10mm [2x]



**Anschluss an Dosierpumpe**

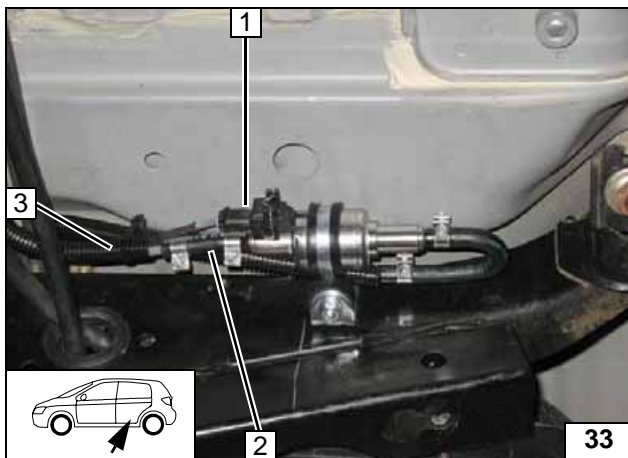

Brennstoffleitung 3 im Wellrohr vom Heizgerät an Druckseite der Dosierpumpe [Seite mit Stecker].

Lage der Bauteile kontrollieren, wenn nötig korrigieren. Auf Freigängigkeit achten!

- 1 Kabelbaum Dosierpumpe, Stecker montiert
- 2 Schlauchstück, Schlauchschelle Ø 10mm [2x]



**Anschluss an Dosierpumpe**





## Wassereinbindung Diesel

### ACHTUNG!

Alle Schlauchschellen mit 2,0 + 0,5 Nm festziehen!

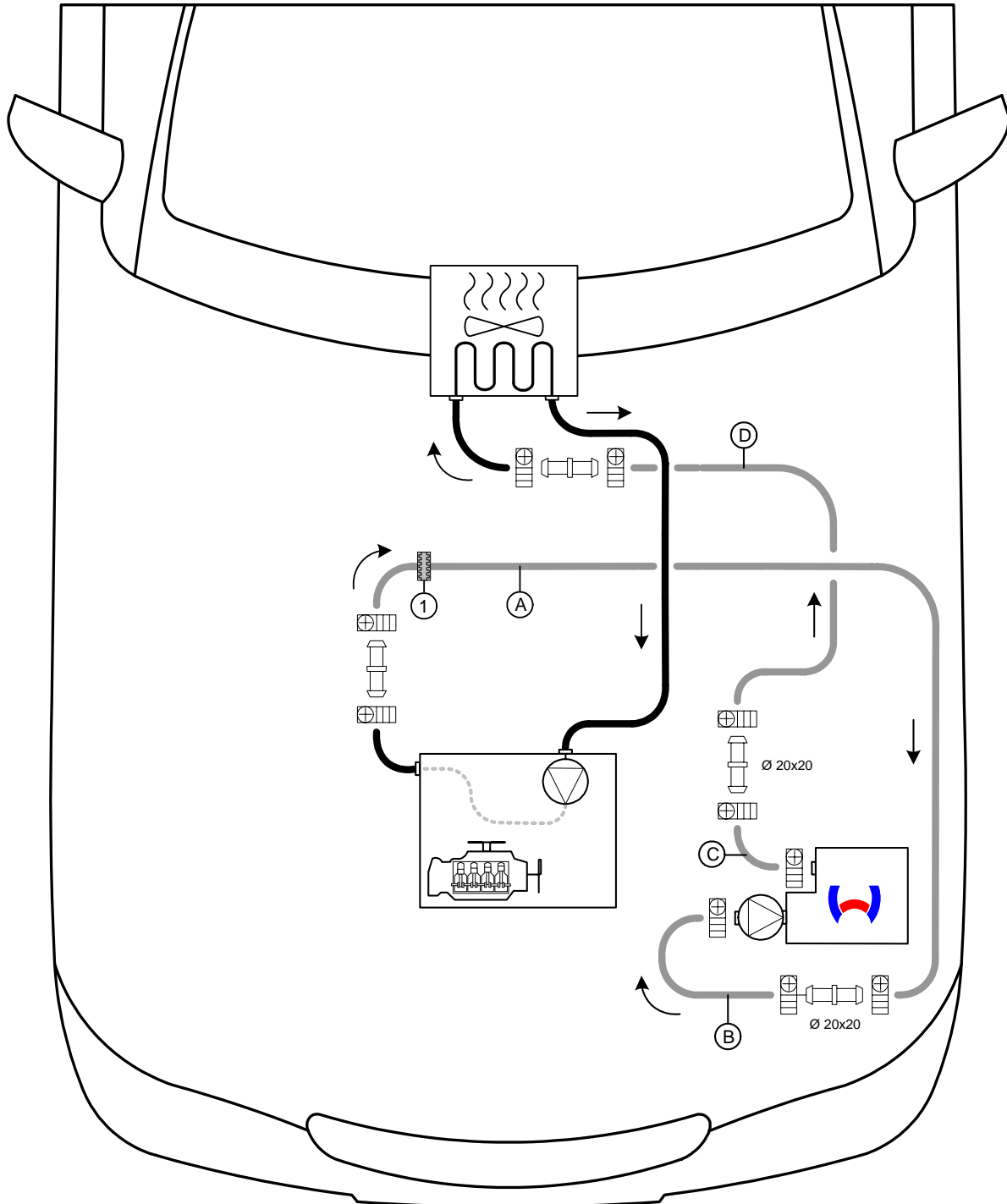

Auslaufendes Kühlmittel ist mit geeignetem Behälter aufzufangen!

Wasserschläuche knickfrei verlegen! Wenn nicht anders beschrieben, erfolgt die Befestigung mit Kabelbindern! Schlauch- und Federbandschellen so positionieren, dass kein anderer Schlauch beschädigt werden kann! Die Einbindung erfolgt „Inline“ gemäß nachfolgendem Schema:



Schema  
Wasserver-  
legung

Alle nicht bezeichneten Verbindungsrohre = Ø 17x20!

Alle Schlauchschellen  = Ø 20-27mm! 1 = Profilgummi  sw



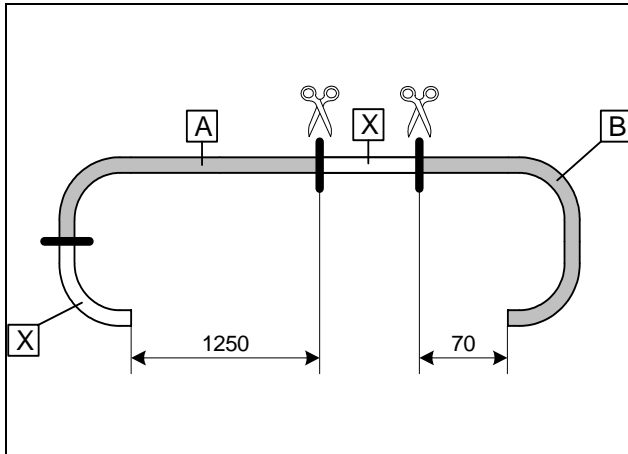

a = 1250mm  
b = 70mm

Abschnitt X entsorgen

Wasser-  
schläuche  
ablängen

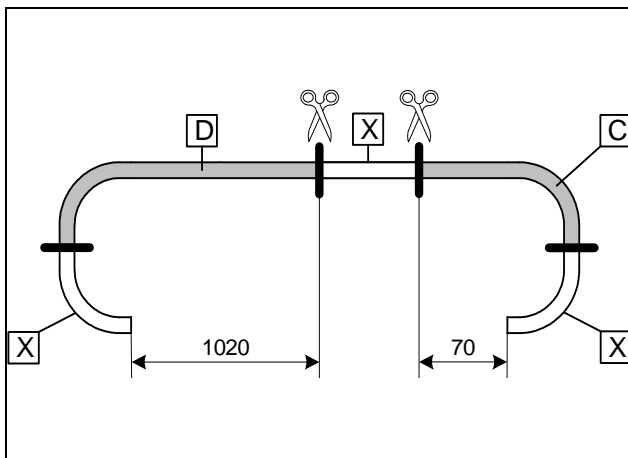

d = 1020mm  
c = 70mm

Abschnitt X entsorgen

Wasser-  
schläuche  
ablängen

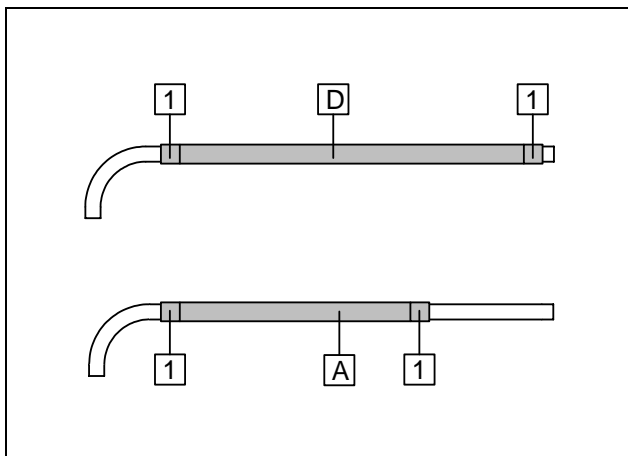

Flechtschutzschläuche auf Schlauch A und D aufschieben und ablängen. Schrumpfschläuche zuschneiden.



1 Schrumpfschlauch 50mm [4x]

Wasser-  
schläuche  
vorberei-  
ten

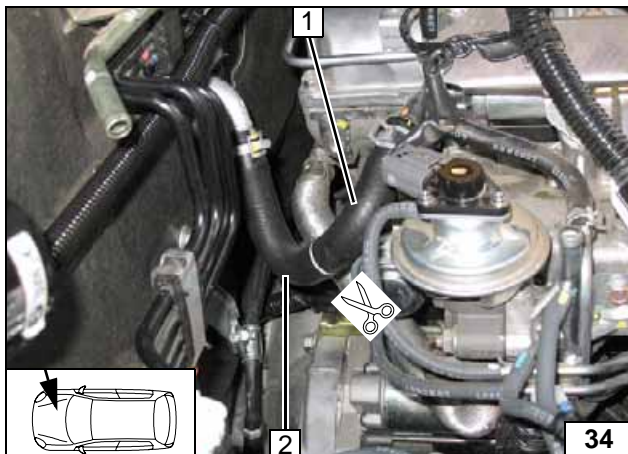

- 1 Fahrzeugeigener Schlauch vom Motorausgang
- 2 Fahrzeugeigener Schlauch zum Wärmetauschereingang

Trennstelle

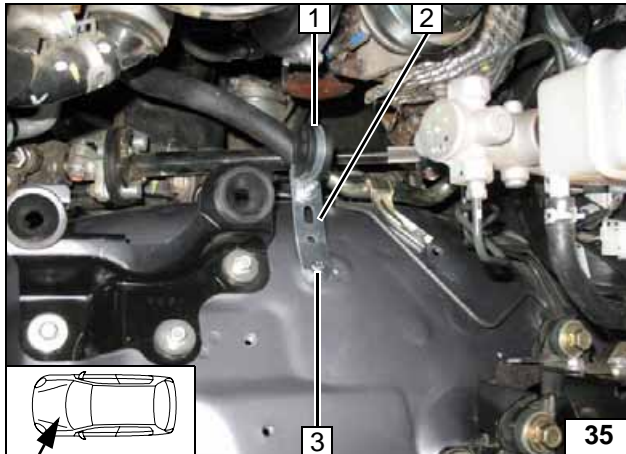
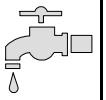

Auf ausreichenden Abstand zu benachbarten Bauteilen achten!  
Lochband **2** gemäß Abbildung um ca. 15° abwinkeln!

- 1 Schraube M6x20, gummierte Rohrschelle, Bundmutter
- 3 Schraube M6x20, Federring an Gewindebohrung

**Lochband montieren**

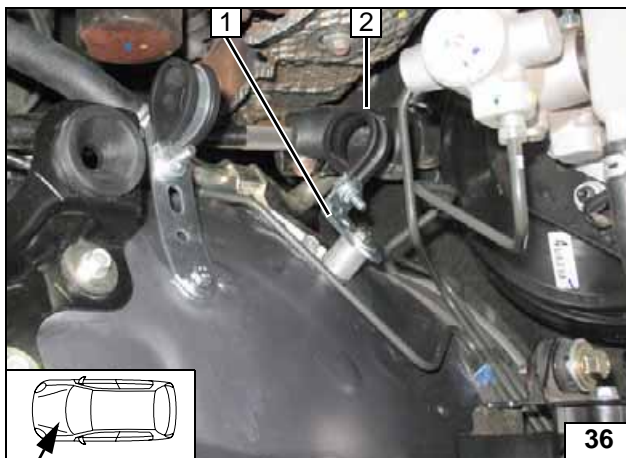

- 1 Schraube M6x40, Karosseriescheibe, Winkel, Distanzscheibe 20mm, Bundmutter an vorhandene Bohrung
- 2 Schraube M6x20, gummierte Rohrschelle, Bundmutter

**Winkel montieren**

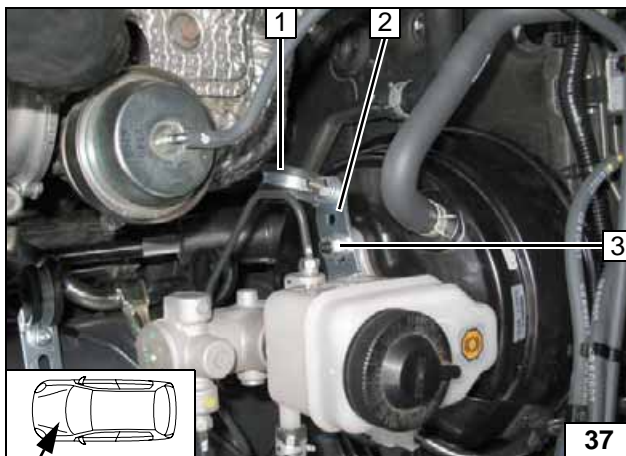

Lochband **2** gemäß Schablone ablängen und um ca. 20° abwinkeln!

- 1 Schraube M6x20, gummierte Rohrschelle, Bundmutter
- 3 Fahrzeugeigene Mutter

**Lochband montieren**

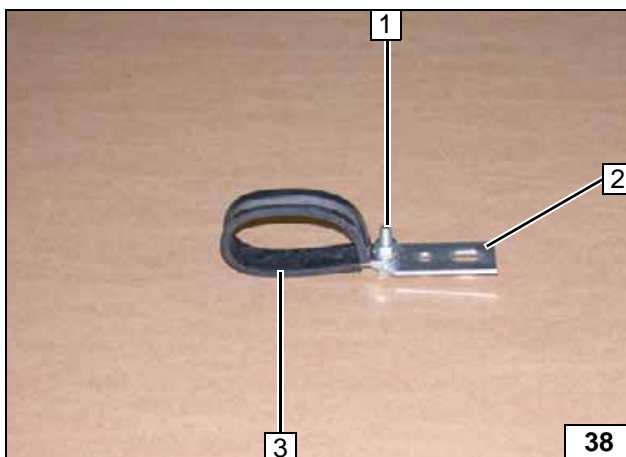

Lochband **2** gemäß Schablone ablängen und Rohrschelle **3** formen

- 1 Schraube M6x20, Bundmutter

**Lochband vorbereiten**



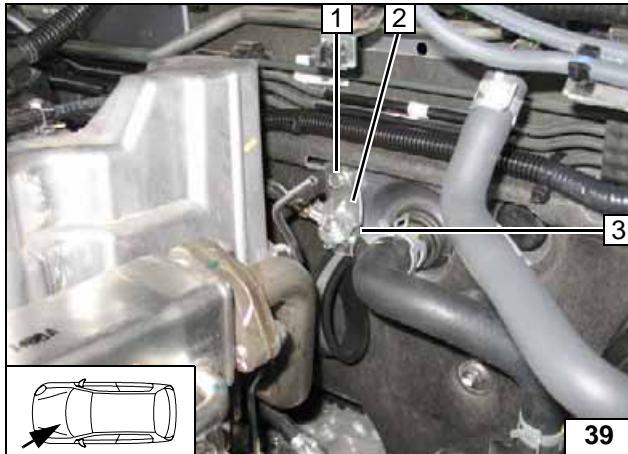

Lochband 3 hinter Halter 2 mit Schraube 1 montieren.



Lochband mit gummierter Rohrschelle montieren

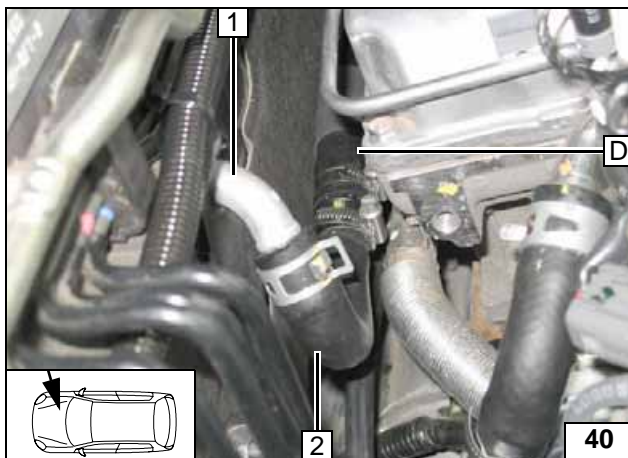

Fahrzeugeigenen Schlauch 2 vom Wärmetauschereingang 1 abziehen, mit Seite Schnittstelle und fahrzeugeigener Federbandschelle befestigen!



Anschluss am Wärmetauscher

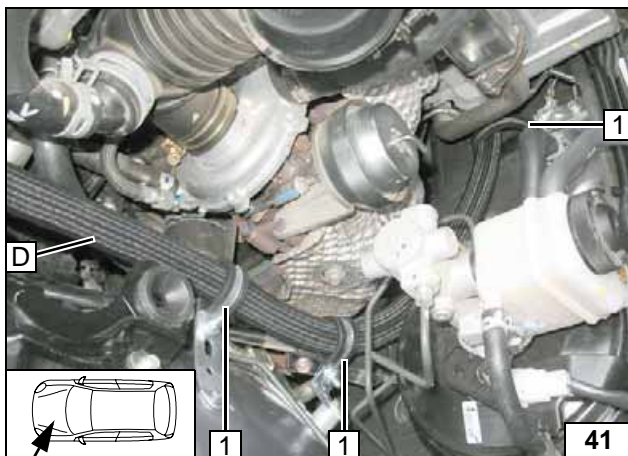

Wasserschlauch D durch gummierte Rohrschellen 1 [3x] zum Einbauort Heizgerät verlegen.



Verlegung im Motorraum

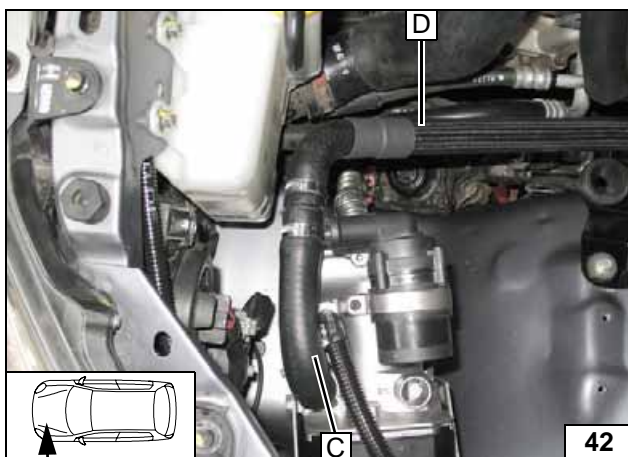

Anschluss am Heizgerät

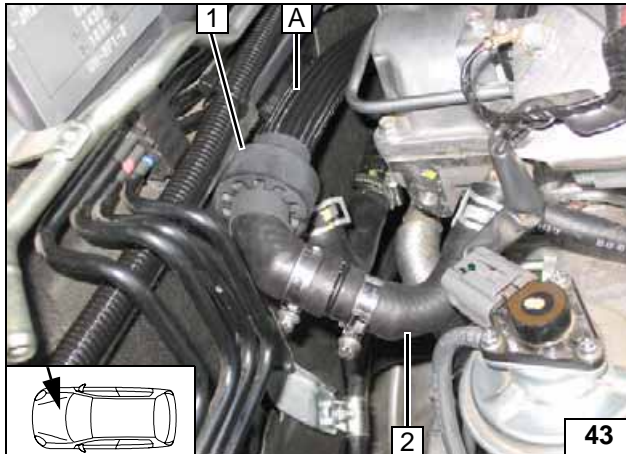
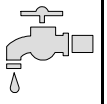

- 1 Profilgummi sw ausrichten
- 2 Fahrzeugeigener Schlauch



**Anschluss am Motor-  
ausgang**

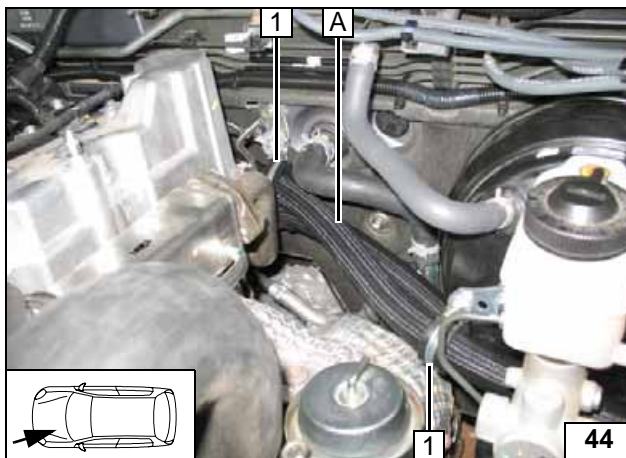

Wasserschlauch A durch gummierte Rohr-  
schellen 1 [2x] verlegen



**Verlegung  
im Motor-  
raum**

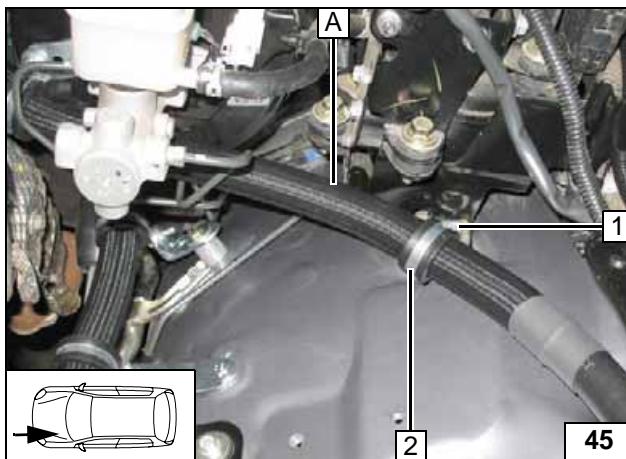

Wasserschlauch A durch gummierte Rohr-  
schelle 2 zum Einbauort Heizgerät verlegen

- 1 Fahrzeugeigene Schraube



**Verlegung  
im Motor-  
raum**

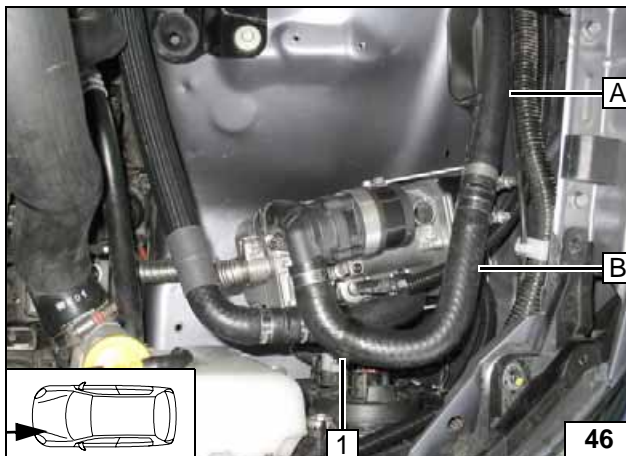

Wasserschläuche vor dem Verbinden mit  
Kühlmittel befüllen!

- 1 Abstandshalter



**Anschluss  
am Heizge-  
rät**

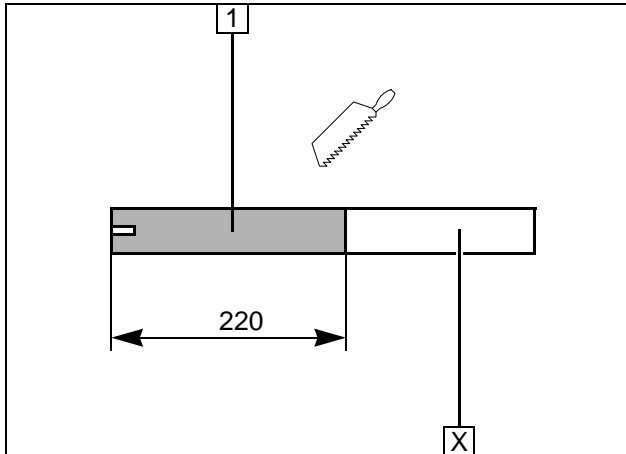

## Brennluft

- 1 Brennluftleitung  
220 = mm

Abschnitt X entsorgen

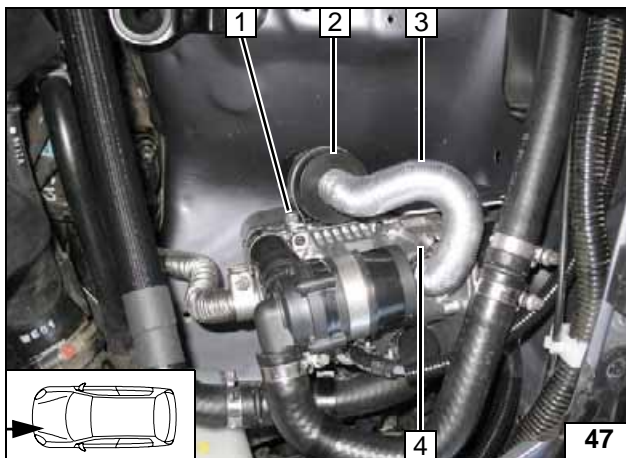

- 1 Ejotschraube, Schelle 52mm  
2 Brennluftansaugchalldämpfer  
3 Brennluftansaugleitung  
4 Schlauchschelle Ø 27mm



Ansaugleitung und  
Schalldämpfer  
montieren

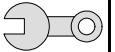

## Abschließende Arbeiten

### ACHTUNG!

Demontierte Teile in umgekehrter Reihenfolge montieren.

Alle Schlauchleitungen, Schellen, sowie alle elektrischen Anschlüsse auf festen Sitz prüfen.

Alle losen Leitungen mit Kabelbinder sichern.

Nur vom Fahrzeughersteller freigegebenes Kühlmittel verwenden!

Heizgerätekompontenten mit Korrosionsschutzwachs (Tectyl 100K, Bestell- Nr. 111329) einsprühen.

- Batterie anschließen
- Kühlmittelkreislauf nach Angaben des Fahrzeug-Herstellers befüllen und entlüften
- Vorwahluhr einstellen
- Einstellungen der manuellen Klimaanlage gemäß „Bedienungshinweise für den Endkunden“ vornehmen
- Funktion der Standheizung prüfen, siehe Betriebsanweisung / Einbauanweisung
- Aufklebeschild „Standheizung vor dem Tanken abschalten“ an der B-Säule links anbringen



Webasto AG  
Postfach 80 - 82132 Stockdorf  
Hotline 01805 / 932278 - Hotfax 0395 / 5592-353  
<http://www.webasto.de>

## Bedienungshinweise für den Endkunden



Bitte Seite entnehmen und der Fahrzeug- Bedienungsanleitung beifügen!



### Hinweis:

Wir empfehlen die Heizzeit auf die Fahrzeit abzustimmen.

Heizzeit = Fahrzeit

### Beispiel:

Bei einer Fahrzeit von ca. 20min (einfache Strecke) empfehlen wir eine Einschaltdauer von 20min nicht zu überschreiten.

Wurde zum Heizgerät die Option Sommer-/Winterschalter eingebaut, ist dieser entsprechend der Jahreszeit zu schalten. Das Heizgerät wird dann auf der Stellung Winter  heizen und auf der Stellung Sommer  nur das Fahrzeuggebläse zum Belüften des Fahrzeuginnenraumes einschalten.

Vor Abstellen des Fahrzeugs sind folgende Einstellungen vorzunehmen:

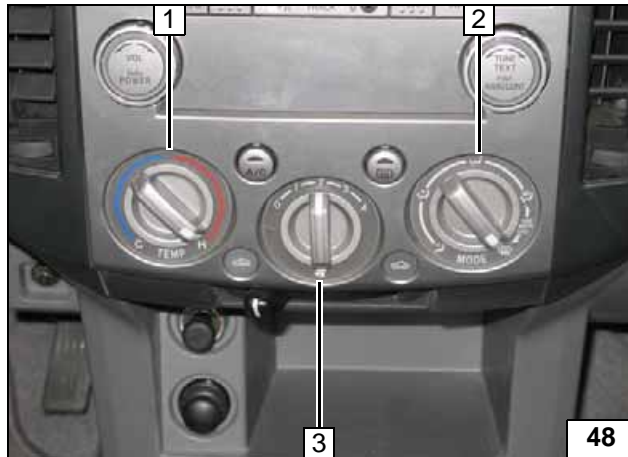

- 1 Temperatur auf „max.“
- 2 Luftaustritt auf Frontscheibe
- 3 Gebläse auf Stufe „1“ evtl. „2“

Für Fahrzeuge mit manueller Klimaautomatik



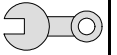

## Schablone Lochband

