

Wasser-Heizgerät

Zusatzheizung *Thermo Top C* e1 00 0002

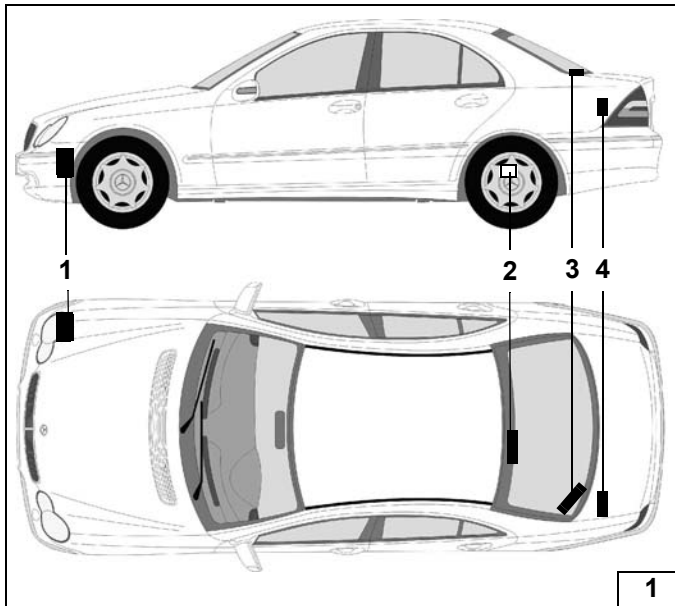

Einbauanleitung

Mercedes Benz W203 (C Klasse)

Benzin und Diesel

ab Modelljahr 02

Nur für Linkslenker
Nicht bei AMG Optik

Legende zu Bild 1:

- 1 Heizgerät Thermo Top C
- 2 Dosierpumpe
- 3 Option Antenne
- 4 Option Empfänger



Achtung! Warnung vor Gefahr:

Das unsachgemäße Einbauen oder Reparieren von Webasto Heizsystemen kann Feuer verursachen oder zum Austritt von tödlichem Kohlenmonoxid führen. Dadurch können schwere oder tödliche Verletzungen hervorgerufen werden.

Für den Einbau und die Reparatur von Webasto Heiz- und Kühlsystemen bedarf es eines speziellen Firmentrainings, technischer Dokumentation, Spezialwerkzeuge und eine Spezialausrüstung.

Versuchen Sie **NIEMALS**, Webasto Heiz- oder Kühlsysteme einzubauen oder zu reparieren, wenn Sie das Firmentraining nicht erfolgreich abgeschlossen und dabei die notwendigen technischen Fähigkeiten erworben haben und die für einen sachgerechten Einbau und Reparatur nötigen technischen Dokumentationen, Werkzeuge und Ausrüstungen nicht zur Verfügung stehen.

Befolgen Sie **IMMER** alle Webasto Einbau- und Reparaturanleitungen, und beachten Sie alle Warnhinweise.

Webasto übernimmt keine Haftung für Mängel und Schäden, die auf einen Einbau durch ungeschultes Personal zurückzuführen sind.

Inhaltsverzeichnis

Gültigkeit	2
Heizgerät / Vorwort /Spezialwerkzeug	3
Erläuterungen zum Dokument	4
Vorarbeiten / Einbauort	5
Schema Elektrik	6
Fernbedienung Telestart und Thermo-Call	7
Heizgerätmontage	8
Dosierpumpe vormontieren und montieren	9
Brennstoffentnahme / Brennstoffleitungen	10
Brennstoffleitungen / Anschluß am Heizgerät	11
Schema Wasser	12
Verschlauchung 230 Kompressor	13
Verschlauchung 220CDI/320 CDI	14
Abschließende Arbeiten	15
Bedienungshinweise für den Endkunden	16

Gültigkeit

Hersteller	Handelsbezeichnung	Typ	EG-BE-Nr. / ABE
Daimler Chrysler	Mercedes Benz C-Klasse	W 203	e1*98 / 14*0139 bis * 0159

Motortyp	Motorart	Leistung in kW	Hubraum in cm ³
C 180	Benzin	95	1998
C 180 K	Benzin	105	1796
C 200	Benzin	120	1998
C 200 K	Benzin	120	1796
C 230 K	Benzin	145	2295
C 240	Benzin	125	2597
C 320	Benzin	160	3199
C 350	Benzin	200	3498
C 200 CDI	Diesel	85	2148
C 220 CDI	Diesel	105	2148
C 270 CDI	Diesel	125	2685
C 320 CDI	Diesel	165	2487

**Fahrzeugtypen, Motortypen und Ausstattungsvarianten, die nicht in dieser Einbauanleitung aufgeführt sind, wurden nicht geprüft.
Ein Einbau nach dieser Einbauanleitung kann aber möglich sein.**

Heizgerät / Lieferumfang

Menge	Bezeichnung	Bestell-Nr.
1	Lieferumfang Wasserheizgerät <i>Thermo Top C-B</i> W 203 Limousine/Kombi bis MJ.03	9011466A
1	Lieferumfang Wasserheizgerät <i>Thermo Top C-D</i> W 203 Limousine/Kombi bis MJ.03	9011465A
1	Lieferumfang Wasserheizgerät <i>Thermo Top C-B</i> W203 Sportcoupé bis Mj.03	9011468A
1	Lieferumfang Wasserheizgerät <i>Thermo Top C-D</i> W203 Sportcoupé bis Mj.03	9011467A
1	Lieferumfang Wasserheizgerät <i>Thermo Top C-B</i> W 203 Limousine/Kombi ab MJ.04	9010977A
1	Lieferumfang Wasserheizgerät <i>Thermo Top C-D</i> W 203 Limousine/Kombi ab MJ.04	9010976A
1	Lieferumfang Wasserheizgerät <i>Thermo Top C-B</i> W203 Sportcoupé ab Mj.04	9011508A
1	Lieferumfang Wasserheizgerät <i>Thermo Top C-D</i> W203 Sportcoupé ab Mj.04	9011509A

Optional:

Telestart: 9011461A

Thermo-Call: 9001132B (nur in Verbindung mit Y-Adapter Id.Nr. 9010325B
und Telestart Id.Nr. 9011461A)

Die Basis-Lieferumfänge können zu den Optionen Telestart und Thermo Call auch, wie werksseitig, mit einer Direktstarttaste in der Mittelkonsole aufgerüstet werden.

Die erforderlichen Teile Tastschalter, Mittelkonsole und Kabelbaum UBF - OBF sind je nach Fahrzeugausstattung direkt bei DaimlerChrysler zu beziehen und nach Herstellervorschrift zu montieren.

Vorwort

Diese Einbauanleitung gilt für die Fahrzeuge Mercedes W203 mit Benzin/Diesel-Motor - Gültigkeit siehe Seite 2 - ab Modelljahr 2002 und später, wenn technische Änderungen am Fahrzeug den Einbau nicht beeinflussen, unter Ausschluss jeglicher Haftungsansprüche.

Spezialwerkzeug

- Drehmomentschlüssel für 2,0 - 10 Nm
- Abklemmzangen

Erläuterungen zum Dokument

Um Ihnen einen schnellen Überblick über die einzelnen Arbeitsschritte zu geben, finden Sie eine Kennzeichnung an der Außenkante oben rechts auf der jeweiligen Seite.

Mechanische Arbeiten

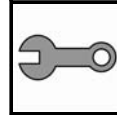

Elektrische Einbindung



Wassereinbindung



Kraftstoffeinbindung

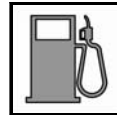

Abgasanlage



Brennluft

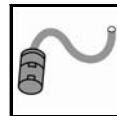

Auf Besonderheiten wird durch folgende Symbole hingewiesen:



besondere Gefahr von Verletzungen oder tödlichen Unfällen



besondere Gefahr der Beschädigung von Bauteilen



besondere Brand- und Explosionsgefahr



Verweis auf allgemeine Einbauanweisung der Webasto Komponente bzw. auf fahrzeugspezifische Unterlagen des Herstellers



Hinweis auf eine technische Besonderheit

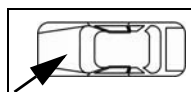
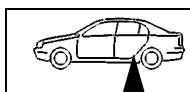

Der Pfeil im Fahrzeugpiktogramm zeigt die Position am Fahrzeug und die Blickrichtung

**Achtung!**

- Innenraumfilter im Motorraum ausbauen.
- Batterie abklemmen und ausbauen.
- Batteriegrundplatte ausbauen.
- Druck im Kühlsystem ablassen.
- Fabriknummer vom Typschild Original auf das Typschild Duplikat übertragen.
- Die nicht zutreffende Jahreszahl auf dem Duplikatschild entfernen.
- Duplikatschild (Typschild) an geeigneter Stelle sichtbar anbringen.
- Tankdeckel öffnen, Tank belüften.
- Tankdeckel wieder schließen.
- Rechtes Vorderrad abbauen.
- Radhausverkleidung vorn rechts ausbauen.
- Abdeckleiste der Abschleppvorrichtung am Stoßfänger rechts vorn abbauen.
- Unterfahrschutz vorn und auf der rechten Fahrzeugseite ausbauen.
- Schwellerleiste auf der Beifahrerseite vorn und auf der Fahrerseite vorn und hinten abbauen.
- A-Säulenverkleidung im Fußraum der Fahrer- und Beifahrerseite ausbauen.
- Untere Armaturenbrettverkleidung auf der Beifahrerseite ausbauen, auf der Fahrerseite lösen.
- Abdeckung des Sicherungskastens am Armaturenbrett auf der Fahrerseite abbauen.
- Gaspedal ausbauen.
- Bodenteppiche auf der Fahrer und Beifahrerseite vorn entfernen.
- Luftkanäle der Rücksitzheizung im Fußraum der Fahrer und Beifahrerseite entfernen.
- Bodenmatte Kofferraum ausbauen.
- Abdeckplatte des Kabelkanals hinter Rücksitzbank abbauen.
- Seitliche Kofferraumverkleidung auf der Fahrerseite entfernen.
- Sicherungs- und Relaiskasten (SAM) im Kofferraum lösen.
- Antennenkabel vom Kabelbaum entfernen (wird nicht benötigt) und entsorgen.

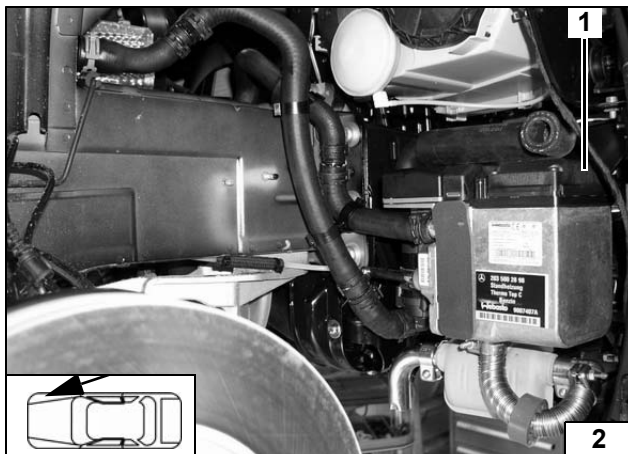
Vor-
arbeiten

(1) Heizgerät

Einbauort
Heizgerät



Die Verlegung erfolgt gemäß den allgemein üblichen Regeln der Technik. Wenn nicht anders beschrieben, erfolgt die Befestigung mit Kabelbindern an fahrzeugeigenen Leitungen und Kabelbäumen. Scharfe Kanten sind mit Scheuerschutz zu versehen!

Einbindung Elektrik

Massepunkt vorn

- (1) Massepunkt
- (2) Massekabel

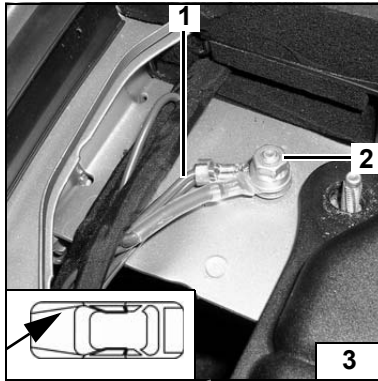

Kabelbaumdurchführung vorn

- (1) Kabelbaum zum Heizgerät
- (2) Kabeldurchführung

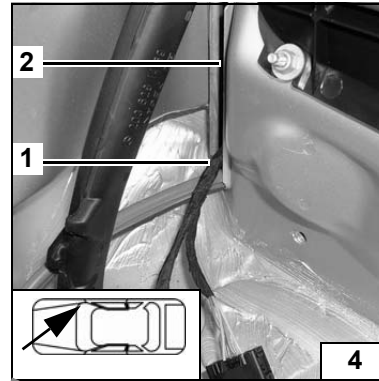

Anschluß an Steuergerät SAM am Sicherungs- und Relaismodul hinten

- (1) Sicherungs-Relaismodul
- (2) Steckplatz am Steuergerät SAM (blau)

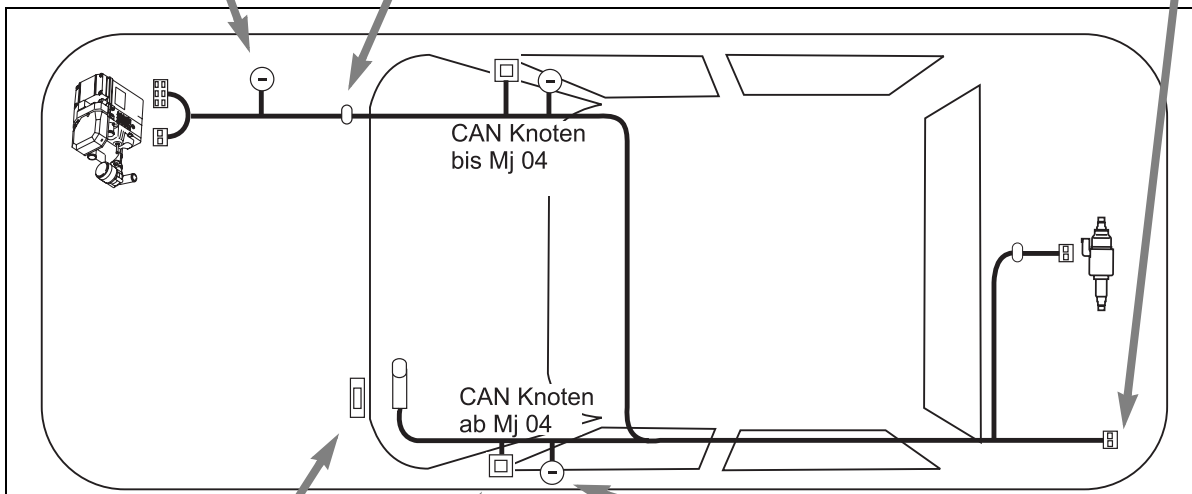
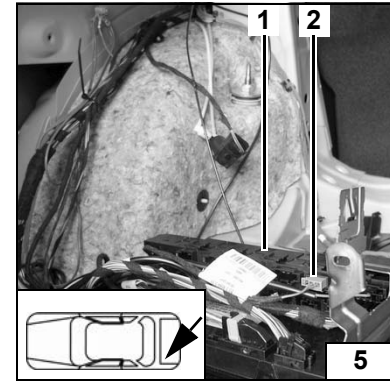

Schema Elektrik

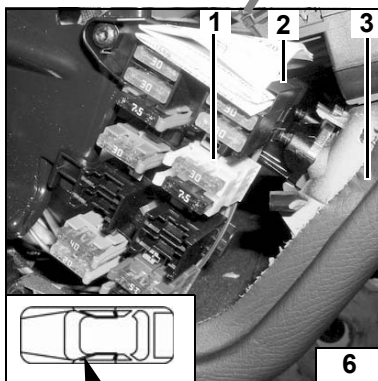

Sicherungshalter

- (1) Sicherungshalter (an Steckplatz gelb)
- (2) Sicherungsträger
- (3) Armaturenbrett

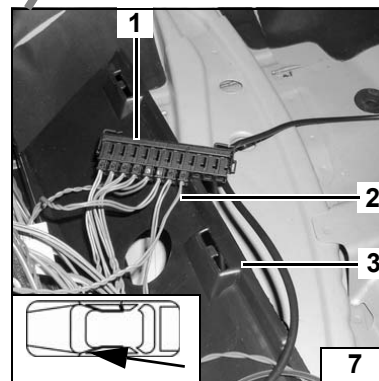

CAN-Bus Einbindung

- (1) CAN-Steckerleiste
- (2) Kabelbaum CAN
- (3) Kabelkanal Schweller

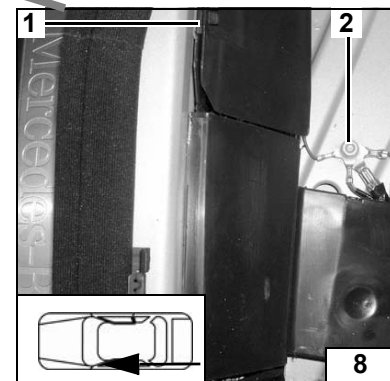

Massepunkt links

- (1) Kabelkanal Schweller
- (3) Massepunkt



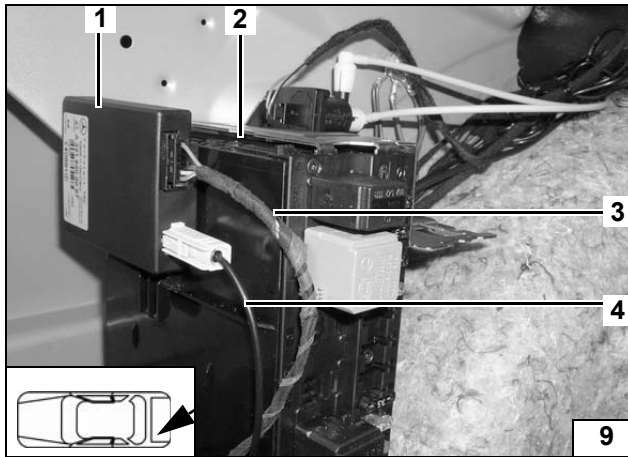

Option Telestart

Telestart-Empfänger auf Halteschiene am Sicherungs- und Relaiskasten aufschieben.

- (1) Telestart Empfänger
- (2) Sicherungs- und Relaiskasten
- (3) Kabelbaum Telestart
- (4) Antennenkabel



Telestart
T90

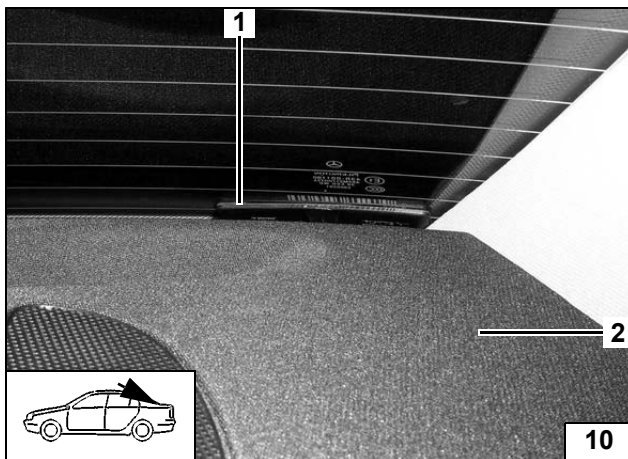

- (1) Telestart Klebeantenne
- (2) Heckablage

Klebean-
tanne mon-
tieren

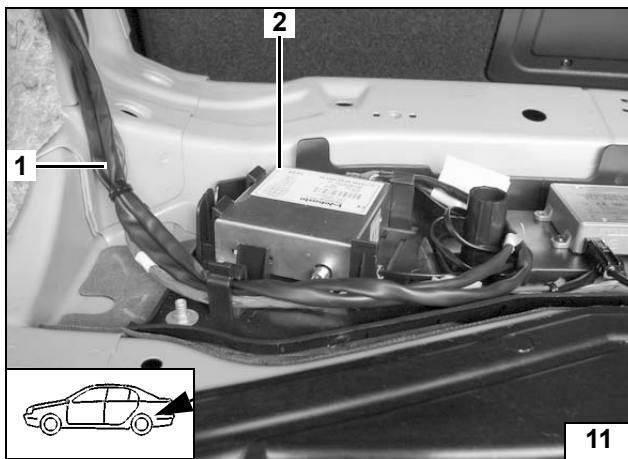

Option Thermo Call

Kabelbaum Thermo Call mit Y-Adapter und Telestart-Kabelbaum verbinden und in Telestart Empfänger einstecken

- (1) Kabelbaum Thermo Call
- (2) Gehäuse Thermo-Call



Thermo
Call TC 1.1

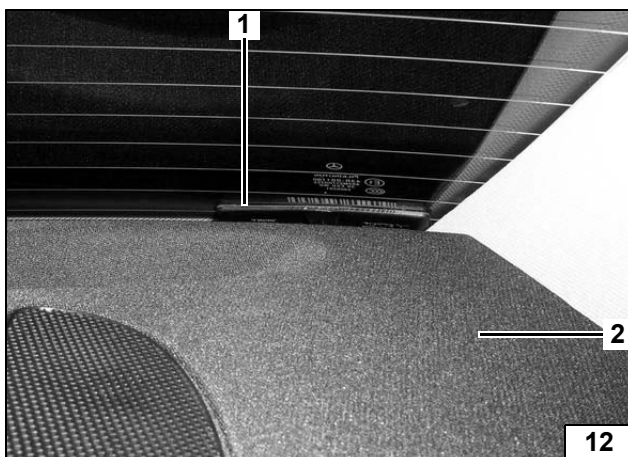

- (1) Thermo-Call Klebeantenne
- (2) Heckablage



Klebean-
tanne mon-
tieren

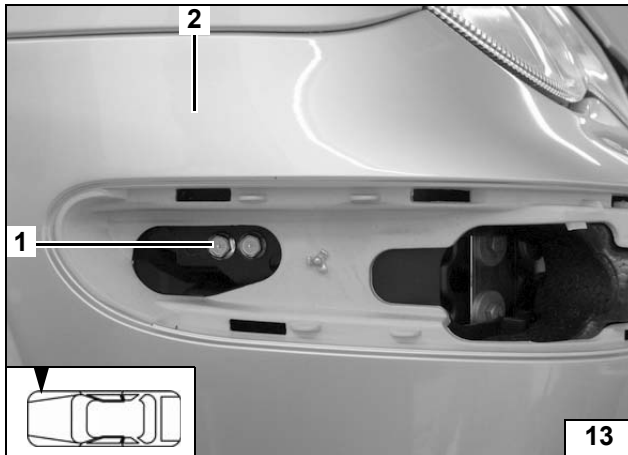

Heizgeräthalter mit Sperrkantschrauben am Frontrahmen befestigen.

- (1) Sperrkantschraube M6x16 [2x]
- (2) Frontschürze



Heizgerät montieren

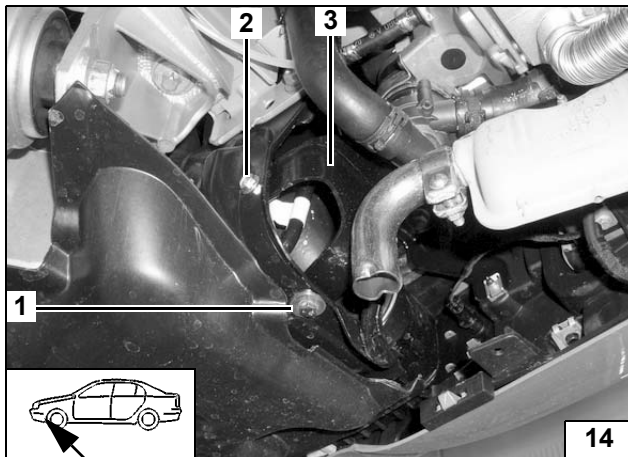

Heizgeräthalter mit zwei Sperrkantschrauben befestigen

- (1) Sperrkantschraube M6x16 mit Karosserie-scheibe
- (2) Sperrkantschraube M6x16
- (3) Heizgeräthalter



Heizgerät montieren



VORSICHT!

Tankdeckelverschluß des Fahrzeugs öffnen, Tank belüften und Tankverschluß wieder schließen!

Auslaufenden Kraftstoff mit geeignetem Behälter auffangen!

Brennstoffleitung so verlegen, dass sie gegen Steinschlag geschützt ist!
An scharfen Kanten Brennstoffleitung mit Scheuerschutz versehen!

Brennstoffeinbindung

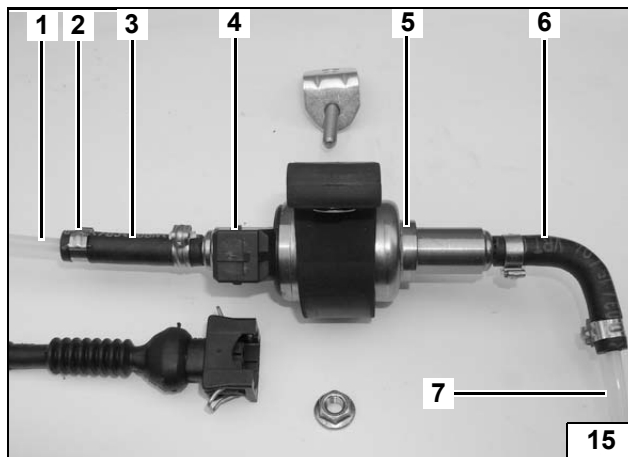

- (1) Mecnyl-Brennstoffleitung zum Hzg. (Druckseite)
- (2) Cailleau-Schelle [4x]
- (3) Schlauchstück gerade
- (4) Anschluß Dosierpumpenkabelbaum
- (5) Dosierpumpe
- (6) Formschlauch 90°
- (7) Mecnyl-Brennstoffleitung zum Tank (Saugseite) abgelängt auf 900mm



Dosierpumpe vormontieren

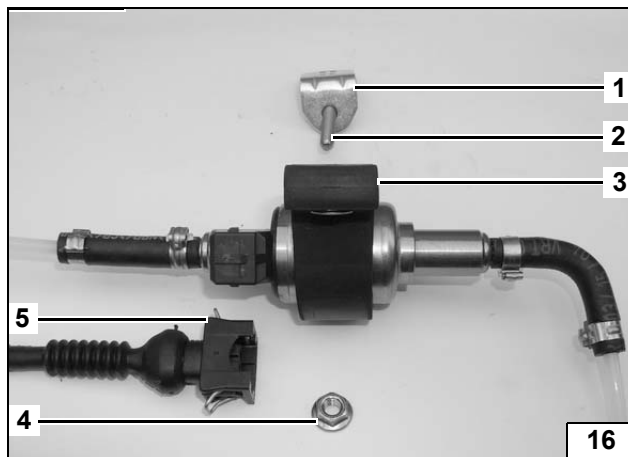

- (1) Winkel
- (2) Schraube M6x30
- (3) Halter Dosierpumpe
- (4) Bundmutter M6
- (5) Kabelbaum Dosierpumpe



Dosierpumpe vormontieren

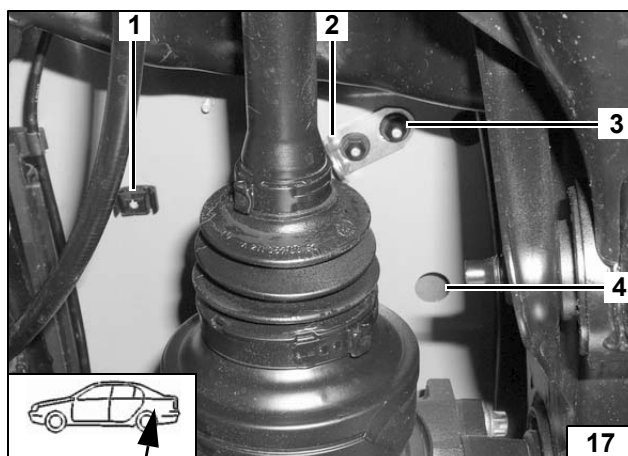

Einbauort links über Hinterachse!
Zwei Halter für Brennstoffleitung auf fahrzeugeigene Stehbolzen hinter Hinterachsträger rechts und links von Differentialgehäuse aufschrauben.

Winkel auf fahrzeugeigenen Stehbolzen mit Kunststoffmutter montieren.
Fahrzeugeigene Tülle entfernen.

- (1) Leitungshalter [2x]
- (2) Winkel
- (3) Kunststoffmutter [2x]
- (4) Bohrung Tülle



Einbauort Dosierpumpe vorbereiten

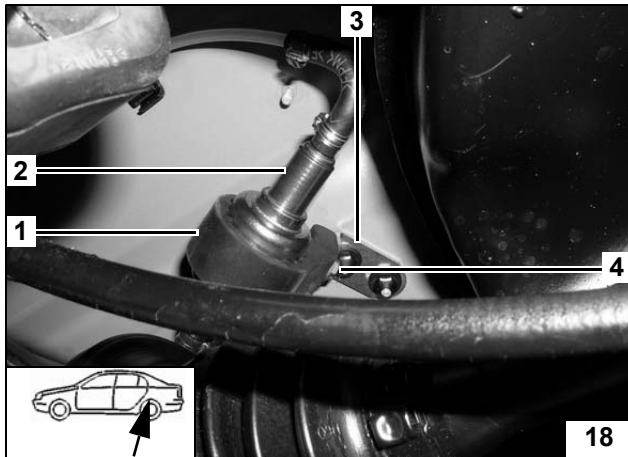

Einbaulage Dosierpumpe beachten, siehe "Einbauanweisung"!
Vormontierte Dosierpumpe mit Schraube M6x25 und Bundmutter am Winkel befestigen

- (1) Dosierpumpenhalter
- (2) Dosierpumpe
- (3) Winkel
- (4) Schraube M6x25



Dosierpumpe montieren

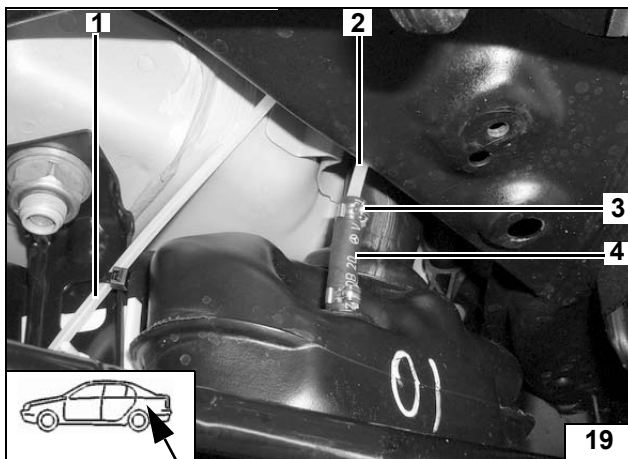

Nippel an Kraftstoffentnehmer des Kraftstoffbehälters mit Trennmesser abschneiden. Schlauchstück auf Kraftstoffentnehmer aufstecken und mit Cailleau-Schelle befestigen. Vormontierte Brennstoffleitung zum Dosierpumpeneingang in Schlauchstück des Tankentnehmers einsetzen und mit Cailleau-Schelle befestigen. Mecanyl-Brennstoffleitung in die vormontierten Leitungshalter einclippen.

- (1) Brennstoffleitung zum Heizgerät
- (2) Abgelängte Mecanylleitung zur Dosierpumpe
- (3) Cailleau-Schelle [2x]
- (4) Schlauchstück



Brennstoffentnahme

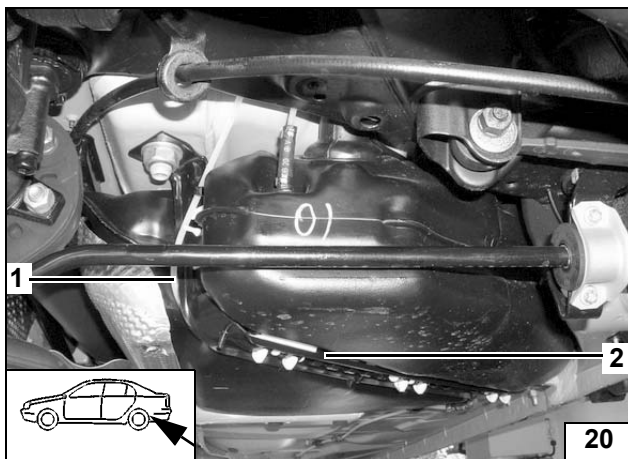

Mecanyl-Brennstoffleitung entlang des Tankbands verlegen und mit Kabelbinder befestigen.

- (1) Mecanyl-Brennstoffleitung zum Heizgerät
- (2) Tankbefestigungsband



Leitungen verlegen

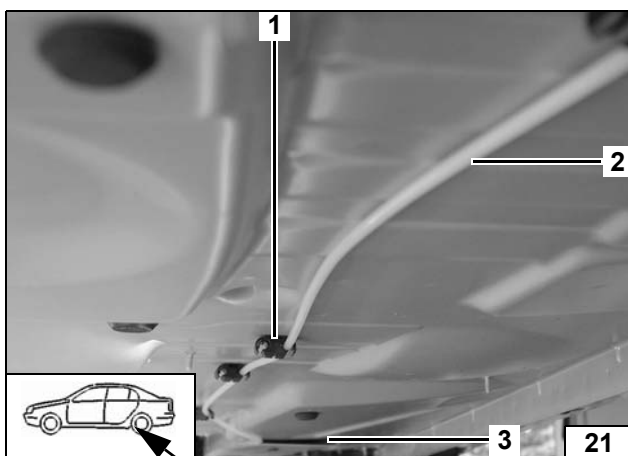

Halter für Brennstoffleitungen auf vorhandene Stehbolzen aufschrauben. Mecanyl-Brennstoffleitung in Halter einclippen und nach vorn in die Öffnung des Längsträgers verlegen.

- (1) Halter für Brennstoffleitungen [4x]
- (2) Mecanyl-Brennstoffleitung
- (3) Öffnung Längsträger



Brennstoffleitung am Unterboden verlegen und befestigen

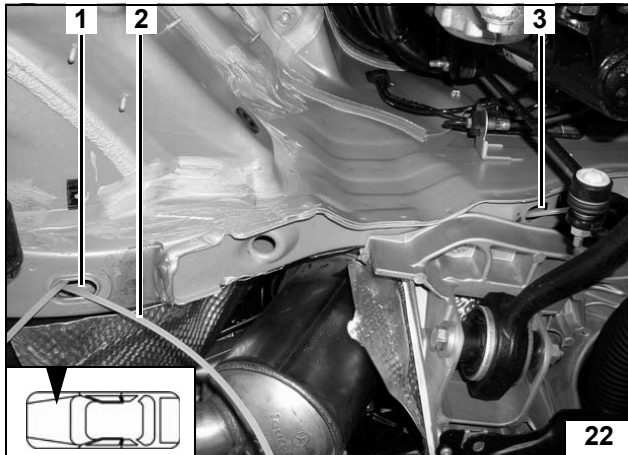

Beide ovalen Gummitüllen im Längsträger entfernen, Mecanyl-Brennstoffleitung an hinterer Öffnung herausführen und durchziehen. Anschließend wieder in hintere Öffnung einführen, nach vorne durchschieben und an vorderer Tüllenöffnung herausführen.

- (1) Hintere Tüllenöffnung
- (2) Mecanyl-Brennstoffleitung
- (3) Vordere Tüllenöffnung



Leitungen verlegen

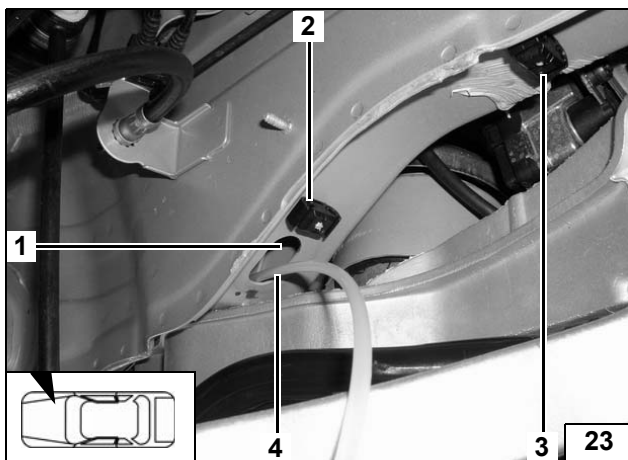

Hintere Tülle wieder einsetzen, vordere Tülle mit Bohrung d= 5mm versehen, auf Mecanyl-Brennstoffleitung aufziehen und wieder einsetzen.

Schlauchhalter auf vorhandene Stehbolzen aufschrauben.

Mecanyl-Brennstoffleitung in Schlauchhalter einclippen.

- (1) Vordere Tüllenöffnung Längsträger
- (2) Schlauchhalter [2x]
- (3) Schlauchhalter
- (4) Mecanyl-Brennstoffleitung

Brennstoffleitung verlegen

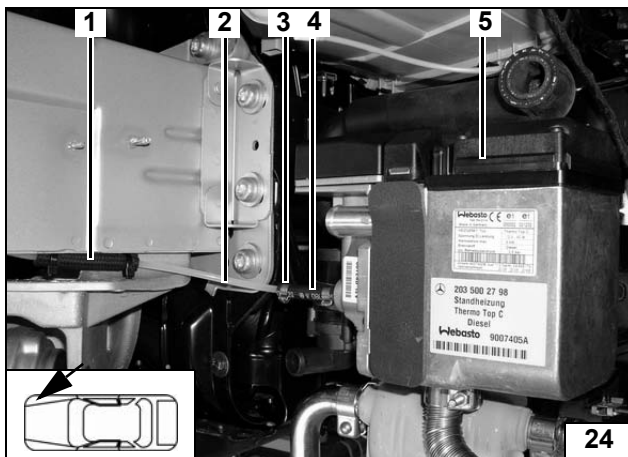

Mecanyl-Brennstoffleitung am Heizgerät ab-längen und anschließen. Scheuerschutzschlauch anbringen und mit Kabelbindern befestigen.

- (1) Scheuerschutzschlauch
- (2) Mecanyl- Brennstoffleitung
- (3) Cailleau-Schelle [2x]
- (4) Schlauchstück
- (5) Heizgerät



Brennstoff am Heizgerät

**ACHTUNG!**

Alle Schlauchschellen mit 2,0 + 0,5 Nm festziehen!
 Auslaufendes Kühlwasser ist mit geeignetem Behälter aufzufangen!
 Wasserschläuche knickfrei und scheuerfrei verlegen!
 Schlauchschellen so positionieren, dass kein anderer Schlauch beschädigt werden kann!
 Die Einbindung erfolgt „Inline“ gemäß nachfolgendem Schema:

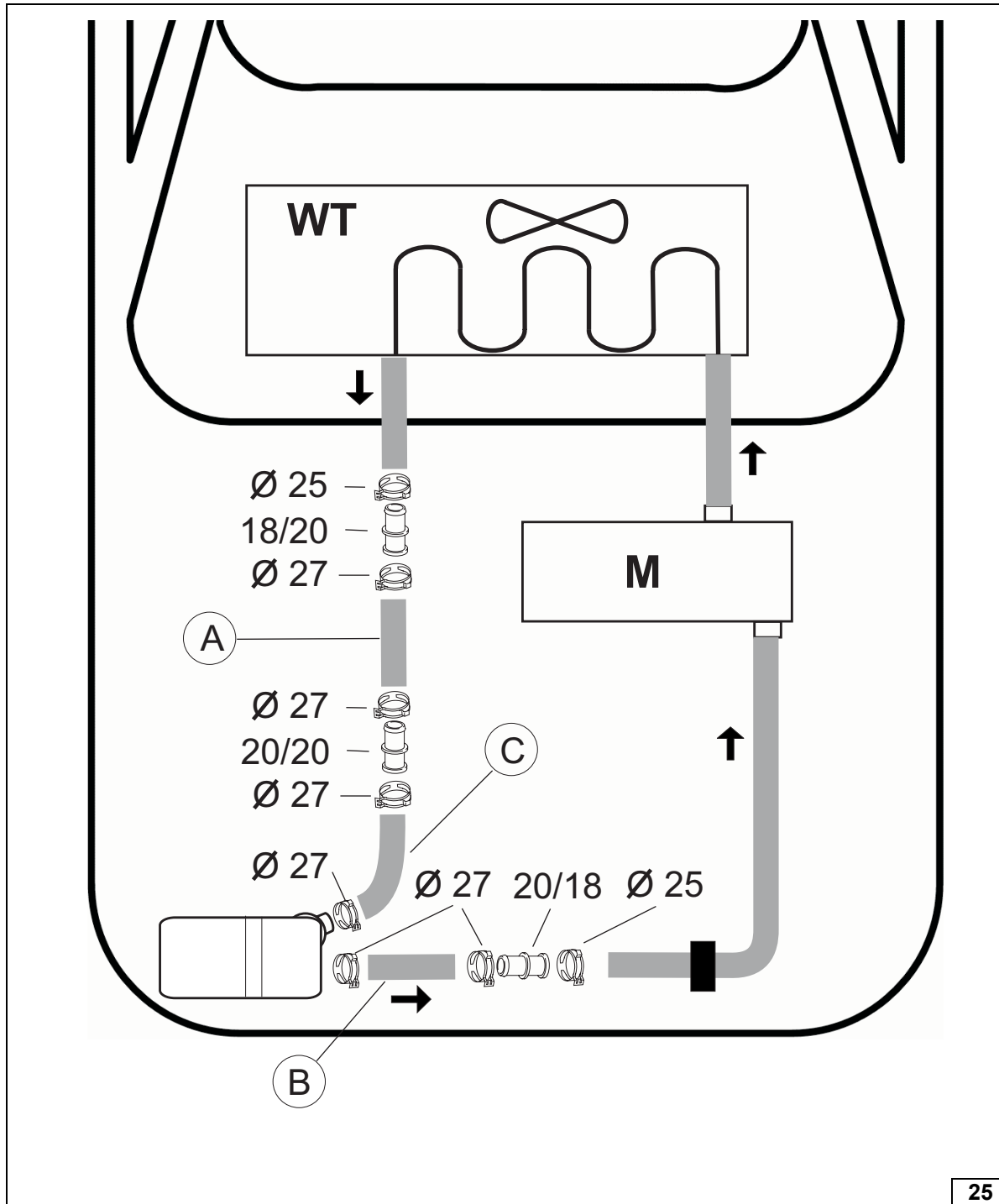

Schema
 Wasser
 (Dargestellt an
 Verschlauchung
 230K)
 ohne Rest-
 wärme-
 pumpe

Bei Fahrzeugen mit Restwärmepumpe kann die Schlauchverlegung im Motorbereich geringfügig abweichen!



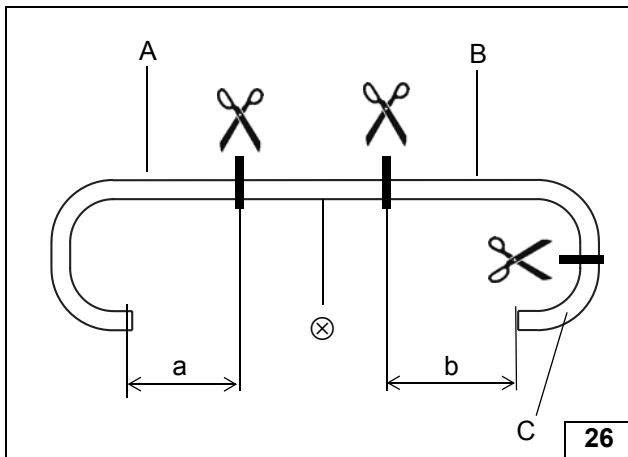

a = 210mm
b = 70mm
c = 90° Bogen (Rest)

Abschnitt ⊗ entsorgen



Wasserschläuche ablängen

(230K ohne Restwärmepumpe)

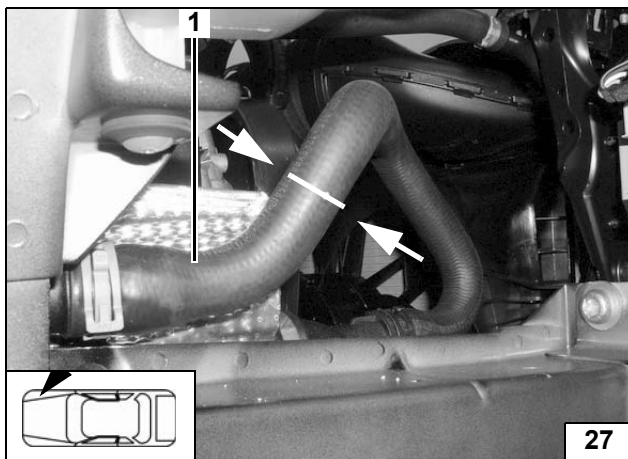

Fahrzeugeigenen Schlauch an der markierten Stelle trennen.

(1) Fahrzeugeigener Wasserschlauch



Trennstelle.

(230K ohne Restwärmepumpe)

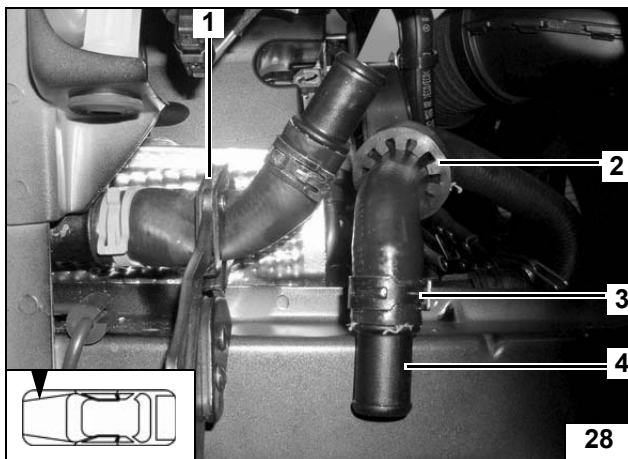

Verbindungsrohre in Schlauchenden einschieben und mit Klemmschellen befestigen. Gummiring auf Schlauch zum Motor aufschieben.

(1) Abklemmzange
(2) Gummiring
(3) Klemmschelle d=25 [2x]
(4) Verbindungsrohr 18-20 [2x]

Verbindungsrohre

(230K ohne Restwärmepumpe)

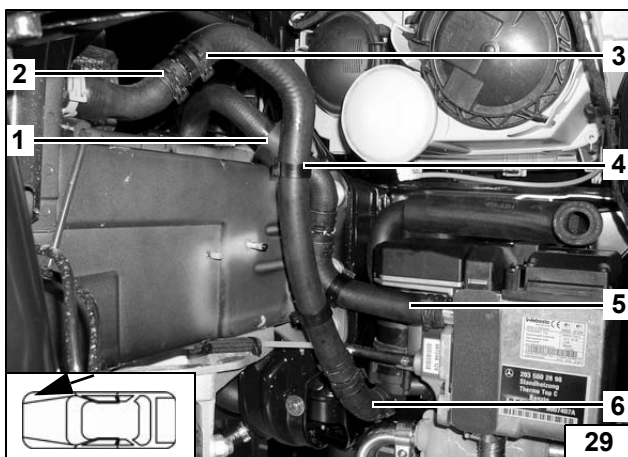

Wasserschläuche gemäß Bild und Schema mit Verbindungsrohren und Klemmschellen verbinden

Gummiring auf Längsträger positionieren
Schläuche mit Abstandhaltern (Clips) fixieren.

(1) Gummiring (Scheuerschutz)
(2) Klemmschellen d=25 [2x]
(3) Klemmschellen d=27 [6x]
(4) Schlauchabstandshalter [2x]
(5) Schlauch vom Heizgeräteausgang zum Motoreingang
(6) Schlauch vom Wärmetauscher ausgang zum Heizgeräteeingang

Verschlauchung herstellen.

(230K ohne Restwärmepumpe)

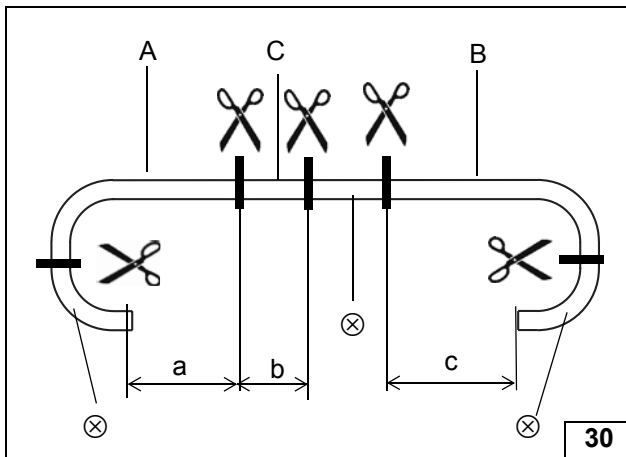

a = 360 mm.
b = 170 mm.
c = 20 mm.

Abschnitt ⊗ entsorgen

Wasserschläuche ablängen.

(220 CDI ohne Restwärmepumpe)

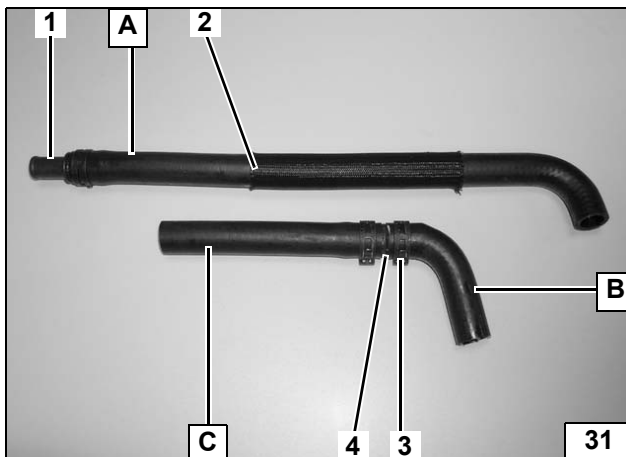

Nur 220 CDI/320 CDI

Flechtschutzschlauch auf 220mm ablängen und auf Schlauch A aufschieben

- (1) Verbindungsrohr 18-20
- (2) Flechtschutzschlauch
- (3) Klemmschelle d=27 [3x]
- (4) Verbindungsrohr 20-20

Schläuche vormontieren.

(220 CDI ohne Restwärmepumpe)

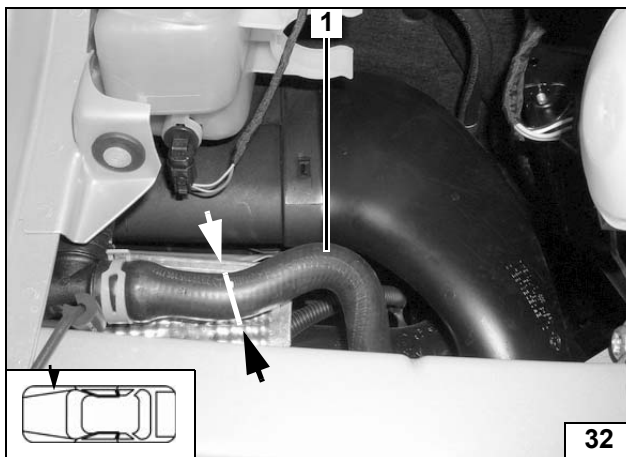

(1) Fahrzeugeigener Schlauch Motoreingang

Trennstelle.

(220 CDI ohne Restwärmepumpe)

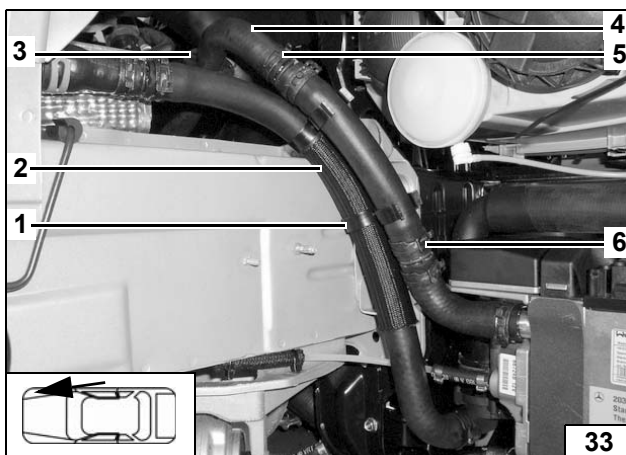

- (1) Abstandshalter [2x]
- (2) Flechtschutzschlauch
- (3) Gummiring
- (4) Fahrzeugeigener Schlauch zum Motoreintritt
- (5) Klemmschelle d=25 [2x]
- (6) Klemmschelle d=27 [6x]

Verschlauchung herstellen.

(220 CDI ohne Restwärmepumpe)



ACHTUNG!

Demontierte Teile in umgekehrter Reihenfolge montieren.

Alle Schlauchleitungen, Schlauch- und Caillauschellen, sowie alle elektrischen Anschlüsse auf festen Sitz prüfen.

Alle losen Leitungen mit Kabelbinder sichern.

Heizgerätekompontenten mit Korrosionsschutzwachs (Tectyl 100K, Bestell- Nr. 111 329) einsprühen.

- Batterie anschließen
- Motor starten, Wasserkreislauf nach Angaben des Fahrzeug- Herstellers entlüften, Kühlwasser nachfüllen, Kühlsystem nach Herstellervorschrift auf Dichtigkeit prüfen.

Freischalten der Standheizungsfunktion:

Nach erfolgter Montage ist die Standheizfunktion mittels STAR-Diagnose nach Herstellervorschrift zu codieren.

- Fahrzeugheizung bei Klimaautomatik bzw. ohne Klimaautomatik gemäß „Bedienungshinweise für den Endkunden“ einstellen
- Funktion der Standheizung prüfen, siehe Betriebsanweisung / Einbauanweisung

**Abschlie-
Bende
Arbeiten**



(Bitte Seite entnehmen und der Fahrzeug- Bedienungsanleitung beifügen.)

**Bedie-
nungshin-
weise für
den End-
kunden**

Vor Abstellen des Fahrzeugs sind folgende Einstellungen vorzunehmen:

Die Einstellung der Heizzeiten erfolgt mit den Lenkradtasten bei Schlüsselstellung 1 oder 2 (Zündung) oder bei laufendem Motor.

- Lenkradmenütasten auf oder ab stellen bis zum Menü „Einstellungen“.
- Pfeiltasten auf oder ab bewegen bis zum Menü „Standheizung“.
- Hier mit +/- die Startzeiten 1 bis 3 anwählen.
- Mit Pfeiltaste die Zeiteinstellung anwählen.
- Mit +/- die Startzeit der Standheizung einstellen.
- Menü verlassen, Startzeit ist gespeichert.

Optionen:

- Mit der optionalen Taste „Standheizen/lüften“ in der Mittelkonsole ist sofortiges Heizen und Lüften möglich (s.a. Fahrzeug Bedienungsanweisung).
- Mit dem optionalen Telestart kann die Standheizung direkt in Betrieb genommen werden (s.a. Fahrzeug Bedienungsanweisung).
- Mit dem optionalen Thermo Call kann die Standheizung per Telefon in Betrieb genommen werden.



Webasto Thermosysteme International GmbH
Postfach 80 - 82132 Stockdorf - Hotline 0 18 05 / 93 22 78
Hotfax (0395) 55 92-353 - <http://www.webasto.de>