

Wasser-Heizgerät



Zusatzheizung *Thermo Top E*

e1
00 0003

Zusatzheizung *Thermo Top C*

e1
00 0002

Zusatzheizung *Thermo Top P*

e1
00 0104

Einbauanleitung

Citroen C3 Picasso

Benzin und Diesel
ab Modell 2009
Linkslenker
Klimaautomatik



ACHTUNG!

Warnung vor Gefahr:

Das unsachgemäße Einbauen oder Reparieren von Webasto Heizsystemen kann Feuer verursachen oder zum Austritt von tödlichem Kohlenmonoxid führen. Dadurch können schwere oder tödliche Verletzungen hervorgerufen werden.



Für den Einbau und die Reparatur von Webasto Heiz- und Kühlsystemen bedarf es eines speziellen Firmentrainings, technischer Dokumentation, Spezialwerkzeuge und eine Spezialausrüstung.

Es dürfen nur Originalteile von Webasto verwendet werden. Siehe dazu auch Zubehörcatalog Luft- und Wasserheizgeräte von Webasto.

Versuchen Sie NIEMALS, Webasto Heiz- oder Kühlsysteme einzubauen oder zu reparieren, wenn Sie das Firmentraining nicht erfolgreich abgeschlossen und dabei die notwendigen technischen Fähigkeiten erworben haben und die für einen sachgerechten Einbau und Reparatur nötigen technischen Dokumentationen, Werkzeuge und Ausrüstungen nicht zur Verfügung stehen.

Befolgen Sie **IMMER** alle Webasto Einbau- und Reparaturanleitungen, und beachten Sie alle Warnhinweise.

Webasto übernimmt keine Haftung für Mängel und Schäden, die auf einen Einbau durch ungeschultes Personal zurückzuführen sind.

Inhaltsverzeichnis

Gültigkeit	2	Heizgerät vorbereiten	12
Heizgerät / Einbaukit	3	Einbauort vorbereiten	12
Vorwort	3	Heizgerät einbauen	13
Allgemeine Hinweise	3	Kühlmittelkreislauf Benzin	14
Spezialwerkzeug	3	Kühlmittelkreislauf Diesel	17
Erläuterungen zum Dokument	4	Brennluft	21
Vorarbeiten	5	Brennstoff	22
Einbauort Heizgerät	5	Abgas	25
Elektrik vorbereiten	6	Abschließende Arbeiten	26
Elektrik	7	Schablone Tankentnehmer Benzin	27
Gebläseansteuerung	8	Schablone Tankentnehmer Diesel	28
Option Telestart	11	Bedienungshinweise für den Endkunden	29

Gültigkeit

Hersteller	Handelsbezeichnung	Typ	EG-BE-Nr. / ABE
Citroen	C3 Picasso	SH****	e2 * 2001 / 116 * 0371 * ...

Motortyp	Motorart	Leistung in kW	Hubraum in cm ³
8FSC	Benzin	70	1397
5FWO	Benzin	88	1598
9HZ	Diesel	80	1560

Fahrzeug- und Motortypen, Ausstattungsvarianten sowie Länderspezifikationen, die nicht in dieser Einbauanleitung aufgeführt sind, wurden nicht geprüft. Ein Einbau nach dieser Einbauanleitung kann aber möglich sein.

Der Einbauort von Vorwähluhr und Sommer- / Winterschalter ist vor dem Einbau mit dem Endkunden abzustimmen!

Heizgerät / Einbaukit

Menge	Bezeichnung	Bestell-Nr.:
1	Handelslieferumfang <i>Thermo Top E / C / P</i>	siehe Preisliste
1	Einbaukit Citroen C3 Picasso 2009 Benzin und Diesel	1314917C
1	Bedienelement	siehe Preisliste

Für die jeweilige Fahrzeugklasse empfohlenes Heizgerät:

Fahrzeug	Heizgerät
Kleinwagen	Thermo Top E
Mittelklasse, Kombi	Thermo Top C
Oberklasse, Van, Offroader	Thermo Top P

Die Auswahl des Heizgerätes richtet sich nach der Innenraumgröße des Fahrzeugs und dem Komfortanspruch des Kunden!



Vorwort

Diese Einbauanleitung gilt für die Fahrzeuge Citroen C3 Picasso Benzin und Diesel - Gültigkeit siehe Seite 2 - ab Modelljahr 2009 und später, wenn technische Änderungen am Fahrzeug den Einbau nicht beeinflussen, unter Ausschluss jeglicher Haftungsansprüche. Je nach Version und Ausstattung des Fahrzeuges können beim Einbau Änderungen gegenüber dieser „Einbauanleitung“ notwendig werden.

In jedem Fall sind jedoch die Vorschriften der „Einbauanweisung“ und „Bedienungs- und Wartungsanweisung“ der *Thermo Top C/P/E* zu befolgen.

Die entsprechenden Regeln der Technik sowie eventuelle Angaben des Fahrzeugherstellers sind beim Einbau einzuhalten.

Allgemeine Hinweise

Der Einbau erfolgt gemäß den allgemein üblichen Regeln der Technik. Wenn nicht anders beschrieben, erfolgt die Befestigung von Schläuchen, Leitungen und Kabelbäumen mit Kabelbindern an fahrzeugeigenen Leitungen und Kabelbäumen.

Scharfe Kanten sind mit Scheuerschutz (aufgeschnittener Kraftstoffschlauch) zu versehen!

Blanke Karosseriestellen, wie z.B Bohrungen, sind mit Korrosionsschutzwachs (Tectyl 100K, Bestell-Nr. 111329) einzusprühen.

Spezialwerkzeug

- Drehmomentschlüssel für 2,0 - 10 Nm
- Abklemmzangen
- Einnietmutterzange

Erläuterungen zum Dokument

Um Ihnen einen schnellen Überblick über die einzelnen Arbeitsschritte zu geben, finden Sie eine Kennzeichnung an der Außenkante oben rechts auf der jeweiligen Seite.

Mechanik

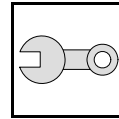

Elektrik

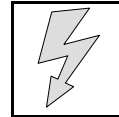

Wasser

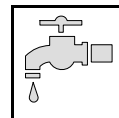

Brennstoff

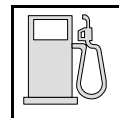

Abgas

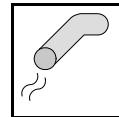

Brennluft

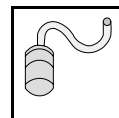

Software

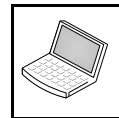

Auf Besonderheiten wird durch folgende Symbole hingewiesen:



besondere Gefahr von Verletzungen oder tödlichen Unfällen



besondere Gefahr der Beschädigung von Bauteilen



besondere Brand- und Explosionsgefahr



Verweis auf allgemeine Einbauanweisung der Webasto Komponente bzw. auf fahrzeugspezifische Unterlagen des Herstellers



Hinweis auf eine technische Besonderheit

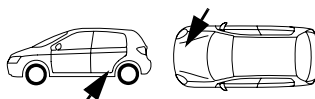

Der Pfeil im Fahrzeugpiktogramm zeigt die Position am Fahrzeug und die Blickrichtung

Alle Massangaben in mm!

Anzugsdrehmoment von Schlauchschellen = 2,0 + 0,5 Nm!

Anzugsdrehmoment von Ejotschrauben, Ejotstehbolzen = 10 Nm!

Vorarbeiten

ACHTUNG!

- Tankdeckel öffnen, Tank belüften
- Tankdeckel wieder schließen
- Batterie abklemmen!
- Druck im Kühlsystem ablassen!
- Fabriknummer vom Typschild Original auf das Typschild Duplikat übertragen
- Die nicht zutreffende Jahreszahl auf dem Duplikatschild entfernen
- Duplikatschild (Typschild) an geeigneter Stelle sichtbar anbringen
- Batterie komplett ausbauen
- Luftfilter komplett mit Ansaugschlauch ausbauen
- Tankdeckel öffnen, Tank belüften
- Tankdeckel wieder schließen
- Unterschutz links ausbauen
- Fondsitze und -Rückenlehne ausbauen links
- Serviceklappe Tankarmatur öffnen
- Tankarmatur gemäß Herstellerangaben ausbauen
- Radio / Klimabedienteil gemäß Herstellerangaben ausbauen
- Verkleidung Mitteltunnel im Fußraum links ausbauen
- Untere Armaturenbrettverkleidung links ausbauen
- Klimabedienteil ausbauen



Die Seite 29 "Bedienungshinweise für den Endkunden" entnehmen und der Bedienungsanleitung beifügen!

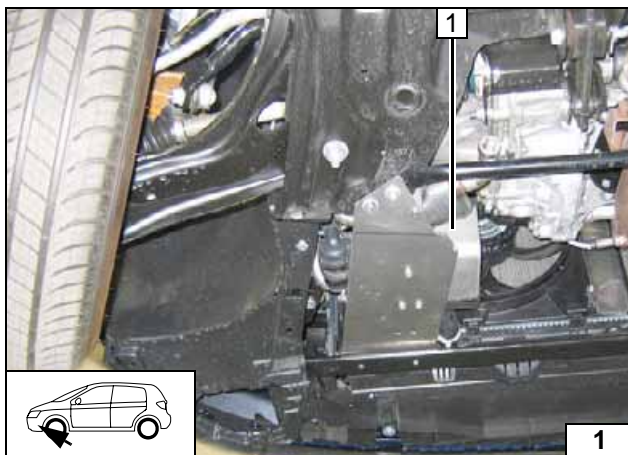

Einbauort Heizgerät

1 Heizgerät

Einbauort

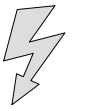

Elektrik vorbereiten

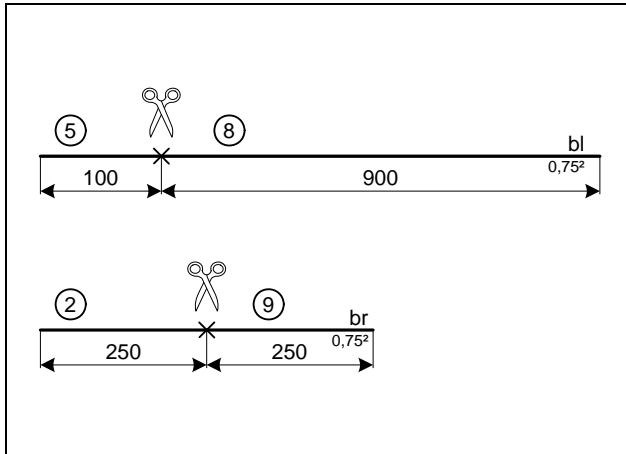

Leitungen ablängen

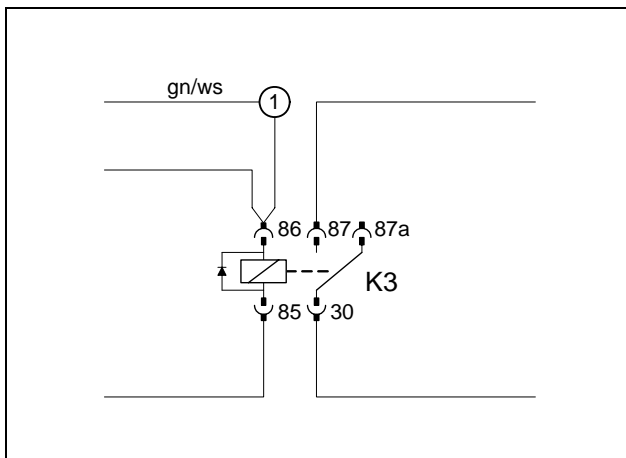

Verbindungen gemäß Schaltplan herstellen. Ltg rt 4² aus K3/87a herauslösen und entsorgen. Leitungsabschnitt 1 in einen beiliegenden Isolierschlauch einziehen.



① Ltg. gn/ws 0,75² 2000 lang

K3-Relais vorbereiten

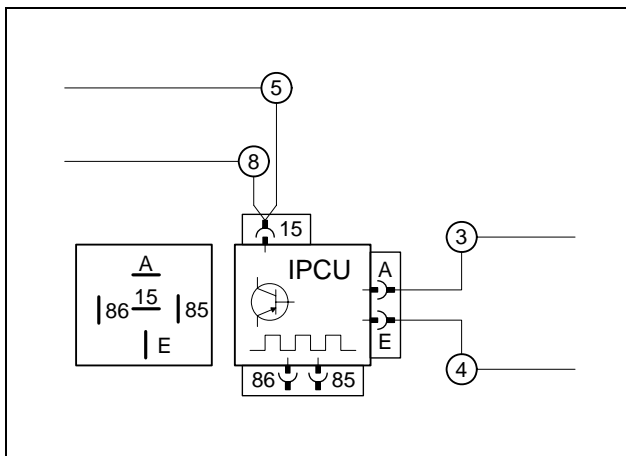

Leitungen an IPCU anschließen. IPCU-Ansicht kontaktseitig! Leitung bl 5 und 8 in IPCU/15 einsetzen. Leitungsabschnitt 8 in einen beiliegenden Isolierschlauch einziehen.



③ Ltg. sw 0,75² 500 lang
④ Ltg. rt 0,75² 500 lang

IPCU vormontieren

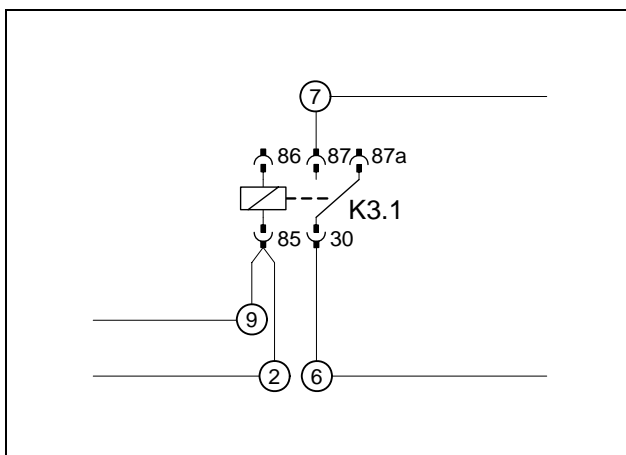

Verbindungen gemäß Schaltplan herstellen.



⑥ Ltg. sw 0,75² 500 lang
⑦ Ltg. rt 0,75² 500 lang

Zusatzrelais K3.1 vorbereiten



Elektrik

Kabelbaumdurchführung

1 Bohrung Ø 18, beiliegende Gummitülle

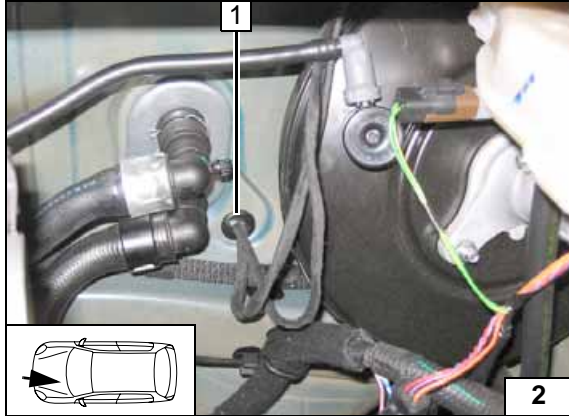

Option Sommer- / Winterschalter

1 Sommer-/Winterschalter, Bohrung Ø 12

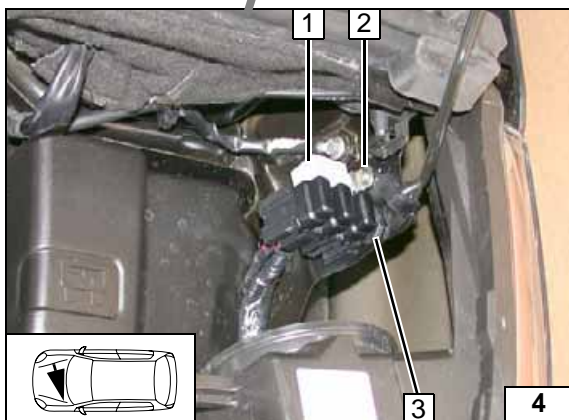
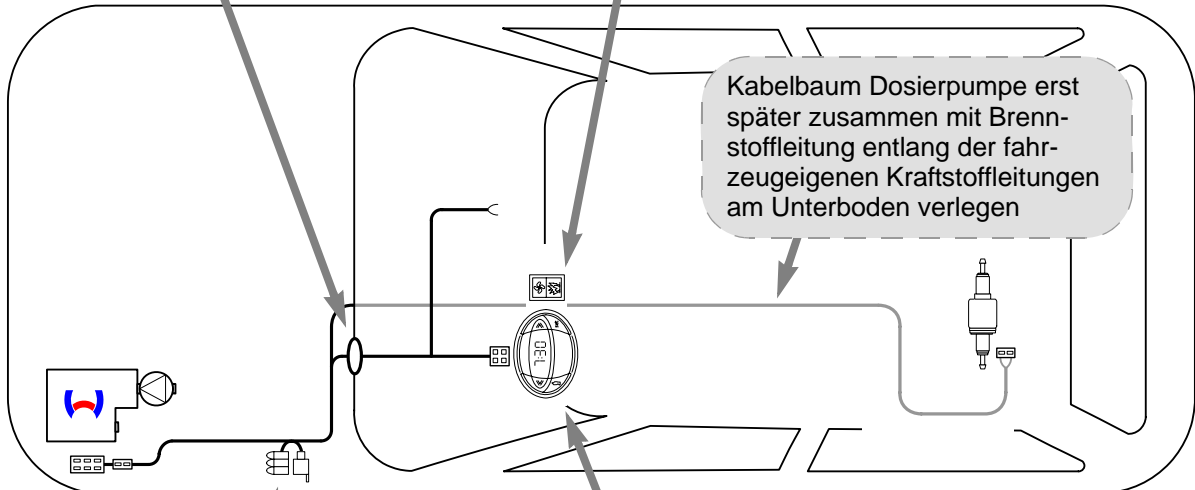
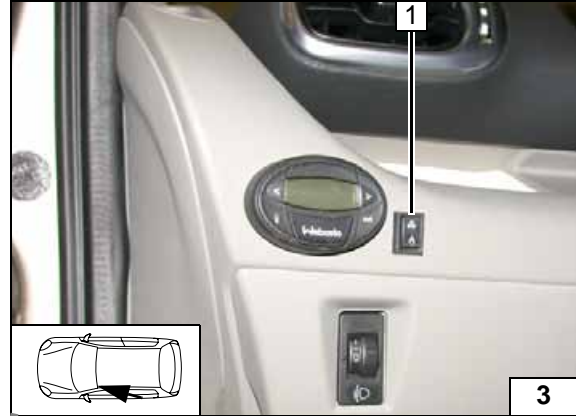

Sicherungshalter, K3-Relais

- 1 K3- Relais
- 2 Bohrung Ø 4,5; Schraube 5,5x13
- 3 Bohrung Ø 4,5; Schraube 5,5x13; Halteplatte Sicherungshalter

Vorwähluhr

- 1 Vorwähluhr



**Schema
Kabel-
baumverle-
gung**



Gebälseansteuerung



Schaltplan

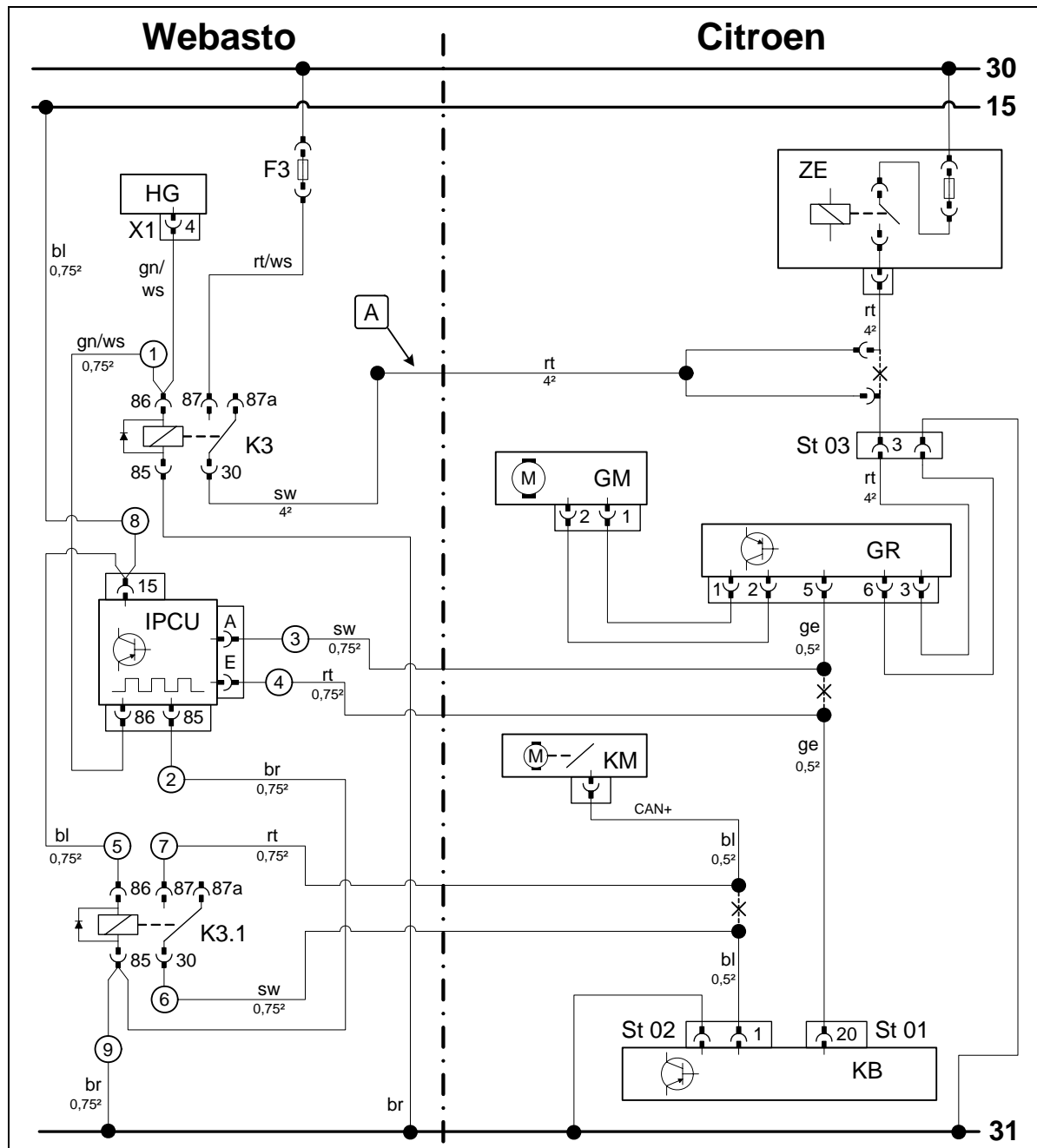

Bauteile Webasto		Bauteile Fahrzeug		Farben und Symbole	
HG	Heizgerät TT-C/E/P	GM	Gebälsemotor	rt	rot
X1	6-poliger Stecker HG	ZE	Zentralelektrik	ws	weiß
F3	Sicherung 25A	GR	Gebälserегler	sw	schwarz
K3	Gebälserelais	KB	Klimabedienteil	br	braun
K3.1	Zusatzrelais	St 01	20-poliger Stecker KB	gn	grün
IPCU	Pulsweitenmodulator	St 02	6-poliger Stecker KB	bl	blau
A	Adapterkabelbaum	KM	Steuergerät Klappenmotor	ge	gelb
Einstellwerte IPCU:		St 03	6-poliger Verbindungsstecker		
Duty-Cycle: 70%					
Frequenz: 400Hz					
Spannung: 12V				X	Trennstelle
Funktion: Low-side				Kabelfarben können variieren!	

Legende

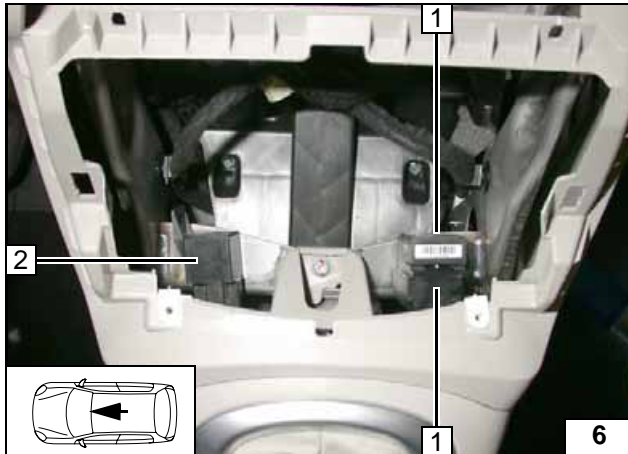

Ltg. gn/ws ① in IPCU/86 einsetzen.
 Ltg. br ② in IPCU/85 einsetzen.
 Ltg. bl ⑤ in K3.1/86 einsetzen.
 Verbindungen gemäß Schaltplan herstellen.
 IPCU 1 und K3.1-Relais 2 mit Klebeband befestigen.



IPCU und K3.1-Relais befestigen

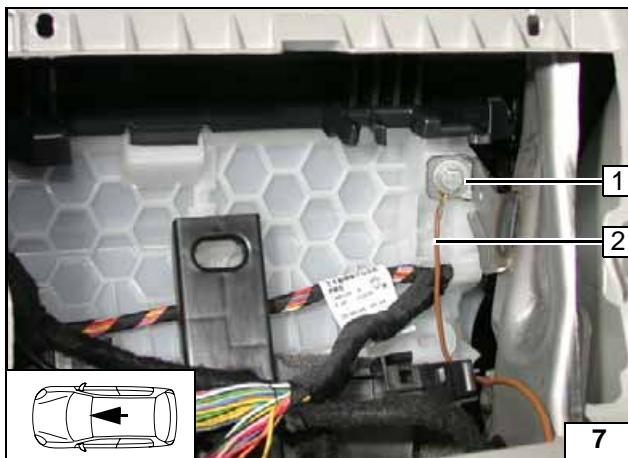

Verbindungen gemäß Schaltplan herstellen.

- 1 Fzg.eigene Schraube
- 2 Ltg. br ⑨ K3.1/85



Masseanschluss IPCU und K3.1-Relais

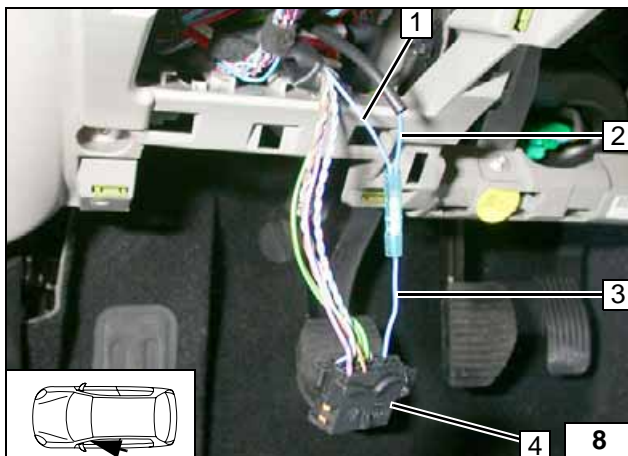

Anschluss am 18-poliger Stecker OBD 4
 Verbindungen gemäß Schaltplan herstellen.

- 1 Ltg. bl Klemme 15
- 2 Ltg. bl ⑧ IPCU/15
- 3 Ltg. bl 18-poliger Stecker Pin1



Anschluss IPCU Klemme 15

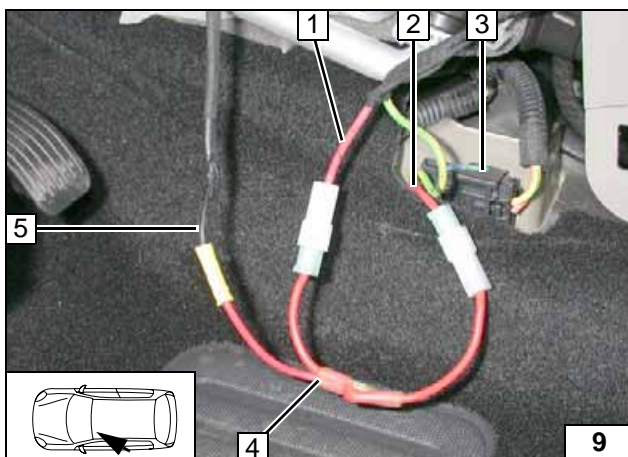

Anschluss an 6-poliger Steckverbindung 3 vom Kabelbaum Gebläseregler.
 Verbindungen gemäß Schaltplan herstellen.

- 1 Ltg. rt Gebläse-Relais ZE
- 2 Ltg. rt 6-poliger Stecker St 03 Pin3
- 4 Y-Adapterkabelbaum
- 5 Ltg. sw K3/30



Anschluss Gebläse-Regler

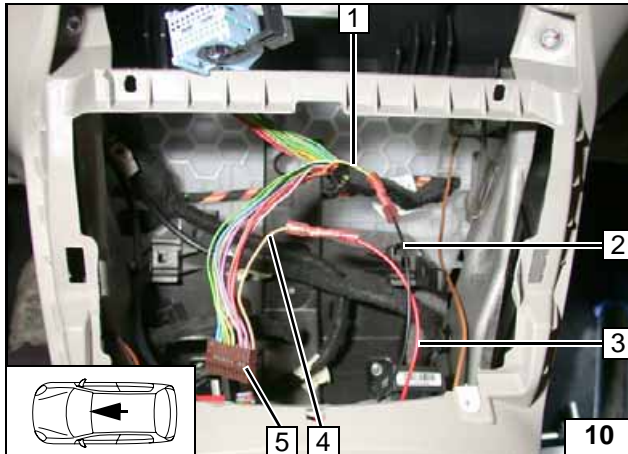

Anschluss am 20-poligen Stecker 5 vom Klimabedienteil (Stecker zerlegt).
Verbindungen gemäß Schaltplan herstellen.

- 1 Ltg. ge Gebläseregler
- 2 Ltg. sw ③ IPCU/A
- 3 Ltg. rt ④ IPCU/E
- 4 Ltg.ge 20-poliger Stecker Pin20



Anschluss Klimabedienteil

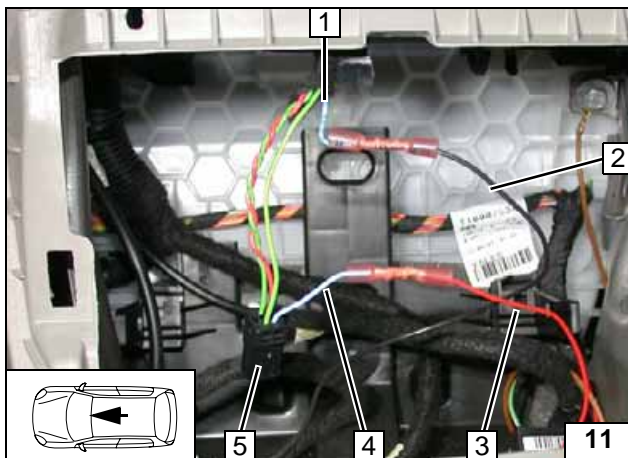

Anschluss am 6-poligen Stecker 5 vom Klimasteuengerät.
Verbindungen gemäß Schaltplan herstellen.

- 1 Ltg. bl Steuergerät Klappenmotor (CAN+-Leitung)
- 2 Ltg. sw ⑥ K3.1/30
- 3 Ltg. rt ⑦ K3.1/87
- 4 Ltg.bl 6-poliger Stecker Pin1



Anschluss Klappenmotor

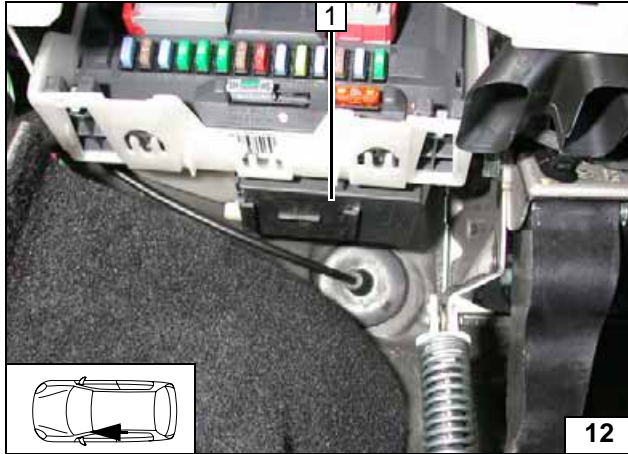

Option Telestart

Empfänger 1 mit Klebeband befestigen!



Empfänger montieren

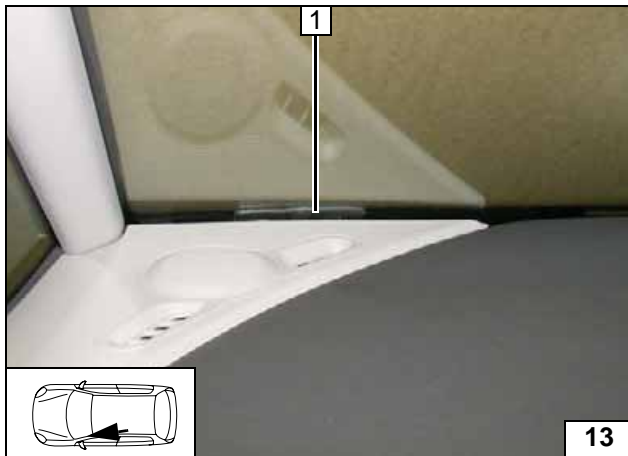

1 Antenne

Antenne montieren

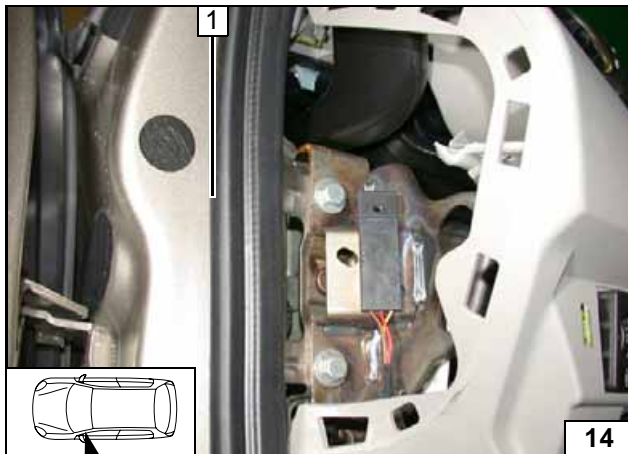

Temperatursensor HTM100

Temperatursensor 1 mit Klebeband befestigen!



Temperatursensor montieren

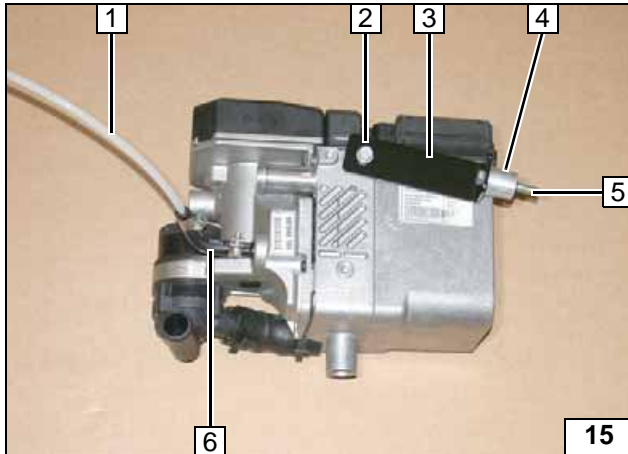
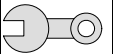

Heizgerät vorbereiten

- 1 Brennstoffleitung
- 2 Ejotschraube
- 3 Strebe
- 4 Distanzhülse 20mm
- 5 Schraube M6x40, Bolzensicherung
- 6 90°-Formschlauch, Schlauchschelle Ø 10 [2x]

Heizgerät vorbereiten

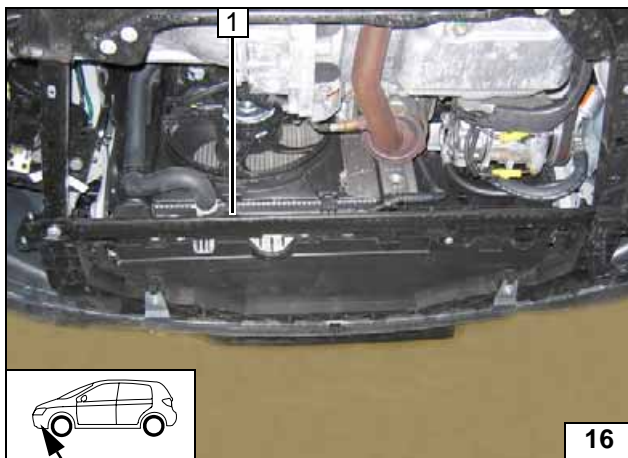

Einbauort vorbereiten

- 1 Fahrzeugeigene Strebe demontieren

Strebe demontieren

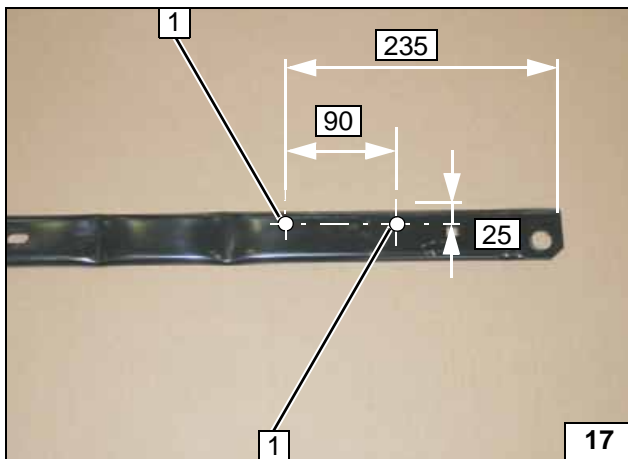

Lochbild gemäß Abbildung übertragen und Bohrungen Ø 9,1 [2x] in Strebe an Position 1!



Lochbild übertragen

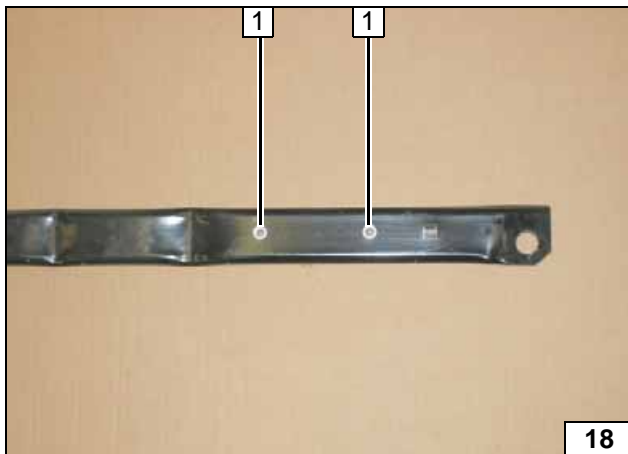

- 1 Einnietmutter M6 [2x]

Einnietmutter einziehen

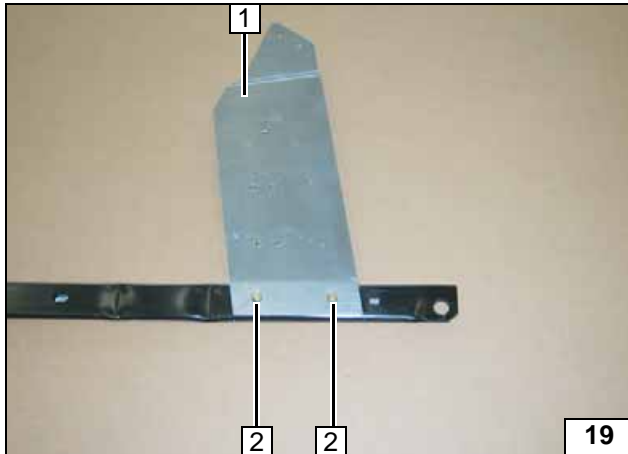
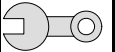

- 1 Halter lose montieren
- 2 Schraube M6x16 [2x], Federring [2x]

Halter montieren

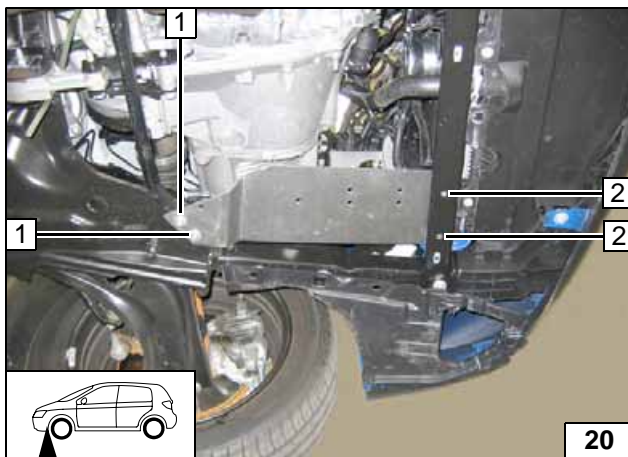

- 1 Fahrzeugeigene Schraube [2x]
- 2 Schraube M6x16 mit Federring [2x] festziehen

Halter montieren

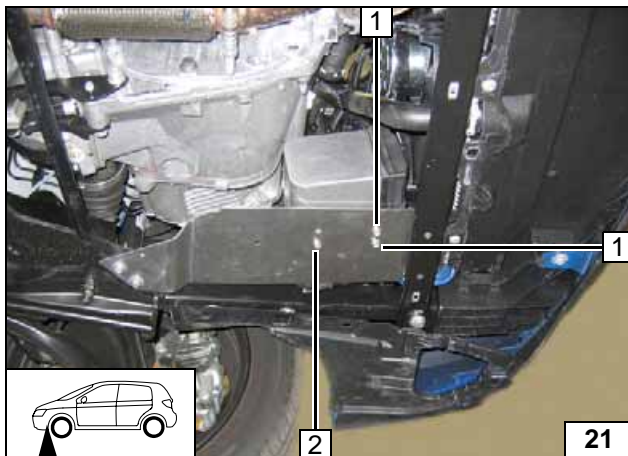

Heizgerät einbauen

Zwischen Heizgerät und Halter zwei Scheiben an Position 2 einfügen!

- 1 Ejotschraube [2x]
- 2 Ejotschraube, Scheibe [2x]

Heizgerät montieren

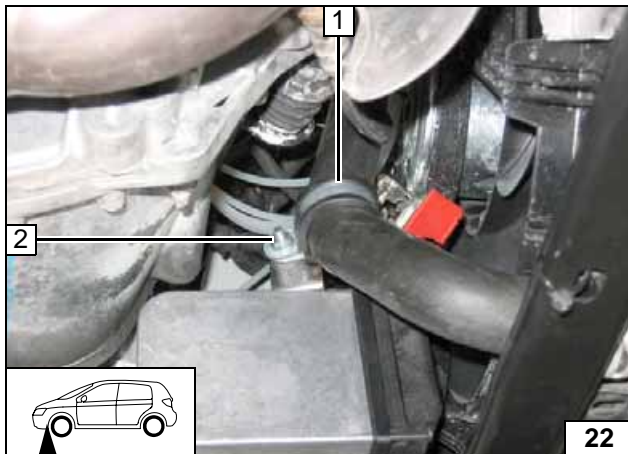

Gummierte Rohrschelle an Position 1 beim 1.4l B = Ø 48, beim 1.6l B+D = Ø 34!

- 2 Bundmutter an vorbereiteter Schraube

Heizgerät montieren

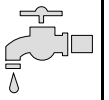

Kühlmittelkreislauf Benzin



ACHTUNG!

Auslaufendes Kühlmittel ist mit geeignetem Behälter aufzufangen! Schläuche knickfrei verlegen! Wenn nicht anders beschrieben, erfolgt die Befestigung mit Kabelbindern! Schellen so positionieren, dass kein anderer Schlauch beschädigt werden kann! Bei der Montage der Schläuche ist das Heizgerät mit Kühlmittel zu befüllen!

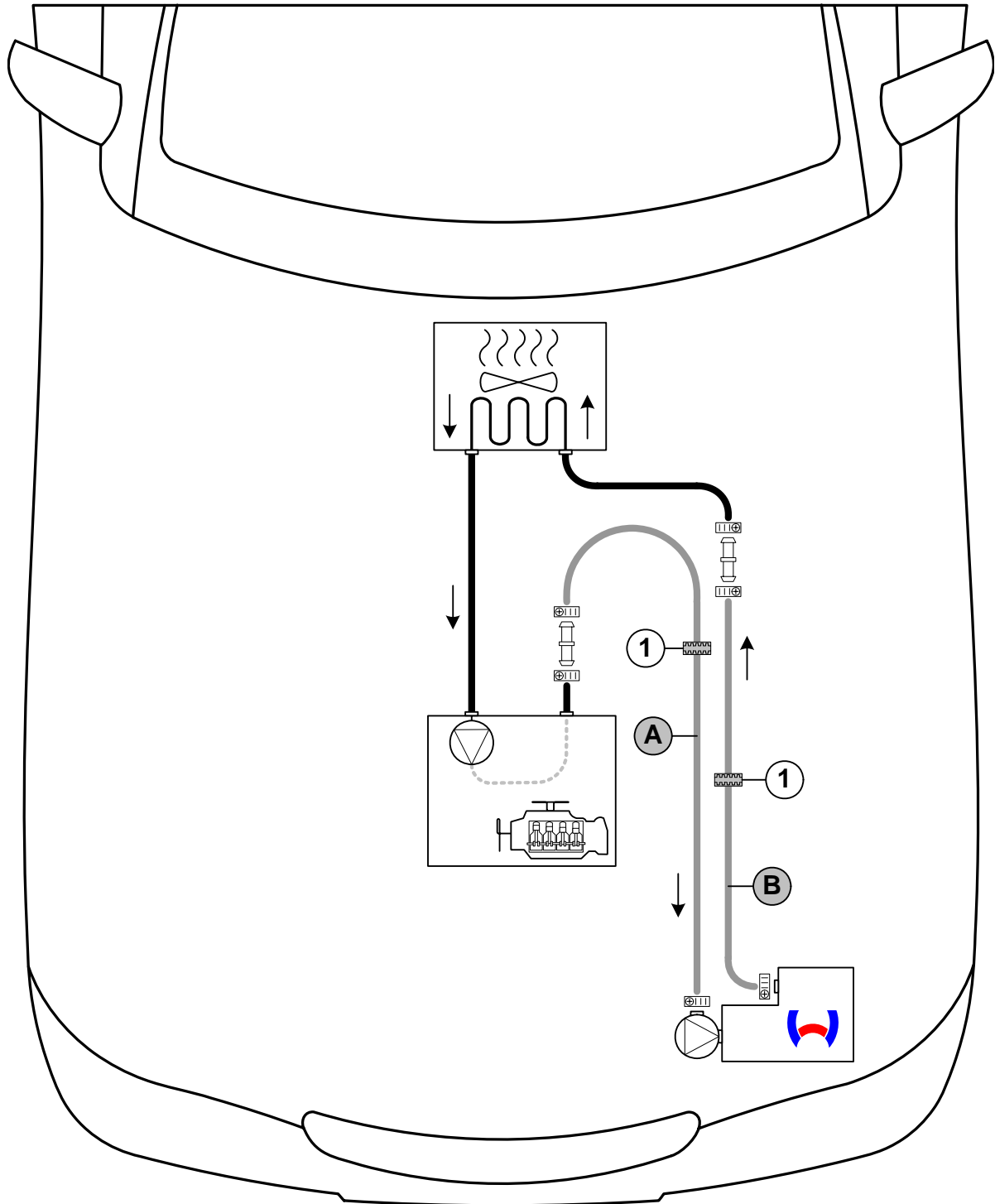
Die Einbindung erfolgt „Inline“ gemäß nachfolgendem Schema:



Schema Schlauchverlegung

Alle Verbindungsrohre  = Ø 18x20! Alle Schlauchschellen  = Ø 20-27!
 1 = Profilgummi  sw [2x]!



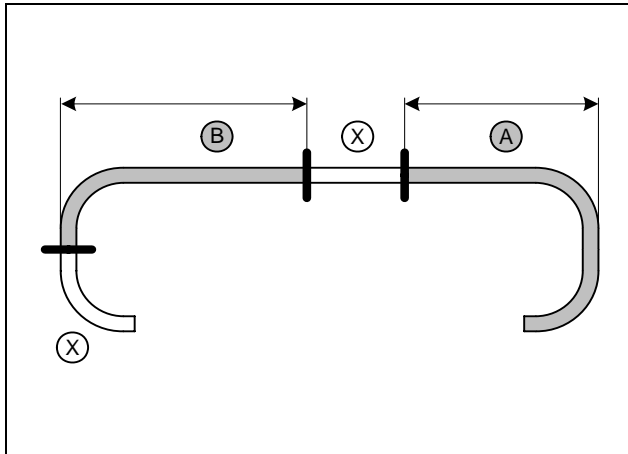

Abschnitt X entsorgen.

a = 660
b = 600



Wasserschläuche ablängen

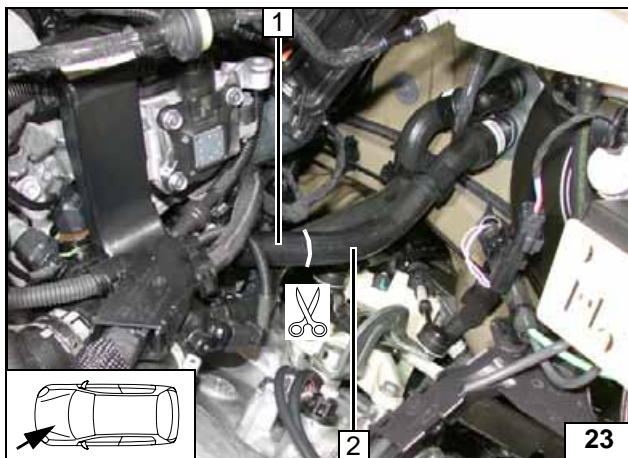

- 1 Schlauchstück Motorausgang
- 2 Schlauchstück Wärmetauschereingang

Trennstelle

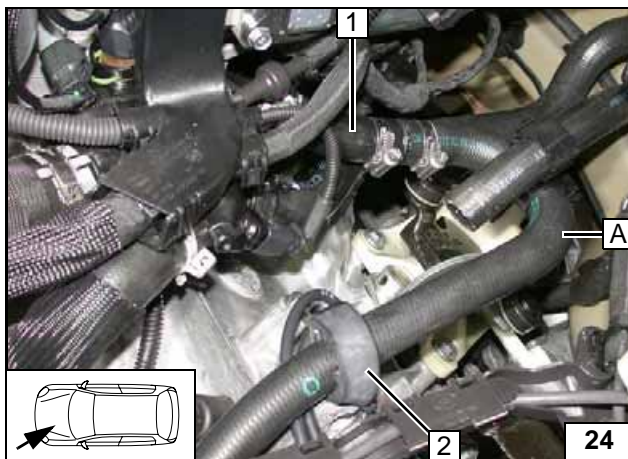

Profilgummi sw 2 auf Schlauch A aufschieben.

- 1 Schlauch Motorausgang



Anschluss Motorausgang

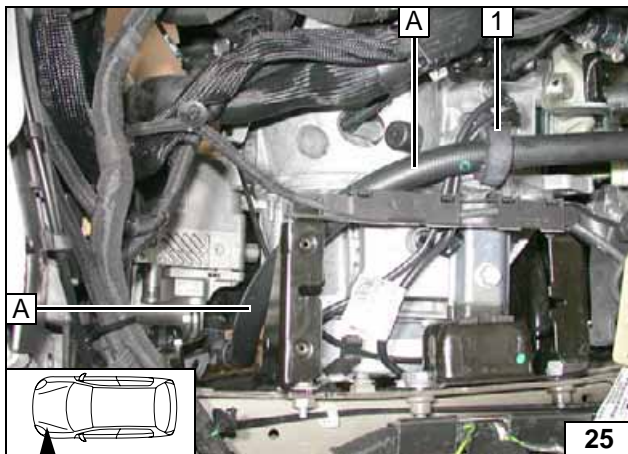

- 1 Profilgummi sw positionieren

Verlegung Motorraum

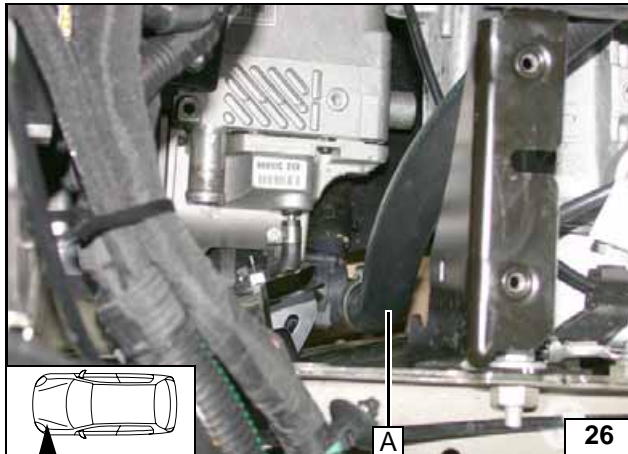

Anschluss Heizgeräteeingang

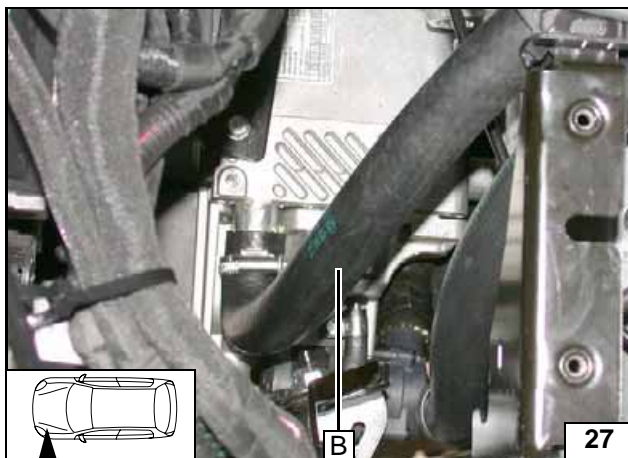

Anschluss Heizgeräteaustgang

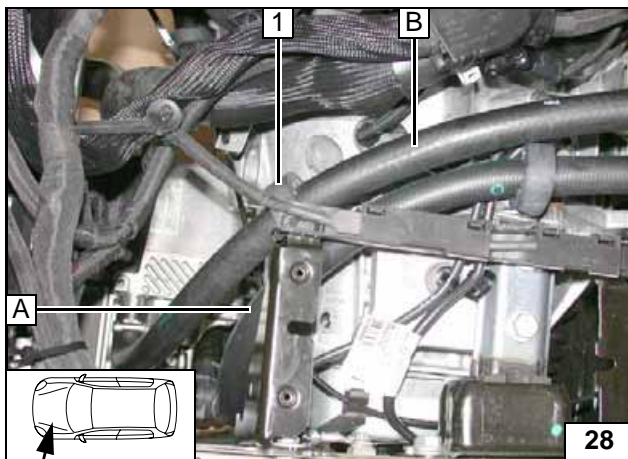

Profilgummi sw 1 auf Schlauch B aufschieben und positionieren.

Verlegung Motorraum

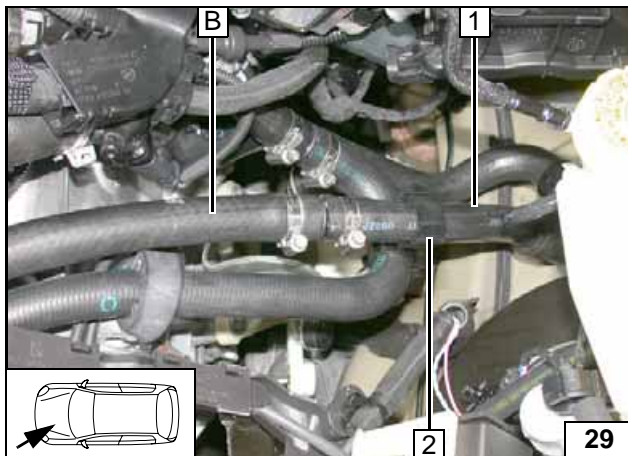

Auf ausreichenden Abstand zu benachbarten Bauteilen achten!

- 1 Schlauch Wärmetauschereingang
- 2 Fzg.eigener Abstandshalter



Anschluss Wärmetauschereingang

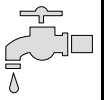

Kühlmittelkreislauf Diesel

ACHTUNG!

Auslaufendes Kühlmittel ist mit geeignetem Behälter aufzufangen! Schläuche knickfrei verlegen! Wenn nicht anders beschrieben, erfolgt die Befestigung mit Kabelbindern! Schellen so positionieren, dass kein anderer Schlauch beschädigt werden kann! Bei der Montage der Schläuche ist das Heizgerät mit Kühlmittel zu befüllen!

Die Einbindung erfolgt „Inline“ gemäß nachfolgendem Schema:

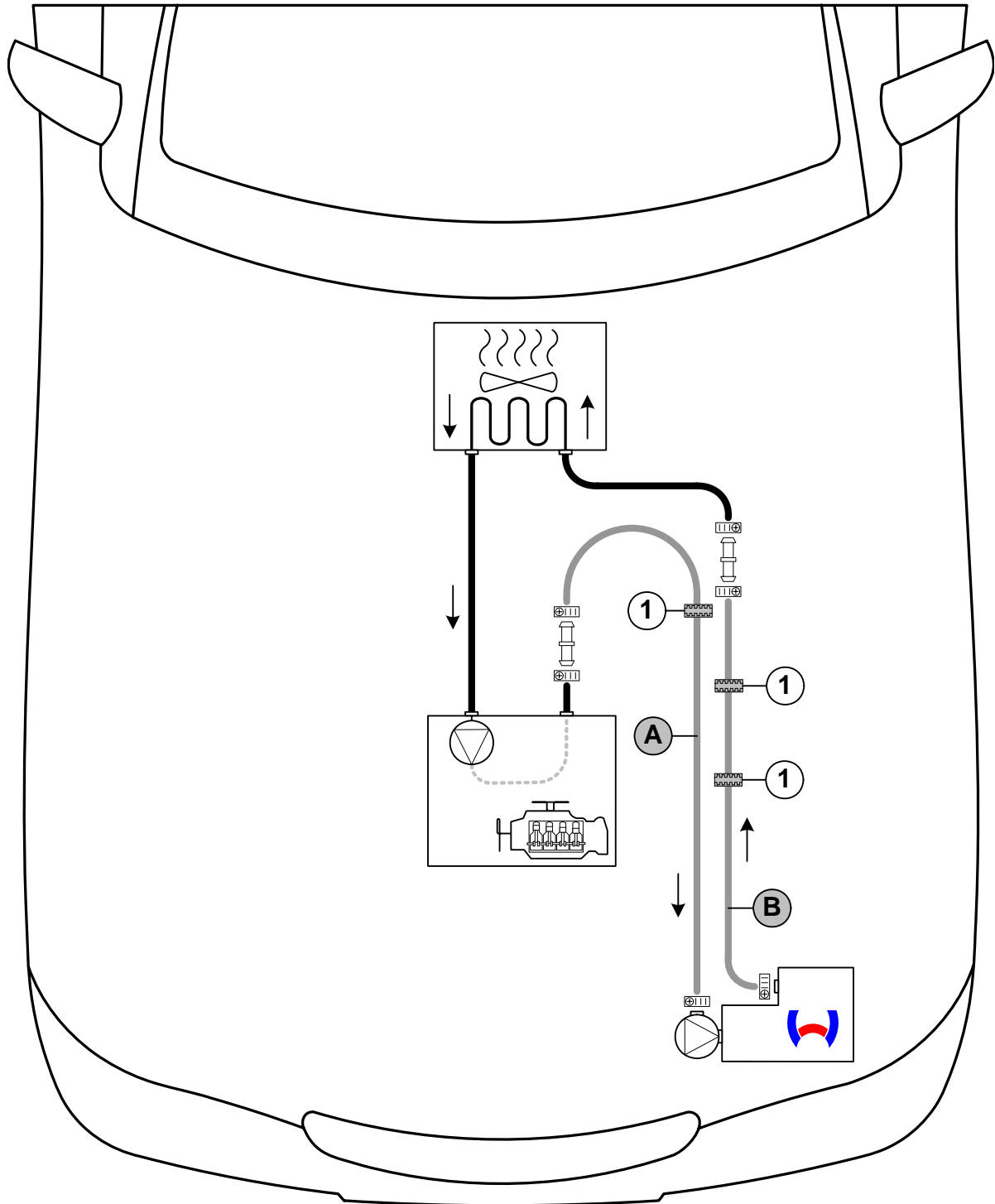

Schema Schlauchverlegung

Alle Verbindungsrohre = Ø 18x20! Alle Schlauchschellen = Ø 20-27!
 1 = Profilgummi sw [3x]!



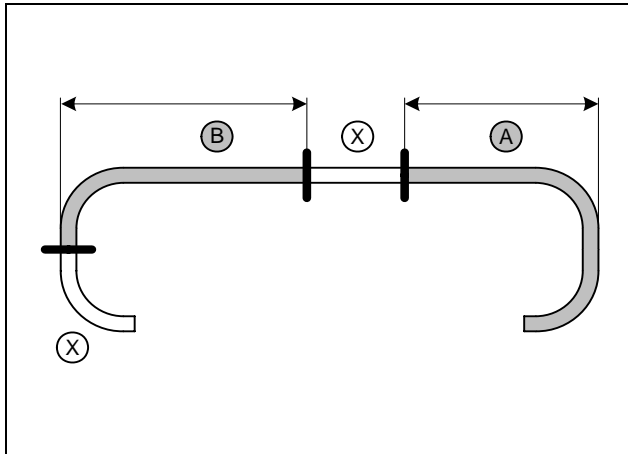
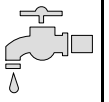

Abschnitt X entsorgen.

a = 660
b = 560



Wasser-
schläuche
ablängen

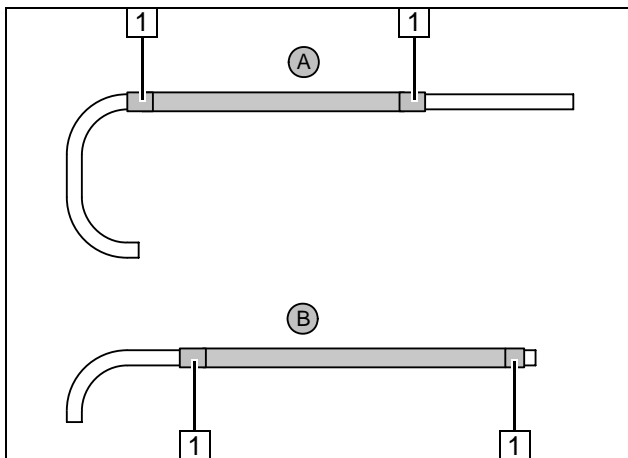

Flechtschutzschläuche auf Schlauch A und B aufschieben und ablängen. Schrumpfschlauch zuschneiden.

1 Schrumpfschlauch, Länge 50 [4x]



Wasser-
schläuche
vorberei-
ten

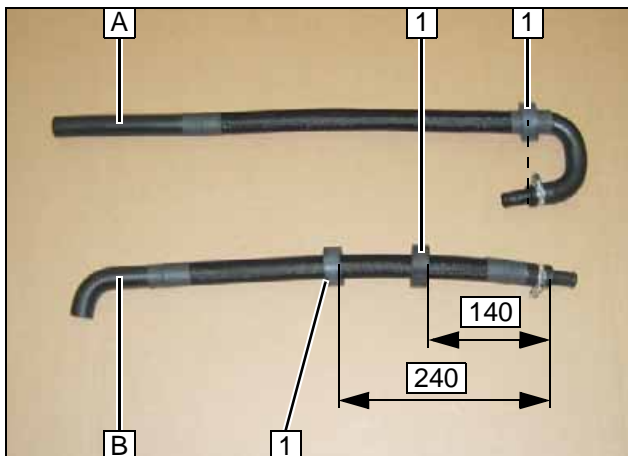

Profilgummi sw 1 [3x] auf Schläuche auf-schieben!



Wasser-
schläuche
vorberei-
ten

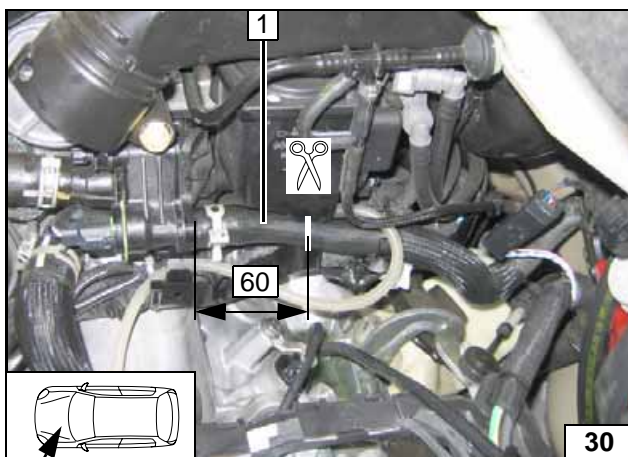

Schlauch Motorausgang / Wärmetauscher-eingang 1 an der Markierung trennen.



Trennstelle

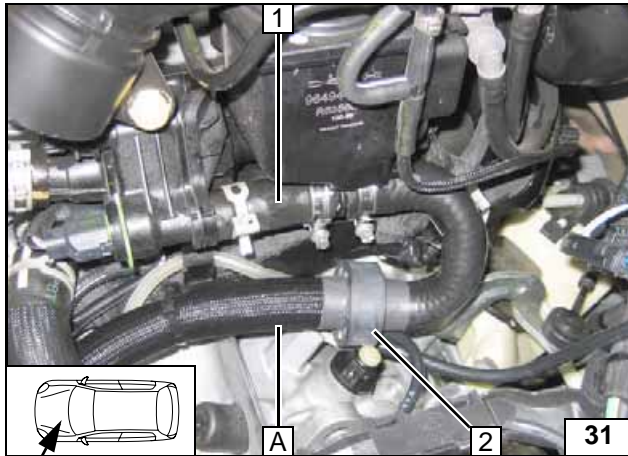
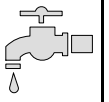

Profilgummi sw 2 positionieren!

1 Schlauch Motorausgang



Anschluss
Motoraus-
gang

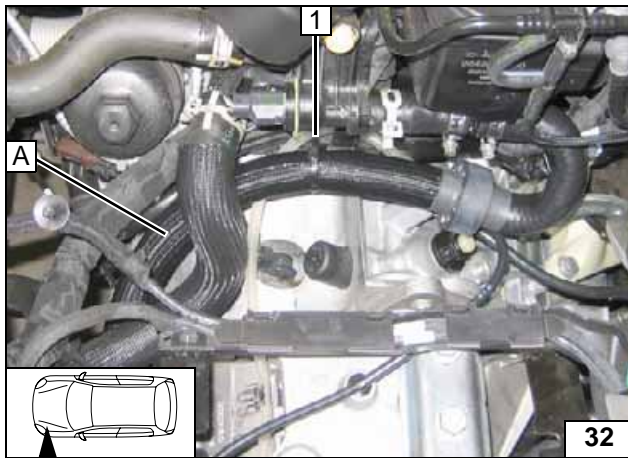

Kabelbinder 1 an vorhandene Lasche!



Verlegung
Motorraum

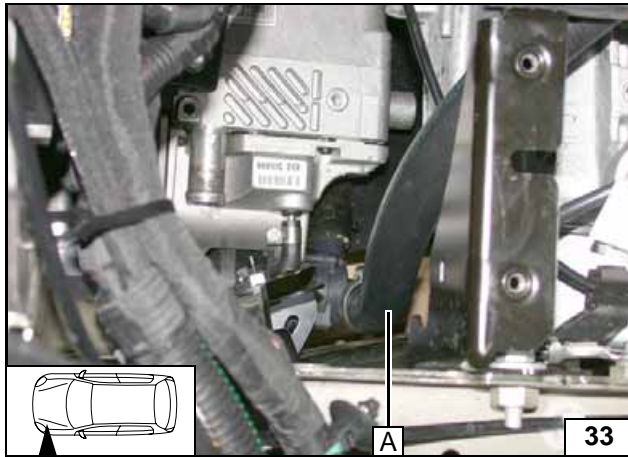

Anschluss
Heizgerä-
teeingang

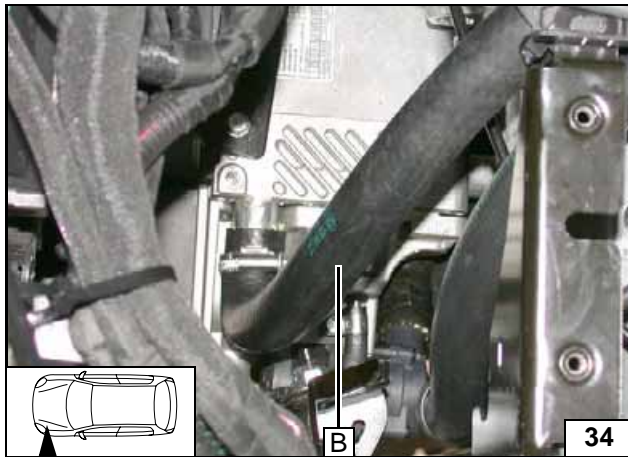

Anschluss
Heizgerä-
teausgang

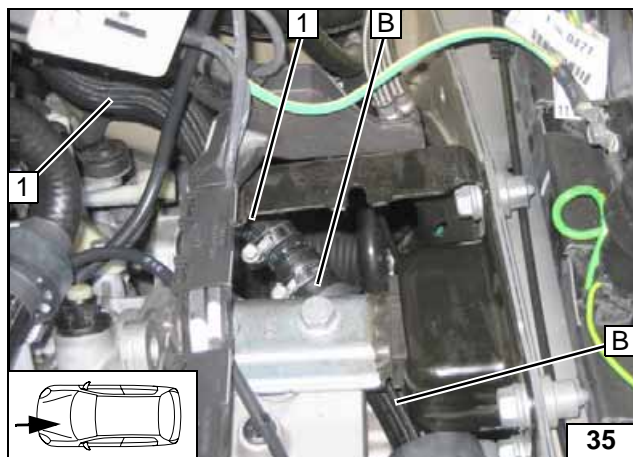

1 Schlauch Wärmetauschereingang

**Anschluss
Wärmetau-
scherein-
gang**

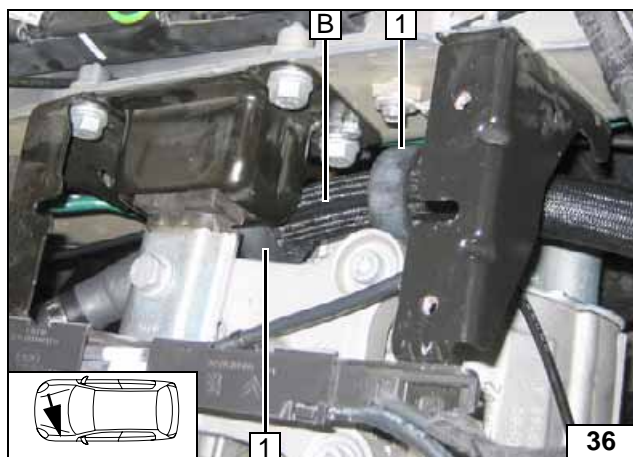

Profilgummi sw 1 [2x] positionieren.
Auf ausreichenden Abstand zu benachbarten
Bauteilen achten!



**Verlegung
im Motor-
raum**

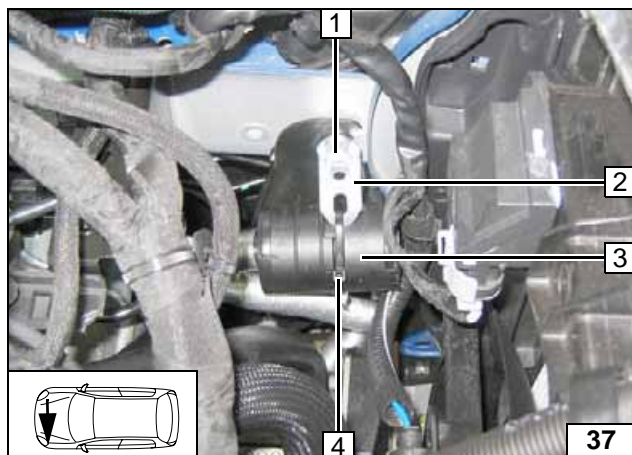

Brennluft

- 1 Fzg.eigene Schraube
- 2 Winkel
- 3 Schalldämpfer
- 4 Kabelbinder



**Schall-
dämpfer
montieren**

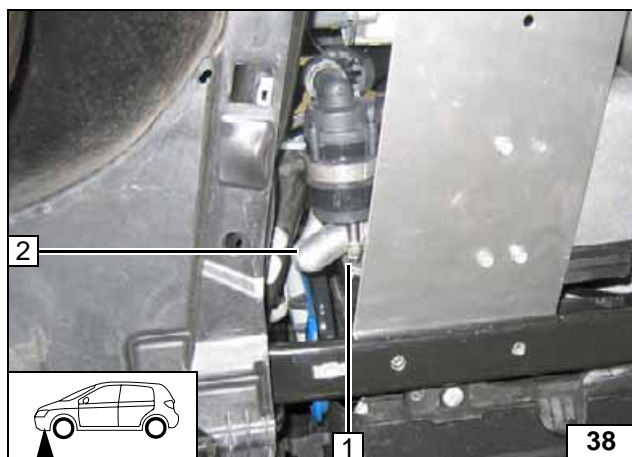

- 1 Schelle Ø 27
- 2 Brennluftleitung

**Brennluft-
leitung
montieren**

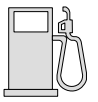

Brennstoff

VORSICHT!

Tankdeckelverschluß des Fahrzeugs öffnen, Tank belüften und Tankverschluß wieder schließen!

Auslaufenden Kraftstoff mit geeignetem Behälter auffangen!

Brennstoffleitung und Kabelbaum Dosierpumpe so verlegen, dass sie gegen Steinschlag geschützt sind! Wenn nicht anders beschrieben, erfolgt die Befestigung mit Kabelbindern!

An scharfen Kanten Brennstoffleitung und Kabelbaum mit Scheuerschutz versehen!

ACHTUNG!

Verlegung Brennstoffleitung und Kabelbaum zur Dosierpumpe erfolgt gemäß Schema Kabelbaumverlegung.



Brennstoffleitung und Kabelbaum Dosierpumpe **1** an fzg.eigenen Bremsleitungen zum Einbauort Dosierpumpe verlegen!

Leitungen verlegen

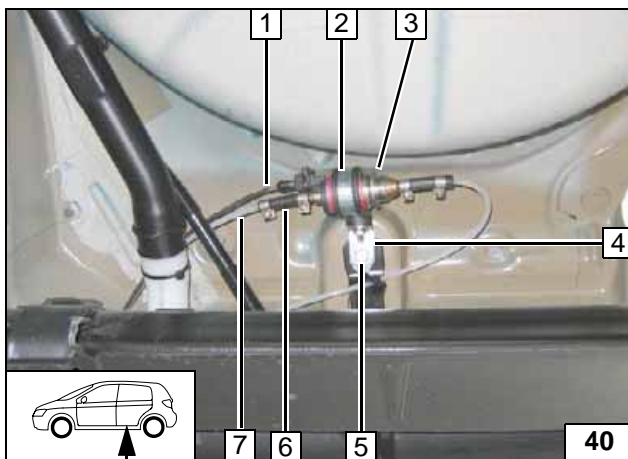

- 1 Kabelbaum Dosierpumpe
- 2 Gummierte Rohrschelle, Schwingmetallpuffer, Bundmutter [2x]
- 3 Dosierpumpe
- 4 Winkel
- 5 Fzg.eigene Schraube
- 6 Schlauchstück, Schlauchschelle Ø10 [2x]
- 7 Brennstoffleitung vom Heizgerät



Einbauort Dosierpumpe

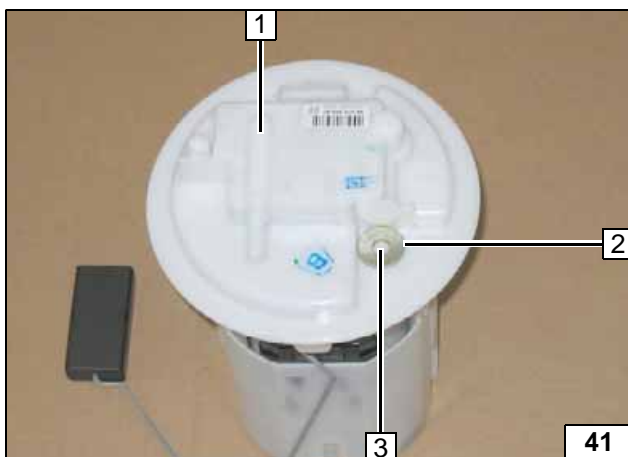

Benzin

Tankarmatur **1** gemäß Herstellerangaben ausbauen!

- 2 Karosseriescheibe
- 3 Lochbild übertragen, Bohrung Ø 6



Brennstoffentnahme

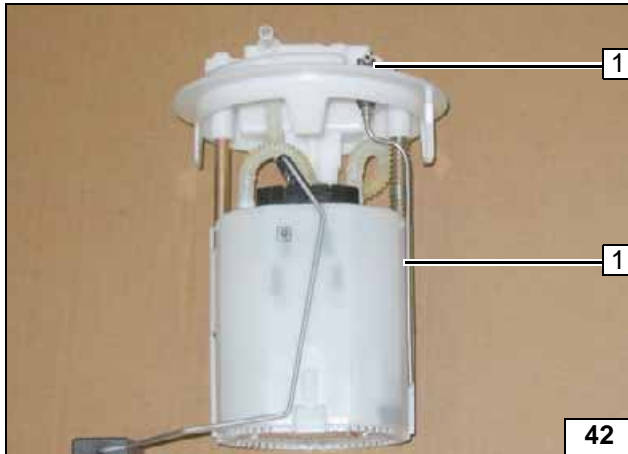

Tankentnehmer 1 gemäß Schablone formen, ablängen und einsetzen!



Tankentnehmer einsetzen

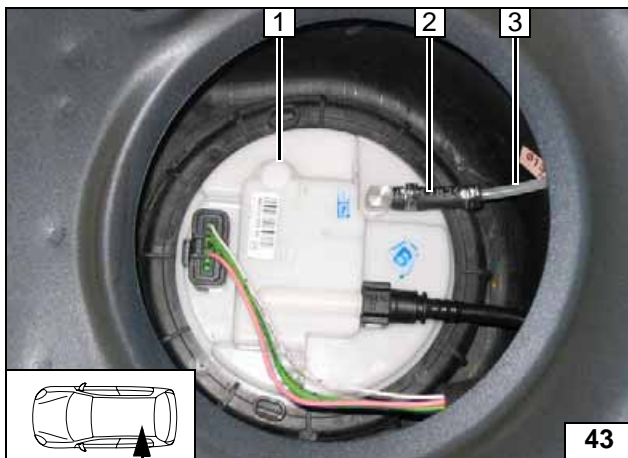

Tankarmatur 1 gemäß Herstellerangaben einbauen!



2 Schlauchstück, Caillauschelle Ø 10 [2x]
3 Brennstoffleitung

Brennstoffleitung anschließen

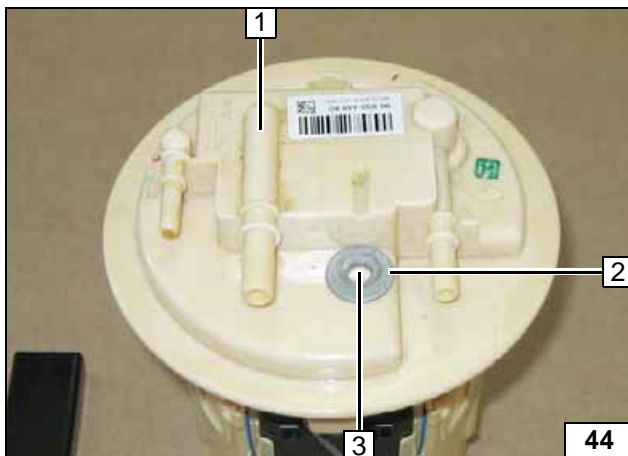

Diesel

Tankarmatur 1 gemäß Herstellerangaben ausbauen!



2 Karosseriescheibe
3 Lochbild übertragen, Bohrung Ø 6

Brennstoffentnahme

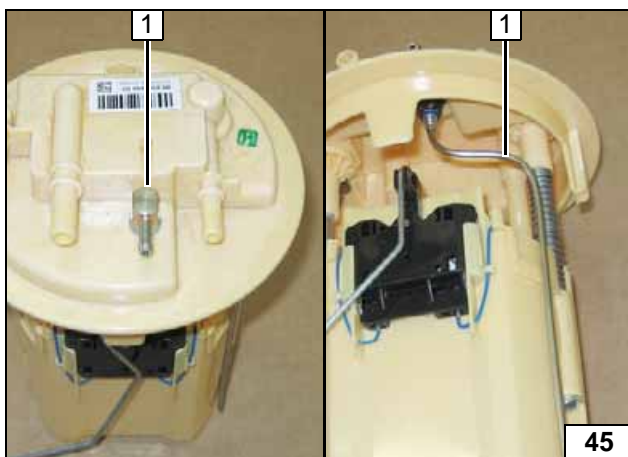

Tankentnehmer 1 gemäß Schablone formen, ablängen und einsetzen!



Tankentnehmer einsetzen

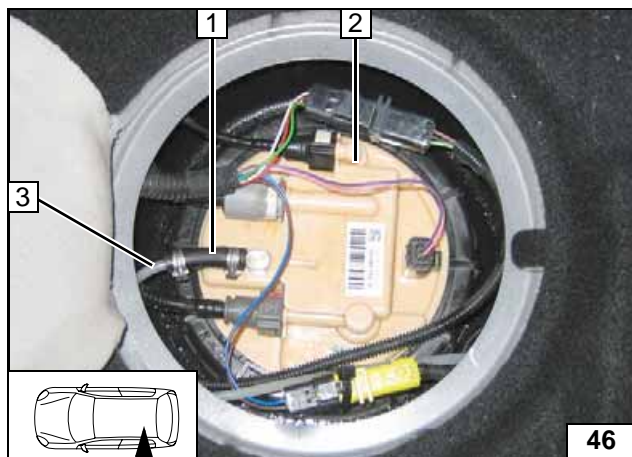

Tankarmatur **2** gemäß Herstellerangaben einbauen!

- 1** Schlauchstück, Caillauschelle Ø 10 [2x]
- 3** Brennstoffleitung



**Brennstoff-
leitung an-
schließen**

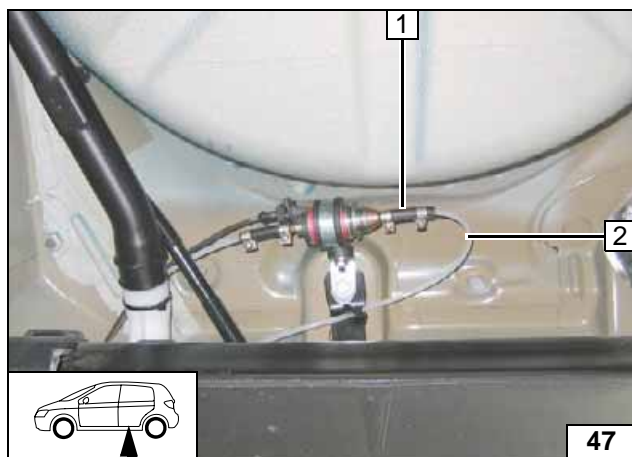

Alle Fahrzeuge

Lage der Bauteile kontrollieren, wenn nötig korrigieren. Auf Freigängigkeit achten!

- 1** Schlauchstück, Schelle Ø 10 [2x]
- 2** Brennstoffleitung



**Anschluss
Dosier-
pumpe**

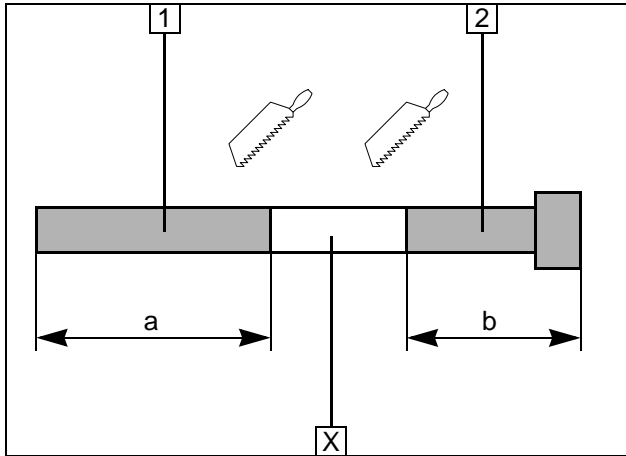
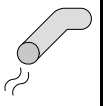

Abgas

Abschnitt X entsorgen.

- 1 Abgasleitung
a = 230
- 2 Abgasendstück
b = 100



Abgasleitung vorbereiten

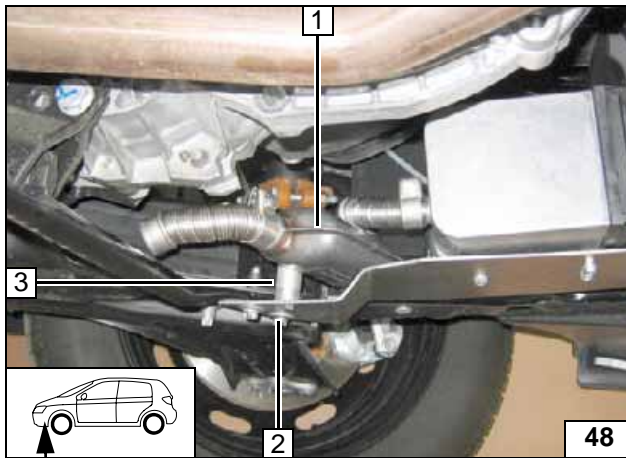

- 1 Schalldämpfer
- 2 Schraube M6x55, Bundmutter
- 3 Distanzscheibe 40

Schalldämpfer montieren

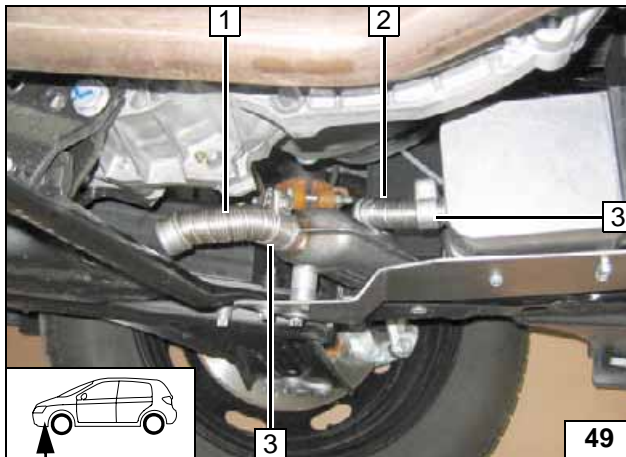

- 1 Abgasendstück
- 2 Abgasleitung
- 3 Schlauchklemme (2x)

Abgasleitung und Endstück montieren

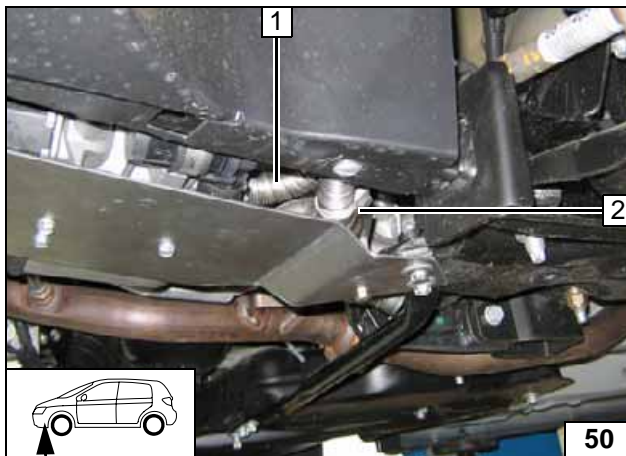

- 1 Abgasleitung
- 2 Schlauchklemme

Abgasleitung montieren



Abschließende Arbeiten

ACHTUNG!

Demontierte Teile in umgekehrter Reihenfolge montieren.

Alle Schlauchleitungen, Schellen, sowie alle elektrischen Anschlüsse auf festen Sitz prüfen.

Alle losen Leitungen mit Kabelbinder sichern.

Nur vom Fahrzeughersteller freigegebenes Kühlmittel verwenden!

Heizgerätekompontenten mit Korrosionsschutzwachs (Tectyl 100K, Bestell- Nr. 111329) einsprühen.

- Batterie anschließen
- Kühlmittelkreislauf nach Angaben des Fahrzeug-Herstellers befüllen und entlüften
- Vorwahluhr einstellen
- Einstellungen Klimabedienteil gemäß „Bedienungshinweise für den Endkunden“ vornehmen
- Funktion der Standheizung prüfen, siehe Betriebsanweisung / Einbauanweisung
- Hinweisschild „Standheizung vor dem Tanken abschalten“ im Bereich des Einfüllstutzen anbringen



Webasto AG
Postfach 80
D-82131 Stockdorf / Germany
National Hotline: 01805 93 22 78
(14 Cent aus dem deutschen Festnetz)
Hotfax: 0395 5592 353
Hotmail: hotline@webasto.de
<http://www.webasto.de>

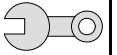

Schablone Tankentnehmer Benzin

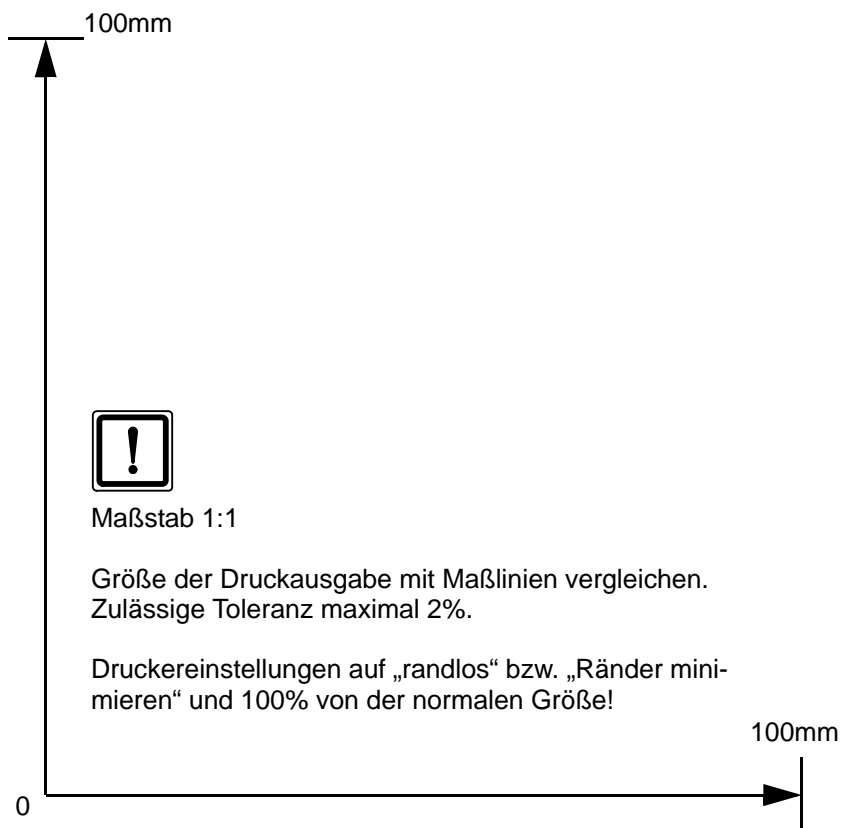
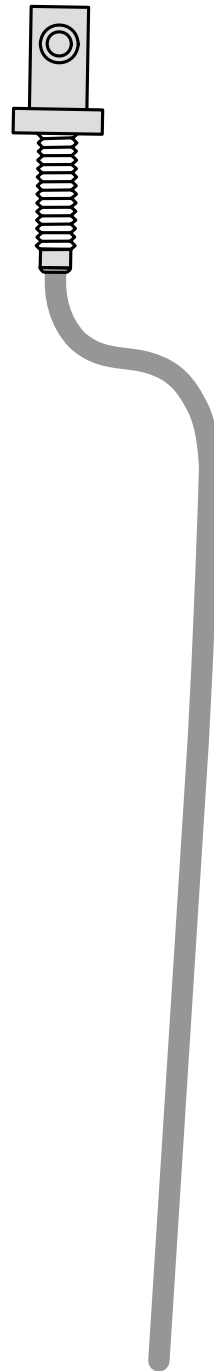

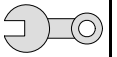

Schablone Tankentnehmer Diesel

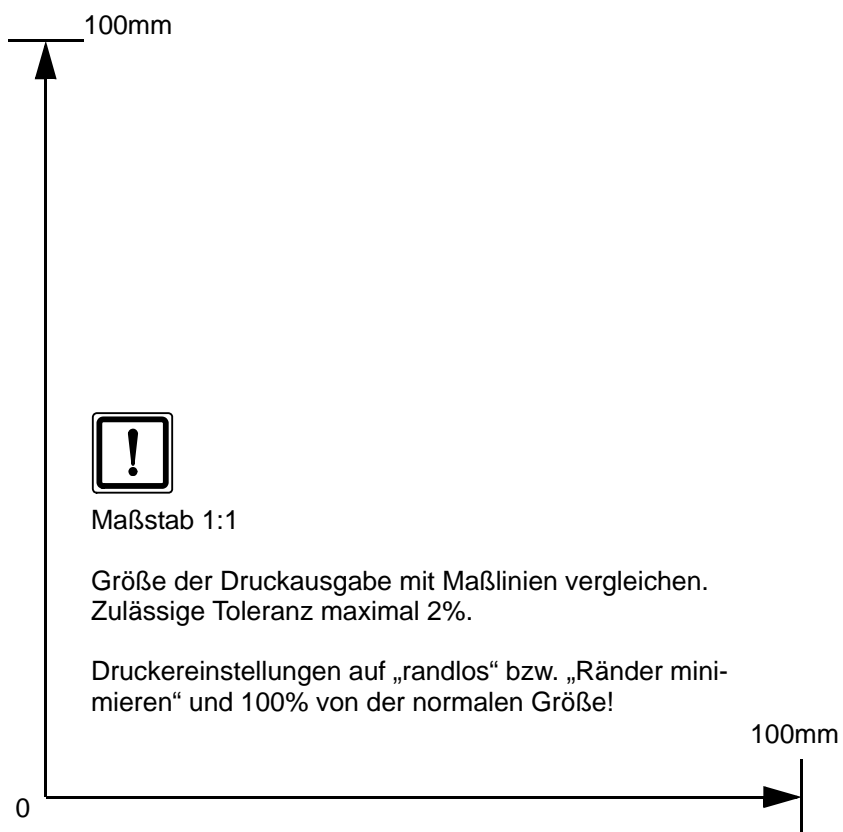
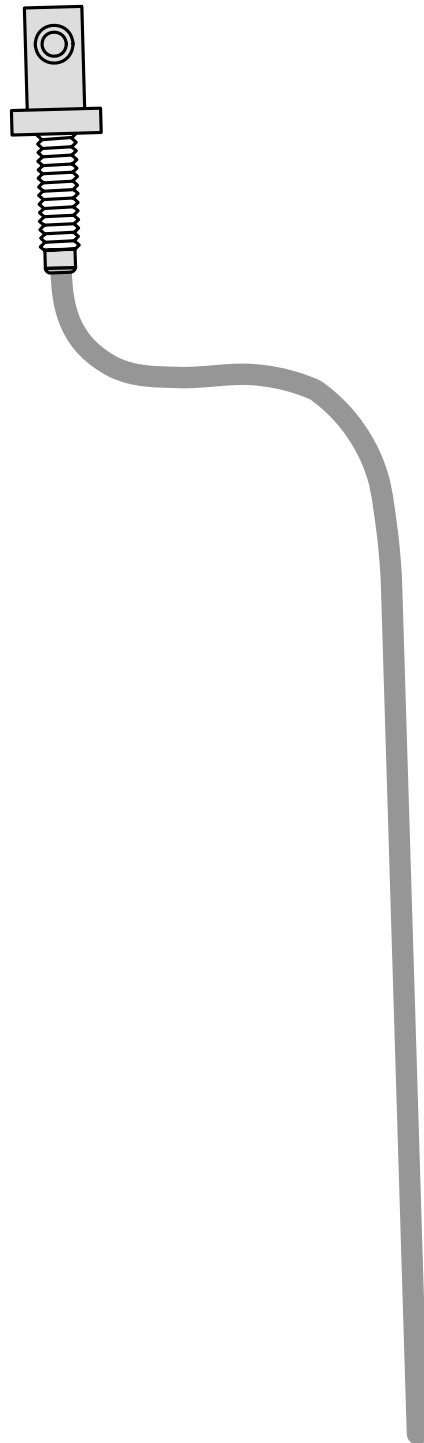

Maßstab 1:1

Größe der Druckausgabe mit Maßlinien vergleichen.
Zulässige Toleranz maximal 2%.

Druckereinstellungen auf „randlos“ bzw. „Ränder minimieren“ und 100% von der normalen Größe!

Bedienungshinweise für den Endkunden



Bitte Seite entnehmen und der Fahrzeug- Bedienungsanleitung beifügen!

Hinweis:

Wir empfehlen die Heizzeit auf die Fahrzeit abzustimmen.

Heizzeit = Fahrzeit

Beispiel:

Bei einer Fahrzeit von ca. 20min (einfache Strecke) empfehlen wir eine Einschaltdauer von 20min nicht zu überschreiten.

Bei Fahrzeugen mit Inneraumüberwachung ist diese während des Heizbetriebes zu deaktivieren!

Wurde zum Heizgerät die Option Sommer-/Winterschalter eingebaut, ist dieser entsprechend der Jahreszeit zu schalten. Das Heizgerät wird dann auf der Stellung Winter heizen und auf der Stellung Sommer nur das Fahrzeuggebläse zum Belüften des Fahrzeuginnenraumes einschalten.



Vor Abstellen des Fahrzeugs sind folgende Einstellungen vorzunehmen:

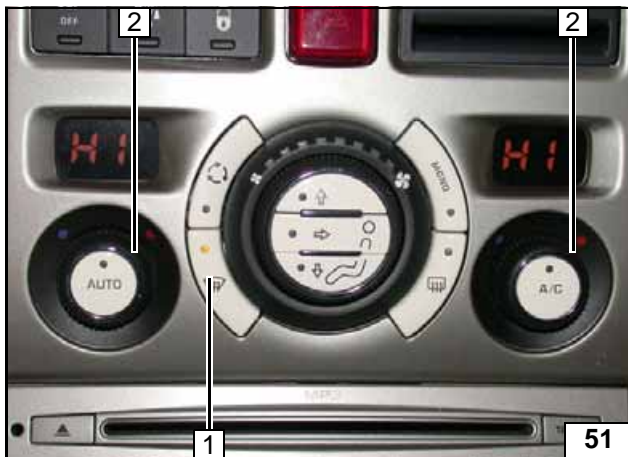

- 1 Luftaustritt auf Frontscheibe
- 2 Temperatur beidseitig auf „HI“

**Klimaauto-
matik**