

Einbauanleitung

Dodge Caliber

Diesel
ab Modell 2007
Nur für Linkslenker



ACHTUNG!

Warnung vor Gefahr:

Das unsachgemäße Einbauen oder Reparieren von Webasto Heizsystemen kann Feuer verursachen oder zum Austritt von tödlichem Kohlenmonoxid führen. Dadurch können schwere oder tödliche Verletzungen hervorgerufen werden.

Für den Einbau und die Reparatur von Webasto Heiz- und Kühlsystemen bedarf es eines speziellen Firmentrainings, technischer Dokumentation, Spezialwerkzeuge und eine Spezialausrüstung.

Versuchen Sie NIEMALS, Webasto Heiz- oder Kühlsysteme einzubauen oder zu reparieren, wenn Sie das Firmentraining nicht erfolgreich abgeschlossen und dabei die notwendigen technischen Fähigkeiten erworben haben und die für einen sachgerechten Einbau und Reparatur nötigen technischen Dokumentationen, Werkzeuge und Ausrüstungen nicht zur Verfügung stehen.

Befolgen Sie IMMER alle Webasto Einbau- und Reparaturanleitungen, und beachten Sie alle Warnhinweise.

Webasto übernimmt keine Haftung für Mängel und Schäden, die auf einen Einbau durch ungeschultes Personal zurückzuführen sind.

Inhaltsverzeichnis

Gültigkeit	2	Einbauort vorbereiten	10
Heizgerät / Einbaukit	3	Heizgerät vorbereiten	11
Vorwort	3	Heizgerät einbauen	14
Allgemeine Hinweise	3	Brennstoffeinbindung	15
Spezialwerkzeug	3	Abgasanlage	18
Erläuterungen zum Dokument	4	Wassereinbindung	20
Vorarbeiten	5	Abschließende Arbeiten	22
Einbauort Heizgerät	5	Bedienungshinweise für den Endkunden	23
Einbindung Elektrik	6	Schablone Lochband Dosierpumpe	24
Gebläseansteuerung manuelle Klimaanlage	7	Schablone Tankentnehmer	25
Vorwahuhr	8		
Option Sommer- / Winterschalter	8		
Option Telestart	8		
Option Thermo Call	9		

Gültigkeit

Hersteller	Handelsbezeichnung	Typ	EG-BE-Nr. / ABE
Daimler Chrysler (USA)	Dodge Caliber	PK	e11 * 2001 / 116 * 0142 * ...

Motortyp	Motorart	Leistung in kW	Hubraum in cm ³
Code: BYL	Diesel	103	1968

Fahrzeug- und Motortypen, Ausstattungsvarianten sowie Länderspezifikationen, die nicht in dieser Einbauanleitung aufgeführt sind, wurden nicht geprüft. Ein Einbau nach dieser Einbauanleitung kann aber möglich sein.

Der Einbauort von Vorwahuhr und Sommer- / Winterschalter ist vor dem Einbau mit dem Endkunden abzustimmen!

Heizgerät / Einbaukit

Menge	Bezeichnung	Bestell-Nr.:
1	LU Thermo Top C (D) mit Vorwähluhr	89244D
1	LU Thermo Top C (D) mit Telestart T80	9007165A
1	Einbaukit Dodge Caliber Diesel	1311554A

Vorwort

Diese Einbauanleitung gilt für die Fahrzeuge Dodge Caliber Diesel - Gültigkeit siehe Seite 2 - ab Modelljahr 2007 und später, wenn technische Änderungen am Fahrzeug den Einbau nicht beeinflussen, unter Ausschluss jeglicher Haftungsansprüche. Je nach Version und Ausstattung des Fahrzeuges können beim Einbau Änderungen gegenüber dieser „Einbauanleitung“ notwendig werden.

In jedem Fall sind jedoch die Vorschriften der „Einbauanweisung“ und „Bedienungs- und Wartungsanweisung“ der *Thermo Top C* zu befolgen.

Die entsprechenden Regeln der Technik sowie eventuelle Angaben des Fahrzeugherstellers sind beim Einbau einzuhalten.

Allgemeine Hinweise

Der Einbau erfolgt gemäß den allgemein üblichen Regeln der Technik. Wenn nicht anders beschrieben, erfolgt die Befestigung von Schläuchen, Leitungen und Kabelbäumen mit Kabelbindern an fahrzeugeigenen Leitungen und Kabelbäumen.

Scharfe Kanten sind mit Scheuerschutz (aufgeschnittener Kraftstoffschlauch) zu versehen!

Blanke Karosseriestellen, wie z.B Bohrungen, sind mit Korrosionsschutzwachs (Tectyl 100K, Bestell-Nr. 111329) einzusprühen.

Spezialwerkzeug

- Drehmomentschlüssel für 2,0 - 10 Nm
- Abklemmzangen
- Chrysler Spezialwerkzeug - Nr: 9340

Erläuterungen zum Dokument

Um Ihnen einen schnellen Überblick über die einzelnen Arbeitsschritte zu geben, finden Sie eine Kennzeichnung an der Außenkante oben rechts auf der jeweiligen Seite.

Mechanik

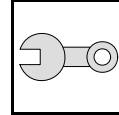

Elektrik

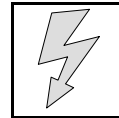

Wassereinbindung

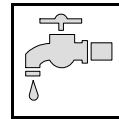

Kraftstoffeinbindung

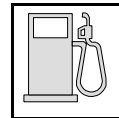

Abgasanlage

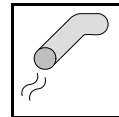

Brennluft

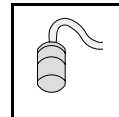

Auf Besonderheiten wird durch folgende Symbole hingewiesen:



besondere Gefahr von Verletzungen oder tödlichen Unfällen



besondere Gefahr der Beschädigung von Bauteilen



besondere Brand- und Explosionsgefahr



Verweis auf allgemeine Einbauanweisung der Webasto Komponente bzw. auf fahrzeugspezifische Unterlagen des Herstellers



Hinweis auf eine technische Besonderheit

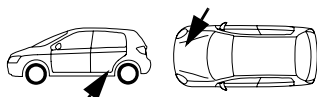

Der Pfeil im Fahrzeugpiktogramm zeigt die Position am Fahrzeug und die Blickrichtung

Vorarbeiten

ACHTUNG!

- Tankdeckel öffnen, Tank belüften
- Tankdeckel wieder schließen
- Batterie abklemmen!
- Druck im Kühlsystem ablassen!
- Fabriknummer vom Typschild Original auf das Typschild Duplikat übertragen
- Die nicht zutreffende Jahreszahl auf dem Duplikatschild entfernen
- Duplikatschild (Typschild) an geeigneter Stelle sichtbar anbringen
- Motorabdeckung abnehmen
- Luftfilter und Ansaugrohr ausbauen
- Radhausverkleidung vorne links ausbauen
- Unterfahrschutz Motor ausbauen
- Unterfahrschutz hinten links ausbauen
- Rücksitzbank ausbauen
- Serviceklappe Tankarmatur links öffnen
- Tankarmatur gemäß Herstellerangaben ausbauen
- Armaturenbrettverkleidung Fahrerseite ausbauen
- Lenksäulenverkleidung Fahrerseite ausbauen

Die Seite 23 "Bedienungshinweise für den Endkunden" entnehmen und der Bedienungsanleitung beifügen!

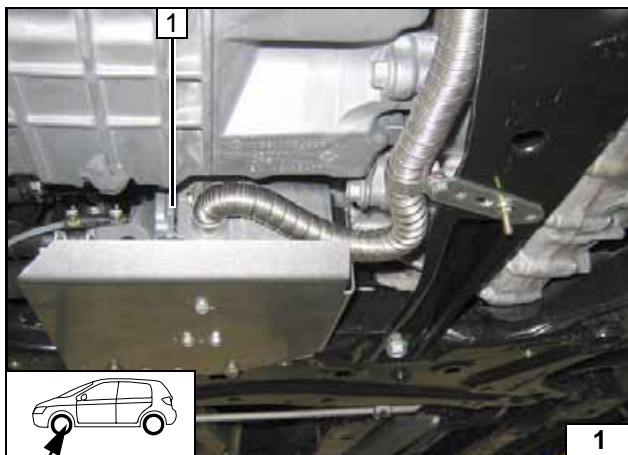

Einbauort Heizgerät

1 Heizgerät

Einbauort



Einbindung Elektrik

Anschluß Masseleitung

- 1 Massestützpunkt
- 2 Masseleitung

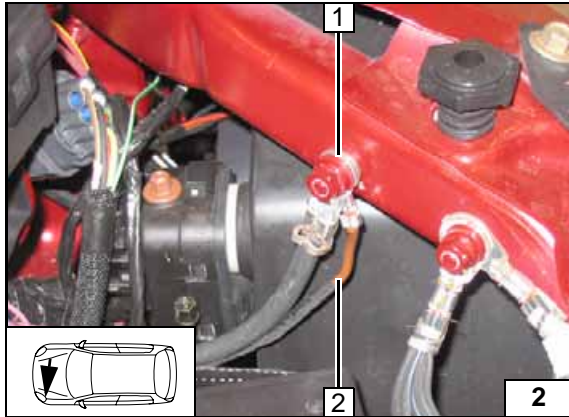

Kabelbaum Heizgerät verlegen

- 1 Kabelbaum Heizgerät an fzg.eigenen Leitungen

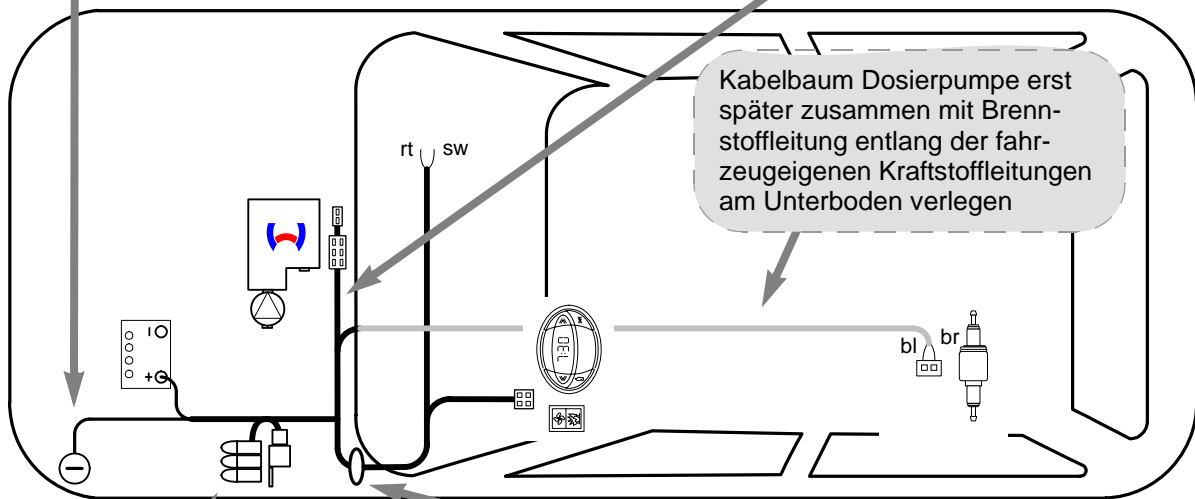
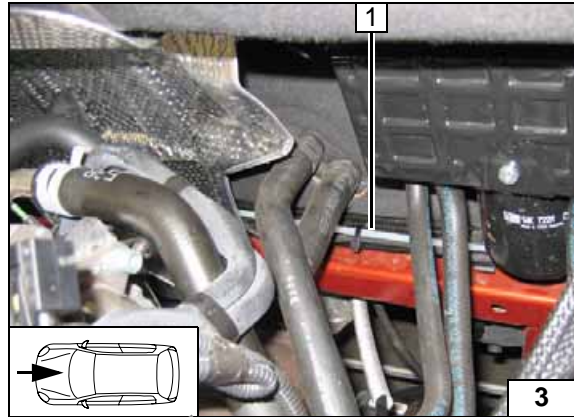

Schema
Kabel-
baumver-
legung

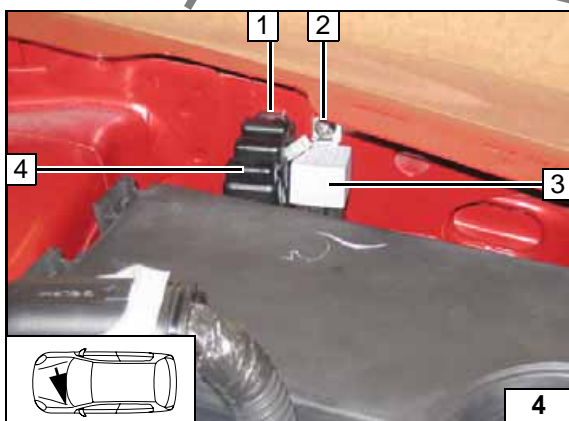

Sicherungshalter, K3-Relais

- 1 Halteplatte Sicherungshalter, Bohrung Ø 4mm, Blechschraube 5,5x13
- 2 Bohrung Ø 4mm, Blechschraube 5,5x13
- 3 K3- Relais
- 4 Sicherungshalter

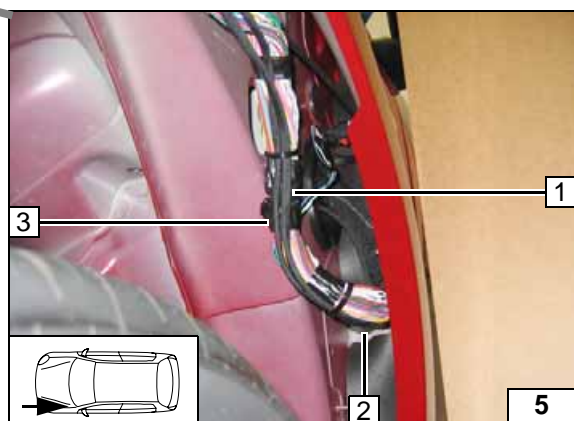

Kabelbaumdurchführung

Gebläsekabelbaum im Innenraum mit beiliegenden Leitungen farbgleich verlängern!

- 1 Kabelbaum Gebläseansteuerung
- 2 Fzg.eigene Gummitülle
- 3 Kabelbaum Vorwähluhr



Gebläseansteuerung manuelle Klimaanlage

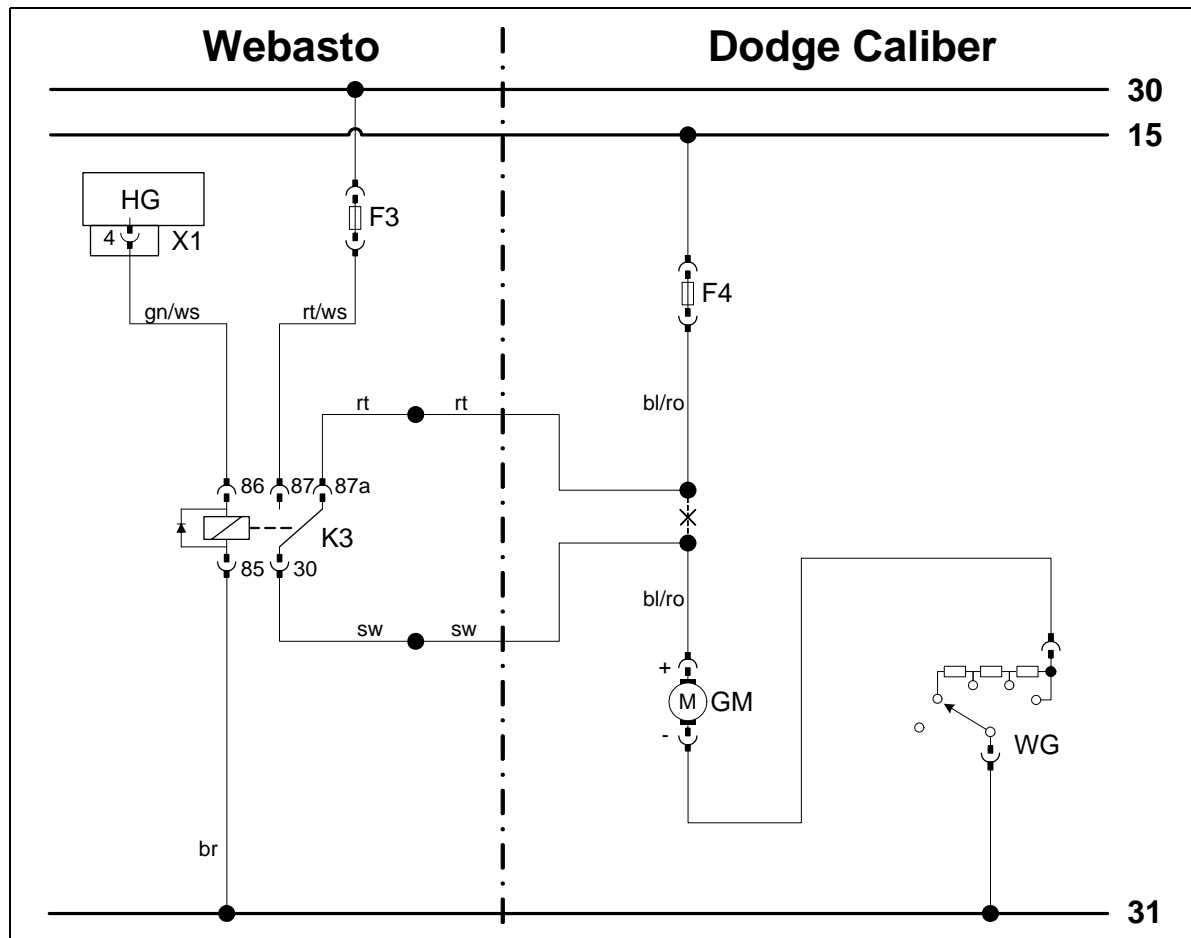

Schaltplan

Bauteile Webasto		Bauteile Fahrzeug		Farben und Symbole	
HG	Heizgerät TT-C/E	GM	Gebläsemotor	rt	rot
X1	6-poliger Stecker	WG	Widerstandsgruppe	ws	weiß
F3	Sicherung 25A	F4	Gebläsesicherung	sw	schwarz
K3	Gebläserelais			br	braun
				gn	grün
				bl	blau
				ro	rosa
				X	Trennstelle
				Kabelfarben können variieren!	

Legende

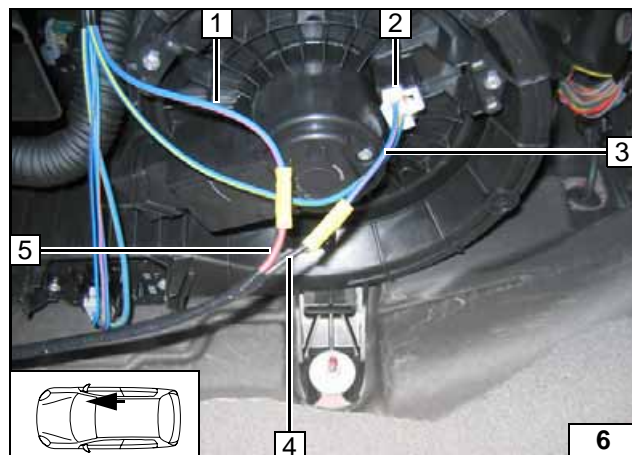

Anschluss am 2-poligen Stecker 2 vom Gebläsemotor.
Verbindungen gemäß Schaltplan herstellen.

- 1 Ltg. bl/ro von Gebläsesicherung
- 3 Ltg. bl/ro zum 2-poligen Stecker
- 4 Ltg. sw von Relais K3/30
- 5 Ltg. rt zum Relais K3/87a



Anschluss Gebläsemotor

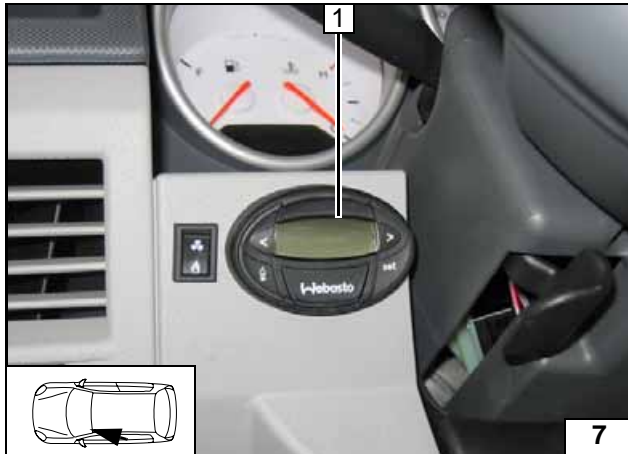

Vorwahluhr

1 Vorwahluhr

Vorwahl-
uhr mon-
tieren

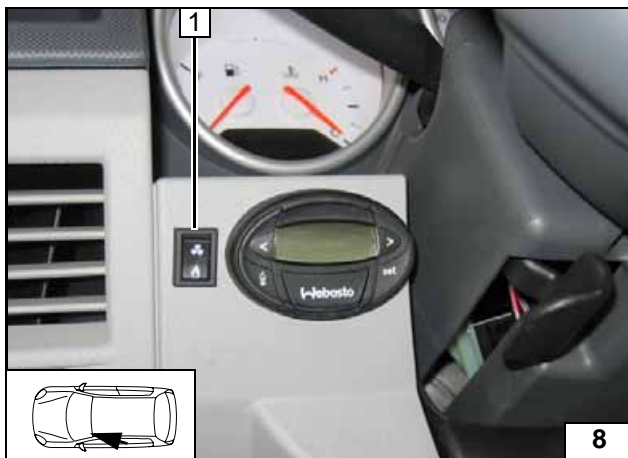

Option Sommer- / Winterschalter

1 Bohrung Ø 12mm, Sommer- / Winterschal-
ter

Sommer-/
Winter-
schalter
montieren

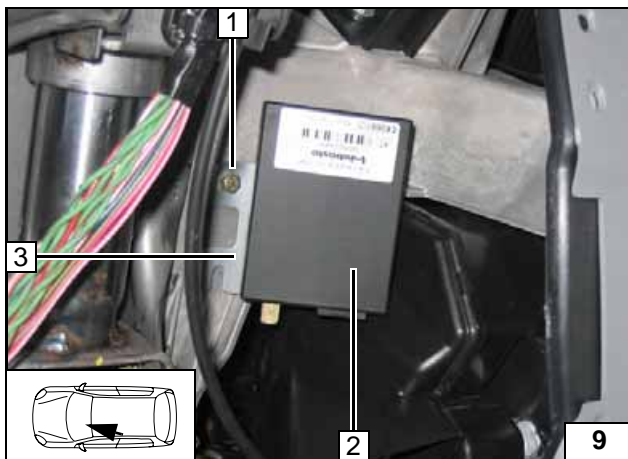

Option Telestart

Halter 3 gemäß Abbildung ausrichten!

- 1 Schraube M5x16, Bundmutter M5 an vor-
handene Bohrung
- 2 Empfänger (rechts neben der Lenksäule)



Empfän-
ger montie-
ren

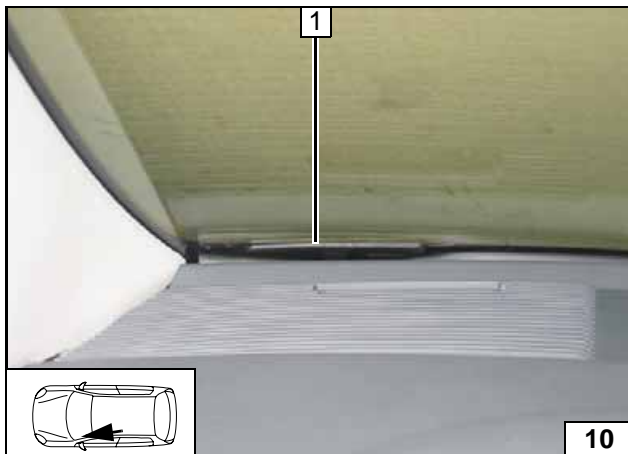

1 Antenne

Antenne
montieren

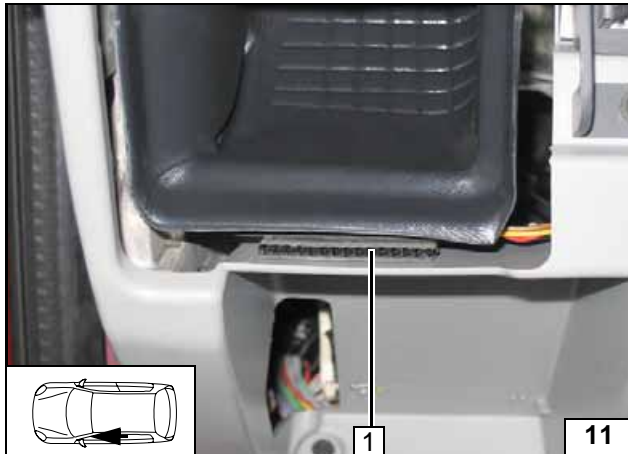

Temperatursensor nur bei HTM100

- 1 Temperatursensor mit geeigneten Mitteln befestigen

Temperatursensor montieren

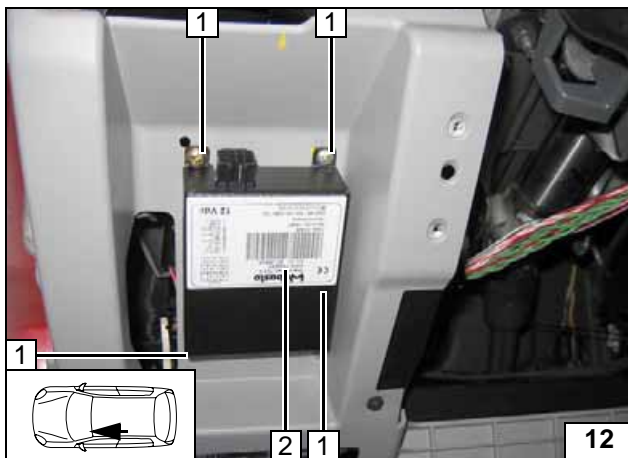

Option Thermo Call

- 1 Bohrung Ø 4mm, Blechschrauben 5,5x13 [je 4x]
- 2 Empfänger (links neben der Lenksäule)



Empfänger montieren

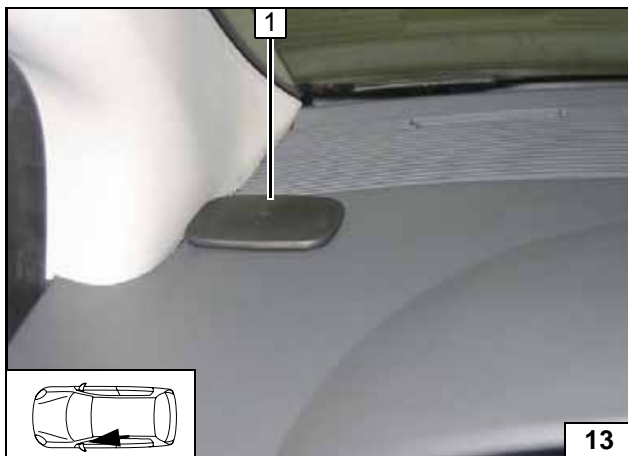

- 1 Antenne

Antenne montieren

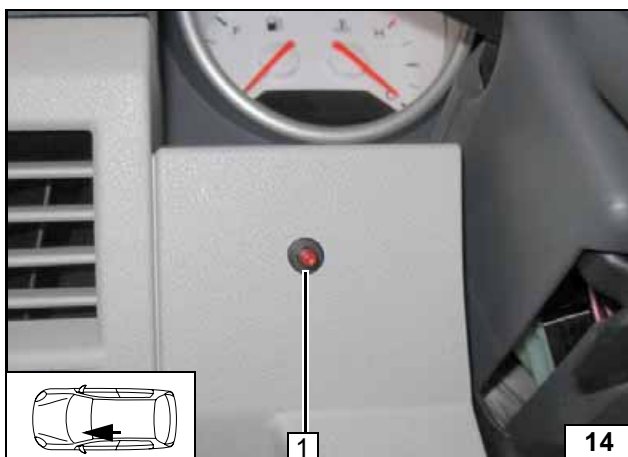

- 1 Taster

Taster montieren

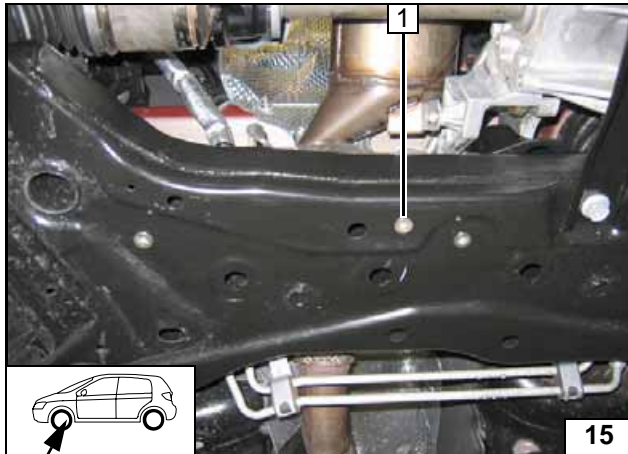
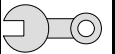

Einbauort vorbereiten

1 Einnietmutter M8 in vorhandene Bohrung

Einniet-
mutter ein-
ziehen

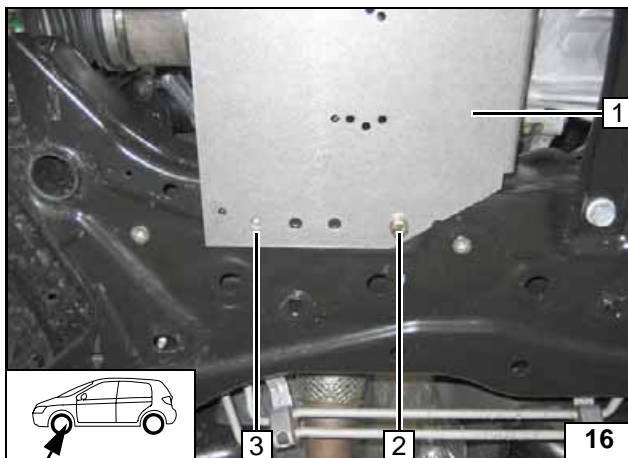

Halter 1 mit Schraube M8x30 2 lose an Ein-
nietmutter montieren!



3 Lochbild übertragen

Lochbild
übertragen

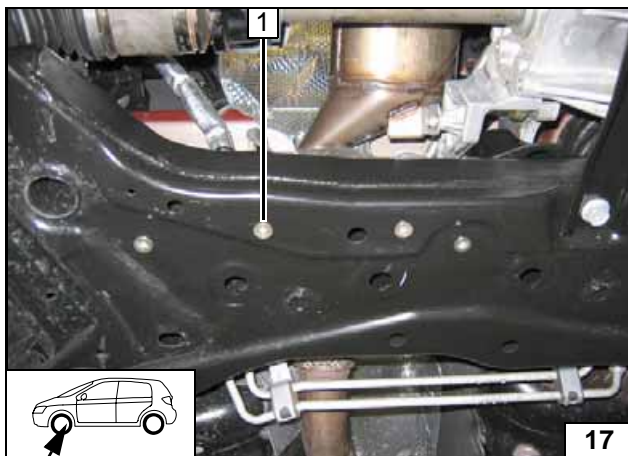

Halter demontieren!



1 Bohrung \varnothing 12,5mm; Einnietmutter M8 ein-
ziehen

Einniet-
mutter ein-
ziehen

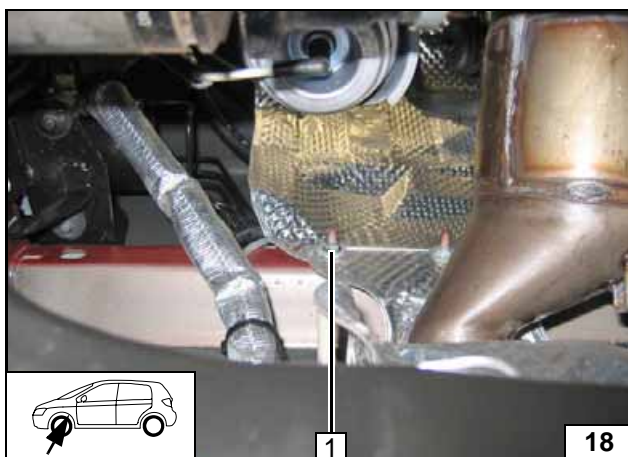

Blechmutter durch Karosseriescheibe und
Bundmutter M6 an Position 1 ersetzen!



Mutter er-
setzen

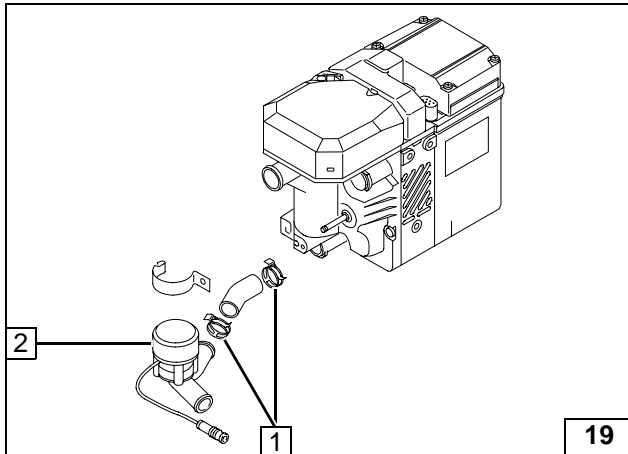
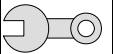

Heizgerät vorbereiten

Umwälzpumpe 2 demontieren, Federbandschellen 1 [2x] werden wieder verwendet!



Umwälzpumpe demontieren

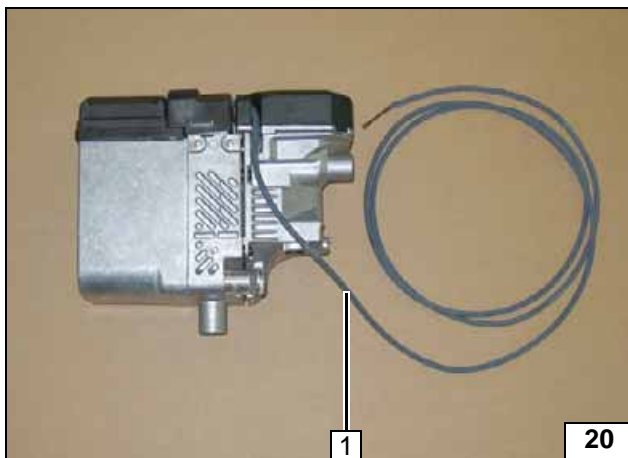

1 Verlängerung Kabelbaum Umwälzpumpe

Kabelbaum anstecken

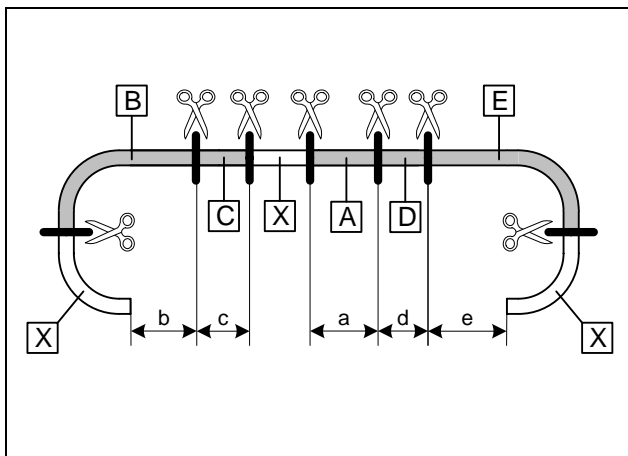

- a = 350mm
- b = 350mm
- c = 90mm
- d = 80mm
- e = 620mm

Abschnitt X entsorgen

Wasserschläuche ablängen

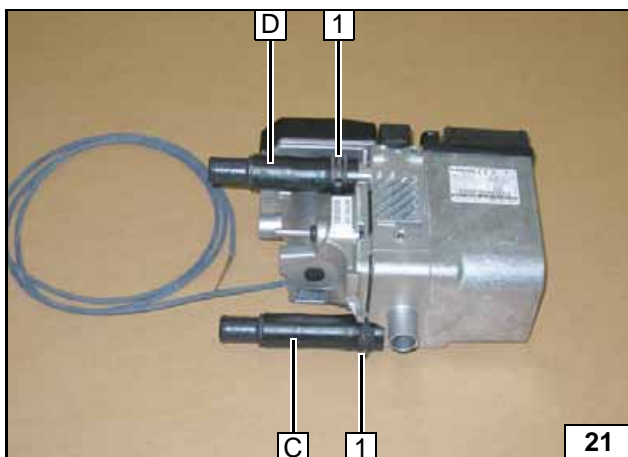

1 Federbandschelle [2x], von Umwälzpumpe

Schlauch C und D montieren

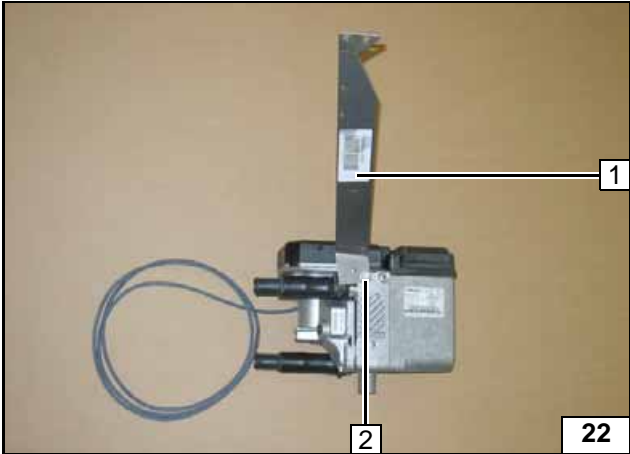
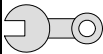

- 1 Strebe
- 2 Ejotschraube, lose vormontieren

Strebe am Heizgerät lose vormontieren

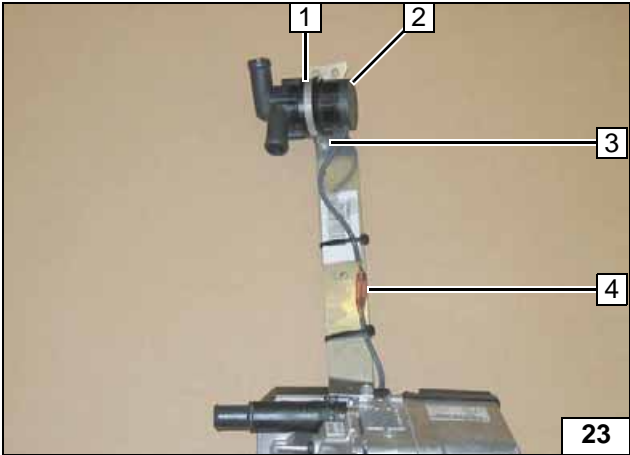

Kabelbaum Umwälzpumpe und Verlängerung mit Stoßverbinder 4 farbgleich verbinden!



- 1 Gummierte Rohrschelle Ø 48mm
- 2 Umwälzpumpe
- 3 Schraube M6x20, Bundmutter M6 an Strebe

Umwälzpumpe an Strebe vormontieren

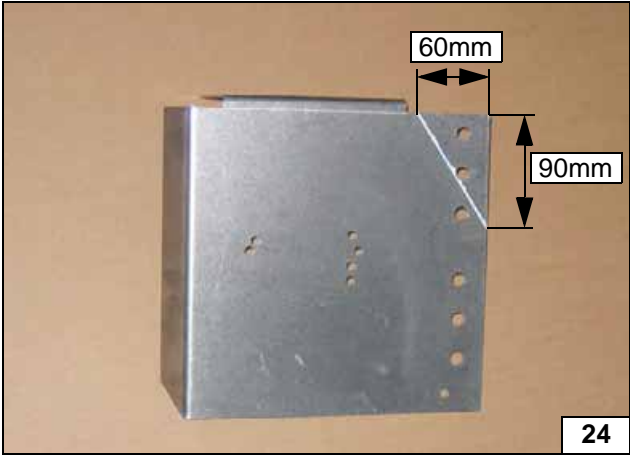

Halter zuschneiden

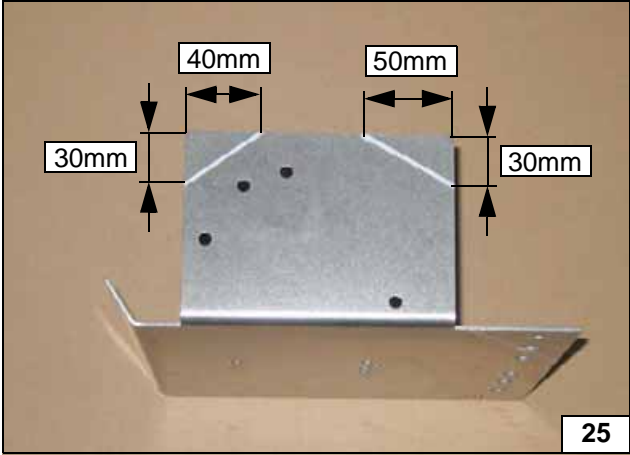

Halter zuschneiden

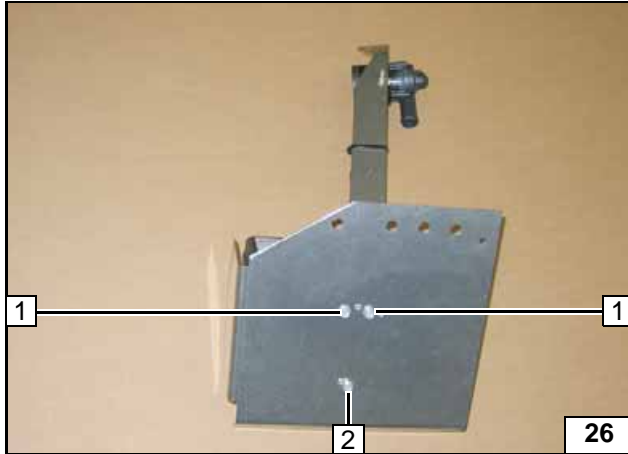
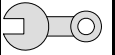

Ejotschraube, Anzugsdrehmoment 10 Nm!
Zwischen Heizgerät und Halter zwei Scheiben an Position 2 einfügen!

- 1 Ejotschraube [2x]
- 2 Ejotschraube, Scheibe [2x]



Halter am Heizgerät vormontieren

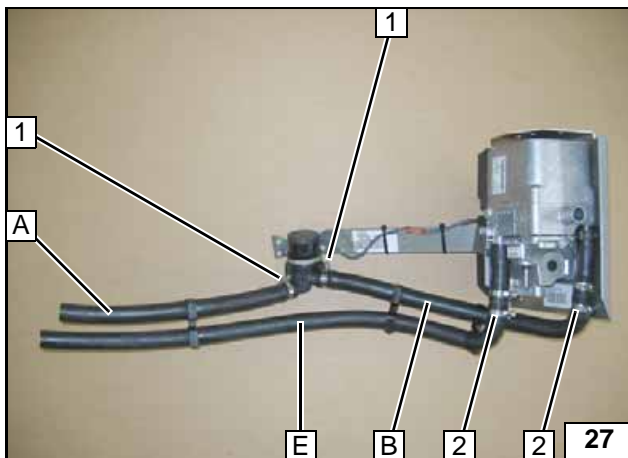

- 1 Schlauchschelle Ø 27mm [2x]
- 2 Verbindungsrohr 20x20 [2x], Schlauchschelle Ø 27mm [4x]

Wasserschläuche am Heizgerät vormontieren

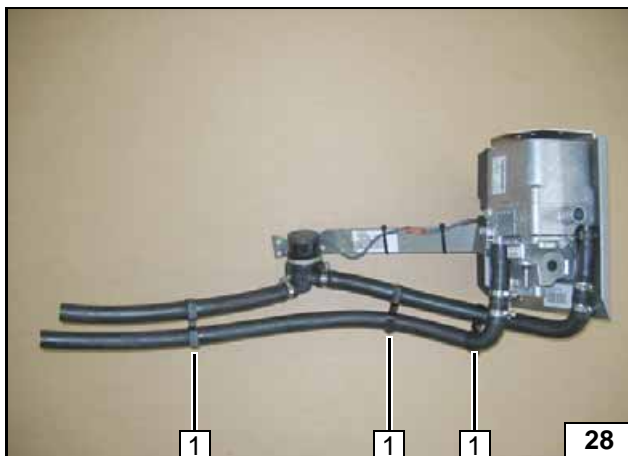

- 1 Abstandshalter [3x]

Abstandshalter einsetzen

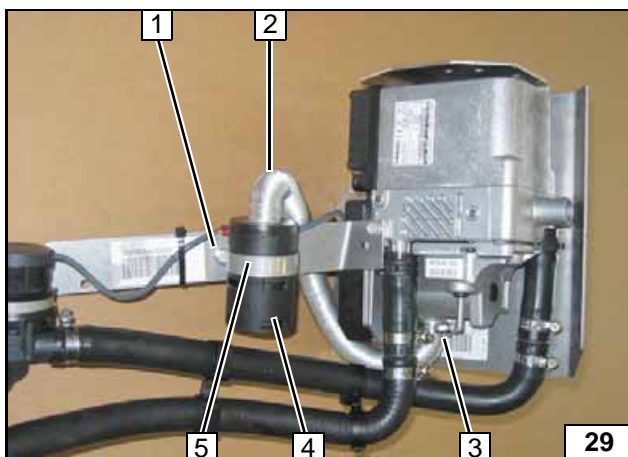

- 1 Schraube M6x20, Bundmutter M6 an Strebe
- 2 Brennluftleitung
- 3 Schlauchschelle Ø 27mm
- 4 Brennluftansaugchalldämpfer
- 5 Rohrschelle Ø 52mm

Brennluftleitung vormontieren

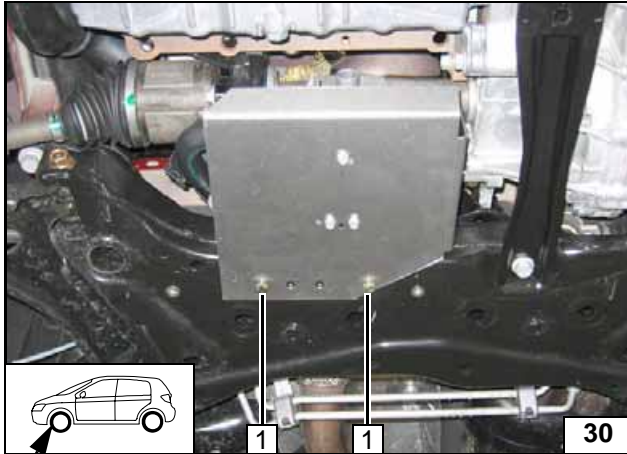
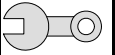

Heizgerät einbauen

Vor der Montage Kabelbaum Heizgerät aufstecken!

- 1 Schraube M8x30, Federring, Scheibe [je 2x] an vorbereiteten Einnietmuttern]



Heizgerät montieren

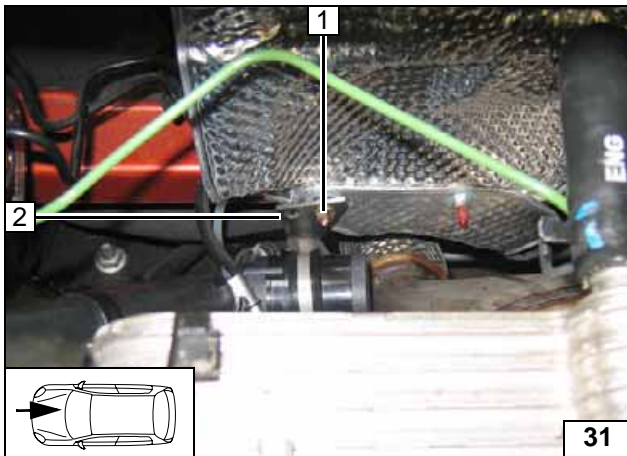

- 1 Bundmutter M6 an fzg.eigenen Stehbolzen
- 2 Strebe

Heizgerät montieren



Brennstoffeinbindung

VORSICHT!

Tankdeckelverschluß des Fahrzeugs öffnen, Tank belüften und Tankverschluß wieder schließen!

Auslaufenden Kraftstoff mit geeignetem Behälter auffangen!

Brennstoffleitung und Kabelbaum Dosierpumpe so verlegen, dass sie gegen Steinschlag geschützt sind! Wenn nicht anders beschrieben, erfolgt die Befestigung mit Kabelbindern!

An scharfen Kanten Brennstoffleitung und Kabelbaum mit Scheuerschutz versehen!

ACHTUNG!

Verlegung Brennstoffleitung und Kabelbaum zur Dosierpumpe erfolgt gemäß Schema Kabelbaumverlegung.

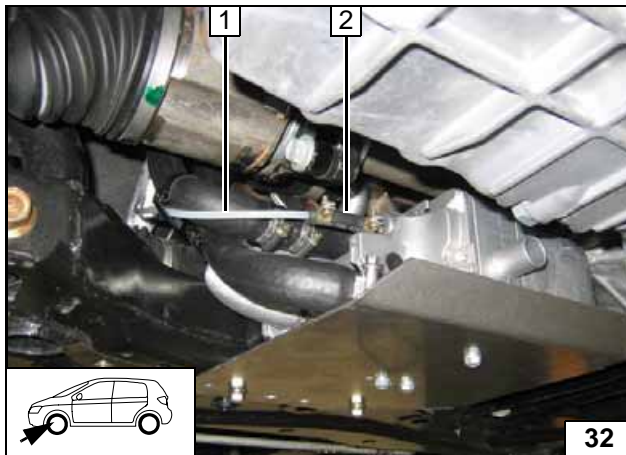

- 2 Brennstoffleitung
- 1 Schlauchstück, Schlauchschelle Ø 10mm [2x]

Anschluss
am Heizge-
rät

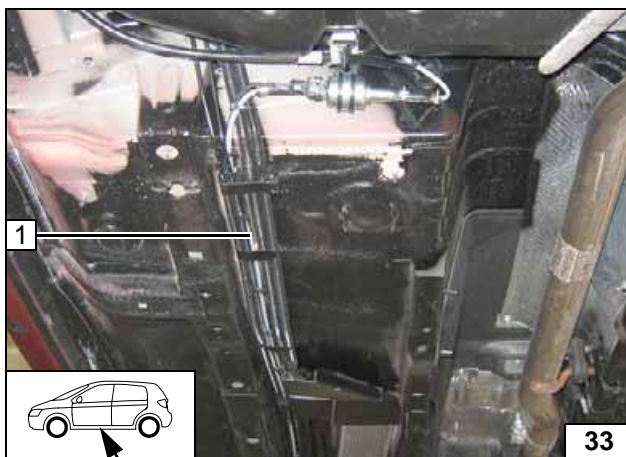

- 1 Brennstoffleitung, Kabelbaum Dosierpumpe an fzg.eigenen Leitungen

Leitungen
verlegen

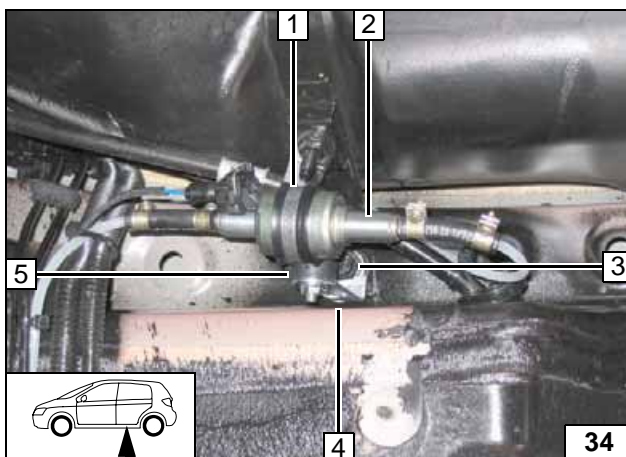

Einbaulage Dosierpumpe **2** beachten, siehe „Einbauanweisung“!
Einbauort links vor Fahrzeugtank!
Lochband **4** gemäß Schablone bohren und biegen

- 1 Gummierte Rohrschelle
- 3 Fahrzeugeigene Schraube
- 5 Schwingmetallpuffer, Bundmutter [2x]



Einbauort
Dosier-
pumpe

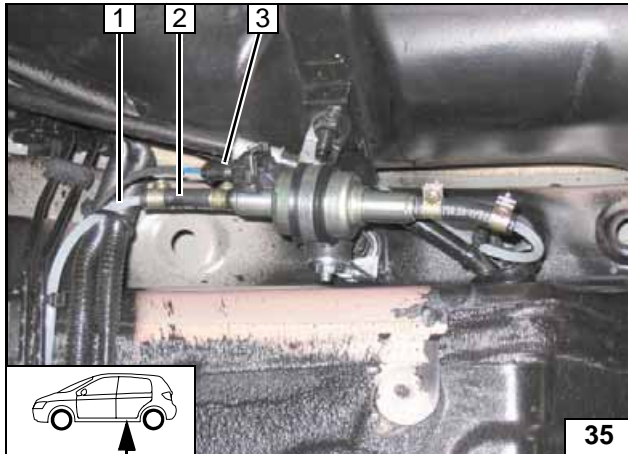

Brennstoffleitung vom Heizgerät 1 an Druckseite der Dosierpumpe [Seite mit Stecker].

- 2 Schlauchstück, Schlauchschelle Ø10mm [2x]
- 3 Kabelbaum Dosierpumpe, Einzeladerabdichtung [2x], Flachstecker [2x], Steckergehäuse



Anschluß Dosierpumpe

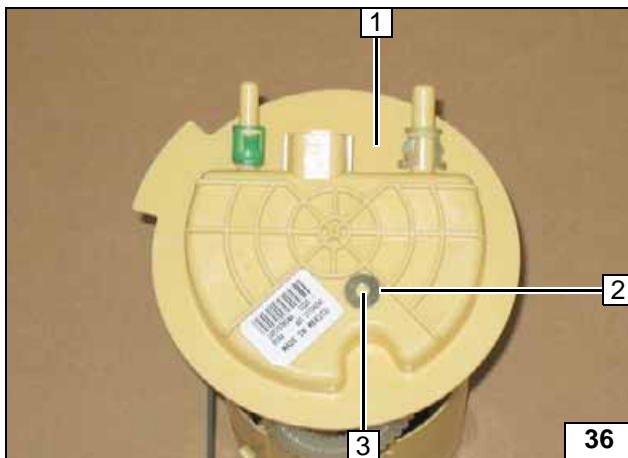

Tankarmatur gemäß Herstellerangaben ausbauen!

- 1 Tankarmatur
- 2 Karosseriescheibe Ø 16,7mm gemäß Abbildung positionieren
- 3 Lochbild übertragen, Bohrung Ø 6mm



Brennstoffentnahme



Tankentnehmer 1 gemäß Schablone formen, ablängen und einsetzen, siehe „Einbauanweisung“!



Tankentnehmer einsetzen

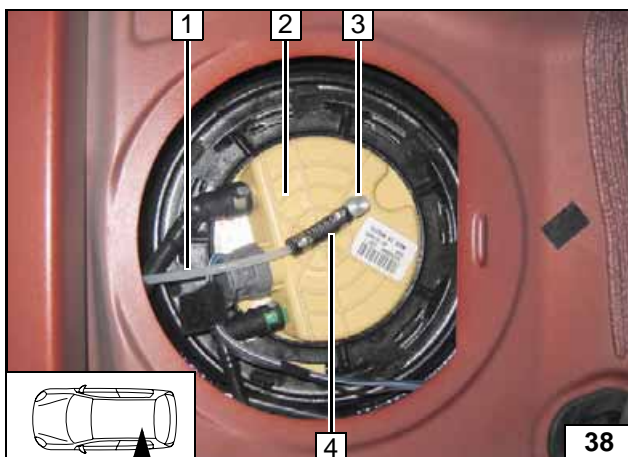

Tankarmatur 2 gemäß Herstellerangaben einbauen!

- 1 Restende Brennstoffleitung
- 3 Tankentnehmer
- 4 Schlauchstück, Caillauschelle Ø 10mm [2x]



Brennstoffleitung anschließen

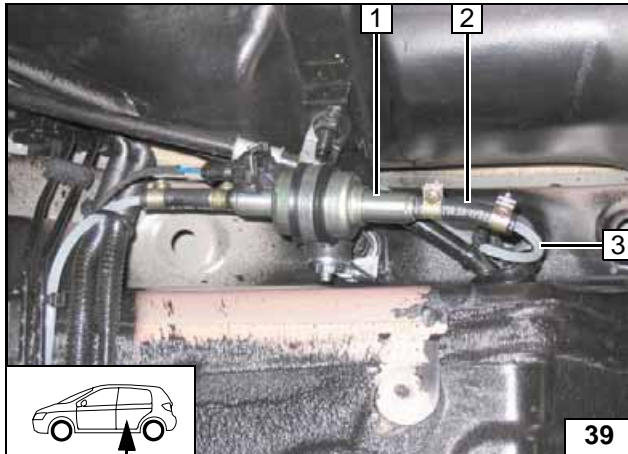

Brennstoffleitung vom Tankentnehmer **3** an Saugseite der Dosierpumpe **1** [Seite ohne Stecker].

Lage der Bauteile kontrollieren, wenn nötig korrigieren. Auf Freigängigkeit achten!

2 Schlauchstück, Schlauchschelle $\varnothing 10\text{mm}$ [2x]



Anschluss an Dosierpumpe

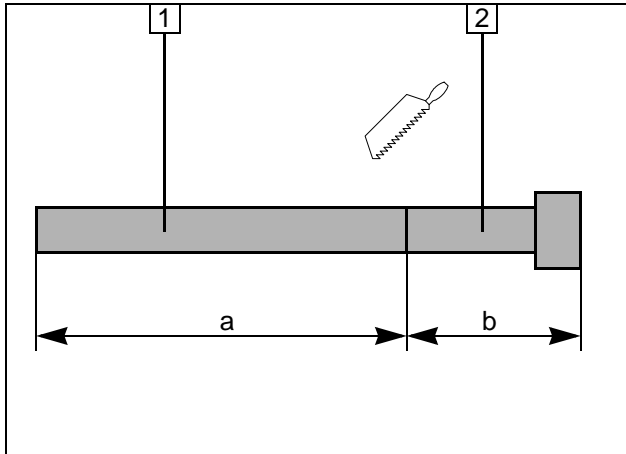
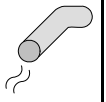

Abgasanlage

- 1 Abgasleitung
a = 820mm
- 2 Abgasendstück
b = 180mm

**Abgaslei-
tung vor-
bereiten**

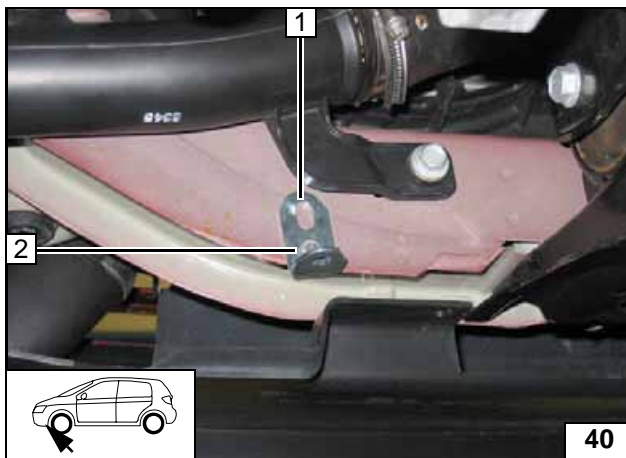

- 1 Winkel
- 2 Schraube M6x20, Bundmutter M6 an vor-
handener Bohrung

**Winkel
montieren**

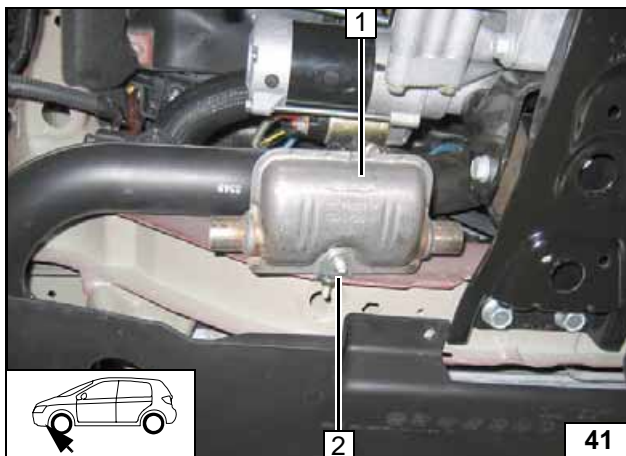

- 1 Abgasschalldämpfer
- 2 Schraube M6x20, Bundmutter M6 an Win-
kel

**Distanz-
mutter
montieren**

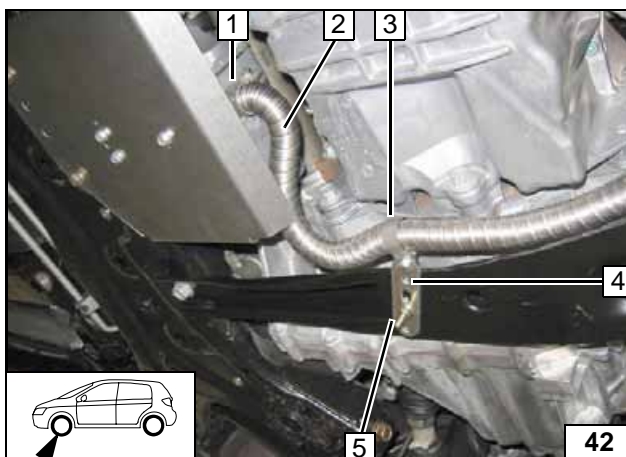

- 1 Schlauchklemme
- 2 Abgasleitung
- 3 Rohrschelle, Schraube M6x20, Bundmut-
ter an Lochband
- 4 Lochband
- 5 Schraube M6x25, Bundmutter an vorhan-
dener Bohrung

**Abgaslei-
tung mon-
tieren**

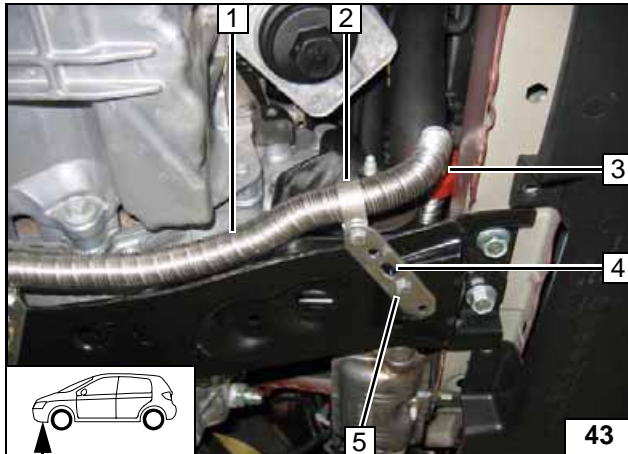
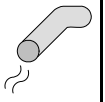

- 1 Abgasleitung
- 2 Rohrschelle, Schraube M6x20, Bundmutter an Lochband
- 3 Profilgummi auf Abgasleitung aufschieben
- 4 Lochband
- 5 Schraube M6x25, Bundmutter an vorhandener Bohrung

Abgasleitung montieren

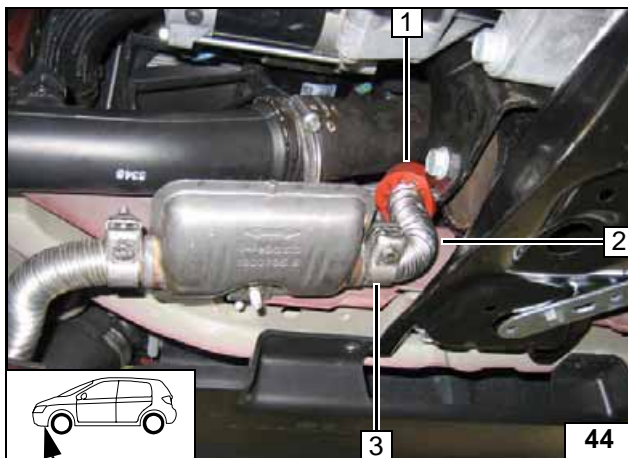

- 1 Profilgummi gem. Abbildung ausrichten
- 2 Abgasleitung
- 3 Schlauchklemme

Abgasleitung montieren

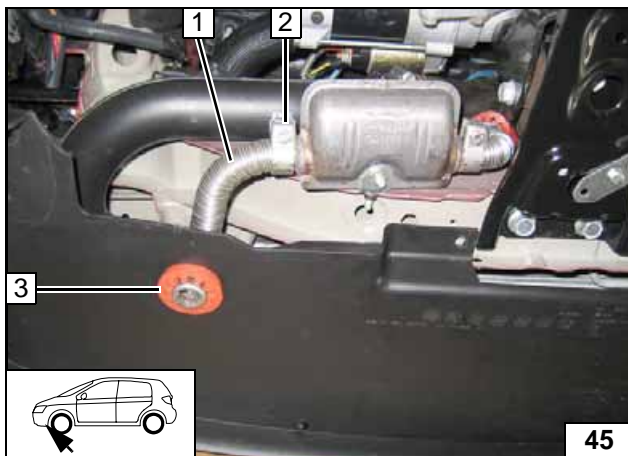

Bohrung \varnothing 42mm in Unterfahrschutz an Position 3 bohren und Profilgummi rt einsetzen! Abgasendstück 1 bündig am Profilgummi rt 3 ausrichten!



Abgasendstück montieren



Wassereinbindung

ACHTUNG!

Alle Schlauchschellen mit 2,0 + 0,5 Nm festziehen!

Auslaufendes Kühlmittel ist mit geeignetem Behälter aufzufangen!

Wasserschläuche knickfrei verlegen! Wenn nicht anders beschrieben, erfolgt die Befestigung mit Kabelbindern!

Schlauchschellen so positionieren, dass kein anderer Schlauch beschädigt werden kann!

Die Einbindung erfolgt „Inline“ gemäß nachfolgendem Schema:

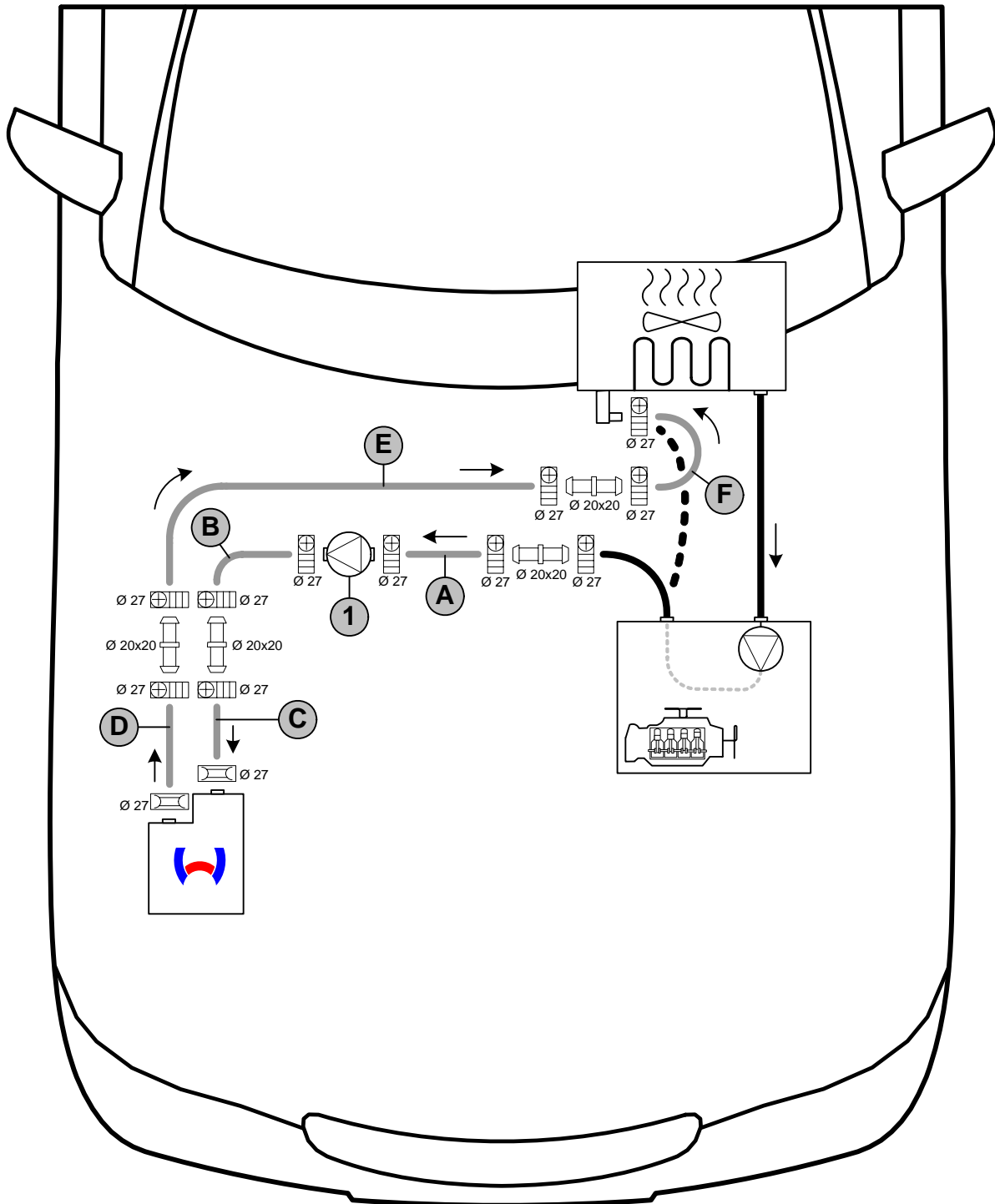

Schema Wasserverlegung

Symbol	Bezeichnung
	Verbindungsrohr

Symbol	Bezeichnung
	Schlauchschelle

Position	Bezeichnung
1	Umwälzpumpe



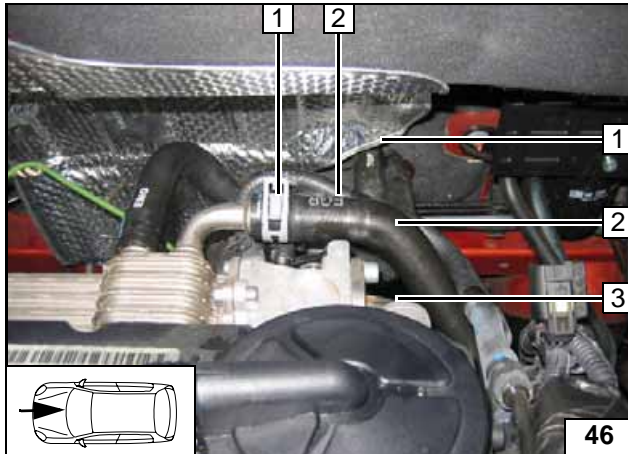

Schlauch Motorausgang **2** am Stutzen Wärmetauschereingang abziehen. Federbandschelle **1** entsorgen!



Trennstelle

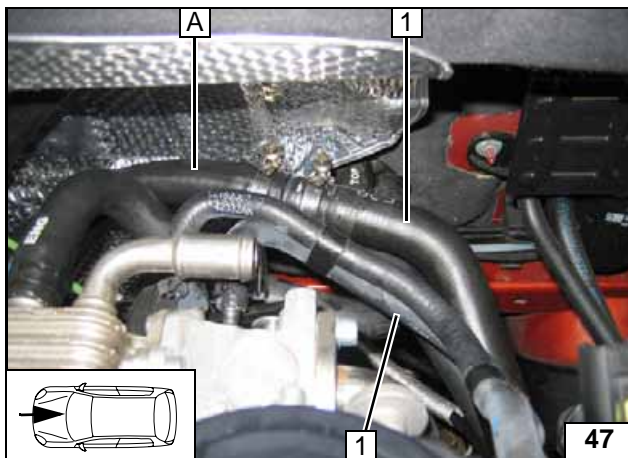

1 Schlauchstück Motorausgang mit Schlauch **A** verbinden

Anschluss Motorausgang

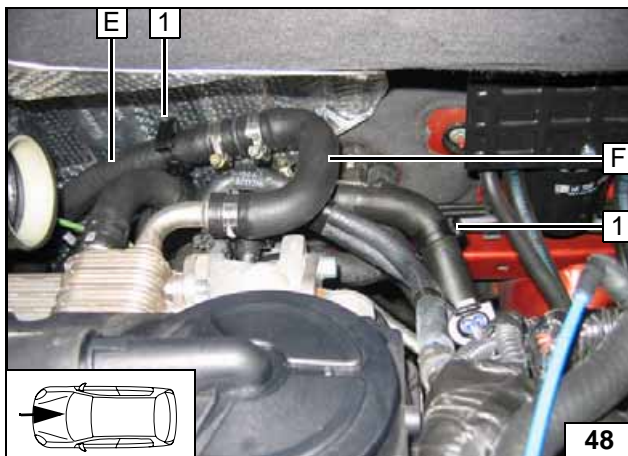

Schlauch **F** (180°-Bogen beiliegend) mit Schlauch **E** verbinden und am Stutzen Wärmetauschereingang anschließen. Wasserschläuche vor dem Verbinden mit Kühlmittel befüllen!

1 Abstandshalter [2x]



Anschluss Wärmetauschereingang

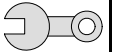

Abschließende Arbeiten

ACHTUNG!

Demontierte Teile in umgekehrter Reihenfolge montieren.

Alle Schlauchleitungen, Schellen, sowie alle elektrischen Anschlüsse auf festen Sitz prüfen.

Alle losen Leitungen mit Kabelbinder sichern.

Nur vom Fahrzeughersteller freigegebenes Kühlmittel verwenden!

Heizgerätekompnenten mit Korrosionsschutzwachs (Tectyl 100K, Bestell- Nr. 111329) einsprühen.

- Batterie anschließen
- Kühlmittelkreislauf nach Angaben des Fahrzeug-Herstellers befüllen und entlüften
- Vorwähluhr einstellen
- Einstellungen der manuellen Klimaanlage bzw. Klimaautomatik gemäß „Bedienungshinweise für den Endkunden“ vornehmen
- Funktion der Standheizung prüfen, siehe Betriebsanweisung / Einbauanweisung
- Aufklebeschild „Standheizung vor dem Tanken abschalten“ an der B-Säule links anbringen



- 1 Karosseriescheibe, Bolzensicherung an Schraube M6x25



**Aufnahme
Unterfahr-
schutz vor-
bereiten**

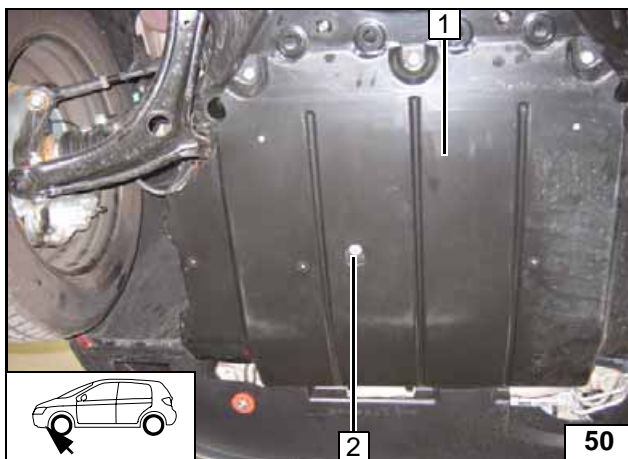

- 1 Unterfahrschutz
- 2 Bundmutter M6 an Schraube M6x25



**Unterfahr-
schutz
montieren**

Webasto
Feel the drive

Webasto AG
Postfach 80 - 82132 Stockdorf
Hotline 01805 / 932278 - Hotfax 0395 / 5592-353
<http://www.webasto.de>

Bedienungshinweise für den Endkunden

Bitte Seite entnehmen und der Fahrzeug- Bedienungsanleitung beifügen!



Hinweis:

Wir empfehlen die Heizzeit auf die Fahrzeit abzustimmen.

Heizzeit = Fahrzeit

Beispiel:

Bei einer Fahrzeit von ca. 20min (einfache Strecke) empfehlen wir eine Einschaltdauer von 20min nicht zu überschreiten.

Wurde zum Heizgerät die Option Sommer-/Winterschalter eingebaut, ist dieser entsprechend der Jahreszeit zu schalten. Das Heizgerät wird dann auf die Stellung Winter heizen oder auf die Stellung Sommer nur das Fahrzeuggebläse zum Belüften des Fahrzeuginnenraumes einschalten.

Bei Verlassen des Fahrzeugs ist zur Vorbereitung der Inbetriebnahme der Standheizung die Innenraumüberwachung gemäß Benutzerhandbuch des Fahrzeugs zu deaktivieren!

Vor Abstellen des Fahrzeugs sind folgende Einstellungen vorzunehmen:



- 1 Gebläse auf Stufe „1“ evtl. „2“
- 2 Temperatur auf „max.“
- 3 Luftaustritt auf Frontscheibe

Für Fahrzeuge mit manueller Klimaanlage

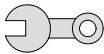

Schablone Lochband Dosierpumpe

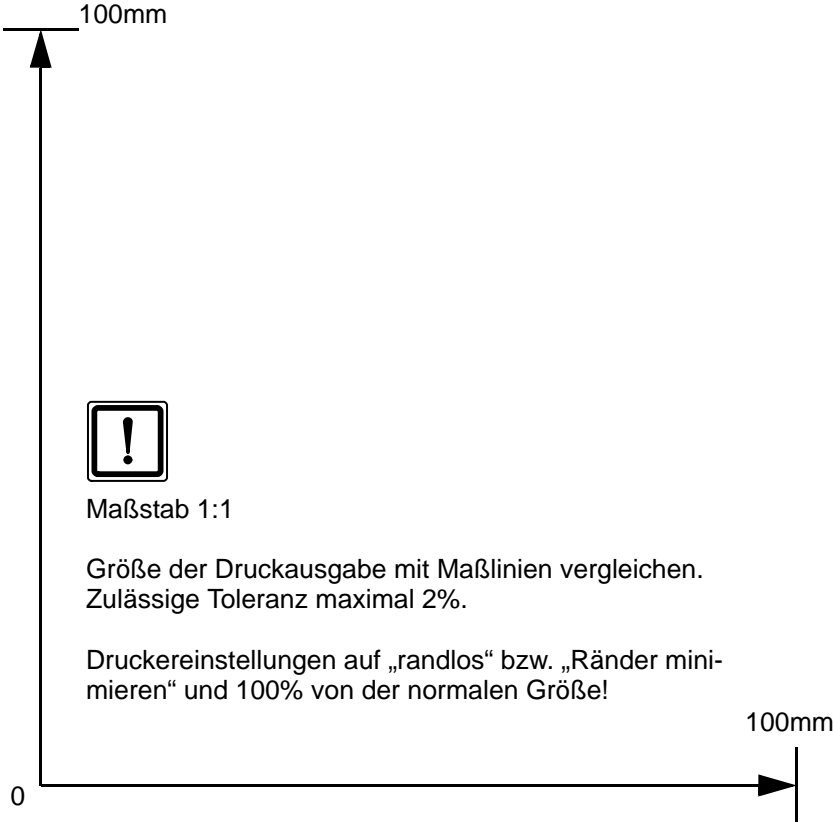
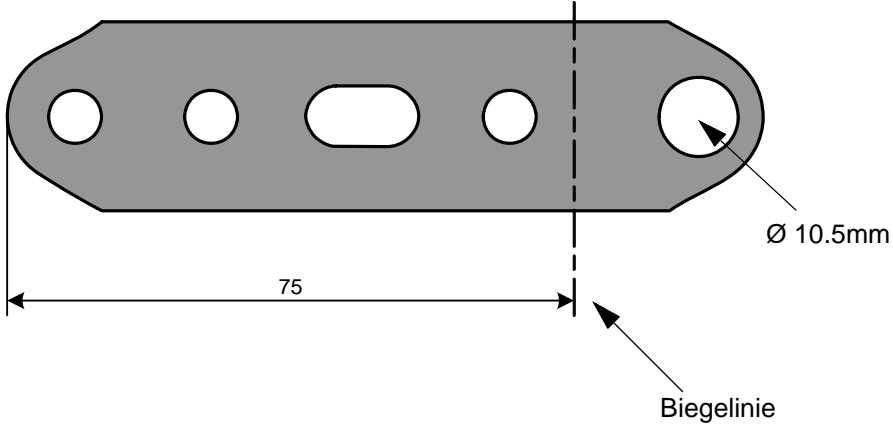

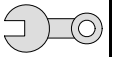

Schablone Tankentnehmer

