	Citroen Jumper	D000000041	1/8	 Feel the Drive
---	-----------------------	------------	-----	---



Внимание!

Предупреждение:

Неправильная установка или ремонт оборудования "Вебасто" может вызвать возгорание или привести к выделению смертельно ядовитого оксида углерода. Это может вызвать тяжелые последствия, вплоть до смертельных.

Для установки и ремонта оборудования "Вебасто" необходимы специальные знания и оборудование для получения которых следует пройти техническое обучение, пользоваться технической документацией, специальным инструментом и принадлежностями.

НИКОГДА не пытайтесь устанавливать или ремонтировать оборудование "Вебасто", если Вы не прошли успешно соответствующее обучение и/или не располагаете необходимой для надлежащего производства указанных работ технической документацией, инструментами и принадлежностями.

ВСЕГДА следуйте инструкциям по установке и ремонту фирмы "Вебасто", прежде всего специальным предупреждениям и другим выделенным указаниям.

Фирма "Вебасто" не принимает на себя ответственность за неисправности и повреждения, произошедшие вследствие установки или ремонта оборудования "Вебасто", произведенного с отклонением от приведенных здесь указаний.

Наименование	Идент №	Кол-во
Комплект для переоборудование ТТС-TTZ	89247	1

Специальный инструмент:

Струбцины для трубопроводов охлаждающей жидкости
Динамометрический ключ 0,5 -10 Нм

Время на монтаж - 4 н/ч

Предварительные работы

- обеспечить защиту поверхностей а/м для которых существует риск быть поврежденными в процессе монтажа. Использовать защитные накидки, малярный скотч и т.п.
- снять клемму с АКБ

В моторном отсеке автомобиля

- демонтировать левую фару
- обеспечить доступ к подкапотному блоку предохранителей и реле
- сбросить давление в жидкостном контуре.

На кузове автомобиля

- открыть крышку топливного бака, провентилировать бак и снова закрыть крышку
- снять бампер.
- снять левый подкрылок

В салоне автомобиля

- снять панель под рулем, дефлекторы (для удобства установки)

Демонтировать левую фару, бампер,
обеспечить доступ к догревателю 1





Citroen Jumper

D000000041

2/8

Webasto
Feel the Drive

Установка циркуляционного насоса

Пережать 2 жидкостных шланга 1 и 2, идущих к подогревателю
демонтировать воздухозаборный глушитель 3
демонтировать угловой патрубок 4

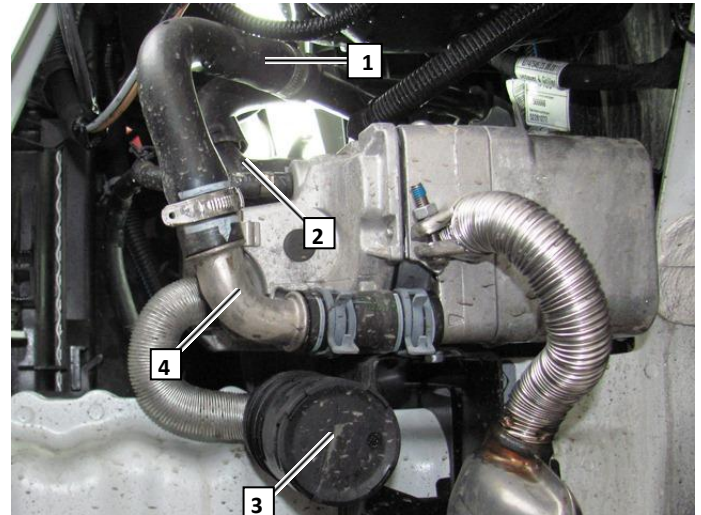

1 и 2 зажимы на жидкостных шлангах

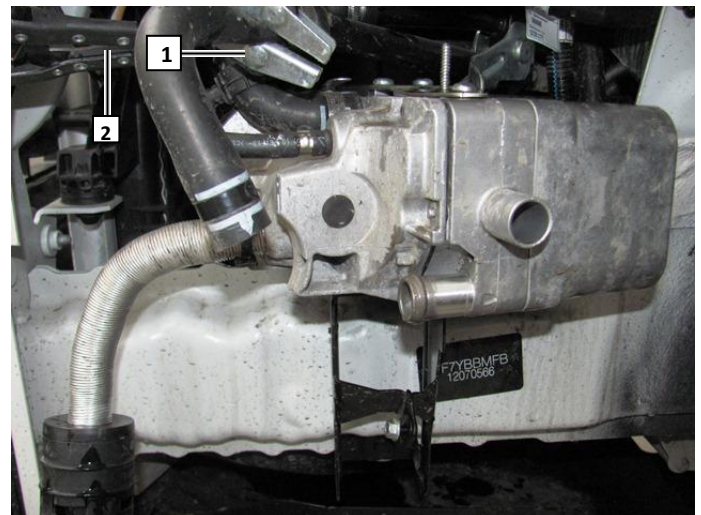

Хомуты используются повторно

Угловой патрубок и шланг не используются





Citroen Jumper

D000000041

3/8

Webasto
Feel the Drive

Установить на помпу патрубок 1, хомуты 2, резиновое кольцо 3, хомут 4 и кабель 5.

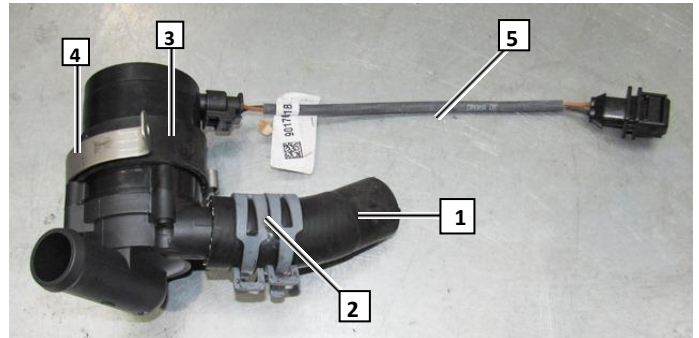

Установить помпу 1 вместо углового патрубка.

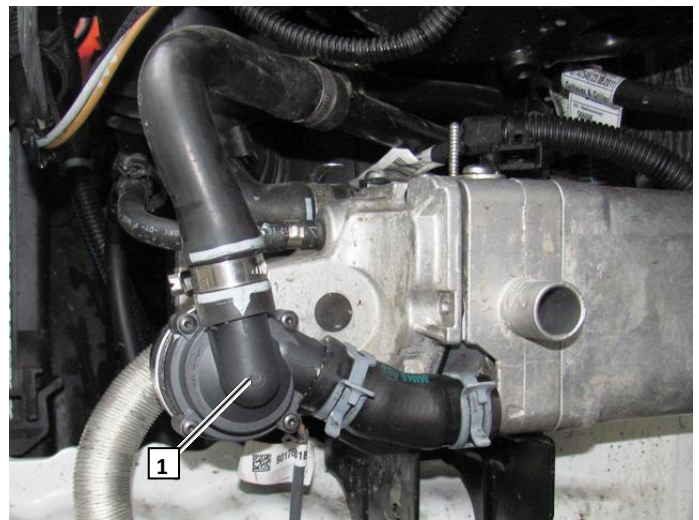

1 саморез крепления хомута помпы
2 винтовой хомут патрубка

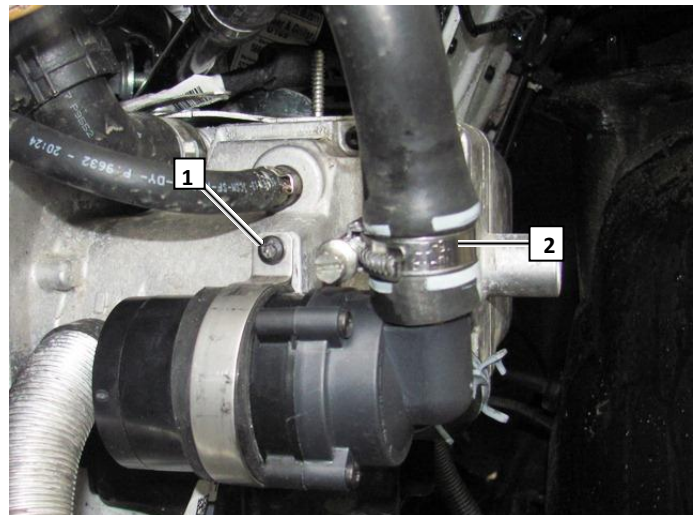



Citroen Jumper

D000000041

4/8

Webasto
Feel the Drive

Электрика

- 1 колодка предохранительная
- 2 реле КЗ.1
- 3 реле КЗ
- 4 красный провод силового подкл. + (30)
- 5 коричневый провод – (31)
- 6 провода силового подключения мотора вентилятора печки
- 7 жгут подключения к термовключателю
- 8 разъём на минитаймер
- 9 жгут на помпу (укоротить по месту и опрессовать разъём для подключения к кабелю 10)

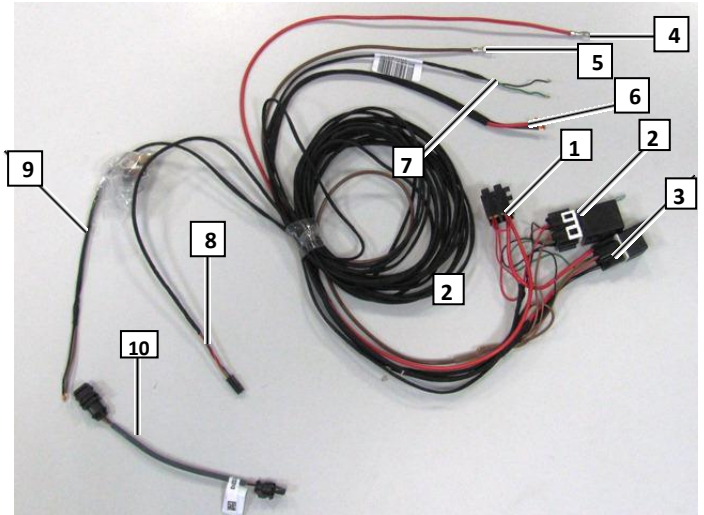

- 1 расположение предохранительных колодок и реле
- 2 силовое подключение + (30)



Извлечь модуль предохранителей и реле 1, расположенный в моторном отсеке. Сделать подключение к голубому проводу 2, идущему к мотору вентилятора печки. 3 черный провод от реле КЗ

Установленные вновь реле и предохранительные колодки уложить в предохранительную коробку под модуль 1

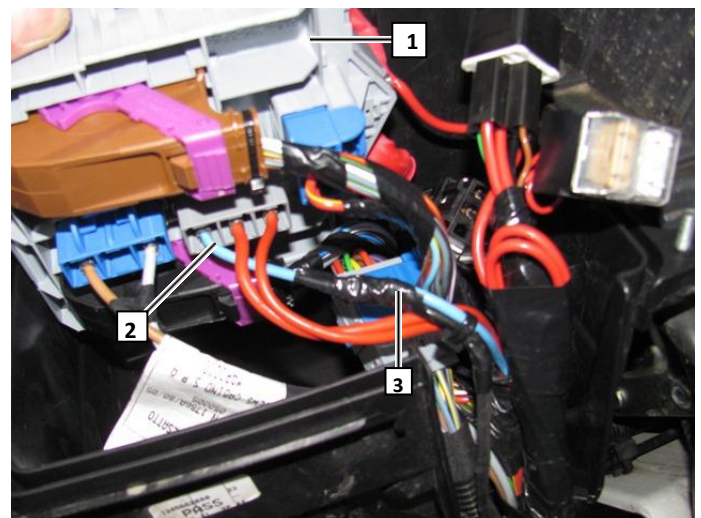



Принципиальная электрическая схема дооборудования подогревателя

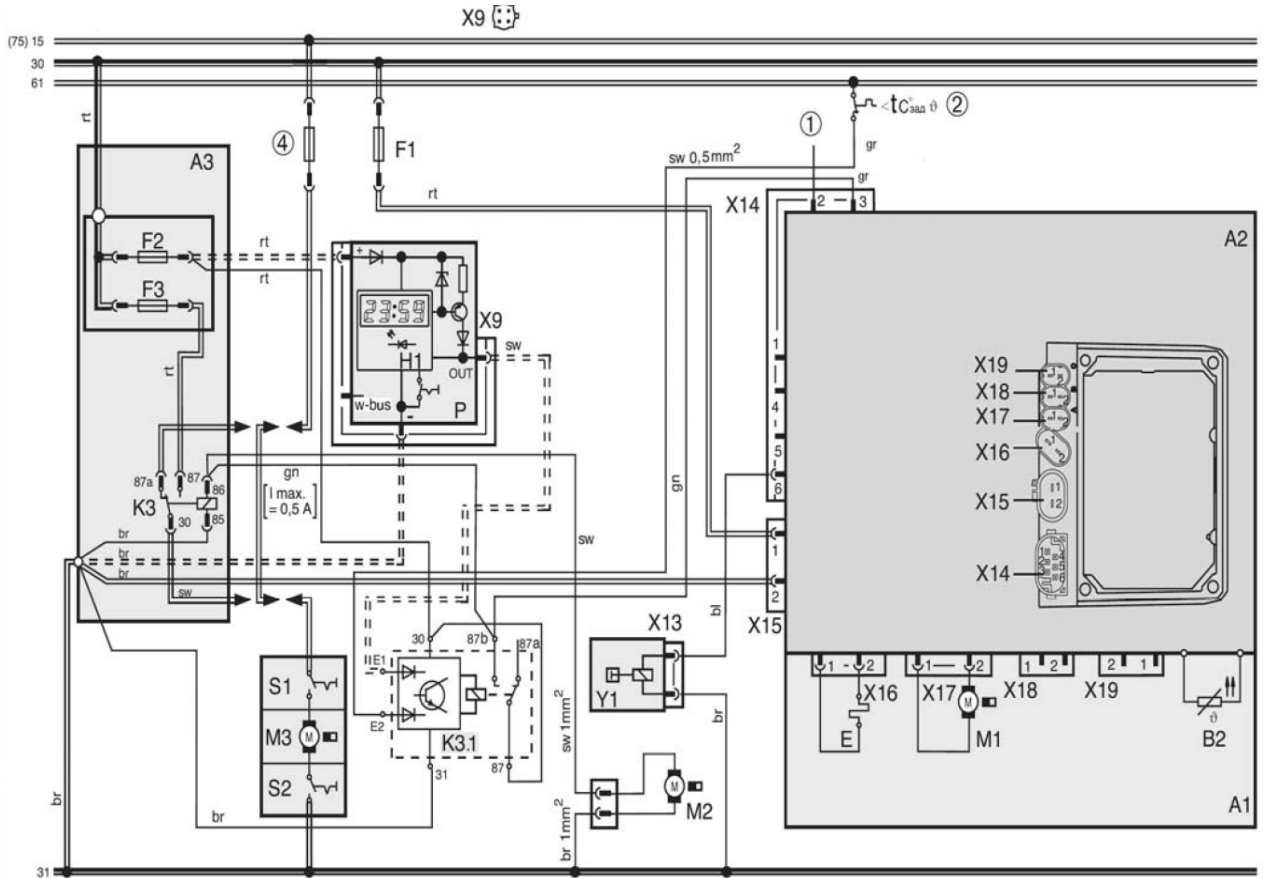

Оборудование Вебасто		Компоненты автомобиля		Цвета проводов	
A2	Блок управления подогревателя	M3	Штатный мотор вентилятор автомобиля	br	Коричневый
A3	Колодка предохранителей,		Штатный предохранитель мотора вентилятора печки	rt	Красный
K3	Реле K3		Диагностический контакт	gn	Зеленый
K3.1	Электронное реле K3.1		Датчик автоматического включения	sw	Черный
Y1	Дозирующий насос			gr	Серый
M2	Циркуляционный насос			bl	Голубой
P	Минитаймер				
1	Диагностический разъем				
2	Температурный датчик				
F2	Предохранитель 5А				
F3	Предохранитель 20А				

Внимание!

цвета проводов в жгуте на автомобилях могут отличаться от указанных



Принципиальная электрическая схема активации мотора вентилятора печки автомобиля

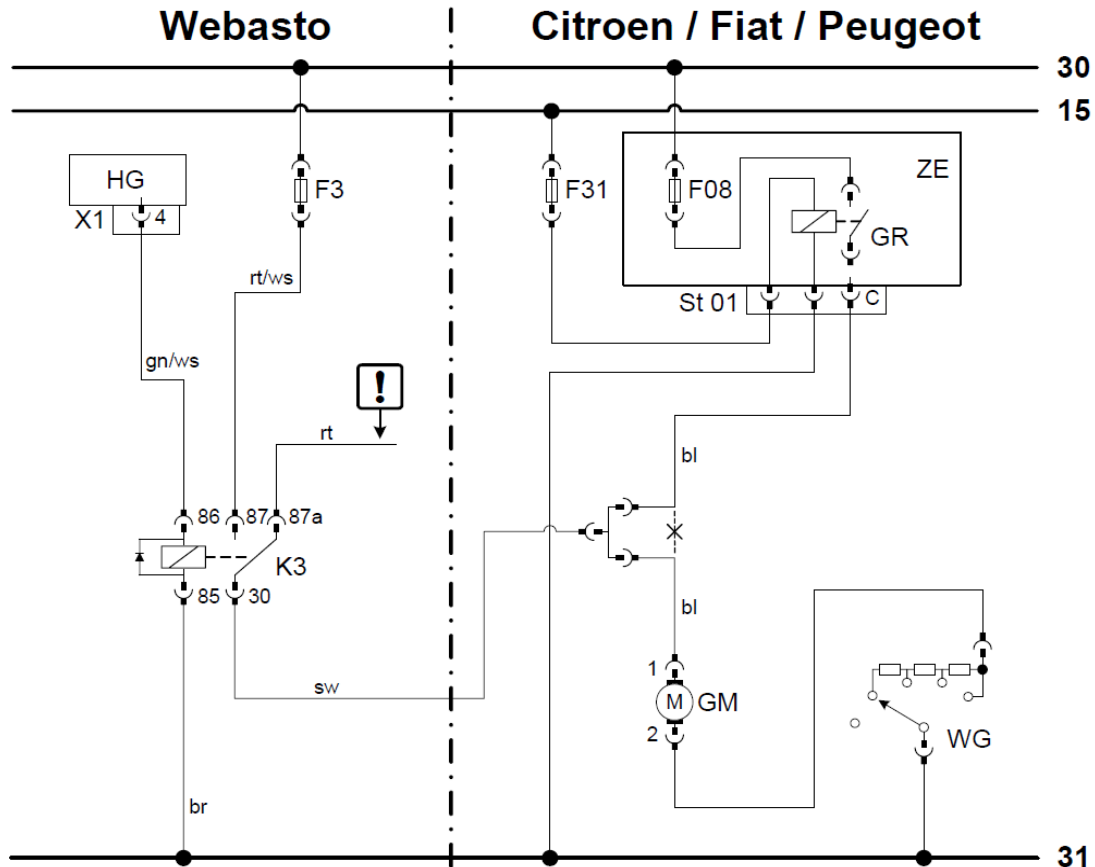

Оборудование Вебасто		Компоненты автомобиля		Цвета проводов	
HG	Блок управления подогревателя	GM	Штатный мотор вентилятор автомобиля	br	Коричневый
F3	Колодка предохранителей,	F08	Предохранитель штатного мотора вентилятора	rt	Красный
K3	Реле К3	GR	Реле мотора вентилятора	bl	Голубой
!	Укоротить и заизолировать	WG	Переключатель скоростей мотора вентилятора	sw	Черный

1 термовключатель

2 колодка снятая с термовключателя

Разрезать

серый с красной полосой провод в 50 мм от колодки

Подключить черный провод 3 от устанавливаемого жгута к серому (или серому с красной полосой) проводу 4 (на колодку)

Подключить зеленый провод 5 от устанавливаемого жгута к серому (или серому с красной полосой) проводу 6

Внимание!

На коричнево - белом проводе, подключенном к колодке 2 убедиться в наличии сигнала от клеммы 61.

При отсутствии постоянного сигнала при заведенном двигателе - изменить схему в соответствии с рекомендацией заводаизготовителя.

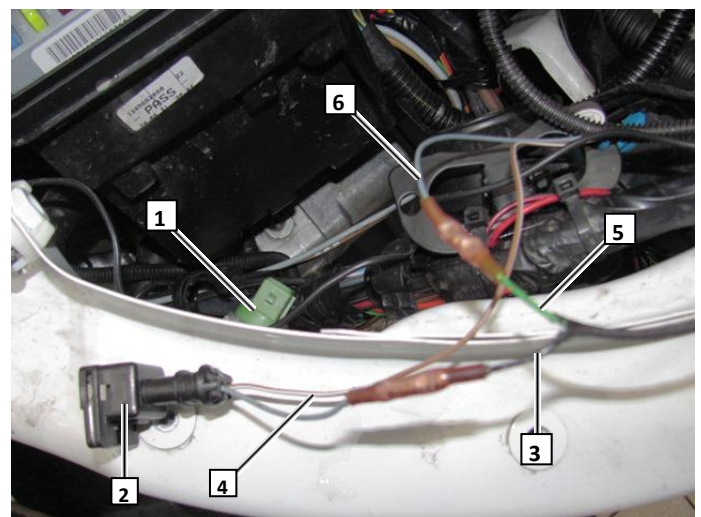



Citroen Jumper

D000000041

7/8

Webasto
Feel the Drive

1 силовое подключение – (31)
2 разъем на помпу

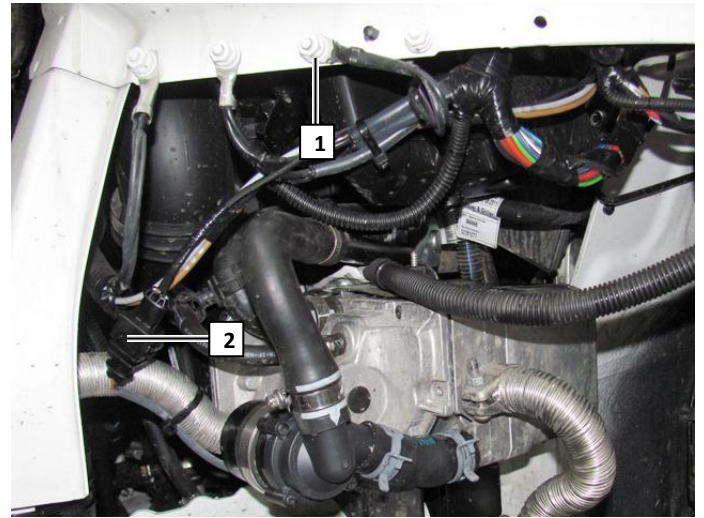

проход жгута 1 на минитаймер в штатное
резиновое уплотнение 2

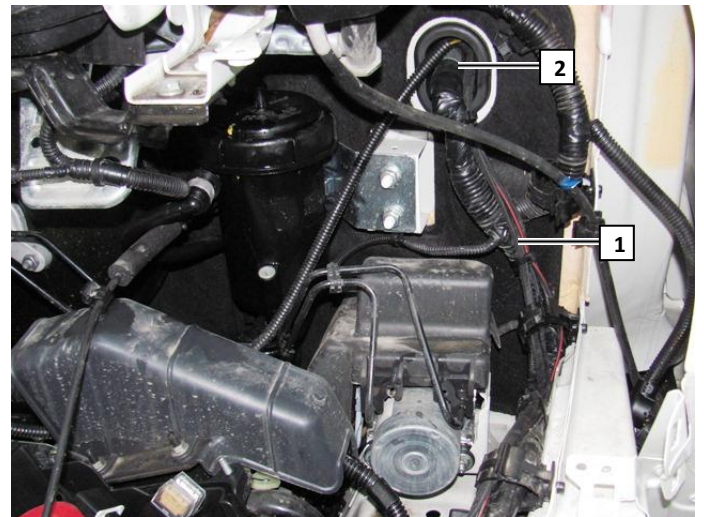

Расположение минитаймера (согласуется с
заказчиком)





Citroen Jumper

D000000041

8/8

Webasto
Feel the Drive

Инструкция пользователя.

Пожалуйста, вложите эту страничку в инструкцию пользователя.

Примечание.

Время работы отопителя должно примерно равняться времени поездки.

Например.

Если время поездки в один конец примерно равно 20 минутам, то рекомендуемое время работы отопителя должно составлять так же не более 20 минут.

Для максимально быстрого предпускового прогрева двигателя следует извлечь предохранитель F3 (20A). См схему на стр 5. Вентилятор печки салона при этом включаться не будет

Настройки климатической установки

- 1 установить температуру на максимум
- 2 вентилятор на скорость 1
- 3 подача воздуха на лобовое стекло

