

Zusatzheizung Thermo Top C e1 00 0002

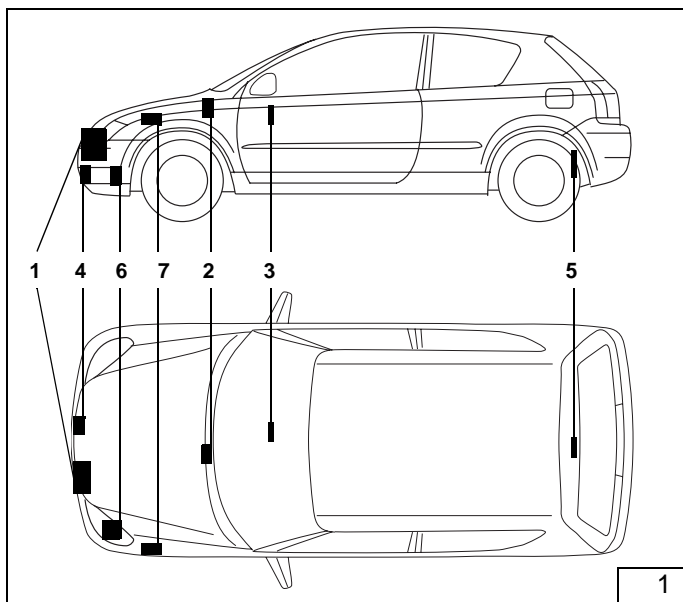

Einbauanleitung

TOYOTA Corolla

Benzin und Diesel

nur für Linkslenker

Gültigkeit siehe Seite 2

Fahrzeugtypen, Motortypen und Ausstattungsvarianten, die nicht in dieser Einbauanleitung aufgeführt sind, wurden nicht geprüft. Ein Einbau nach dieser Einbauanleitung kann aber möglich sein.

Legende zu Bild 1

- 1 Heizgerät Thermo Top C -B/D
- 2 Flachsicherungshalter und Gebläserelais (alle Fahrzeuge außer Verso)
- 3 Vorwähluhr
- 4 Abgasschalldämpfer
- 5 Dosierpumpe
- 6 Brennlufansaugerschalldämpfer
- 7 Flachsicherungshalter und Gebläserelais (nur für Verso)

Spezialwerkzeug

- Drehmomentschlüssel für 2,0 - 10 Nm
- Abklemmzangen
- Einnietmutterzange
- Winkelbohrmaschine

Inhaltsverzeichnis

TOYOTA Corolla	1	Einbindung in den Wasserkreislauf	13
Heizgerät / Einbaukit	2	Wasserschläuche vorbereiten	14
Geprüfte Fahrzeuge	2	Wassereinbindung	16
Vorwort	3	Brennstoffeinbindung	26
Allgemeine Hinweise	4	Brennlufansaugleitung	29
Vorarbeiten	4	Abgasanlage	30
Einbauort Heizgerät	4	Unterfahrschutz bearbeiten	32
Flachsicherungshalter und Gebläserelais	5	Abschließende Arbeiten	33
Gebläseansteuerung	7	Bedienungshinweise für den Endkunden	35
Vorwähluhr und			
Option Sommer-/Winterschalter	9		
Einbau Heizgerät	10		

Heizgerät / Einbaukit

Menge	Bezeichnung	Bestell-Nr.
1	Wasserheizgerät <i>Thermo Top C</i> Benzin mit Lieferumfang oder	906 04B
1	Wasserheizgerät <i>Tele Thermo Top C</i> Benzin mit Lieferumfang oder	670 83B
1	Wasserheizgerät <i>Thermo Top C</i> Diesel mit Lieferumfang oder	892 44B
1	Wasserheizgerät <i>Tele Thermo Top C</i> Diesel mit Lieferumfang	670 87B

Zusätzlich erforderlich:

1	Einbaukit TOYOTA Corolla <i>Thermo Top C</i>	13 009 82A
---	--	------------

Gültigkeit

Hersteller	Typ	Handelsbezeichnung	EG-BE-Nr.
Toyota	E12	Corolla	e11*98/14*0178*..
		Corolla Verso	e11*98/14*0179*..
		Corolla Kombi	e11*98/14*0180*..
		Corolla Sedan	e11*98/14*0181*..

Motortyp	Motorart	Leistung in kW	Hubraum cm ³
4ZZ-FE	Otto	71	1398
3ZZ-FE	Otto	81	1598
2ZZ-GE	Otto	141	1796
1CD-FTV	Diesel	85	1995

Vorwort

Diese Einbauanleitung gilt für die Pkw Pkw Toyota Corolla - Gültigkeit siehe Titelseite - Modelljahr 2002 und später, wenn technische Änderungen am Fahrzeug den Einbau nicht beeinflussen unter Ausschluss irgendwelcher Haftungsansprüche. Je nach Version und Ausstattung des Fahrzeuges können beim Einbau Änderungen gegenüber dieser Einbauanleitung notwendig werden. In jedem Fall sind jedoch die Vorschriften der „Einbauanleitung“ und „Bedienungs- und Wartungsanweisung“ **Thermo Top C** zu befolgen. Die entsprechenden Regeln der Technik sind beim Einbau einzuhalten.

Allgemeine Hinweise

- Blanke Karosseriestellen, z.B. an Bohrungen mit Korrosionsschutz versehen
- Schläuche, Leitungen und Kabelbäume mit Kabelbindern sichern und an Scheuerstellen mit Schutzschlauch versehen
- Scharfe Kanten mit Kantenschutz (aufgeschnittener Kraftstoffschlauch) versehen

Vorarbeiten

- Die nicht zutreffende Jahreszahl auf dem Duplikatschild entfernen
- Duplikatschild (Typschild) an geeigneter Stelle sichtbar anbringen

Motorraum

ACHTUNG:

Batterie abklemmen und ausbauen!
Druck vom Kühlsystem ablassen!

- Motorabdeckung abnehmen
- Luftfiltergehäuse komplett ausbauen

Fahrzeugaußenseite

- Tankdeckel öffnen, Tank belüften, Tankdeckel wieder schließen
- Kühlerverkleidung abbauen
- Radhausverkleidung vorne links und rechts lösen
- Stoßfängerabdeckung abbauen
- Unterfahrschutz abbauen

Innenraum

- Handschuhfach Beifahrerseite ausbauen

Nur für Fahrzeuge mit Klimaautomatik

- Klimasteuengerät ausbauen

Einbauort Heizgerät

- Das Heizgerät (2/1) wird am Stoßfänger vor dem Kühler eingebaut. Die Einbaulage ist waagrecht und quer zur Fahrtrichtung.

HINWEIS:

Bild 2 zeigt Fahrzeug 2,0 I D4D Kombi mit 66 KW

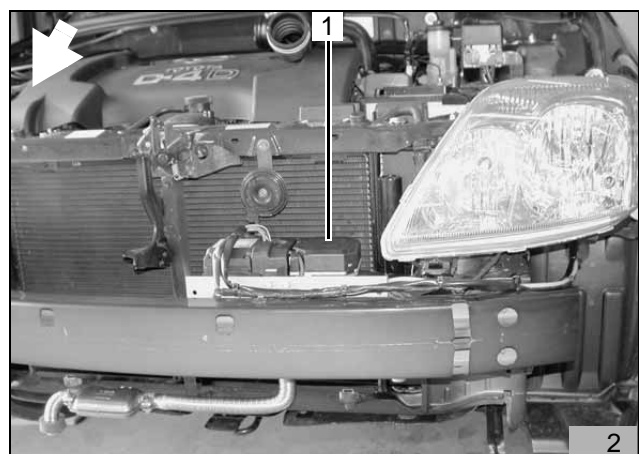

Flachsicherungshalter und Gebläserelais

Alle Modelle außer Verso

- Lochbild des Gebläserelais K3 (3/1), der Halteplatte Flachsicherungshalter (3/2) und des Massestützpunktes (3/3) gemäß Bild 3 auf den Wasserkasten übertragen
- Bohrung für Halteplatte \varnothing 2,5 mm bohren
- Je eine Bohrung \varnothing 4,0 mm für Gebläserelais und Massestützpunkt bohren
- Halteplatte des Flachsicherungshalters mit Blechschraube 3,5x13 befestigen
- Gebläserelais K3 mit Blechschraube 5,5x9,5 befestigen
- Massestützpunkt mit Blechschraube 5,5x9,5 befestigen, dabei eine Zahnscheibe zwischen Karosserie und Massestützpunkt beilegen
- Flachsicherungshalter (3/2) an der Halteplatte aufstecken



Nur für Verso

- Lochbild des Gebläserelais K3 (4/2), der Halteplatte Flachsicherungshalter (4/1) und des Massestützpunktes (4/3) gemäß Bild 4 auf den Wasserkasten übertragen
- Bohrung für Halteplatte \varnothing 2,5 mm bohren
- Je eine Bohrung \varnothing 4,0 mm für Gebläserelais und Massestützpunkt bohren
- Halteplatte des Flachsicherungshalters mit Blechschraube 3,5x13 befestigen
- Gebläserelais K3 mit Blechschraube 5,5x9,5 befestigen
- Massestützpunkt mit Blechschraube 5,5x9,5 befestigen, dabei eine Zahnscheibe zwischen Karosserie und Massestützpunkt beilegen
- Flachsicherungshalter (4/1) an der Halteplatte aufstecken

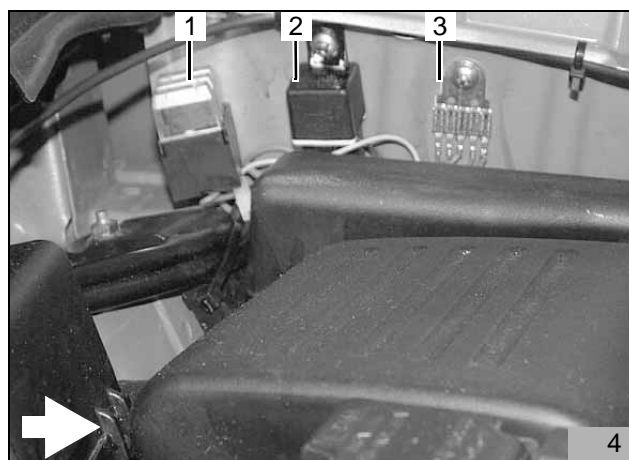

Für alle Fahrzeuge**HINWEIS:**

Bei allen Kabeldurchführungen auf Scheuerschutz achten!

- Plusleitung zu Batterieplus verlegen und anschließen
- Kabelbaum Heizgerät am Radhaus zum Einbauort Heizgerät verlegen
- Kabelbaum Dosierpumpe entlang fahrzeugeigener Leitungen an der Spritzwand zum Unterboden verlegen
- Kabelbaum Gebläseeinbindung (5/2) und Kabelbaum Vorwähluhr (5/3) entlang fahrzeugeigener Leitungen zur rechten Seite verlegen
- Kabelbaum Gebläseeinbindung (5/2) und Kabelbaum Vorwähluhr (5/3) gemäß Bild 5 durch fahrzeugeigene Gummitülle (5/1) in den Innenraum verlegen
- Alle Kabelbäume mit Kabelbindern befestigen
- Sicherung 25 Ampere gegen beiliegende Sicherung 10 Ampere austauschen

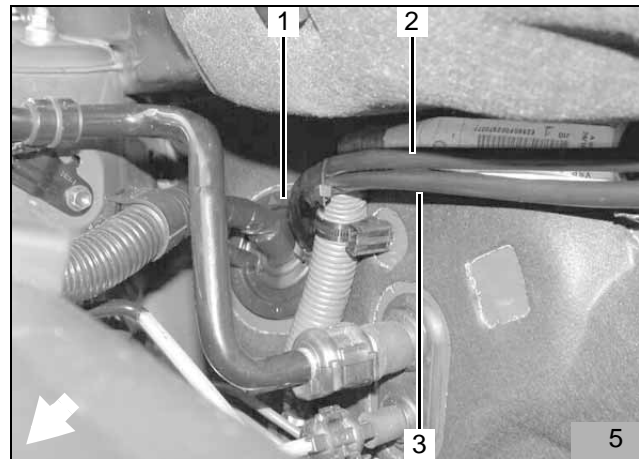

bei Klimaautomatik

Die Gebläseansteuerung erfolgt an Pin 21 im 22-poligen Stecker A34 (9/7) der Klimabedieneinheit und dem fahrzeugeigenen Gebläserelais Verbindungen gemäß Schaltplan Bild 11 mit Flachsteckverbindern herstellen

- Kabelbaum Gebläseansteuerung (9/4) zur Klimabedieneinheit verlegen
- 22-poligen Stecker A34 (9/7) der Klimabedieneinheit abziehen
- Leitung rt/bl 0,5mm² (9/1,2) gemäß Bild 9 ca. 50mm vor Pin 21 des Steckers A34 (9/7) trennen
- Leitung rt (9/3) vom Gebläserelais K3/87a mit Leitung rt/bl (9/2) gemäß Bild 9 zum fahrzeugeigenen Kabelbaum verbinden
- Beiliegende Leitung sw 1mm² (9/6) und Leitung sw (9/5) vom Gebläserelais K3/30 gemäß Bild 9 mit Leitung rt/bl (9/1) von Pin 21 des 22-poligen Steckers verbinden
- 22-poligen Stecker A34 (9/7) wieder in der Klimabedieneinheit einrasten
- Leitung sw 1mm² (9/6) zum fahrzeugeigenen Gebläserelais verlegen

- Fahrzeugeigenes Gebläserelais (10/1) ausclippen
- Leitung rt/bl 0,5mm² (10/2) ca. 50mm vor Pin 1 am Gebläserelais trennen
- Leitung rt/bl zum fahrzeugeigenen Kabelbaum isolieren und wegbinden
- Leitung sw (10/3; 9/6) mit Leitung rt/bl (10/2) verbinden
- Fahrzeugeigenes Gebläserelais (10/1) wieder einrasten

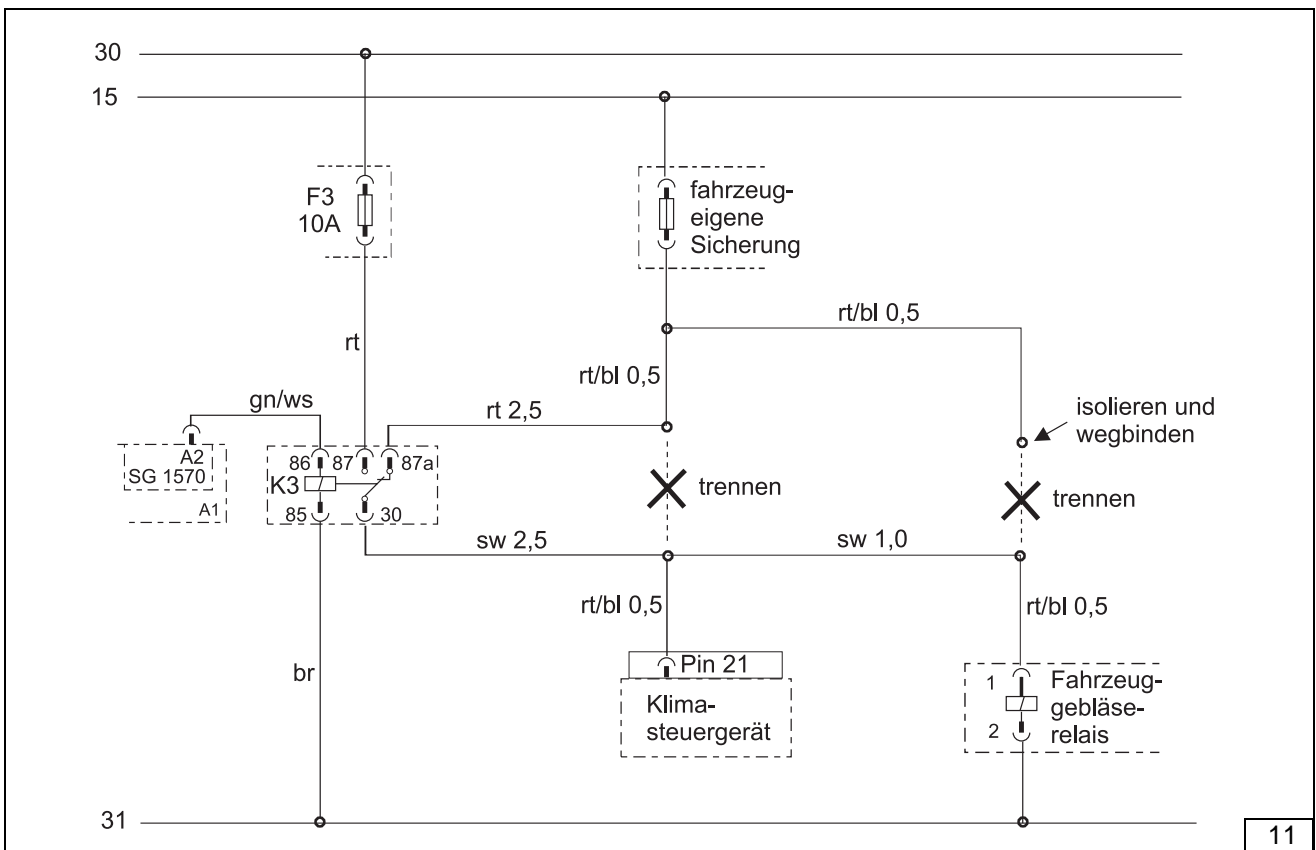
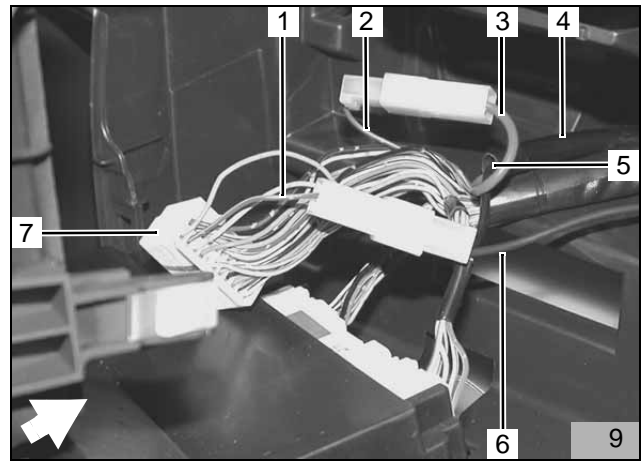

Vorwahluhr und Option Sommer-/Winterschalter

ACHTUNG:

Bei der Montage der Vorwahluhr nicht auf das LCD-Display drücken

HINWEIS:

Der dargestellte Einbauort der Vorwahluhr (12/2; 13/1) und des Sommer-/Winterschalters (12/1; 13/2) ist eine Empfehlung! Der Einbauort ist nicht immer möglich. Vor der Montage bitte den Einbauort mit Ihrem Kunden abstimmen

HINWEIS:

Bild 12 zeigt Einbau für alle Modelle außer Verso

Bild 13 zeigt Einbau nur für Verso

- Bohrschablone für Vorwahluhr an der gewünschten Position aufkleben
- Zwei Bohrungen gemäß Schablone bohren
- Schablone entfernen
- Befestigungshülse mit Blechschraube montieren

HINWEIS:

Auf Richtung der Rastzähne achten (Siehe Einbauanweisung)! Bei der Verlegung des Kabelbaumes auf Scheuerschutz achten!

- Kabelbaum der Vorwahluhr durch die Bohrung ziehen und Stecker an der Vorwahluhr anstecken
- Vorwahluhr aufstecken

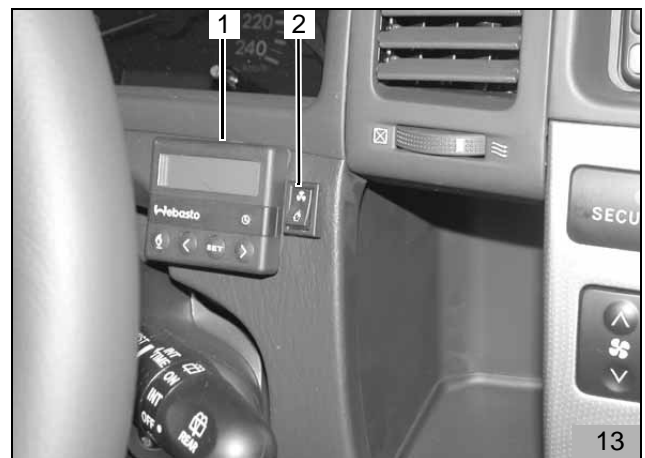
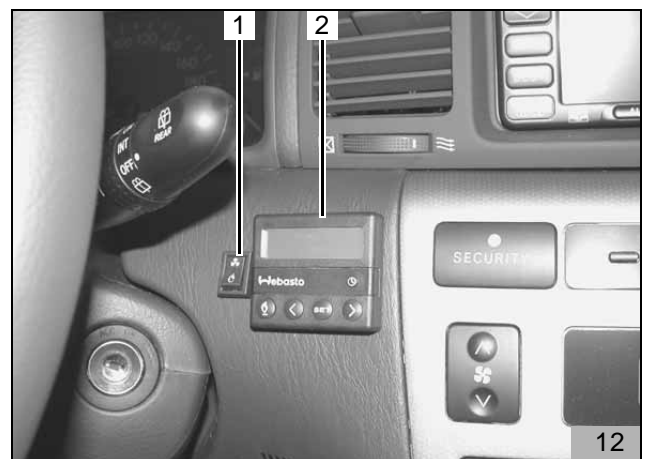

- Lochbild des Sommer-/Winterschalters (12/1; 13/2) an der gewünschten Position übertragen und Bohrung \varnothing 12 mm bohren
- Leitungen br und vi durch die Bohrung führen
- Leitungen br und vi wie in Bild 14 dargestellt am Schalter anschließen (untere Kontakte)
- Sommer-/Winterschalter mit Zahnscheibe und Mutter befestigen

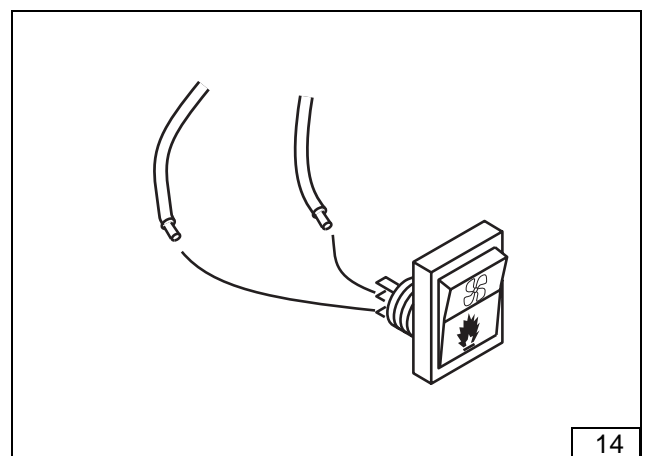

Einbau Heizgerät

Einbauort vorbereiten

- Kantenschutz 150mm lang von beiliegendem Kantenschutz 500mm lang ablängen
- Kantenschutz 140mm lang von beiliegendem Kantenschutz ablängen
- Zwei Kantenschutzstücke je 80mm lang von beiliegendem Kantenschutz ablängen

- Fahrzeugeigene Durchführung links neben dem Kühler gemäß Bild 15 ausschneiden

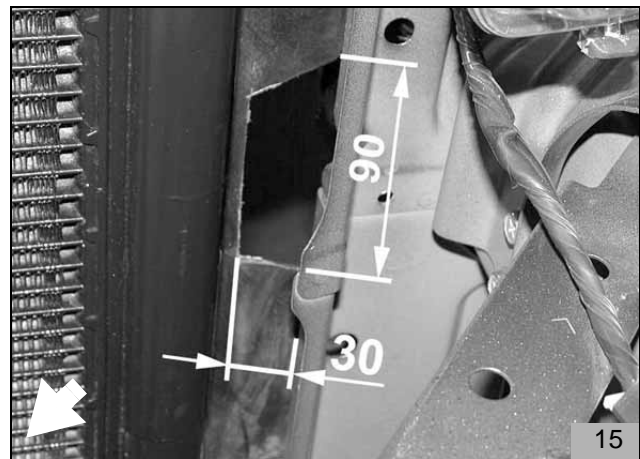

- Vorbereiteten Kantenschutz 150mm lang (16/1) gemäß Bild 16 in Kühlerausschnitt einsetzen

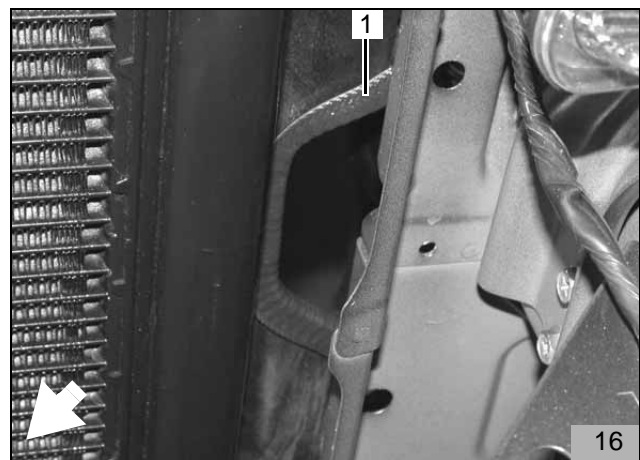

- Vorbereiteten Kantenschutz 140mm lang (17/1) gemäß Bild 17 in Kühlertraverse einsetzen



- Vorbereiteten Kantenschutz 80mm lang (18/1) gemäß Bild 18 am Batteriehalter befestigen
- Vorbereiteten Kantenschutz 80mm lang (18/2) gemäß Bild 18 an Getriebeaufhängung befestigen

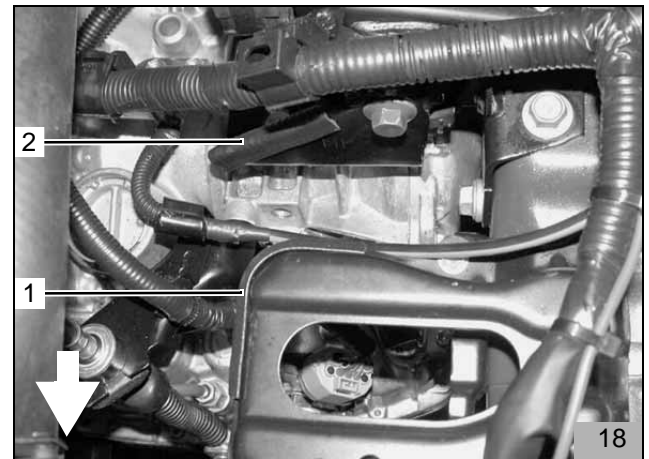

Nur für Limousinen

- Halter Heizgerät (19/3) am Stoßfänger (20/4) auflegen und Lochbild (19/1,2,4,5) übertragen

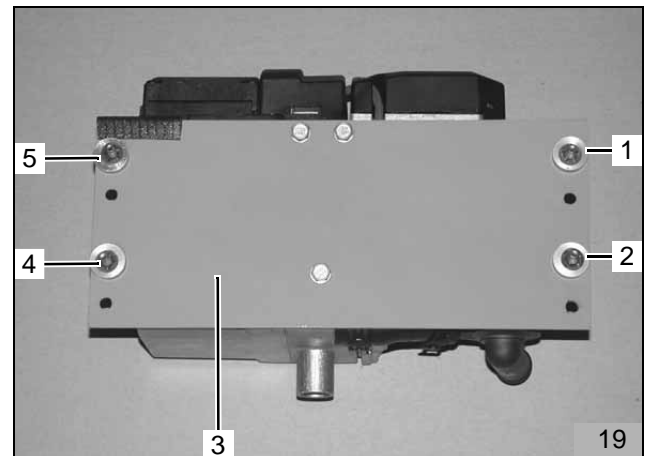

- Vier Bohrungen \varnothing 9,0 mm in Stoßfänger (20/4) bohren
- Vier Einnietmuttern (20/1,2,3,5) gemäß Bild 20 in Bohrungen einsetzen

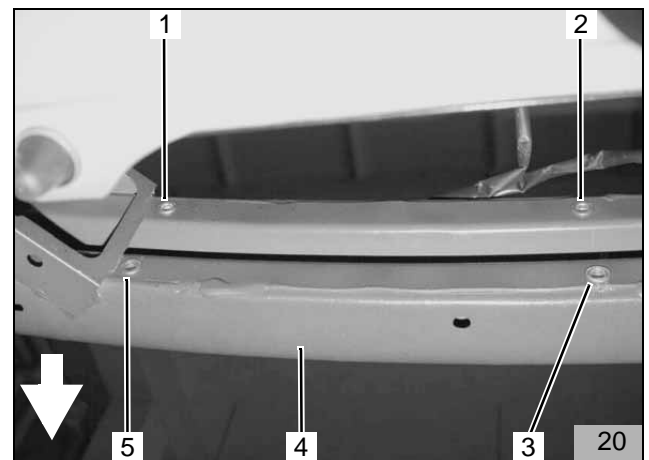

Nur für Kombi- und Verso-Modelle

- Halter Heizgerät (21/3) am Stoßfänger (22/4) auflegen und Lochbild (21/1,2,4,5) übertragen

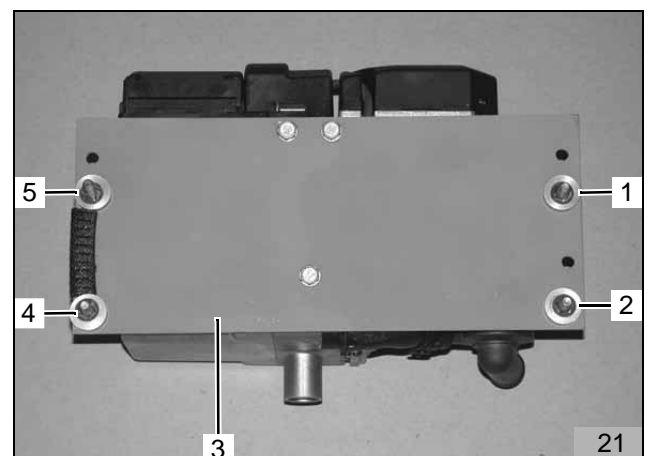

- Vier Bohrungen \varnothing 9,0 mm in Stoßfänger (22/4) bohren
- Vier Einnietmuttern (22/1,2,3,5) gemäß Bild 22 in Bohrungen einsetzen

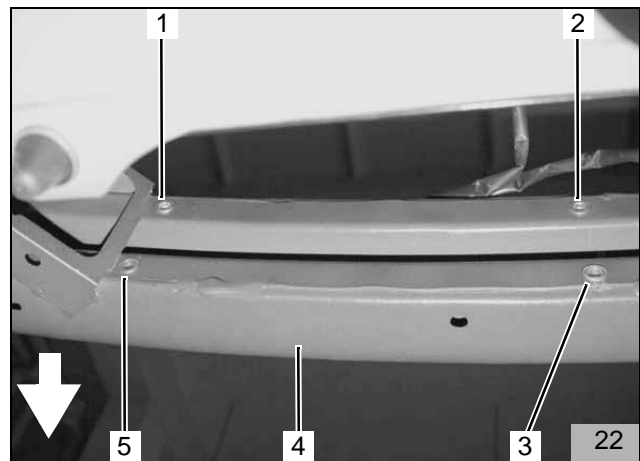

Heizgerät vorbereiten

Für alle Modelle

HINWEIS:

Zur Befestigung des Heizgerätes nur die im Lieferumfang beiliegenden Spezialschrauben Typ EJOT PT verwenden (Anzugsdrehmoment 10 Nm)!

Nur für Limousinen

HINWEIS:

Drei Scheiben an Position (23/6) zwischenlegen!

- Halter (23/7) mit drei Ejoyt-Schrauben (23/2,3,6) am Heizgerät befestigen (Anzugsdrehmoment 10 Nm), dabei an Position (23/6) drei Scheiben zwischen Heizgerät und Halter zwischenlegen
- Vier Schrauben M6x30 (23/4,5,8,9), Federringe A6 und Distanzscheiben 5mm aufstecken und gemäß Bild 23 mit Bolzensicherung sichern
- Restlichen Kantenschutz 50mm lang (23/1) gemäß Bild 23 am Heizgerätehalter aufstecken

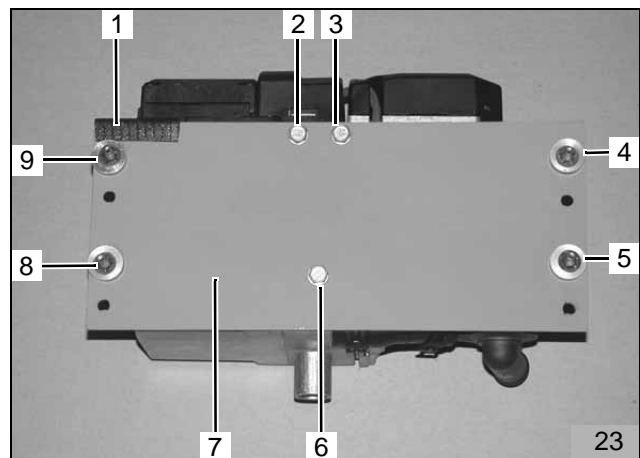

Nur für Kombi- und Verso-Modelle

HINWEIS:

Drei Scheiben an Position (24/5) zwischenlegen!

- Halter (24/6) mit drei Ejoyt-Schrauben (24/1,2,5) am Heizgerät befestigen (Anzugsdrehmoment 10 Nm), dabei an Position (24/5) drei Scheiben zwischen Heizgerät und Halter zwischenlegen
- Vier Schrauben M6x30 (24/3,4,7,9), Federringe A6 und Distanzscheiben 5mm aufstecken und gemäß Bild 24 mit Bolzensicherung sichern
- Restlichen Kantenschutz 50mm lang (24/8) gemäß Bild 24 am Heizgerätehalter aufstecken

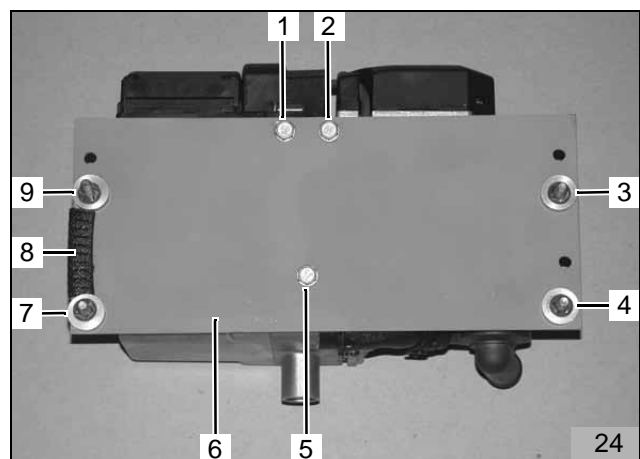

Heizgerät einbauen

Für alle Fahrzeuge

HINWEIS:

Bild 25 und Bild 26 zeigt Limousine
Kombi- und Verso-Modelle verwenden gemäß Bild 24
das untere Lochbild im Halter



- Heizgerät mit Halter gemäß Bild 25 und Bild 26 an den vorbereiteten Einnietmuttern mit Schrauben M6x30 (25/1,2; 26/1,2) befestigen

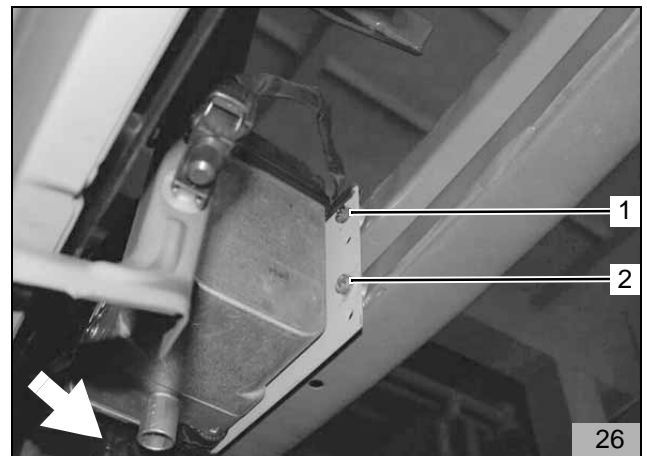

Einbindung in den Wasserkreislauf

HINWEIS:

Alle Schlauchschellen mit 2,0 + 0,5 Nm festziehen!
Auslaufendes Kühlwasser mit geeignetem Behälter auffangen!

Wasserschläuche knickfrei verlegen!

Im Folgendem wird eine Einbindung des Heizgerätes "In Reihe" (Inline) in den Kühlwasserkreislauf des Fahrzeuges beschrieben (Bild 27)

Legende zu Bild 27:

- 1 Ausgleichsbehälter
- 2 Kühlerthermostat
- 3 Fahrzeugmotor
- 4 Umwälzpumpe (Heizgerät)
- 5 Heizgerät
- 6 Heizungswärmetauscher (Fahrzeug)
- 7 Kühler

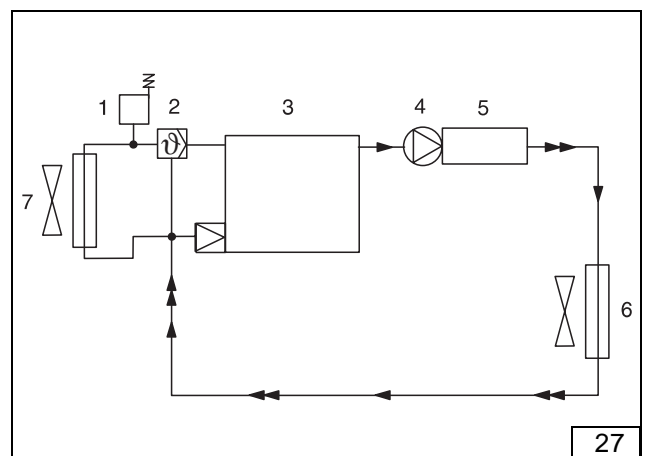

Wasserschläuche vorbereiten

1,4 l oder 1,6 l Benzinmotor

- Von dem im Lieferumfang beiliegenden Wasserschlauch 2 Schlauchstücke, wie in Bild 28 dargestellt, ablängen:

1 x 600 mm + kurzer 90°-Bogen (28/1)
 (von Heizgerät-Wassereintritt zu fahrzeugeigenem Schlauchstück Motoraustritt)

1 x 840 mm gerade (28/2)
 (von Heizgerät-Wasseraustritt zu fahrzeugeigenem Schlauchstück zum Wärmetauscher-Wassereintritt)

- Beiliegenden Wärmeschutzschlauch 500mm lang auf Wasserschlauch 600mm lang aufschieben
- Beiliegenden Wärmeschutzschlauch 600mm lang auf Wasserschlauch 840mm lang aufschieben

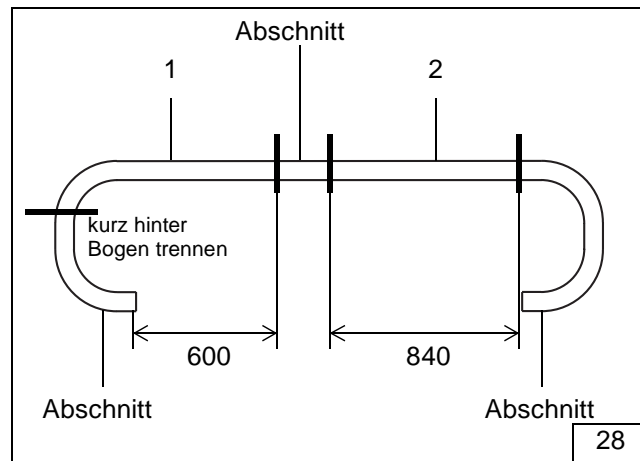

1,8 l Benzinmotor

- Von dem im Lieferumfang beiliegenden Wasserschlauch 2 Schlauchstücke, wie in Bild 29 dargestellt, ablängen:

1 x 530 mm + kurzer 90°-Bogen (29/1)
 (von Heizgerät-Wassereintritt zu fahrzeugeigenem Schlauchstück Motoraustritt)

1 x 840 mm gerade (29/2)
 (von Heizgerät-Wasseraustritt zu fahrzeugeigenem Schlauchstück zum Wärmetauscher-Wassereintritt)

- Beiliegenden Wärmeschutzschlauch 500mm lang auf Wasserschlauch 530mm lang aufschieben
- Beiliegenden Wärmeschutzschlauch 600mm lang auf Wasserschlauch 840mm lang aufschieben

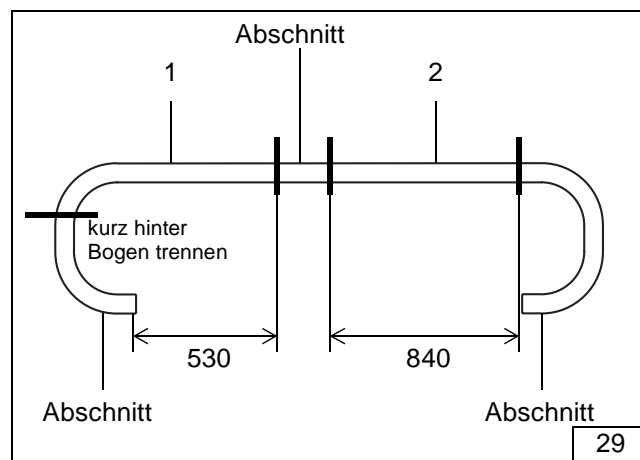

66 KW Dieselmotor

- Von dem im Lieferumfang beiliegenden Wasserschlauch 2 Schlauchstücke, wie in Bild 28 dargestellt, ablängen:

1 x 580 mm + kurzer 90°-Bogen (30/1)
(von Heizgerät-Wassereintritt zu fahrzeugeigenem Schlauchstück Motorausstritt)

1 x 830 mm gerade (30/2)
(von Heizgerät-Wasseraustritt zu fahrzeugeigenem Schlauchstück zum Wärmetauscher-Wassereintritt)

- Beiliegenden Wärmeschutzschlauch 500mm lang auf Wasserschlauch 580 lang aufschieben
- Beiliegenden Wärmeschutzschlauch 600mm lang auf Wasserschlauch 830mm lang aufschieben

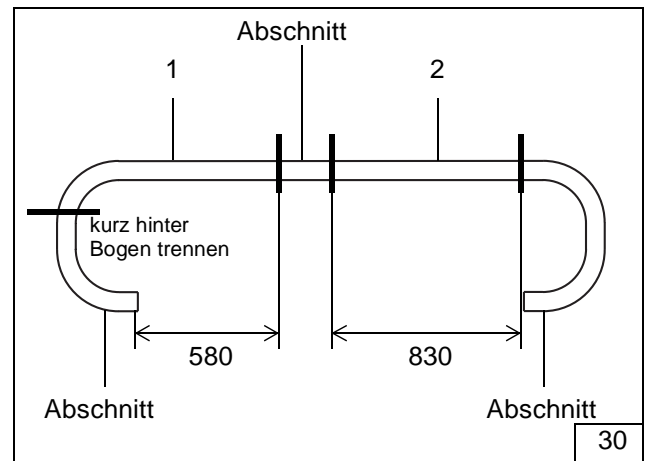

81 KW Dieselmotor

- Von dem im Lieferumfang beiliegenden Wasserschlauch 2 Schlauchstücke, wie in Bild 31 dargestellt, ablängen:

1 x 610 mm + kurzer 90°-Bogen (31/1)
(von Heizgerät-Wassereintritt zu fahrzeugeigenem Schlauchstück Motorausstritt)

1 x 800 mm gerade (31/2)
(von Heizgerät-Wasseraustritt zu fahrzeugeigenem Schlauchstück zum Wärmetauscher-Wassereintritt)

- Beiliegenden Wärmeschutzschlauch 500mm lang auf Wasserschlauch 610mm lang aufschieben
- Beiliegenden Wärmeschutzschlauch 600mm lang auf Wasserschlauch 800mm lang aufschieben

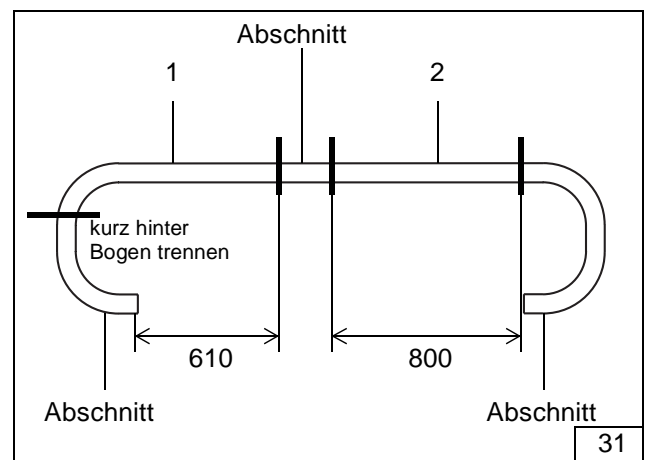

Wassereinbindung

Wassereinbindung 1,4 I Benzinmotor

- Wasserschlauch 600mm lang (32/2; 33/2) und Wasserschlauch 840mm lang (32/1; 33/1) vom Motorraum gemäß Bild 32 und Bild 33 durch den Kühlerausschnitt verlegen
- Wasserschlauch 600mm lang (32/2; 33/2) mit kurzem Bogen auf Heizgerät-Wassereintritt aufstecken und gemäß Bild 32 und Bild 33 mit Schlauchschelle befestigen



- Wasserschlauch 840mm lang (32/1; 33/1) auf Heizgerät-Wasseraustritt aufstecken und gemäß Bild 32 und Bild 33 mit Schlauchschelle befestigen
- Wasserschlauch 600mm lang (32/2; 33/2) und Wasserschlauch 840mm lang (32/1; 33/1) im Motorraum zur Trennstelle verlegen

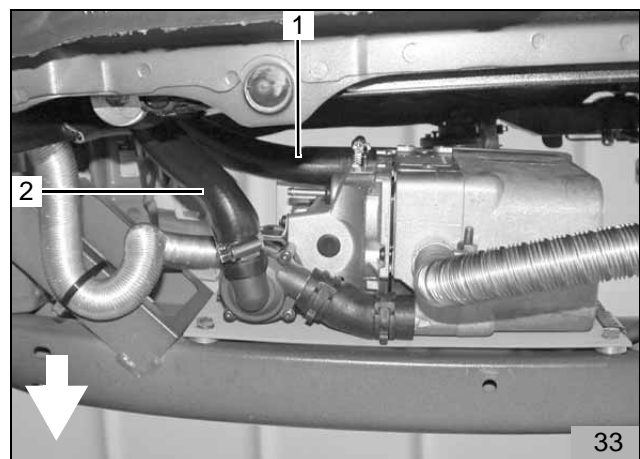

- Fahrzeugeigenen Schlauchhalter (34/1) ausbauen

HINWEIS:

Der fahrzeugeigene Schlauchhalter (34/1) wird später an anderer Stelle wieder eingesetzt

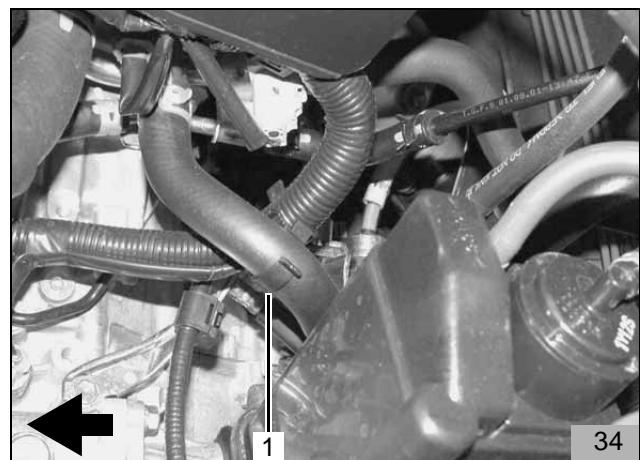

- Fahrzeugeigene Schraube (35/1) lösen
- Masseleitung (35/2) gemäß Bild 35 wegbiegen und Schraube wieder befestigen

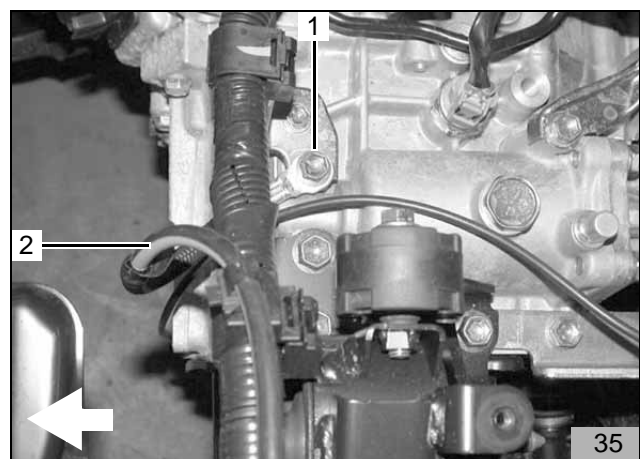

- Fahrzeugeigenen Wasserschlauch (36/1,2) vom Motorausstritt zum Wärmetauscher-Wassereintritt mit Abklemmzangen abklemmen
- Fahrzeugeigenen Wasserschlauch (36/1,2) gemäß Bild 36 an der Markierung trennen

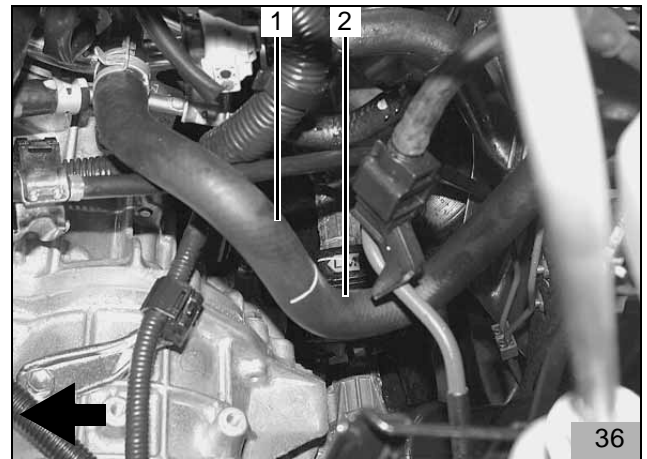

- Fahrzeugeigenes Schlauchstück (37/2; 36/1) gemäß Bild 37 in Fahrtrichtung drehen
- Beiliegendes Verbindungsrohr 17x20 (37/1) in fahrzeugeigenes Schlauchstück (37/2) einsetzen und gemäß Bild 37 mit Schlauchschelle befestigen
- Beiliegendes Verbindungsrohr 17x20 (37/4) in fahrzeugeigenes Schlauchstück (37/3) zum Wärmetauscher-Wassereintritt einsetzen und gemäß Bild 37 mit Schlauchschelle befestigen

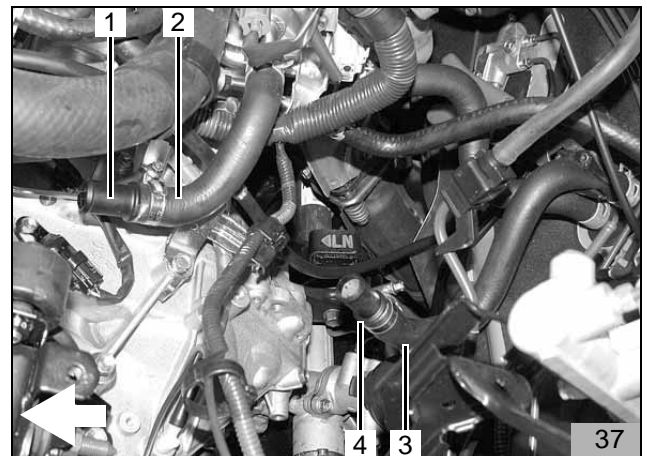

- Wasserschlauch 600mm lang (38/1) vom Heizgerät-Wassereintritt auf Verbindungsrohr (37/1) im fahrzeugeigenen Schlauchstück (38/2) vom Motorausstritt aufstecken und mit Schlauchschelle befestigen
- Wasserschlauch 840mm lang (38/4) vom Heizgerät-Wasseraustritt auf Verbindungsrohr (37/4) im fahrzeugeigenen Schlauchstück (38/3) zum Wärmetauscher-Wassereintritt aufstecken und mit Schlauchschelle befestigen
- Wasserschlauch 600mm lang und Wasserschlauch 840mm lang ausrichten und mit Kabelbindern befestigen

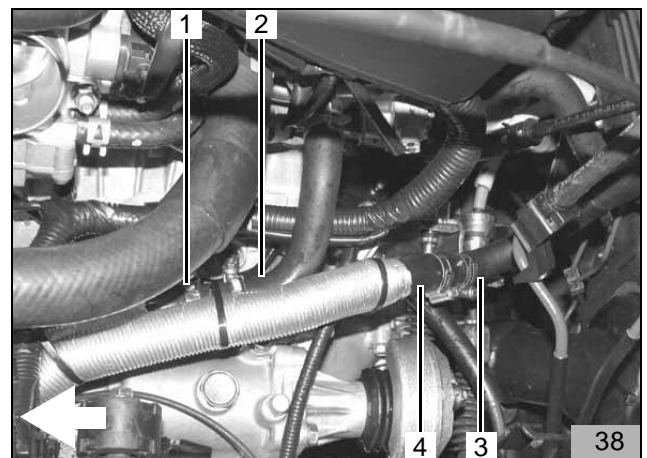

- Fahrzeugeigenen Schlauchhalter (39/3) gemäß Bild 39 zwischen die fahrzeugeigenen Wasserschläuche zum Wärmetauscher-Wassereintritt (39/2) und vom Wärmetauscher-Wasseraustritt (39/1) einsetzen

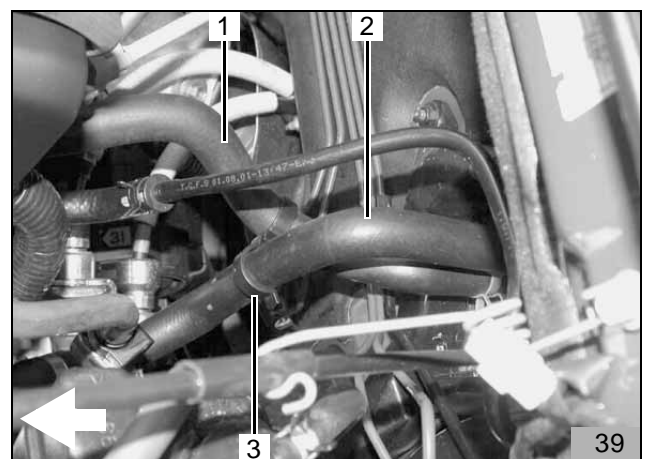

Wassereinbindung Limousine und Kombi-Modelle mit 1,6 l Benzinmotor

- Wasserschlauch 600mm lang (40/2; 41/2) und Wasserschlauch 840mm lang (40/1; 41/1) vom Motorraum gemäß Bild 40 und Bild 41 durch den Kühlerausschnitt verlegen
- Wasserschlauch 600mm lang (40/2; 41/2) mit kurzem Bogen auf Heizgerät-Wassereintritt aufstecken und gemäß Bild 40 und Bild 41 mit Schlauchschelle befestigen



- Wasserschlauch 840mm lang (40/1; 41/1) auf Heizgerät-Wasseraustritt aufstecken und gemäß Bild 40 und Bild 41 mit Schlauchschelle befestigen
- Wasserschlauch 600mm lang (40/2; 41/2) und Wasserschlauch 840mm lang (40/1; 41/1) im Motorraum zur Trennstelle verlegen

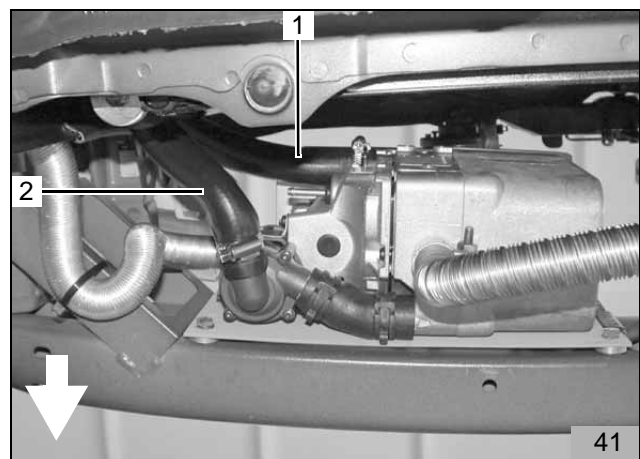

- Fahrzeugeigenen Wasserschlauch (42/1,2) vom Motoraustritt zum Wärmetauscher-Wassereintritt mit Abklemmzangen abklemmen
- Fahrzeugeigenen Wasserschlauch (42/1,2) gemäß Bild 42 an der Markierung trennen

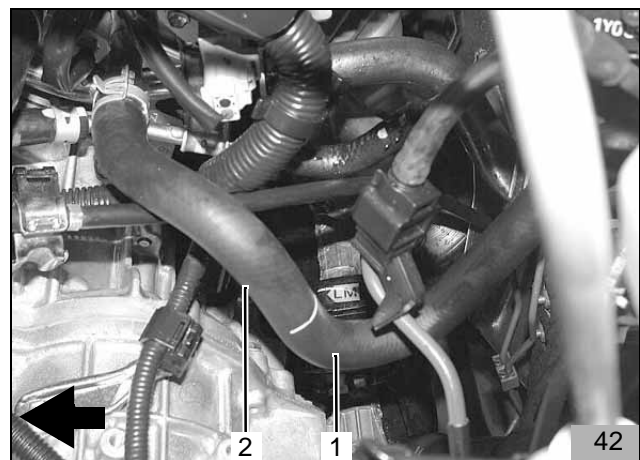

- Fahrzeugeigenes Schlauchstück (43/2; 42/2) gemäß Bild 43 in Fahrtrichtung drehen
- Beiliegendes Verbindungsrohr 17x20 (43/1) in fahrzeugeigenes Schlauchstück (43/2) einsetzen und gemäß Bild 43 mit Schlauchschelle befestigen
- Beiliegendes Verbindungsrohr 17x20 (43/4) in fahrzeugeigenes Schlauchstück (43/3) zum Wärmetauscher-Wassereintritt einsetzen und gemäß Bild 43 mit Schlauchschelle befestigen

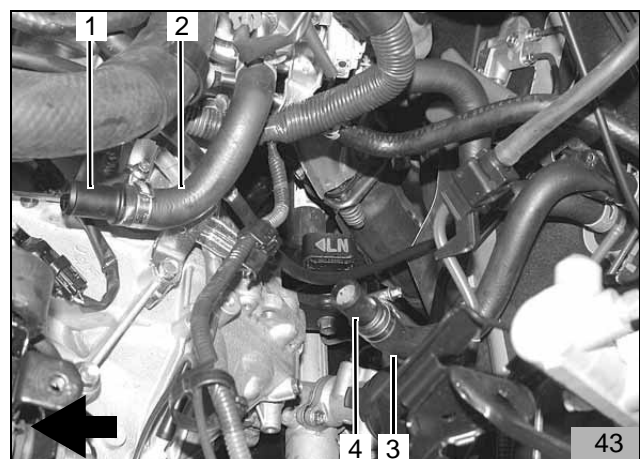

- Wasserschlauch 600mm lang (44/1) vom Heizgerät-Wassereintritt auf Verbindungsrohr (43/1) im fahrzeugeigenen Schlauchstück (44/2) vom Motoraustritt aufstecken und mit Schlauchschelle befestigen
- Wasserschlauch 840mm lang (44/4) vom Heizgerät-Wasseraustritt auf Verbindungsrohr (43/4) im fahrzeugeigenen Schlauchstück (44/3) zum Wärmetauscher-Wassereintritt aufstecken und mit Schlauchschelle befestigen

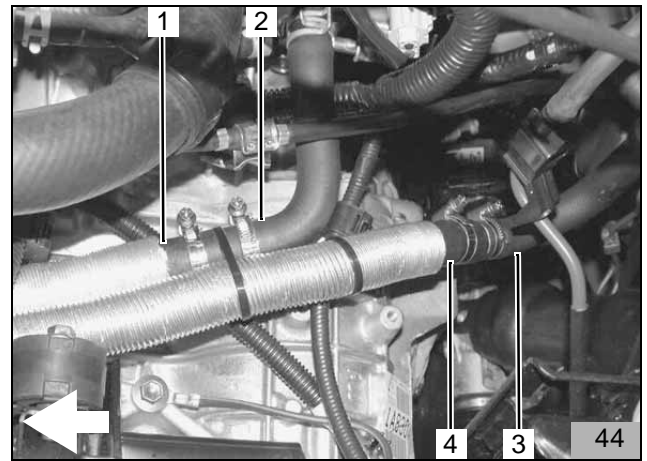

- Wasserschlauch 600mm lang (45/1) und Wasserschlauch 840mm lang (45/2) gemäß Bild 45 ausrichten und mit Kabelbindern befestigen

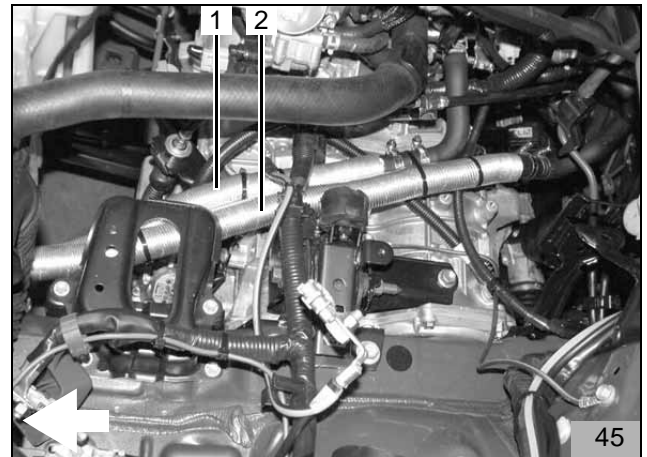

Wassereinbindung Verso-Modelle mit 1,6 l Benzinmotor

- Wasserschlauch 600mm lang (46/2; 47/2) und Wasserschlauch 840mm lang (46/1; 47/1) vom Motorraum gemäß Bild 46 und Bild 47 durch den Kühlerausschnitt verlegen
- Wasserschlauch 600mm lang (46/2; 47/2) mit kurzem Bogen auf Heizgerät-Wassereintritt aufstecken und gemäß Bild 46 und Bild 47 mit Schlauchschelle befestigen

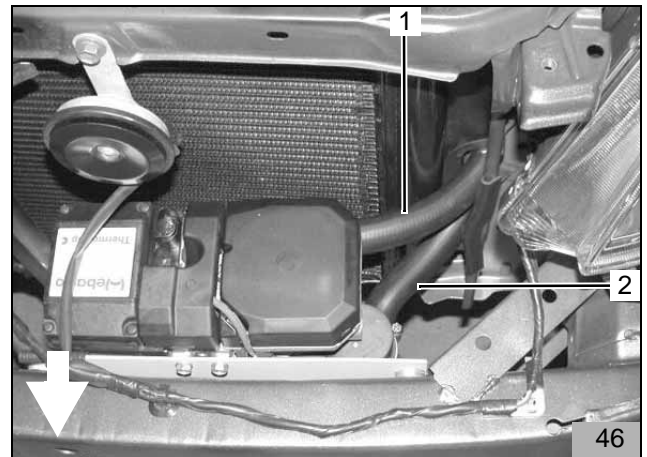

- Wasserschlauch 840mm lang (46/1; 47/1) auf Heizgerät-Wasseraustritt aufstecken und gemäß Bild 46 und Bild 47 mit Schlauchschelle befestigen
- Wasserschlauch 600mm lang (46/2; 47/2) und Wasserschlauch 840mm lang (46/1; 47/1) im Motorraum zur Trennstelle verlegen

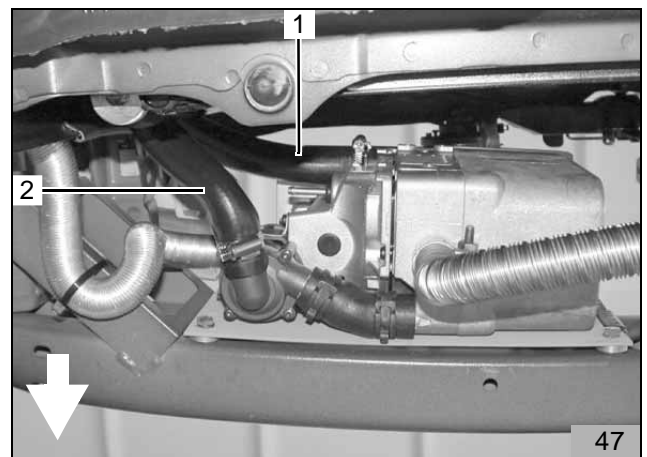

- Fahrzeugeigenen Wasserschlauch (48/1,2) vom Motoraustritt zum Wärmetauscher-Wassereintritt mit Abklemmzangen abklemmen
- Fahrzeugeigenen Wasserschlauch (48/1,2) gemäß Bild 48 an der Markierung trennen

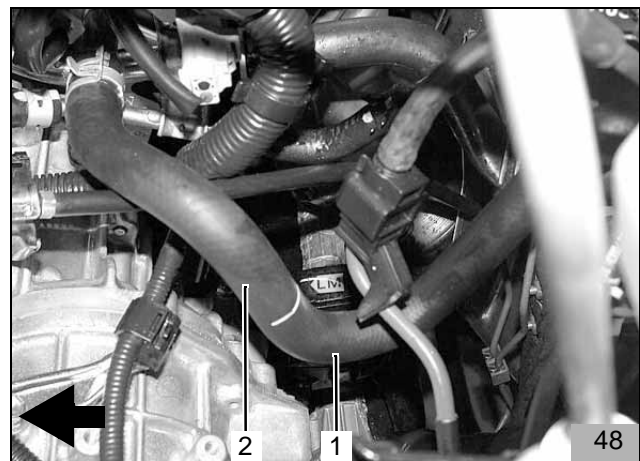

- Fahrzeugeigenes Schlauchstück (49/2; 48/2) gemäß Bild 49 in Fahrtrichtung drehen
- Beiliegendes Verbindungsrohr 17x20 (49/1) in fahrzeugeigenes Schlauchstück (49/2) einsetzen und gemäß Bild 49 mit Schlauchschelle befestigen
- Beiliegendes Verbindungsrohr 17x20 (49/4) in fahrzeugeigenes Schlauchstück (49/3) zum Wärmetauscher-Wassereintritt einsetzen und gemäß Bild 49 mit Schlauchschelle befestigen

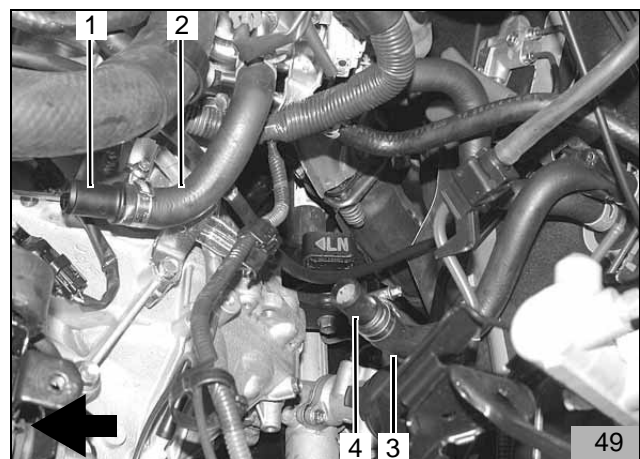

- Wasserschlauch 600mm lang (50/1) vom Heizgerät-Wassereintritt auf Verbindungsrohr (49/1) im fahrzeugeigenen Schlauchstück (50/2) vom Motoraustritt aufstecken und mit Schlauchschelle befestigen
- Wasserschlauch 840mm lang (50/4) vom Heizgerät-Wasseraustritt auf Verbindungsrohr (49/4) im fahrzeugeigenen Schlauchstück (50/3) zum Wärmetauscher-Wassereintritt aufstecken und mit Schlauchschelle befestigen

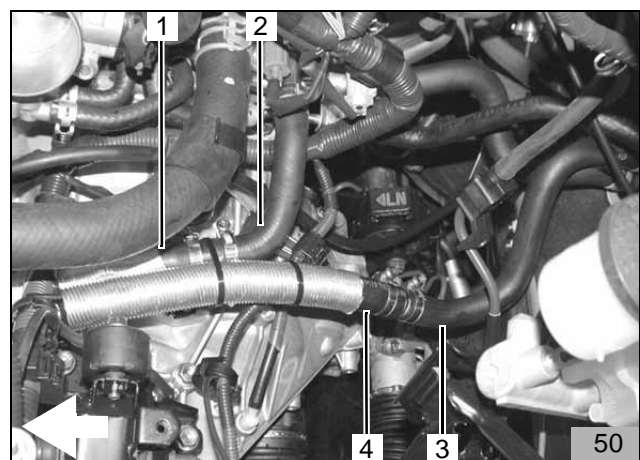

- Wasserschlauch 600mm lang (51/1) und Wasserschlauch 840mm lang (51/2) gemäß Bild 51 ausrichten und mit Kabelbindern befestigen

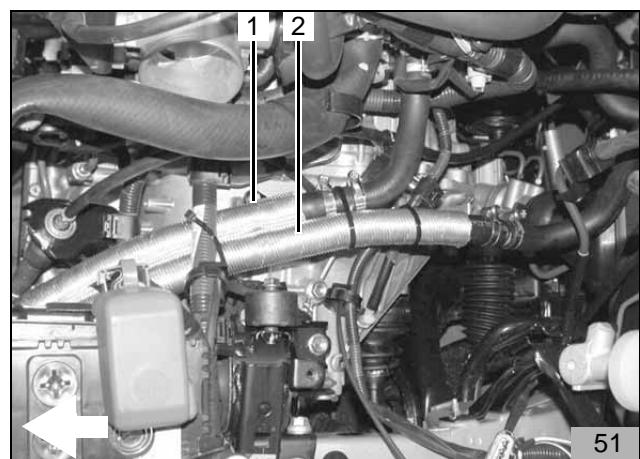

Wassereinbindung 1,8 l Benzinmotor

- Wasserschlauch 530mm lang (52/2; 53/2) und Wasserschlauch 840mm lang (52/1; 53/1) vom Motorraum gemäß Bild 52 und Bild 53 durch den Kühlerausschnitt verlegen
- Wasserschlauch 530mm lang (52/2; 53/2) mit kurzem Bogen auf Heizgerät-Wassereintritt aufstecken und gemäß Bild 52 und Bild 53 mit Schlauchschelle befestigen

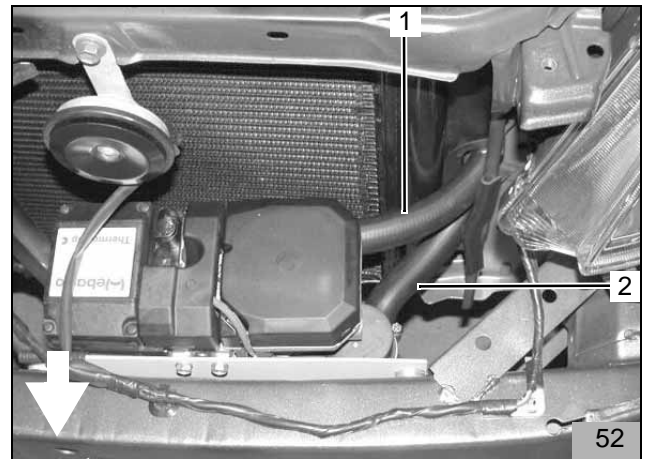

- Wasserschlauch 840mm lang (52/1; 53/1) auf Heizgerät-Wasseraustritt aufstecken und gemäß Bild 52 und Bild 53 mit Schlauchschelle befestigen
- Wasserschlauch 530mm lang (52/2; 53/2) und Wasserschlauch 840mm lang (52/1; 53/1) im Motorraum zur Trennstelle verlegen

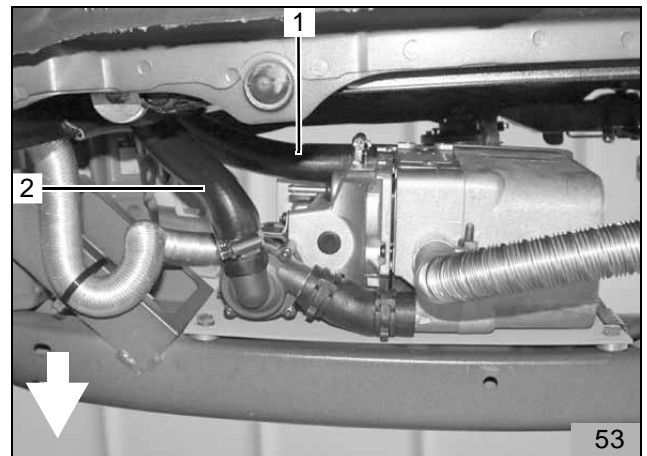

- Fahrzeugeigenen Wasserschlauch (54/1,2) vom Motorausstritt zum Wärmetauscher-Wassereintritt mit Abklemmzangen abklemmen
- Fahrzeugeigenen Wasserschlauch (54/1,2) gemäß Bild 54 an der Markierung trennen

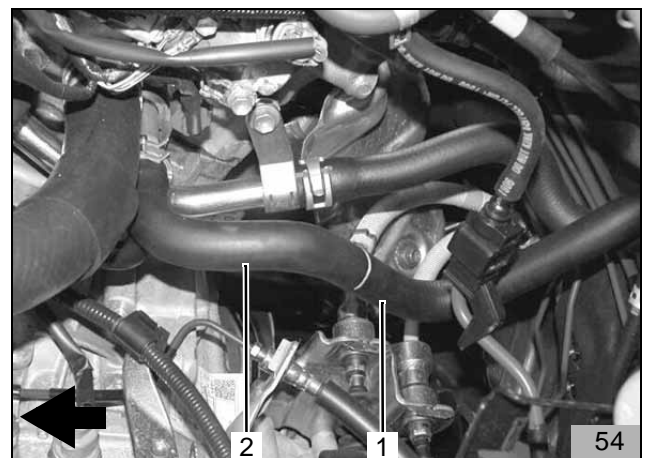

- Fahrzeugeigenes Schlauchstück (55/2; 54/2) gemäß Bild 55 in Fahrtrichtung drehen
- Beiliegendes Verbindungsrohr 17x20 (55/1) in fahrzeugeigenes Schlauchstück (55/2) einsetzen und gemäß Bild 55 mit Schlauchschelle befestigen
- Beiliegendes Verbindungsrohr 17x20 (55/4) in fahrzeugeigenes Schlauchstück (55/3) zum Wärmetauscher-Wassereintritt einsetzen und gemäß Bild 55 mit Schlauchschelle befestigen

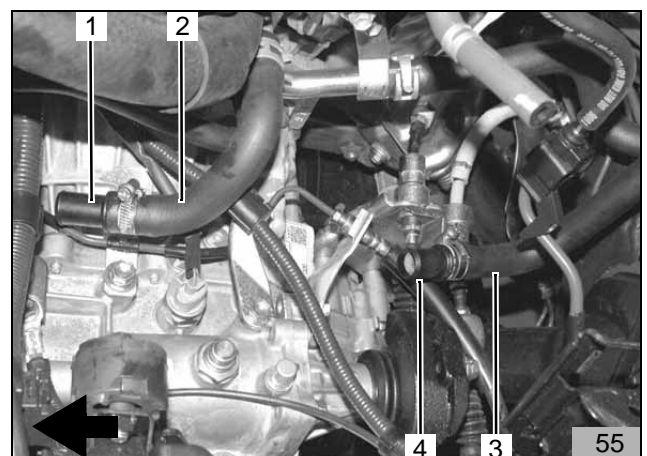

- Wasserschlauch 530mm lang (56/1) vom Heizgerät-Wassereintritt auf Verbindungsrohr (55/1) im fahrzeugeigenen Schlauchstück (56/2) vom Motoraustritt aufstecken und mit Schlauchschelle befestigen
- Wasserschlauch 840mm lang (56/4) vom Heizgerät-Wasseraustritt auf Verbindungsrohr (55/4) im fahrzeugeigenen Schlauchstück (56/3) zum Wärmetauscher-Wassereintritt aufstecken und mit Schlauchschelle befestigen

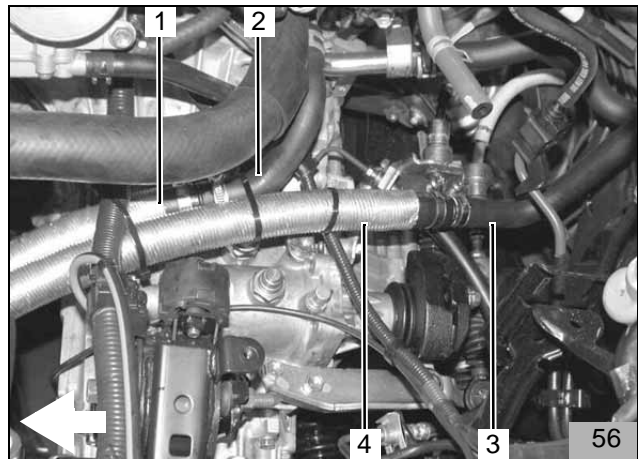

- Wasserschlauch 530mm lang (57/1) und Wasserschlauch 840mm lang (57/2) gemäß Bild 57 ausrichten und mit Kabelbindern befestigen

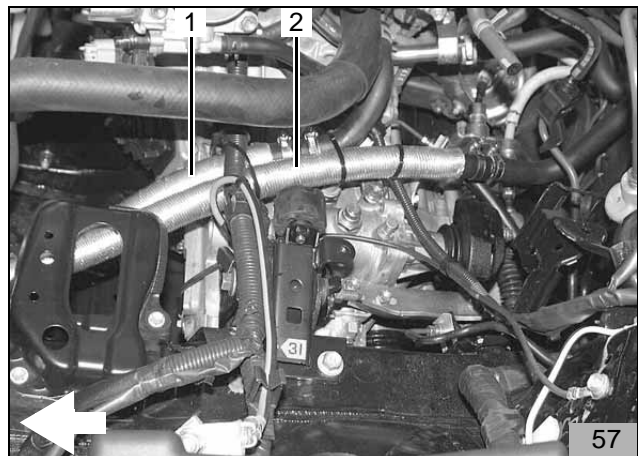

Wassereinbindung 66 kW Dieselmotor

- Wasserschlauch 580mm lang (58/2; 59/2) und Wasserschlauch 830mm lang (58/1; 59/1) vom Motorraum gemäß Bild 58 und Bild 59 durch den Kühlerausschnitt verlegen
- Wasserschlauch 580mm lang (58/2; 59/2) mit kurzem Bogen auf Heizgerät-Wassereintritt aufstecken und gemäß Bild 58 und Bild 59 mit Schlauchschelle befestigen

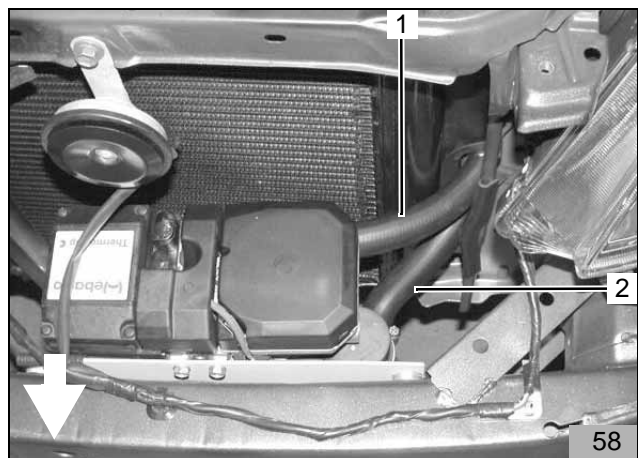

- Wasserschlauch 830mm lang (58/1; 59/1) auf Heizgerät-Wasseraustritt aufstecken und gemäß Bild 58 und Bild 59 mit Schlauchschelle befestigen
- Wasserschlauch 580mm lang (58/2; 59/2) und Wasserschlauch 830mm lang (58/1; 59/1) im Motorraum zur Trennstelle verlegen

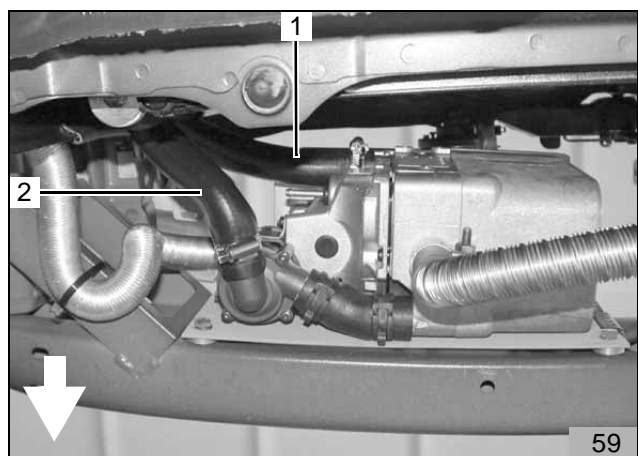

- Fahrzeugeigenen Wasserschlauch (60/1,2) vom Motorausstritt zum Wärmetauscher-Wassereintritt mit Abklemmzangen abklemmen
- Fahrzeugeigenen Wasserschlauch (60/1,2) gemäß Bild 60 an der Markierung trennen

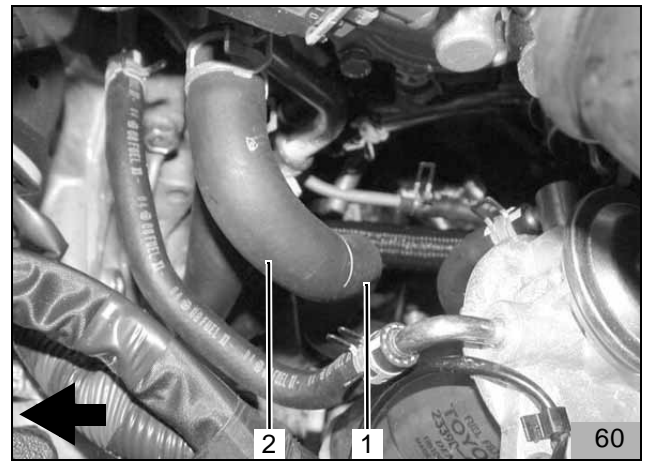

- Fahrzeugeigenes Schlauchstück (61/2; 60/2) gemäß Bild 61 in Fahrtrichtung drehen
- Beiliegendes Verbindungsrohr 17x20 (61/1) in fahrzeugeigenes Schlauchstück (61/2) einsetzen und gemäß Bild 61 mit Schlauchschelle befestigen
- Beiliegendes Verbindungsrohr 17x20 (61/4) in fahrzeugeigenes Schlauchstück (61/3) zum Wärmetauscher-Wassereintritt einsetzen und gemäß Bild 61 mit Schlauchschelle befestigen

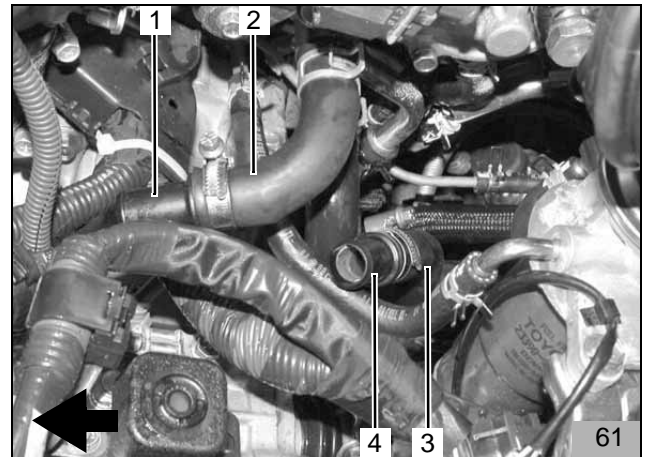

- Wasserschlauch 580mm lang (62/1) vom Heizgerät-Wassereintritt auf Verbindungsrohr (61/1) im fahrzeugeigenen Schlauchstück (66/2) vom Motorausstritt aufstecken und mit Schlauchschelle befestigen
- Wasserschlauch 830mm lang (62/4) vom Heizgerät-Wasseraustritt auf Verbindungsrohr (61/4) im fahrzeugeigenen Schlauchstück (62/3) zum Wärmetauscher-Wassereintritt aufstecken und mit Schlauchschelle befestigen

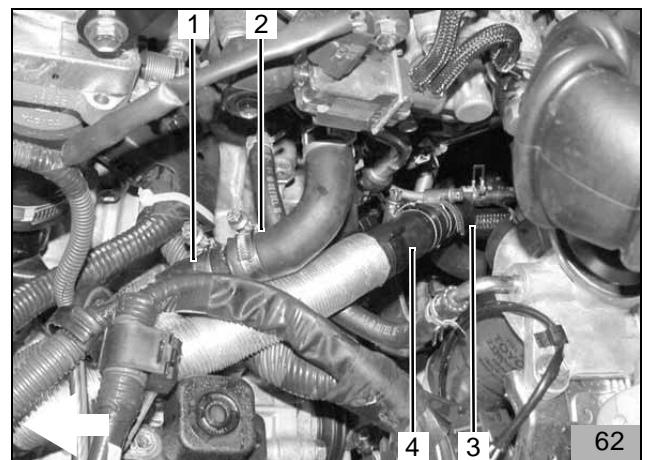

- Beiliegenden Abstandshalter (63/1) gemäß Bild 63 zwischen Wasserschlauch 830mm lang (63/2) und fahrzeugeigenen Schlauch (63/3) einsetzen

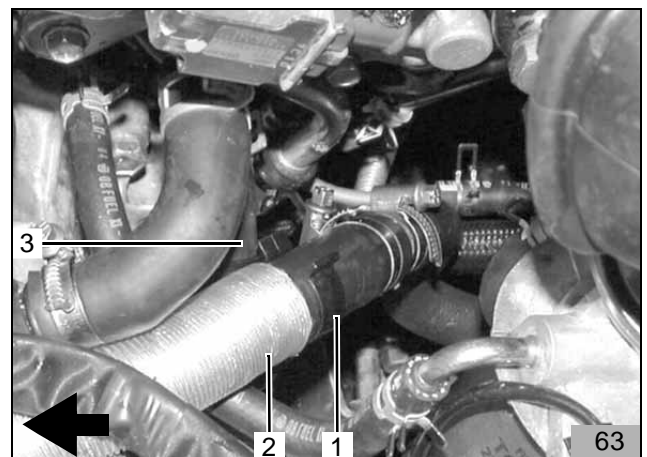

- Wasserschlauch 580mm lang (64/1) und Wasserschlauch 830mm lang (64/2) gemäß Bild 64 ausrichten und mit Kabelbindern befestigen

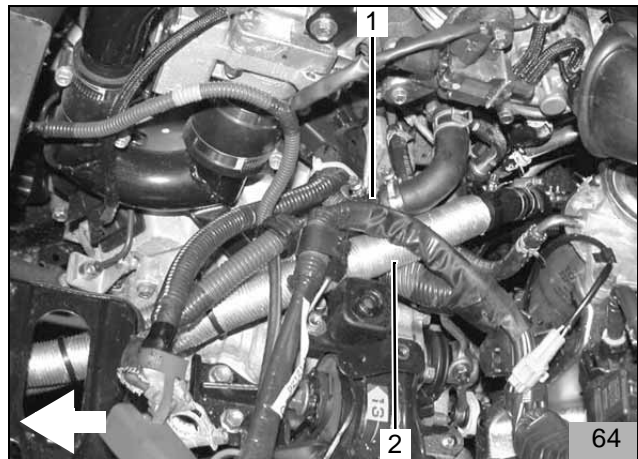

Wassereinbindung 81 kW Dieselmotor

- Wasserschlauch 610mm lang (65/2; 66/2) und Wasserschlauch 800mm lang (65/1; 66/1) vom Motorraum gemäß Bild 65 und Bild 66 durch den Kühlerausschnitt verlegen
- Wasserschlauch 610mm lang (65/2; 66/2) mit kurzem Bogen auf Heizgerät-Wassereintritt aufstecken und gemäß Bild 65 und Bild 66 mit Schlauchschelle befestigen

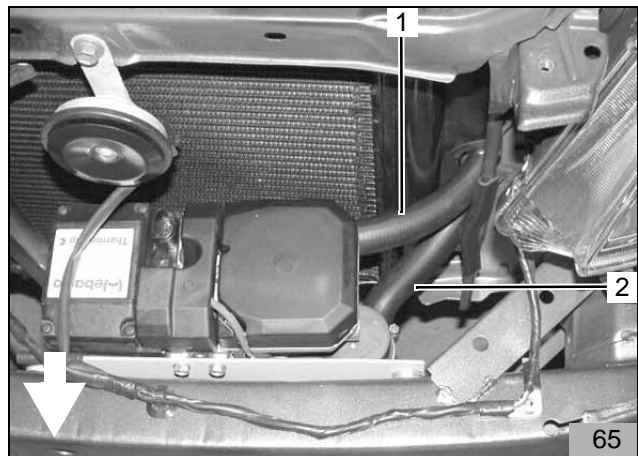

- Wasserschlauch 800mm lang (65/1; 66/1) auf Heizgerät-Wasseraustritt aufstecken und gemäß Bild 65 und Bild 66 mit Schlauchschelle befestigen
- Wasserschlauch 610mm lang (65/2; 66/2) und Wasserschlauch 800mm lang (65/1; 66/1) im Motorraum zur Trennstelle verlegen

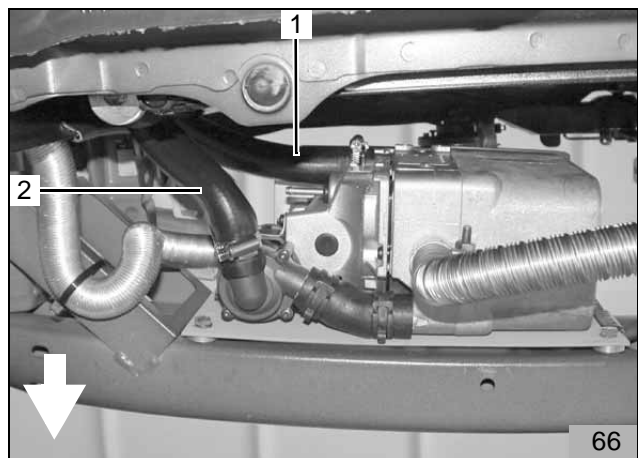

- Fahrzeugeigenen Wasserschlauch (67/1,2) vom Motorausstritt zum Wärmetauscher-Wassereintritt mit Abklemmzangen abklemmen
- Fahrzeugeigenen Wasserschlauch (67/1,2) gemäß Bild 67 an der Markierung trennen

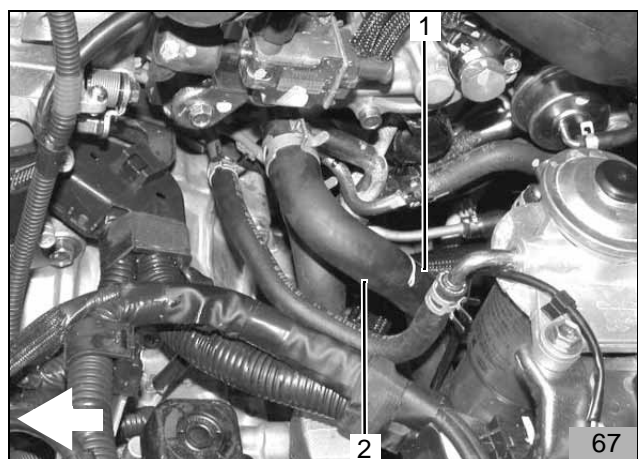

- Fahrzeugeigenes Schlauchstück (68/2; 67/2) gemäß Bild 68 in Fahrtrichtung drehen
- Beiliegendes Verbindungsrohr 17x20 (68/1) in fahrzeugeigenes Schlauchstück (68/2) einsetzen und gemäß Bild 68 mit Schlauchschelle befestigen
- Beiliegendes Verbindungsrohr 17x20 (68/4) in fahrzeugeigenes Schlauchstück (68/3) zum Wärmetauscher-Wassereintritt einsetzen und gemäß Bild 68 mit Schlauchschelle befestigen

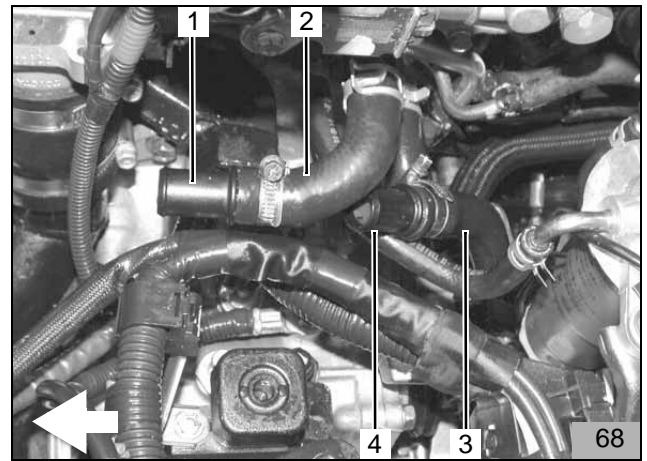

- Wasserschlauch 610mm lang (69/1) vom Heizgerät-Wassereintritt auf Verbindungsrohr (68/1) im fahrzeugeigenen Schlauchstück (69/2) vom Motoraustritt aufstecken und mit Schlauchschelle befestigen
- Wasserschlauch 800mm lang (69/4) vom Heizgerät-Wasseraustritt auf Verbindungsrohr (68/4) im fahrzeugeigenen Schlauchstück (69/3) zum Wärmetauscher-Wassereintritt aufstecken und mit Schlauchschelle befestigen

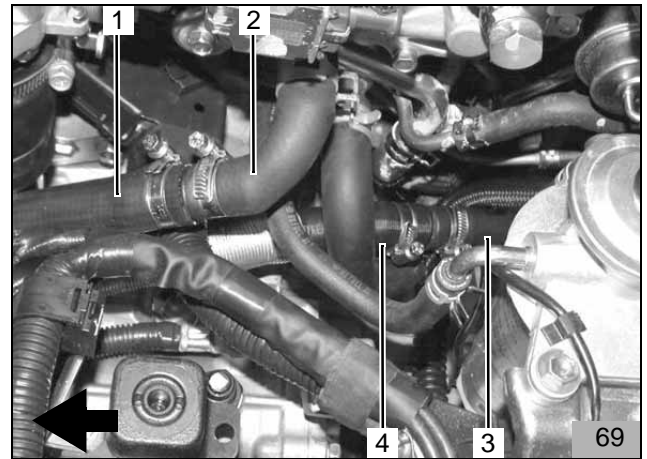

- Wasserschlauch 610mm lang (70/1) und Wasserschlauch 800mm lang (70/2) gemäß Bild 70 ausrichten und mit Kabelbindern befestigen

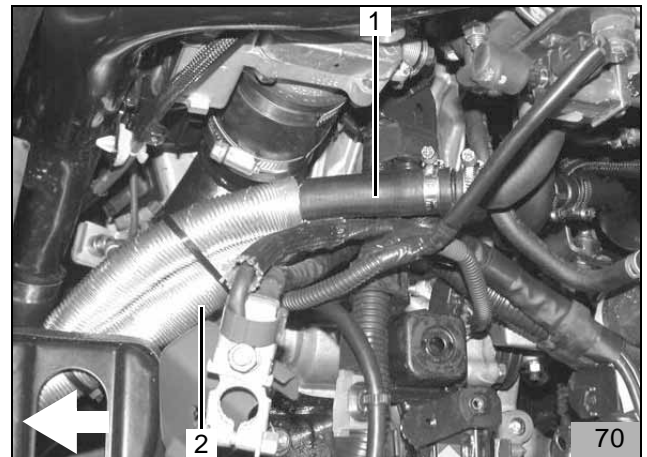

Brennstoffeinbindung

Für alle Fahrzeuge

ACHTUNG:

Tankdeckelverschluss des Fahrzeugs öffnen, Tank belüften und Tankdeckelverschluss wieder schließen! Auslaufenden Kraftstoff mit geeignetem Behälter auffangen!

Brennstoffleitung so verlegen, dass sie gegen Stein- schlag geschützt ist. An scharfen Kanten Brennstoff- leitung und Kabelbaum mit Scheuerschutz versehen!

- Mecanyl-Brennstoffleitung (71/2) gemäß Bild 71 mit Schlauchstück (71/1) und Schlauchschellen 10mm am Heizgerät anschließen
- Mecanyl-Brennstoffleitung auf dem Radhaus am Kabelbaum Heizgerät entlang zur Spritzwand verlegen
- Mecanyl-Brennstoffleitung zusammen mit Kabelbaum Dosierpumpe an der Spritzwand zum Unterboden verlegen

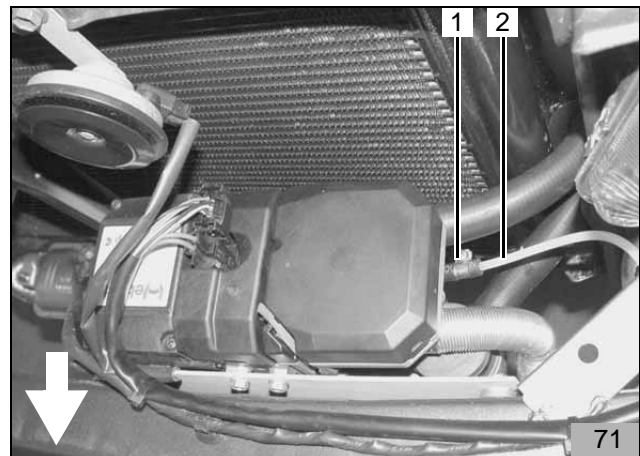

- Mecanyl-Brennstoffleitung (72/1) und Kabelbaum Dosierpumpe (72/2) gemäß Bild 72 am Unterboden entlang fahrzeugeigener Kraftstoffleitungen zum Einbauort Dosierpumpe verlegen

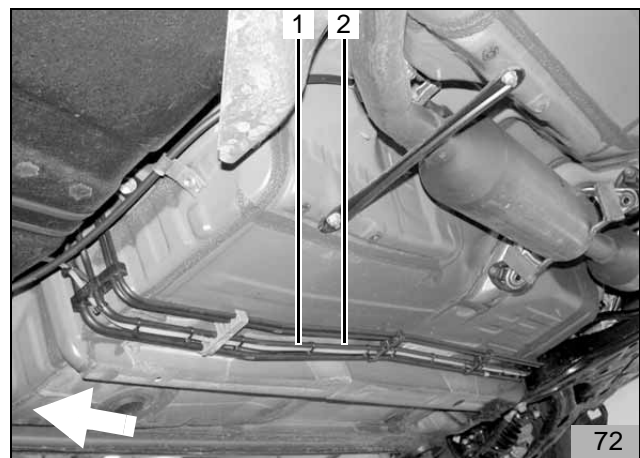

Dosierpumpe

HINWEIS:

Einbaulage der Dosierpumpe beachten, siehe „Einbauanweisung“!

Nur Kombi-Modelle

HINWEIS:

Bild 73 und Bild 74 zeigt Dieselfahrzeug mit Metalltank

- Einnietmutter (73/1) gemäß Bild 73 in fahrzeugeigene Bohrung einsetzen
- Schwingmetallpuffer (74/3) mit Bundmutter M6 an Einnietmutter (73/1) befestigen
- Dosierpumpe (74/2) mit gummierter Rohrschelle (74/4) und Bundmutter M6 gemäß Bild 74 am Schwingmetallpuffer (74/3) befestigen
- Mecanyl-Brennstoffleitung (74/1) vom Heizgerät an Dosierpumpe ablängen und mit Schlauchstück und Schlauchschellen 10mm mit der Druckseite der Dosierpumpe (Seite mit Stecker) verbinden
- Kabelbaum Dosierpumpe (74/5) an der Dosierpumpe ablängen, Gummitülle aufschieben, Flachstecker ancrimpen, Steckergehäuse komplettieren und Stecker an der Dosierpumpe anstecken
- Mecanyl-Brennstoffleitung und Kabelbaum Dosierpumpe mit Kabelbindern befestigen

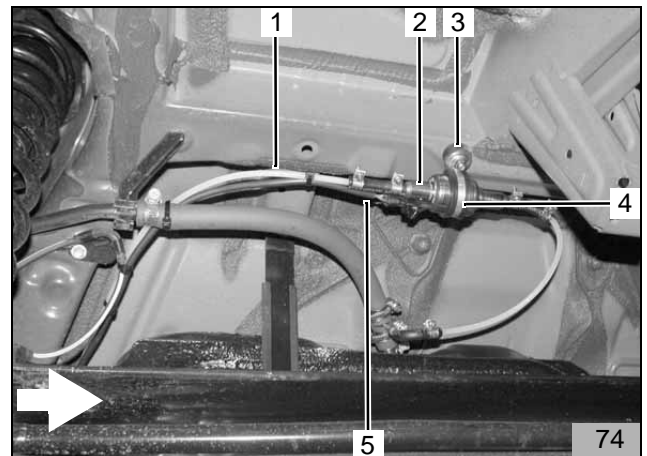
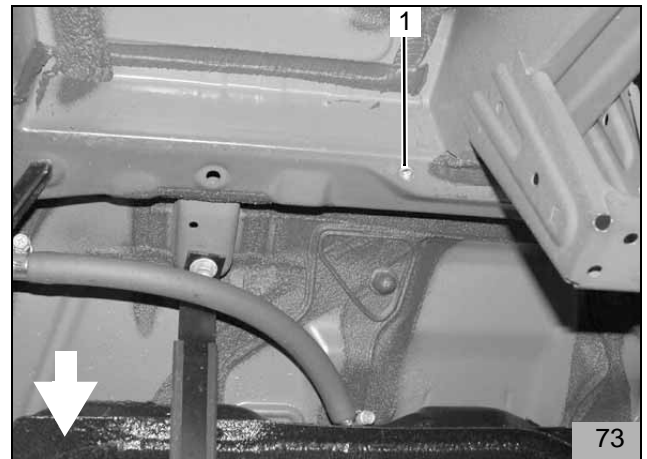

Alle Fahrzeuge außer Kombi-Modelle

HINWEIS:

Bild 75 und Bild 76 zeigt Benzinfahrzeug mit Kunststofftank

- Einnietmutter (75/1) gemäß Bild 75 in fahrzeugeigene Bohrung einsetzen
- Schwingmetallpuffer (76/3) mit Bundmutter M6 an Einnietmutter (75/1) befestigen
- Dosierpumpe (76/2) mit gummierter Rohrschelle (76/4) und Bundmutter M6 gemäß Bild 76 am Schwingmetallpuffer (76/3) befestigen
- Mecanyl-Brennstoffleitung (776/5) vom Heizgerät an Dosierpumpe ablängen und mit Schlauchstück und Schlauchschellen 10mm mit der Druckseite der Dosierpumpe (Seite mit Stecker) verbinden
- Kabelbaum Dosierpumpe (76/1) an der Dosierpumpe ablängen, Gummitülle aufschieben, Flachstecker ancrimpen, Steckergehäuse komplettieren und Stecker an der Dosierpumpe anstecken
- Mecanyl-Brennstoffleitung und Kabelbaum Dosierpumpe mit Kabelbindern befestigen

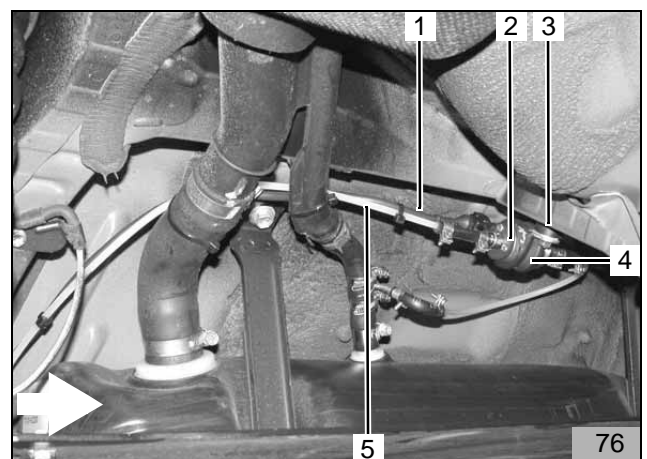
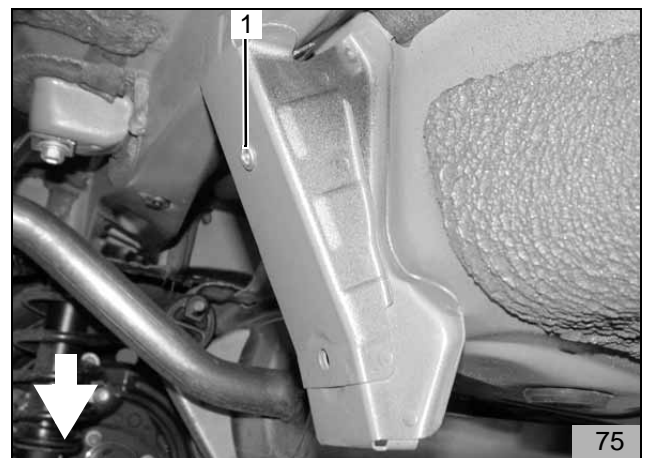

Brennstoffentnahme

Nur bei Metalltank

Die Brennstoffentnahme erfolgt für alle Modelle aus der Belüftungsleitung

HINWEIS:

Bild 77 zeigt Limousine mit Metalltank

- Belüftungsleitung (77/1,2) gemäß Bild 77 an der Markierung trennen
- Katheder gemäß beiliegender Schablone ablängen und formen

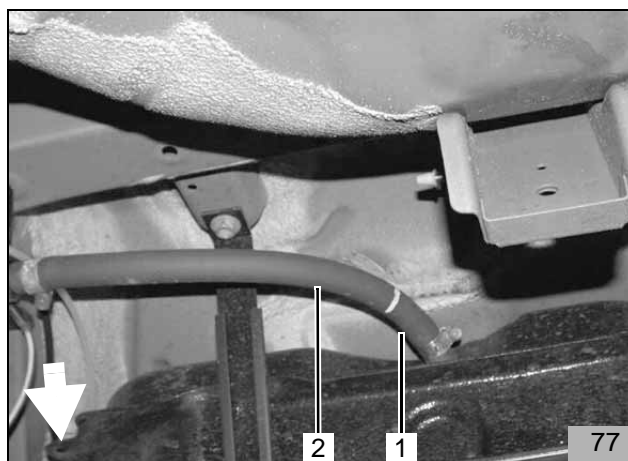

HINWEIS:

Bild 74 zeigt Dieselfahrzeug mit Metalltank

- Katheder (78/6) in getrennten Schlauch (78/1,5) der Belüftungsleitung einsetzen und gemäß Bild 78 mit Schlauchschellen befestigen
- Beiliegenden 90°-Formschlauch (78/4) (Innen-ø von 3,5mm auf Innen-ø 4,5 mm anwachsend) am Ende mit Innen-ø 3,5mm auf Katheder (78/6) aufstecken und mit beiliegender Schlauchschelle 8mm befestigen
- Reststück Mecanyl-Brennstoffleitung (78/3) in 90°-Formschlauch (78/4) einstecken und mit Schlauchschelle 10mm befestigen
- Mecanyl-Brennstoffleitung (78/3) zur Dosierpumpe (78/2) verlegen, an der Dosierpumpe ablängen und gemäß Bild 78 mit Schlauchstück und Schlauchschellen 10mm anschließen

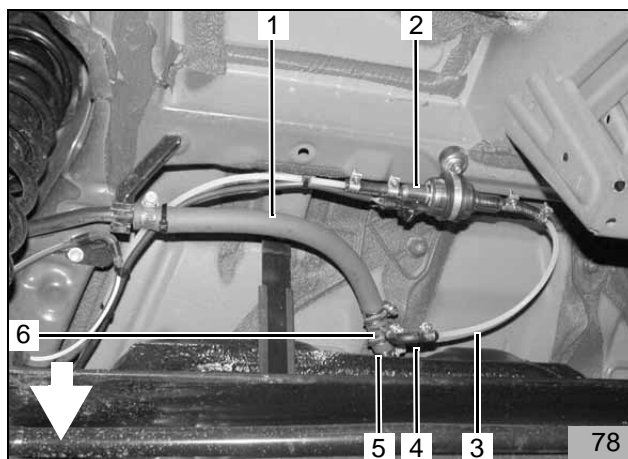

Nur bei Kunststofftank

Die Brennstoffentnahme erfolgt für alle Modelle aus der Belüftungsleitung

HINWEIS:

Bild 79 zeigt Limousine mit Kunststofftank

- Belüftungsleitung (79/1,2) gemäß Bild 79 an der Markierung trennen
- Katheder gemäß beiliegender Schablone ablängen und formen

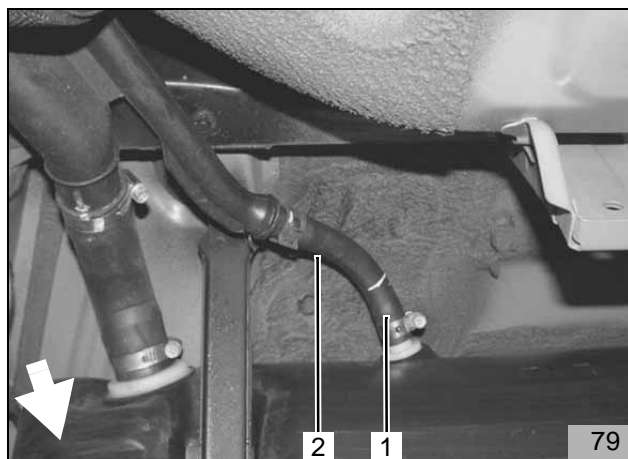

HINWEIS:

Bild 80 zeigt Dieselfahrzeug mit Metalltank

- Katheder (80/1) in getrennten Schlauch (80/5,6) der Belüftungsleitung einsetzen und gemäß Bild 80 mit Schlauchschellen befestigen
- Beiliegenden 90°-Formschlauch (80/4) (Innen-ø von 3,5mm auf Innen-ø 4,5 mm anwachsend) am Ende mit Innen-ø 3,5mm auf Katheder (80/1) aufstecken und mit beiliegender Schlauchschelle 8mm befestigen
- Reststück Mecanyl-Brennstoffleitung (80/3) in 90°-Formschlauch (80/4) einstecken und mit Schlauchschelle 10mm befestigen
- Mecanyl-Brennstoffleitung (80/3) zur Dosierpumpe (80/2) verlegen, an der Dosierpumpe ablängen und gemäß Bild 80 mit Schlauchstück und Schlauchschellen 10mm anschließen

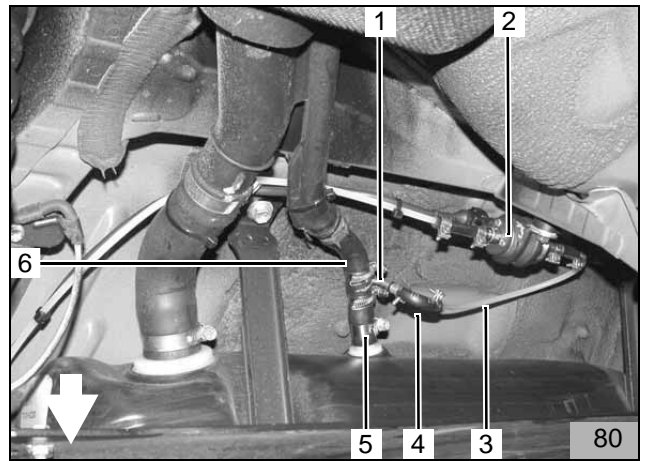
**Brennluftansaugleitung****HINWEIS:**

Einbaulage des Luftansaugsschalldämpfers beachten, siehe „Einbauanweisung“!

- Brennluftansaugleitung (81/1) mit geschlitzter Seite am Heizgerät-Brennluftstutzen aufstecken und mit Schlauchschelle befestigen
- Brennluftansaugsschalldämpfer (82/2) bis zum Anschlag in Brennluftansaugleitung (82/1) eindrehen
- Brennluftansaugsschalldämpfer gemäß Bild 82 mit Kabelbinder (82/3) an fahrzeugeigenen Bohrungen befestigen
- Brennluftansaugleitung (82/1) gemäß Bild 82 und Bild 81 verlegen
- Brennluftansaugleitung gemäß Bild 82 mit Kabelbinder befestigen

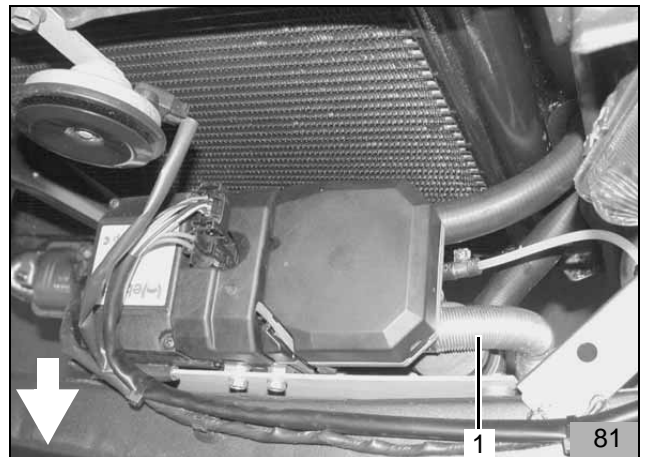

Abgasanlage

- Bohrung \varnothing 9,0 mm (83/1) gemäß Bild 83 in Kühlertraverse bohren

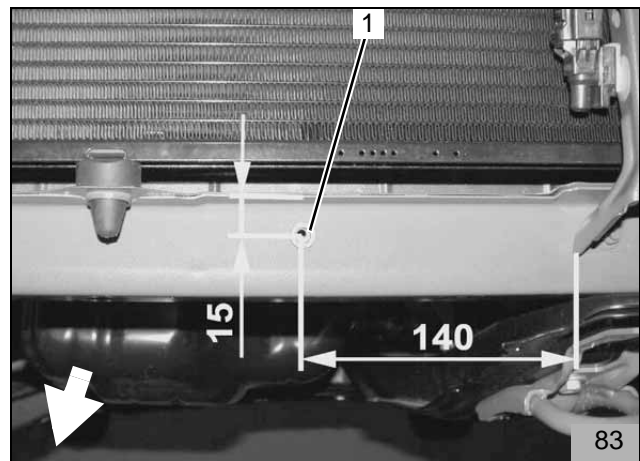

- Einnietmutter (84/1) in Bohrung (83/1) einsetzen

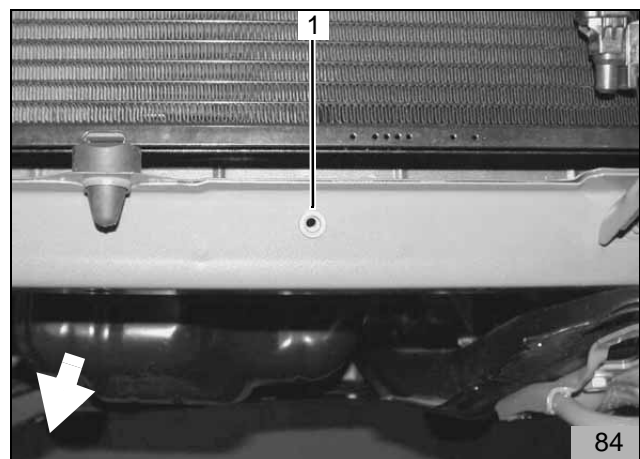

- Beiliegenden Winkel gemäß Bild 85 auf ca. 110° aufbiegen

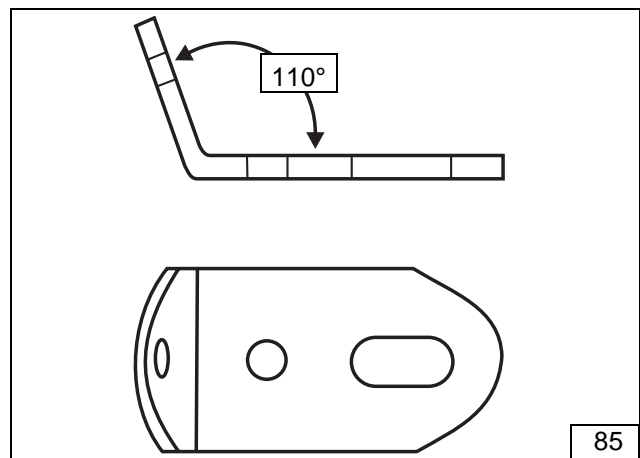

- Aufgebogenen Winkel (86/2) mit Schraube M6x30 (86/2) und Federring A6 an Einnietmutter befestigen



- Abgasleitung 380mm lang und Abgasleitung-Endstück 100mm lang gemäß Skizze Bild 87 ablängen

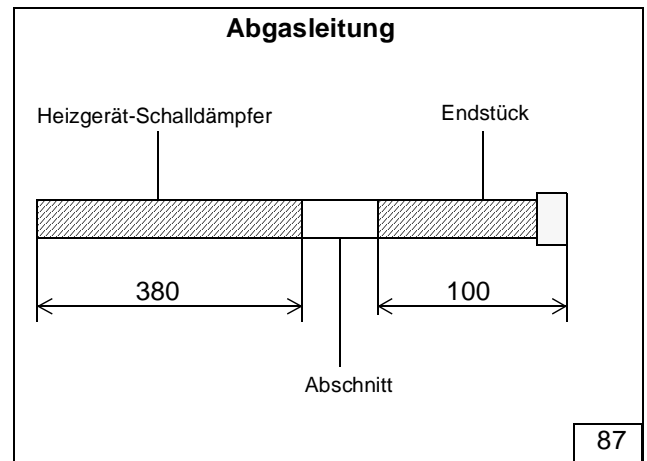

- Abgas-Schalldämpfer (88/1) gemäß Bild 88 mit Schraube M6x20, Karosseriescheibe A7,4 und Bundmutter M6 am Winkel (88/4) befestigen
- Abgasleitung 380mm lang (88/3) am Heizgerät (88/2) aufstecken und mit Schlauchklemme befestigen
- Abgasleitung 380mm lang gemäß Bild 88 formen, am Abgas-Schalldämpfer (88/1) aufstecken und mit Schlauchklemme befestigen
- Abgasleitung-Endstück (88/5) am Abgas-Schalldämpfer (88/1) aufstecken und mit Schlauchklemme befestigen
- Profilgummi rot (88/6) auf Abgasleitung-Endstück aufschieben
- Abgasleitung-Endstück gemäß Bild 88 formen und ausrichten

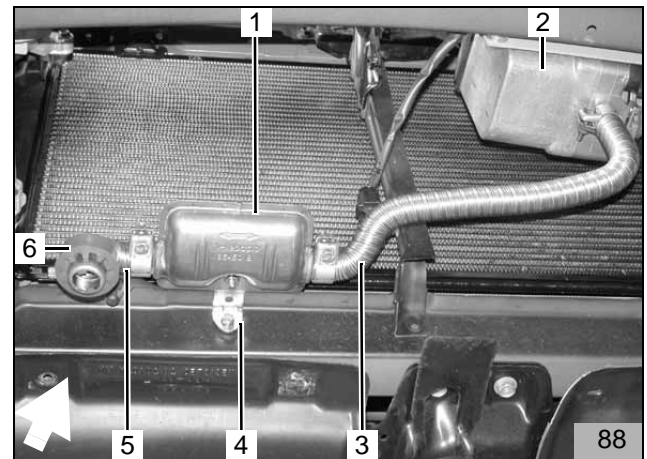

Unterfahrschutz bearbeiten

bei einteiligem Unterfahrschutz

- Unterfahrschutz lose befestigen
- Lochbild von Abgasleitung-Endstück (89/1) auf Unterfahrschutz übertragen



- Unterfahrschutz abbauen und Bohrung \varnothing 43 mm (90/1) gemäß Bild 90 bohren

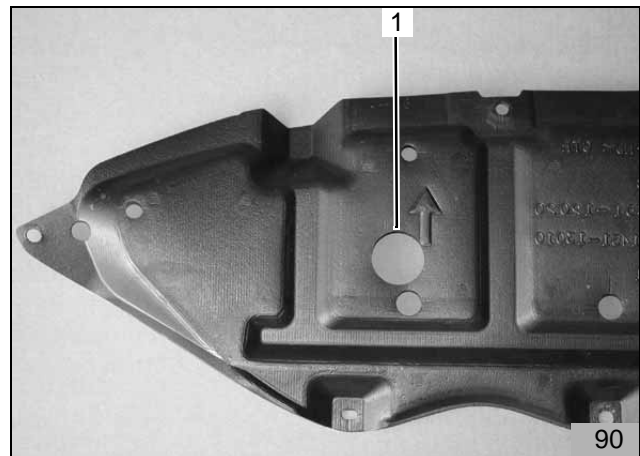

- Unterfahrschutz anbauen
- Profilgummi (91/1) mit der Nut zwischen Abgasleitung-Endstück und Unterfahrschutz positionieren



bei geteiltem Unterfahrschutz

- Unterfahrschutz lose befestigen
- Lochbild von Abgasleitung-Endstück (92/1) auf Unterfahrschutz übertragen
- Unterfahrschutz abbauen und Bohrung \varnothing 43 mm bohren
- Unterfahrschutz wieder anbauen
- Profilgummi (92/2) mit der Nut zwischen Abgasleitung-Endstück und Unterfahrschutz positionieren

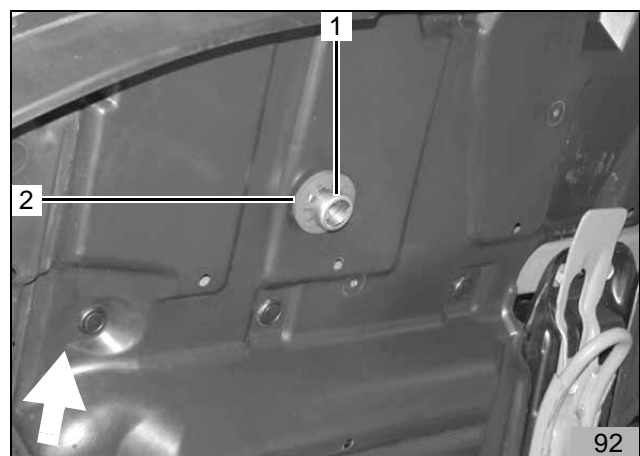

Abschließende Arbeiten

- Fahrzeugbatterie anklemmen
- Demontierte Teile in umgekehrter Reihenfolge wieder montieren
- Alle Schlauchleitungen, Schlauch- und Rohrschellen sowie alle elektrische Anschlüsse auf festen Sitz prüfen
- Alle losen Leitungen mit Kabelbinder sichern
- Werkzeuge, wie z.B. Abklemmzangen usw. aus dem Motorraum entfernen
- Heizgerätekomponten mit Korrosionsschutzwachs (Tectyl ML, Bestell-Nr. 111329) einsprühen
- Motor starten, Wasserkreislauf nach Angaben des Fahrzeugherstellers entlüften, Kühlwasser nachfüllen
- Fahrzeugheizung auf „warm“ und „Defrost“ und Gebläse auf Stufe 2 stellen
- Webasto-Heizung einschalten, siehe "Betriebs- und Wartungsanleitung"

HINWEIS:

Einbaubestätigung auf der Rückseite der beiliegenden EG-Typgenehmigung ausfüllen und dem Kunden aushändigen!

Bedienungshinweise für den Endkunden

HINWEIS:

Bitte ausschneiden und der Betriebsanleitung des Fahrzeuges beifügen!

Fahrzeug mit manueller Klimaanlage

Vor dem Abstellen des Fahrzeuges bitte folgende Einstellungen vornehmen:

- Temperatur (93/3) auf max. einstellen
- Luftaustritt (93/1) auf Frontscheibe einstellen
- Gebläse (93/2) auf Stufe 1 einstellen

HINWEIS:

Bei Fahrzeugen mit Außentemperaturanzeige kann im Heizungsbetrieb ein falscher Wert angezeigt werden!

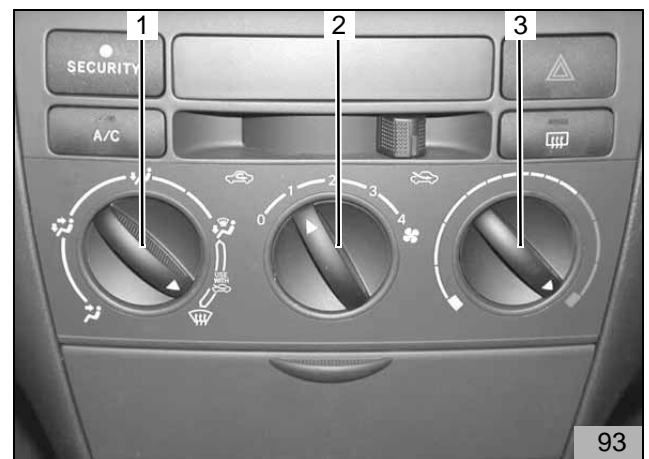

Fahrzeug mit manueller Klimaanlage

Vor dem Abstellen des Fahrzeuges (Zündung) bitte folgende Einstellungen vornehmen:

- Temperatur (94/2,3) auf „HOT“ einstellen
- Luftaustritt (94/5) auf Frontscheibe einstellen
- Gebläse (94/1,4) auf Stufe 2 einstellen

HINWEIS:

Bei Fahrzeugen mit Außentemperaturanzeige kann im Heizungsbetrieb ein falscher Wert angezeigt werden!





Webasto Thermosysteme International GmbH
Postfach 80 - D-82132 Stockdorf - Hotline 0 18 05 / 93 22 78
Hotfax (0395) 55 92-353 - <http://www.webasto.de>

TOYOTA COROLLA

