

Wasser-Heizgerät



Zusatzheizung *Thermo Top E*

00 0003

Zusatzheizung *Thermo Top C*

00 0002

Zusatzheizung *Thermo Top P*

00 0104

Einbauanleitung

Opel Corsa

Benzin
ab Modell 2007
Linkslenker
Schaltgetriebe



ACHTUNG!

Warnung vor Gefahr:

Das unsachgemäße Einbauen oder Reparieren von Webasto Heizsystemen kann Feuer verursachen oder zum Austritt von tödlichem Kohlenmonoxid führen. Dadurch können schwere oder tödliche Verletzungen hervorgerufen werden.

Für den Einbau und die Reparatur von Webasto Heiz- und Kühlsystemen bedarf es eines speziellen Firmentrainings, technischer Dokumentation, Spezialwerkzeuge und eine Spezialausrüstung.

Versuchen Sie NIEMALS, Webasto Heiz- oder Kühlsysteme einzubauen oder zu reparieren, wenn Sie das Firmentraining nicht erfolgreich abgeschlossen und dabei die notwendigen technischen Fähigkeiten erworben haben und die für einen sachgerechten Einbau und Reparatur nötigen technischen Dokumentationen, Werkzeuge und Ausrüstungen nicht zur Verfügung stehen.

Befolgen Sie IMMER alle Webasto Einbau- und Reparaturanleitungen, und beachten Sie alle Warnhinweise.

Webasto übernimmt keine Haftung für Mängel und Schäden, die auf einen Einbau durch ungeschultes Personal zurückzuführen sind.

Inhaltsverzeichnis

Gültigkeit	2	Heizgerät vorbereiten	12
Heizgerät / Einbaupack	3	Einbauort vorbereiten	12
Vorwort	3	Heizgerät einbauen	14
Allgemeine Hinweise	3	Brennluft	15
Spezialwerkzeug	3	Abgasanlage	16
Erläuterungen zum Dokument	4	Wassereinbindung	17
Vorarbeiten	5	Brennstoffeinbindung	19
Einbauort Heizgerät	5	Abschließende Arbeiten	22
Elektrik vorbereiten	6	Bedienungshinweise für den Endkunden	23
Einbindung Elektrik	7	Schablone Tankentnehmer	24
Gebälseansteuerung manuelle Klimaanlage	8		
Gebälseansteuerung Klimaautomatik	9		
Option Telestart	11		

Gültigkeit

Hersteller	Handelsbezeichnung	Typ	EG-BE-Nr. / ABE
Opel	Corsa	S-D	e1 * 2001 / 116 * 0379 * ...

Motortyp	Motorart	Leistung in kW	Hubraum in cm ³
Z10XEP	Benzin	44	998
Z12XEP	Benzin	59	1229

Fahrzeug- und Motortypen, Ausstattungsvarianten sowie Länderspezifikationen, die nicht in dieser Einbauanleitung aufgeführt sind, wurden nicht geprüft. Ein Einbau nach dieser Einbauanleitung kann aber möglich sein.

Der Einbauort von Vorwähluhr und Sommer- / Winterschalter ist vor dem Einbau mit dem Endkunden abzustimmen!

Heizgerät / Einbaukit

Menge	Bezeichnung	Bestell-Nr.:
1	Handelslieferungsumfang mit gewünschtem Bedienelement	siehe Preisliste
	Einbauteile siehe Webasto- Kalkulationsprogramm	

Vorwort

Diese Einbauanleitung gilt für die Fahrzeuge Opel Corsa Benzin - Gültigkeit siehe Seite 2 - ab Modelljahr 2007 und später, wenn technische Änderungen am Fahrzeug den Einbau nicht beeinflussen, unter Ausschluss jeglicher Haftungsansprüche. Je nach Version und Ausstattung des Fahrzeuges können beim Einbau Änderungen gegenüber dieser „Einbauanleitung“ notwendig werden.

In jedem Fall sind jedoch die Vorschriften der „Einbauanweisung“ und „Bedienungs- und Wartungsanweisung“ der *Thermo Top C/P/E* zu befolgen.

Die entsprechenden Regeln der Technik sowie eventuelle Angaben des Fahrzeugherstellers sind beim Einbau einzuhalten.

Allgemeine Hinweise

Der Einbau erfolgt gemäß den allgemein üblichen Regeln der Technik. Wenn nicht anders beschrieben, erfolgt die Befestigung von Schläuchen, Leitungen und Kabelbäumen mit Kabelbindern an fahrzeugeigenen Leitungen und Kabelbäumen.

Scharfe Kanten sind mit Scheuerschutz (aufgeschnittener Kraftstoffschlauch) zu versehen!

Blanke Karosseriestellen, wie z.B Bohrungen, sind mit Korrosionsschutzwachs (Tectyl 100K, Bestell-Nr. 111329) einzusprühen.

Spezialwerkzeug

- Drehmomentschlüssel für 2,0 - 10 Nm
- Abklemmzangen
- Einnietmutternzange

Erläuterungen zum Dokument

Um Ihnen einen schnellen Überblick über die einzelnen Arbeitsschritte zu geben, finden Sie eine Kennzeichnung an der Außenkante oben rechts auf der jeweiligen Seite.

Mechanik

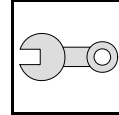

Elektrik

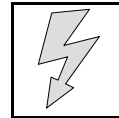

Wassereinbindung

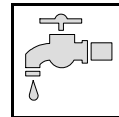

Kraftstoffeinbindung

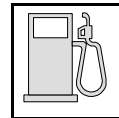

Abgasanlage

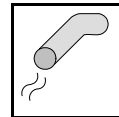

Brennluft

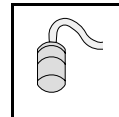

Auf Besonderheiten wird durch folgende Symbole hingewiesen:



besondere Gefahr von Verletzungen oder tödlichen Unfällen



besondere Gefahr der Beschädigung von Bauteilen



besondere Brand- und Explosionsgefahr



Verweis auf allgemeine Einbauanweisung der Webasto Komponente bzw. auf fahrzeugspezifische Unterlagen des Herstellers



Hinweis auf eine technische Besonderheit

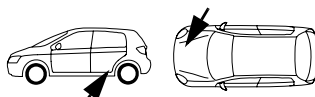

Der Pfeil im Fahrzeugpiktogramm zeigt die Position am Fahrzeug und die Blickrichtung

Vorarbeiten**ACHTUNG!**

- Tankdeckel öffnen, Tank belüften
- Tankdeckel wieder schließen
- Batterie abklemmen!
- Druck im Kühlsystem ablassen!
- Fabriknummer vom Typschild Original auf das Typschild Duplikat übertragen
- Die nicht zutreffende Jahreszahl auf dem Duplikatschild entfernen
- Duplikatschild (Typschild) an geeigneter Stelle sichtbar anbringen
- Batterie komplett ausbauen
- Wischerarme ausbauen
- Wasserkastenabdeckung ausbauen
- Sicherungs- und Relaisbox Motorraum freilegen
- Rücksitzbank ausbauen
- Serviceklappe Tankarmatur rechts öffnen
- Tankarmatur gemäß Herstellerangaben ausbauen
- Fußraumverkleidung Fahrerseite ausbauen

Die Seite 23 "Bedienungshinweise für den Endkunden" entnehmen und der Bedienungsanleitung beifügen!

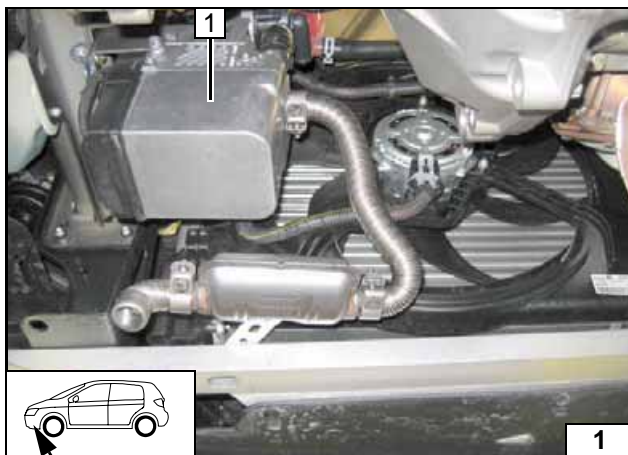
**Einbauort Heizgerät**

1 Heizgerät

Einbauort

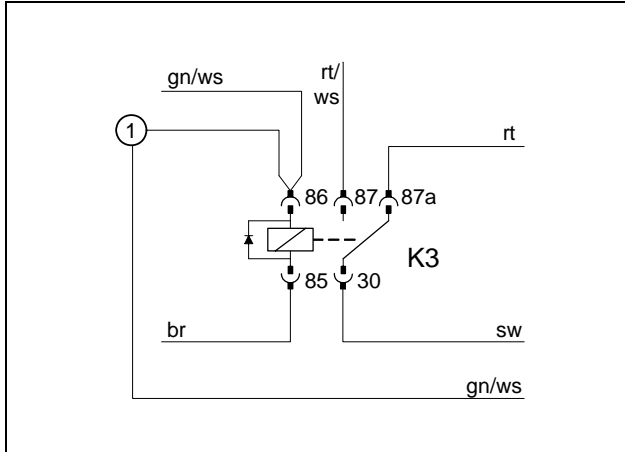

Elektrik vorbereiten

Nur bei Klimaautomatik

Verbindung gemäß Schaltplan mittels Flachsteckhülse herstellen. Leitungsabschnitt 1 (2000mm lang, 0,75mm²) in Isolierschlauch einziehen und zusammen mit Kabelbaum Vorwähluhr und Gebläseansteuerung in den Innenraum verlegen. Dieser wird später für Anschluss des Klimabedienteiles benötigt.



**Leitungen
ablängen**



Einbindung Elektrik

Sicherungshalter, K3-Relais bei manueller Klimaanlage

- 1 Bohrung Ø 7mm, Schraube M6x20, Karosseriescheibe, Bundmutter
- 2 Winkel
- 3 Halteplatte Sicherungshalter, Schraube M5x16, Karosseriescheibe, K3-Relais, Bundmutter an Winkel

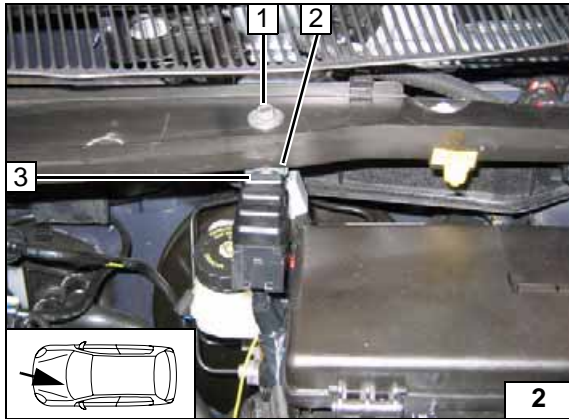

Vorwähluhr

- 1 Vorwähluhr

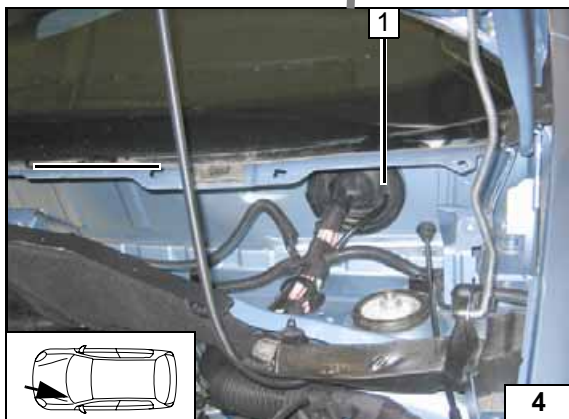
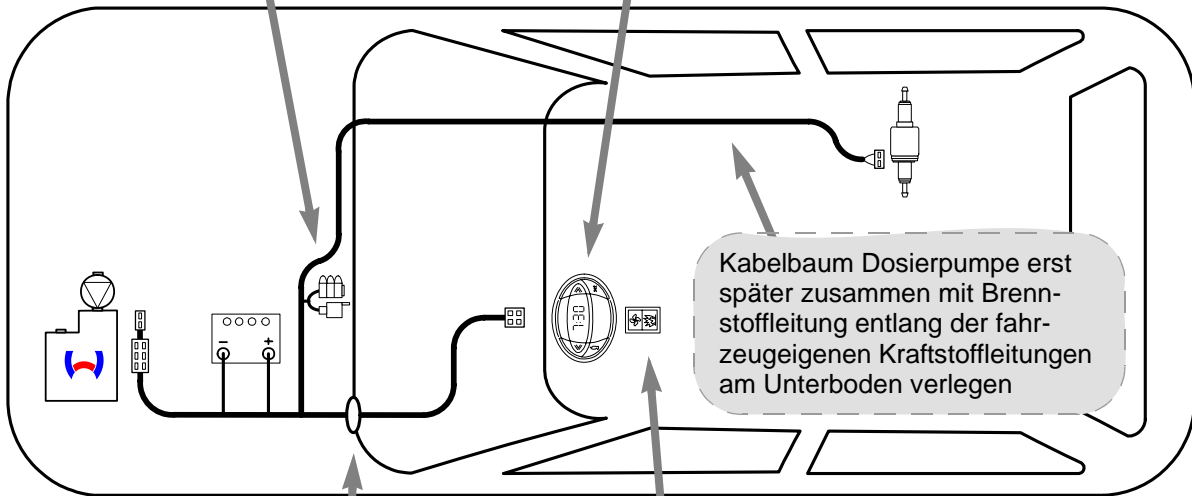
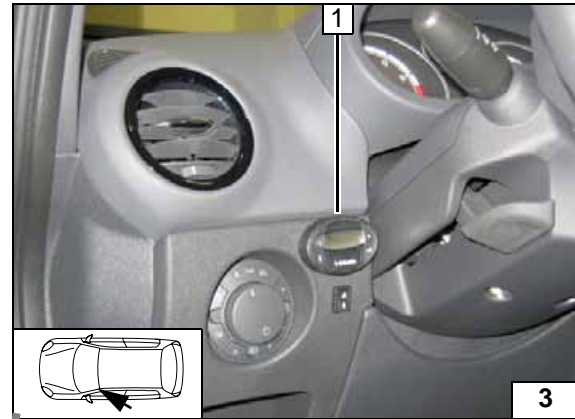

Kabelbaumdurchführung

- 1 Gummitülle

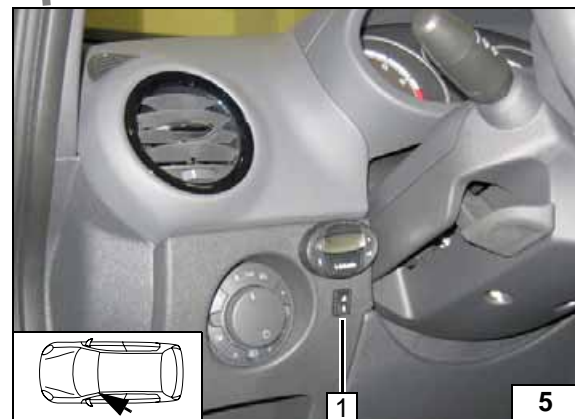

Option Sommer-/Winterschalter

- 1 Sommer-/Winterschalter, Bohrung Ø 12mm



Schema Kabelbaumverlegung



Gebläseansteuerung manuelle Klimaanlage

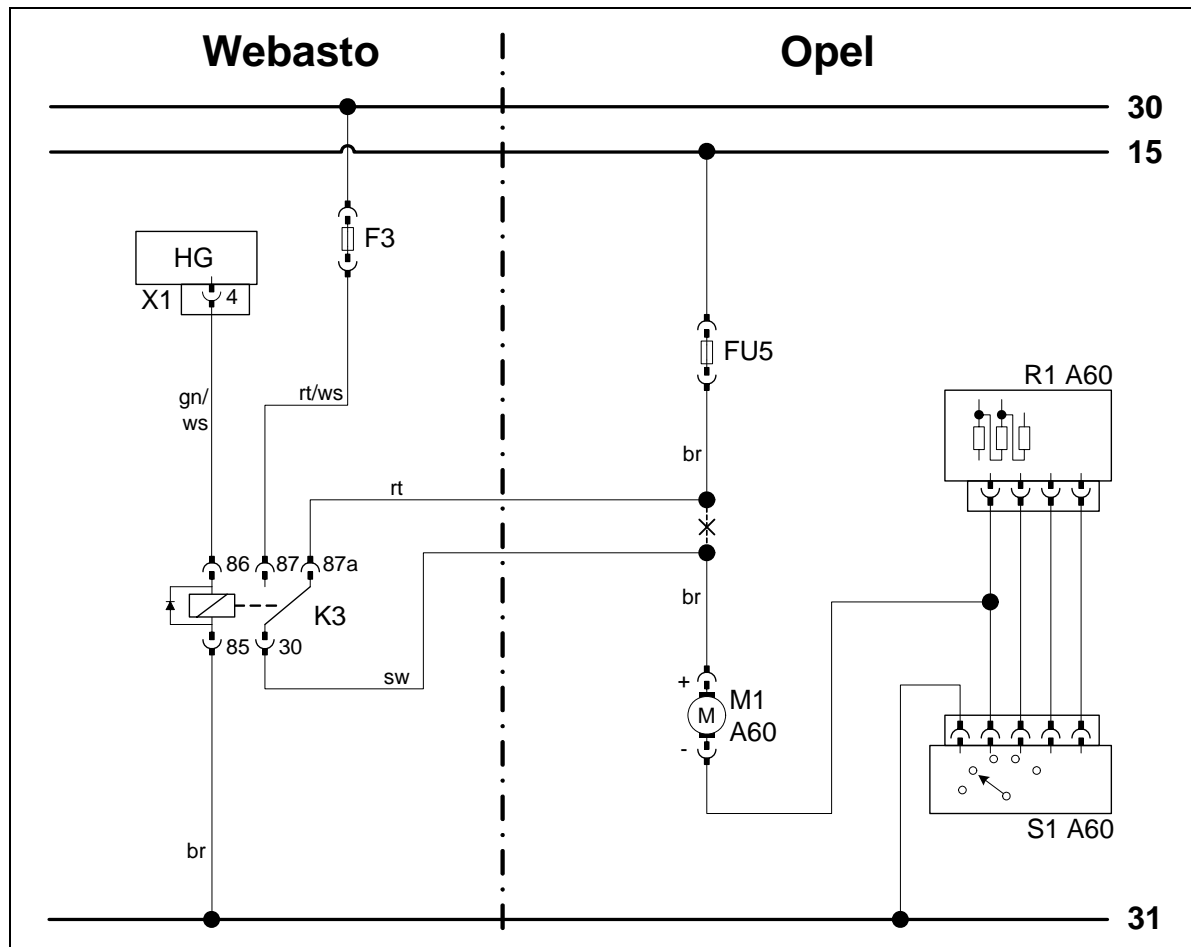

Schaltplan

Bauteile Webasto		Bauteile Fahrzeug		Farben und Symbole	
HG	Heizgerät TT-C/E	M1 A60	Gebläsemotor	rt	rot
X1	6-poliger Stecker	FU5	Sicherung 40A	ws	weiß
F3	Sicherung 25A	R1 A60	Widerstandsgruppe	sw	schwarz
K3	Gebläse-relais	S1 A60	Gebläseschalter	br	braun
				gn	grün
				X	Trennstelle
				Kabelfarben können variieren!	

Legende

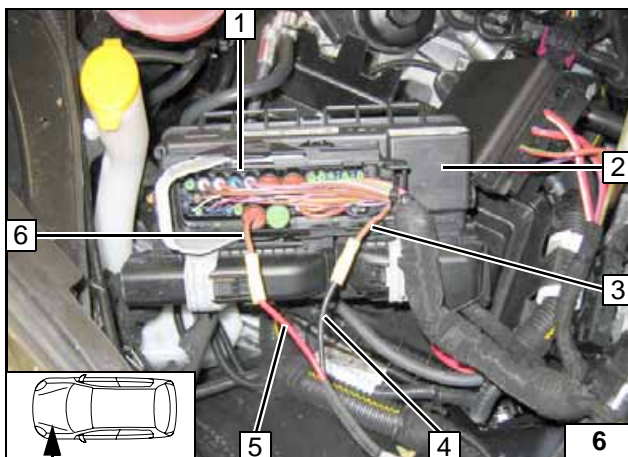

Anschluss an Stecker 1 von Sicherungs- und Relaisbox 2.
Verbindungen gemäß Schaltplan herstellen.

- 3 Ltg. br zum Gebläsemotor
- 4 Ltg. sw von K3/30
- 5 Ltg. rt zu K3/87a
- 6 Ltg. br von Sicherung FU5



Anschluss Gebläse-motor



Gebläseansteuerung Klimaautomatik



Schaltplan

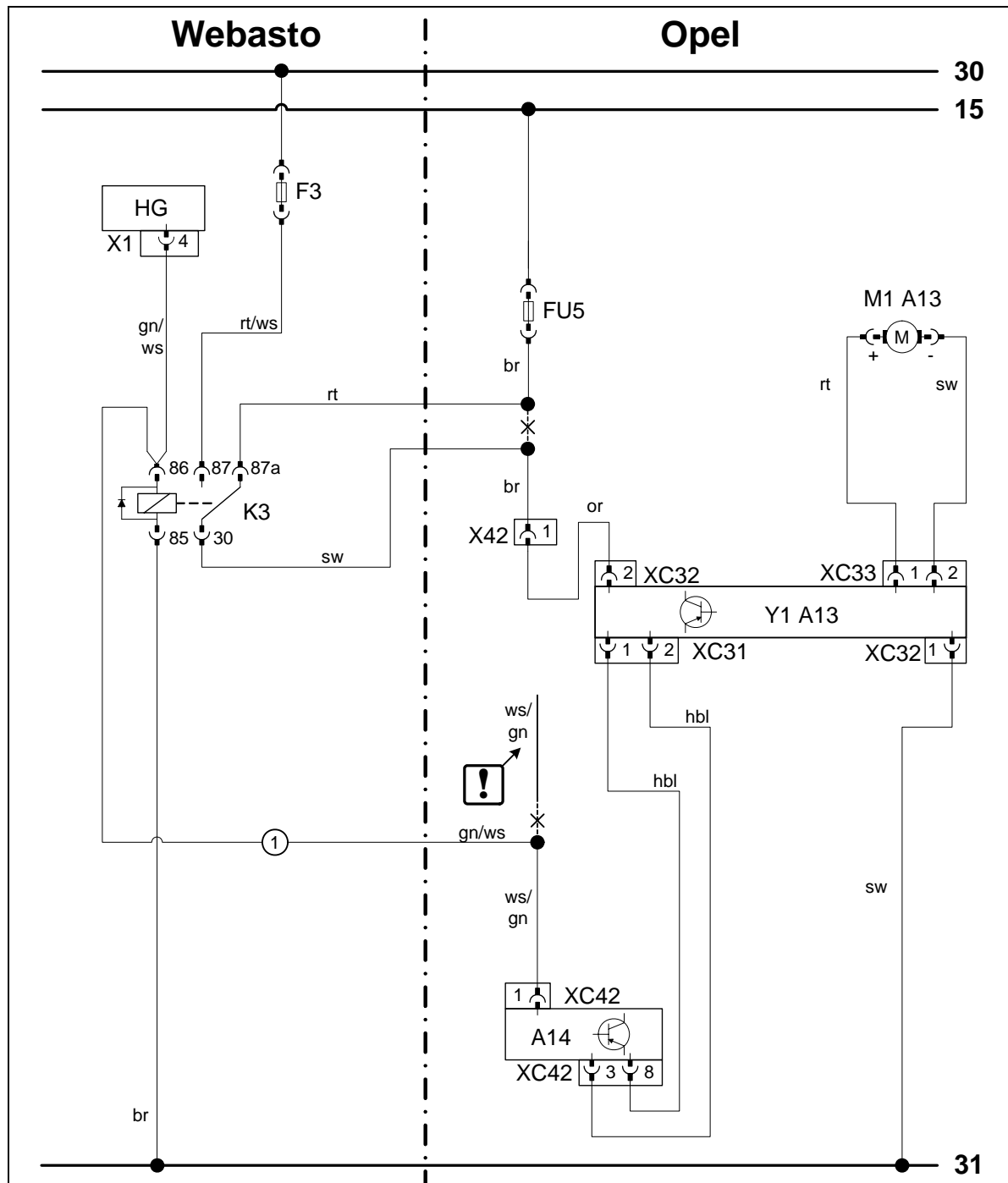

Bauteile Webasto		Bauteile Fahrzeug		Farben und Symbole	
HG	Heizgerät TT-C/E	M1 A13	Gebläsemotor	rt	rot
X1	6-poliger Stecker HG	FU5	Sicherung 40A	ws	weiß
F3	Sicherung 25A	Y1 A13	Gebläseregler	sw	schwarz
K3	Gebläserelais	A14	Klimabedienteil	br	braun
		XC.....	Steckerbezeichnungen	gn	grün
		X...	Steckerbezeichnungen	hbl	hellblau
				or	orange
					Leitungsenden isolieren und wegbinden
				X	Trennstelle
				Kabelfarben können variieren!	

Legende

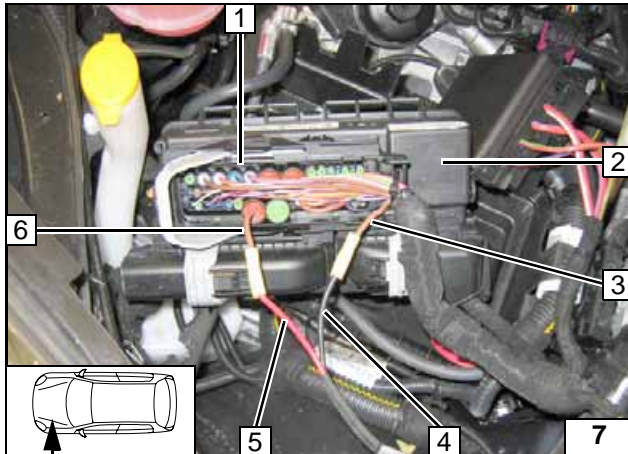

Anschluss an Stecker 1 von Sicherungs- und Relaisbox 2.
Verbindungen gemäß Schaltplan herstellen.

- 3 Ltg. br zum Gebläseregler Y1 A13
- 4 Ltg. sw von K3/30
- 5 Ltg. rt zu K3/87a
- 6 Ltg. br von Sicherung FU5



**Anschluss
Gebläse-
motor**

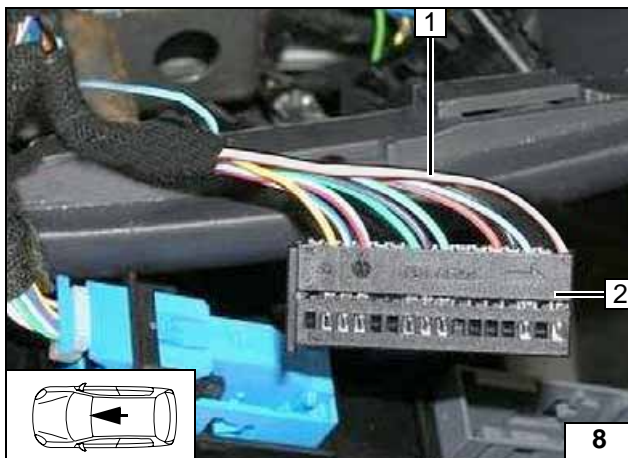

Anschluss am grauen 32-poligen Stecker 2 vom Klimabedienteil.
Leitung ws/gn 1 trennen und Verbindung gemäß Schaltplan mittels Stoßverbinder herstellen.

Achtung!

Wenn auf Pin 1 keine Leitung ws/gn vorhanden ist, wird die Leitung vom K3/86 (gn/ws) dort mit geeignetem Steckkontakt angeschossen.



**Anschluss
Klimabe-
dienteil**

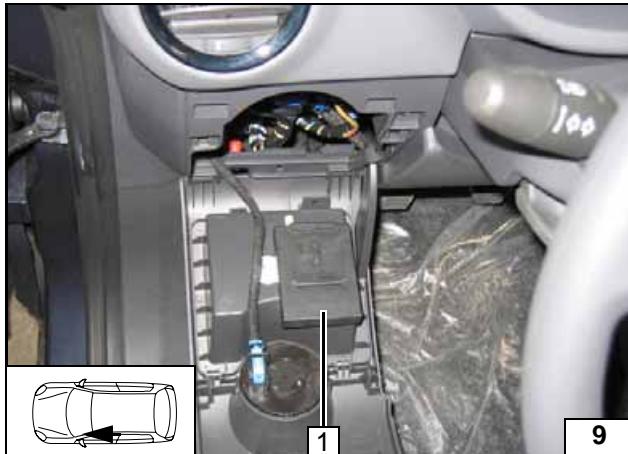

Option Telestart

Empfänger 1 mit geeigneten Mitteln (doppelseitiges Klebeband) befestigen!



Empfänger montieren

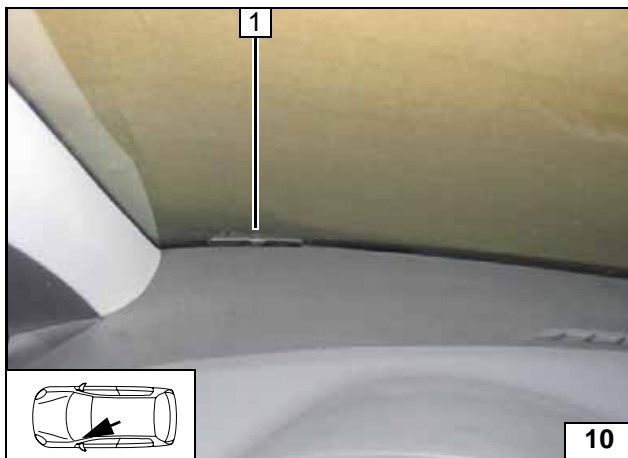

1 Antenne

Antenne montieren

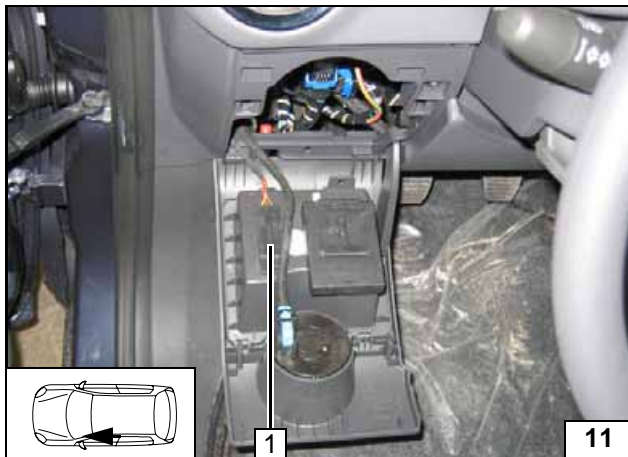

Temperatursensor nur bei HTM100

Temperatursensor 1 mit geeigneten Mitteln (doppelseitiges Klebeband) befestigen!



Temperatursensor montieren

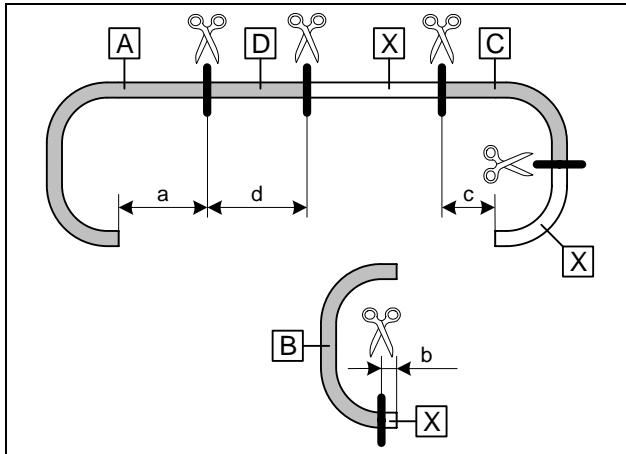
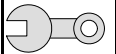

Heizgerät vorbereiten

- a = 200mm
- b = 20mm
- c = 60mm
- d = 260mm

Abschnitt X entsorgen



Wasserschläuche ablängen

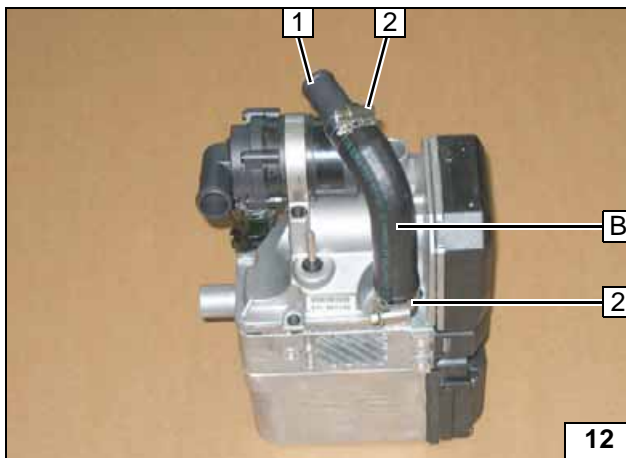

- 1 Verbindungsrohr 20x20
- 2 Schlauchschelle Ø 27mm [2x]

Schlauch B am Heizgerät vormontieren

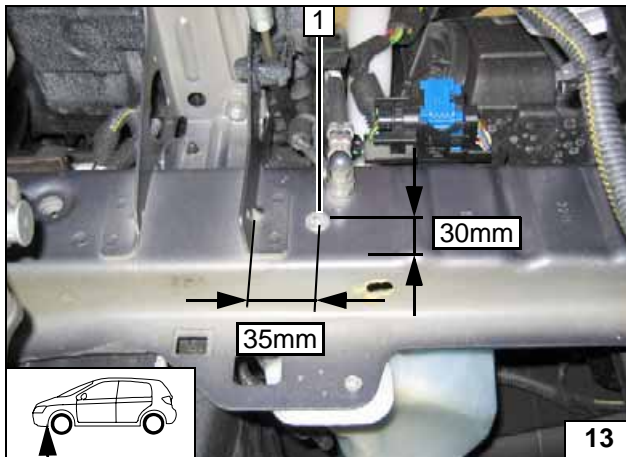

Einbauort vorbereiten

- 1 Bohrung Ø 9,1mm; Einnietmutter einziehen

Einnietmutter einziehen

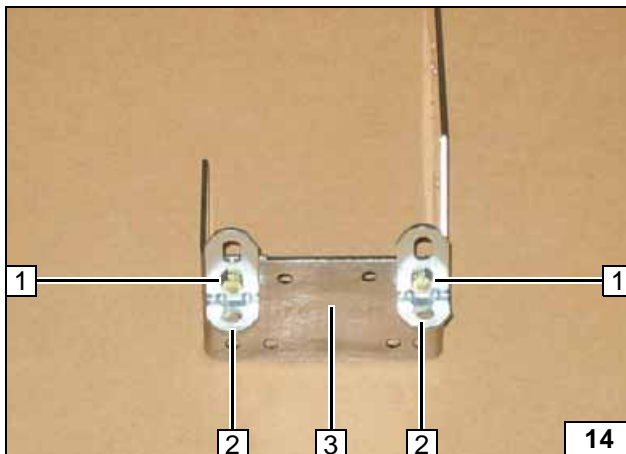

- 1 Schraube M6x12, Bundmutter [je 2x]
- 2 Winkel [2x]
- 3 Halter

Halter vormontieren

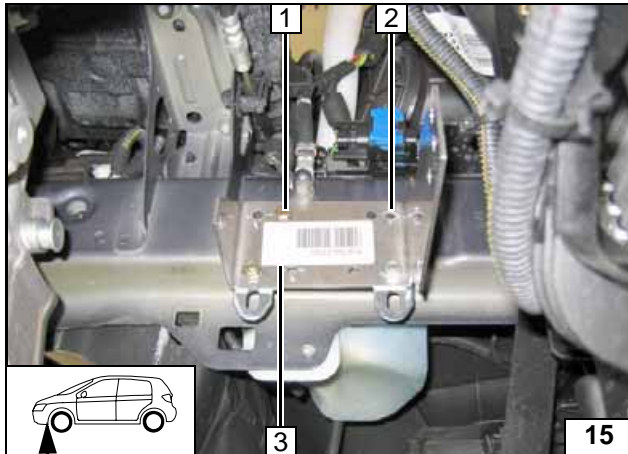
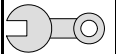

- 1 Schraube M6x30 lose an Einnietmutter
- 2 Lochbild übertragen
- 3 Halter

Lochbild übertragen

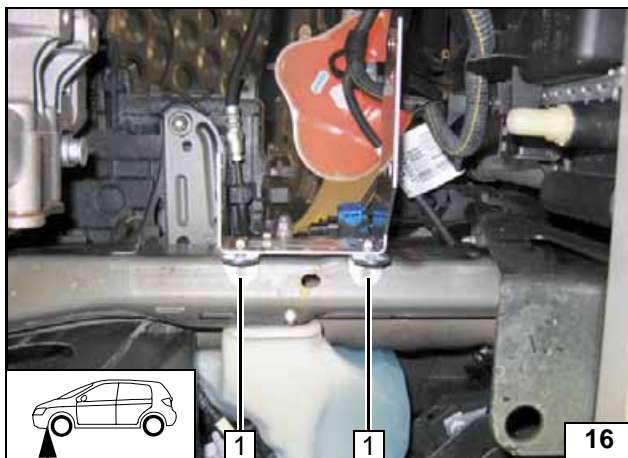

- 1 Lochbild übertragen [2x], Halter demontieren

Lochbild übertragen

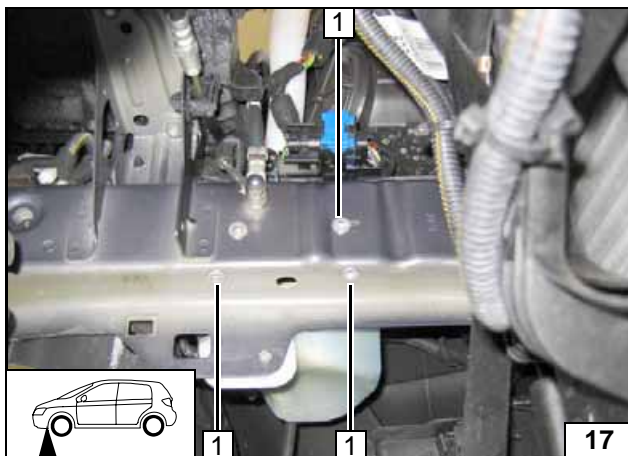

- 1 Bohrung Ø 9,1mm; Einnietmutter einziehen [je 3x]

Einnietmutter einziehen

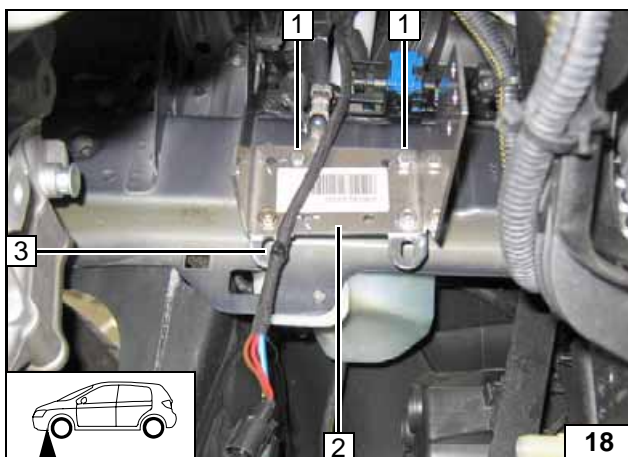

Zwischen Halter 2 und Längsträger an Position 1 je eine Distanzscheibe 5mm einfügen!

- 1 Schraube M6x30, Federring, Distanzscheibe 5mm an Einnietmutter [je 2x]
- 3 Kabelbaum Heizgerät, Kabelbinder an Winkel

Halter montieren

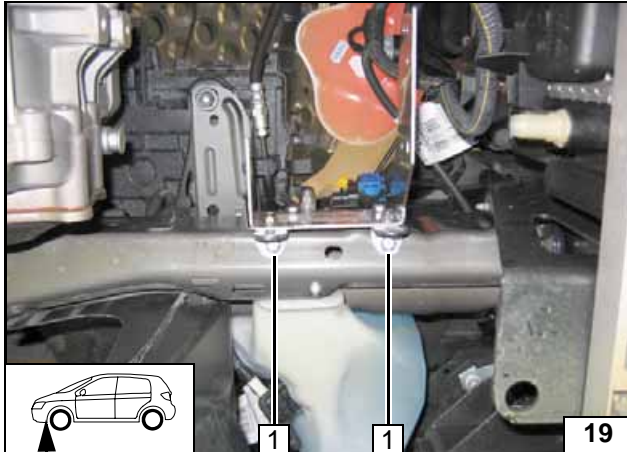
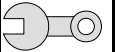

1 Schraube M6x20, Federring an Einnietmutter [je 2x]

Halter montieren

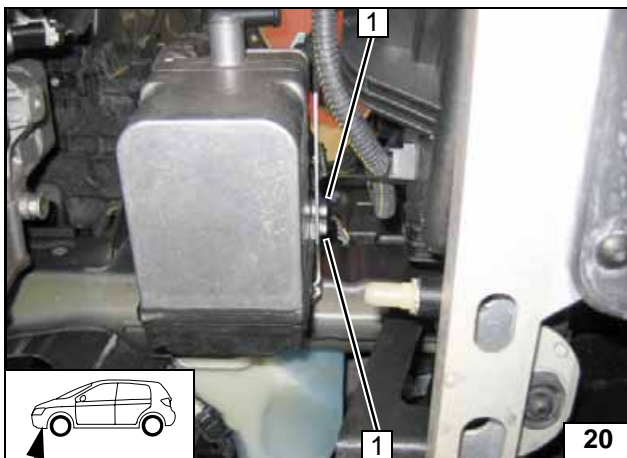

Heizgerät einbauen

Ejotschraube, Anzugsdrehmoment 10 Nm!

1 Ejotschraube [2x]



Heizgerät montieren

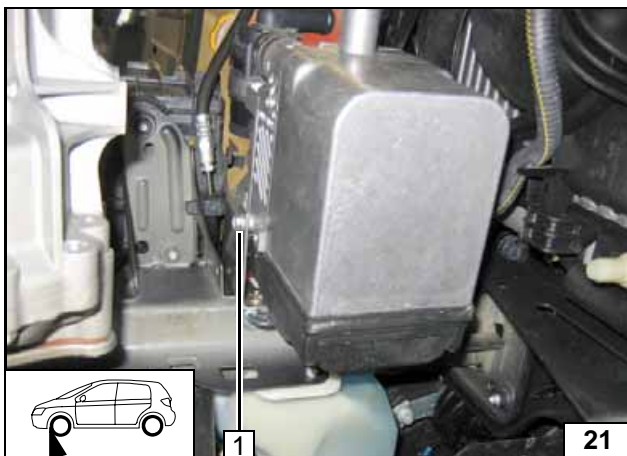

Ejotschraube, Anzugsdrehmoment 10 Nm!

1 Ejotschraube



Heizgerät montieren

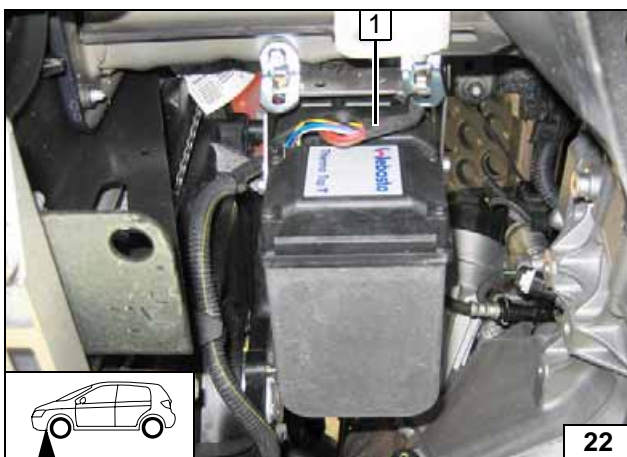

1 Kabelbaum Heizgerät

Kabelbaum aufstecken

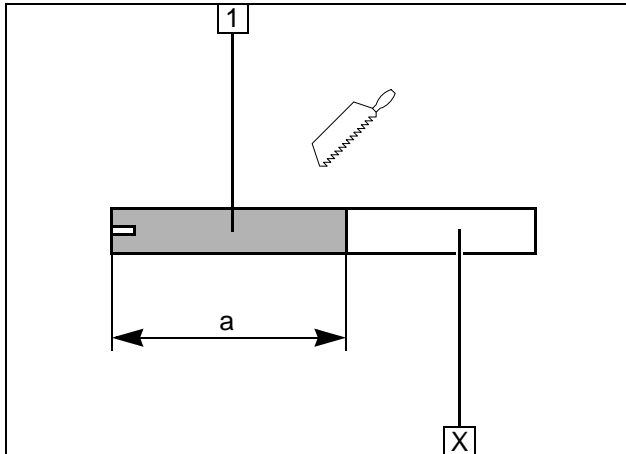

Brennluft

- 1 Brennluftleitung
a = 250mm

Abschnitt X entsorgen

**Brennluft-
leitung ab-
längen**

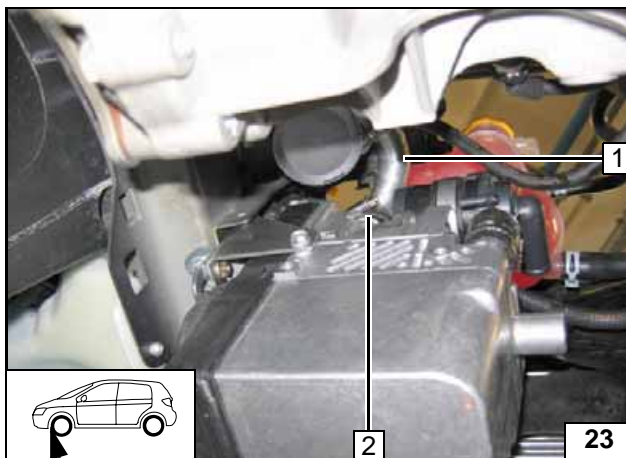

- 1 Brennluftansaugleitung
- 2 Schlauchschelle Ø 27mm

**Ansauglei-
tung mon-
tieren**

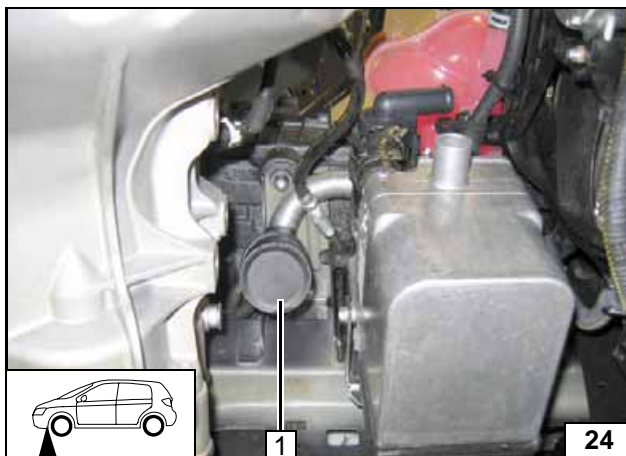

- 1 Brennluftansaugchalldämpfer



**Schall-
dämpfer
montieren**

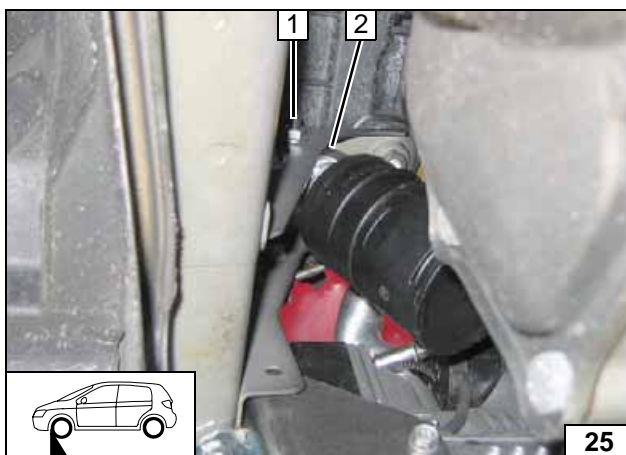

- 1 Schraube M6x20, Bundmutter an vorhan-
dener Bohrung
- 2 Brennluftansaugleitung, Rohrschelle

**Ansauglei-
tung befe-
stigen**

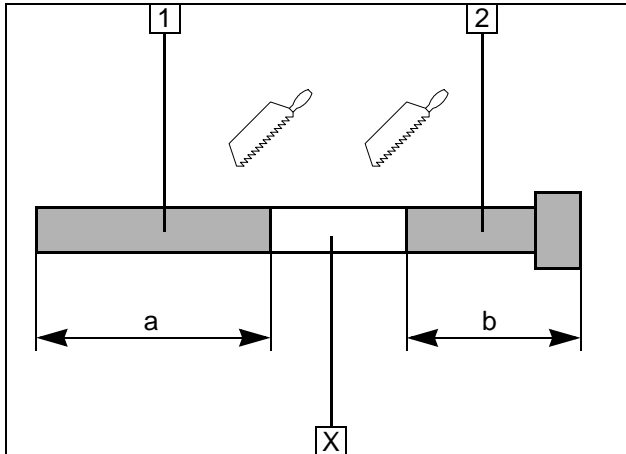
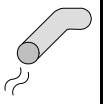

Abgasanlage

- 1 Abgasleitung
a = 280mm
- 2 Abgasendstück
b = 80mm

Abschnitt X entsorgen

Abgaslei-
tung vor-
bereiten

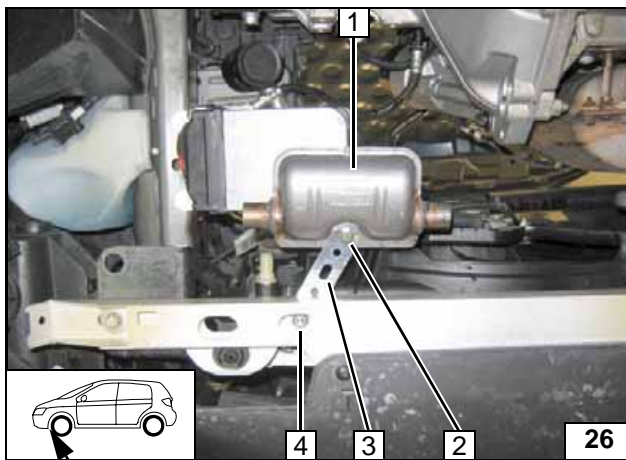

- 1 Schalldämpfer
- 2 Schraube M6x20, Bundmutter
- 3 Lochband
- 4 Schraube M6x20, Karosseriescheibe, Bundmutter an vorhandener Bohrung

Schall-
dämpfer
montieren

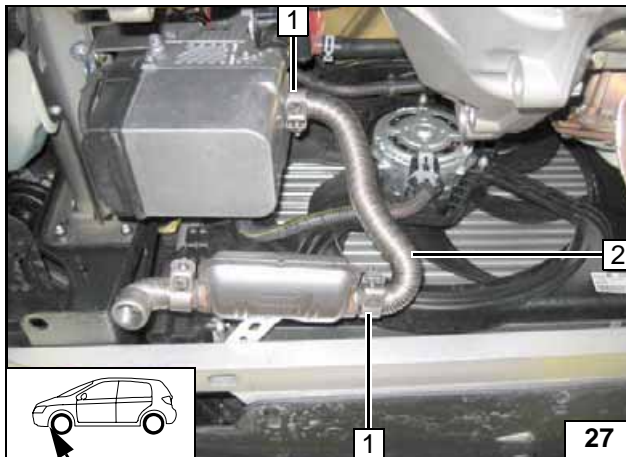

- 1 Schlauchklemme [2x]
- 2 Abgasleitung

Abgaslei-
tung mon-
tieren

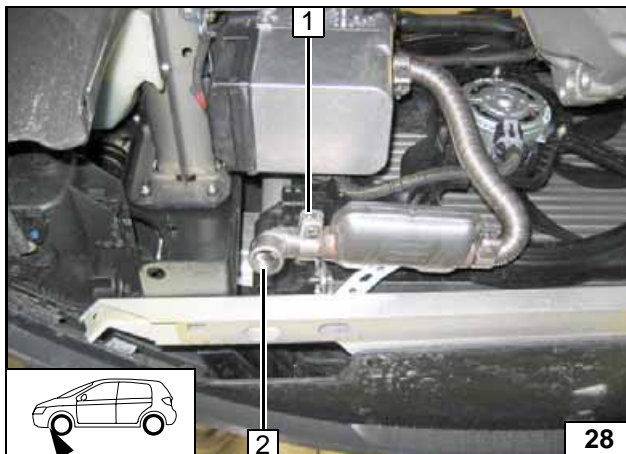

- 1 Schlauchklemme
- 2 Abgasendstück

Endstück
montieren



Wassereinbindung

ACHTUNG!

Alle Schlauchschellen mit 2,0 + 0,5 Nm festziehen!

Auslaufendes Kühlmittel ist mit geeignetem Behälter aufzufangen!

Wasserschläuche knickfrei verlegen! Wenn nicht anders beschrieben, erfolgt die Befestigung mit Kabelbindern! Schlauch- und Federbandschellen so positionieren, dass kein anderer Schlauch beschädigt werden kann!

Die Einbindung erfolgt „Inline“ gemäß nachfolgendem Schema:

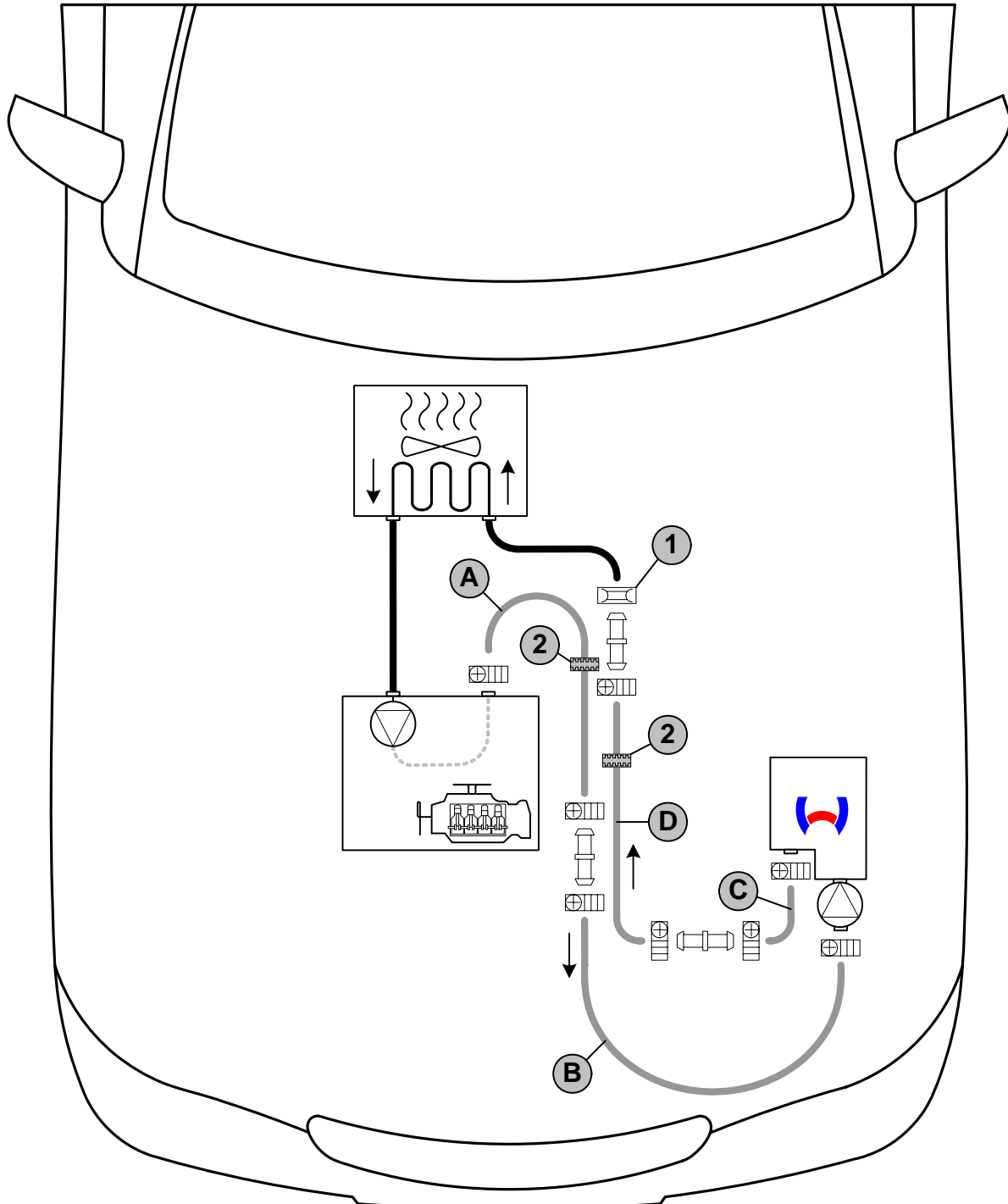

Schema
Wasserver-
legung

Alle Verbindungsrohre = \varnothing 20x20! 1 = Fzg.eigene Federbandschelle !

Alle nicht bezeichneten Schlauchschellen \oplus = \varnothing 20-27mm! 2 = Profilgummi sw



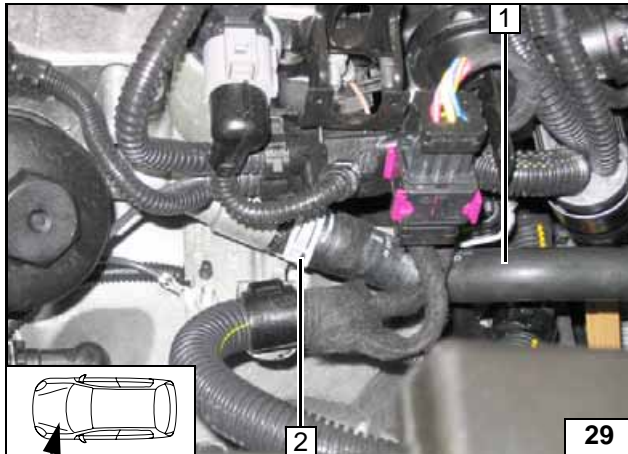

Schlauch zum Wärmetauschereingang 1 am Stutzen Motorausgang abziehen. Federbandschelle 2 wird wieder verwendet.



Trennstelle

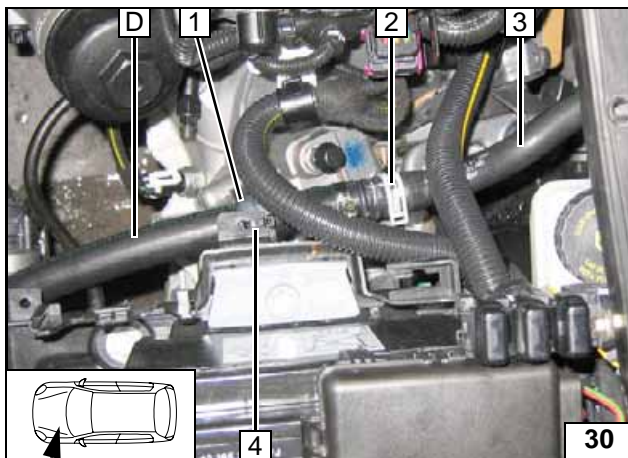

- 1 Profilgummi schwarz auf Schlauch D auf-schieben
- 2 Fzg.eigene Federbandschelle
- 3 Fzg.eigener Schlauch zum Wärmetau-schereingang
- 4 Kabelbinder

Anschluss Wärmetau-scherein-gang

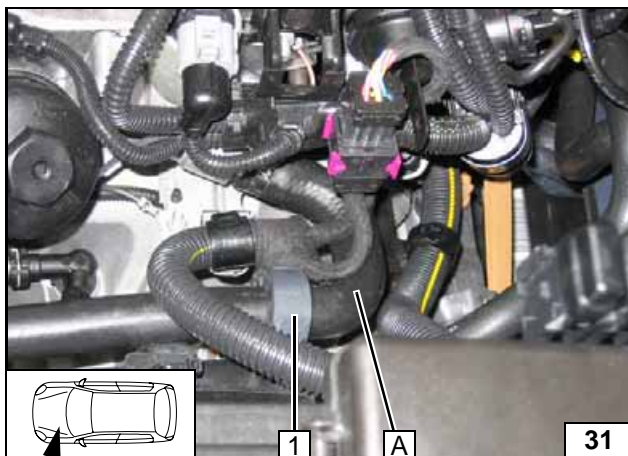

- 1 Profilgummi schwarz auf Schlauch A auf-schieben und positionieren

Anschluss Motoraus-gang

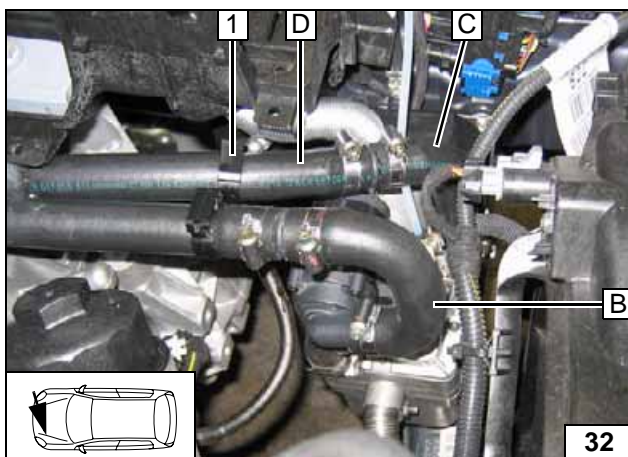

Schlauch B mit kurzem Schenkel an Umwälz-pumpe!

- 1 Abstandshalter



Anschluss Heizgerät



Brennstoffeinbindung

VORSICHT!

Tankdeckelverschluß des Fahrzeugs öffnen, Tank belüften und Tankverschluß wieder schließen!

Auslaufenden Kraftstoff mit geeignetem Behälter auffangen!

Brennstoffleitung und Kabelbaum Dosierpumpe so verlegen, dass sie gegen Steinschlag geschützt sind! Wenn nicht anders beschrieben, erfolgt die Befestigung mit Kabelbindern!

An scharfen Kanten Brennstoffleitung und Kabelbaum mit Scheuerschutz versehen!

ACHTUNG!

Verlegung Brennstoffleitung und Kabelbaum zur Dosierpumpe erfolgt gemäß Schema Kabelbaumverlegung.

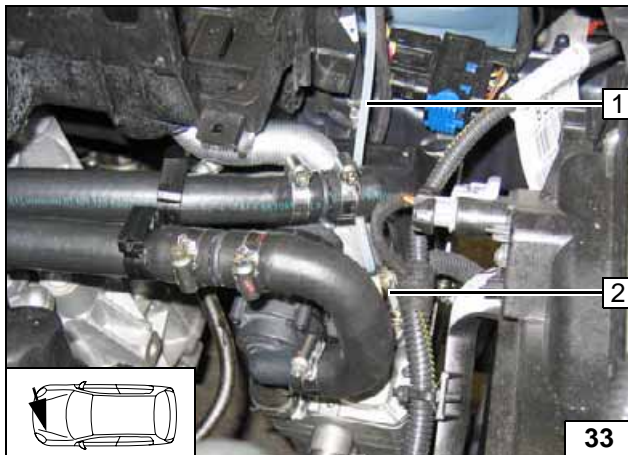

- 1 Brennstoffleitung
- 2 Schlauchstück, Schlauchschelle Ø 10mm [2x]

Anschluss Heizgerät



- 1 Brennstoffleitung, Kabelbaum Dosierpumpe an fzg.eigenen Leitungen

Leitungen verlegen

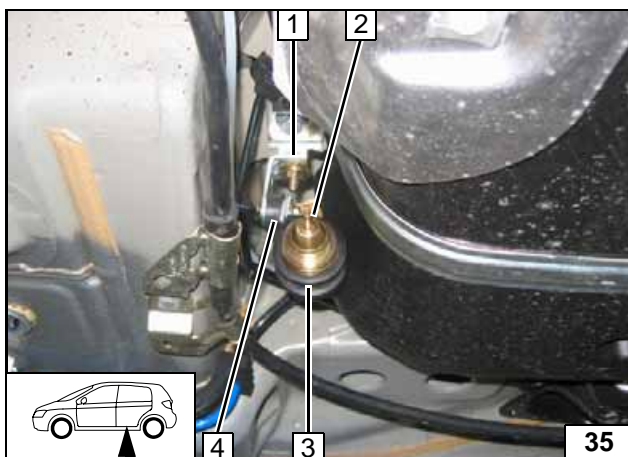

Einbaulage Dosierpumpe **2** beachten, siehe „Einbauanweisung“!
Einbauort vor dem Fahrzeugtank!

- 1 Schraube M6x20, Winkel, Karosseriescheibe, Bundmutter an fzg.eigene Bohrung
- 3 Gummierte Rohrschelle
- 4 Schwingmetallpuffer, Bundmutter [2x]

Einbauort Dosierpumpe

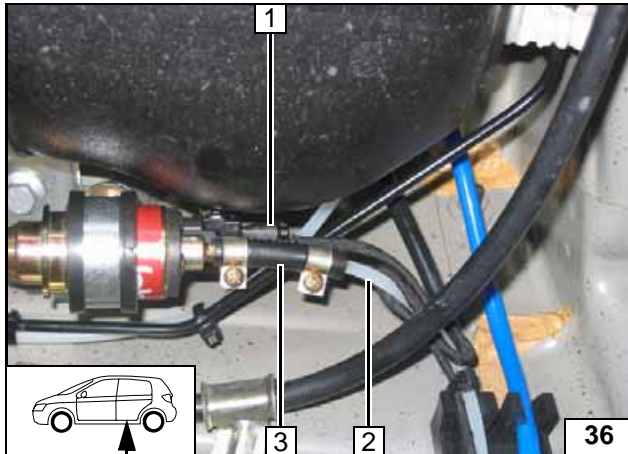

Brennstoffleitung **2** vom Heizgerät an Druckseite der Dosierpumpe [Seite mit Stecker].

- 1** Kabelbaum Dosierpumpe, Stecker montiert
- 3** Schlauchstück, Schlauchschellen Ø 10mm [2x]

Anschluss Dosierpumpe

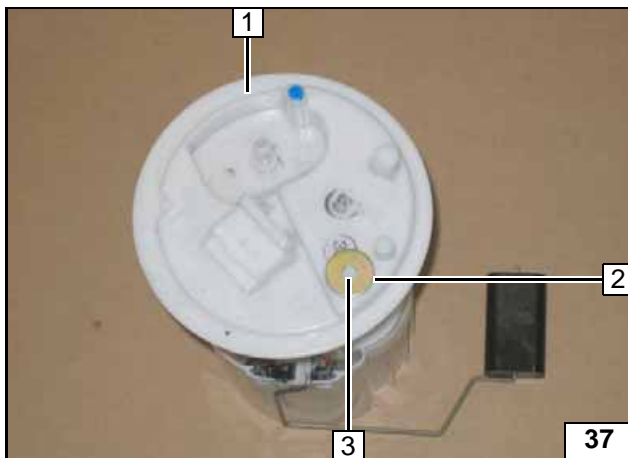

Tankarmatur **1** gemäß Herstellerangaben ausbauen!

- 2** Karosseriescheibe Ø 22mm
- 3** Lochbild übertragen, Bohrung Ø 6mm



Brennstoffentnahme

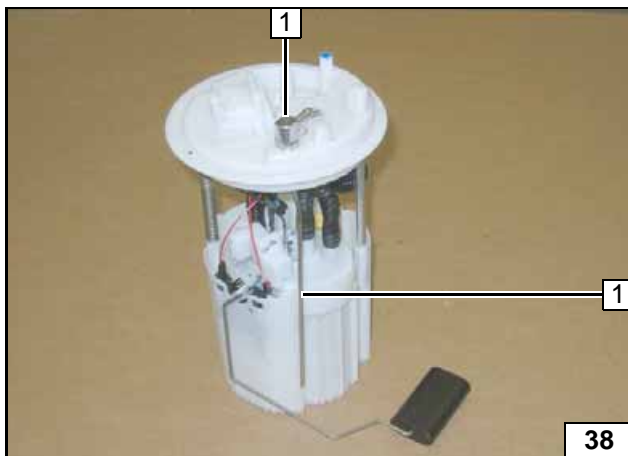

Tankentnehmer **1** gemäß Schablone formen, ablängen und einsetzen, siehe „Einbauanweisung“!



Tankentnehmer einsetzen

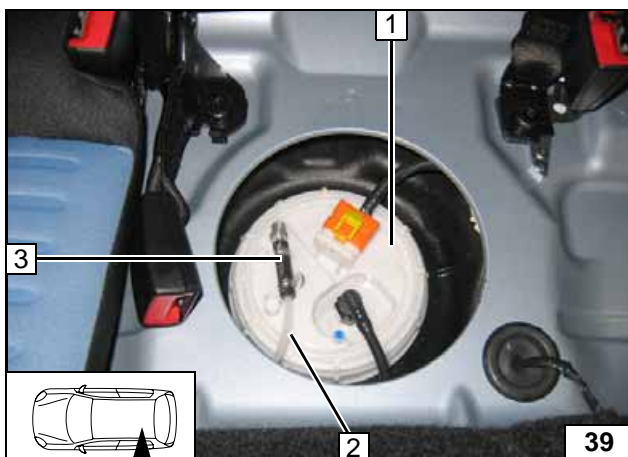

Tankarmatur **1** gemäß Herstellerangaben einbauen!

- 2** Brennstoffleitung
- 3** Formschlauch, Caillauschelle Ø 10mm [2x]



Brennstoffleitung anschließen

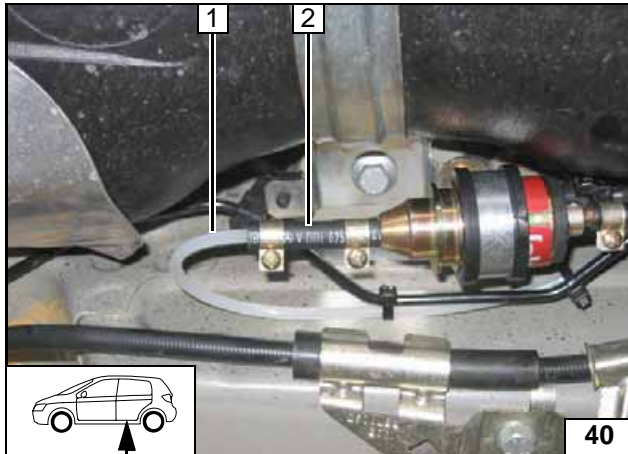

Brennstoffleitung 1 vom Tankentnehmer an Saugseite der Dosierpumpe [Seite ohne Stecker].

Lage der Bauteile kontrollieren, wenn nötig korrigieren. Auf Freigängigkeit achten!

2 Schlauchstück, Schlauchschelle Ø 10mm [2x]



**Anschluss
Dosier-
pumpe**



Abschließende Arbeiten

ACHTUNG!

Demontierte Teile in umgekehrter Reihenfolge montieren.

Alle Schlauchleitungen, Schellen, sowie alle elektrischen Anschlüsse auf festen Sitz prüfen.

Alle losen Leitungen mit Kabelbinder sichern.

Nur vom Fahrzeughersteller freigegebenes Kühlmittel verwenden!

Heizgerätekompontenten mit Korrosionsschutzwachs (Tectyl 100K, Bestell- Nr. 111329) einsprühen.

- Batterie anschließen
- Kühlmittelkreislauf nach Angaben des Fahrzeug-Herstellers befüllen und entlüften
- Vorwähluhr einstellen
- Einstellungen der manuellen Klimaanlage bzw. Klimaautomatik gemäß „Bedienungshinweise für den Endkunden“ vornehmen
- Funktion der Standheizung prüfen, siehe Betriebsanweisung / Einbauanweisung
- Aufklebeschild „Standheizung vor dem Tanken abschalten“ an der B-Säule links anbringen



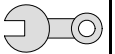

Bedienungshinweise für den Endkunden

Bitte Seite entnehmen und der Fahrzeug- Bedienungsanleitung beifügen!



Hinweis:

Wir empfehlen die Heizzeit auf die Fahrzeit abzustimmen.

Heizzeit = Fahrzeit

Beispiel:

Bei einer Fahrzeit von ca. 20min (einfache Strecke) empfehlen wir eine Einschaltdauer von 20min nicht zu überschreiten.

Wurde zum Heizgerät die Option Sommer-/Winterschalter eingebaut, ist dieser entsprechend der Jahreszeit zu schalten. Das Heizgerät wird dann auf der Stellung Winter  heizen und auf der Stellung Sommer  nur das Fahrzeuggebläse zum Belüften des Fahrzeuginnenraumes einschalten.

Vor Abstellen des Fahrzeugs sind folgende Einstellungen vorzunehmen:

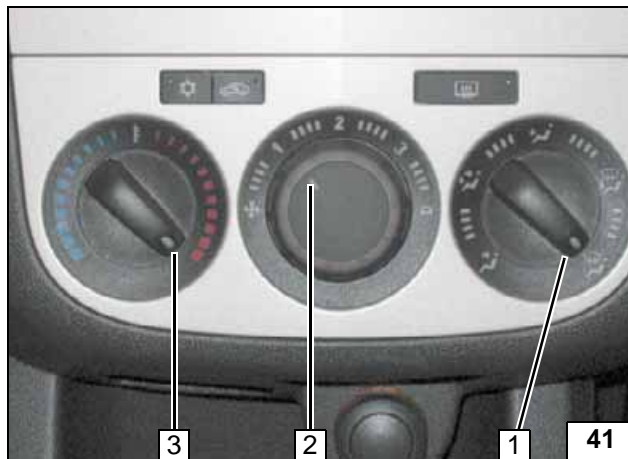

- 1 Luftaustritt auf Frontscheibe
- 2 Gebläse auf Stufe „1“ evtl. „2“
- 3 Temperatur auf „max.“



- 1 Temperatur auf „max.“
- 2 Luftaustritt auf Frontscheibe



Manuelle
Klimaanlage

Klimaautomatik

Webasto
Feel the drive

Webasto AG
Postfach 80 - 82132 Stockdorf
Hotline 01805 / 932278 - Hotfax 0395 / 5592-353
<http://www.webasto.de>

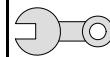

Schablone Tankentnehmer

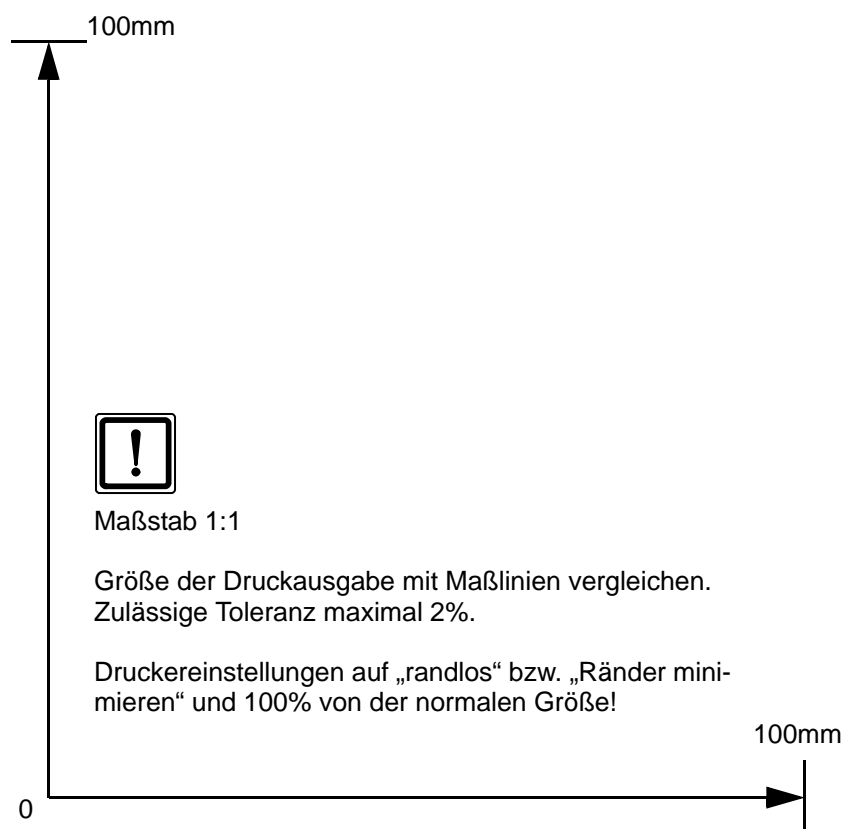

Maßstab 1:1

Größe der Druckausgabe mit Maßlinien vergleichen.
Zulässige Toleranz maximal 2%.

Druckereinstellungen auf „randlos“ bzw. „Ränder minimieren“ und 100% von der normalen Größe!