

Wasser-Heizgerät



Zusatzheizung *Thermo Top E*

e1

00 0003

Zusatzheizung *Thermo Top C*

e1

00 0002

Zusatzheizung *Thermo Top P*

e1

00 0104

Einbauanleitung

Mazda CX-7

Benzin und Diesel
ab Modell 2007
Linkslenker
Klimaautomatik



ACHTUNG!

Warnung vor Gefahr:

Das unsachgemäße Einbauen oder Reparieren von Webasto Heizsystemen kann Feuer verursachen oder zum Austritt von tödlichem Kohlenmonoxid führen. Dadurch können schwere oder tödliche Verletzungen hervorgerufen werden.



Für den Einbau und die Reparatur von Webasto Heiz- und Kühlsystemen bedarf es eines speziellen Firmentrainings, technischer Dokumentation, Spezialwerkzeuge und eine Spezialausrüstung.

Es dürfen nur Originalteile von Webasto verwendet werden. Siehe dazu auch Zubehörcatalog Luft- und Wasserheizgeräte von Webasto.

Versuchen Sie NIEMALS, Webasto Heiz- oder Kühlsysteme einzubauen oder zu reparieren, wenn Sie das Firmentraining nicht erfolgreich abgeschlossen und dabei die notwendigen technischen Fähigkeiten erworben haben und die für einen sachgerechten Einbau und Reparatur nötigen technischen Dokumentationen, Werkzeuge und Ausrüstungen nicht zur Verfügung stehen.

Befolgen Sie IMMER alle Webasto Einbau- und Reparaturanleitungen, und beachten Sie alle Warnhinweise.

Webasto übernimmt keine Haftung für Mängel und Schäden, die auf einen Einbau durch ungeschultes Personal zurückzuführen sind.

Inhaltsverzeichnis

Gültigkeit	2	Einbauort vorbereiten	11
Heizgerät / Einbaukit	3	Heizgerät vorbereiten	14
Vorwort	3	Heizgerät einbauen	16
Allgemeine Hinweise	3	Abgas	17
Spezialwerkzeug	3	Kühlmittelkreislauf Benzin	18
Erläuterungen zum Dokument	4	Kühlmittelkreislauf Diesel	19
Vorarbeiten	5	Brennluft	21
Einbauort Heizgerät	5	Brennstoff	22
Elektrik vorbereiten	6	Abschließende Arbeiten	27
Elektrik	7	Schablone Tankentnehmer Diesel	29
Gebläseansteuerung	8	Bedienungshinweise für den Endkunden	30
Option Telestart	9		
Option Thermo Call	10		

Gültigkeit

Hersteller	Handelsbezeichnung	Typ	EG-BE-Nr. / ABE
Mazda	CX-7	ER	e11 * 2001 / 116 * 0308 * ...
Mazda	CX-7	H9A6	e11 * 2001 / 116 * 0308 * ...

Motortyp	Motorart	Leistung in kW	Hubraum in cm ³
L3	Benzin	190	2261
R2	Diesel	127	2184

Fahrzeug- und Motortypen, Ausstattungsvarianten sowie Länderspezifikationen, die nicht in dieser Einbauanleitung aufgeführt sind, wurden nicht geprüft. Ein Einbau nach dieser Einbauanleitung kann aber möglich sein.

Der Einbauort Vorwahuhr ist vor dem Einbau mit dem Endkunden abzustimmen!

Heizgerät / Einbaukit

Menge	Bezeichnung	Bestell-Nr.:
1	Handelslieferumfang <i>Thermo Top E / C / P</i>	siehe Preisliste
1	Einbaukit Mazda CX-7 2007 Benzin und Diesel	1313055B
Mazda Bestell- Nr.:		4100-78-758A
1	Bedienelement	siehe Preisliste

Für die jeweilige Fahrzeugklasse empfohlenes Heizgerät:

Fahrzeug	Heizgerät
Kleinwagen	Thermo Top E
Mittelklasse, Kombi	Thermo Top C
Oberklasse, Van, Offroader	Thermo Top P

Die Auswahl des Heizgerätes richtet sich nach der Innenraumgröße des Fahrzeugs und dem Komfortanspruch des Kunden!



Vorwort

Diese Einbauanleitung gilt für die Fahrzeuge Mazda CX-7 Benzin und Diesel - Gültigkeit siehe Seite 2 - ab Modelljahr 2007 und später, wenn technische Änderungen am Fahrzeug den Einbau nicht beeinflussen, unter Ausschluss jeglicher Haftungsansprüche. Je nach Version und Ausstattung des Fahrzeuges können beim Einbau Änderungen gegenüber dieser „Einbauanleitung“ notwendig werden.

In jedem Fall sind jedoch die Vorschriften dieser „Einbauanleitung“ und der „Bedienungs- und Wartungsanweisung“ der *Thermo Top E / C / P* zu befolgen.

Die entsprechenden Regeln der Technik sowie eventuelle Angaben des Fahrzeugherstellers sind beim Einbau einzuhalten.

Allgemeine Hinweise

Der Einbau erfolgt gemäß den allgemein üblichen Regeln der Technik. Wenn nicht anders beschrieben, erfolgt die Befestigung von Schläuchen, Leitungen und Kabelbäumen mit Kabelbindern an fahrzeugeigenen Leitungen und Kabelbäumen.

Scharfe Kanten sind mit Scheuerschutz (aufgeschnittener Kraftstoffschlauch) zu versehen!

Blanke Karosseriestellen, wie z.B Bohrungen, sind mit Korrosionsschutzwachs (Tectyl 100K, Bestell-Nr. 111329) einzusprühen.

Spezialwerkzeug

- Drehmomentschlüssel für 2,0 - 10 Nm
- Abklemmzangen
- Einnietmutternzange
- Winkelbohrmaschine

Erläuterungen zum Dokument

Um Ihnen einen schnellen Überblick über die einzelnen Arbeitsschritte zu geben, finden Sie eine Kennzeichnung an der Außenkante oben rechts auf der jeweiligen Seite.

Mechanik

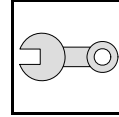

Elektrik

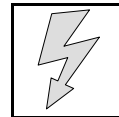

Wasser

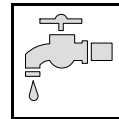

Brennstoff

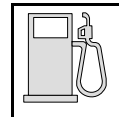

Abgas

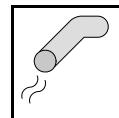

Brennluft

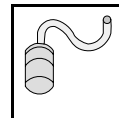

Auf Besonderheiten wird durch folgende Symbole hingewiesen:



besondere Gefahr von Verletzungen oder tödlichen Unfällen



besondere Gefahr der Beschädigung von Bauteilen



besondere Brand- und Explosionsgefahr



Verweis auf allgemeine Einbauanweisung der Webasto Komponente bzw. auf fahrzeugspezifische Unterlagen des Herstellers



Hinweis auf eine technische Besonderheit

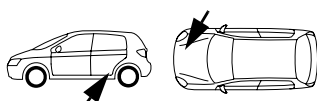

Der Pfeil im Fahrzeugpiktogramm zeigt die Position am Fahrzeug und die Blickrichtung

Alle Massangaben in mm!

Anzugsdrehmoment von Schlauchschellen = 2,0 + 0,5 Nm!

Anzugsdrehmoment von Ejotschrauben, Ejotstehbolzen = 10 Nm!

Vorarbeiten

ACHTUNG!

- Tankdeckel öffnen, Tank belüften
- Tankdeckel wieder schließen
- Batterie abklemmen!
- Druck im Kühlsystem ablassen!
- Fabriknummer vom Typschild Original auf das Typschild Duplikat übertragen
- Die nicht zutreffende Jahreszahl auf dem Duplikatschild entfernen
- Duplikatschild (Typschild) an geeigneter Stelle sichtbar anbringen
- Motor- Designabdeckung ausbauen
- Scheibenwischerarme abbauen
- Wasserkastenabdeckung ausbauen
- Scheibenwischermotor mit Gestänge ausbauen
- Wasserkasten ausbauen
- Befestigungsschelle Klimaleitung am rechten Federbeindom lösen
- A-Säulenverkleidung im Fußraum der Fahrerseite ausbauen
- Fußraumabdeckung Fahrerseite ausbauen
- Untere Armaturenbrettverkleidung Fahrerseite lösen
- Sicherungshalter lösen
- Sitzteil der Rückbank ausbauen
- Serviceklappe Tankarmatur links öffnen
- Unterfahrschutz Motor ausbauen
- Unterfahrschutz links ausbauen

Die Seite 30 "Bedienungshinweise für den Endkunden" entnehmen und der Bedienungsanleitung beifügen!

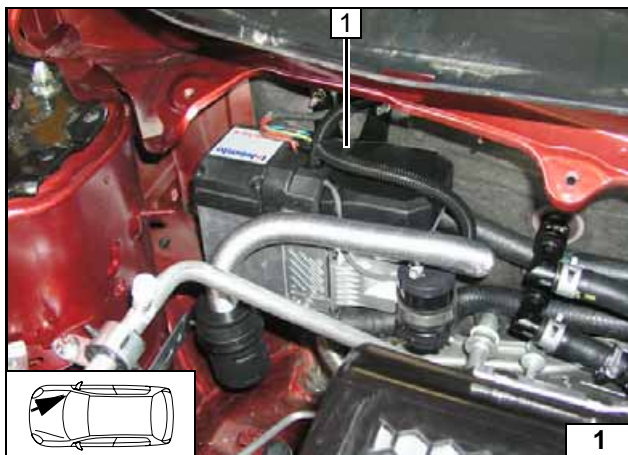

Einbauort Heizgerät

1 Heizgerät

Einbauort

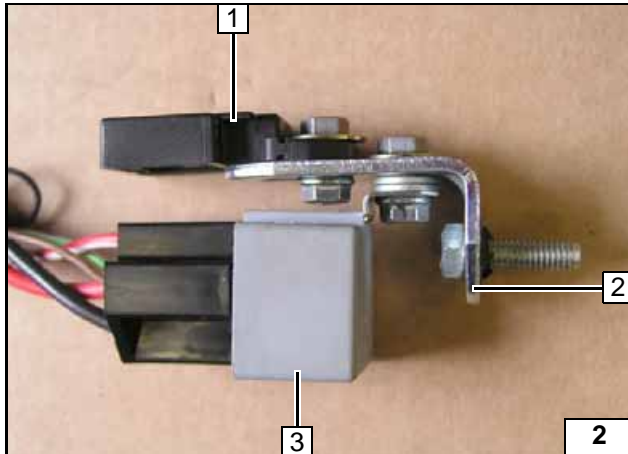

Elektrik vorbereiten

- 1 Halteplatte Sicherungshalter, Schraube M5x12, Scheibe, Bundmutter
- 2 Winkel, Schraube M6x20, Bolzensicherung M6
- 3 K3- Relais, Scheiben M6 [2x], Schraube M5x12, Scheibe, Bundmutter



Relais und Sicherungshalter vormontieren



Elektrik

Kabelbaumdurchführung

1 Gummitülle

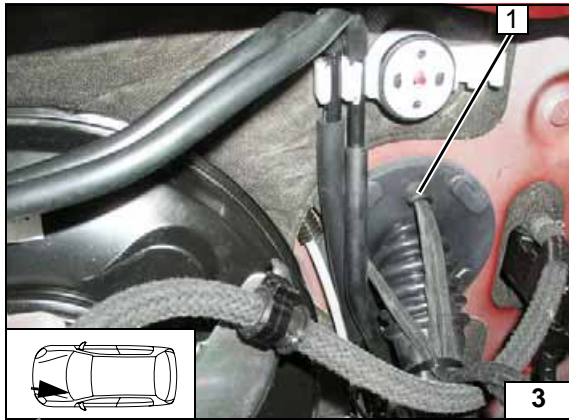

Vorwähluhr

1 Vorwähluhr

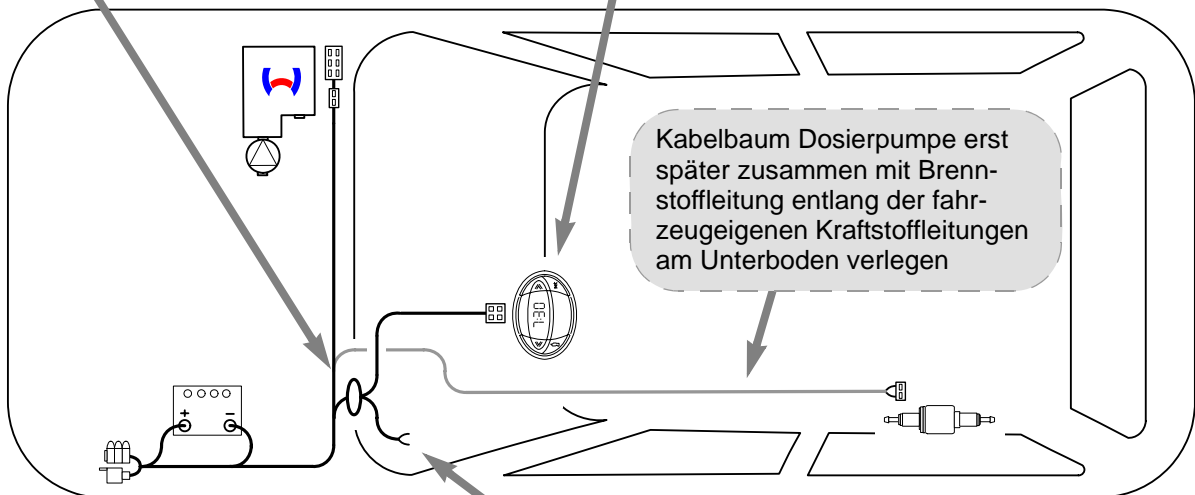
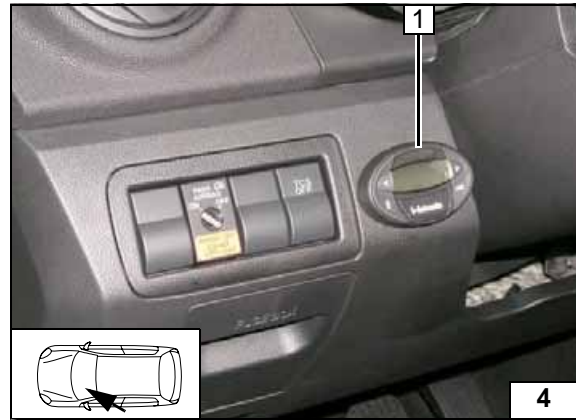

**Schema
Kabel-
baumver-
legung**

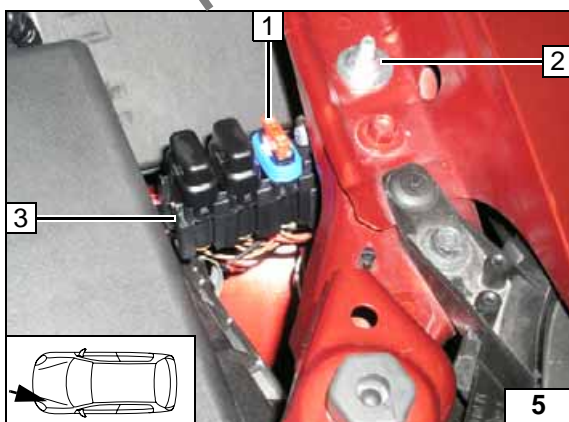

Sicherungshalter, K3-Relais

- 1 Sicherung 25A gegen Sicherung 10A ersetzt
- 2 Karosseriescheibe, Bundmutter
- 3 Sicherungshalter

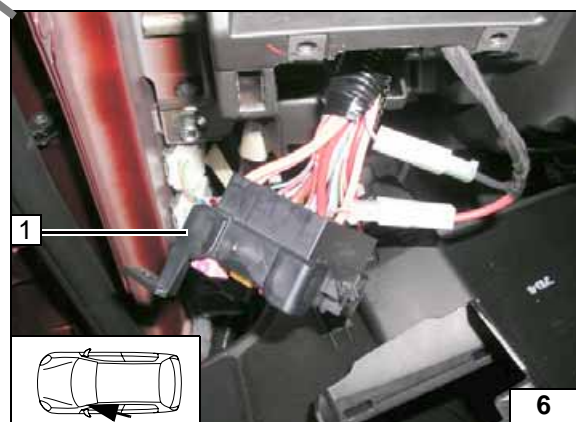

Sicherungskasten Innenraum

- 1 Fahrzeugeigener Sicherungshalter



Gebälseansteuerung

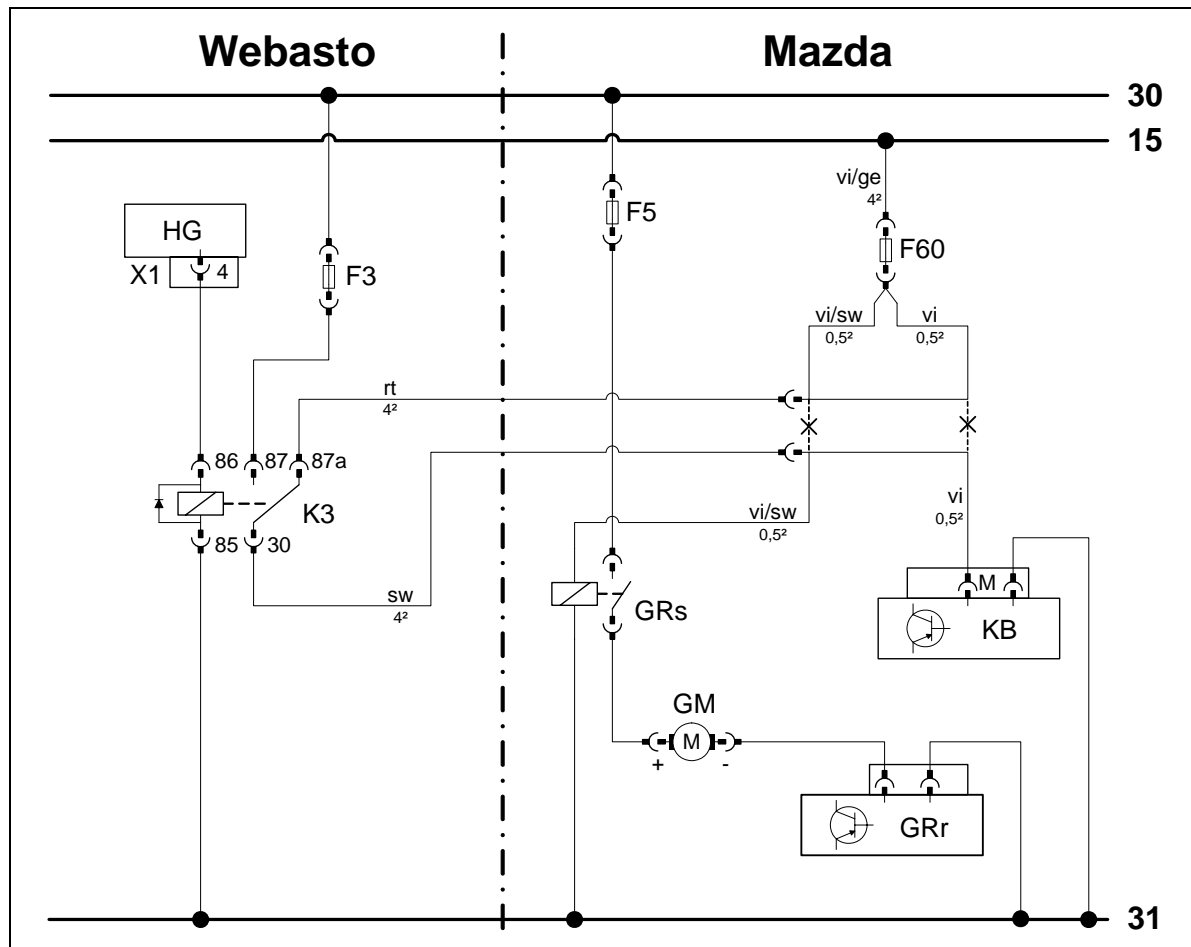

Schaltplan

Bauteile Webasto		Bauteile Fahrzeug		Farben und Symbole	
HG	Heizgerät TT-C/E	F60	Sicherung 10A	rt	rot
X1	6-poliger Stecker HG	F5	Sicherung 40A	sw	schwarz
F3	Sicherung 25A gegen Sicherung 10A ersetzt!	GRs	Gebälserelais	vi	violett
K3	Gebälserelais	KB	Klimabedienteil	ge	gelb
		GM	Gebälsemotor		
		GRr	Gebälseregler	X	Trennstelle
				Kabelfarben können variieren!	

Legende

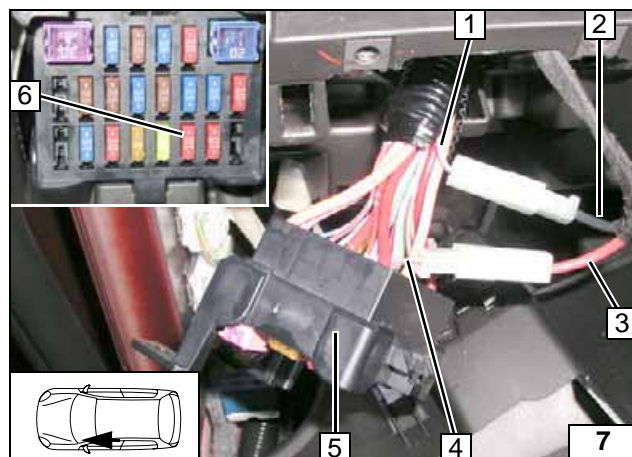

Anschluss am Sicherungssteckplatz F60 6 10A des Sicherungshalter 5.
Verbindungen gemäß Schaltplan herstellen.

- 1 Ltg. vi und vi/sw Kabelbaum
- 2 Ltg. sw K3/30
- 3 Ltg. rt K3/87a
- 4 Ltg. vi und vi/sw Sicherung



Anschluss Sicherungskasten

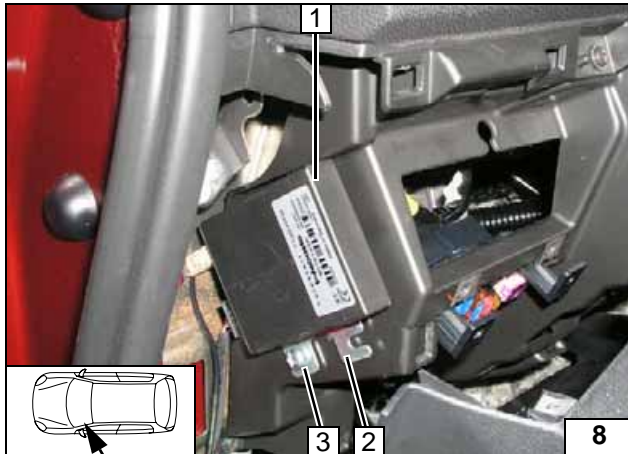

Option Telestart

- 1 Empfänger
- 2 Halter
- 2 Blechschraube 5,5x13



Empfänger montieren

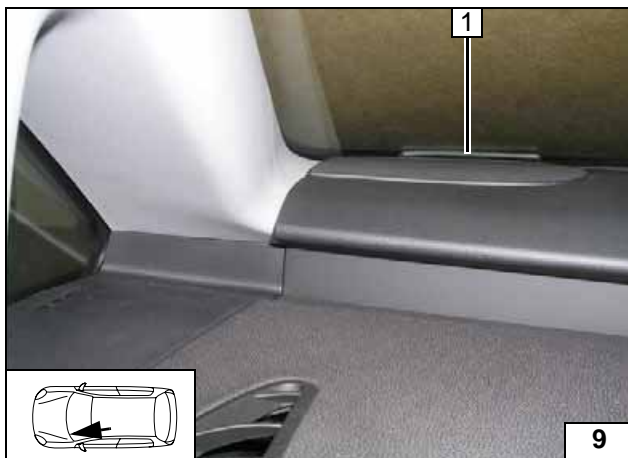

- 1 Antenne



Antenne montieren



Temperatursensor nur bei HTM100

- 1 Temperatursensor mit Klebeband befestigen
- 2 A-Säulenverkleidung Fußraum Fahrerseite



Temperatursensor montieren

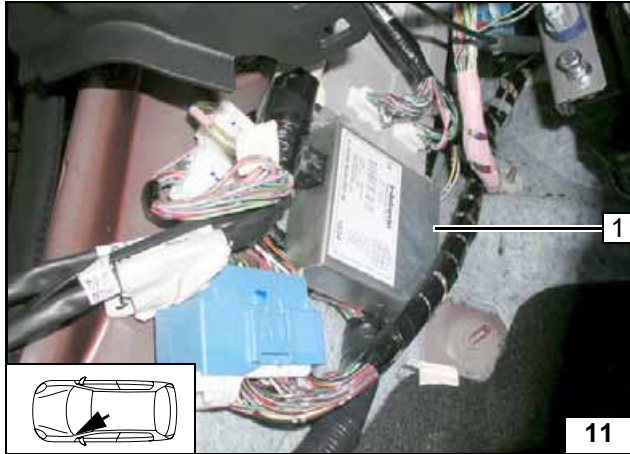

Option Thermo Call

Empfänger 1 mit Klebeband befestigen!



Empfänger montieren

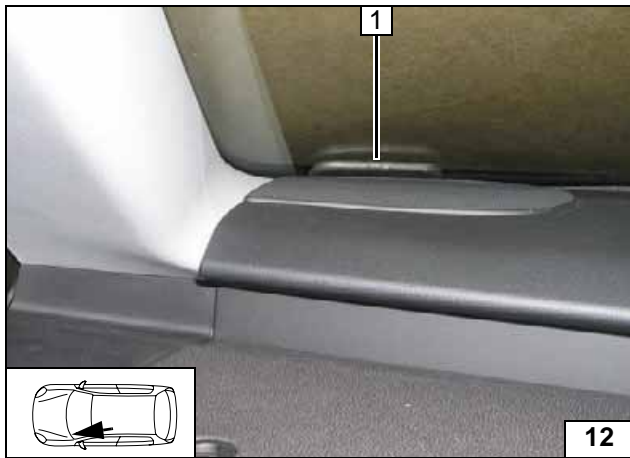

1 Antenne



Antenne montieren

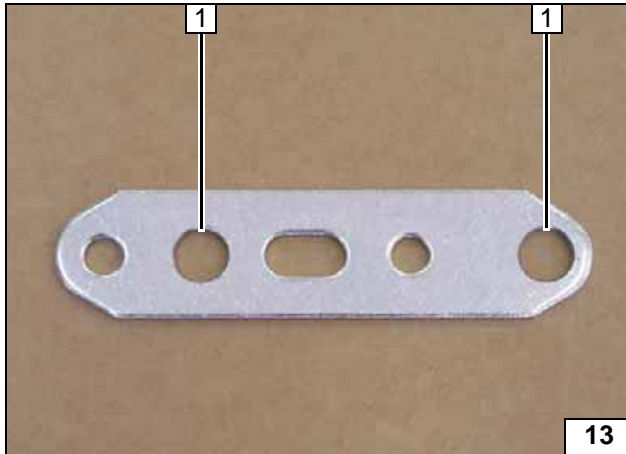
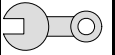

Einbauort vorbereiten

- 1 Bohrung \varnothing 8,5 [2x]

Lochband
aufbohren

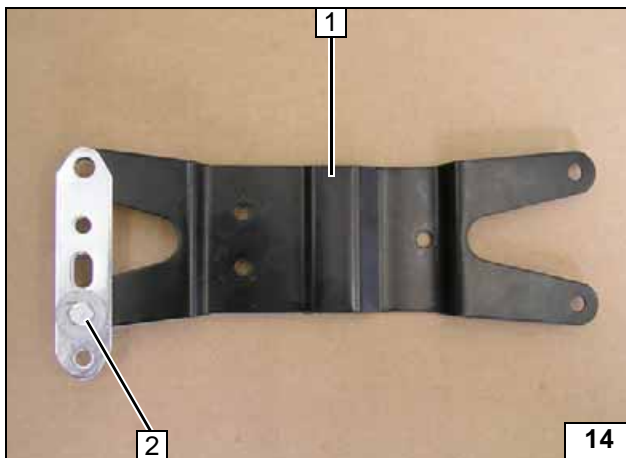

- 1 Halter
2 Lochband, Schraube M6x20, Karosserie-
scheibe, Bundmutter

Halter vor-
montieren

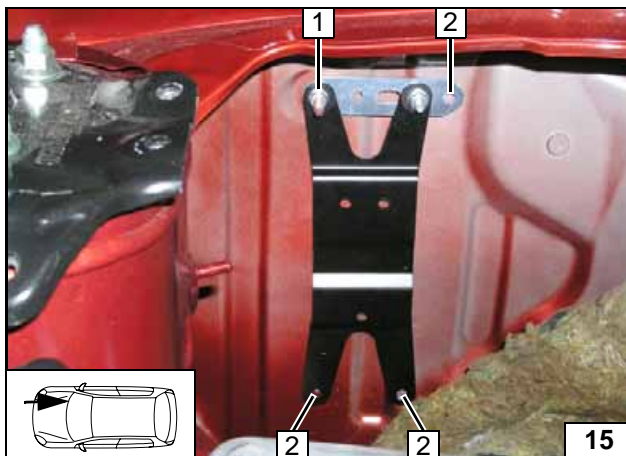

Befestigungsmutter Dämmstoff entfernen,
Dämmstoff zurückschlagen. Halter senkrecht
ausrichten.

Bei Diesel Halter Kraftstoffleitungen entfer-
nen, wird später wieder auf Stehbolzen an
Position 1 aufgesteckt!

- 1 Fahrzeugeigener Stehbolzen M6, Bund-
mutter
2 Lochbild übertragen [3x]

Lochbild
übertragen

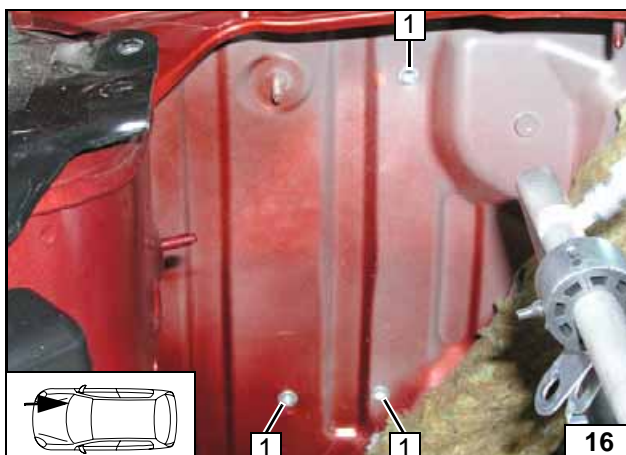

Beim Bohren auf dahinterliegende Bauteile
achten!

- 1 Bohrungen \varnothing 9,1; Einnietmutter [je 3x]

Einniet-
muttern
einziehen

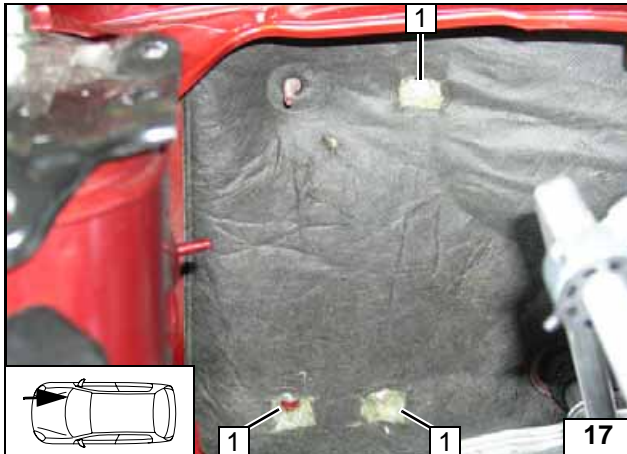
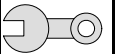

1 Ausschnitte um Einnietmuttern [3x]

Dämmstoff ausschneiden

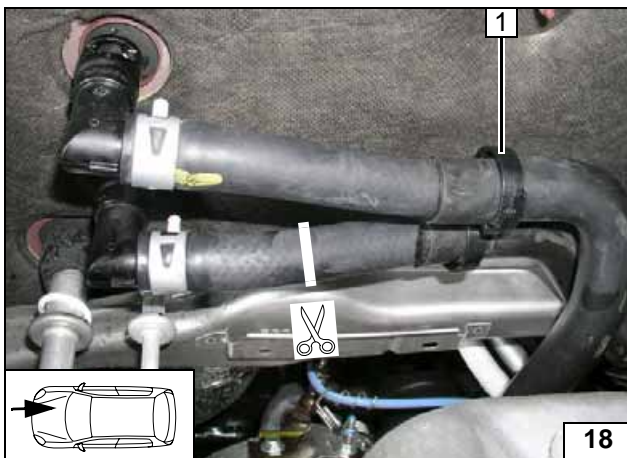

Benzin

1 Fahrzeugeigenen Abstandhalter entfernen

Trennstelle



Schlauch getrennt

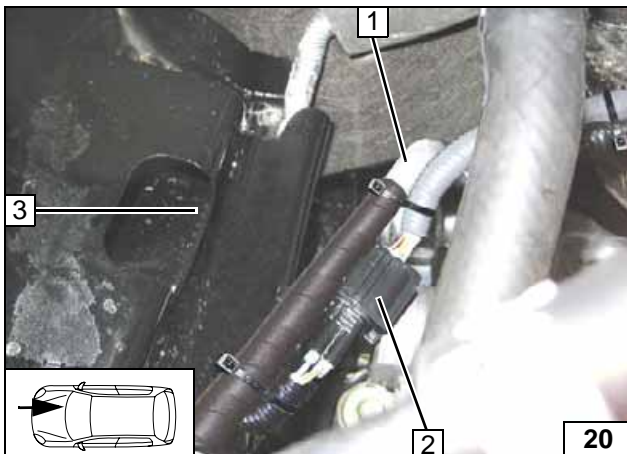

Diesel

Klimaleitung 1 mit Isolierband umwickeln. Stecker 2 an Position 3 herauslösen und mit Kabelbinder an Klimaleitung 1 befestigen!



Stecker versetzen

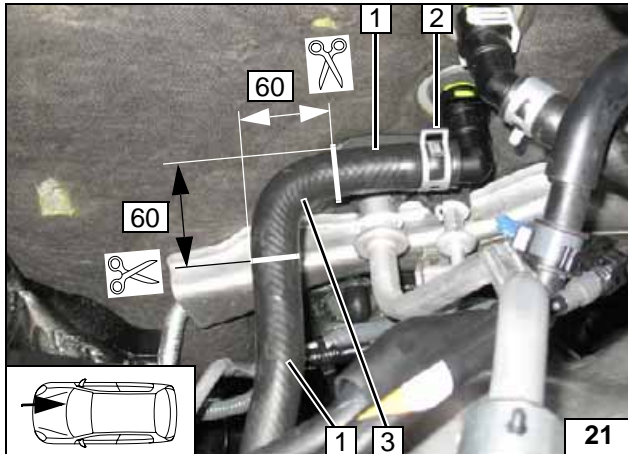
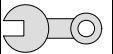

90°-Bogen **3** herausschneiden, wird wieder verwendet. Fzg.eigene Federbandschelle **2** wird wieder verwendet.

1 Schlauchstück Motorausgang



Trennstelle

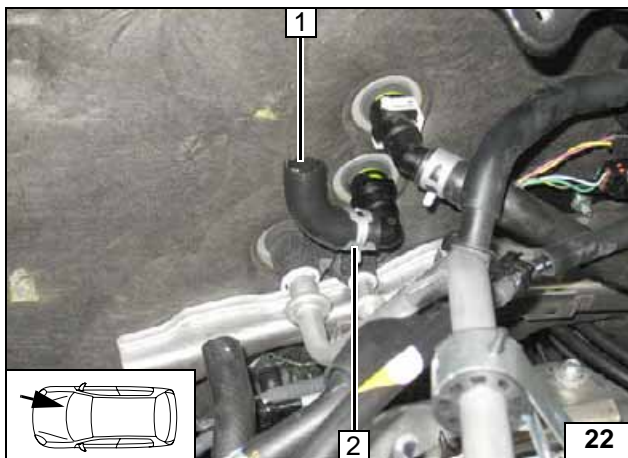

1 Fzg.eigener 90°-Bogen
2 Fzg.eigene Federbandschelle

90°-Bogen montieren

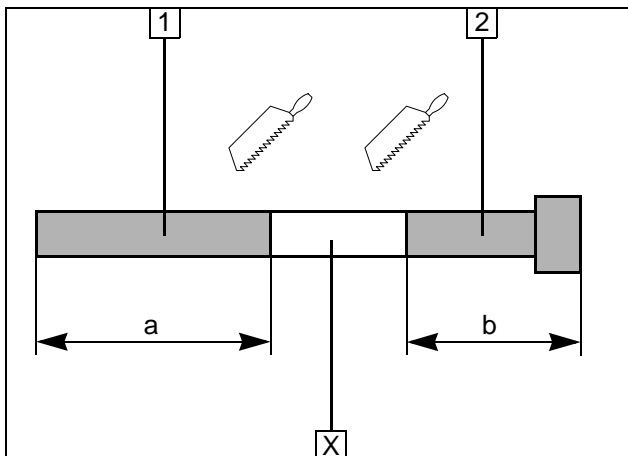

Alle Fahrzeuge

Abschnitt **X** entsorgen

1 Abgasleitung
a = 130
2 Abgasendstück
b = 460



Abgasleitung vorbereiten



1 Distanzmutter 40 auf fahrzeugeigenem Stehbolzen M6

Distanzmutter montieren

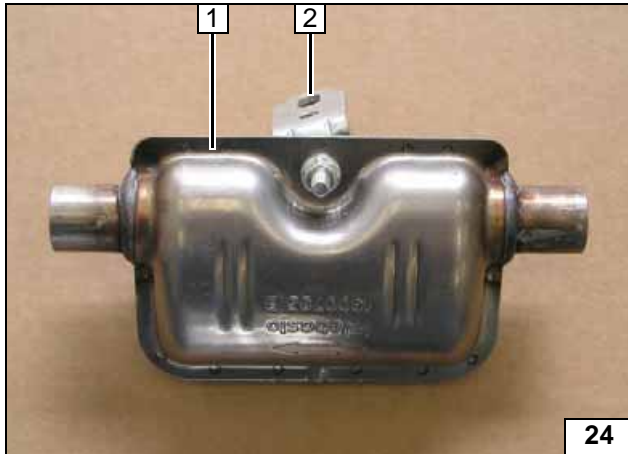
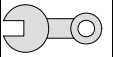

- 1 Schalldämpfer
- 2 Winkel, Schraube M6x20, Bundmutter lose montieren!

Schall-
dämpfer
vormontie-
ren



Abgaslei-
tung
formen

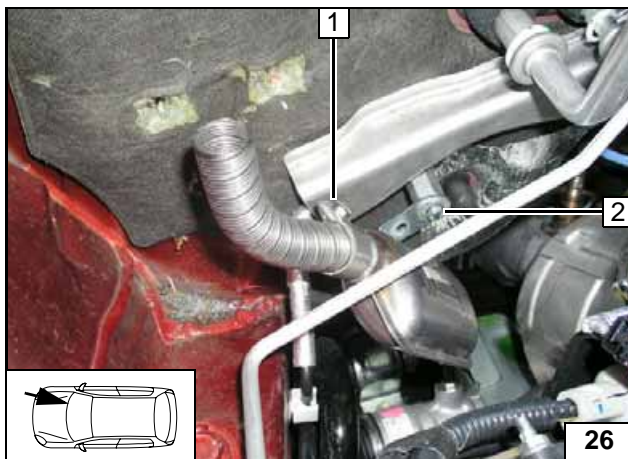

Winkel an Distanzmutter lose montieren.
Abgasleitung aufstecken, Schlauchklemme 1
lose montieren.



- 2 Schraube M6x20, Federring, Karosserie-
scheibe

Schall-
dämpfer
montieren



Heizgerät vorbereiten

- 1 Schraube M6x20, Federring, Bolzensiche-
rung [je 2x]
- 2 Schraube M6x30, Federring, Distanzstück
10, Bolzensicherung

Halter
komplettie-
ren

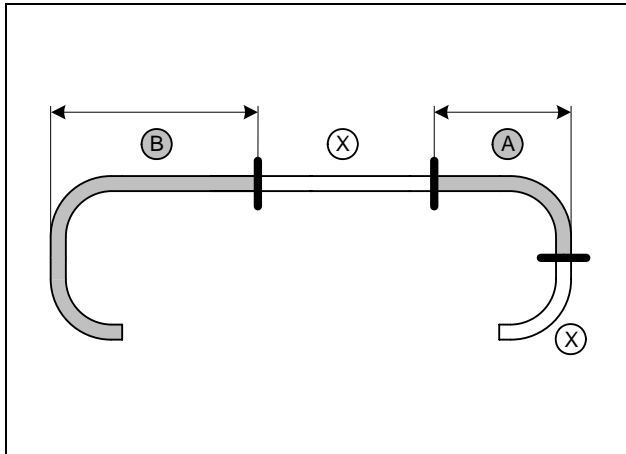
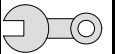

Benzin

Abschnitt X entsorgen

A = 200
B = 330



**Wasser-
schläuche
ablängen**

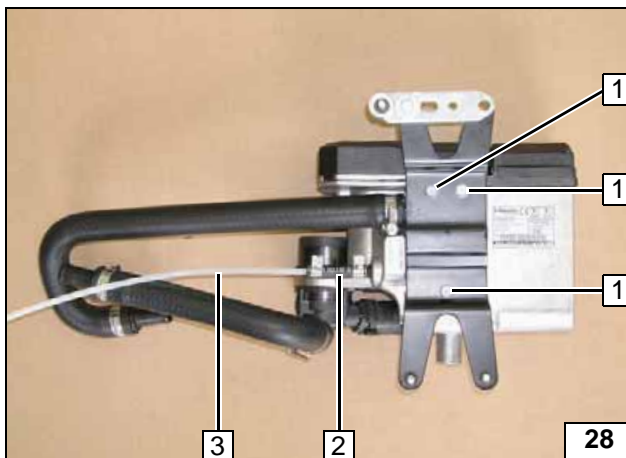

- 1 Ejotschraube [3x]
- 2 Schlauchstück, Schelle Ø 10 [2x]
- 3 Brennstoffleitung

**Heizgerät
vor-
montieren**

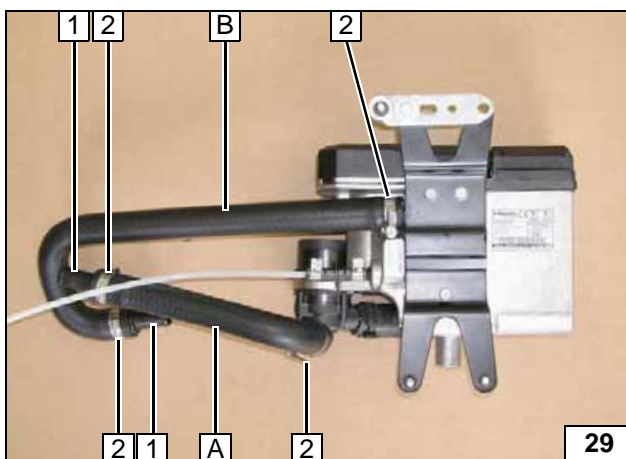

- 1 Verbindungsrohr Ø 17x20 [2x]
- 2 Schlauchschellen Ø 20-27 [4x] lose montieren

**Heizgerät
vor-
montieren**

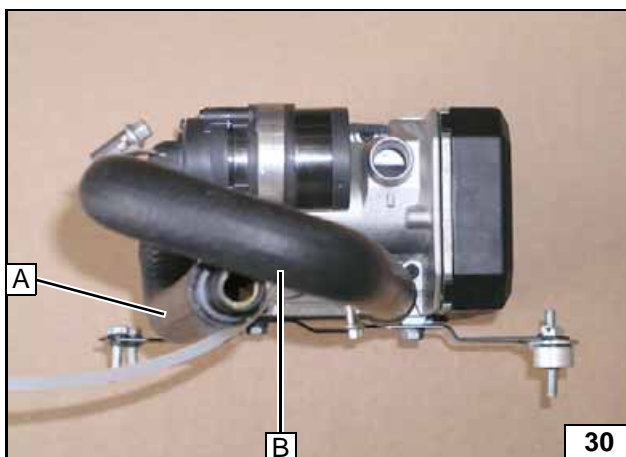

Schlauchschellen festziehen



**Wasser-
schläuche
und
Schellen
ausrichten**

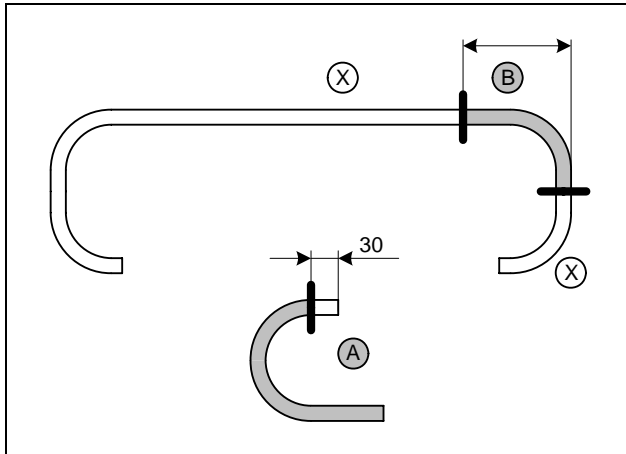
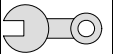

Diesel

Abschnitt X entsorgen
Schlauch A = 180°-Formschlauch, kürzen

B = 90

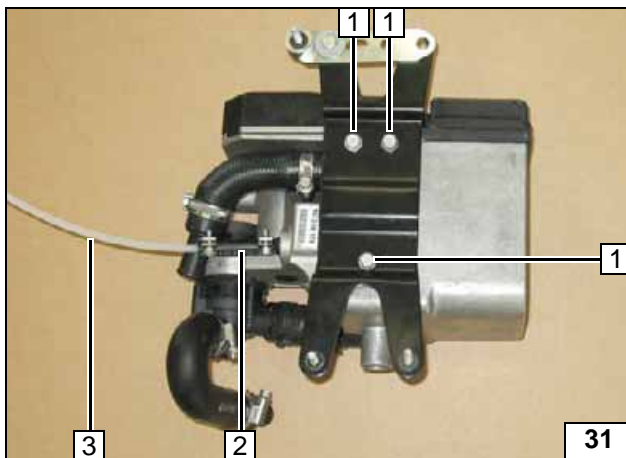

- 1 Ejotschraube [3x]
- 2 Schlauchstück, Schelle Ø 10 [2x]
- 3 Brennstoffleitung

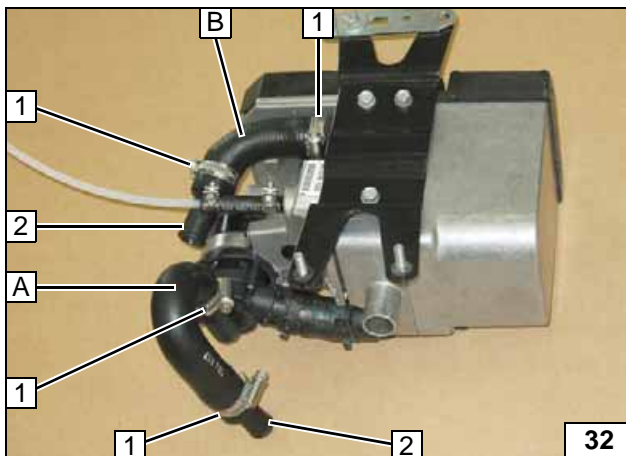

- 1 Schlauchschellen Ø 20-27 [4x]
- 2 Verbindungsrohr Ø 17x20 [2x]

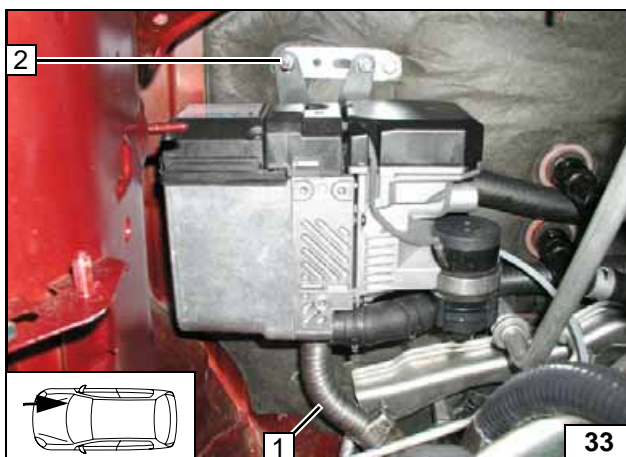

Heizgerät einbauen

Schlauchklemme auf Abgasrohr 1 aufstecken, Heizgerät aufsetzen, Schrauben festziehen.
Bei Diesel Halter Kraftstoffleitungen an Position 2 aufstecken!

- 2 Bundmutter M6



Wasserschläuche ablängen

Heizgerät vormontieren

Heizgerät vormontieren



Heizgerät befestigen

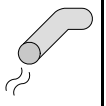

Abgas

Lage der Bauteile kontrollieren, wenn nötig korrigieren. Auf Freigängigkeit achten!

- 1 Schlauchklemmen festziehen [2x]
- 2 Schraube festziehen



**Schall-
dämpfer
ausrichten
und
befestigen**



- 1 Abgasendstück

**Abgasend-
stück mon-
tieren**

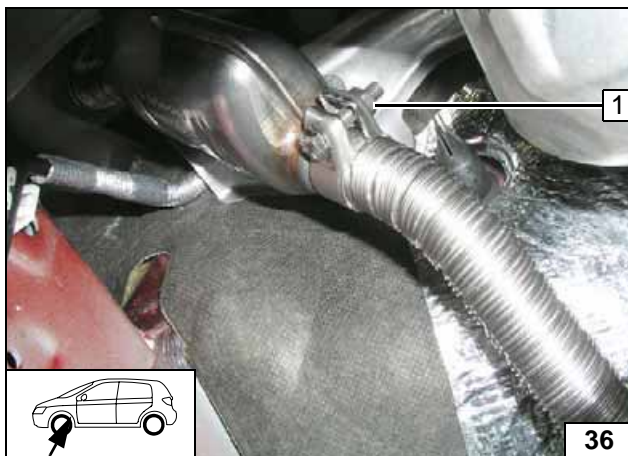

- 1 Schlauchklemme

**Abgasend-
stück
formen**

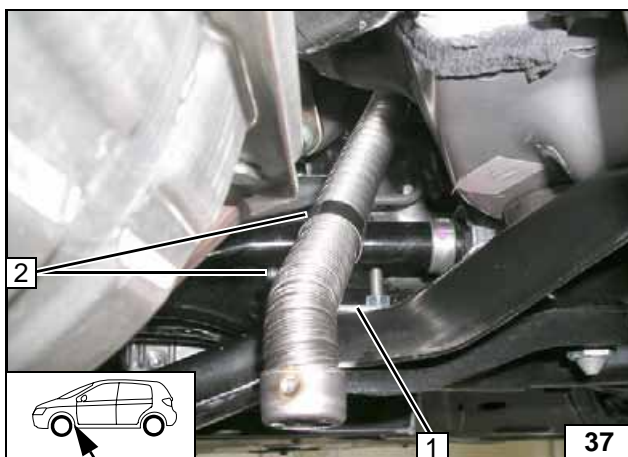

- 1 Winkel, Schraube M6x40, Karosserie-
scheibe, Bundmutter an fahrzeugeigene
Bohrung im Querträger
- 2 Rohrschelle Ø 25, Schraube M6x20, Bund-
mutter

**Abgasend-
stück
befestigen**



Kühlmittelkreislauf Benzin

ACHTUNG!

Auslaufendes Kühlmittel ist mit geeignetem Behälter aufzufangen! Schläuche knickfrei verlegen! Wenn nicht anders beschrieben, erfolgt die Befestigung mit Kabelbindern! Schellen so positionieren, dass kein anderer Schlauch beschädigt werden kann! Bei der Montage der Schläuche ist das Heizgerät mit Kühlmittel zu befüllen!

Die Einbindung erfolgt „Inline“ gemäß nachfolgendem Schema:

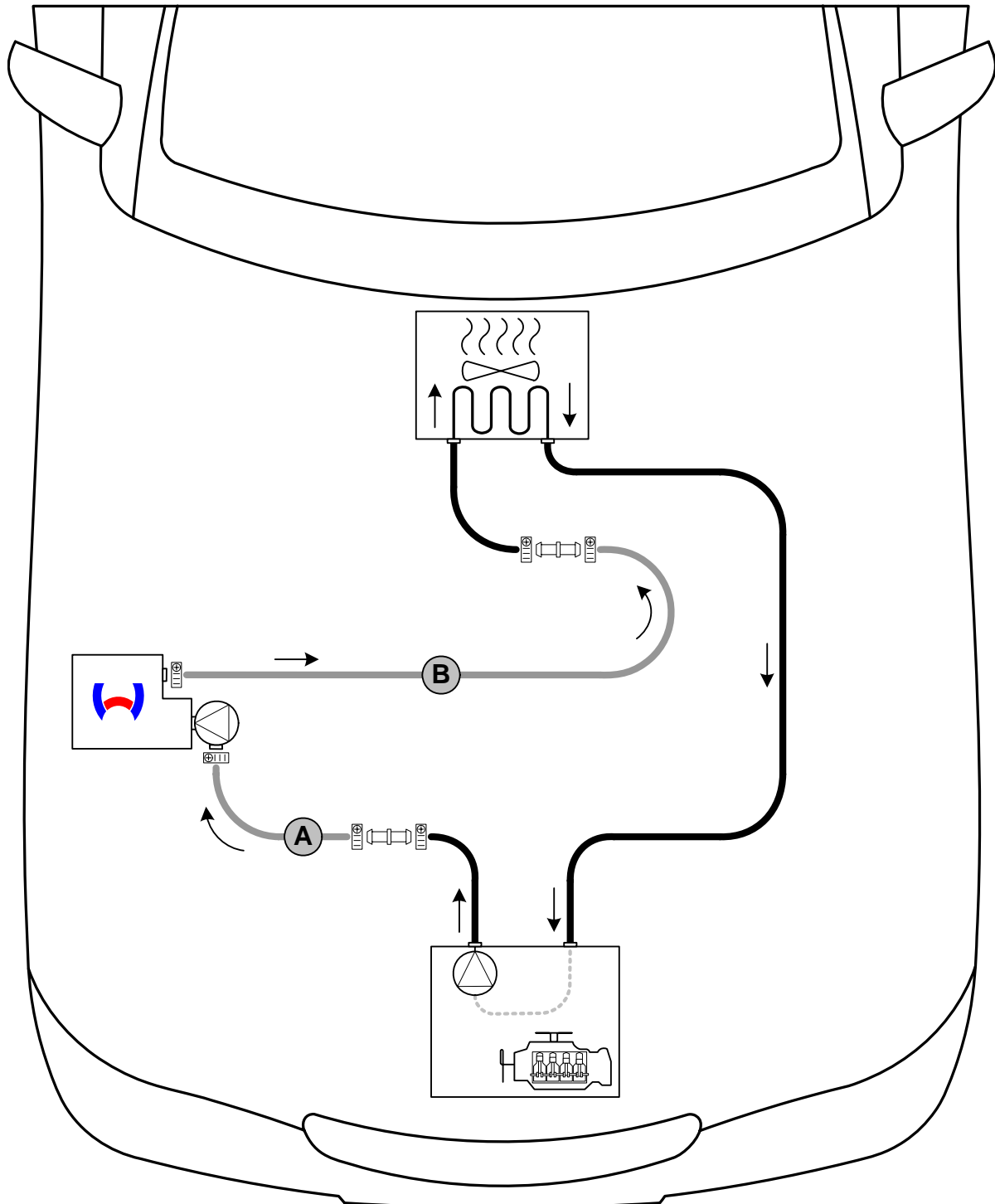

Schema
Wasserver-
legung

Alle Verbindungsrohre  = Ø 17x20!

Alle Schlauchschellen  = Ø 20-27!





Kühlmittelkreislauf Diesel



ACHTUNG!

Auslaufendes Kühlmittel ist mit geeignetem Behälter aufzufangen! Schläuche knickfrei verlegen! Wenn nicht anders beschrieben, erfolgt die Befestigung mit Kabelbindern! Schellen so positionieren, dass kein anderer Schlauch beschädigt werden kann! Bei der Montage der Schläuche ist das Heizgerät mit Kühlmittel zu befüllen!

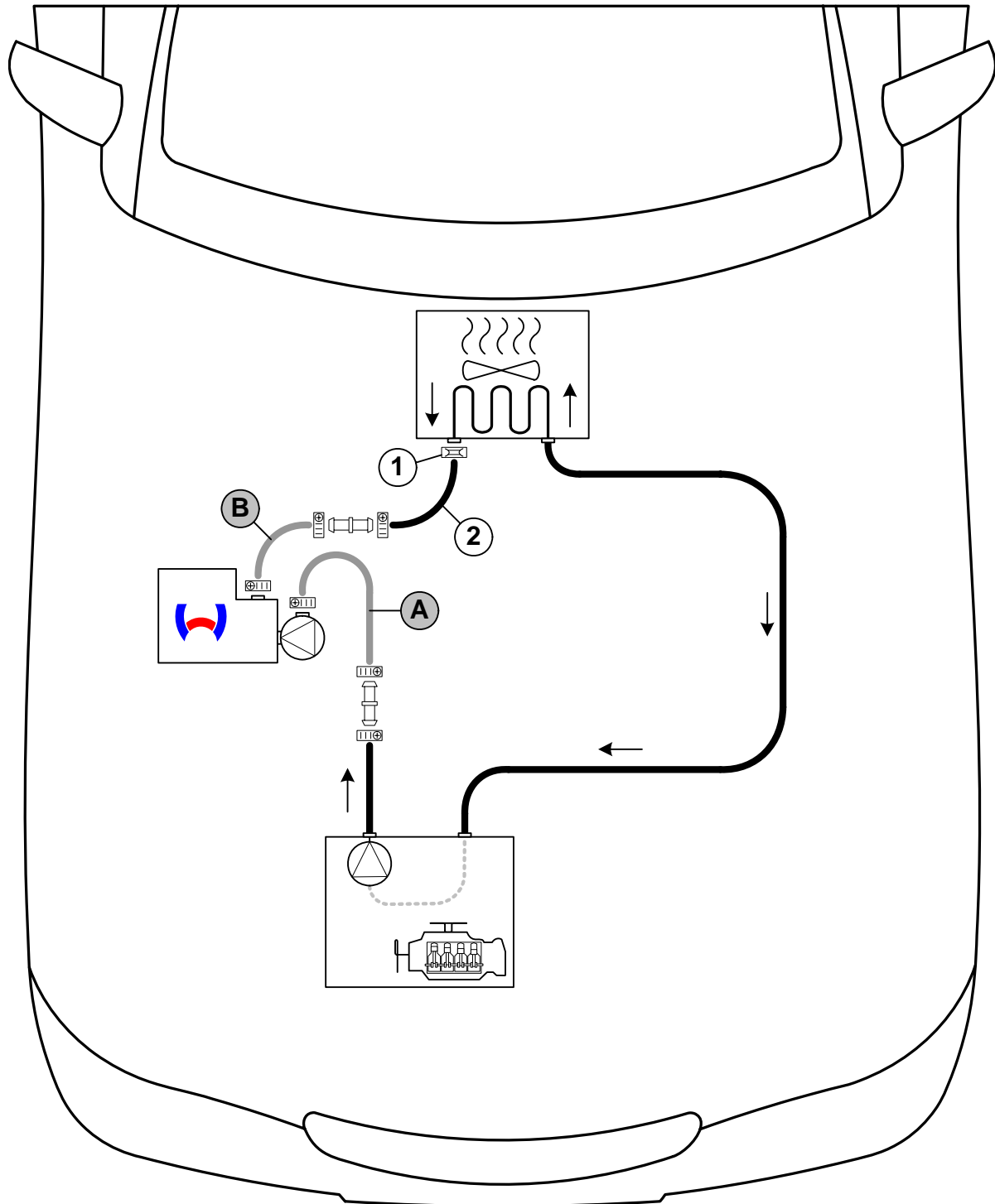
Die Einbindung erfolgt „Inline“ gemäß nachfolgendem Schema:



Schema
Wasserver-
legung

Alle Verbindungsrohre  = Ø 17x20! Alle Schlauchschellen  = Ø 20-27!
1 = Fzg.eigene Federbandschelle  **2** = Fzg.eigener 90°-Bogen!



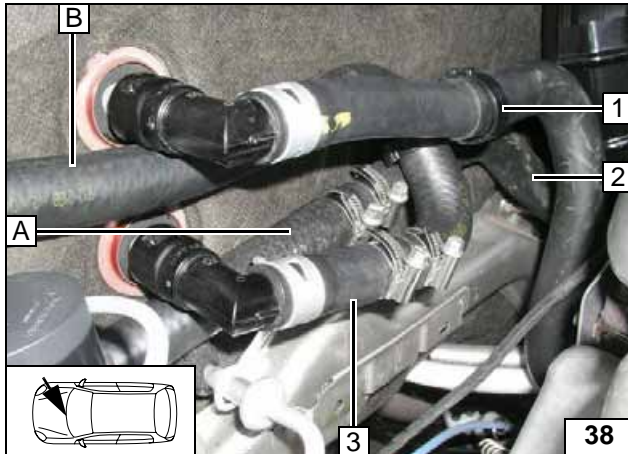

Benzin

Fahrzeugeigenen Abstandhalter 1 wieder montieren.

- 2 Schlauch Motorausgang
- 3 Schlauch Wärmetauschereingang



Schläuche verbinden

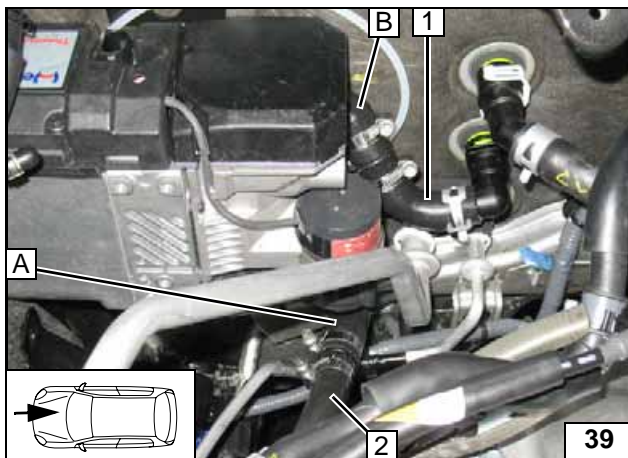

Diesel

- 1 Fzg.eigener 90°-Bogen
- 2 Schlauch Motorausgang

Schläuche verbinden

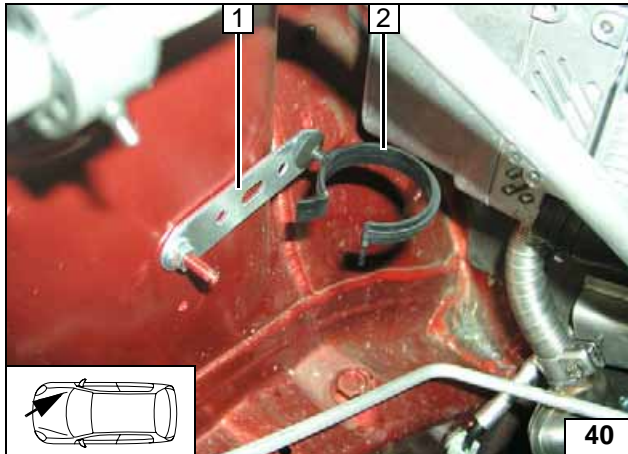
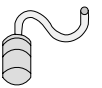

Brennluft

- 1 Lochband, Bundmutter an fahrzeugeigenen Stehbolzen M6.
- 2 Halteclip in Bohrung Lochband

Halteclip montieren

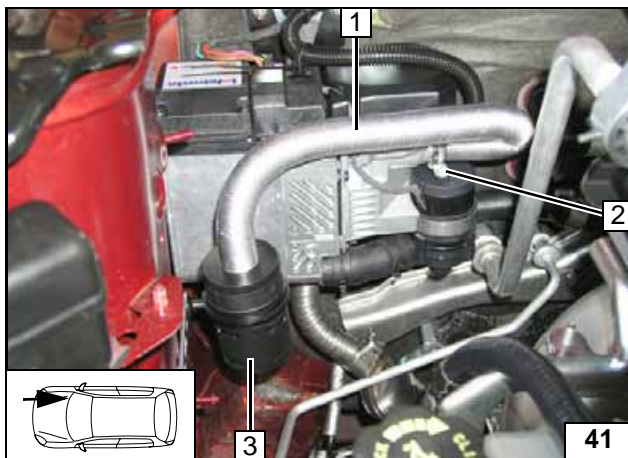

- 1 Brennluftleitung
- 2 Schelle Ø 27
- 3 Schalldämpfer

Brennluftleitung und Schalldämpfer montieren



Brennstoff

VORSICHT!

Tankdeckelverschluß des Fahrzeugs öffnen, Tank belüften und Tankverschluß wieder schließen!

Auslaufenden Kraftstoff mit geeignetem Behälter auffangen!

Brennstoffleitung und Kabelbaum Dosierpumpe so verlegen, dass sie gegen Steinschlag geschützt sind! Wenn nicht anders beschrieben, erfolgt die Befestigung mit Kabelbindern!

An scharfen Kanten Brennstoffleitung und Kabelbaum mit Scheuerschutz versehen!

ACHTUNG!

Verlegung Brennstoffleitung und Kabelbaum zur Dosierpumpe erfolgt gemäß Schema Kabelbaumverlegung.

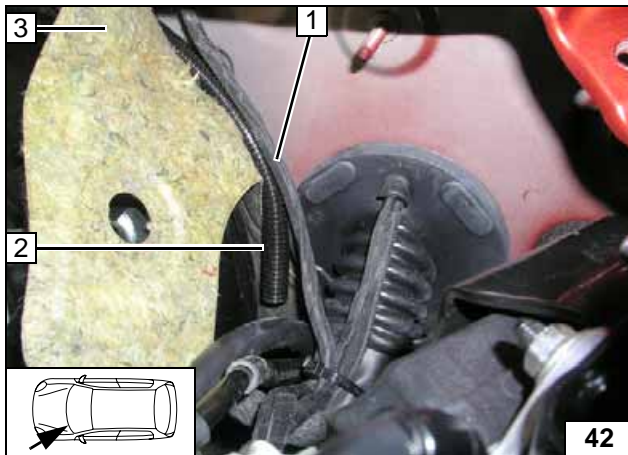

Kabelbaum Heizgerät 1 und Wellrohr 2 hinter Dämmstoff zum Heizgerät verlegen.

3 Dämmstoff zurückgeschlagen

Leitungen im Motorraum verlegen

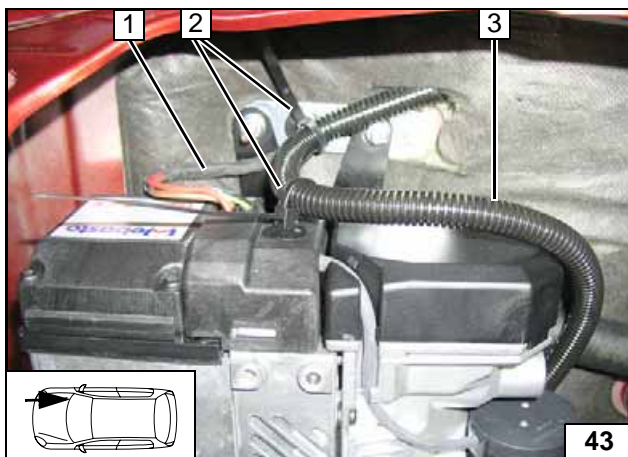

Brennstoffleitung in Wellrohr 3 einziehen und zur linken Fahrzeugseite verlegen.

- 1 Kabelbaum aufgesteckt
- 2 Kabelbinderclips in Bohrung Lochband und vorgeprägter Aussparung Deckel [2x]



Leitungen im Motorraum verlegen

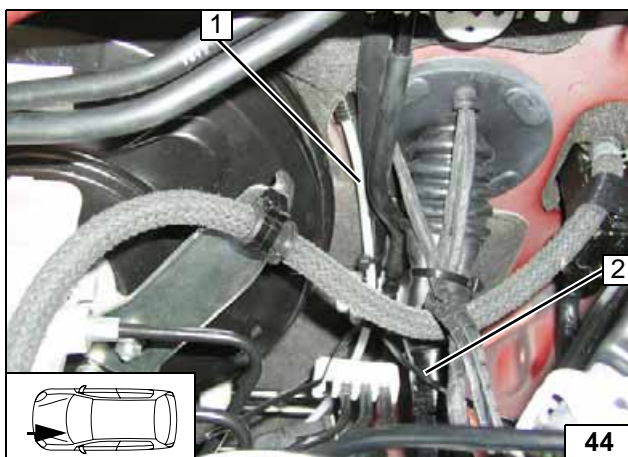

- 1 Brennstoffleitung
- 2 Kabelbaum Dosierpumpe

Leitungen zum Unterboden verlegen

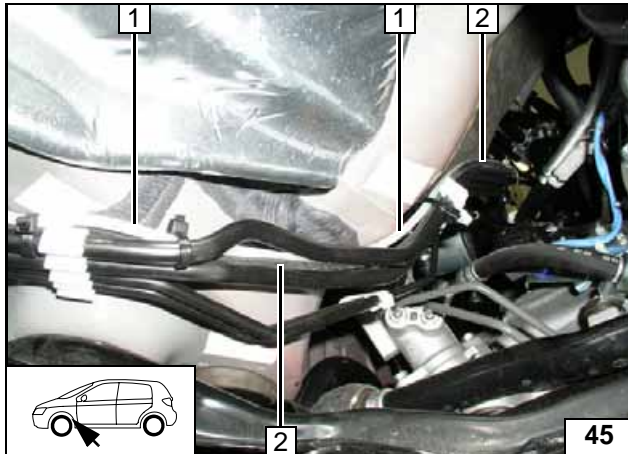

- 1 Brennstoffleitung
- 2 Kabelbaum Dosierpumpe

Leitungen verlegen



Leitungen am Unterboden verlegen

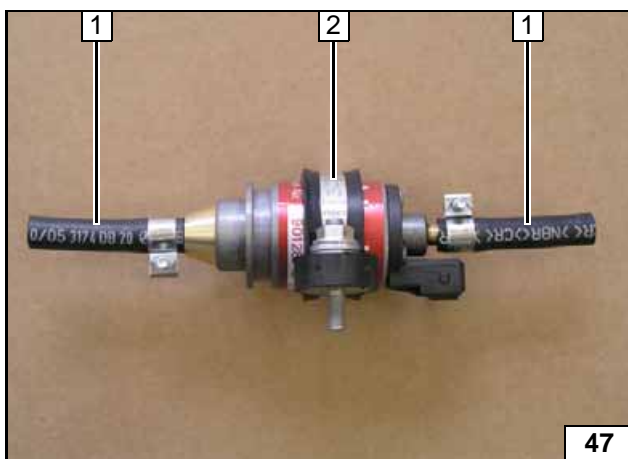

- 1 Schlauchstück, Schelle Ø 10 [je 2x]
- 2 Gummierte Rohrschelle, Schwingmetallpuffer, Bundmutter



Dosierpumpe vormontieren

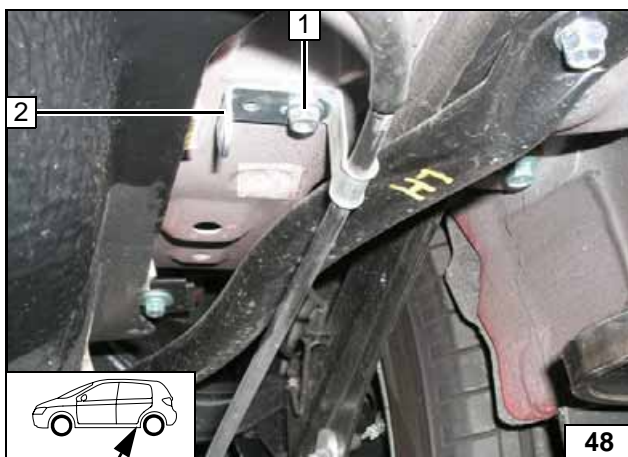

- 1 Fahrzeugeigene Schraube M8
- 2 Winkel

Halter Dosierpumpe befestigen

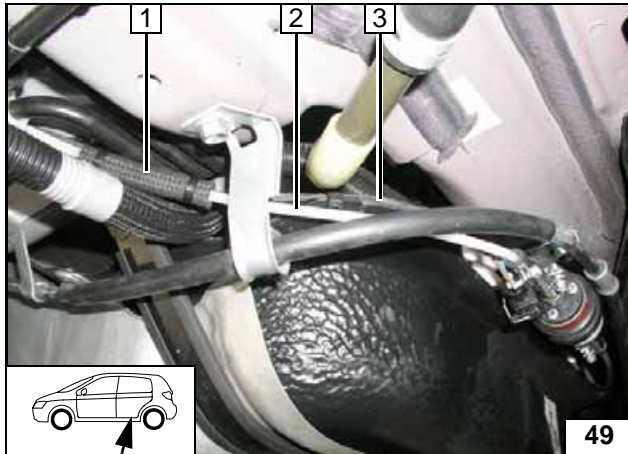

- 1 Scheuerschutz
- 2 Brennstoffleitung
- 3 Kabelbaum Dosierpumpe

Leitungen zur Dosierpumpe verlegen

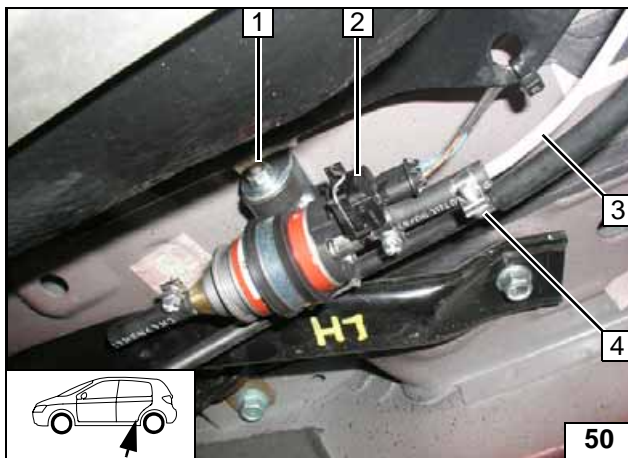

- 1 Bundmutter M6
- 2 Kabelbaum Dosierpumpe, Stecker montiert
- 3 Brennstoffleitung
- 4 Schelle Ø 10



Dosierpumpe montieren



Benzin

Tankarmatur 1 gemäß Herstellerangaben ausbauen.
Bundmutter M6 2 mittig auf Sockel positionieren, Lochbild übertragen, Bohrung Ø 6. Beim Bohren auf Späne achten!



Brennstoffentnahme

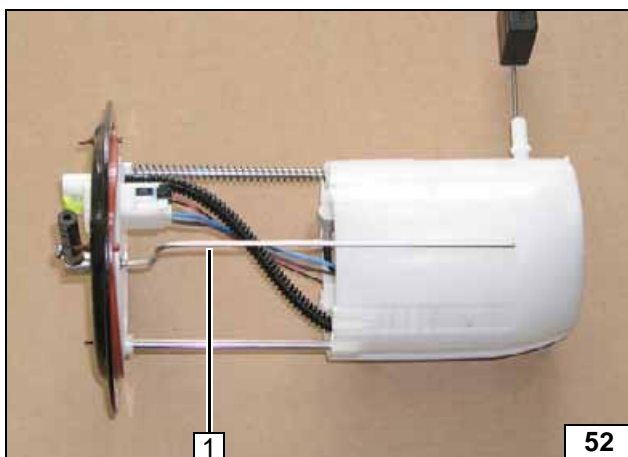

Tankentnehmer 1 gemäß Schablone formen, ablängen und einsetzen!
Auf Stellung des Entnahmerohres achten! Lage der Bauteile kontrollieren, wenn nötig korrigieren. Auf Freigängigkeit achten!



Tankentnehmer einsetzen

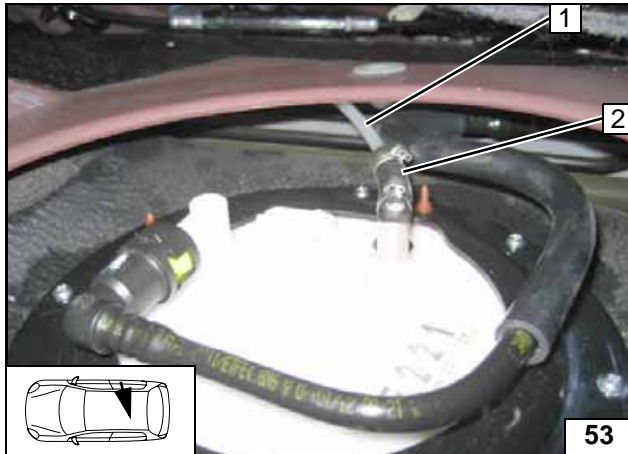

Tankarmatur gemäß Herstellerangaben einbauen!

- 1 Brennstoffleitung
- 2 Schlauchstück, Caillauschelle Ø 10 [2x]



Brennstoff-
leitung an-
schließen

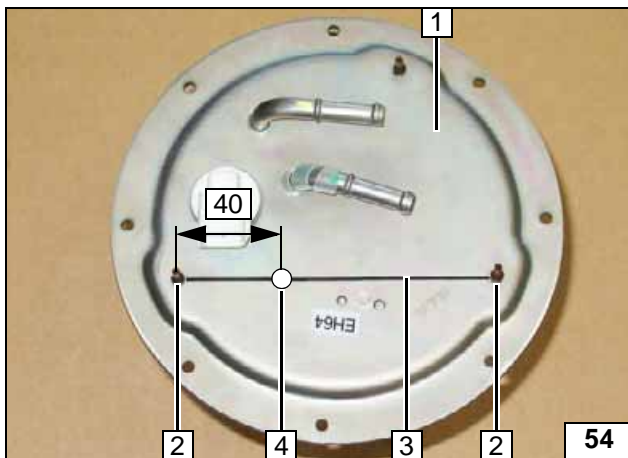

Diesel

Tankarmatur **1** gemäß Herstellerangaben ausbauen und zerlegen. Zwischen den Aufnahmeübelen Dichtung Tankarmatur **2** eine Linie **3** zeichnen. Beim Bohren auf Späne achten!

- 4 Lochbild anzeichnen, Bohrung Ø 6



Brennstoff-
entnahme

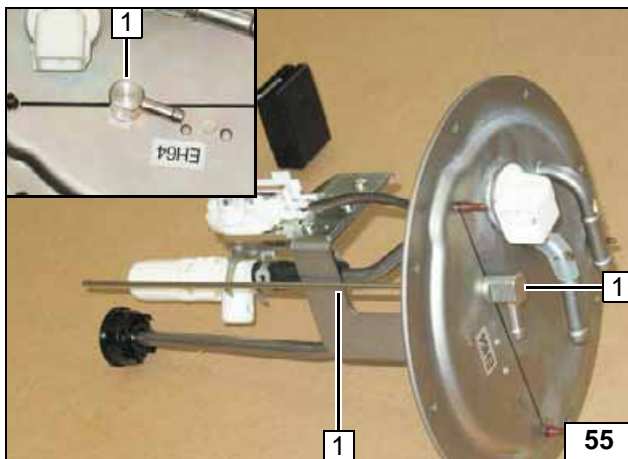

Tankentnehmer **1** gemäß Schablone ablängen und einsetzen!



Tankent-
nehmer
einsetzen

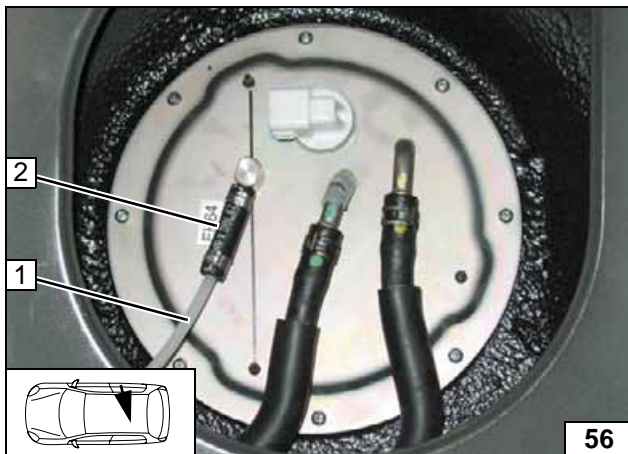

Tankarmatur gemäß Herstellerangaben einbauen!

- 1 Brennstoffleitung
- 2 Schlauchstück, Caillauschelle Ø 10 [2x]



Brennstoff-
leitung an-
schließen

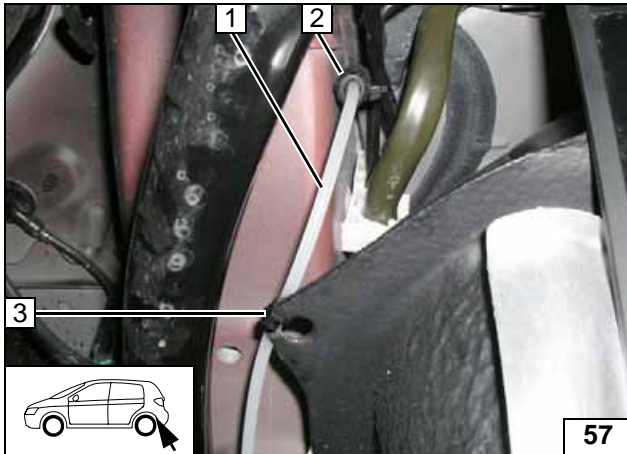

Alle Fahrzeuge

- 1 Brennstoffleitung
- 2 Scheuerschutz
- 3 Kabelbinder

Leitung verlegen

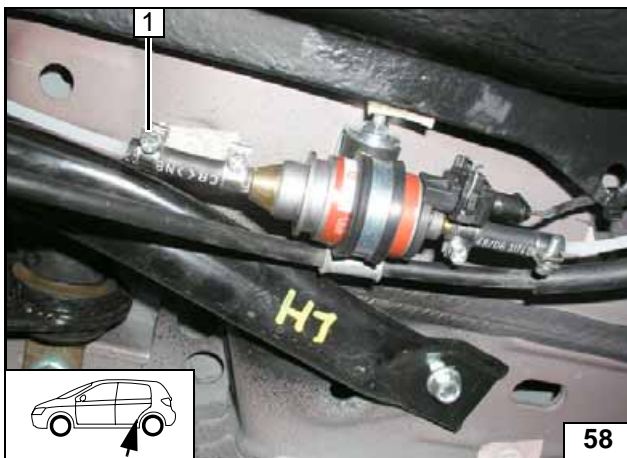

Lage aller Bauteile kontrollieren, wenn nötig korrigieren. Auf Freigängigkeit achten!

- 1 Schelle Ø 10



Anschluss Dosierpumpe

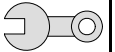

Abschließende Arbeiten

ACHTUNG!

Demontierte Teile in umgekehrter Reihenfolge montieren.

Alle Schlauchleitungen, Schellen, sowie alle elektrischen Anschlüsse auf festen Sitz prüfen.

Alle losen Leitungen mit Kabelbinder sichern.

Nur vom Fahrzeughersteller freigegebenes Kühlmittel verwenden!

Heizgerätekompontenten mit Korrosionsschutzwachs (Tectyl 100K, Bestell- Nr. 111329) einsprühen.

- Batterie anschließen
- Kühlmittelkreislauf nach Angaben des Fahrzeug-Herstellers befüllen und entlüften
- Vorwahluhr einstellen
- Einstellungen Klimabedienteil gemäß „Bedienungshinweise für den Endkunden“ vornehmen
- Funktion der Standheizung prüfen, siehe Betriebsanweisung / Einbauanweisung
- Hinweisschild „Standheizung vor dem Tanken abschalten“ im Bereich des Einfüllstutzen anbringen



Webasto AG
Postfach 80
D-82131 Stockdorf / Germany
National Hotline: 01805 93 22 78
(14 Cent aus dem deutschen Festnetz)
Hotfax: 0395 5592 353
Hotmail: hotline@webasto.de
<http://www.webasto.de>

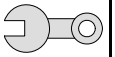

Schablone Tankentnehmer Benzin

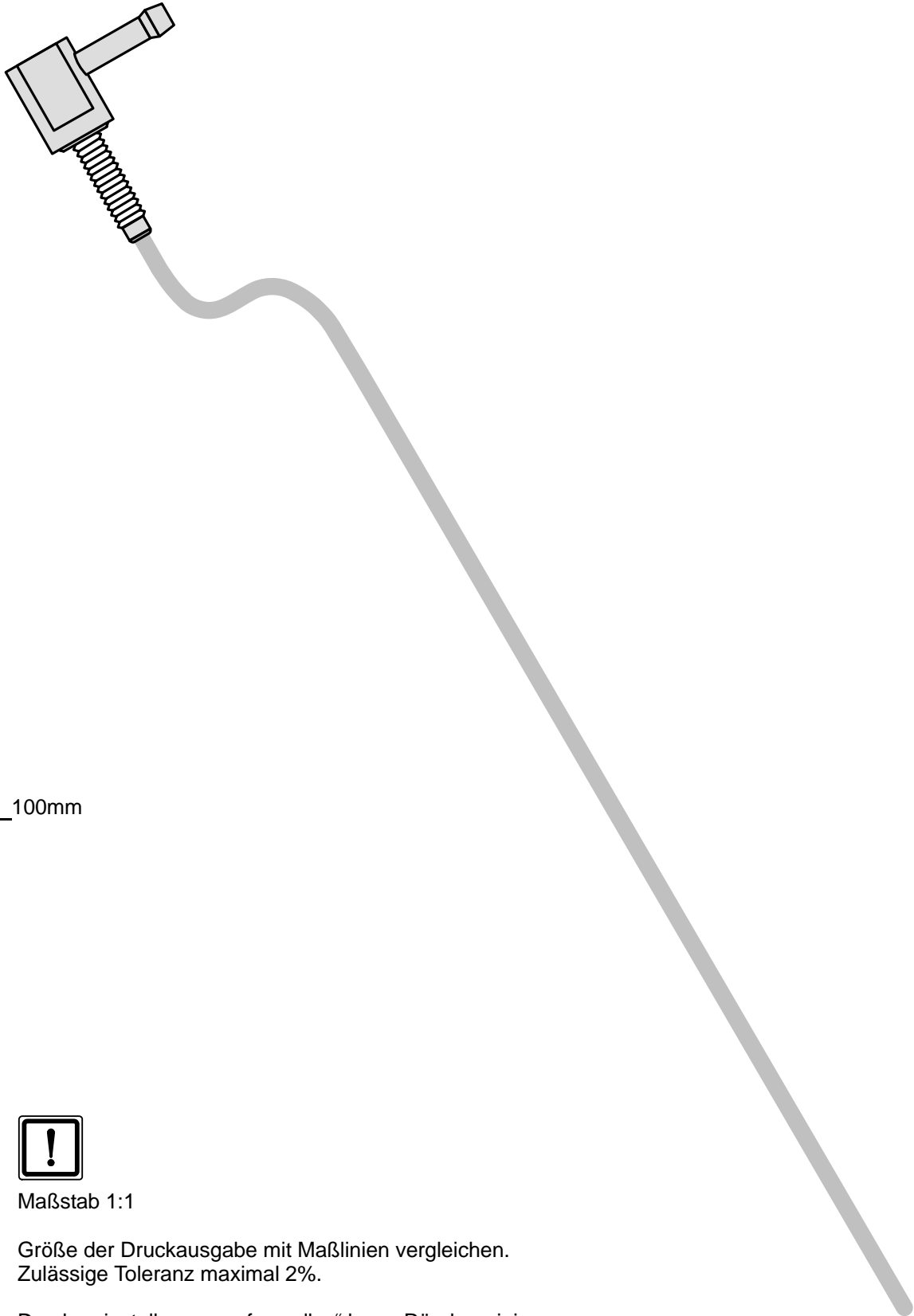

Maßstab 1:1

Größe der Druckausgabe mit Maßlinien vergleichen.
Zulässige Toleranz maximal 2%.

Druckereinstellungen auf „randlos“ bzw. „Ränder minimieren“ und 100% von der normalen Größe!

Schablone Tankentnehmer Diesel

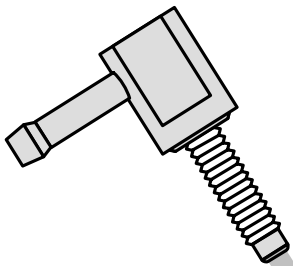

100mm



Maßstab 1:1

Größe der Druckausgabe mit Maßlinien vergleichen.
Zulässige Toleranz maximal 2%.

Druckereinstellungen auf „randlos“ bzw. „Ränder minimieren“ und 100% von der normalen Größe!

100mm

0

Bedienungshinweise für den Endkunden

Bitte Seite entnehmen und der Fahrzeug- Bedienungsanleitung beifügen!

Hinweis:

Wir empfehlen die Heizzeit auf die Fahrzeit abzustimmen.

Heizzeit = Fahrzeit

Beispiel:

Bei einer Fahrzeit von ca. 20min (einfache Strecke) empfehlen wir eine Einschaltdauer von 20min nicht zu überschreiten.

Bei Fahrzeugen mit Innenraumüberwachung ist diese zusätzlich zu den Fahrzeugeinstellungen für den Heizvorgang zu deaktivieren.

Hinweise für die Deaktivierung bitte der Betriebsanleitung des Fahrzeuges entnehmen!

Vor Abstellen des Fahrzeugs sind folgende Einstellungen vorzunehmen:

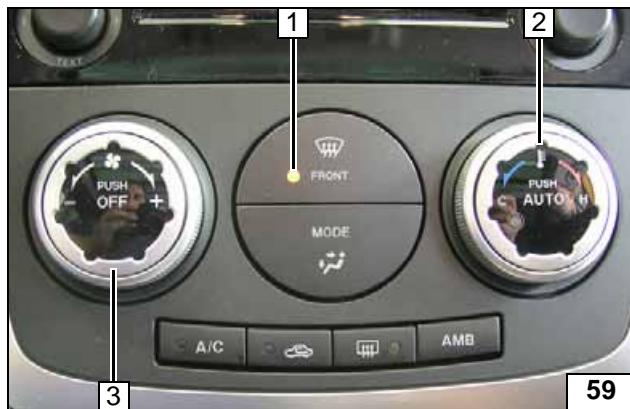

Variante 1

- 1 Luftaustritt auf Frontscheibe
- 2 Temperatur auf 29°
- 3 Gebläse auf Stufe „1“ evtl. „2“



- 1 Luftaustritt auf Frontscheibe
- 2 Temperatur auf 29°
- 3 Gebläse auf Stufe „1“ evtl. „2“

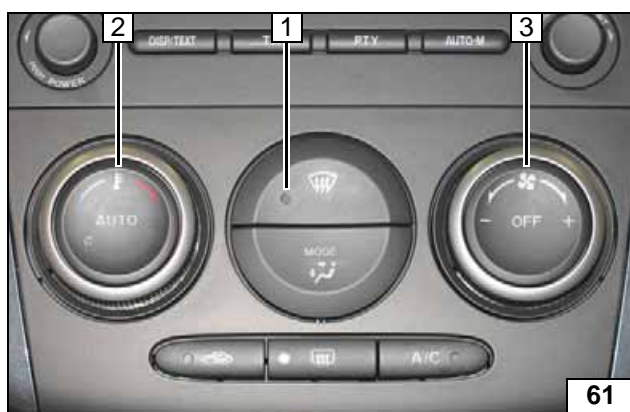

Variante 2

- 1 Luftaustritt auf Frontscheibe
- 2 Temperatur auf 29°
- 3 Gebläse auf Stufe „1“ evtl. „2“

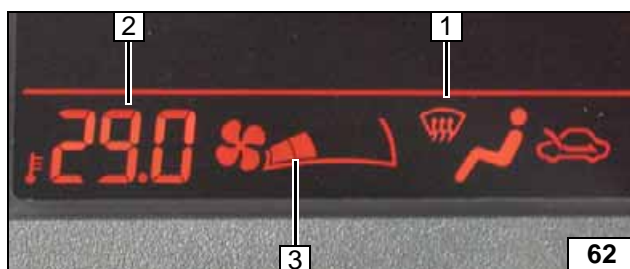

- 1 Luftaustritt auf Frontscheibe
- 2 Temperatur auf 29°
- 3 Gebläse auf Stufe „1“ evtl. „2“



Klimaauto-
matik

Display
Variante 1

Klimaauto-
matik

Display
Variante 2