

Wasser-Heizgerät



Zusatzheizung *Thermo Top E*

e1
00 0003

Zusatzheizung *Thermo Top C*

e1
00 0002

Zusatzheizung *Thermo Top P*

e1
00 0104

Einbauanleitung

Mazda CX-9

Benzin
ab Modell 2008
Linkslenker
Klimaautomatik



ACHTUNG!

Warnung vor Gefahr:

Das unsachgemäße Einbauen oder Reparieren von Webasto Heizsystemen kann Feuer verursachen oder zum Austritt von tödlichem Kohlenmonoxid führen. Dadurch können schwere oder tödliche Verletzungen hervorgerufen werden.

Für den Einbau und die Reparatur von Webasto Heiz- und Kühlsystemen bedarf es eines speziellen Firmentrainings, technischer Dokumentation, Spezialwerkzeuge und eine Spezialausrüstung.

Versuchen Sie NIEMALS, Webasto Heiz- oder Kühlsysteme einzubauen oder zu reparieren, wenn Sie das Firmentraining nicht erfolgreich abgeschlossen und dabei die notwendigen technischen Fähigkeiten erworben haben und die für einen sachgerechten Einbau und Reparatur nötigen technischen Dokumentationen, Werkzeuge und Ausrüstungen nicht zur Verfügung stehen.

Befolgen Sie IMMER alle Webasto Einbau- und Reparaturanleitungen, und beachten Sie alle Warnhinweise.

Webasto übernimmt keine Haftung für Mängel und Schäden, die auf einen Einbau durch ungeschultes Personal zurückzuführen sind.

Inhaltsverzeichnis

Gültigkeit	2	Einbauort vorbereiten	9
Heizgerät / Einbaukit	3	Heizgerät vorbereiten	9
Vorwort	3	Heizgerät einbauen	10
Allgemeine Hinweise	3	Wasser	11
Spezialwerkzeug	3	Brennluft	15
Erläuterungen zum Dokument	4	Brennstoff	16
Vorarbeiten	5	Abgas	20
Einbauort Heizgerät	5	Abschließende Arbeiten	22
Elektrik	6	Schablone Halter	23
Gebälseansteuerung Klimaautomatik	7	Schablone Tankentnehmer	24
Option Telestart	8	Bedienungshinweise für den Endkunden	25

Gültigkeit

Hersteller	Handelsbezeichnung	Typ
Mazda	CX-9	TB

Motortyp	Motorart	Leistung in kW	Hubraum in cm ³
CA	Benzin	204	3726

Fahrzeug- und Motortypen, Ausstattungsvarianten sowie Länderspezifikationen, die nicht in dieser Einbauanleitung aufgeführt sind, wurden nicht geprüft. Ein Einbau nach dieser Einbauanleitung kann aber möglich sein.

Der Einbauort Vorwähluhr ist vor dem Einbau mit dem Endkunden abzustimmen!

Heizgerät / Einbaukit

Menge	Bezeichnung	Bestell-Nr.:
1	Handelslieferumfang mit gewünschtem Bedienelement	siehe Preisliste
1	Einbaukit Mazda CX-9 Benzin	1314312A

Für die jeweilige Fahrzeugklasse empfohlenes Heizgerät:

Fahrzeug	Heizgerät
Kleinwagen	Thermo Top E
Mittelklasse, Kombi	Thermo Top C
Oberklasse, Van, Offroader	Thermo Top P

Die Auswahl des Heizgerätes richtet sich nach der Innenraumgröße des Fahrzeuges und dem Komfortanspruch des Kunden!



Vorwort

Diese Einbauanleitung gilt für die Fahrzeuge Mazda CX-9 Benzin - Gültigkeit siehe Seite 2 - ab Modelljahr 2008 und später, wenn technische Änderungen am Fahrzeug den Einbau nicht beeinflussen, unter Ausschluss jeglicher Haftungsansprüche. Je nach Version und Ausstattung des Fahrzeuges können beim Einbau Änderungen gegenüber dieser „Einbauanleitung“ notwendig werden.

In jedem Fall sind jedoch die Vorschriften der „Einbauanweisung“ und „Bedienungs- und Wartungsanweisung“ der *Thermo Top C/P/E* zu befolgen.

Die entsprechenden Regeln der Technik sowie eventuelle Angaben des Fahrzeugherstellers sind beim Einbau einzuhalten.

Allgemeine Hinweise

Der Einbau erfolgt gemäß den allgemein üblichen Regeln der Technik. Wenn nicht anders beschrieben, erfolgt die Befestigung von Schläuchen, Leitungen und Kabelbäumen mit Kabelbindern an fahrzeugeigenen Leitungen und Kabelbäumen.

Scharfe Kanten sind mit Scheuerschutz (aufgeschnittener Kraftstoffschlauch) zu versehen!

Blanke Karosseriestellen, wie z.B Bohrungen, sind mit Korrosionsschutzwachs (Tectyl 100K, Bestell-Nr. 111329) einzusprühen.

Spezialwerkzeug

- Drehmomentschlüssel für 2,0 - 10 Nm
- Abklemmzangen
- Einnietmutterzange

Erläuterungen zum Dokument

Um Ihnen einen schnellen Überblick über die einzelnen Arbeitsschritte zu geben, finden Sie eine Kennzeichnung an der Außenkante oben rechts auf der jeweiligen Seite.

Mechanik

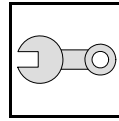

Elektrik

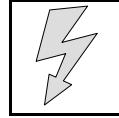

Wasser

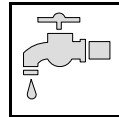

Brennstoff

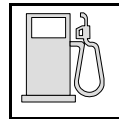

Abgas

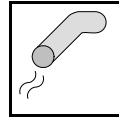

Brennluft

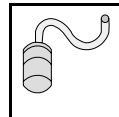

Software

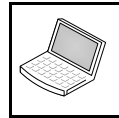

Auf Besonderheiten wird durch folgende Symbole hingewiesen:



besondere Gefahr von Verletzungen oder tödlichen Unfällen



besondere Gefahr der Beschädigung von Bauteilen



besondere Brand- und Explosionsgefahr



Verweis auf allgemeine Einbauanweisung der Webasto Komponente bzw. auf fahrzeugspezifische Unterlagen des Herstellers



Hinweis auf eine technische Besonderheit



Der Pfeil im Fahrzeugpiktogramm zeigt die Position am Fahrzeug und die Blickrichtung

Alle Massangaben in mm!

Anzugsdrehmoment von Schlauchschellen = 2,0 + 0,5 Nm!

Anzugsdrehmoment von Ejotschrauben, Ejotstehbolzen = 10 Nm!

Vorarbeiten

ACHTUNG!

- Tankdeckel öffnen, Tank belüften
- Tankdeckel wieder schließen
- Batterie abklemmen!
- Druck im Kühlsystem ablassen!
- Fabriknummer vom Typschild Original auf das Typschild Duplikat übertragen
- Die nicht zutreffende Jahreszahl auf dem Duplikatschild entfernen
- Duplikatschild (Typschild) an geeigneter Stelle sichtbar anbringen
- Batterie ausbauen
- Luftfilter komplett mit Ansaugschlauch ausbauen
- Radhausverkleidung rechts und links lösen
- Stoßfänger abbauen
- Unterfahrschutz ausbauen
- Unterbodenverkleidung links demontieren
- Fondsitzbank links ausbauen
- Serviceklappe Tankarmatur links öffnen
- Handschuhfach ausbauen
- Sicherungsbox hinter Handschuhfach lösen
- Fußraumverkleidung Fahrer- und Beifahrerseite ausbauen
- Schwellerabdeckung links demontieren
- Untere Armaturenbrettverkleidung Fahrerseite ausbauen
- Untere A-Säulenverkleidung im Fußraum der Fahrerseite ausbauen
- Obere A-Säulenverkleidung Fahrerseite ausbauen (nur bei Telestart)

Die Seite 25 "Bedienungshinweise für den Endkunden" entnehmen und der Bedienungsanleitung beifügen!

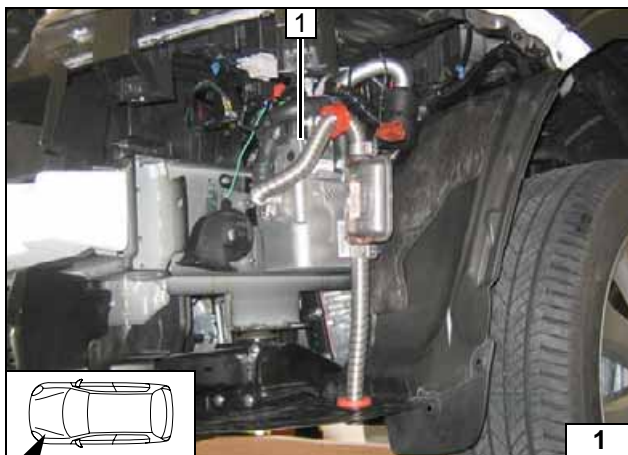

Einbauort Heizgerät

1 Heizgerät

Einbauort



Elektrik

Sicherungshalter, K3-Relais

Dübel 1 entfernen.

Sicherungshalter, K3-Relais

Sicherung F3 gegen 7,5A ersetzen!

- 1 Schraube M6x20, Karosseriescheibe, Bundmutter
- 2 Winkel
- 3 Halteplatte Sicherungshalter, Schraube M5x16, Scheibe, K3-Relais, Bundmutter
- 4 Sicherungshalter

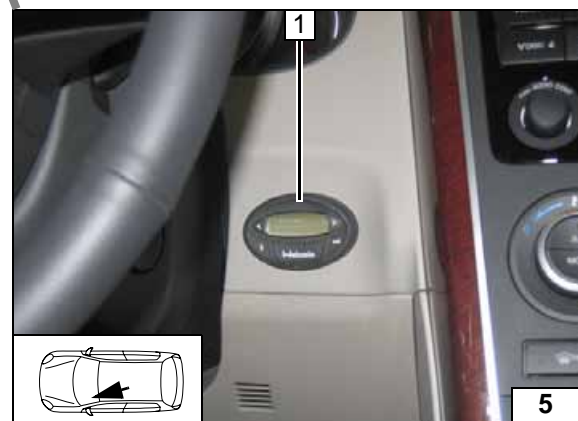
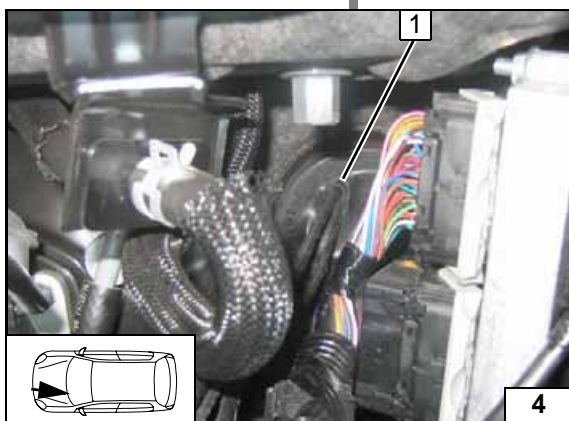
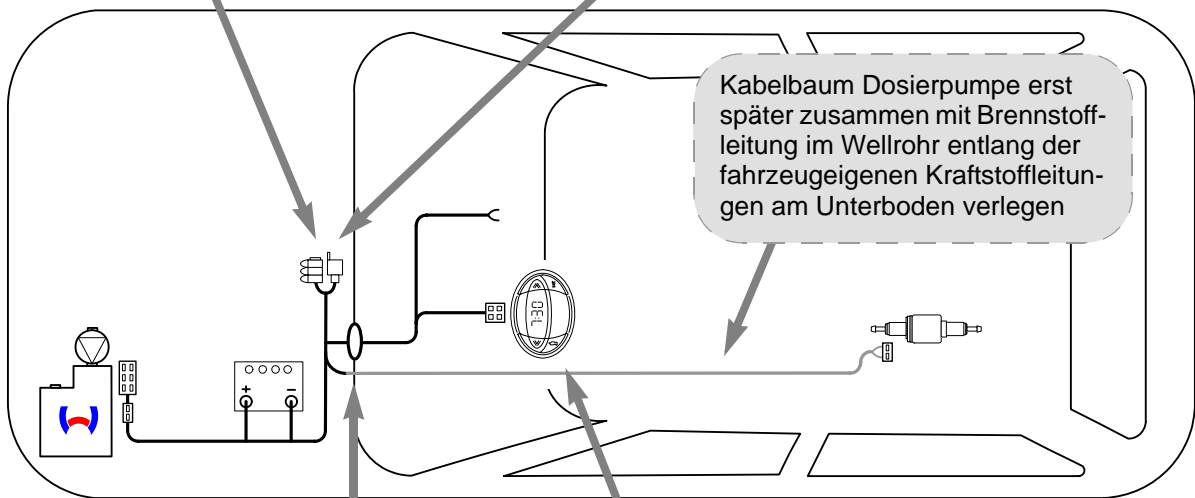
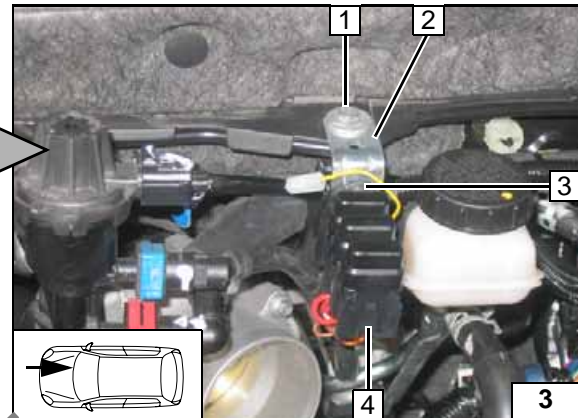
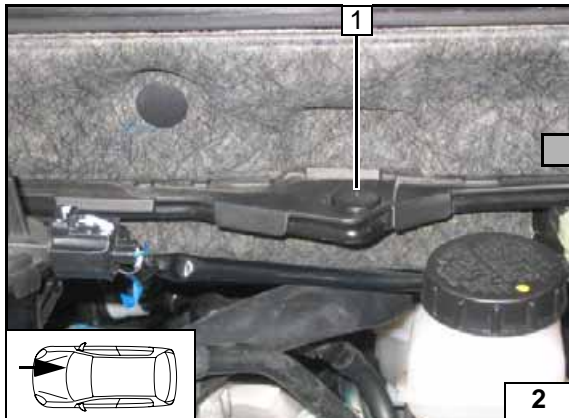

Kabelbaumdurchführung

- 1 Gummitülle

Vorwähluhr

- 1 Vorwähluhr



**Schema
Kabel-
baumverle-
gung**



Gebläseansteuerung Klimaautomatik

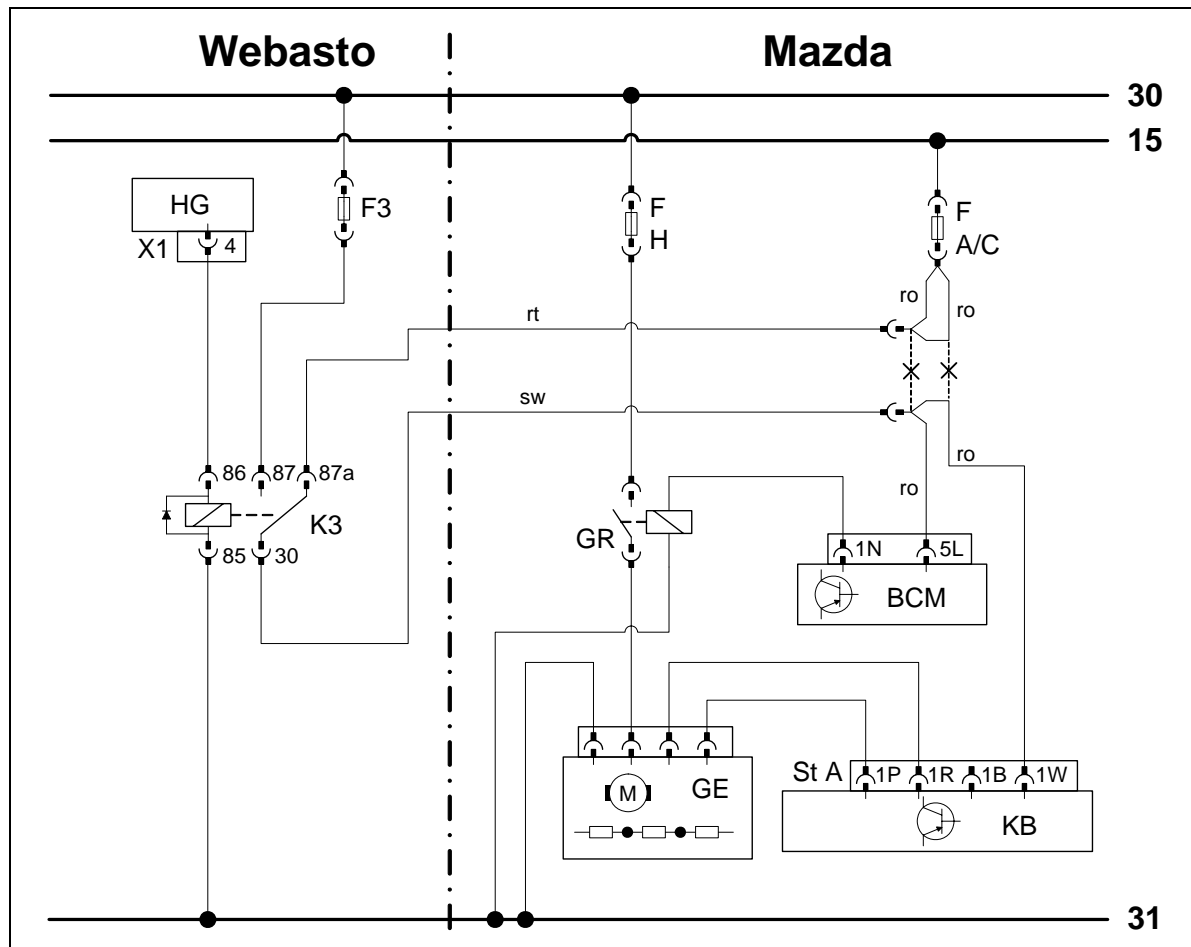

Schaltplan

Bauteile Webasto		Bauteile Fahrzeug		Farben und Symbole	
HG	Heizgerät TT-C/E	BCM	Bordcomputer	rt	rot
X1	6-poliger Stecker HG	GR	Gebläserelais	sw	schwarz
F3	Sicherung 25A gegen 7,5A ersetzen!	GE	Gebläseeinheit	ro	rosa
K3	Gebläserelais	KB	Klimabedienteil		
		F H	Sicherung 50A		
		F A/C	Sicherung 7,5A		
				X	Trennstelle
				Kabelfarben können variieren!	

Legende

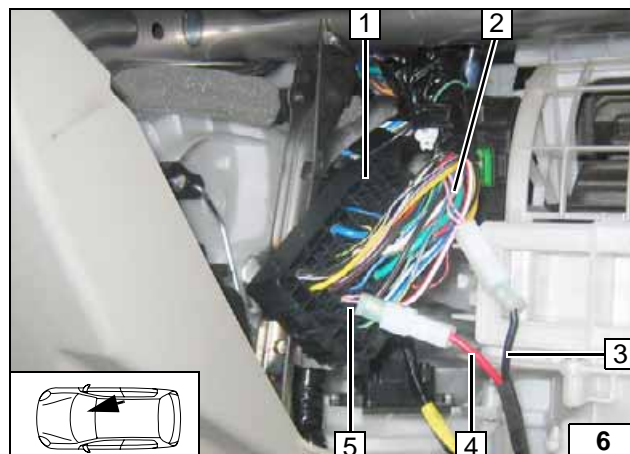

Anschluss an Sicherungsbox F02 1.
Verbindungen gemäß Schaltplan herstellen.



- 2 Ltg. ro [2x] Klimabedienteil und BCM
- 3 Ltg. sw K3/30
- 4 Ltg. rt K3/87a
- 5 Ltg. ro [2x] Sicherung F A/C

Anschluss Zentral-elektrik

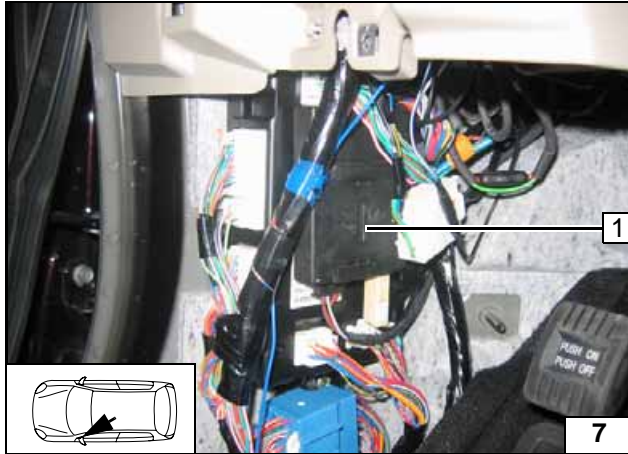

Option Telestart

Empfänger 1 mit Klebeband befestigen!



Empfänger montieren

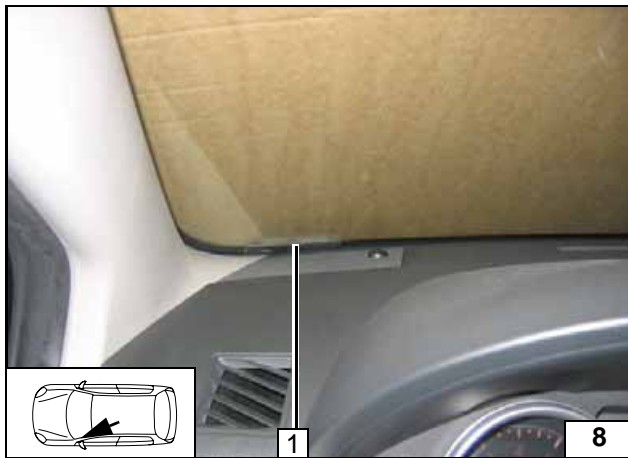

1 Antenne

Antenne montieren

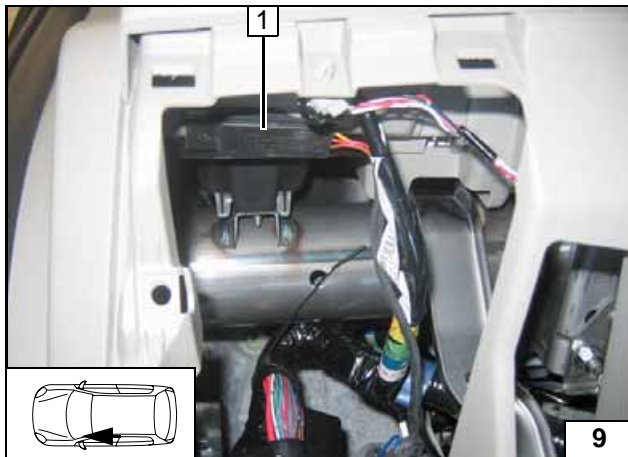

Temperatursensor nur bei HTM100

Temperatursensor 1 mit Klebeband befestigen



Temperatursensor montieren

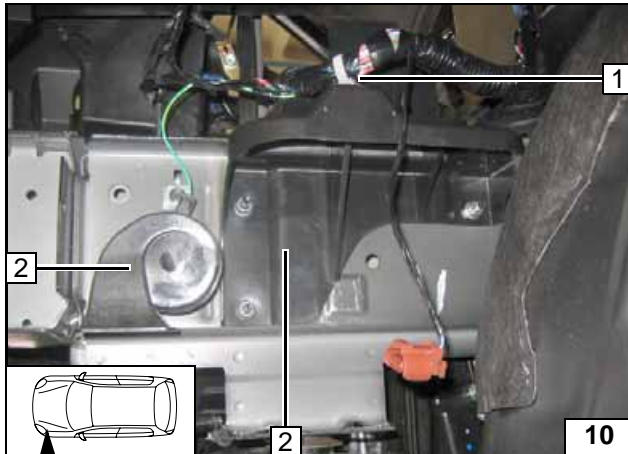
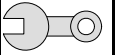

Einbauort vorbereiten

Fzg.eigenen Kabelbaum 1 ausclipsen. Kunststoffhalter 2 ausbauen und entsorgen. Hupe 2 ausbauen!



Fzg.eigene Teile demontieren

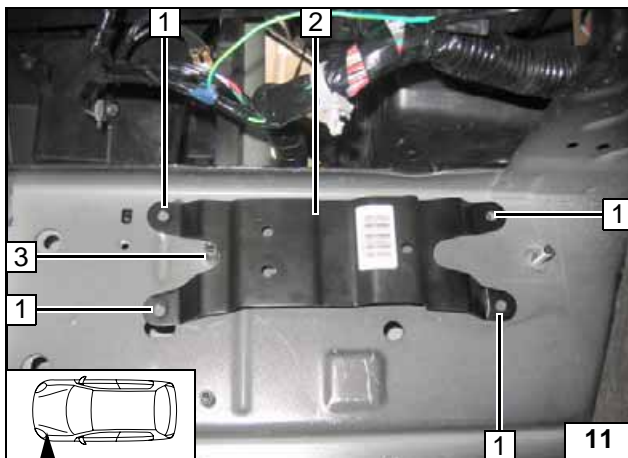

Halter 2 gemäß Schablone biegen und an fzg.eigenen Stehbolzen 3 anhalten!

1 Lochbild übertragen [4x]



Lochbild übertragen

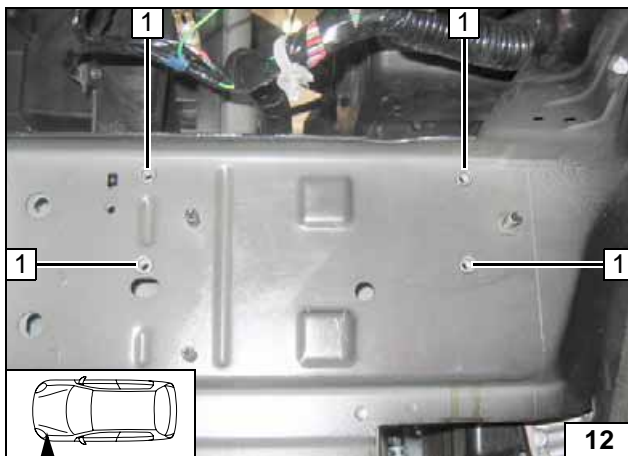

1 Bohrung Ø 9,1; Einnietmutter [je 4x]

Einnietmutter einziehen

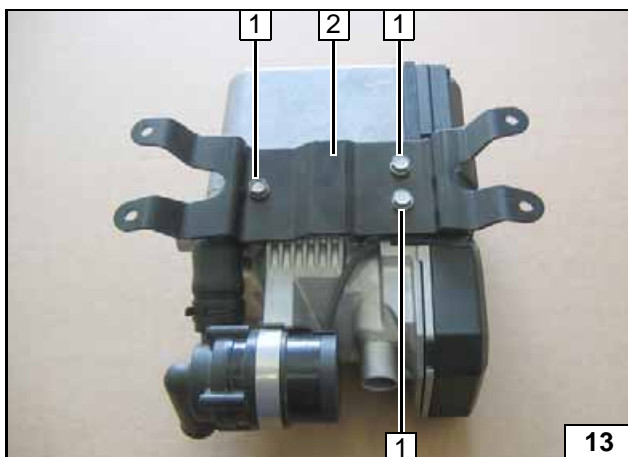

Heizgerät vorbereiten

1 Ejschraube [3x]
2 Halter

Halter am Heizgerät vormontieren

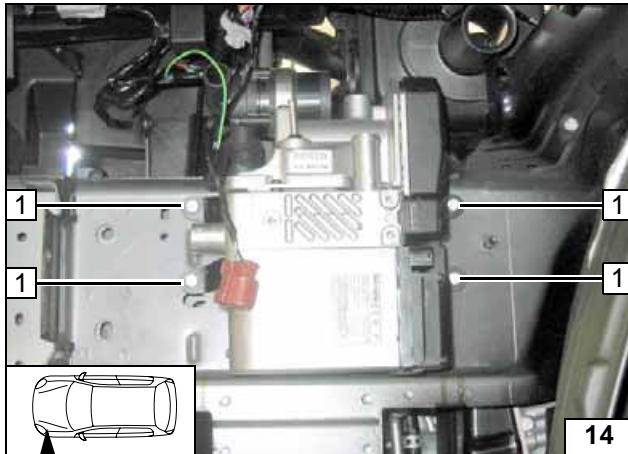
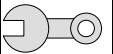

Heizgerät einbauen

1 Schraube M6x20, Federring [je 4x]

Heizgerät montieren

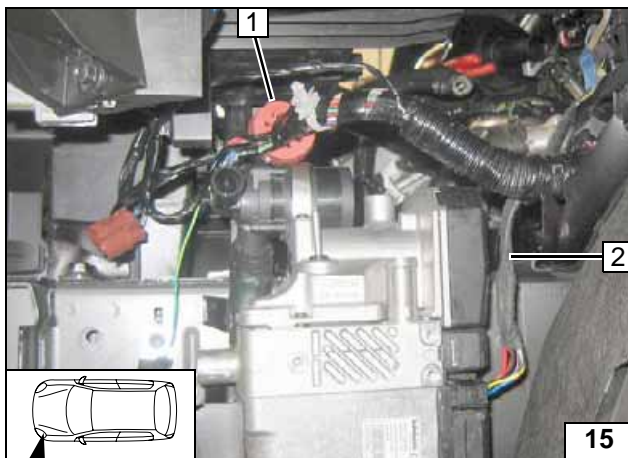

Profilgummi rt (mit Nut) 1 aufschneiden, auf fzg.eigenen Kabelbaum aufstecken und mit Kabelbinder in der Nut befestigen. Kabelbaum 2 am Heizgerät aufstecken!



Heizgerät montieren

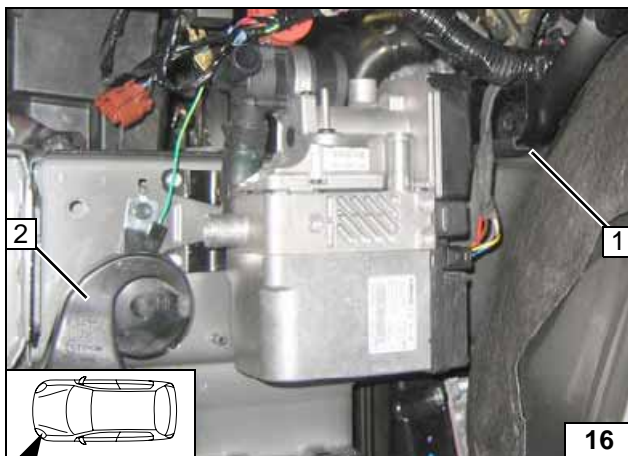

1 Kantenschutz 50
2 Hupe wieder montieren

Hupe montieren



Wasser

ACHTUNG!

Auslaufendes Kühlmittel ist mit geeignetem Behälter aufzufangen! Wasserschläuche knickfrei verlegen! Wenn nicht anders beschrieben, erfolgt die Befestigung mit Kabelbindern! Schellen so positionieren, dass kein anderer Schlauch beschädigt werden kann! Bei der Montage der Wasserschläuche ist das Heizgerät mit Kühlmittel zu befüllen!

Die Einbindung erfolgt „Inline“ gemäß nachfolgendem Schema:

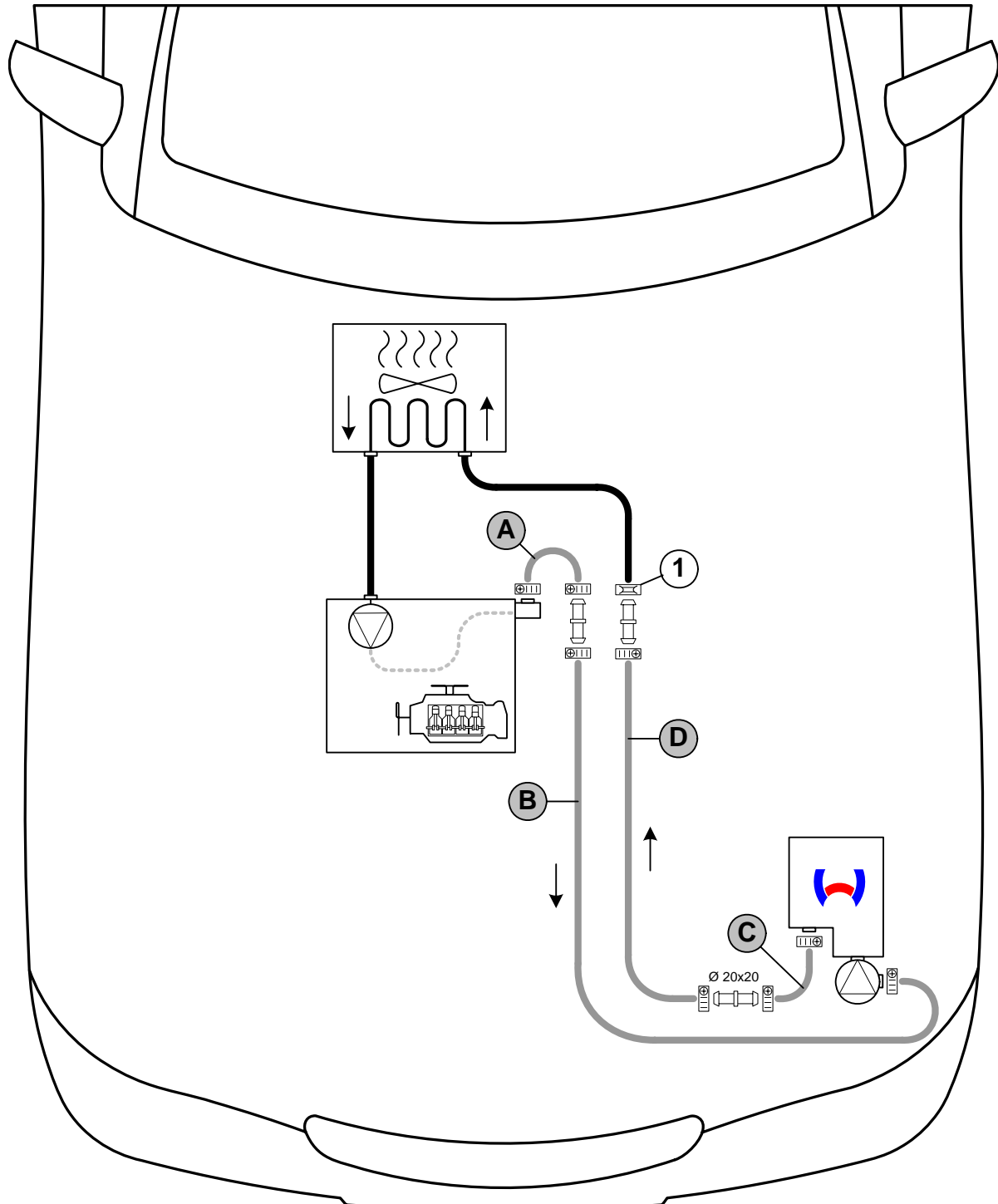

Schema Wasserverlegung

Alle nicht bezeichneten Verbindungsrohre = Ø 18x20! Alle Schlauchschellen = Ø 20-27!
 1 = Fahrzeugeigene Federbandschelle !



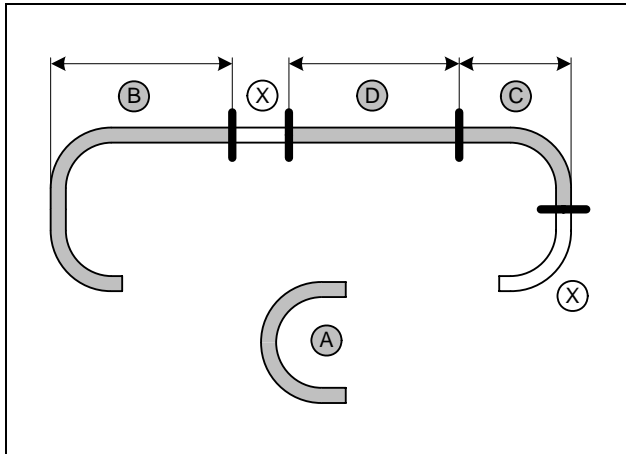

Schlauch **A** = 180°-Bogen 18x18
Abschnitt **X** entsorgen

b = 870
c = 140
d = 820



Wasser-
schläuche
ablängen

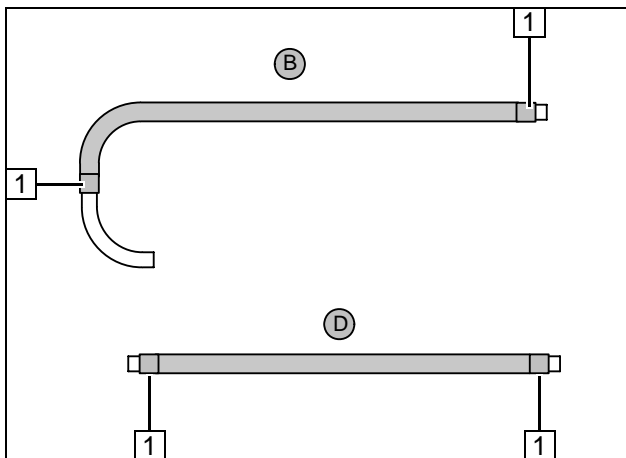

Je einen Flechtschutzschlauch auf Schlauch **B** und **D** aufschieben.
Schrumpfschlauch zuschneiden.

1 Schrumpfschlauch, Länge 25 [4x]



Wasser-
schläuche
vorberei-
ten

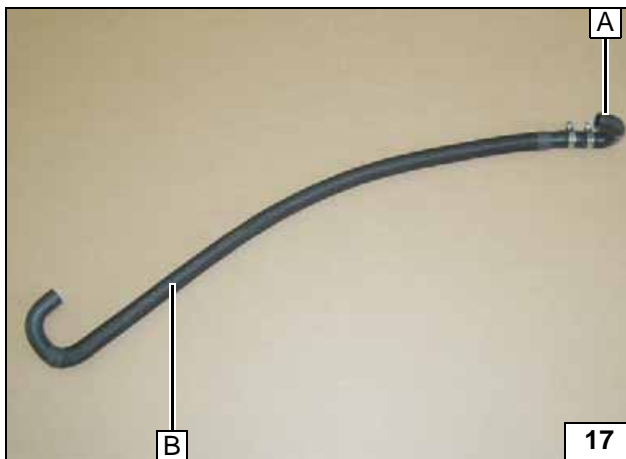

Schlauch **A**
und **B** vor-
montieren

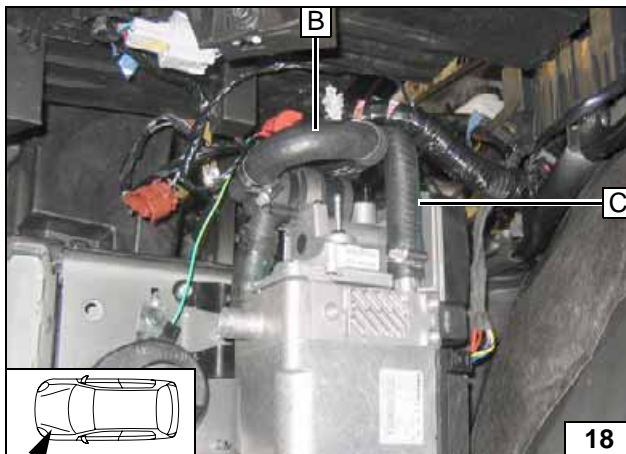

Anschluss
Heizgerät

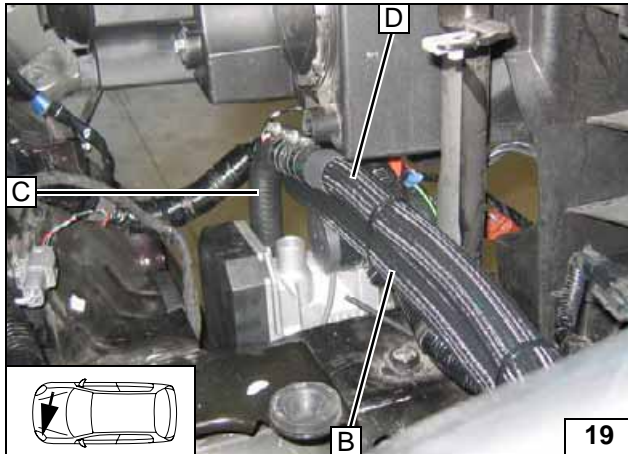

Verlegung Motorraum

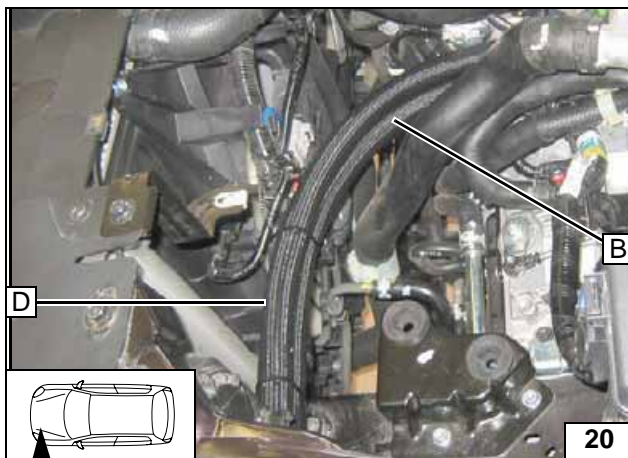

Verlegung Motorraum



Schlauch Motorausgang / Wärmetauscher-
eingang 1 am Stutzen Motorausgang abzie-
hen. Fzg.eigene Federbandschelle 2 wird
wieder verwendet!
Schlauch Motoreingang / Wärmetauscher-
ausgang zu Demonstrationszwecken aus-
gebaut!



Trennstelle

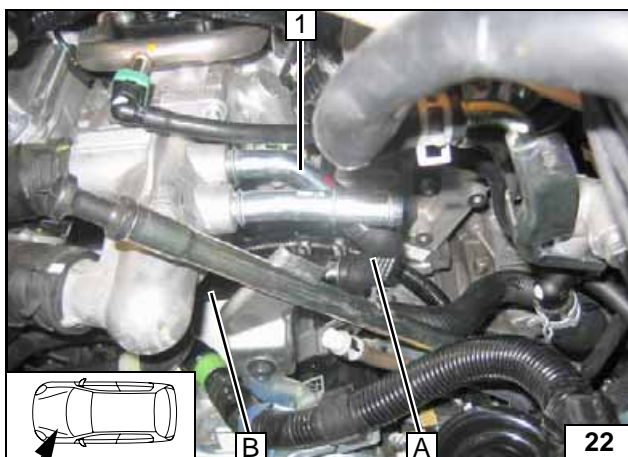

1 Stutzen Motorausgang

Anschluss
Motoraus-
gang

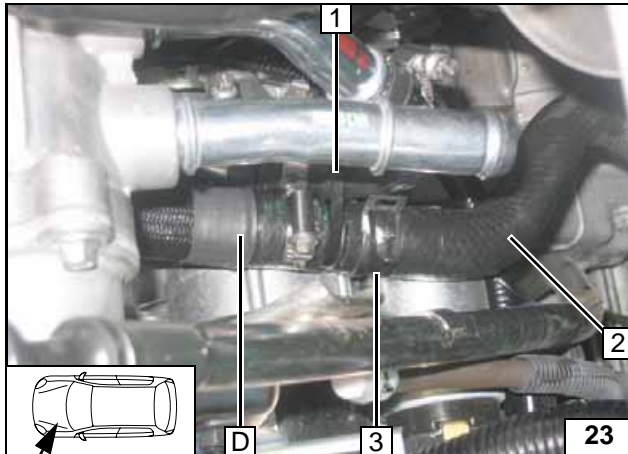

Auf ausreichenden Abstand zu benachbarten Bauteilen achten!

- 1 Kabelbinder
- 2 Schlauch Wärmetauschereingang
- 3 fzg.eigene Federbandschelle



**Anschluss
Wärmetau-
scherein-
gang**

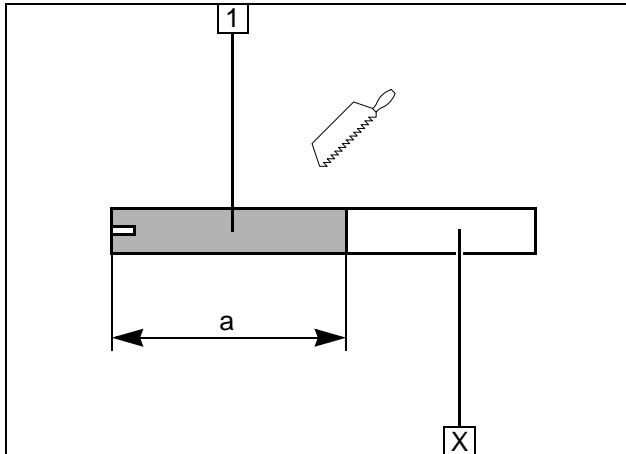
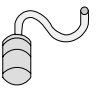

Brennluft

- 1 Brennluftleitung
a = 250

Abschnitt X entsorgen

**Brennluft-
leitung ab-
längen**

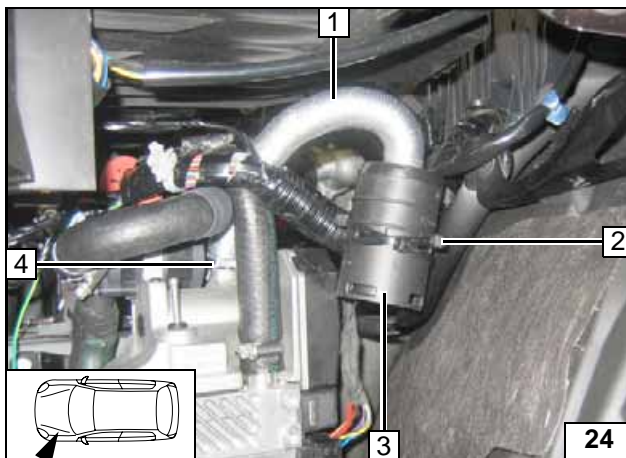

Schalldämpfer 3 mit Kabelbinder [4x] 2 an fzg.eigenen Kabelbaum befestigen!

- 1 Brennluftleitung
- 4 Schelle Ø 27



**Schall-
dämpfer
montieren**



Brennstoff

VORSICHT!

Tankdeckelverschluß des Fahrzeugs öffnen, Tank belüften und Tankverschluß wieder schließen!

Auslaufenden Kraftstoff mit geeignetem Behälter auffangen!

Brennstoffleitung und Kabelbaum Dosierpumpe so verlegen, dass sie gegen Steinschlag geschützt sind! Wenn nicht anders beschrieben, erfolgt die Befestigung mit Kabelbindern!

An scharfen Kanten Brennstoffleitung und Kabelbaum mit Scheuerschutz versehen!

ACHTUNG!

Verlegung Brennstoffleitung und Kabelbaum zur Dosierpumpe erfolgt gemäß Schema Kabelbaumverlegung.



Anschluss Heizgerät

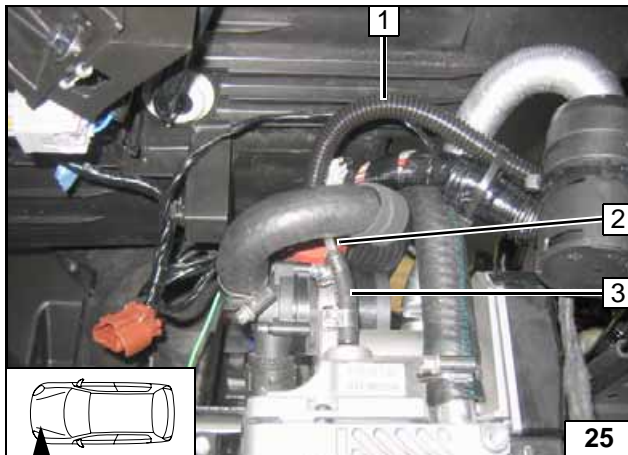

Brennstoffleitung 2 im Wellrohr 1 verlegen!

3 Schlauchstück, Schelle Ø 10 [2x]

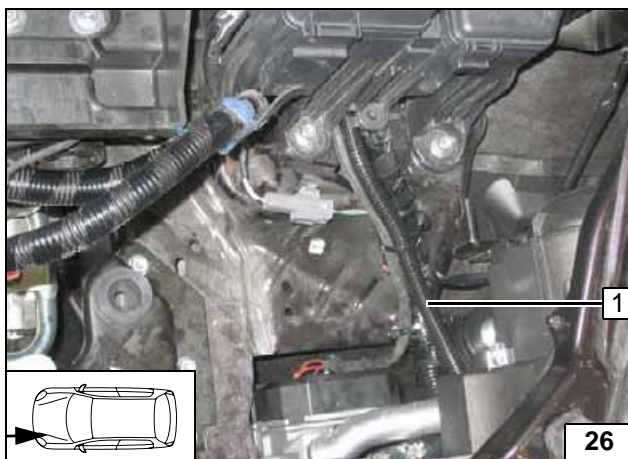

1 Brennstoffleitung im Wellrohr

Leitungen verlegen

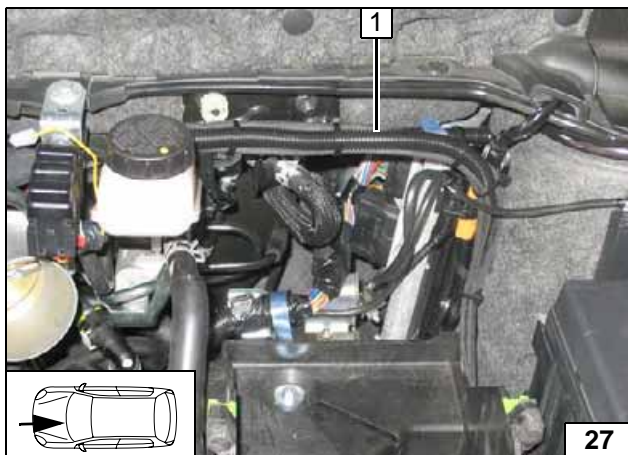

Kabelbaum Dosierpumpe und Brennstoffleitung im zweiten Wellrohr an der Spritzwand zum Unterboden verlegen!

1 Wellrohr



Leitungen verlegen

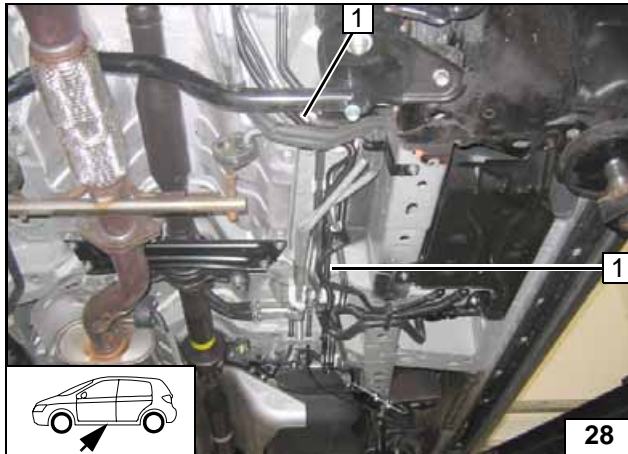
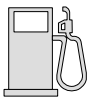

Kabelbaum Dosierpumpe und Brennstoffleitung im dritten Wellrohr 1 zum Einbauort Dosierpumpe verlegen!



Leitungen verlegen

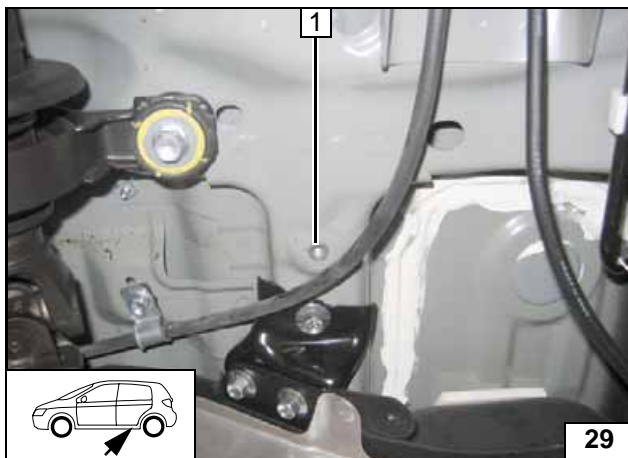

1 Vorhandene Bohrung, Einnietmutter einziehen

Einnietmutter einziehen

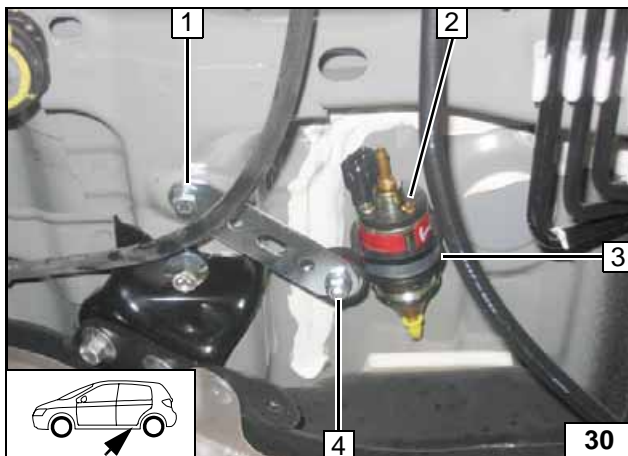

1 Schraube M6x20, Federring, Lochband
2 Dosierpumpe
3 Gummierte Rohrschelle
4 Schwingmetallpuffer, Bundmutter [2x]



Dosierpumpe montieren

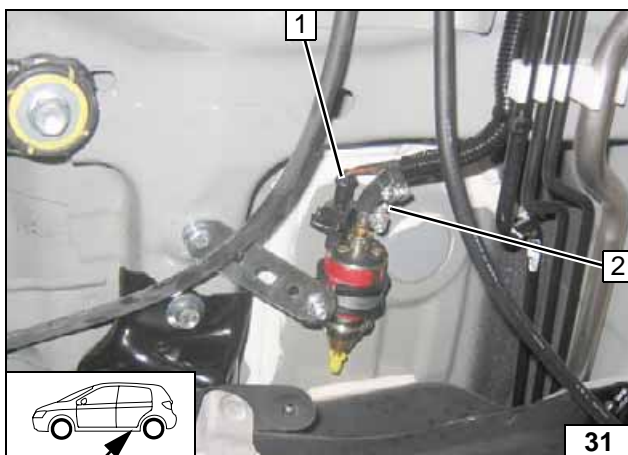

Wellrohr an der Dosierpumpe ablängen!

1 Kabelbaum Dosierpumpe, Stecker montiert
2 Brennstoffleitung, Schlauchstück, Schelle Ø 10 [2x]



Anschluss Dosierpumpe

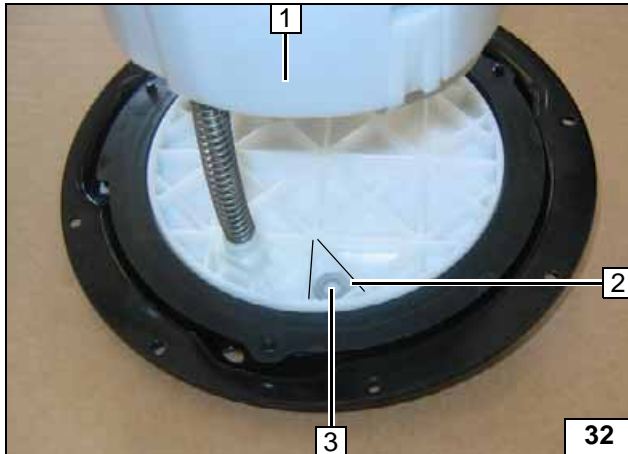
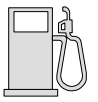

Tankarmatur 1 gemäß Herstellerangaben ausbauen.

- 2 Unterlegscheibe Ø 6
- 3 Lochbild übertragen, Bohrung Ø 6



Brennstoffentnahme

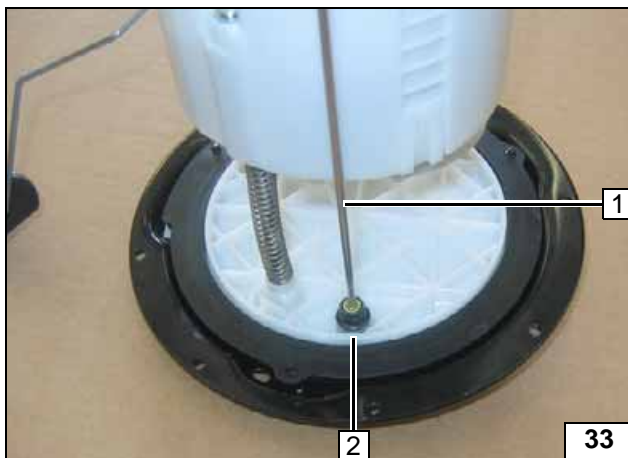

Tankentnehmer 1 gemäß Schablone formen, ablängen und einsetzen! Fünf Unterlegscheiben Ø 6 2 zwischen Tankarmatur und Bundmutter einfügen (Höhenausgleich)!



Tankentnehmer einsetzen

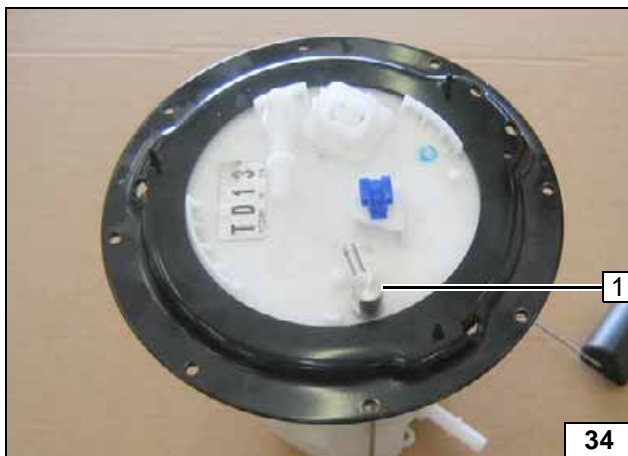

- 1 Tankentnehmer



Tankentnehmer einsetzen

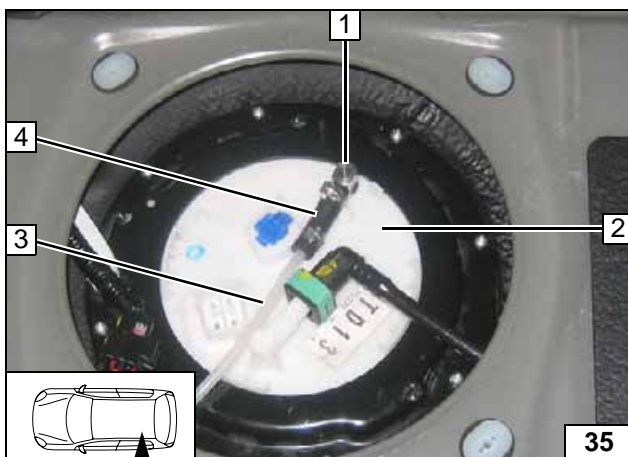

Tankarmatur 2 gemäß Herstellerangaben einbauen!

- 1 Tankentnehmer
- 3 Brennstoffleitung
- 4 Schlauchstück, Schelle Ø 10 [2x]



Brennstoffleitung anschließen

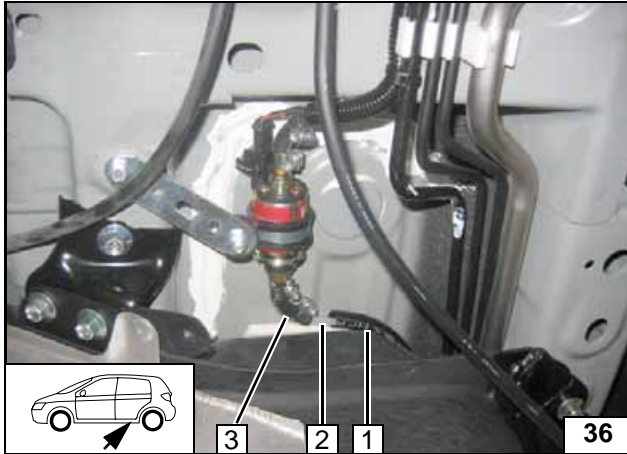

Restende Wellrohr **1** auf Brennstoffleitung **2** aufschieben.
Lage der Bauteile kontrollieren, wenn nötig korrigieren. Auf Freigängigkeit achten!

3 Schlauchstück, Schelle Ø 10 [2x]



**Anschluss
Dosier-
pumpe**

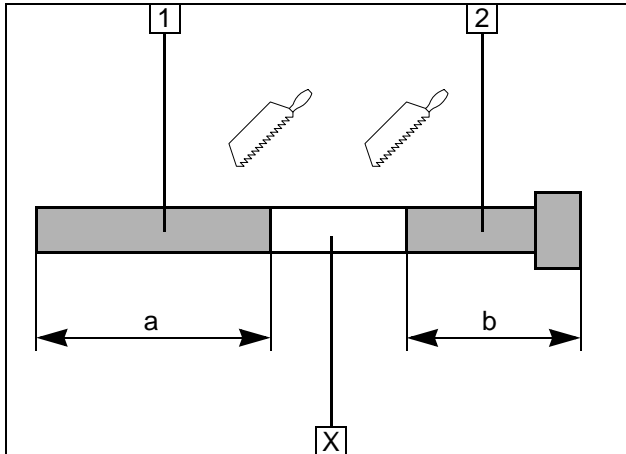
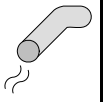

Abgas

- 1 Abgasleitung
a = 320
- 2 Abgasendstück
b = 250

Abschnitt X entsorgen

Abgasleitung vorbereiten



- 1 Schalldämpfer
- 2 Schraube M6x20, Bundmutter
- 3 Winkel

Schalldämpfer vormontieren

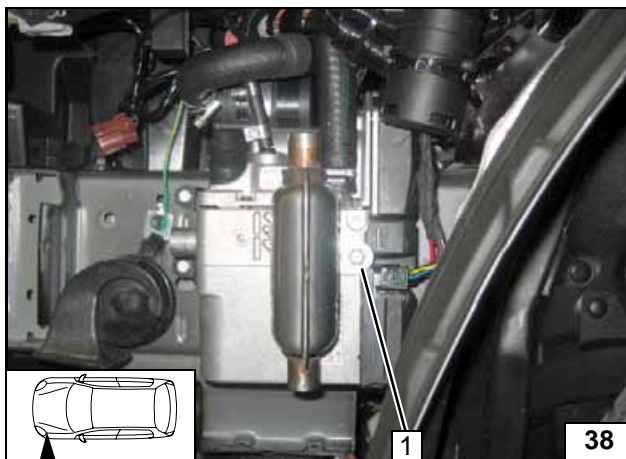

- 1 Eijotschraube, Karosseriescheibe

Schalldämpfer montieren

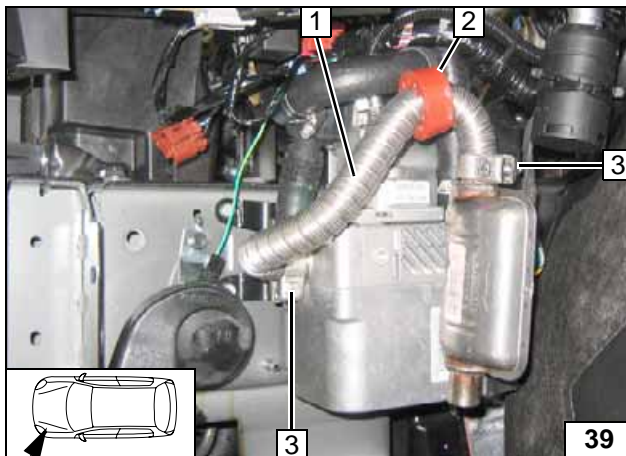

- 1 Abgasleitung
- 2 Profilgummi rt
- 3 Schlauchklemme [2x]

Abgasleitung montieren

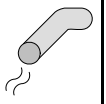

- 1 Unterfahrerschutz
- 2 Bohrung Ø 42

**Unterfahr-
schutz
ausschnei-
den**

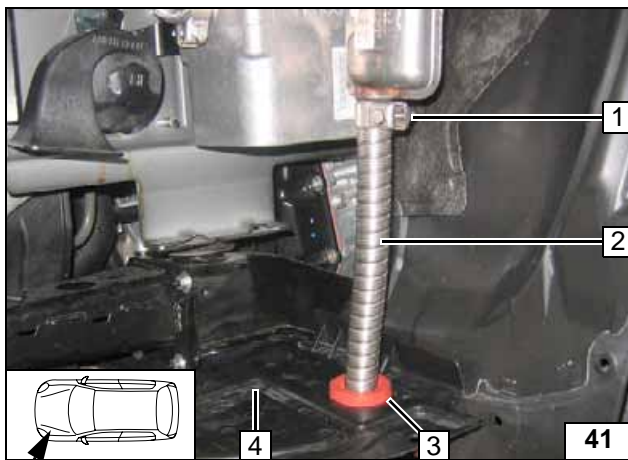

- 1 Schlauchklemme
- 2 Abgasendstück
- 3 Profilgummi rt mit Nut
- 4 Unterfahrerschutz

**Abgas-
endstück
montieren**

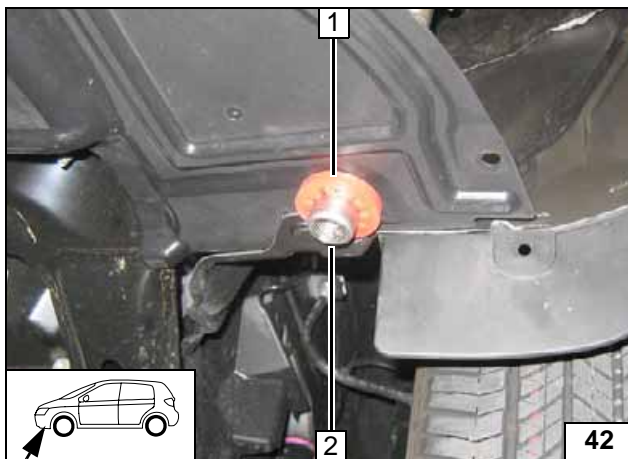

Auf ausreichenden Abstand zu benachbarten Bauteilen achten!

- 1 Profilgummi rt mit Nut
- 2 Abgasendstück



**Profilgum-
mi positio-
nieren**

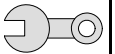

Abschließende Arbeiten

ACHTUNG!

Demontierte Teile in umgekehrter Reihenfolge montieren.

Alle Schlauchleitungen, Schellen, sowie alle elektrischen Anschlüsse auf festen Sitz prüfen.

Alle losen Leitungen mit Kabelbinder sichern.

Nur vom Fahrzeughersteller freigegebenes Kühlmittel verwenden!

Heizgerätekompontenten mit Korrosionsschutzwachs (Tectyl 100K, Bestell- Nr. 111329) einsprühen.

- Batterie anschließen
- Kühlmittelkreislauf nach Angaben des Fahrzeug-Herstellers befüllen und entlüften
- Vorwahluhr einstellen
- Einstellungen Klimabedienteil gemäß „Bedienungshinweise für den Endkunden“ vornehmen
- Funktion der Standheizung prüfen, siehe Betriebsanweisung / Einbauanweisung
- Aufklebeschild „Standheizung vor dem Tanken abschalten“ an der B-Säule links anbringen



Webasto AG
Postfach 80 - 82132 Stockdorf
Hotline 01805 / 932278 - Hotfax 0395 / 5592-353
<http://www.webasto.de>

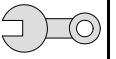

Schablone Halter

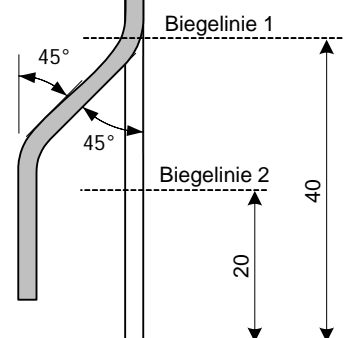
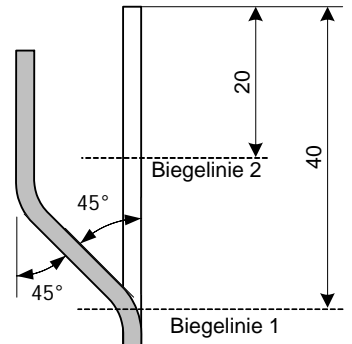
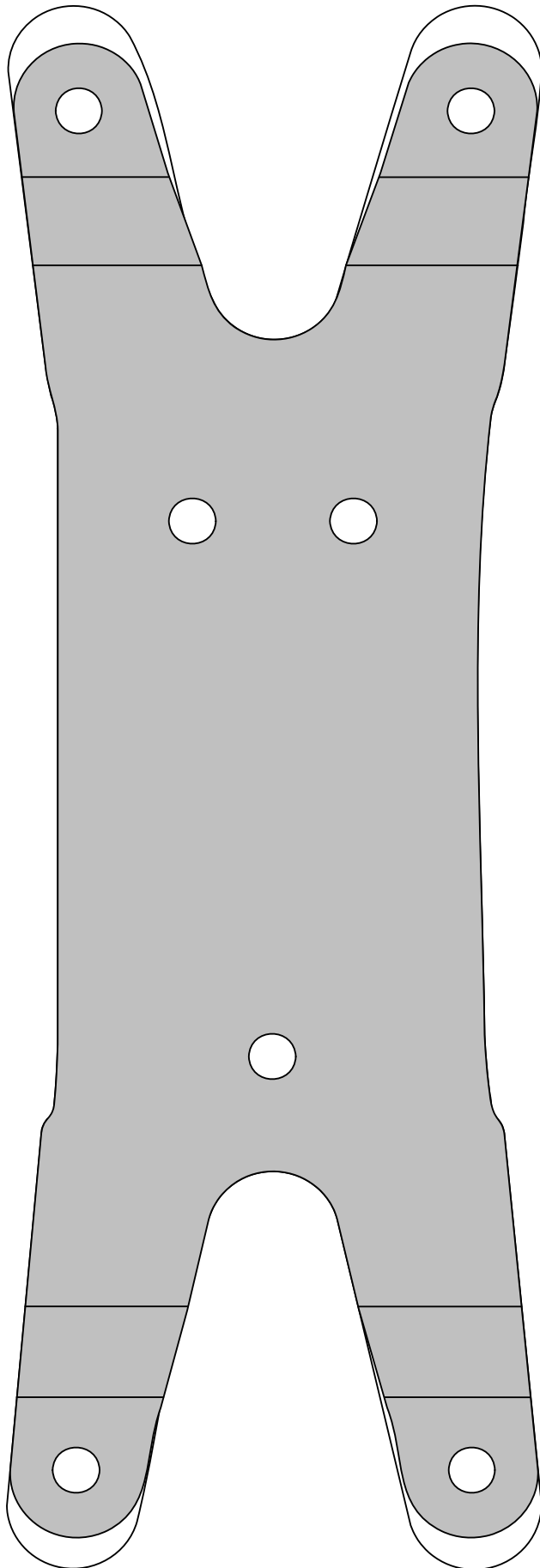

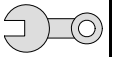

Schablone Tankentnehmer

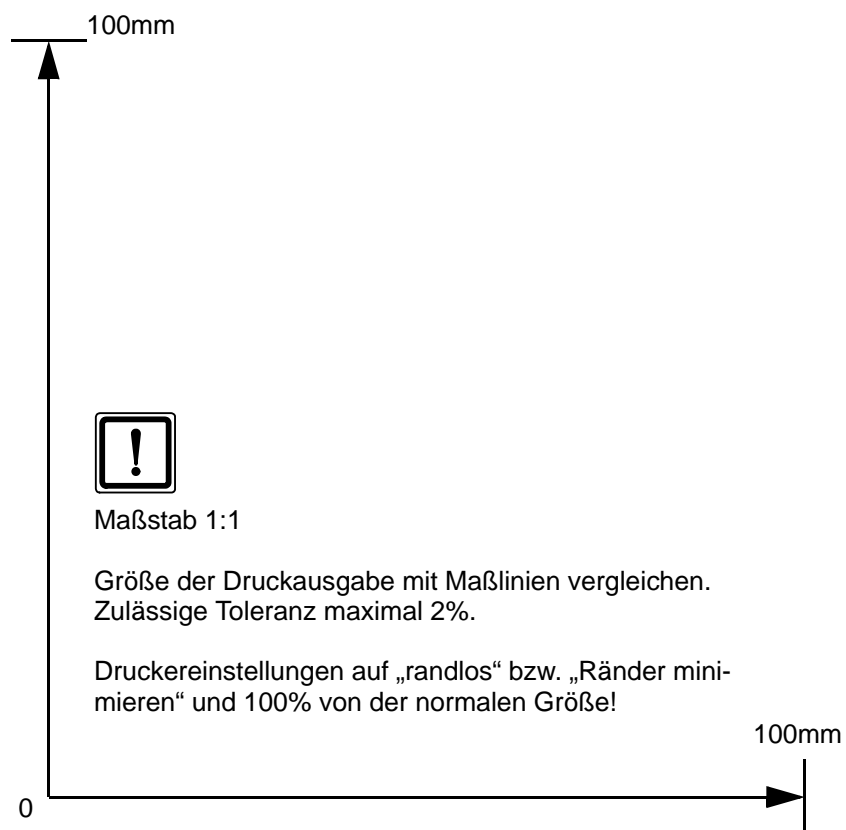

Bedienungshinweise für den Endkunden

Bitte Seite entnehmen und der Fahrzeug- Bedienungsanleitung beifügen!

Hinweis:

Wir empfehlen die Heizzeit auf die Fahrzeit abzustimmen.

Heizzeit = Fahrzeit

Beispiel:

Bei einer Fahrzeit von ca. 20min (einfache Strecke) empfehlen wir eine Einschaltdauer von 20min nicht zu überschreiten.

Bei Fahrzeugen mit Inneraumüberwachung ist diese während des Heizbetriebes zu deaktivieren!

Vor Abstellen des Fahrzeugs sind folgende Einstellungen vorzunehmen:



Einstellungen:



- 1 Luftaustritt auf Frontscheibe
- 2 Gebläse auf Stufe „1“ evtl. „2“
- 3 Temperatur auf „32° C“ beidseitig

Klimaauto-
matik

Klimaauto-
matik