

Einbauanweisung

Mercedes Benz E-Klasse Coupe c207

Benzin und Diesel

ab Modell 2009

Linkslenker

Nicht bei E 63 AMG

AMG Optikpaket nicht geprüft

Blue Efficiency



ACHTUNG!

Warnung vor Gefahr:

Das unsachgemäße Einbauen oder Reparieren von Webasto Heizsystemen kann Feuer verursachen oder zum Austritt von tödlichem Kohlenmonoxid führen. Dadurch können schwere oder tödliche Verletzungen hervorgerufen werden.



Für den Einbau und die Reparatur von Webasto Heiz- und Kühlsystemen bedarf es eines speziellen Firmentrainings, technischer Dokumentation, Spezialwerkzeuge und eine Spezialausrüstung.

Es dürfen nur Originalteile von Webasto verwendet werden. Siehe dazu auch Zubehörkatalog Luft- und Wasserheizgeräte von Webasto.

Versuchen Sie NIEMALS, Webasto Heiz- oder Kühlsysteme einzubauen oder zu reparieren, wenn Sie das Firmentraining nicht erfolgreich abgeschlossen und dabei die notwendigen technischen Fähigkeiten erworben haben und die für einen sachgerechten Einbau und Reparatur nötigen technischen Dokumentationen, Werkzeuge und Ausrüstungen nicht zur Verfügung stehen.

Befolgen Sie **IMMER** alle Webasto Einbau- und Reparaturanleitungen, und beachten Sie alle Warnhinweise.

Webasto übernimmt keine Haftung für Mängel und Schäden, die auf einen Einbau durch ungeschultes Personal zurückzuführen sind.

Inhaltsverzeichnis

Gültigkeit	2	Einbauort vorbereiten	14
Heizgerät / Einbaukit	3	Heizgerät montieren	16
Vorwort	3	Kühlmittelkreislauf	
Allgemeine Hinweise	3	mit vorhandener elektr. Umwälzpumpe	17
Spezialwerkzeug	3	Kühlmittelkreislauf	
Erläuterungen zum Dokument	4	ohne vorhandener elektr. Umwälzpumpe	23
Vorarbeiten	5	Abgas	29
Einbauort Heizgerät	5	Brennstoff	31
Elektrik vorbereiten	6	Brennluft	38
Elektrik	7	Abschließende Arbeiten	39
Gebälseansteuerung	8		
Bedienelemente	10		
Montage Taster	12		
Telestart	13		

Gültigkeit

Hersteller	Handelsbezeichnung	Typ	EG-BE-Nr. / ABE
Daimler AG	E-Klasse	C207	e1 * 2001 / 116 * 0502 * ...

Motortyp	Motorart	Leistung in kW	Hubraum in cm ³
E 350 CGI (Blue Efficiency)	Benzin / V6	215	3498
E 350 CDI 4Matic	Diesel / V6	170	2987

Heizgerät / Einbaukit

Menge	Bezeichnung	Bestell-Nr.:
1	LU TT-V Mercedes Benz E-Klasse BR 212 / 207 Benzin mit Telestart T91	1315111B

oder

Menge	Bezeichnung	Bestell-Nr.:
1	LU TT-V Mercedes Benz E-Klasse BR 212 / 207 Diesel mit Telestart T91	1315069B

Optionales Bedienelement wahlweise:

Menge	Bezeichnung	Bestell-Nr.:
1	Vorwähluhr 1533 nur in Verbindung mit Y-Adapter	9005753C
		9001505A
1	Thermo- Call Comfort / Connect / Locate	siehe Preisliste

Der Einbauort Vorwähluhr / Taster ist vor dem Einbau mit dem Endkunden abzustimmen!

Vorwort

Diese Einbauanweisung gilt für die Fahrzeuge Mercedes Benz E-Klasse C207 Benzin und Diesel ab Modelljahr 2009 und später - Gültigkeit siehe Seite 2 - , wenn technische Änderungen am Fahrzeug den Einbau nicht beeinflussen, unter Ausschluss jeglicher Haftungsansprüche. Fahrzeug- und Motortypen, Ausstattungsvarianten sowie Länderspezifikationen, die in dieser Einbauanweisung aufgeführt sind, wurden geprüft. Der Einbau muss gemäß dieser „Einbauanweisung“ erfolgen - Änderungen sind nicht zulässig.

Die entsprechenden Regeln der Technik sowie eventuelle Angaben des Fahrzeugherstellers sind beim Einbau einzuhalten.

In jedem Fall sind jedoch die Vorschriften dieser „Einbauanweisung“ und der „Bedienungsanweisung“ *Thermo Top V* zu befolgen.

Eine Standlüftungsfunktion ist nicht möglich!

Allgemeine Hinweise

Der Einbau erfolgt gemäß den allgemein üblichen Regeln der Technik. Wenn nicht anders beschrieben, erfolgt die Befestigung von Schläuchen, Leitungen und Kabelbäumen mit Kabelbindern an fahrzeugeigenen Leitungen und Kabelbäumen.

Scharfe Kanten sind mit Scheuerschutz (aufgeschnittener Kraftstoffschlauch) zu versehen!

Blanke Karosseriestellen, wie z.B Bohrungen, sind mit Korrosionsschutzwachs (Tectyl 100K, Bestell-Nr. 111329) einzusprühen.

Spezialwerkzeug

- Drehmomentschlüssel für 2,0 - 10 Nm
- Abklemmzangen
- Stufenbohrer

Erläuterungen zum Dokument

Um Ihnen einen schnellen Überblick über die einzelnen Arbeitsschritte zu geben, finden Sie eine Kennzeichnung an der Außenkante oben rechts auf der jeweiligen Seite.

Mechanik

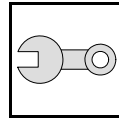

Elektrik

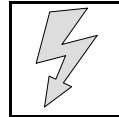

Wasser

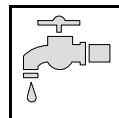

Brennstoff

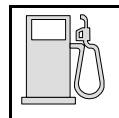

Abgas

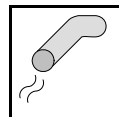

Brennluft

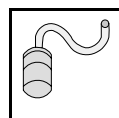

Software

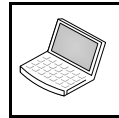

Auf Besonderheiten wird durch folgende Symbole hingewiesen:



besondere Gefahr von Verletzungen oder tödlichen Unfällen



besondere Gefahr der Beschädigung von Bauteilen



besondere Brand- und Explosionsgefahr



Verweis auf diese, die allgemeine Einbauanweisung der Webasto- Bedienelemente und auf fahrzeugspezifische Unterlagen des Herstellers



Hinweis auf eine technische Besonderheit

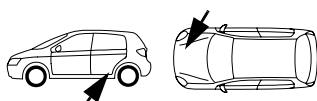

Der Pfeil im Fahrzeugpiktogramm zeigt die Position am Fahrzeug und die Blickrichtung

**Alle Massangaben in mm! Brennstoffverbindungen stoßfrei montieren!
Anzugsdrehmoment Heizgeräteschrauben 5x13 = 8Nm!
Anzugsdrehmoment Schraube Halteplatte Wasserstutzen 5x15 = 8Nm!**

Vorarbeiten

ACHTUNG!

- Tankdeckel öffnen, Tank belüften
- Tankdeckel wieder schließen
- Batterie abklemmen!
- Druck im Kühlsystem ablassen!
- Fabriknummer vom Typschild Original auf das Typschild Duplikat übertragen
- Die nicht zutreffende Jahreszahl auf dem Duplikatschild entfernen
- Duplikatschild (Typschild) an geeigneter Stelle sichtbar anbringen
- Verkleidung Luftansaugung Innenraumgebläse abbauen
- Scheibenwischer abbauen
- Wasserkastenabdeckung abbauen
- Domstrebe links abbauen
- Scheibenwischermotor kpl. ausbauen
- Abdeckung Luftansaugung für Innenraumlüfter im Motorraum rechts abbauen
- Batterie komplett mit Träger ausbauen
- Batteriesteuergerät lösen
- Motordesignabdeckung abbauen
- Ansaugrohr abbauen (rechts)
- Untere Motorabdeckung abbauen
- Untere Fahrzeugverkleidung abbauen (rechts)
- Rechtes Vorderrad abbauen
- Radhausverkleidung abbauen (rechts)
- Sitzfläche Fondssitzbank ausbauen
- Tankarmatur gemäß Herstellerangaben ausbauen (rechts)
- Abdeckung unterhalb Handschuhfach ausbauen
- Einstiegsleistenverkleidung vorne rechts abbauen
- Untere A-Säulenverkleidung vorne rechts abbauen
- Vordere Abdeckung im Fussraum Beifahrerseite zurückschlagen, Abdeckplatte lösen (Kunststoffmuttern) und nach hinten umlegen
- Vorderes Klimabedienteil ausbauen
- Abdeckung Schalthebel oder Ablagefach bei 7-Gangautomatik ausbauen
- Aschenbecher bzw. Ablagefach mit Steckdose unterhalb Klimabedienteil ausbauen
- Motorkühlflüssigkeit nach Herstellerangabe ablassen



Einbauort Heizgerät

1 Heizgerät

Einbauort

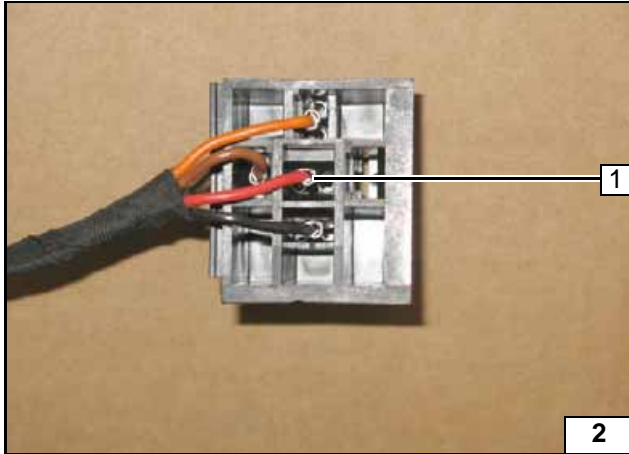

Elektrik vorbereiten

Kabelbaum IPCU vorbereiten

Ltg. rt 1 aus Steckplatz 15 IPCU entfernen (wenn vorhanden)!



Leitung von Klemme 15 IPCU entfernen

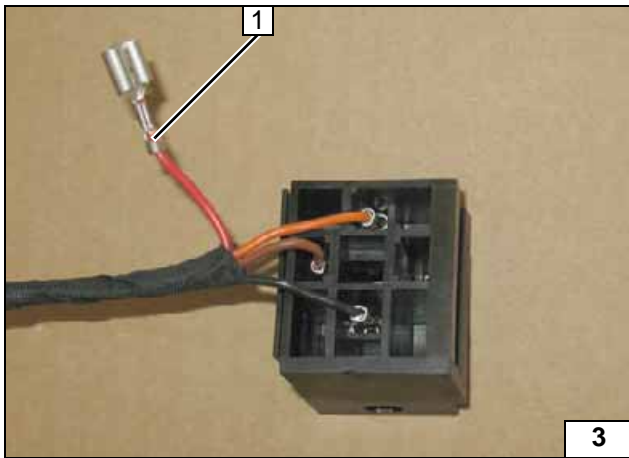

Leitungen rt 1 isolieren und wegbinden!

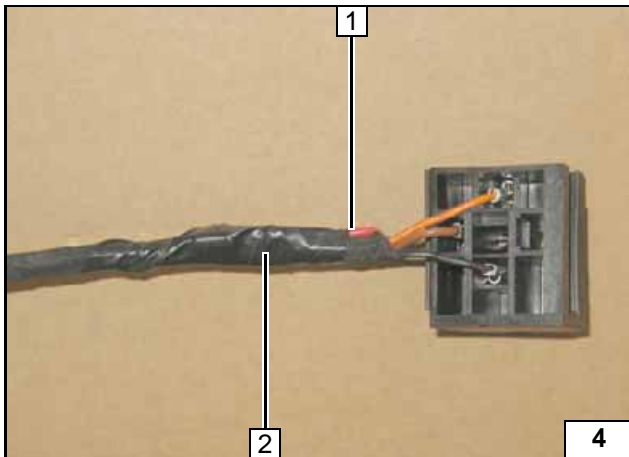

Leitungen rt 1 mit Isolierband am Kabelbaum IPCU 2 befestigt!

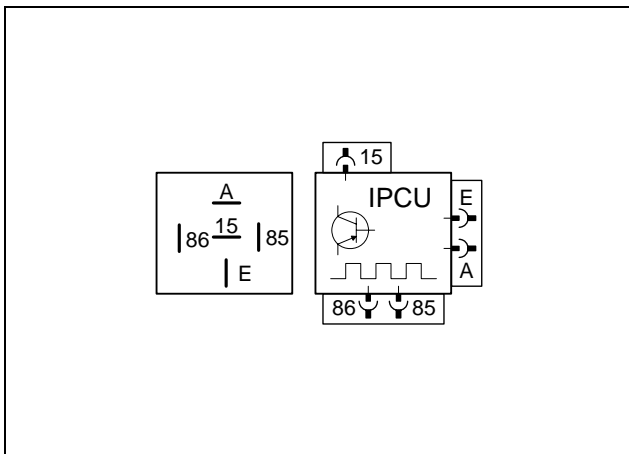

IPCU-Ansicht kontaktseitig!

Duty-Cycle: 56%
 Frequenz: 400Hz
 Spannung: 3,0V
 Funktion: High-side



IPCU



Elektrik

Plusleitung

1 Plusleitung an Batterie- Pluspol

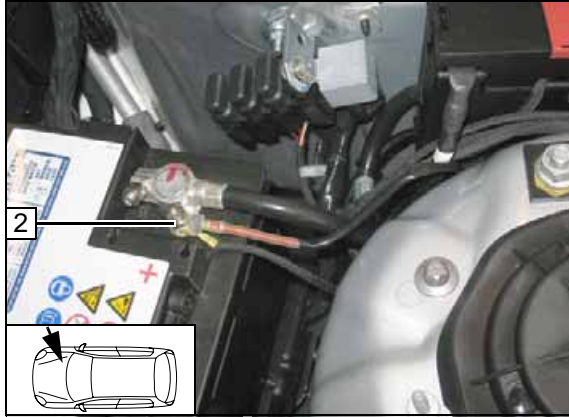

Kabelbaumdurchführung

1 Kabelbaum Bedienelement, Kabelbaum Gebläseansteuerung Relais K3
2 Gummitülle

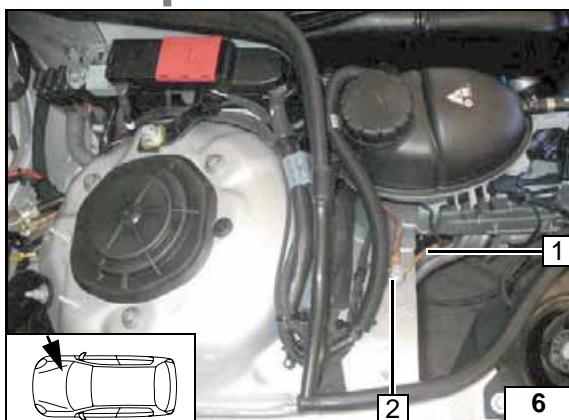
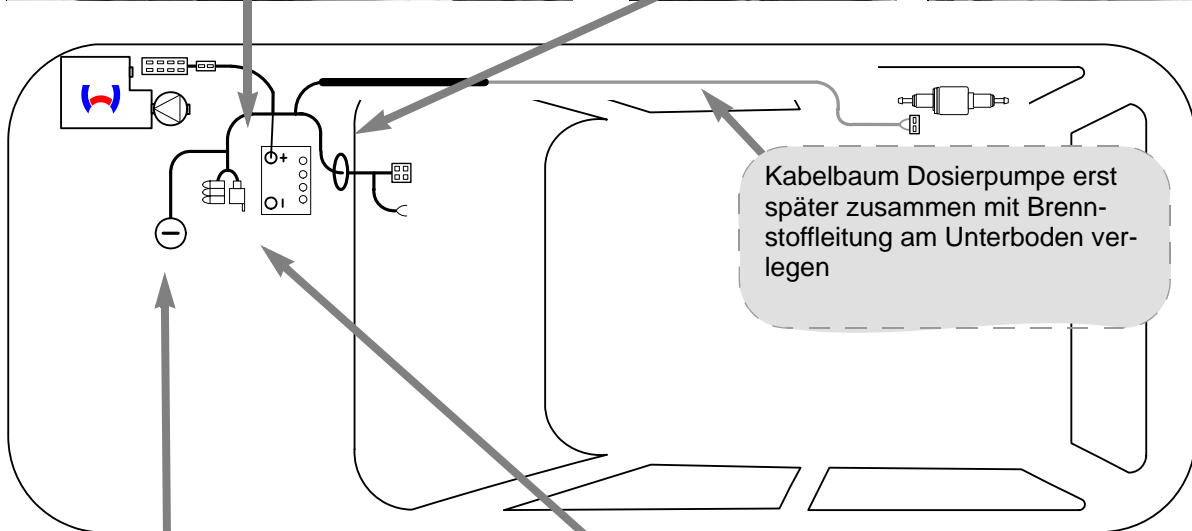
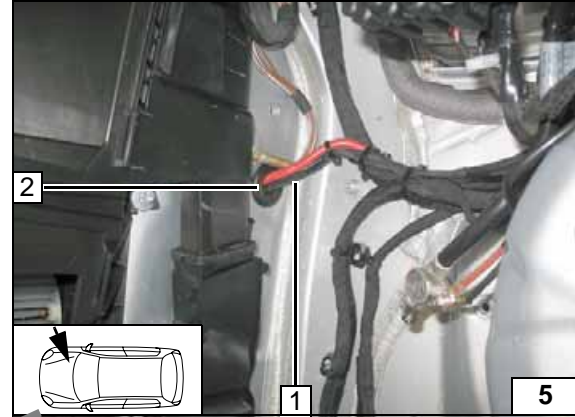

Masseleitung

1 Masseleitung
2 Fzg.eigener Massestützpunkt

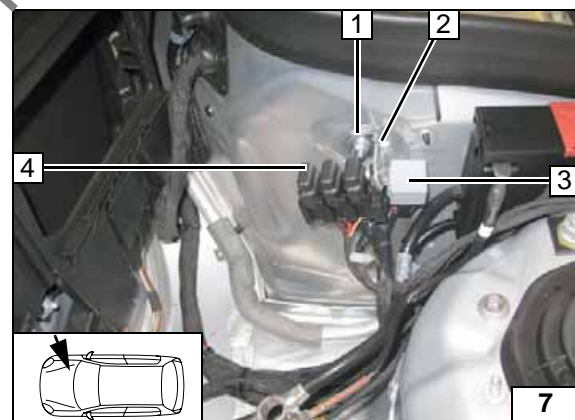

Sicherungshalter, K3-Relais

1 Clip entfernen
2 Winkel, Schraube M6x20, Karosseriescheibe, Bundmutter lose montieren
3 Schraube M5x16, Scheibe, Halteplatte Sicherungshalter, K3-Relais , Mutter M5
4 Sicherungsträger



**Schema
Kabel-
baumverle-
gung**



Gebläseansteuerung



Schaltplan

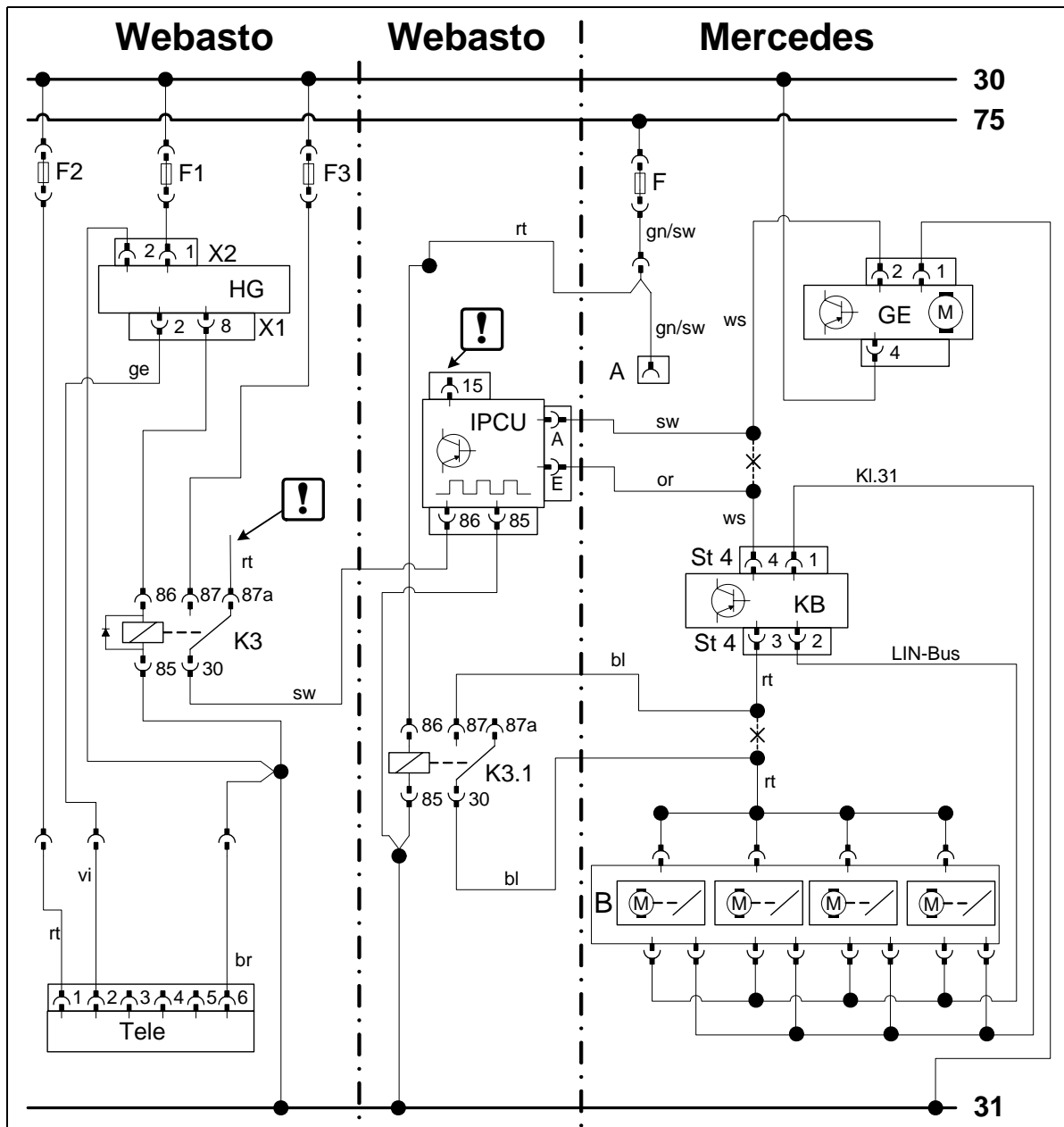

Bauteile Webasto		Bauteile Fahrzeug		Farben und Symbole	
HG	Heizgerät TT-V	GE	Gebläseeinheit	rt	rot
X1; X2	Stecker HG	KB	Klimabedienteil	ws	weiß
F1	Sicherung 20A	A	Steckdose/Anzünder	sw	schwarz
F2	Sicherung 1A	B	Klappenstellmodul	bl	blau
F3	Sicherung 5A	F	Sicherung	gn	grün
K3	Relais	ST 4	Stecker 4-pol. KB	ge	gelb
K3.1	Relais			or	orange
IPCU	Pulsweitenmodulator			vi	violett
Tele	Telestart				
Einstellwerte IPCU:					
Duty-Cycle: 56%				!	Leitungsenden isolieren und wegbinden
Frequenz: 400Hz					
Spannung: 3,0V				X	Trennstelle
Funktion: High-side				Kabelfarben können variieren!	

Legende

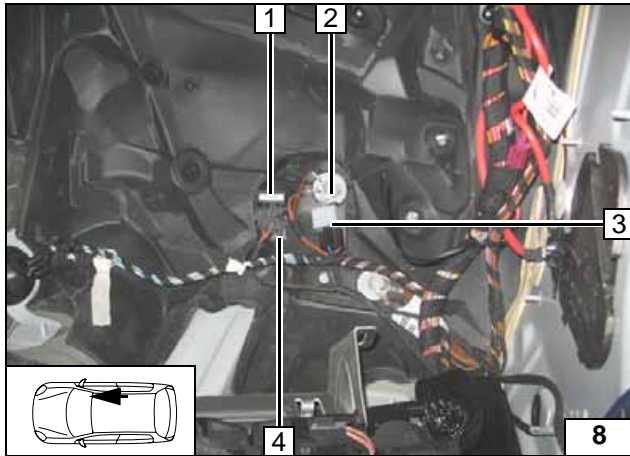

Ltg. sw K3/30 4 in Steckplatz KI86 IPCU, Kabelbaum IPCU zur Mittelkonsole verlegen und anschließen und mit Kabelbindern sichern!

- 1 IPCU, Klebeband
- 2 Massepunkt
- 3 Relais K3.1, Klebeband



Kabelbaum IPCU verlegen und anschließen

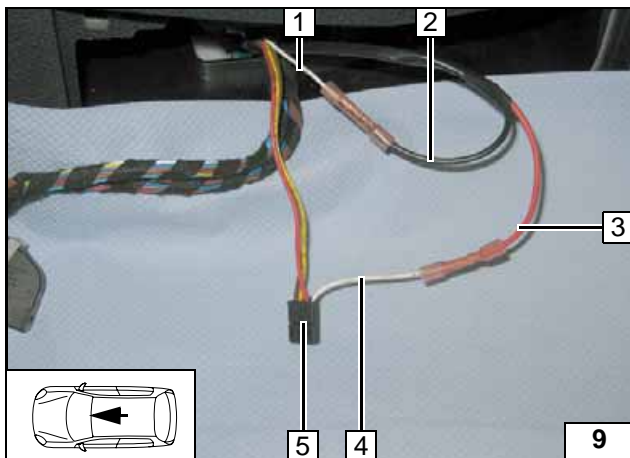

Anschluss am 4-poligen Stecker 5 vom Klimabedienteil.
Verbindungen gemäß Schaltplan herstellen.

- 1 Ltg. ws
- 2 Ltg. sw IPCU/A
- 3 Ltg. or IPCU/E
- 4 Ltg. ws Stecker



Anschluss Klimabedienteil

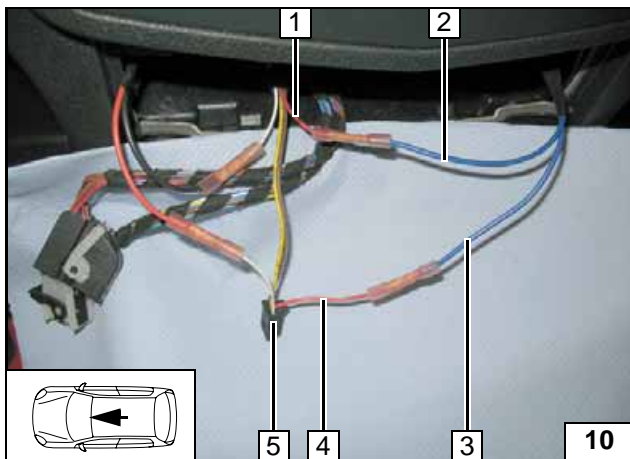

Anschluss am 4-poligen Stecker 5 vom Klimabedienteil.
Verbindungen gemäß Schaltplan herstellen.

- 1 Ltg. rt
- 2 Ltg. bl K3.1
- 3 Ltg. bl K3.1
- 4 Ltg. rt Stecker



Anschluss Klimabedienteil

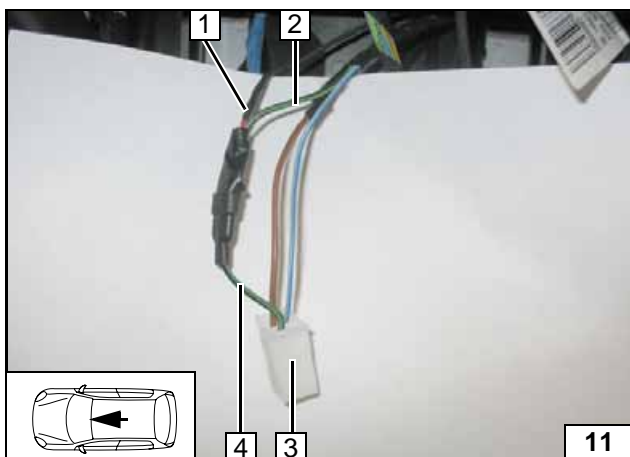

Anschluss am Stecker 3 Steckdose / Anzündler.
Verbindungen gemäß Schaltplan herstellen.

- 1 Ltg. rt
- 2 Ltg. gr/sw
- 4 Ltg. gr/sw



Anschluss an Steckdose / Anzündler



Bedienelemente

Kombination Telestart und Taster

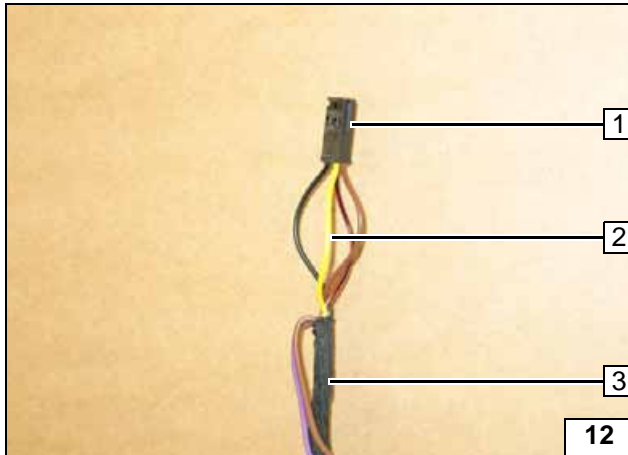

Leitung ge 2 in freien Steckplatz vom 4-pol. Stecker 1 Heizgerätekabelbaum 3 einsetzen!



Kabelbaum Heizgerät vorbereiten

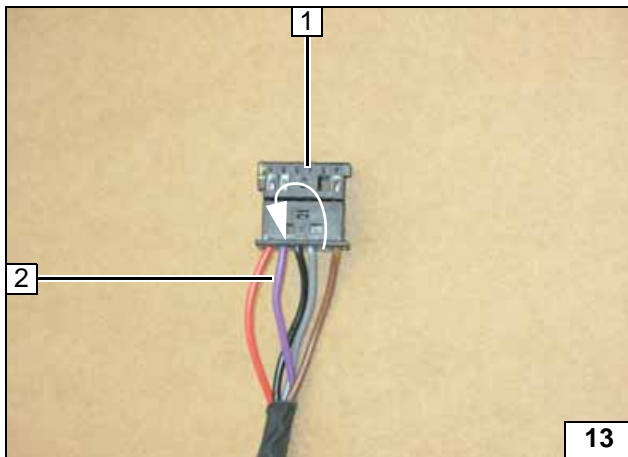

Ltg. vi 2 von Steckplatz 5 in Steckplatz 2 im 6-pol. Stecker Telestart 1 umstecken!



Stecker Telestart vorbereiten

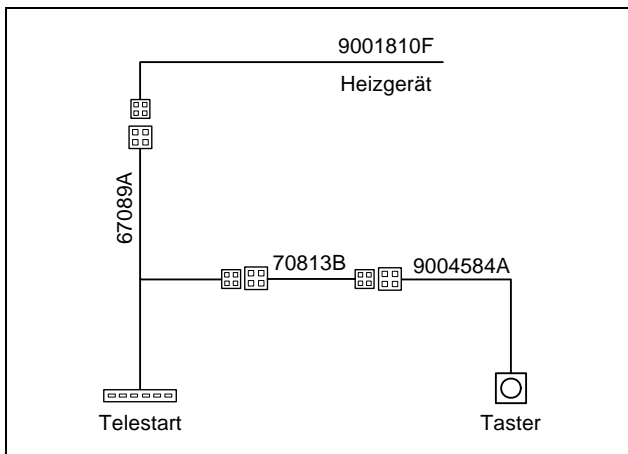

Schema Standard Bedienelemente



Kombination Vorwahluhr, Telestart und/oder Thermo Call mit Taster

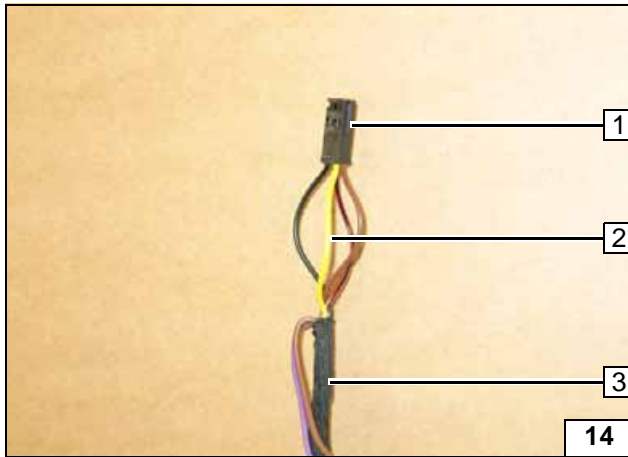

Leitung ge 2 in freien Steckplatz vom 4-pol. Stecker 1 Heizgerätekabelbaum 3 einsetzen!



Kabelbaum Heizgerät vorbereiten

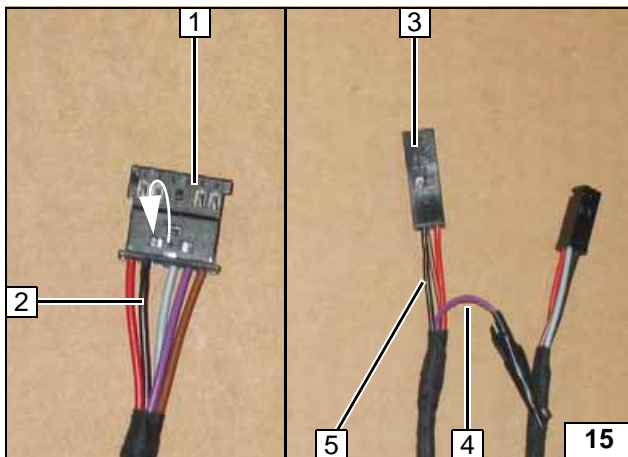

Ltg. sw 2 von Steckplatz 3 in Steckplatz 2 im 6-pol. Stecker Telestart 1 umstecken.



Ltg. vi 4 aus Steckplatz 1 vom 4-poligen Steckergehäuse 3 herauslösen, isolieren und wegbinden.

Ltg. sw 5 aus Steckplatz 2 herauslösen und in Steckplatz 1 einsetzen!

Adapterkabelbaum (67089A) vorbereiten

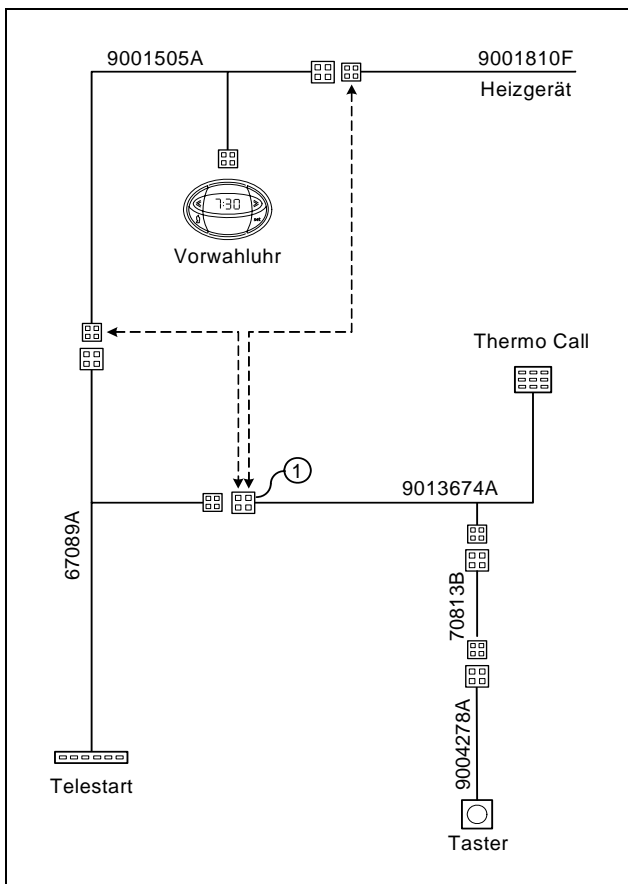

Auswahl einzelner Bedienelemente untereinander kombinierbar!



Achtung:

1 Ltg. ge in freien Steckplatz einsetzen

Schema optionale Bedienelemente



Montage Taster

1 Abdeckung

Abdek-
kung aus-
bauen

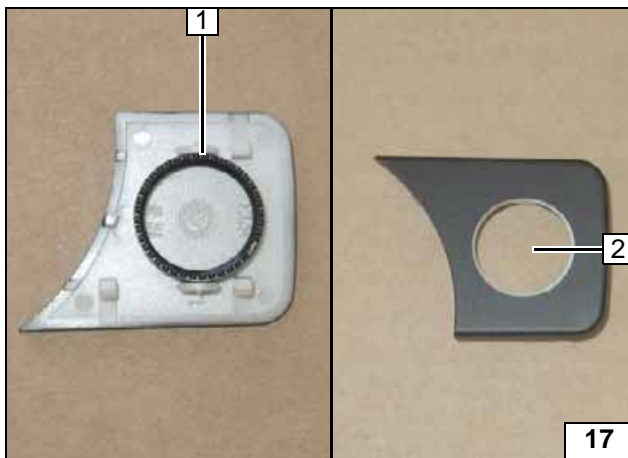

Überwurfmutter 1 vom Taster auflegen, mittig ausrichten und Bohrung Ø16 2 in Abdeckung (Stufenbohrer)!



Bohrung in
Abdek-
kung

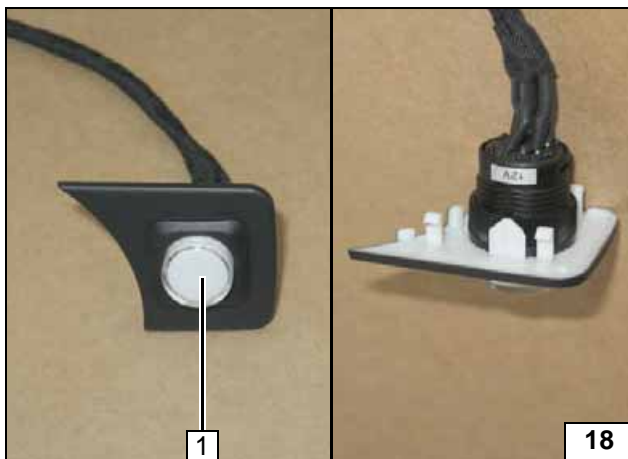

Taster 1 einsetzen, ausrichten und mit Überwurfmutter befestigen!



Taster
montieren

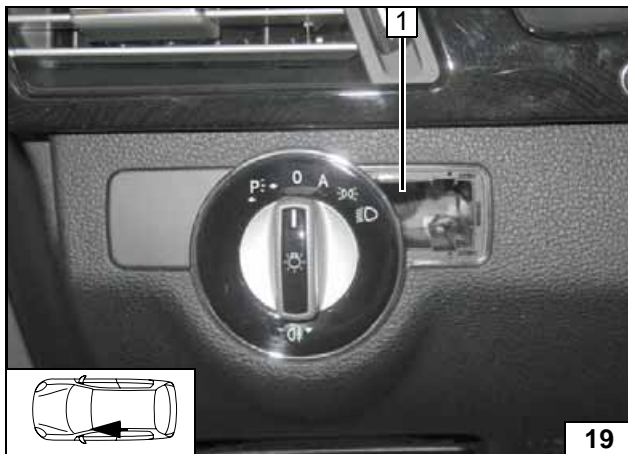

Beim Bohren auf dahinterliegende Bauteile achten!

1 Bohrung Ø12



Bohrung
für Kabel-
baum

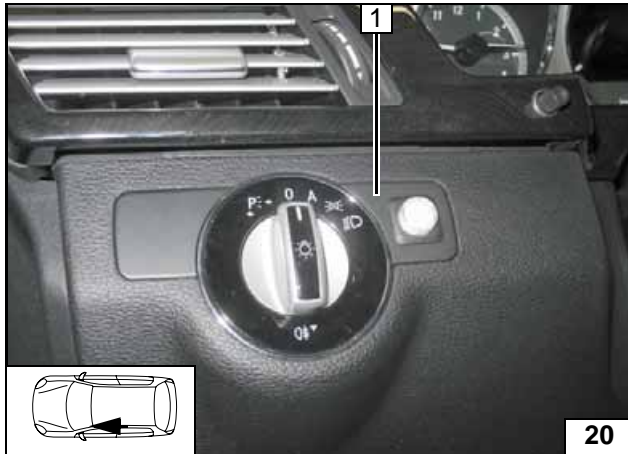

1 Abdeckung

Abdek-
kung ein-
setzen

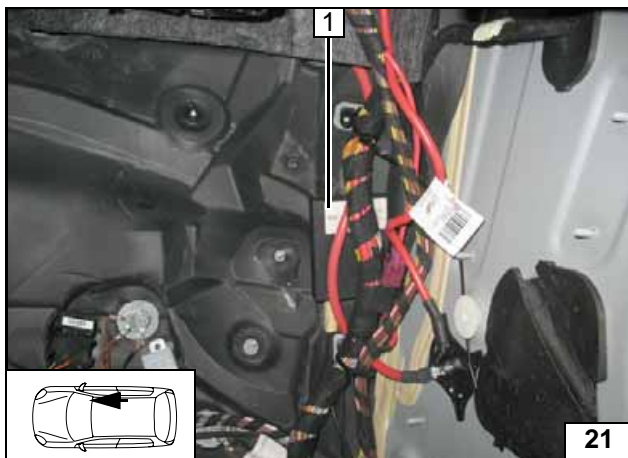

Telestart

1 Empfänger, Klebeband



Empfän-
ger montie-
ren

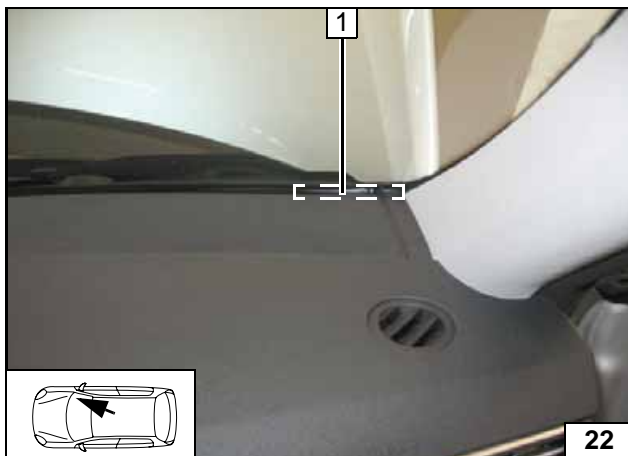

1 Antenne

Antenne
montieren

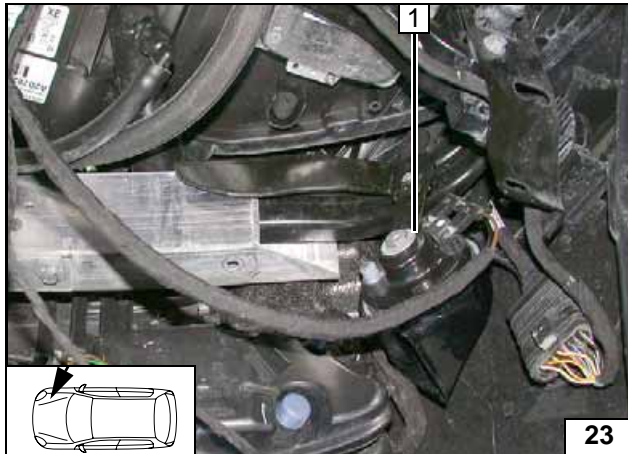
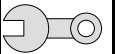

Einbauort vorbereiten

Hupe 1 mit Halterung ausbauen. Schraube wird wieder verwendet!



Hupe ausbauen

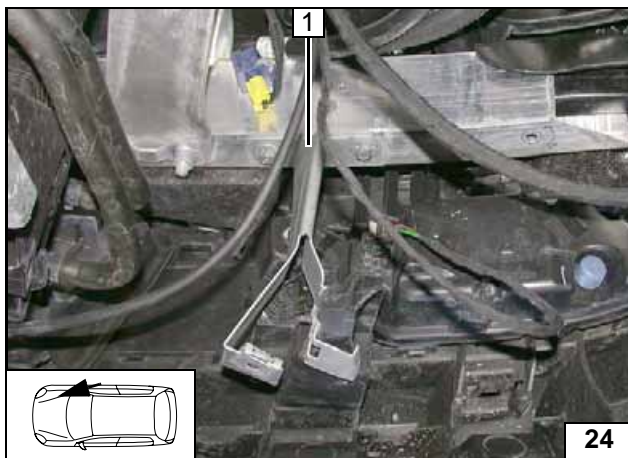

Halterung 1 ausbauen. Schrauben werden wieder verwendet!



Halterung ausbauen

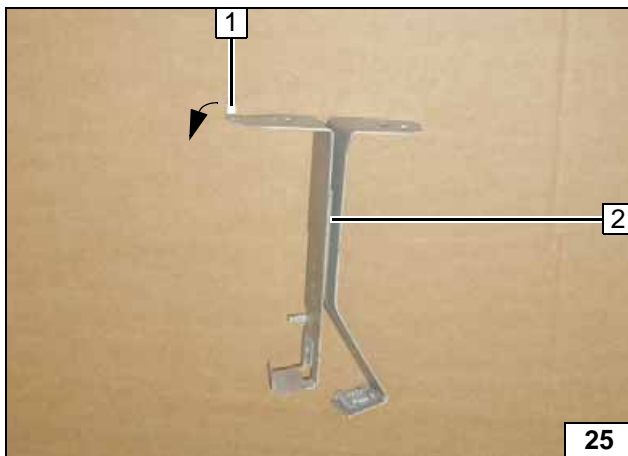

Lasche (Verdrehschutz) 1 von Halterung 2 wegbiegen!



Halterung vorbereiten

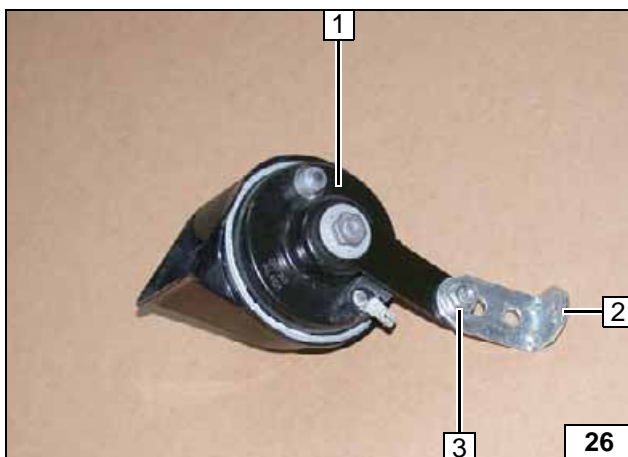

- 1 Hupe
- 2 Winkel
- 3 Fzg.eigene Schraube, Bundmutter

Hupe vorbereiten

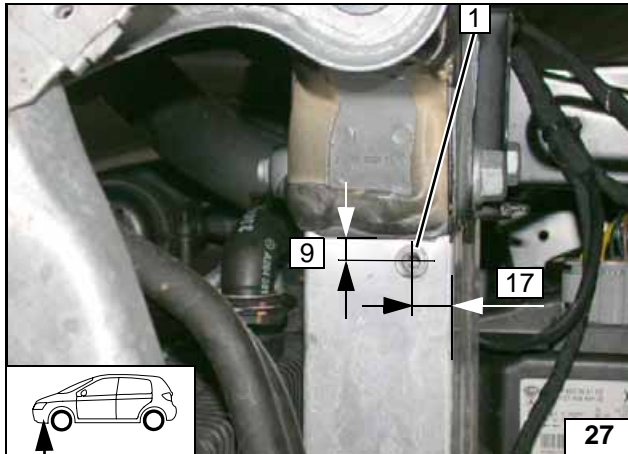
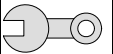

1 Bohrung Ø 9,1; Einnietmutter

Einnietmutter einziehen

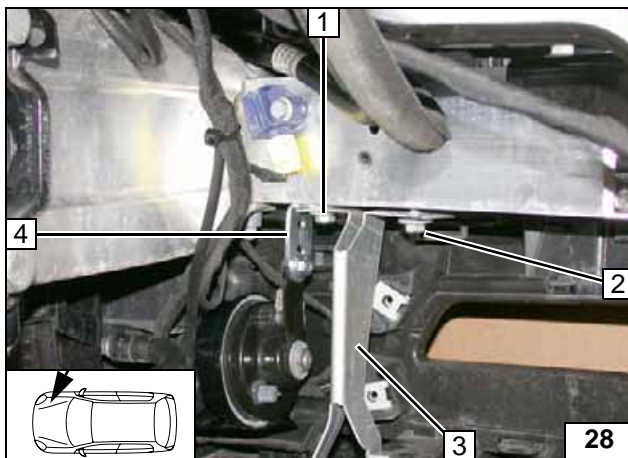

Winkel 4 zwischen Halterung 3 und Traverse montieren. Kabelbaum LED TFL neu verlegen und mit Kabelbinder sichern!

- 1 Fzg.eigene Schraube
- 2 Fzg.eigene Schraube lose montieren

Halterung, Hupe einbauen

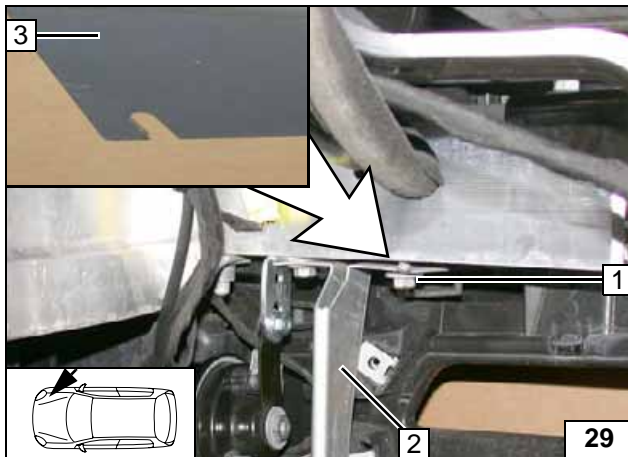

Heizgerätehalter 3 mit Langloch zwischen Halterung 2 und Stoßfänger an Position 1 einsetzen.

Heizgerät einsetzen

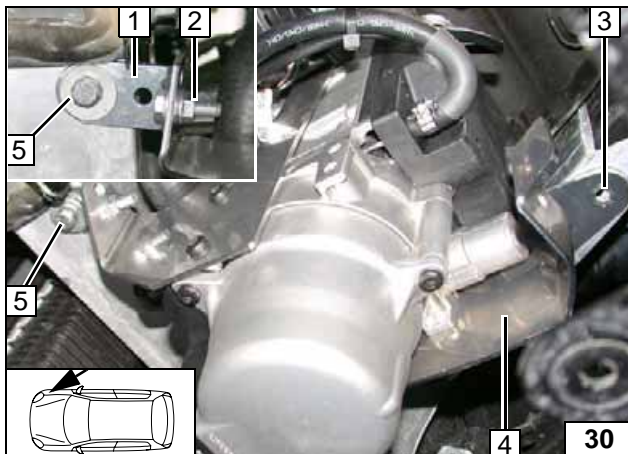

Heizgerätehalter 4 mit Langloch zwischen Halterung und Stoßfänger einsetzen (siehe vorherige Abbildung). Heizgerät an Position 5 lose montieren!

- 1 Winkel
- 2 Schraube M6x20, Bundmutter
- 3 Lochbild übertragen
- 5 Schraube M6x20, Karosseriescheibe

Lochbild übertragen

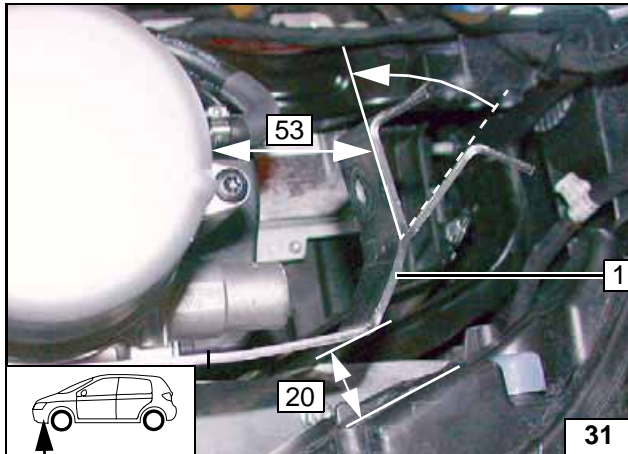
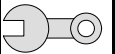

Heizgerätehalter 1 gemäß Abbildung biegen. Auf Abstände achten!



Halter biegen

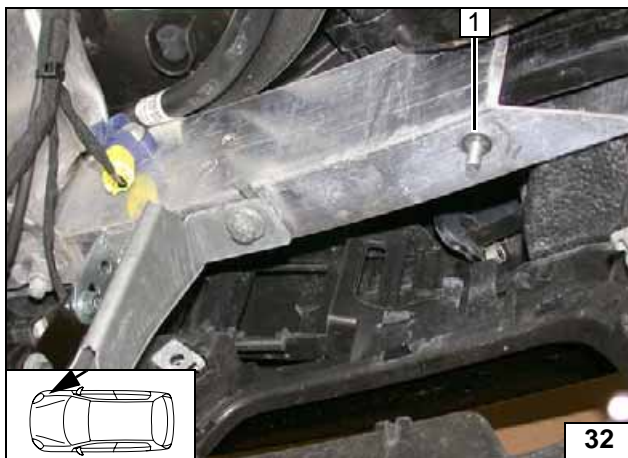

Heizgerät ausbauen.

1 Bohrung Ø 7, Schraube M6x20, Bolzensicherung



Bohrung in Stossfänger

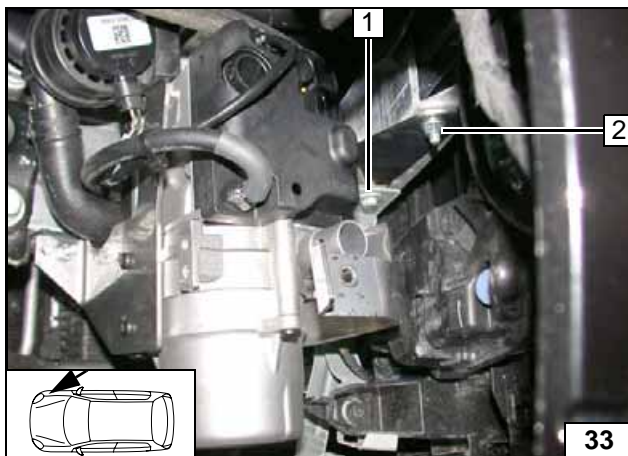

Heizgerät montieren

Heizgerätehalter mit Langloch zwischen Halterung und Stossfänger einsetzen und ausrichten (siehe vorherigen Arbeitsschritt). Schraube an Position 1 festziehen.

2 Bundmutter



Heizgerät montieren

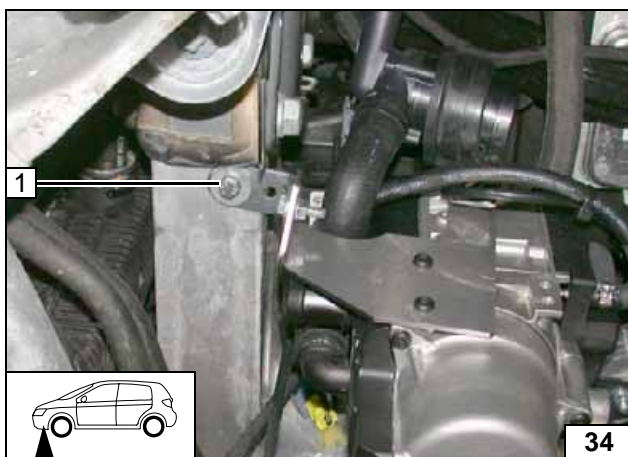

1 Schraube M6x20, Karosseriescheibe

Heizgerät montieren

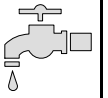

Kühlmittelkreislauf mit vorhandener elektr. Umwälzpumpe



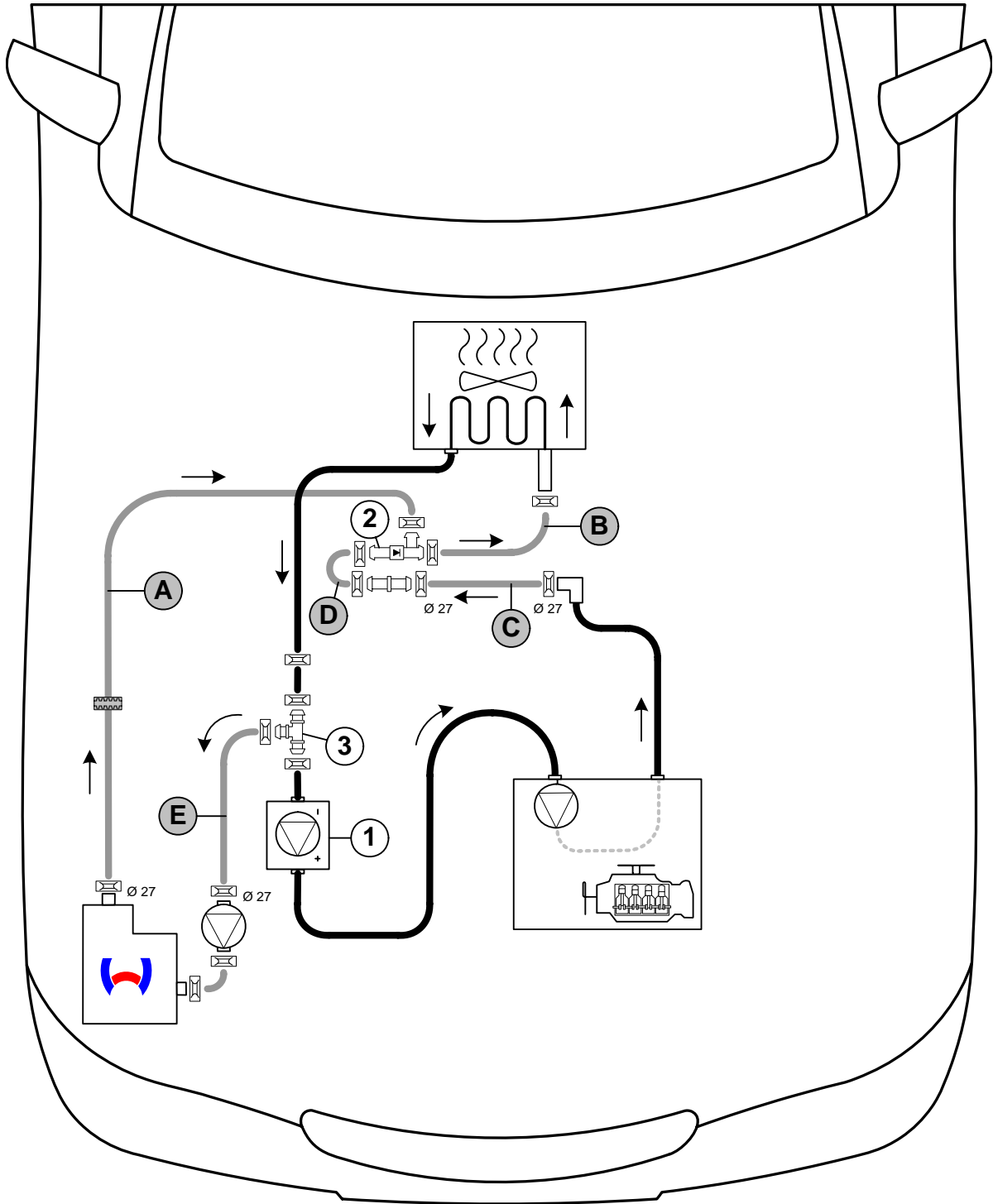

ACHTUNG!

Auslaufendes Kühlmittel ist mit geeignetem Behälter aufzufangen! Schläuche knickfrei verlegen! Wenn nicht anders beschrieben, erfolgt die Befestigung mit Kabelbindern! Schellen so positionieren, dass kein anderer Schlauch beschädigt werden kann! Bei der Montage der Schläuche ist das Heizgerät mit Kühlmittel zu befüllen!

Die Einbindung erfolgt gemäß nachfolgendem Schema:



Schema
Wasserver-
legung

Alle nicht bezeichneten Federbandschellen  = Ø 25! **1** = Fzg.eigene Umwälzpumpe! Profilgummi  sw! Verbindungsrohr  = Ø 18x20! **3** = Rückschlagventil  **4** = 90° T-Stück 



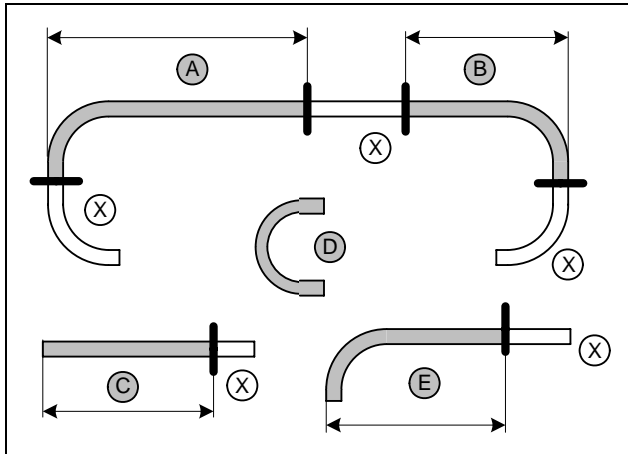
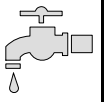

Schlauch **D** = 180°-Formschlauch (Ø 18)
Abschnitt **X** entsorgen!

- A** = 1330 (Ø 18)
- B** = 500 (Ø 18)
- C** = 490 (Ø 20)
- E** = 200 (Ø 18)



**Wasser-
schläuche
ablängen**

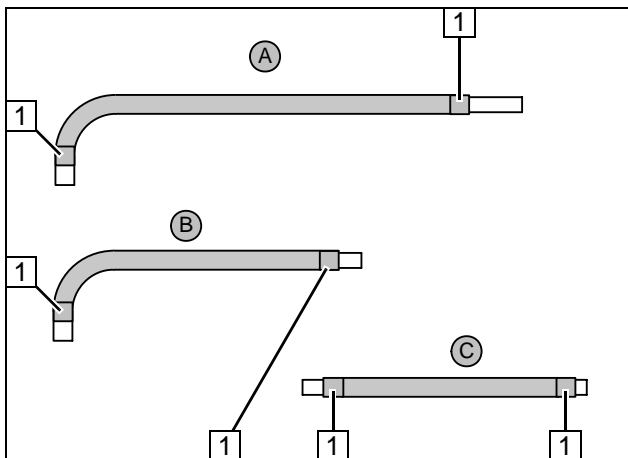

Flechtschutzschläuche auf Schläuche **A**, **B**
und **C** aufschieben und ablängen!

- 1** Schrumpfschlauch [6x]



**Wasser-
schlauch
vorberei-
ten**

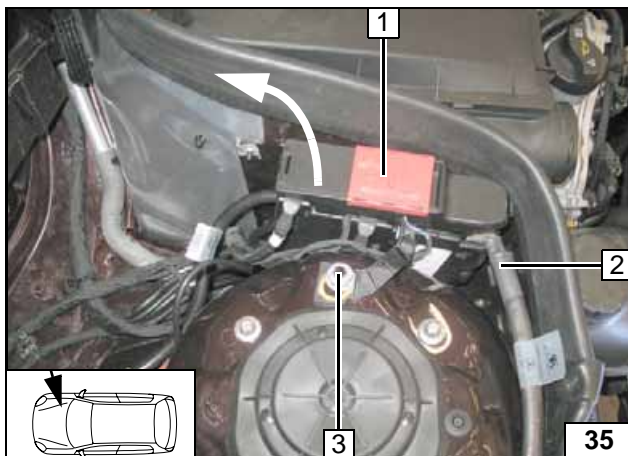

Batteriesteuergerät **1** lösen!

- 2** Zuleitung demontieren
- 3** Bundmutter entfernen



**Verlegung
im Motor-
raum vor-
bereiten**

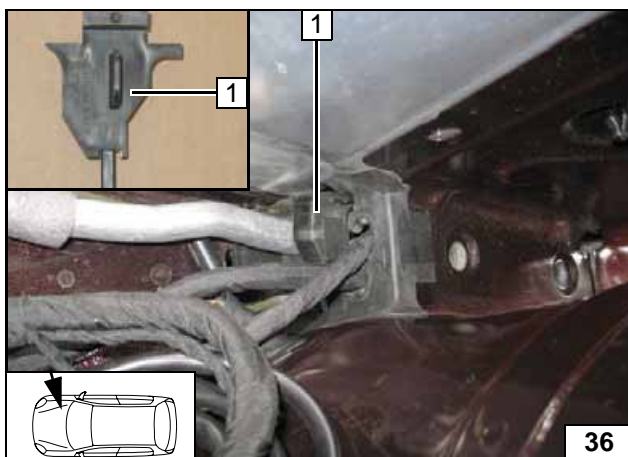

Abdeckung **1** entfernen, wird nicht wieder
verwendet!



**Abdek-
kung ent-
fernen**

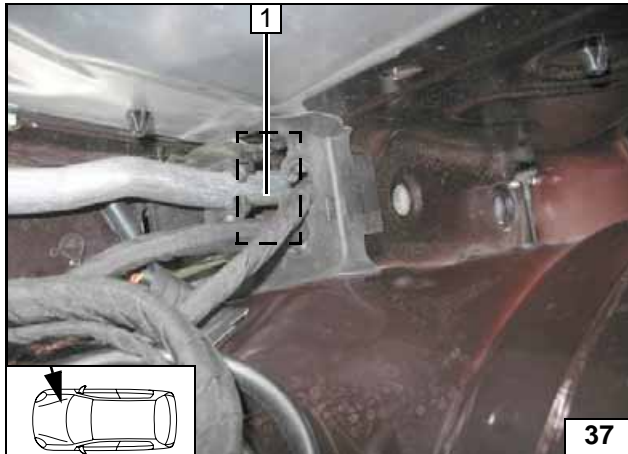

1 Durchführung für Schlauch A

Verlegung
im Motor-
raum vor-
bereiten

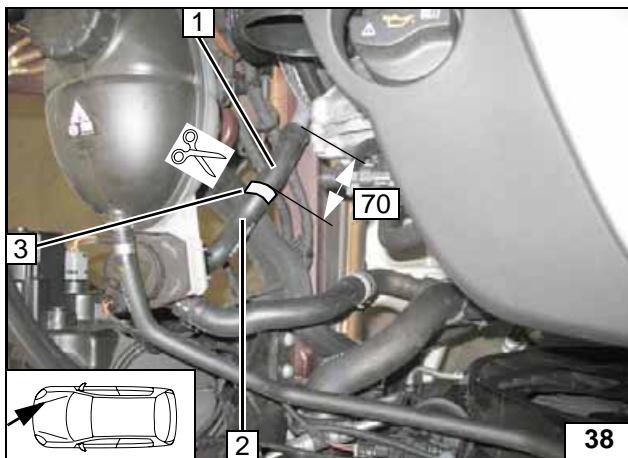

Von fzg.eigenen Schlauch an Position 3
15mm herausschneiden!



1 Schlauchstück Wärmetauscherausgang
2 Schlauchstück Umwälzpumpeneingang /
Motoreingang

Trennstelle

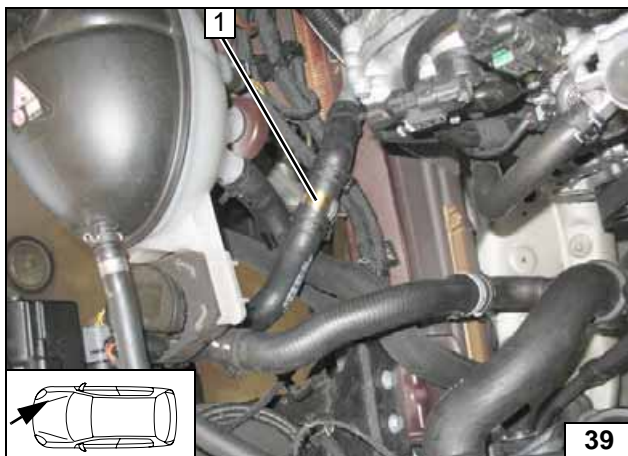

1 T-Stück 3x Ø18

T-Stück
montieren

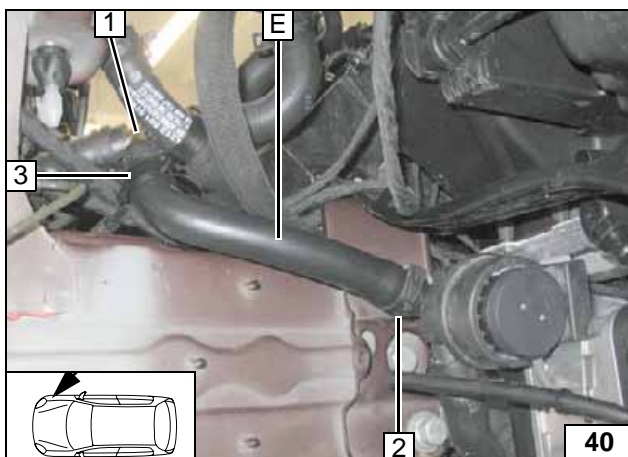

Schlauchhalter 3 zwischen Schlauch E und
fahrzeugeigenem Schlauch vom Ausgleich-
behälter einsetzen!



1 T-Stück
2 Heizgerät Wassereingang

Anschluss
Schlauch E
an Heizge-
rät

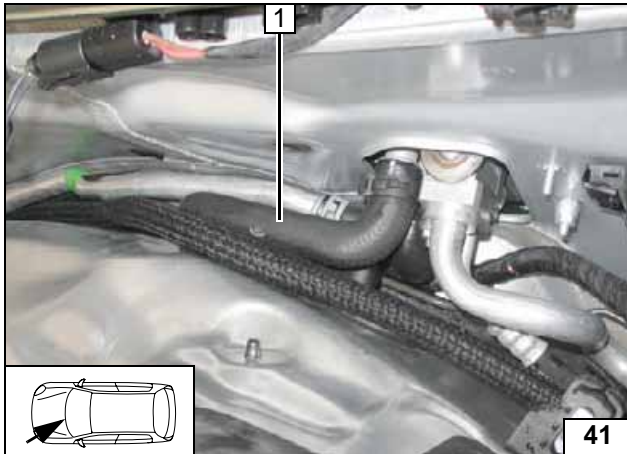
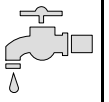

Fahrzeugeigenen Schlauch 1 ausbauen.



Trennstelle

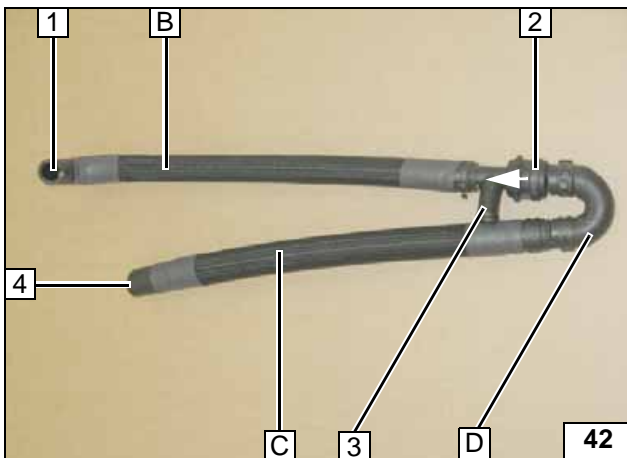

Durchflussrichtung vom Rückschlagventil 2 beachten!



- 1 Anschluss Wärmetauschereingang
- 3 Anschluss für Schlauch A
- 4 Anschluss Schnellkupplung Motorausgang

Rückschlagventil vormontieren

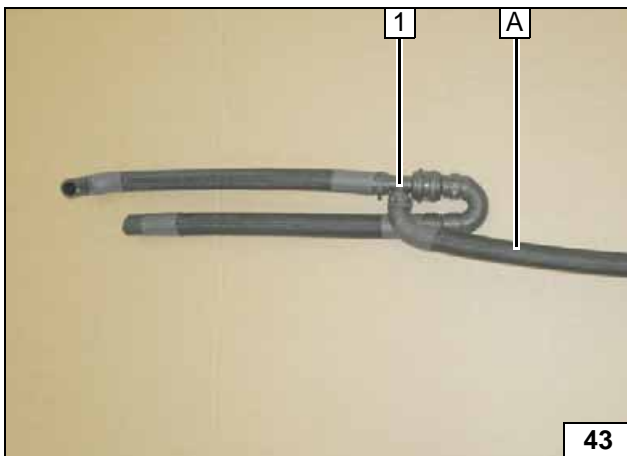

Schlauch A an Rückschlagventil 1 montieren!



Rückschlagventil vormontieren

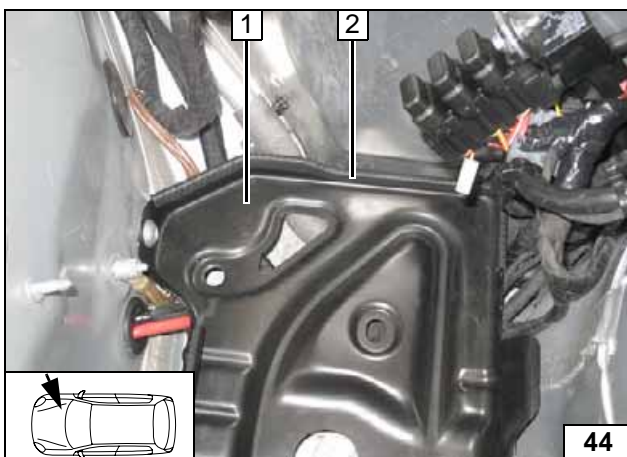

Batterieträger 1 montieren und Kantenschutz 2 einsetzen!



Batterieträger montieren

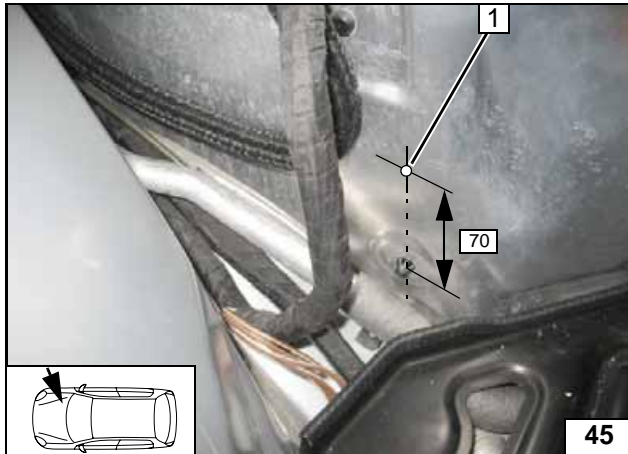

1 Bohrung Ø 4,5

Batterieträger montieren

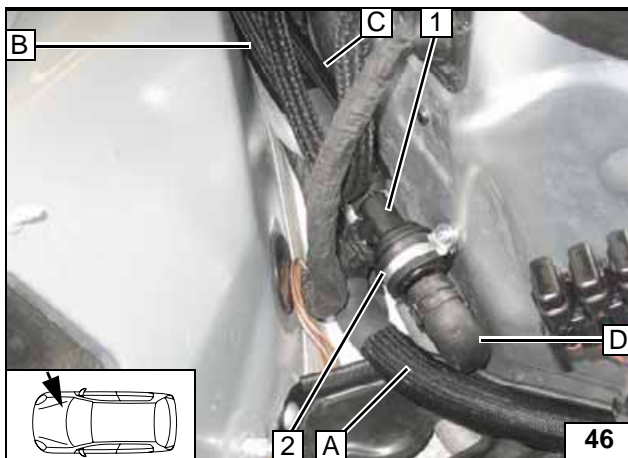

Schlauch B und C zur Trennstelle verlegen. Schlauch A in den Motorraum verlegen (siehe nachfolgende Abbildung)! Gummierete Rohrschelle Ø 34 2 am Rückschlagventil 1 lose montieren!



Schlauchgruppe positionieren

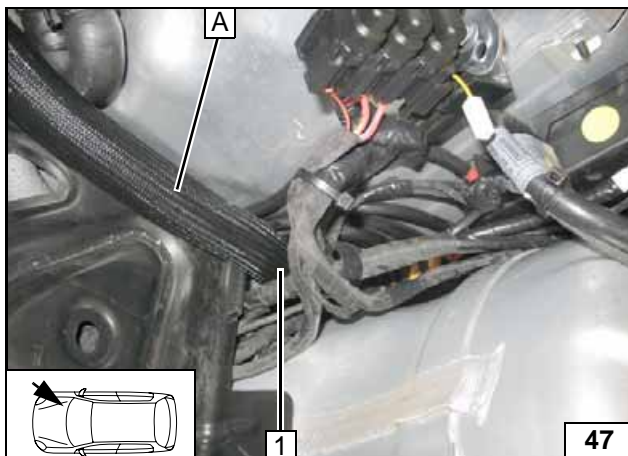

1 Durchführung in den Motorraum

Schlauch A verlegen

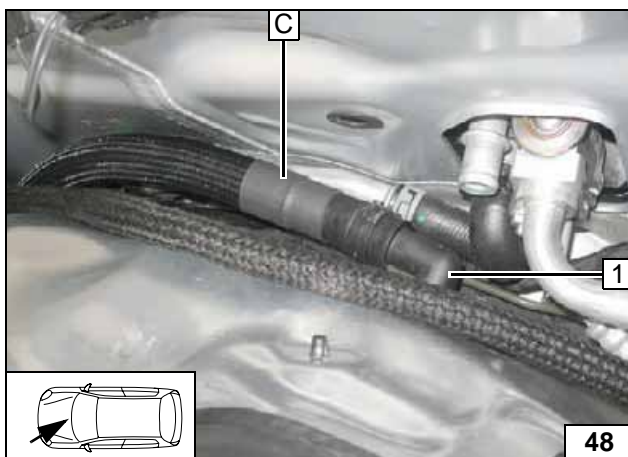

1 Schnellkupplung

Anschluss Motorausgang

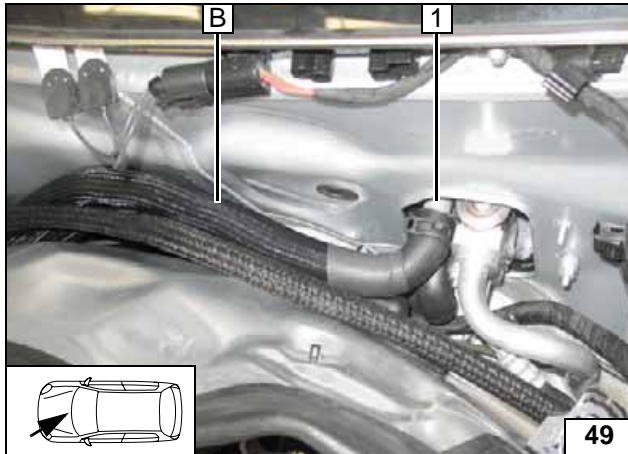

1 Stützen Wärmetauschereingang

Anschluss Wärmetauschereingang

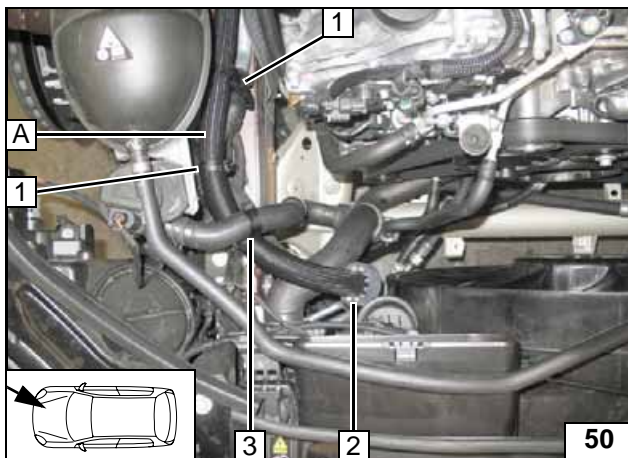

Schlauch A zum Heizgerät verlegen!

- 1 Schlauchhalter, verriegelbar [2x]
- 2 Profilgummi sw ausrichten
- 3 Schlauchhalter



Schlauch A verlegen

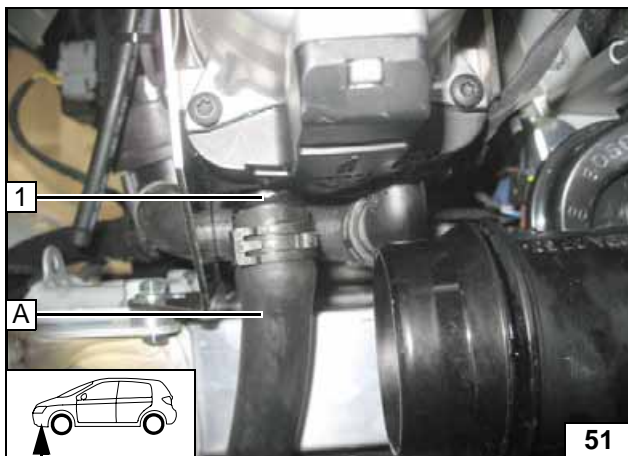

1 Stützen Heizgerät Wasserausgang

Anschluss Schlauch A an Heizgerät

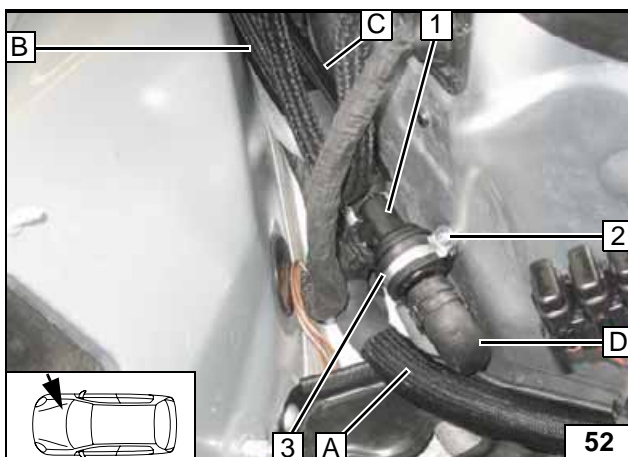

Schläuche ausrichten. Auf ausreichenden Abstand zu benachbarten Bauteilen achten, ggfs. korrigieren!

- 1 Rückschlagventil
- 2 Blechschraube 5,5x13
- 3 Gummierte Rohrschelle Ø 34



Rückschlagventil montieren

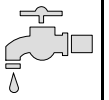

**Kühlmittelkreislauf
ohne vorhandener elektr. Umwälzpumpe**



ACHTUNG!

Auslaufendes Kühlmittel ist mit geeignetem Behälter aufzufangen! Schläuche knickfrei verlegen! Wenn nicht anders beschrieben, erfolgt die Befestigung mit Kabelbindern! Schellen so positionieren, dass kein anderer Schlauch beschädigt werden kann! Bei der Montage der Schläuche ist das Heizgerät mit Kühlmittel zu befüllen!

Die Einbindung erfolgt gemäß nachfolgendem Schema:

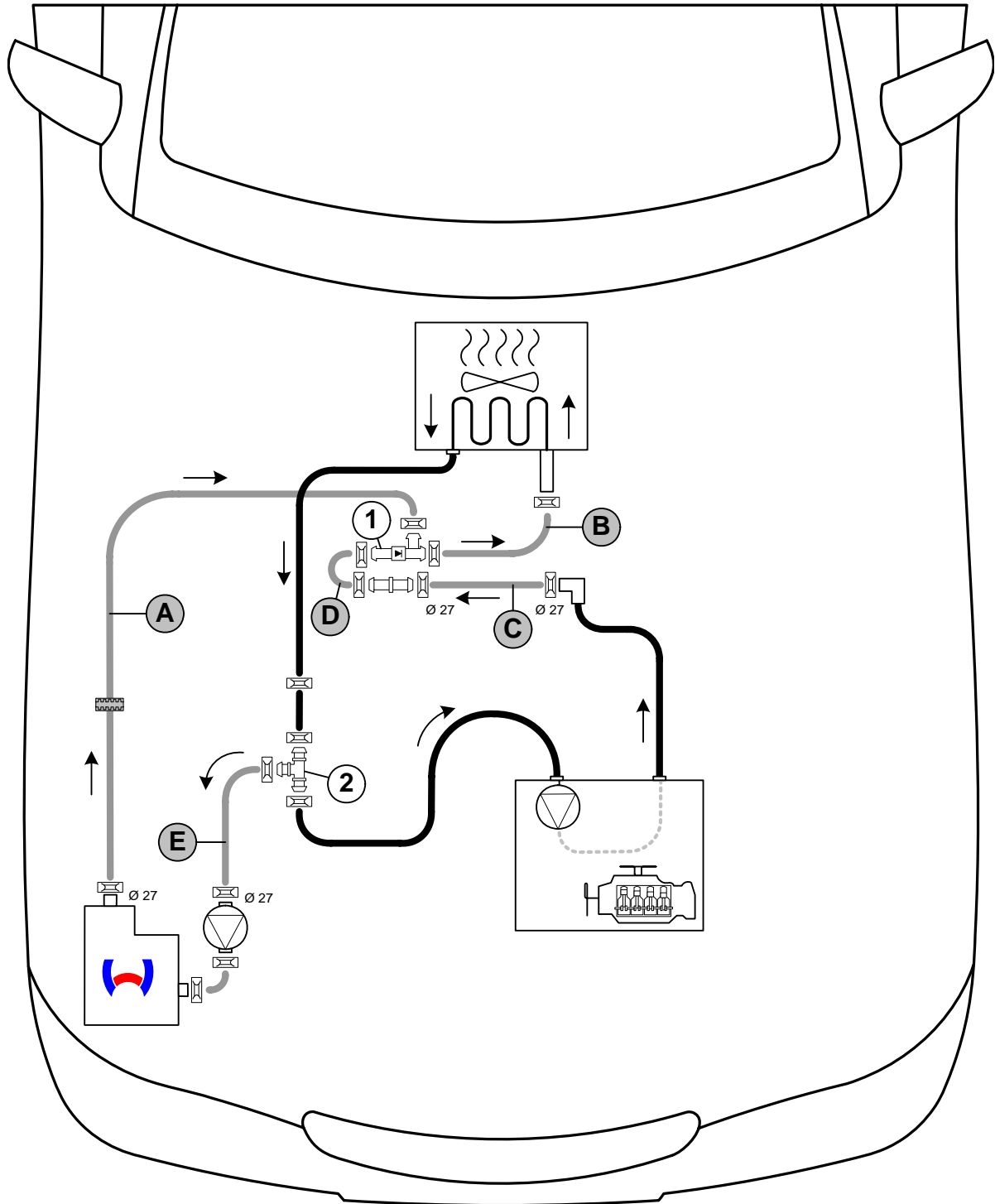

Schema
Wasserver-
legung

Alle nicht bezeichneten Federbandschellen = Ø 25! Profilgummi sw!
Verbindungsrohr = Ø 18x20! 1 = Rückschlagventil ! 2 = 90° T-Stück !



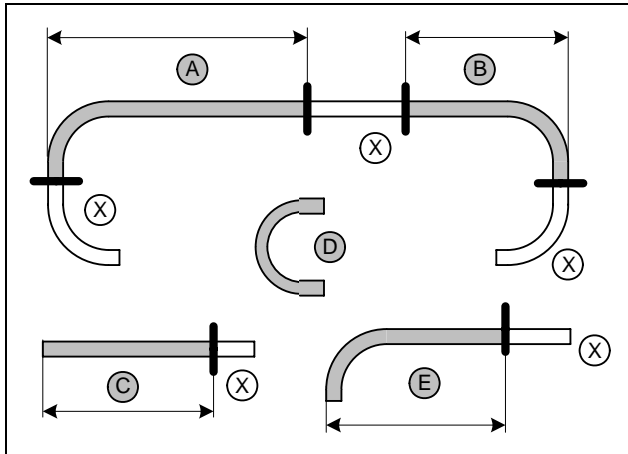
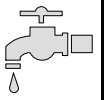

Schlauch **D** = 180°-Formschlauch (Ø 18)
Abschnitt **X** entsorgen!

- A** = 1330 (Ø 18)
- B** = 500 (Ø 18)
- C** = 490 (Ø 20)
- E** = 200 (Ø 18)



**Wasser-
schläuche
ablängen**

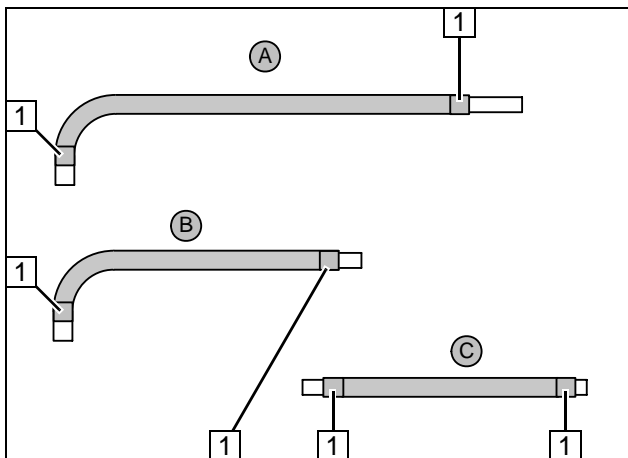

Flechtschutzschläuche auf Schläuche **A**, **B**
und **C** aufschieben und ablängen!

- 1** Schrumpfschlauch [6x]



**Wasser-
schlauch
vorberei-
ten**

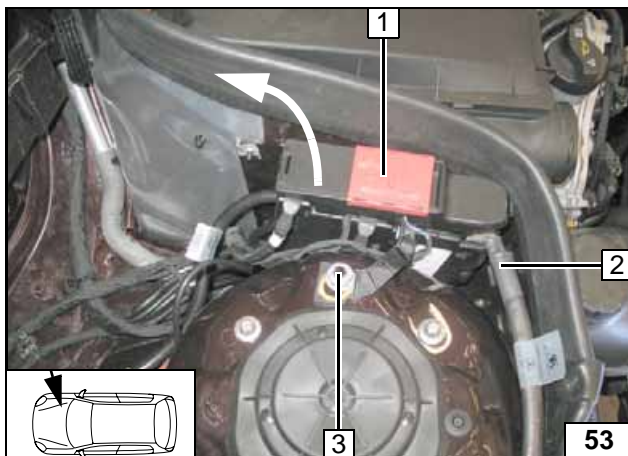

Batteriesteuergerät **1** lösen!

- 2** Zuleitung demontieren
- 3** Bundmutter entfernen



**Verlegung
im Motor-
raum vor-
bereiten**

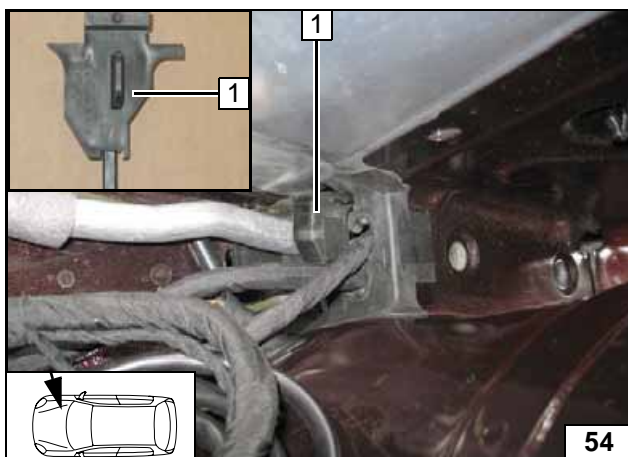

Abdeckung **1** entfernen, wird nicht wieder
verwendet!



**Abdek-
kung ent-
fernen**

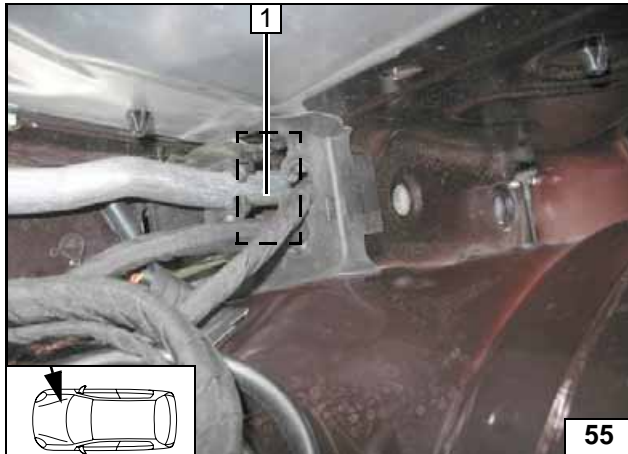

1 Durchführung für Schlauch A

Verlegung
im Motor-
raum vor-
bereiten

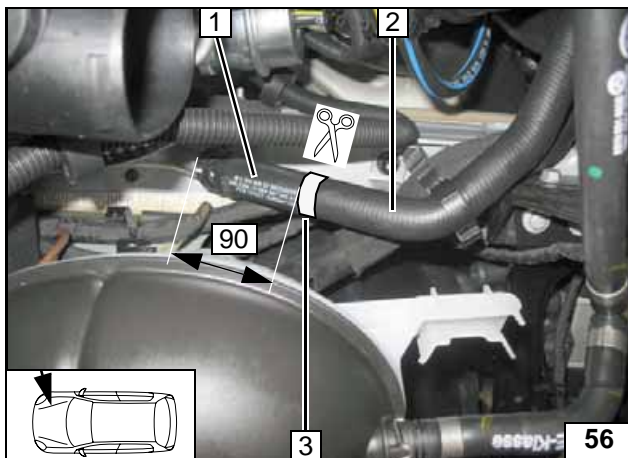

Von fzg.eigenen Schlauch an Position 3
15mm herausschneiden!

- 1 Schlauchstück Wärmetauscherausgang
- 2 Schlauchstück Motoreingang



Trennstelle

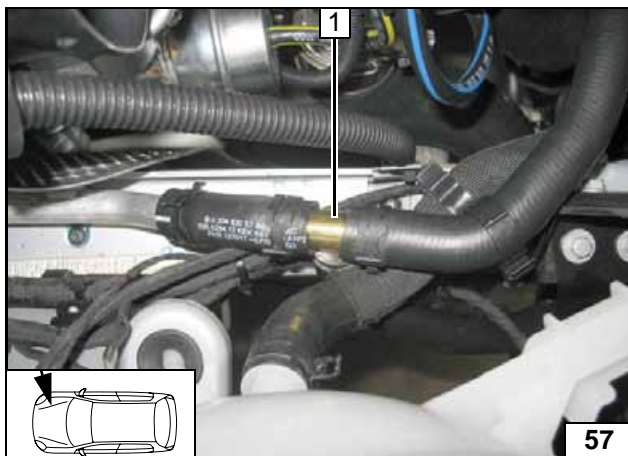

1 T-Stück 3x Ø18

T-Stück
montieren

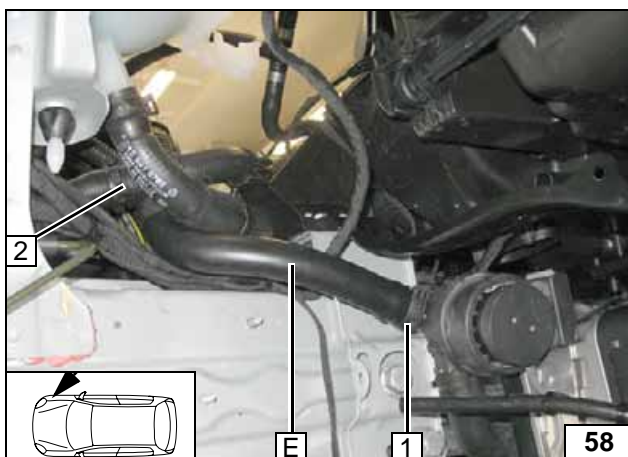

- 1 Heizgerät Wassereingang
- 2 T-Stück



Anschluss
Schlauch E
an Heizger-
ät

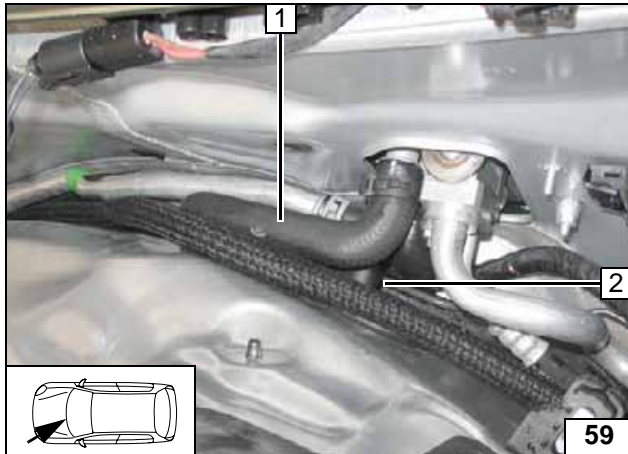
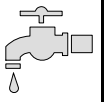

Fahrzeugeigenen Schlauch 1 ausbauen.



Trennstelle

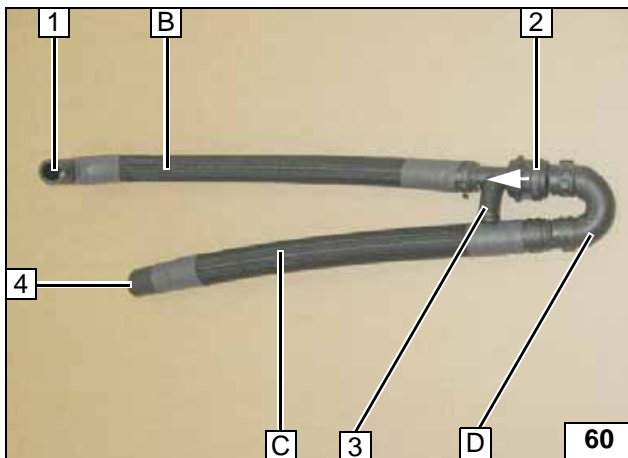

Durchflussrichtung vom Rückschlagventil 2 beachten!



- 1 Anschluss Wärmetauschereingang
- 3 Anschluss für Schlauch A
- 4 Anschluss Schnellkupplung Motorausgang

Rückschlagventil vormontieren

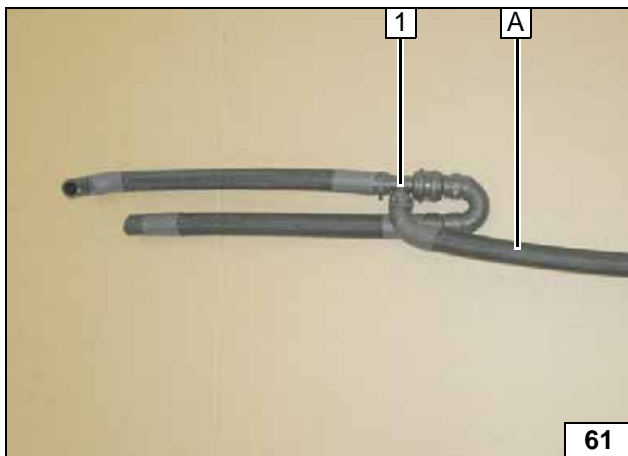

Schlauch A an Rückschlagventil 1 montieren!



Rückschlagventil vormontieren

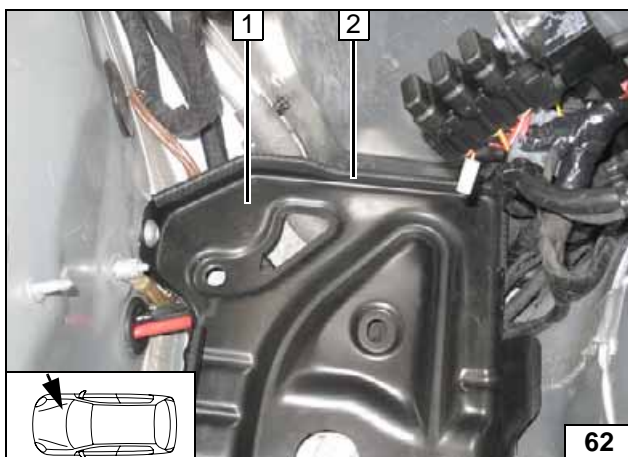

Batterieträger 1 montieren und Kantenschutz 2 einsetzen!



Batterieträger montieren

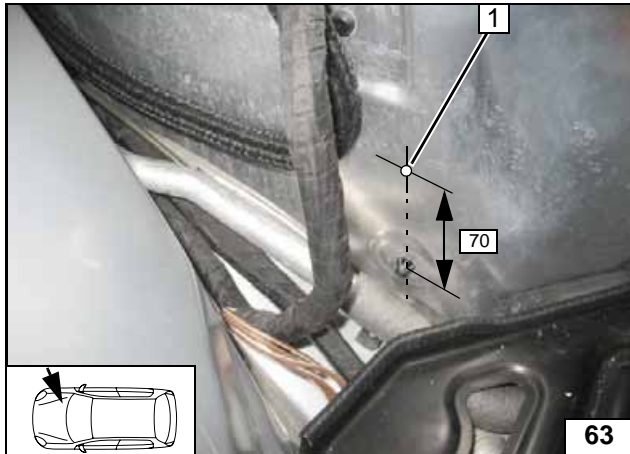

1 Bohrung Ø 4,5

Batterieträger montieren

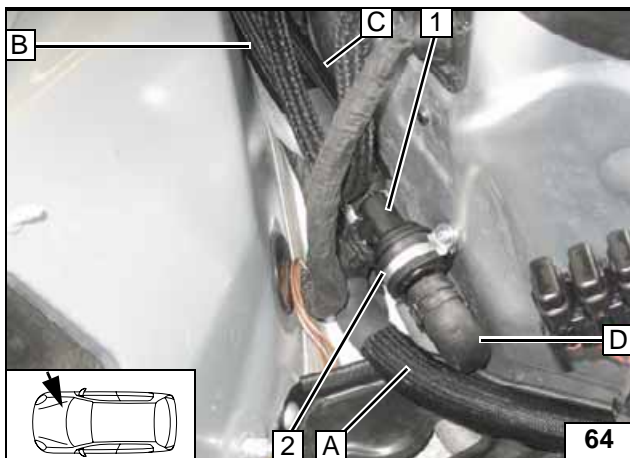

Schlauch B und C zur Trennstelle verlegen. Schlauch A in den Motorraum verlegen (siehe nachfolgende Abbildung)! Gummierete Rohrschelle Ø 34 2 am Rückschlagventil 1 lose montieren!



Schlauchgruppe positionieren

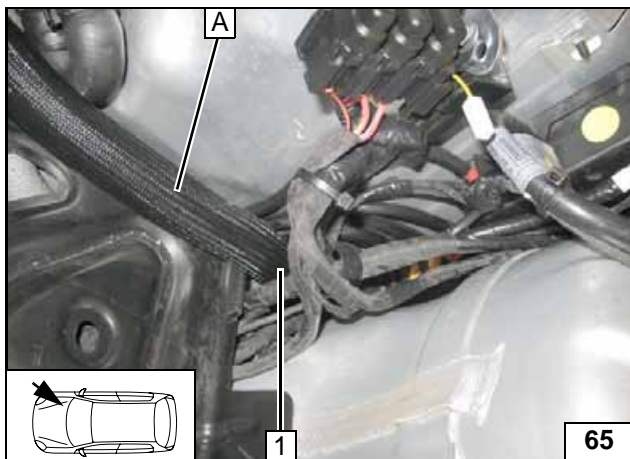

1 Durchführung in den Motorraum

Schlauch A verlegen

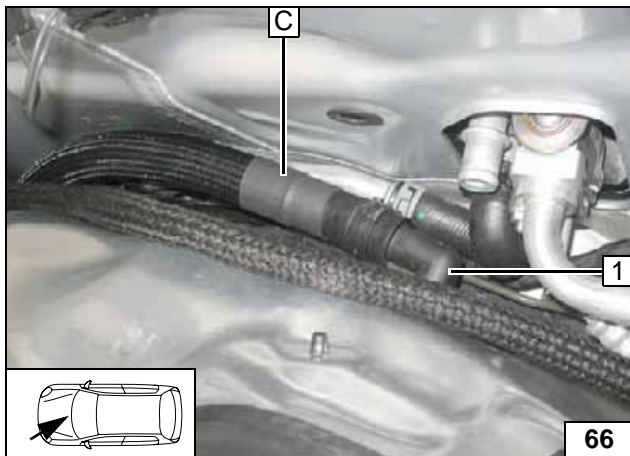

1 Schnellkupplung

Anschluss Motorausgang

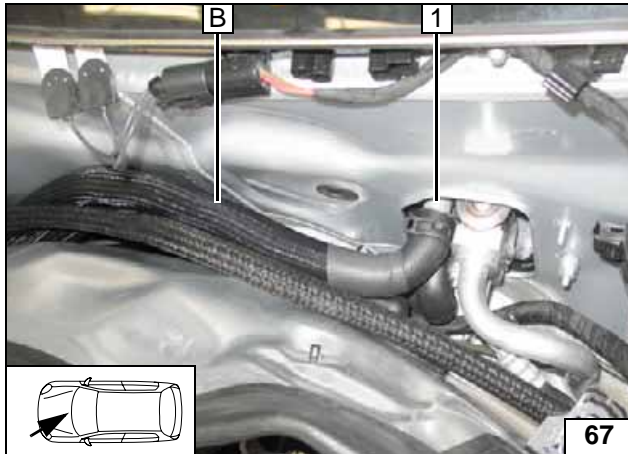

1 Stutzen Wärmetauschereingang

Anschluss
Wärmetau-
scherein-
gang

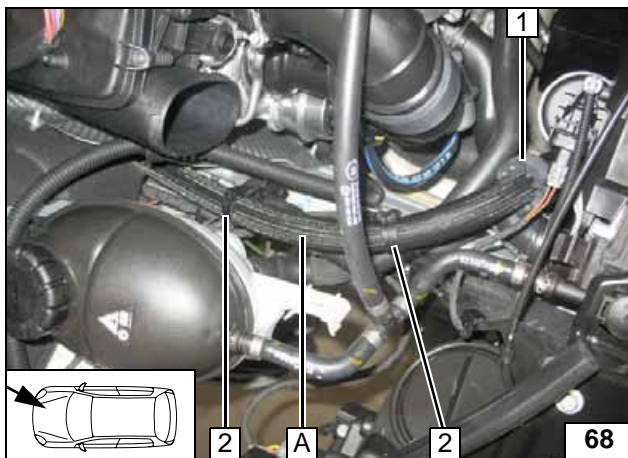

Schlauch A zum Heizgerät verlegen!

- 1 Gummiprofil sw ausrichten
- 2 Schlauchhalter, verriegelbar [2x]



Verlegung
Schlauch A

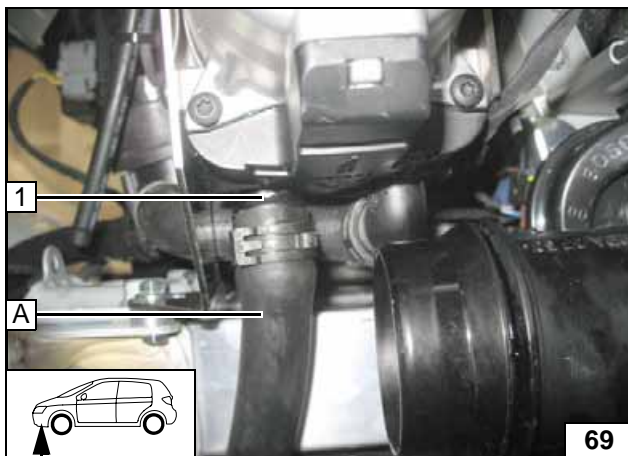

1 Stutzen Heizgerät Wasserausgang

Anschluss
Schlauch A
an Heizge-
rät

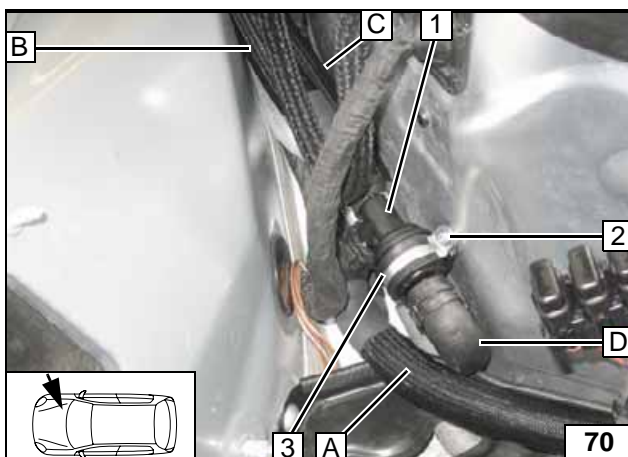

Schläuche ausrichten. Auf ausreichenden Abstand zu benachbarten Bauteilen achten, ggfs. korrigieren!

- 1 Rückschlagventil
- 2 Blechschraube 5,5x13
- 3 Gummierte Rohrschelle Ø 34



Rück-
schlagven-
til
montieren

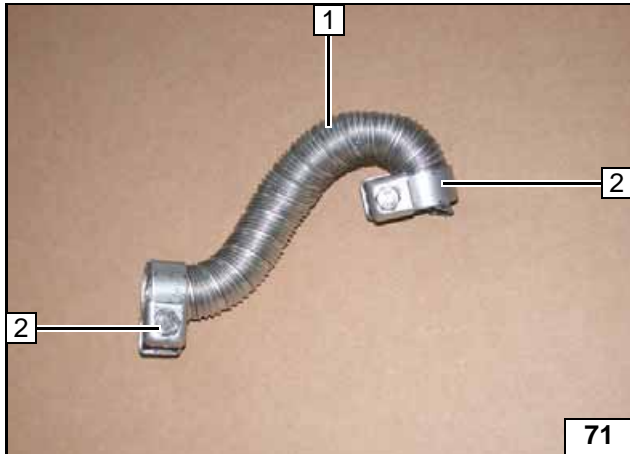
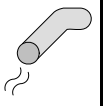

Abgas

Abgasleitung 1 gemäß Abb. formen und Schlauchklemmen 2 [2x] lose positionieren!



Abgasleitung vorbereiten

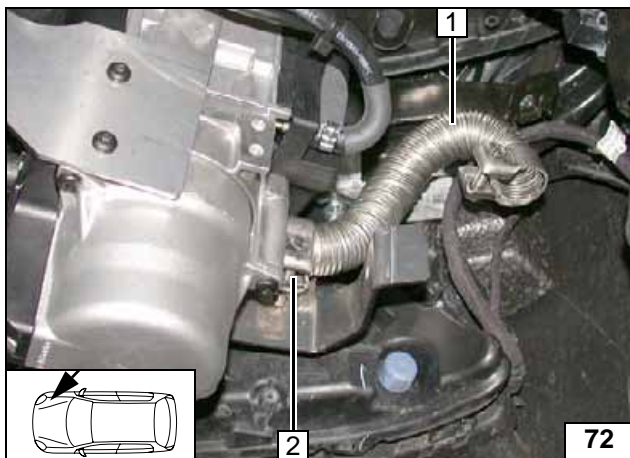

- 1 Abgasleitung
- 2 Schlauchklemme festziehen

Abgasleitung montieren

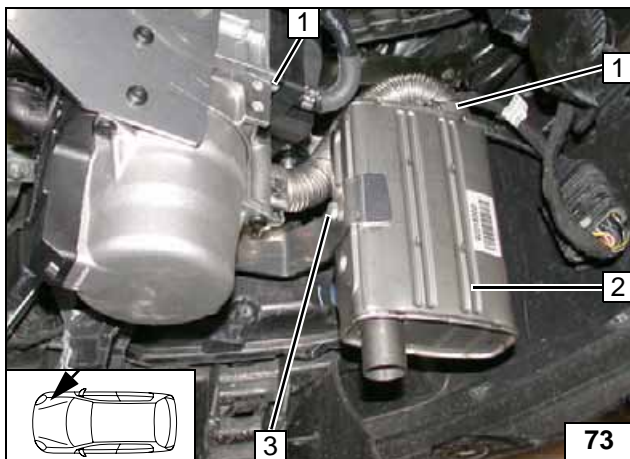

Auf ausreichenden Abstand zu benachbarten Bauteilen achten, ggfs. korrigieren!

- 1 Schlauchklemme festziehen
- 2 Abgasschalldämpfer
- 3 Schraube M6x12, Federring



Schalldämpfer montieren

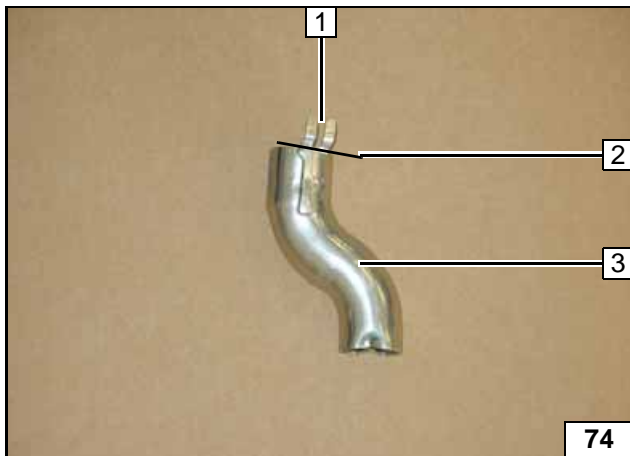

Vom Abgasendstück 3 Lasche 1 abtrennen!

- 2 Trennstelle



Abgasendstück vorbereiten

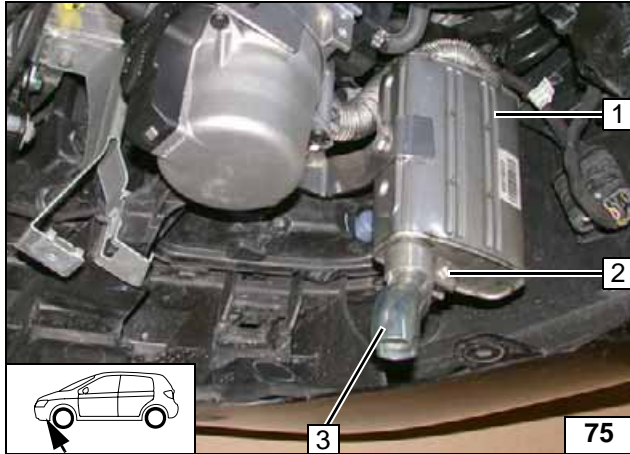
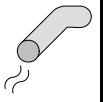

- 1 Schalldämpfer
- 2 Schlauchklemme
- 3 Abgasendstück

Abgas-
endstück
montieren

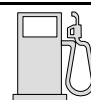

Brennstoff

VORSICHT!

Tankdeckelverschluß des Fahrzeugs öffnen, Tank belüften und Tankverschluß wieder schließen!

Auslaufenden Kraftstoff mit geeignetem Behälter auffangen!

Brennstoffleitung und Kabelbaum Dosierpumpe so verlegen, dass sie gegen Steinschlag geschützt sind! Wenn nicht anders beschrieben, erfolgt die Befestigung mit Kabelbindern!

An scharfen Kanten Brennstoffleitung und Kabelbaum mit Scheuerschutz versehen!

ACHTUNG!

Verlegung Brennstoffleitung und Kabelbaum zur Dosierpumpe erfolgt gemäß Schema Kabelbaumverlegung.

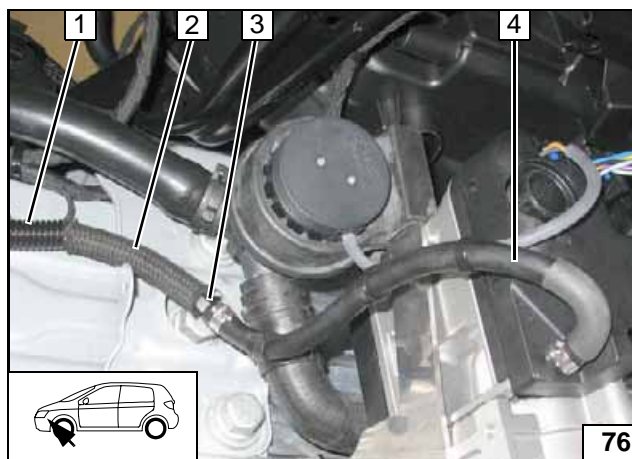

Alle Fahrzeuge

Steckergehäuse Dosierpumpenkabelbaum vor dem Einziehen in das Wellrohr ausspinnen!

- 1 Wellrohr Ø 9, Kabelbaum Dosierpumpe
- 2 Gewebeschutzschlauch
- 3 Brennstoffleitung, Schelle Ø 10
- 4 Formschlauch Heizgerät

**Anschluss
am Heizger-
ät**

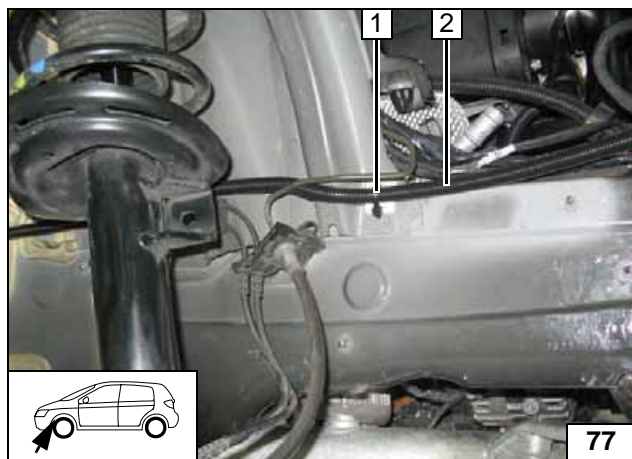

Klebefläche für Klebesockel 1 entfetten!

- 1 Klebesockel, Kabelbinder
- 2 Wellrohr

**Leitungen
verlegen**

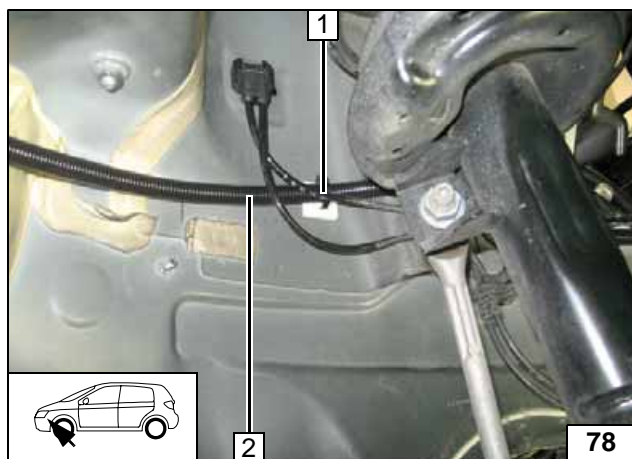

Klebefläche für Klebesockel 1 entfetten!

- 1 Klebesockel, Kabelbinder
- 2 Wellrohr

**Leitungen
verlegen**

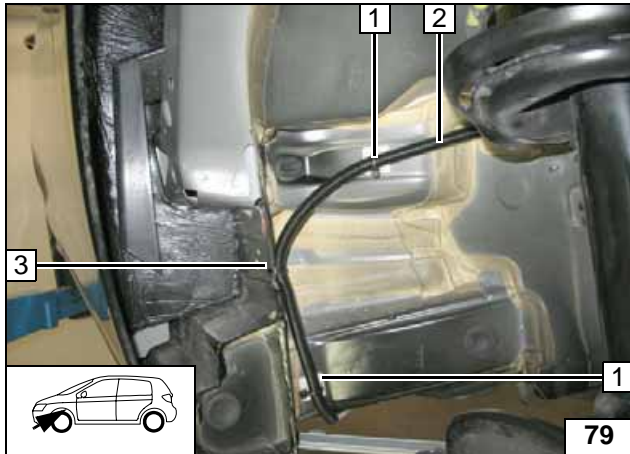

Klebefläche für Klebesockel 1 entfetten!

- 1 Klebesockel [2x], Kabelbinder [2x]
- 2 Wellrohr
- 3 Kabelbinder, vorhandene Bohrung



Leitungen verlegen

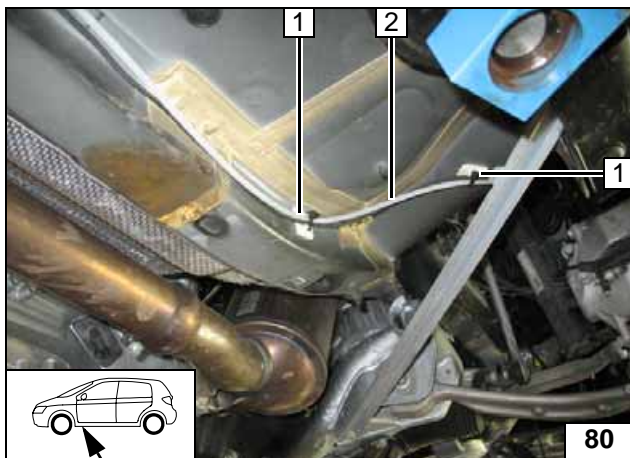

Klebefläche für Klebesockel 1 entfetten!

- 1 Klebesockel [2x], Kabelbinder [2x]
- 2 Brennstoffleitung, Kabelbaum Dosierpumpe



Leitungen verlegen

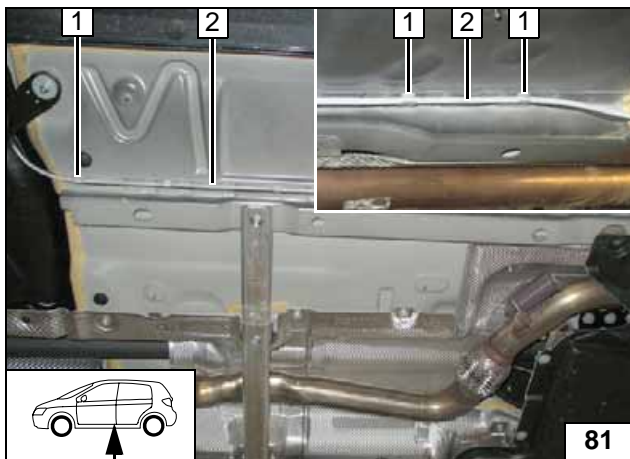

Halteklammer 1 [6x] gleichmäßig am Fahrzeugunterboden verteilen und Brennstoffleitung und Kabelbaum Dosierpumpe 2 einsetzen!



Leitungen verlegen

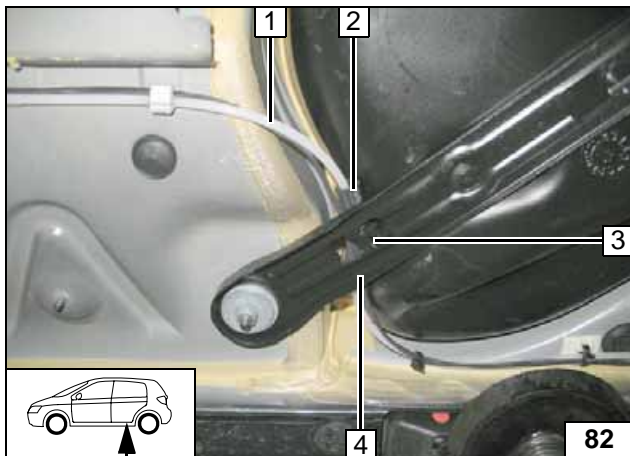

- 1 Brennstoffleitung, Kabelbaum Dosierpumpe
- 2 Schlauchstück Ø 8x12
- 3 Kabelbinder
- 4 Fahrzeugeigener Haltebügel

Leitungen verlegen

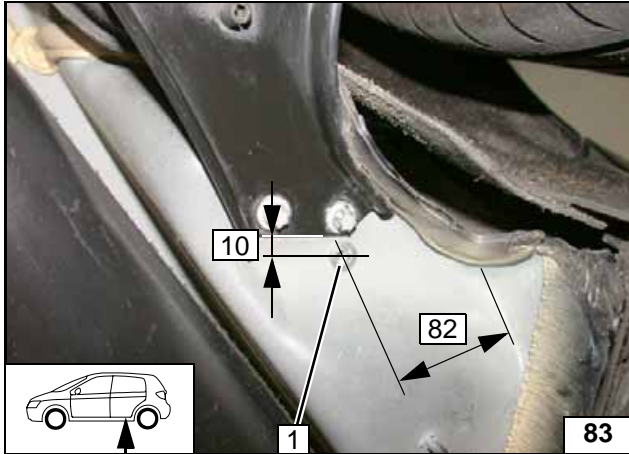

1 Bohrung \varnothing 9,1; Einnietmutter



Einnietmutter einziehen

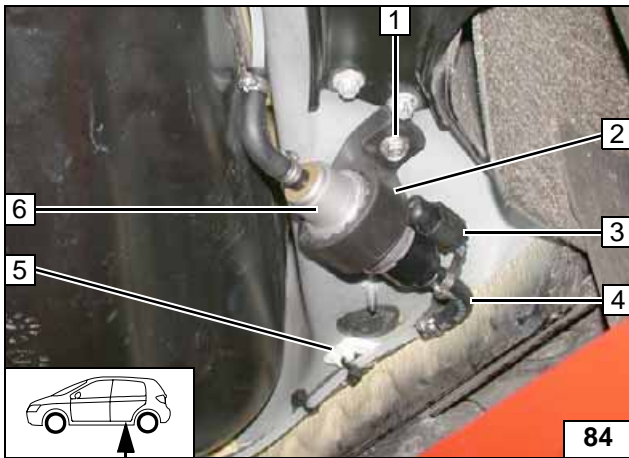

Steckergehäuse Dosierpumpenkabel 4 wieder an Kabelbaum anstecken!
Klebefläche für Klebesockel 5 entfetten!



Dosierpumpe montieren

- 1 Schraube M6x25
- 2 Aufnahme
- 3 Stecker Dosierpumpe
- 4 Formschlauch 90°, Schelle \varnothing 10 [2x], Brennstoffleitung
- 5 Klebesockel, Kabelbinder
- 6 Dosierpumpe

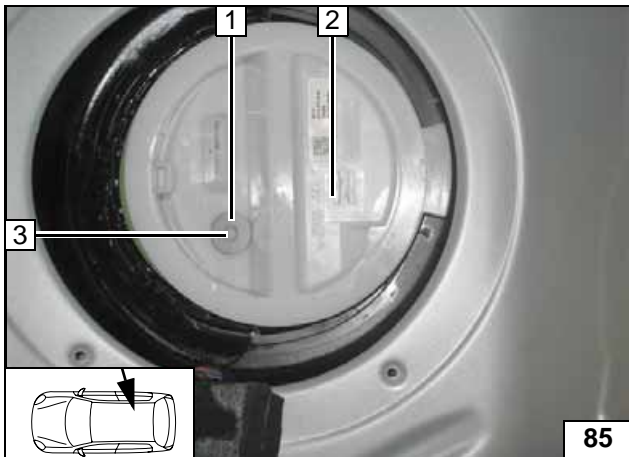

Diesel

Tankarmatur 2 gemäß Herstellerangaben ausbauen!
Karosseriescheibe 1 gemäß Bild auflegen, Lochbild 3 für Bohrung \varnothing 6 übertragen!
Beim Bohren darauf achten, dass keine Bohrspäne in den Tank bzw. in die Tankarmatur gelangen!



Brennstoffentnahme

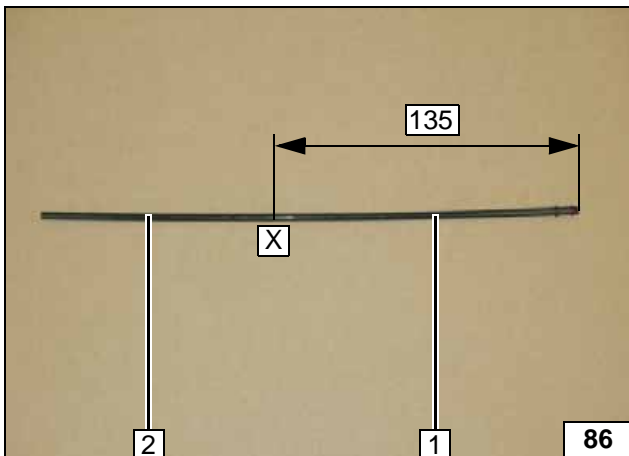

Steigrohr 1 schräg an Position X abschneiden!



2 Abschnitt entsorgen

Steigrohr zuschneiden

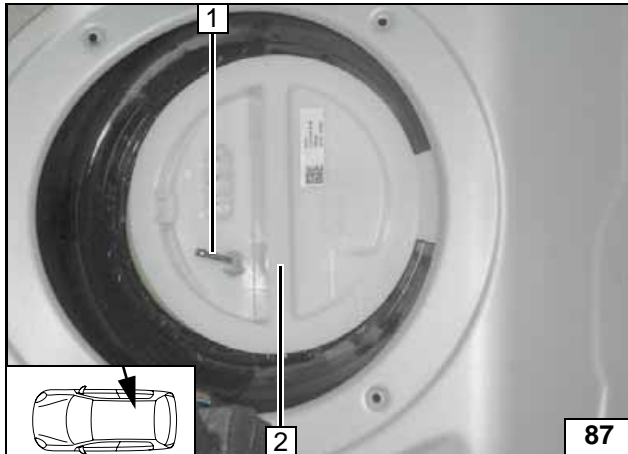

Tankentnehmer 1 in Tankarmatur 2 einsetzen!



Brennstoffentnehmer einsetzen

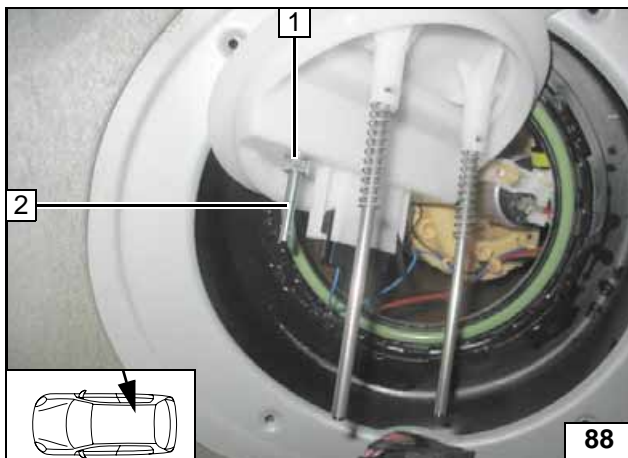

Anzugsdrehmoment 5 Nm der Bundmutter 1 vom Tankentnehmer 2 beachten!



Brennstoffentnehmer einsetzen

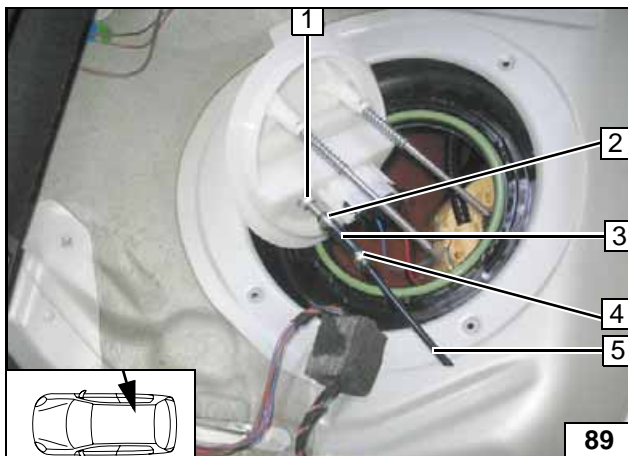

Formschlauch 3 mit \varnothing 3,5 auf Tankentnehmer 1 montieren!

- 2 Schelle \varnothing 8
- 4 Schelle \varnothing 10
- 5 Steigrohr



Steigrohr montieren

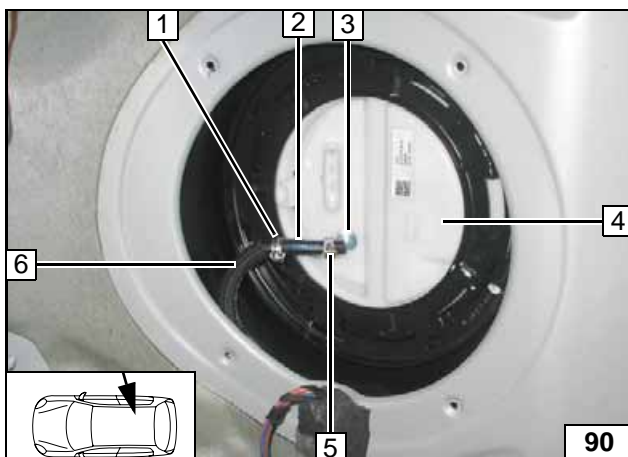

Tankarmatur 4 gemäß Herstellerangaben montieren!

Formschlauch 2 mit \varnothing 3,5 auf Tankentnehmer 3 montieren!

- 1 Schelle \varnothing 10, Brennstoffleitung
- 5 Schelle \varnothing 8
- 6 Gewebeschlauch 6x11, Klapperschutz



Brennstoffleitung montieren

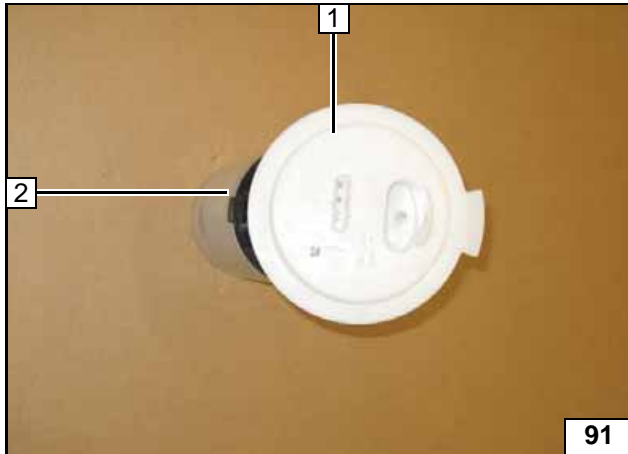
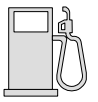

Benzin

Tankarmatur gemäß Herstellerangaben ausbauen!

Oberteil 1 vom Unterteil 2 nach Herstellerangabe abbauen!



Brennstoffentnahme

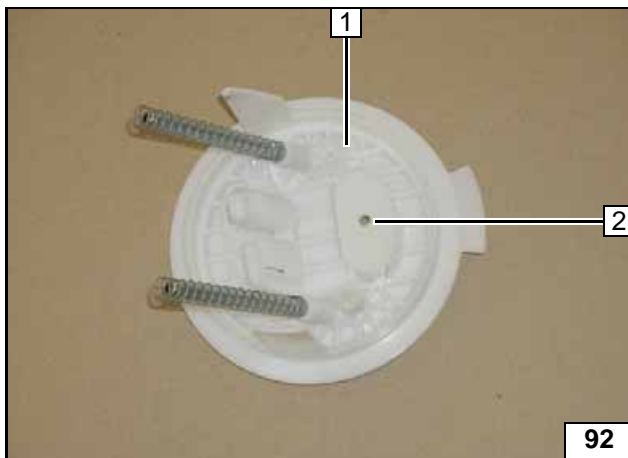

Stutzen 2 bündig an Unterseite 1 abschneiden. Bohrung Ø 6 mittig bohren!



Brennstoffentnahme

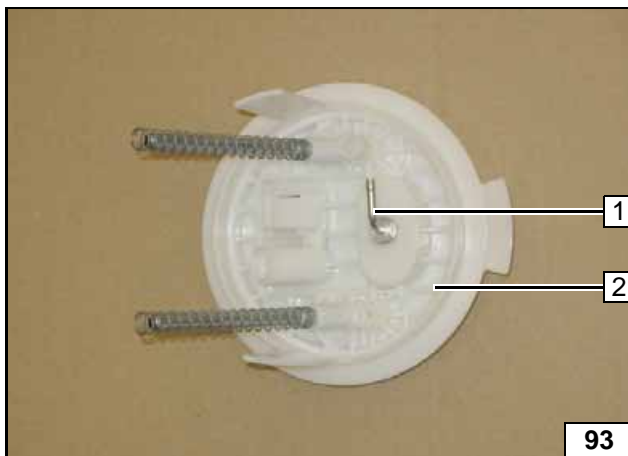

Tankentnehmer 1 in Oberteil Tankarmatur 2 einsetzen



Brennstoffentnahme

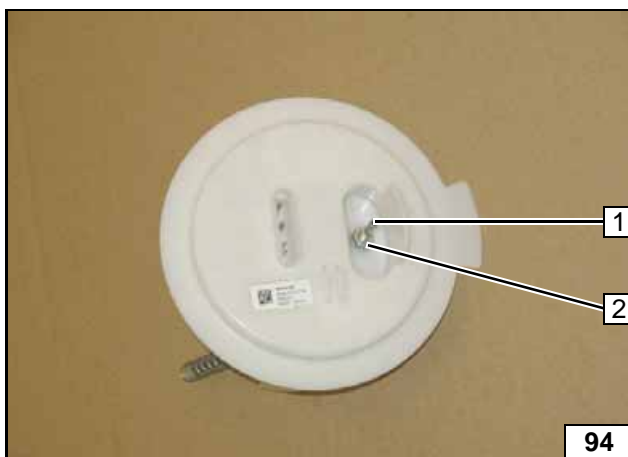

Anzugsdrehmoment 5 Nm der Bundmutter 2 Tankentnehmer 1 beachten!



Brennstoffentnahme

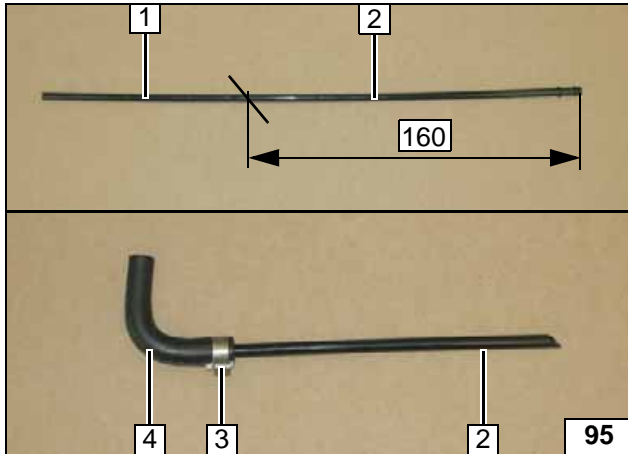
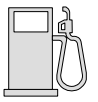

Steigrohr 2 schräg abschneiden!

1 Abschnitt, entsorgen

Steigrohr 2 in Formschlauch 4 mit $\text{\O} 4,5$ montieren!

3 Schelle $\text{\O} 10$

Steigrohr zuschneiden und vormontieren

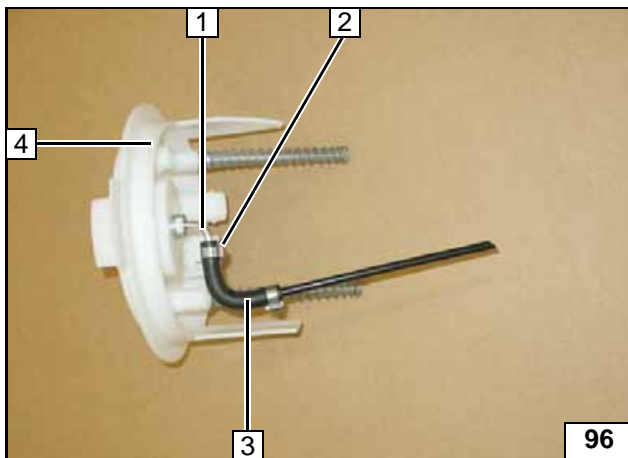

Steigrohr vormontiert 3 auf Tankentnehmer 1 aufstecken und mit Schelle $\text{\O} 8$ 2 befestigen!

4 Tankarmatur

Steigleitung montieren

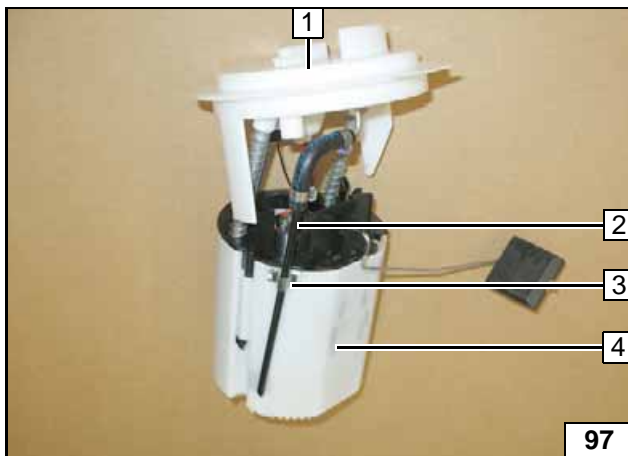

Tankarmatur 1 gemäß Herstellerangaben montieren!

Leitungshalter 3 zur Führung von Steigrohr 2 in Unterteil Tankarmatur 4 einsetzen!

Steigleitung montieren

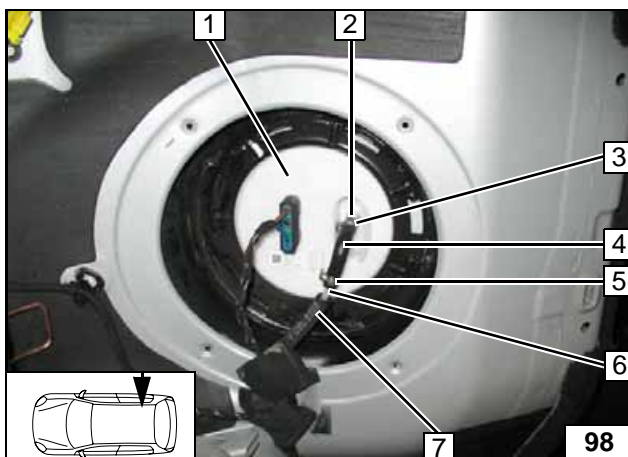

Tankarmatur 1 gemäß Herstellerangaben montieren!

Formschlauch 4 mit $\text{\O} 3,5$ mm auf Tankentnehmer 2 montieren!

3 Schelle $\text{\O} 8$

5 Schelle $\text{\O} 10$

6 Brennstoffleitung

7 Schlauch 6x11 (Klapperschutz)

Leitung montieren





Alle Fahrzeuge

Klebefläche für Klebesockel **3** entfetten!

- 1 Formschlauch 90°, Schelle Ø 10
- 2 Brennstoffleitung
- 3 Kabelbinder, Klebesockel



**Anschluss
Dosier-
pumpe**

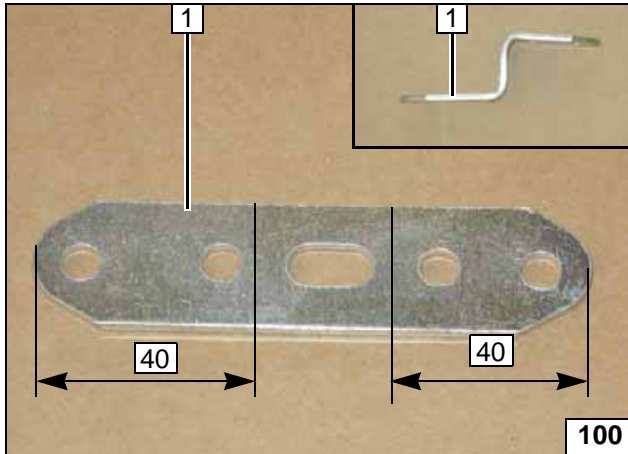
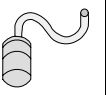

Brennluft

Lochband 1 2x 90° biegen!



Lochband biegen

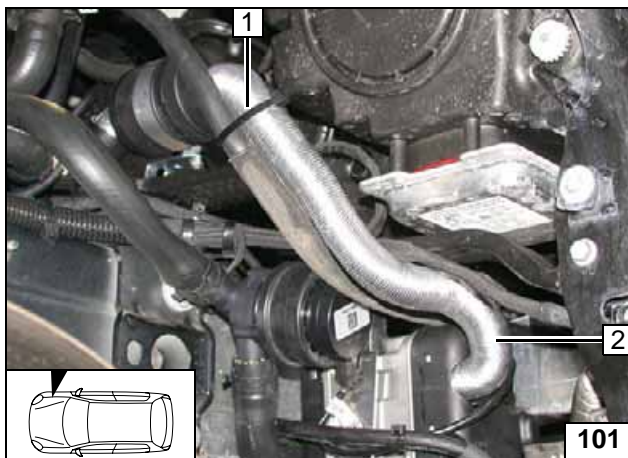

- 1 Kabelbinder
- 2 Brennluftleitung

Brennluftleitung montieren

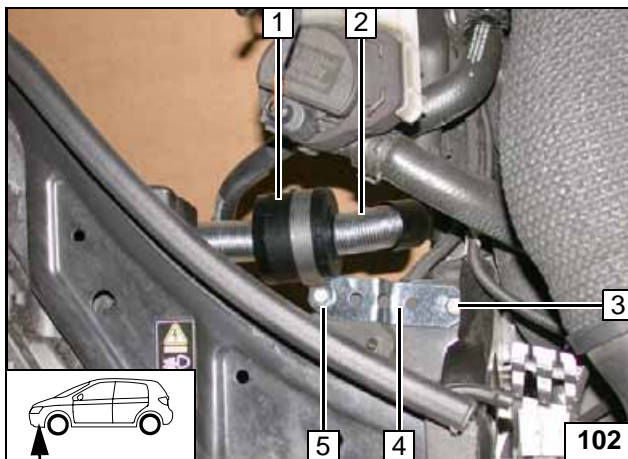

Lochband 4 mit fzg.eigener Schraube 5 montieren!

- 1 Schalldämpfer
- 2 Brennluftleitung, Schutzkappe
- 5 Schraube M5x20, Schelle Ø 48, Bundmutter

Schalldämpfer montieren

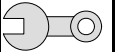

Abschließende Arbeiten

ACHTUNG!

Demontierte Teile in umgekehrter Reihenfolge montieren.

Alle Schlauchleitungen, Schellen, sowie alle elektrischen Anschlüsse auf festen Sitz prüfen.

Alle losen Leitungen mit Kabelbinder sichern.

Nur vom Fahrzeughersteller freigegebenes Kühlmittel verwenden!

Heizgerätekompnenten mit Korrosionsschutzwachs (Tectyl 100K, Bestell- Nr. 111329) einsprühen.

- Batterie anschließen
- Kühlmittelkreislauf nach Angaben des Fahrzeug-Herstellers befüllen und entlüften
- Vorwähluhr einstellen
- Einstellungen Klimabedienteil gemäß „Bedienungshinweise für den Endkunden“ vornehmen
- Funktion der Standheizung prüfen, siehe Betriebsanweisung / Einbauanweisung
- Aufklebeschild „Standheizung vor dem Tanken abschalten“ an der B-Säule links anbringen

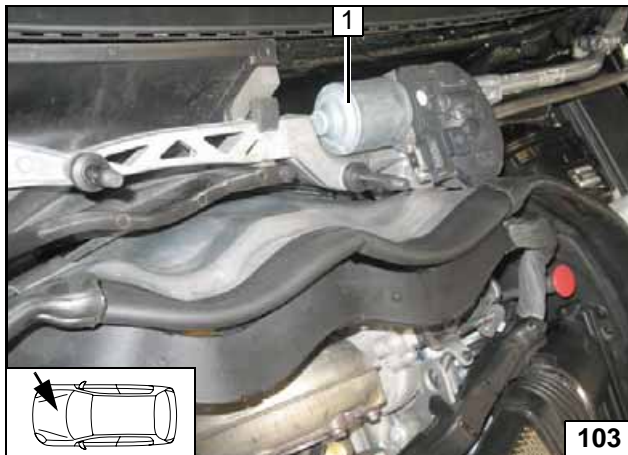

Bei der Montage Scheibenwischermotor 1 ist auf Abstand vom Gestänge zu den darunter liegenden Schläuchen zu achten!

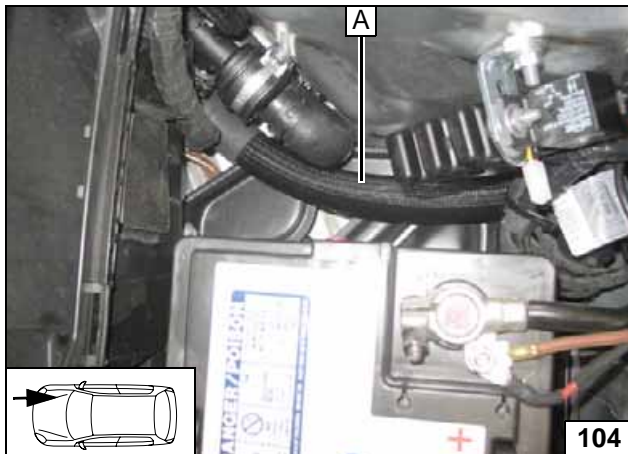

Auf ausreichenden Abstand achten, insbesondere zu Schlauch A!

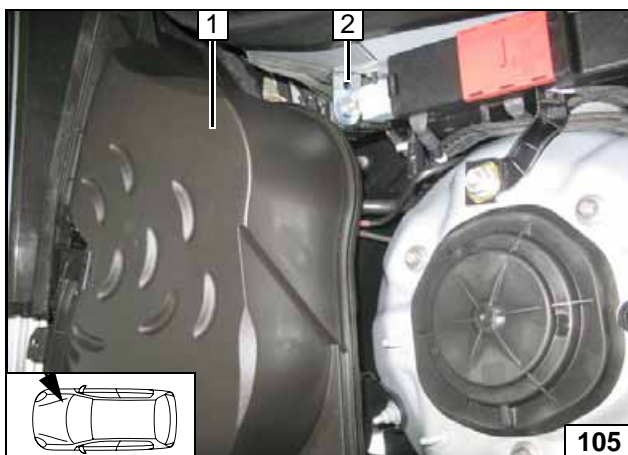

Nach Montage von Abdeckung 1 die Verschraubung von Winkel 2 festziehen!



**Montage
Scheiben-
wischer-
motor**



**Batterie
einbauen**



**Verschrau-
bung Win-
kel
festziehen**

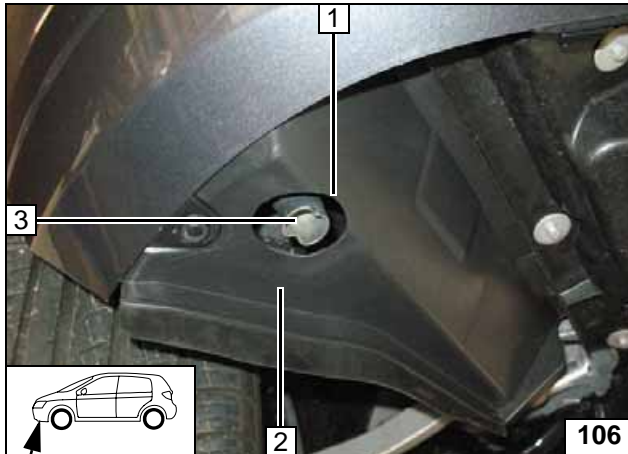
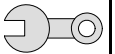

Bohrung \varnothing 45 1 in Verkleidung 2 bohren!

Das Abgasendstück 3 muß mittig zur Bohrung 1 ausgerichtet werden und bündig mit der Verkleidung 2 abschließen, ggf. Abgasendstück 3 neu ausrichten!

3 Abgasendstück



Abgasendstück ausrichten



1 Abgasendstück



Abgasendstück ausrichten



Webasto AG
 Postfach 80
 D-82131 Stockdorf / Germany
 National Hotline: 01805 93 22 78
 (14 Cent aus dem deutschen Festnetz)
 Hotfax: 0395 5592 353
 Hotmail: hotline@webasto.de
 http://www.webasto.de