

Einbauanleitung

Mercedes Benz C-Klasse S204, W204 / ab Modell 2007 GLK -Klasse X204 / ab Modell 2008

Benzin

Linkslenker

Sportpaket AMG 950

Nicht bei C 63 AMG



ACHTUNG!

Warnung vor Gefahr:

Das unsachgemäße Einbauen oder Reparieren von Webasto Heizsystemen kann Feuer verursachen oder zum Austritt von tödlichem Kohlenmonoxid führen. Dadurch können schwere oder tödliche Verletzungen hervorgerufen werden.

Für den Einbau und die Reparatur von Webasto Heiz- und Kühlsystemen bedarf es eines speziellen Firmentrainings, technischer Dokumentation, Spezialwerkzeuge und eine Spezialausrüstung.

Versuchen Sie NIEMALS, Webasto Heiz- oder Kühlsysteme einzubauen oder zu reparieren, wenn Sie das Firmentraining nicht erfolgreich abgeschlossen und dabei die notwendigen technischen Fähigkeiten erworben haben und die für einen sachgerechten Einbau und Reparatur nötigen technischen Dokumentationen, Werkzeuge und Ausrüstungen nicht zur Verfügung stehen.

Befolgen Sie IMMER alle Webasto Einbau- und Reparaturanleitungen, und beachten Sie alle Warnhinweise.

Webasto übernimmt keine Haftung für Mängel und Schäden, die auf einen Einbau durch ungeschultes Personal zurückzuführen sind.

Mercedes Benz C-Klasse S204, W204 / GLK-Klasse X204

Inhaltsverzeichnis

Gültigkeit	2	Abgas	17
Heizgerät / Einbaukit	3	Brennstoff	18
Vorwort	3	Wassereinbindung	25
Allgemeine Hinweise	3	C180 K, C200 K ohne elektr. Umwälzpumpe	25
Spezialwerkzeug	3	C230, C280, C350, GLK280, GLK350	
Erläuterungen zum Dokument	4	mit elektr. Umwälzpumpe	28
Vorarbeiten	5	Brennluft	31
Einbauort Heizgerät	5	Fzg. ohne elektr. Umwälzpumpe	31
Elektrik vorbereiten	6	Fzg. mit elektr. Umwälzpumpe	31
Elektrik	7	Abgasendstück ausrichten	32
Gebälseansteuerung Klimaautomatik	9	Abschließende Arbeiten	33
Bedienelemente	11		
Telestart	13		
Heizgerät vorbereiten	14		
Einbauort vorbereiten	14		
Heizgerät montieren	16		

Gültigkeit

Hersteller	Handelsbezeichnung	Typ	EG-BE-Nr. / ABE
Daimler AG	C-Klasse	W204	e1 * 2001 / 116 * 0431 * ...
Daimler AG	C-Klasse	S204	e1 * 2001 / 116 * 0431 * ...
Daimler AG	GLK -Klasse	X204	e1 * 2001 / 116 * 0480 * ...

W 204 Limousine, S 204 Kombi

Typ	Motorart	Leistung in kW	Hubraum in cm ³
C 180 K	Benzin	115	1796
C 200 K	Benzin	135	1796
C 230	Benzin	150	2496
C 280	Benzin	170	2996
C 280 4Matic	Benzin	170	2996
C 350	Benzin	200	3498
C 350 4Matic	Benzin	200	3498

X 204 GLK

Typ	Motorart	Leistung in kW	Hubraum in cm ³
GLK 280 4Matic	Benzin	170	2996
GLK 350 4Matic	Benzin	200	3498

Fahrzeug- und Motortypen, Ausstattungsvarianten sowie Länderspezifikationen, die nicht in dieser Einbauanleitung aufgeführt sind, wurden nicht geprüft. Ein Einbau nach dieser Einbauanleitung kann aber möglich sein.

Mercedes Benz C-Klasse S204, W204 / GLK-Klasse X204

Heizgerät / Einbaukit

Menge	Bezeichnung	Bestell-Nr.:
1	LU TT-V Mercedes Benz C-Klasse S204, W204 / W204 / GLK-Klasse X204 Benzin mit Telestart T91	1312851B

Optionales Bedienelement wahlweise:

Menge	Bezeichnung	Bestell-Nr.:
1	Vorwahluhr 1533 nur in Verbindung mit Y-Adapter	9005753C
		9001505A
1	Thermo- Call Comfort / Connect / Locate	siehe Preisliste

Der Einbauort Vohrwahluhr / Taster ist vor dem Einbau mit dem Endkunden abzustimmen!



Vorwort

Diese Einbauanleitung gilt für die Fahrzeuge Mercedes Benz C-Klasse S204, W204 / GLK-Klasse X204 Benzin - Gültigkeit siehe Seite 2 - ab Modelljahr 2007 und später sowie GLK- Klasse X204 ab Modelljahr 2008, wenn technische Änderungen am Fahrzeug den Einbau nicht beeinflussen, unter Ausschluss jeglicher Haftungsansprüche. Je nach Version und Ausstattung des Fahrzeuges können beim Einbau Änderungen gegenüber dieser „Einbauanleitung“ notwendig werden.

In jedem Fall sind jedoch die Vorschriften der „Einbauanweisung“ und „Bedienungs- und Wartungsanweisung“ der *Thermo Top V* zu befolgen.

Die entsprechenden Regeln der Technik sowie eventuelle Angaben des Fahrzeugherstellers sind beim Einbau einzuhalten.

Eine Standlüftungsfunktion ist nicht möglich!

Allgemeine Hinweise

Der Einbau erfolgt gemäß den allgemein üblichen Regeln der Technik. Wenn nicht anders beschrieben, erfolgt die Befestigung von Schläuchen, Leitungen und Kabelbäumen mit Kabelbindern an fahrzeugeigenen Leitungen und Kabelbäumen.

Scharfe Kanten sind mit Scheuerschutz (aufgeschnittener Kraftstoffschlauch) zu versehen!

Blanke Karosseriestellen, wie z.B Bohrungen, sind mit Korrosionsschutzwachs (Tectyl 100K, Bestell-Nr. 111329) einzusprühen.

Spezialwerkzeug

- Drehmomentschlüssel für 2,0 - 10 Nm
- Abklemmzangen
- Einnietmutternzange

Erläuterungen zum Dokument

Um Ihnen einen schnellen Überblick über die einzelnen Arbeitsschritte zu geben, finden Sie eine Kennzeichnung an der Außenkante oben rechts auf der jeweiligen Seite.

Mechanik

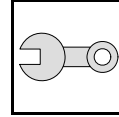

Elektrik

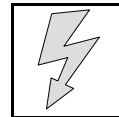

Wasser

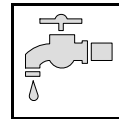

Brennstoff

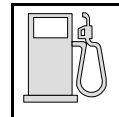

Abgas

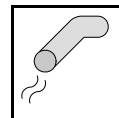

Brennluft

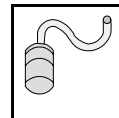

Auf Besonderheiten wird durch folgende Symbole hingewiesen:



besondere Gefahr von Verletzungen oder tödlichen Unfällen



besondere Gefahr der Beschädigung von Bauteilen



besondere Brand- und Explosionsgefahr



Verweis auf allgemeine Einbauanweisung der Webasto Komponente bzw. auf fahrzeugspezifische Unterlagen des Herstellers



Hinweis auf eine technische Besonderheit

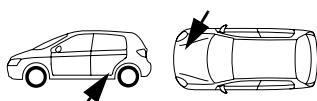

Der Pfeil im Fahrzeugpiktogramm zeigt die Position am Fahrzeug und die Blickrichtung

Alle Massangaben in mm!

Anzugsdrehmoment von Schlauchschellen = 2,0 + 0,5 Nm!

Anzugsdrehmoment von Ejotschrauben, Ejotstehbolzen = 10 Nm!

Vorarbeiten

ACHTUNG!

- Tankdeckel öffnen, Tank belüften
- Tankdeckel wieder schließen
- Druck im Kühlsystem ablassen!
- Fabriknummer vom Typschild Original auf das Typschild Duplikat übertragen
- Die nicht zutreffende Jahreszahl auf dem Duplikatschild entfernen
- Duplikatschild (Typschild) an geeigneter Stelle sichtbar anbringen
- Scheibenwischer abbauen
- Wasserkastenabdeckung abbauen
- Domstrebe links abbauen
- Scheibenwischergestänge kpl. mit Motor ausbauen
- Abdeckung Batterie im Motorraum rechts abbauen
- Deckel Zentralelektrik links im Motorraum öffnen
- Zentralelektrik lösen
- Kühlmittelausgleichsbehälter lösen
- Abdeckung Plusverteiler im Motorraum abnehmen
- Luftansaugrohr rechts abbauen (nur V6)
- Untere Motorabdeckung abbauen
- Untere Fahrzeugverkleidung rechts abbauen
- Rad rechts abbauen
- Radhausverkleidung rechts ausbauen
- Sitzfläche Fondsitzebank ausbauen
- Serviceklappe Tankarmatur rechts öffnen
- Tankarmatur rechts gemäß Herstellerangaben lösen
- Klimabedienteil ausbauen
- Abdeckung Schalthebel anheben
- Aschenbecher bzw. Ablagefach mit Steckdose unterhalb Klimabedienteil ausbauen
- Gaspedal ausbauen
- A-Säulenverkleidung Fußraum links ausbauen
- Schwellerabdeckung vorne links ausbauen
- Untere Verkleidung Armaturenbrett links ausbauen
- Fußbodenverkleidung vorne links ausbauen

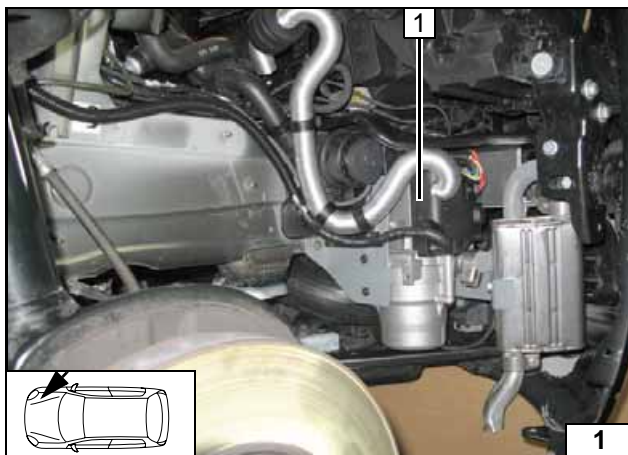

Einbauort Heizgerät

1 Heizgerät

Einbauort

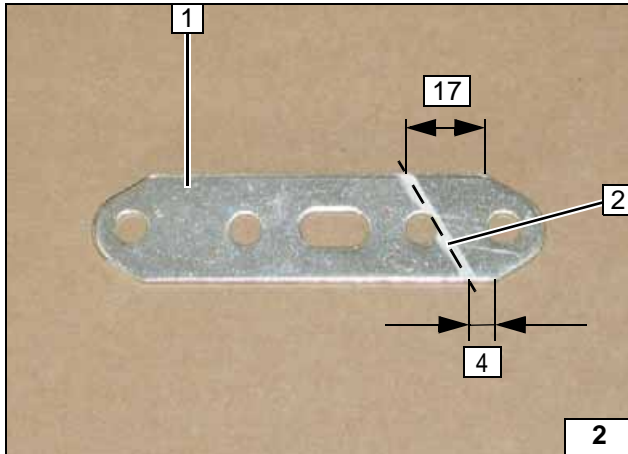

Elektrik vorbereiten

Lochband 1 an Biegekante 2 um 95° abwinkel-
keln!



Lochband
biegen

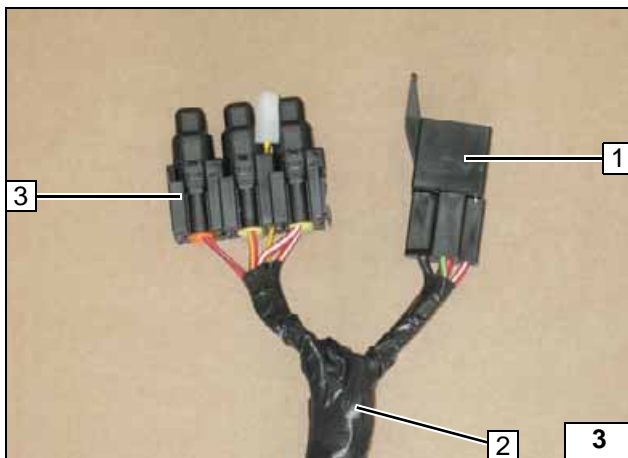

Kabelbaum Heizgerät 2 mit Isolierband um-
wickeln!



- 1 K3-Relais
- 3 Sicherungshalter

Kabel-
baum um-
wickeln



Elektrik

Sicherungshalter, K3-Relais

- 1 Schraube M5x16, Scheiben, Halteplatte Sicherungshalter, K3- Relais, Mutter M5
- 2 Fahrzeugeigene Mutter, Massestützpunkt
- 3 Massekabel Heizgerät, Kabelschuh Ø 6
- 4 Lochband
- 5 Sicherungshalter

Anschluß an Plusstützpunkt

- 1 Plusstützpunkt (nur diesen verwenden!)
- 2 Pluskabel Kabelbaum Heizgerät, Kabelschuh Ø 8 ancrimpen

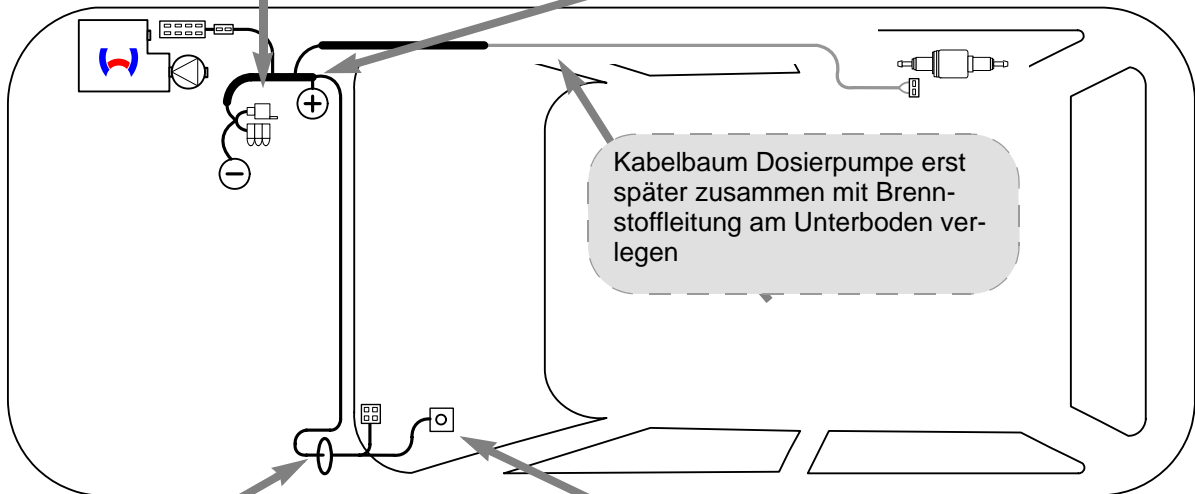
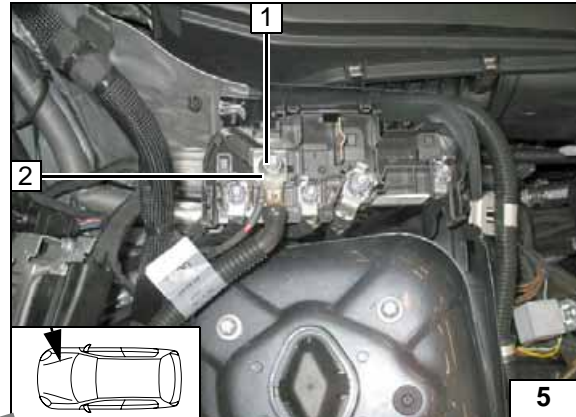
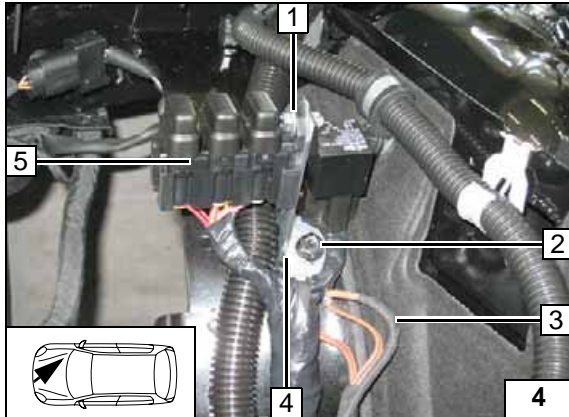

**Schema
Kabel-
baumverle-
gung**

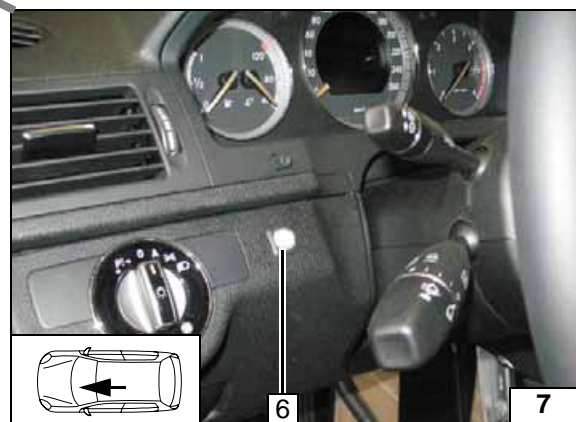
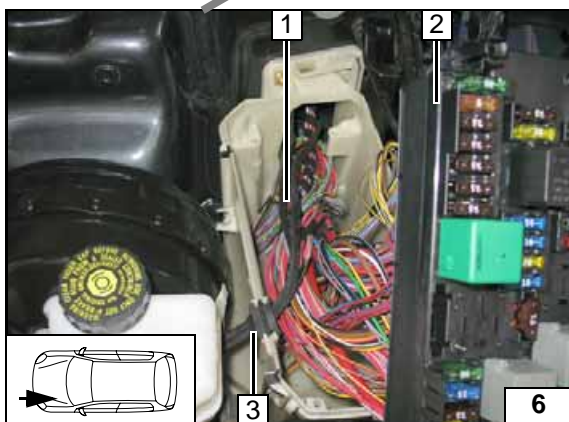

Kabelbaumdurchführung

- 1 Kabelbaum Bedienelement, Kabelbaum Gebläseansteuerung Relais K3
- 2 Zentralelektrik
- 3 Kabeltülle

Taster

- 1 Taster, Bohrung Ø 16

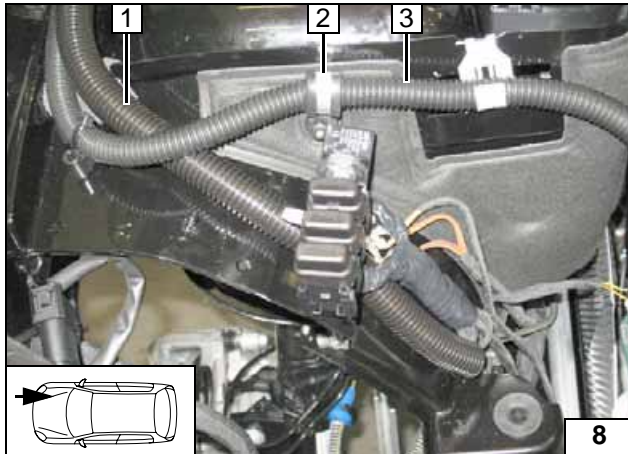

Fahrzeugeigenen Kabelbaum **3** mit Rohrschelle \varnothing 15 **2** an Stehbolzen mit Kunststoffmutter befestigen!

1 Kabelbaum Bedienelement, Kabelbaum Gebläseansteuerung, Kabel Plusversorgung in Wellrohr \varnothing 17



Kabelbäume verlegen

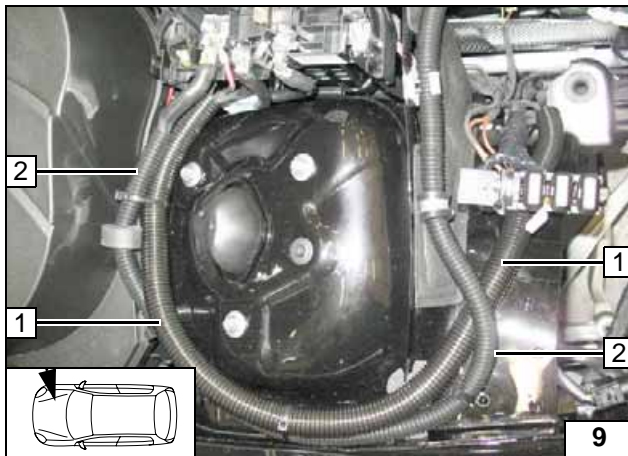

Wellrohr \varnothing 17 **1** mit Kabelbinder befestigen!

2 Fahrzeugeigener Kabelbaum



Kabelverlegung im Motorraum

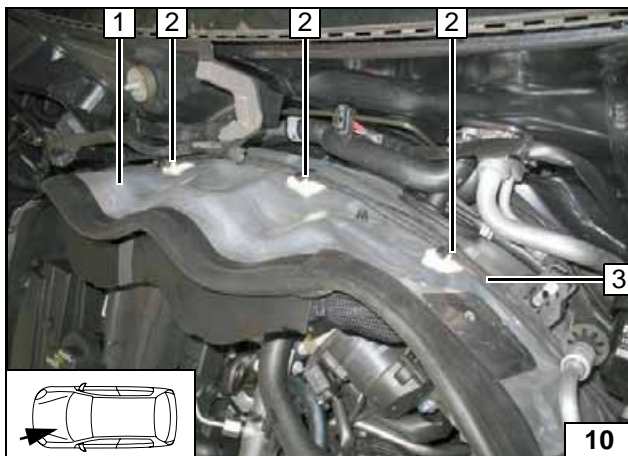

Klebesockel **2** [3x] auf Trennwand **1** kleben und Kabelbaum Bedienelement, Kabelbaum Gebläseansteuerung **3** mit Kabelbinder befestigen [3x]!



Kabelverlegung im Motorraum

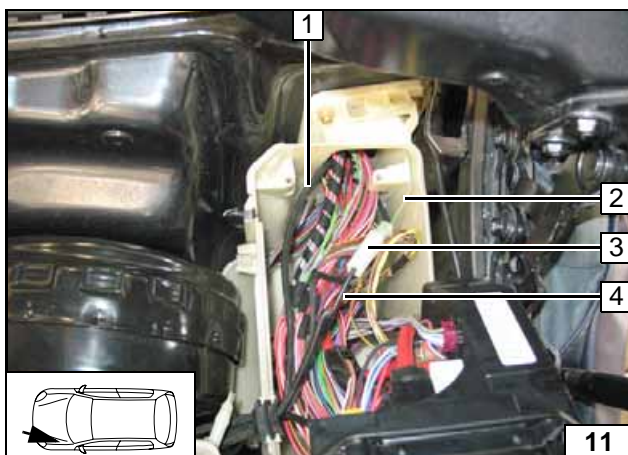

Ltg. gn/ws **2** mit Steckverbindern **3** mit Ltg. sw **4** verbinden, Ltg. rt isolieren und wegbinden!

1 Kabelbaum Bedienelement



Leitung sw verlängern



Gebläseansteuerung Klimaautomatik



Schaltplan

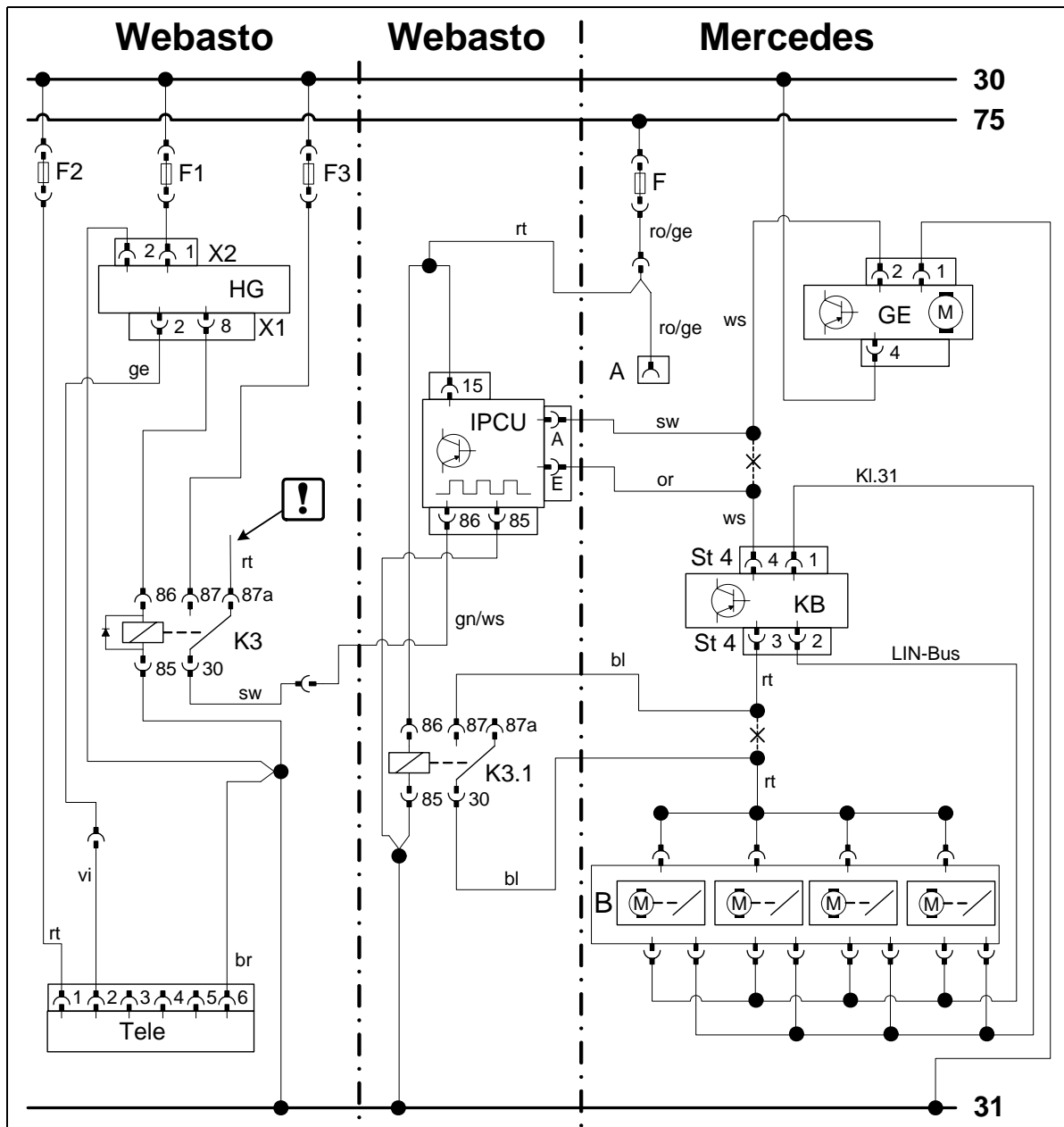

Bauteile Webasto		Bauteile Fahrzeug		Farben und Symbole	
HG	Heizgerät TT-V	GE	Gebläseeinheit	rt	rot
X1; X2	Stecker HG	KB	Klimabedienteil	ws	weiß
F1	Sicherung 20A	A	Steckdose/Anzünder	sw	schwarz
F2	Sicherung 1A	B	Klappenstellmodul	bl	blau
F3	Sicherung 5A	F	Sicherung	ro	rosa
K3	Relais	ST 4	Stecker 4-pol. KB	ge	gelb
K3.1	Relais			or	orange
IPCU	Pulsweitenmodulator			vi	violett
Tele	Telestart				
Einstellwerte IPCU:					
Duty-Cycle: 31%				(!)	Leitungsenden isolieren und wegbinden
Frequenz: 300Hz					
Spannung: 7,4V				X	Trennstelle
Funktion: Low-side				Kabelfarben können variieren!	

Legende

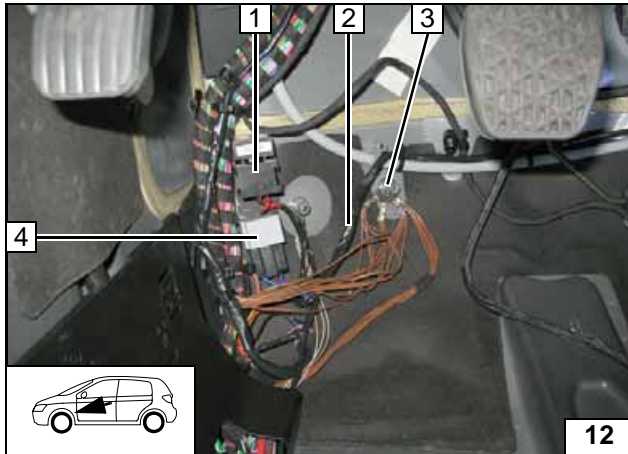

Zusätzlichen Kabelbaum Gebläseansteuerung **2** zur Mittelkonsole verlegen gemäß Schaltplan anschließen und mit Kabelbindern sichern!

- 1 IPCU, Klebeband
- 3 Massepunkt
- 4 Relais K3.1, Klebeband



Kabelbaum anschließen und verlegen

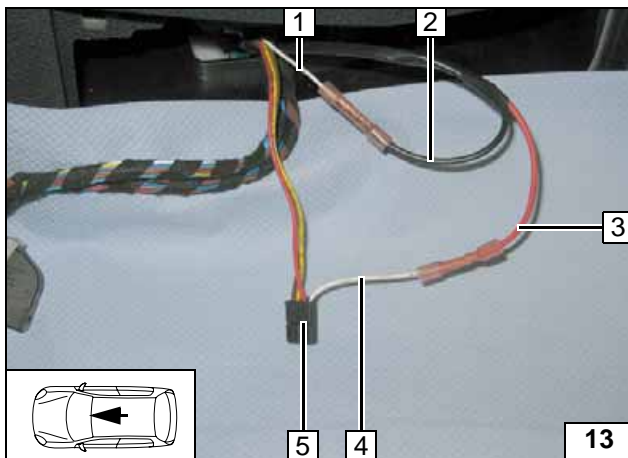

Anschluss am 4-poligen Stecker **5** vom Klimabedienteil.
Verbindungen gemäß Schaltplan herstellen.

- 1 Ltg. ws
- 2 Ltg. sw IPCU/A
- 3 Ltg. or IPCU/E
- 4 Ltg. ws Stecker



Anschluss Klimabedienteil

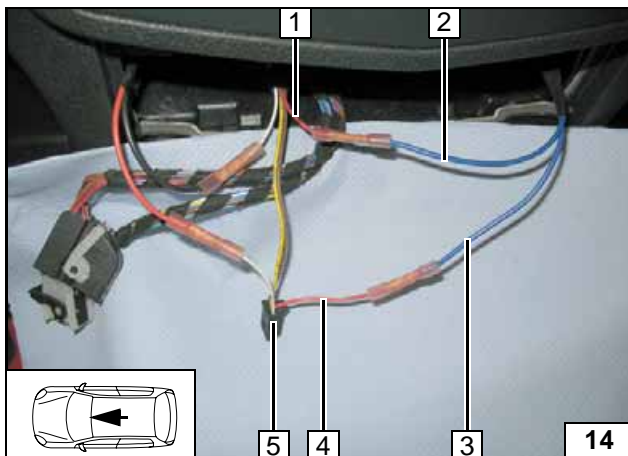

Anschluss am 4-poligen Stecker **5** vom Klimabedienteil.
Verbindungen gemäß Schaltplan herstellen.

- 1 Ltg. rt
- 2 Ltg. bl K3.1
- 3 Ltg. bl K3.1
- 4 Ltg. rt Stecker



Anschluss Klimabedienteil

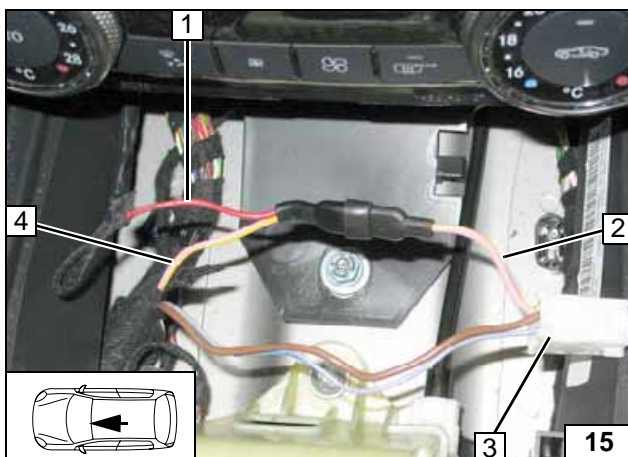

Anschluss an Steckkupplung **3** Steckdose / Anzünder.
Verbindungen gemäß Schaltplan herstellen.

- 1 Ltg. rt K3.1/86, IPCU/15
- 2 Ltg. ro/ge
- 4 Ltg. ro/ge



Anschluss an Steckdose / Anzünder



Bedienelemente

Kombination Telestart und Taster

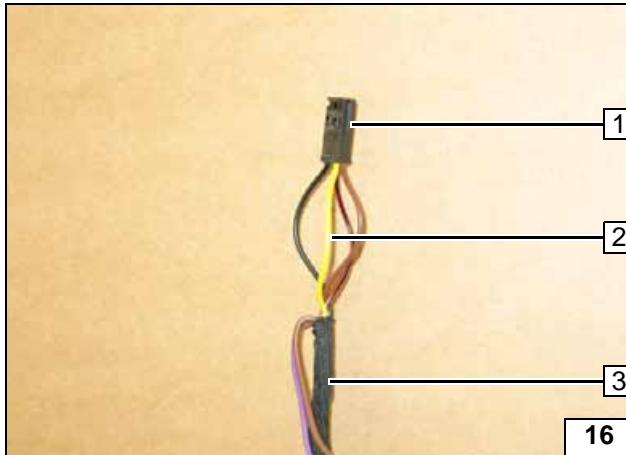

Leitung ge 2 in freien Steckplatz vom 4-pol. Stecker 1 Heizgerätekabelbaum 3 einsetzen!



Kabelbaum Heizgerät vorbereiten

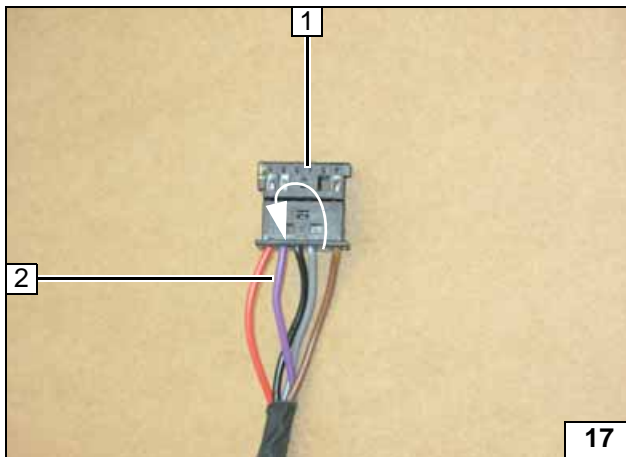

Ltg. vi 2 von Steckplatz 5 in Steckplatz 2 im 6-pol. Stecker Telestart 1 umstecken!



Stecker Telestart vorbereiten

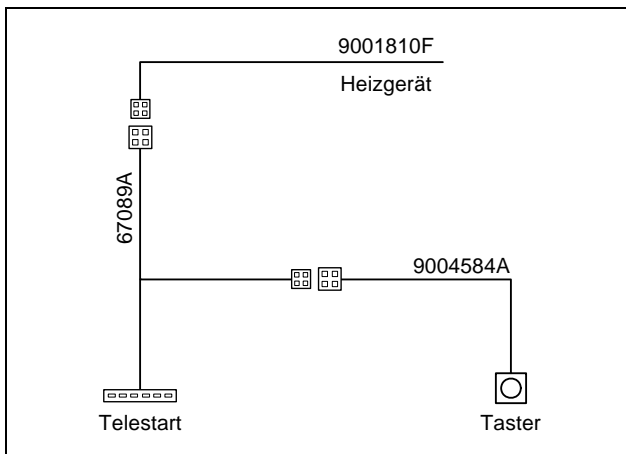

Schema Standard Bedienelemente



Kombination Vorwahluhr, Telestart und/oder Thermo Call mit Taster

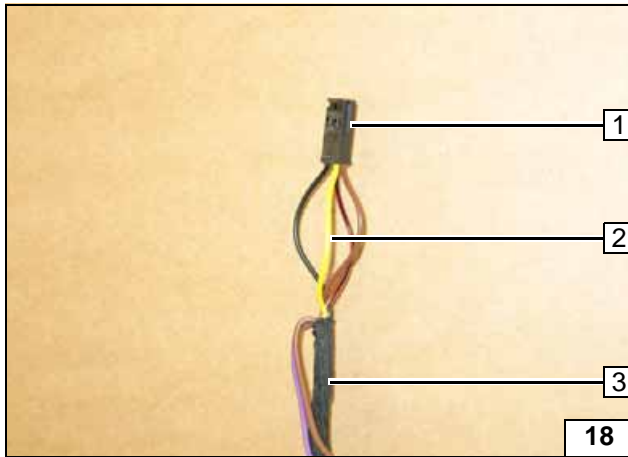

Leitung ge 2 in freien Steckplatz vom 4-pol. Stecker 1 Heizgerätekabelbaum 3 einsetzen!



Kabelbaum Heizgerät vorbereiten

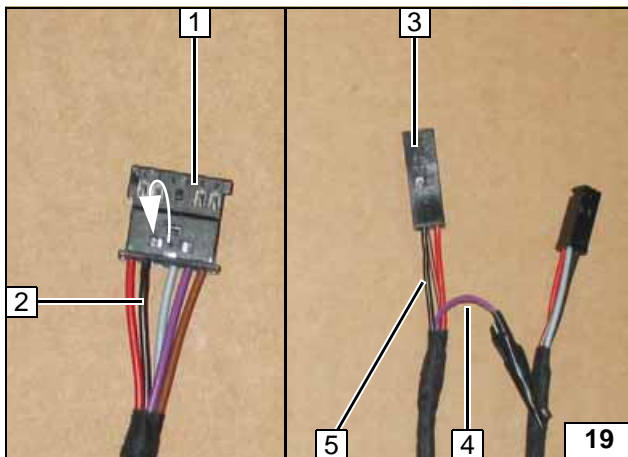

Ltg. sw 2 von Steckplatz 3 in Steckplatz 2 im 6-pol. Stecker Telestart 1 umstecken.



Ltg. vi 4 aus Steckplatz 1 vom 4-poligen Steckergehäuse 3 herauslösen, isolieren und wegbinden.

Ltg. sw 5 aus Steckplatz 2 herauslösen und in Steckplatz 1 einsetzen!

Adapterkabelbaum (67089A) vorbereiten

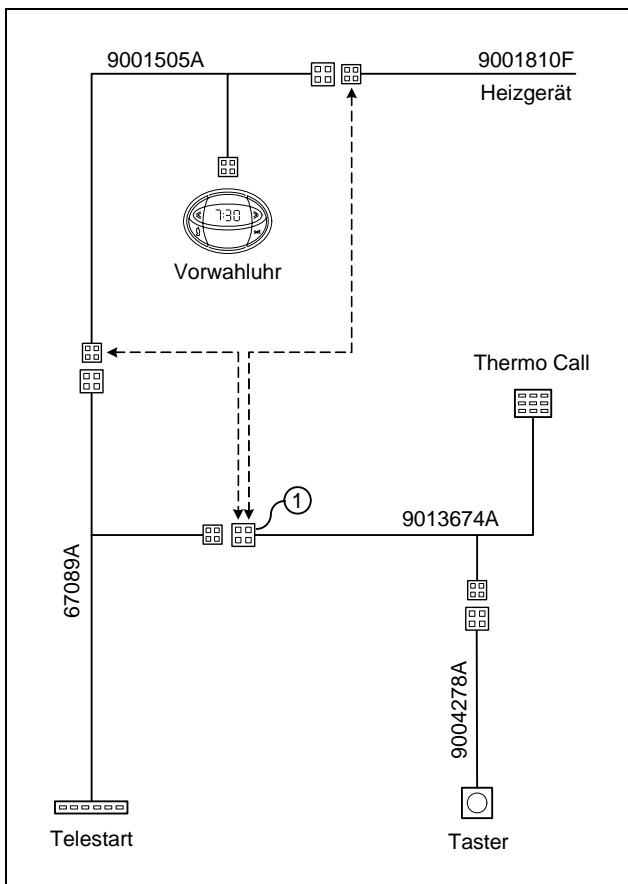

Auswahl einzelner Bedienelemente untereinander kombinierbar!



Achtung:

1 Ltg. ge in freien Steckplatz einsetzen

Schema optionale Bedienelemente

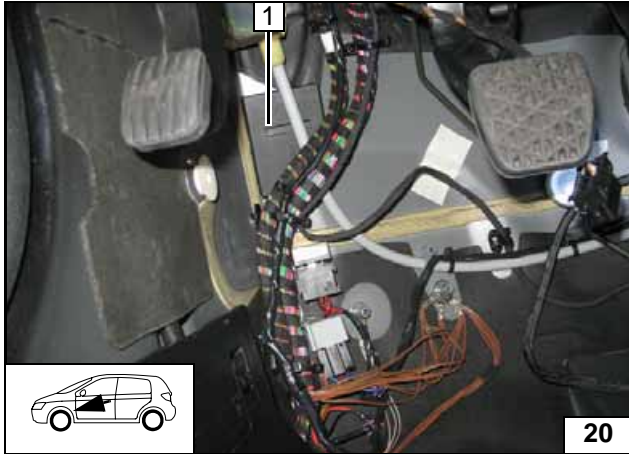

Telestart

1 Empfänger, Klebeband



Empfänger montieren



Antenne 1 auf Frontscheibe, so weit wie möglich in schwarzen Bereich kleben!



Antenne montieren

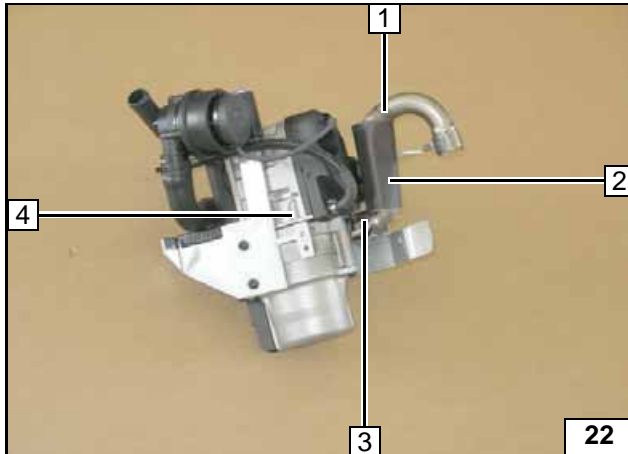
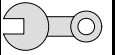

Heizgerät vorbereiten

- 1 Abgasrohr
- 2 Rohrisolierung 80mm
- 3 Schlauchklemme
- 4 Heizgerät



Abgasrohr vormontieren

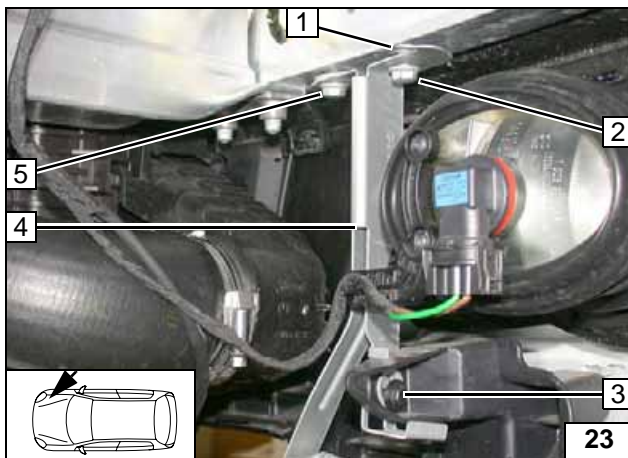

Einbauort vorbereiten

Abbildung zeigt W204!
Fzg.eigene Schrauben an Position 2, 3 und 5 lösen. Karosseriescheibe an Position 5 zwischen Halterung 4 und Stoßfänger einfügen. Schrauben an Position 3 und 5 festziehen. Verdrehenschutz an Position 1 nach hinten biegen. Gegebenenfalls Zylinder der Scheinwerferreinigungsanlage verdrehen und mit Kabelbinder fixieren (Abstand zwischen Stecker Nebelscheinwerfer und Halter Heizgerät beachten).



Halterung lösen

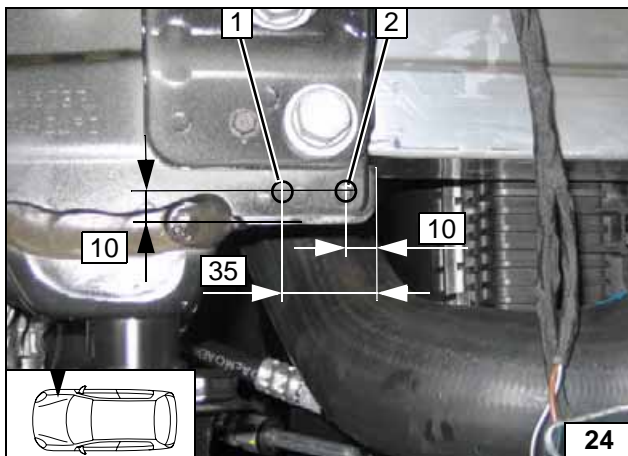

Fugenmasse im Bereich der Bohrungen 1 bzw. 2 auf der Innenseite vom Längsträger entfernen!

S204 und W204

1 Bohrung Ø 7

X204

2 Bohrung Ø 7



Bohrung in Längsträger



Abbildung zeigt X204!
Heizgerätehalter 3 mit Langloch zwischen gelöste Halterung 2 und Stoßfänger an Position 1 einsetzen.

1 Fzg.eigene Schraube



Heizgerät einsetzen

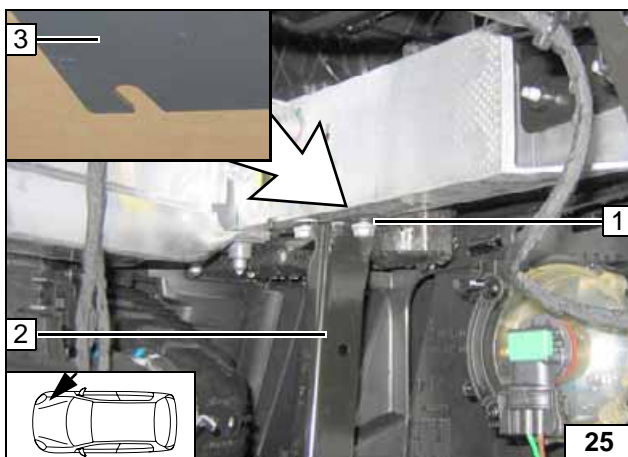
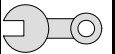

S204 und W204

Beim Bohren auf dahinterliegende Bauteile achten.

- 1 Schraube M6x20, Bundmutter



**Heizgerät
lose mon-
tieren**

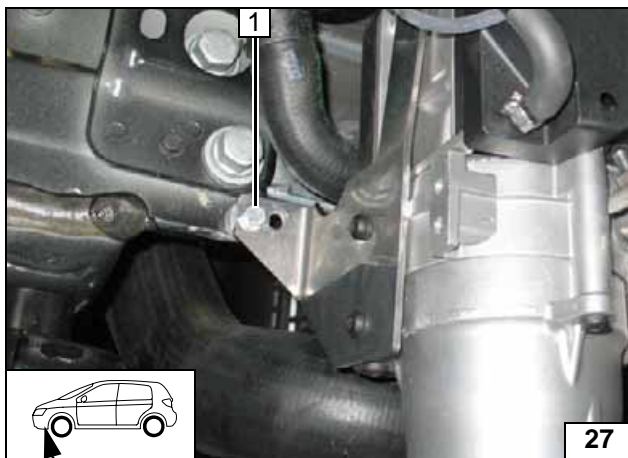

X204

Distanzscheibe 8mm zwischen Halter Heizgerät und Längsträger einfügen.

- 1 Schraube M6x25, Distanzscheibe 8, Bundmutter



**Heizgerät
lose mon-
tieren**

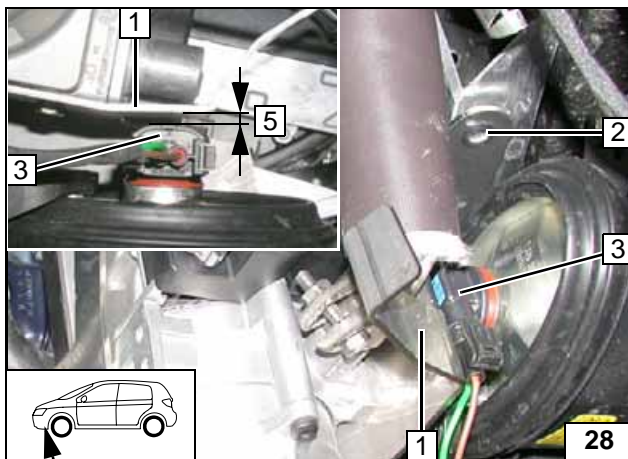

S204 und W204

Auf Abstand zwischen Stecker Nebelscheinwerfer 3 und Halter Heizgerät 1 achten (**min. 5mm!**)

- 2 Lochbild Ø 7 übertragen



**Lochbild
übertragen**

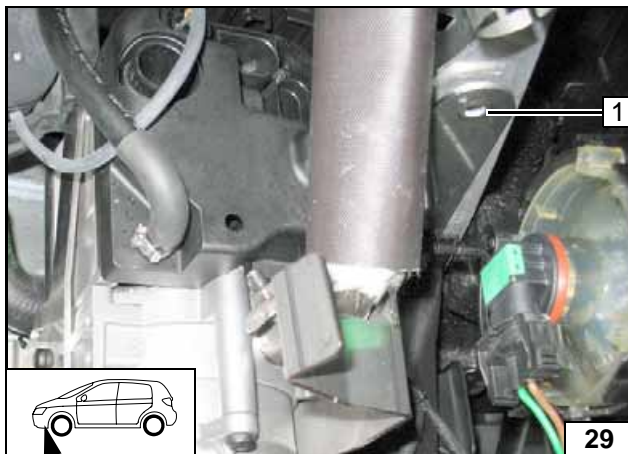

X204

- 1 Lochbild Ø 7 übertragen

**Lochbild
übertragen**



Abbildung zeigt W204!
Heizgerät ausbauen. Für Bohrung Ø 7 Nebelscheinwerfer ausbauen.

1 Bohrung Ø 7 [2x]



Bohrung in Stoßfänger

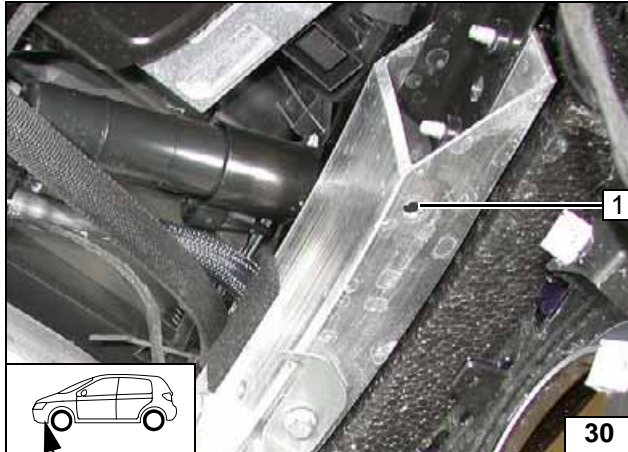
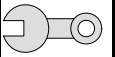

Abbildung zeigt W204!
Schraube M6x20 1 in Bohrung einsetzen und mit Bolzensicherung sichern!
Nebelscheinwerfer und Hupe wieder montieren!



Nebelscheinwerfer und Hupe montieren

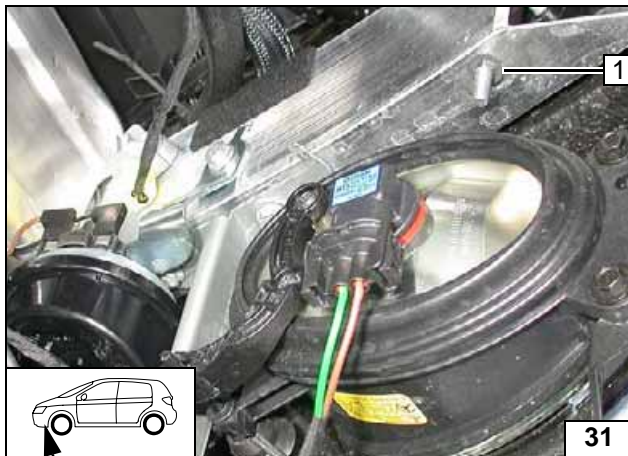
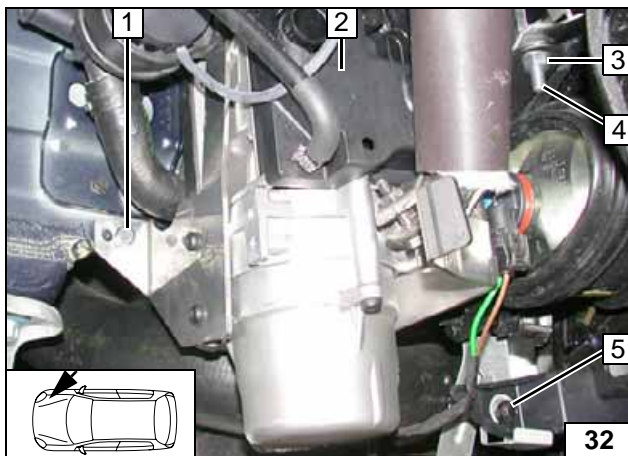

Heizgerät montieren

S204 und W204

Halter Heizgerät 2 auf Schraube 4 aufstecken, zwischen gelöste Halterung und Stoßfänger einsetzen. Heizgerät ausrichten und an Position 1 und 4 befestigen!
Abstand zum Nebelscheinwerfer kontrollieren! Fzg.eigene Schraube an Position 5 festziehen. Schraube an Haltestrebe festziehen!

1 Schraube M6x20, Bundmutter
3 Bundmutter



Heizgerät montieren

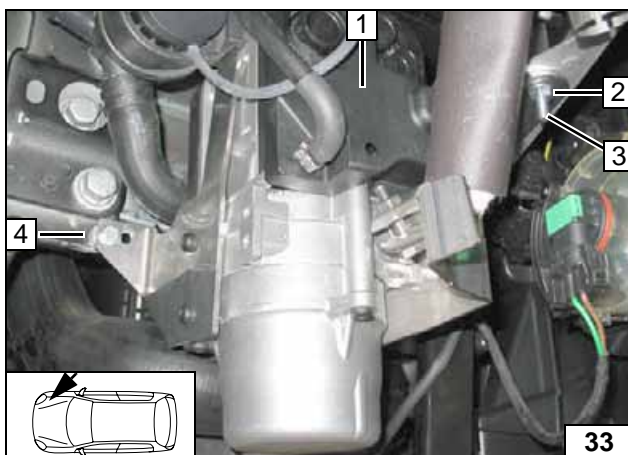

X204

Halter Heizgerät 1 auf Schraube 3 aufstecken, zwischen gelöste Halterung und Stoßfänger einsetzen. Distanzscheibe 8mm zwischen Halter Heizgerät und Längsträger an Position 4 einfügen. Heizgerät ausrichten und an Position 4 und 3 befestigen! Schraube an Haltestrebe festziehen!

2 Bundmutter
4 Schraube M6x20, Distanzscheibe 8mm, Bundmutter



Heizgerät montieren

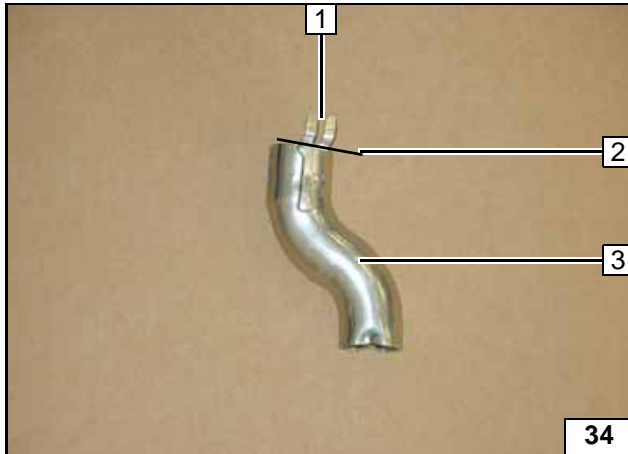
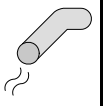

Abgas

Vom Abgasendstück 3 Lasche 1 abtrennen!

2 Trennstelle



Abgasendstück vorbereiten

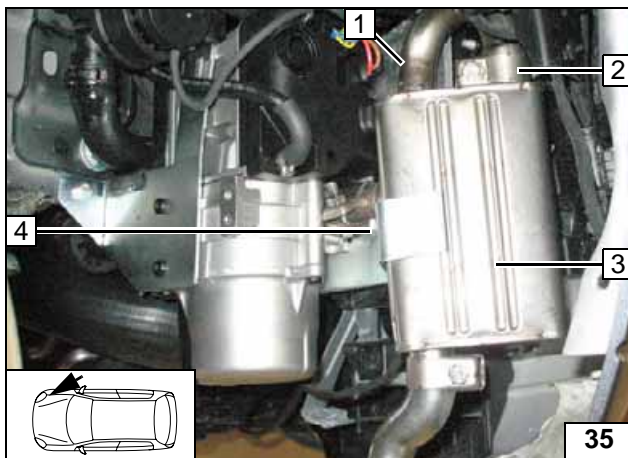

Abgasschalldämpfer 3 auf Abgasrohr 1 montieren und zur Bohrung 4 ausrichten!

2 Schlauchklemme

4 Schraube M6x12, Federring



Schalldämpfer montieren

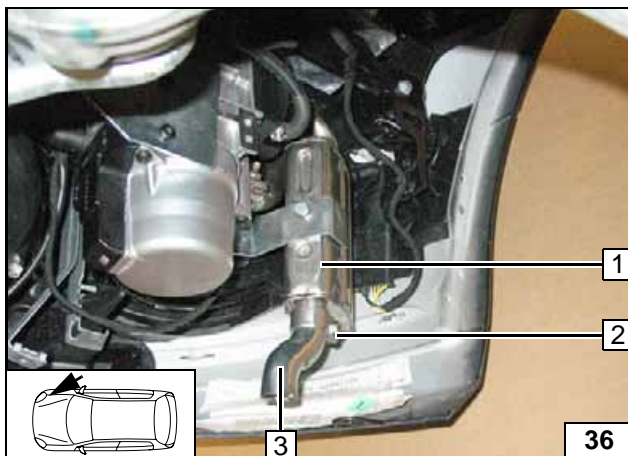

Auf ausreichenden Abstand zu benachbarten Bauteilen achten!

S204 und W204

Abgasendstück 3 nicht kpl. auf Abgasschalldämpfer 1 aufschieben (5mm Abstand zwischen Endstück 3 und Schalldämpfer 1), ausrichten und befestigen!

X204

Abgasendstück 3 kpl. auf Abgasschalldämpfer 1 aufschieben.

2 Schlauchklemme



Abgasleitung und Endstück montieren

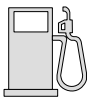

Brennstoff

VORSICHT!

Tankdeckelverschluß des Fahrzeugs öffnen, Tank belüften und Tankverschluß wieder schließen!

Auslaufenden Kraftstoff mit geeignetem Behälter auffangen!

Brennstoffleitung und Kabelbaum Dosierpumpe so verlegen, dass sie gegen Steinschlag geschützt sind! Wenn nicht anders beschrieben, erfolgt die Befestigung mit Kabelbindern!

An scharfen Kanten Brennstoffleitung und Kabelbaum mit Scheuerschutz versehen!

ACHTUNG!

Verlegung Brennstoffleitung und Kabelbaum zur Dosierpumpe erfolgt gemäß Schema Kabelbaumverlegung.

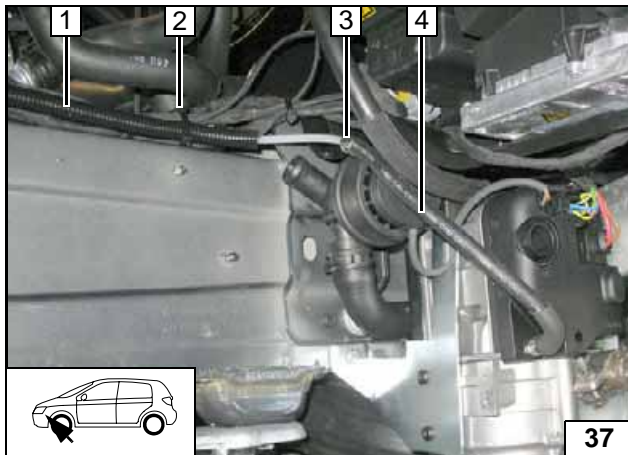

Alle Fahrzeuge

Steckergehäuse Dosierpumpenkabelbaum vor dem einziehen in das Wellrohr ausspinnen!

- 1 Wellrohr Ø 9, Kabelbaum Dosierpumpe
- 2 Kabelbinder
- 3 Brennstoffleitung, Schelle Ø 10
- 4 Formschlauch Heizgerät

Anschluss am Heizgerät

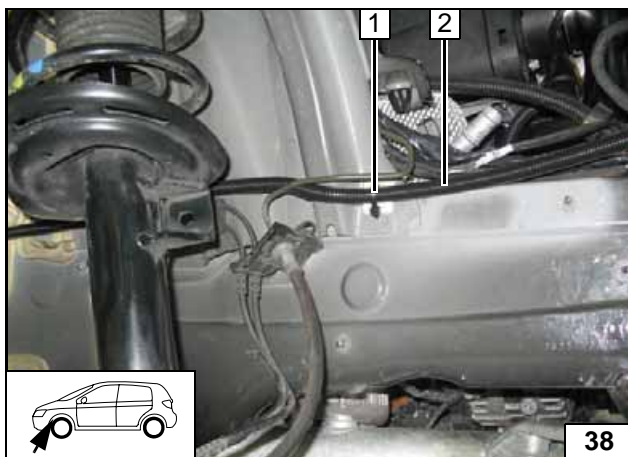

Klebefläche für Klebesockel 1 entfetten!

- 1 Klebesockel, Kabelbinder
- 2 Wellrohr

Leitungen verlegen

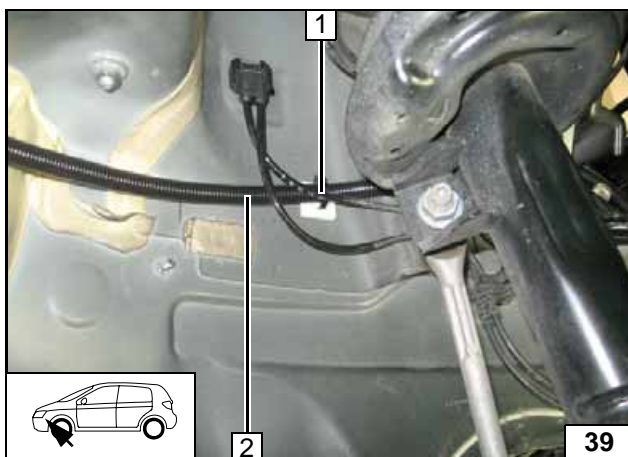

Klebefläche für Klebesockel 1 entfetten!

- 1 Klebesockel, Kabelbinder
- 2 Wellrohr

Leitungen verlegen



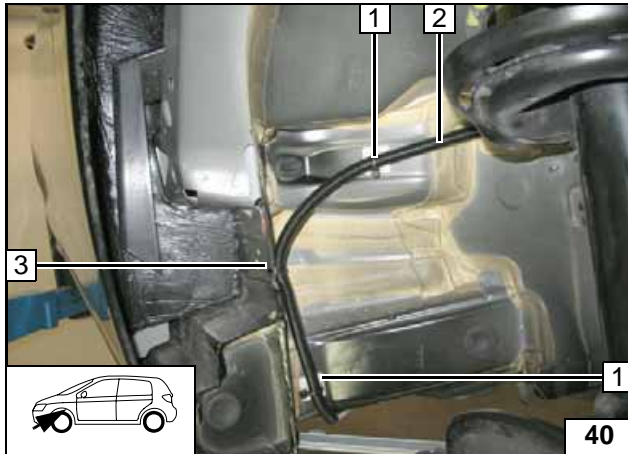

Klebefläche für Klebesockel 1 entfetten!

- 1 Klebesockel [2x], Kabelbinder [2x]
- 2 Wellrohr
- 3 Kabelbinder, vorhandene Bohrung



Leitungen verlegen

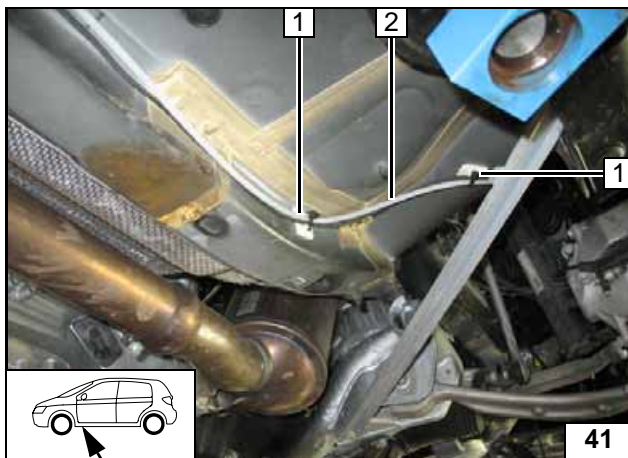

Klebefläche für Klebesockel 1 entfetten!

- 1 Klebesockel [2x], Kabelbinder [2x]
- 2 Brennstoffleitung, Kabelbaum Dosierpumpe



Leitungen verlegen

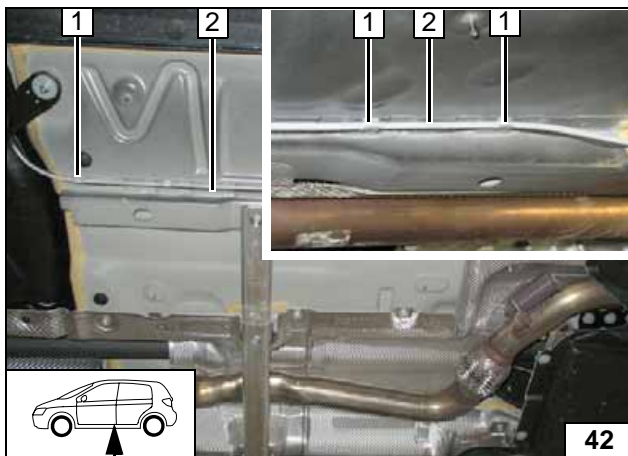

Halteklammer 1 [10x] gleichmäßig am Fahrzeugunterboden verteilen und Brennstoffleitung 2 und Kabelbaum Dosierpumpe 2 einsetzen!



Leitungen verlegen

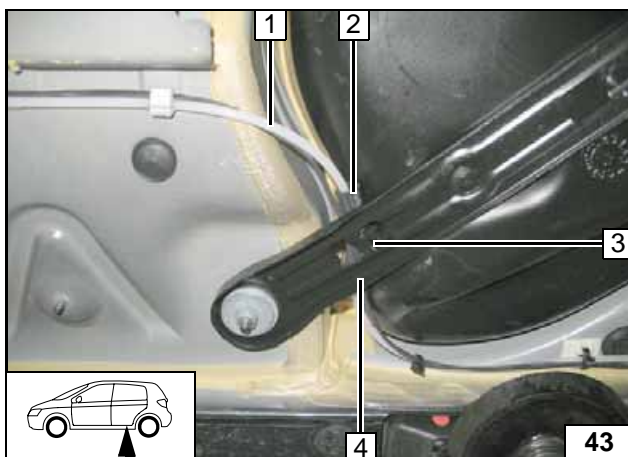

- 1 Brennstoffleitung, Kabelbaum Dosierpumpe
- 2 Schlauchstück Ø 8x12
- 3 Kabelbinder
- 4 Fahrzeugeigener Haltebügel

Leitungen verlegen

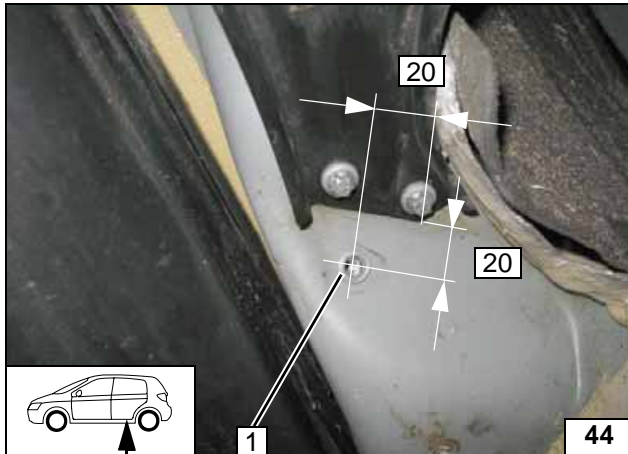

S204 und W204

Bohrung 1 Ø 9,1 bohren, Einnietmutter M6 einsetzen!



Einnietmutter für Dosierpumpe

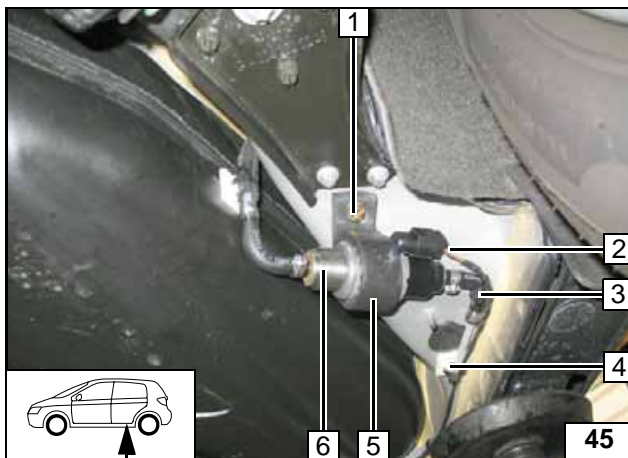

Steckergehäuse Dosierpumpenkabel 2 wieder an Kabelbaum anstecken!
Klebefläche für Klebesockel 4 entfetten!



Dosierpumpe montieren

- 1 Schraube M6x25
- 2 Stecker Dosierpumpe
- 3 Formschlauch 90°, Schelle Ø 10 [2x], Brennstoffleitung
- 4 Klebesockel, Kabelbinder
- 5 Aufnahme
- 6 Dosierpumpe

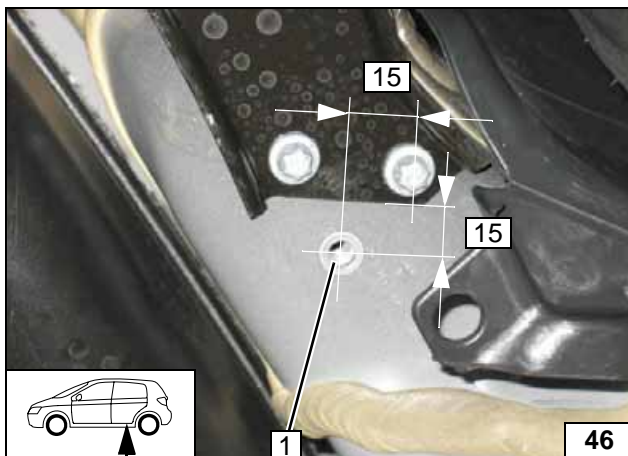

X204

Bohrung 1 Ø 9,1 bohren, Einnietmutter M6 einsetzen!



Einnietmutter für Dosierpumpe

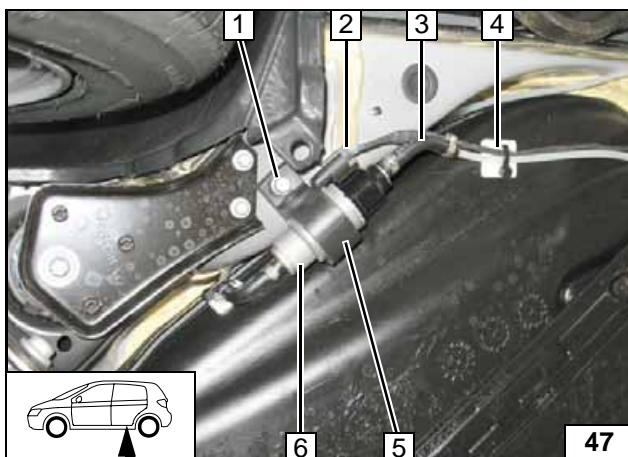

Steckergehäuse Dosierpumpenkabel 2 wieder an Kabelbaum anstecken!
Klebefläche für Klebesockel 4 entfetten!



Dosierpumpe montieren

- 1 Schraube M6x25
- 2 Stecker Dosierpumpe
- 3 Formschlauch 90°, Schelle Ø 10 [2x], Brennstoffleitung
- 4 Klebesockel, Kabelbinder
- 5 Aufnahme
- 6 Dosierpumpe

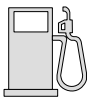

Anzugsdrehmoment 5 Nm der Bundmutter 6
Tankentnehmer 7 beachten!
Formschlauch 4 mit \varnothing 3,5 auf Tankentnehmer 7 montieren!

- 1 Tankarmatur
- 2 Steigrohr
- 3 Schelle \varnothing 10
- 5 Schelle \varnothing 8



Tankentnehmer montieren

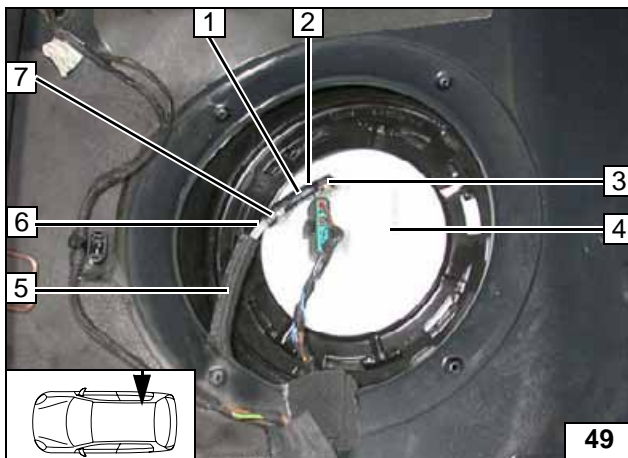

Tankarmatur 4 gemäß Herstellerangaben montieren!
Schlauch 1 mit \varnothing 3,5 mm auf Tankentnehmer 3 montieren!

- 2 Schelle \varnothing 8
- 5 Schlauch 6x11 (Klapperschutz)
- 6 Brennstoffleitung
- 7 Schelle \varnothing 10



Leitung montieren

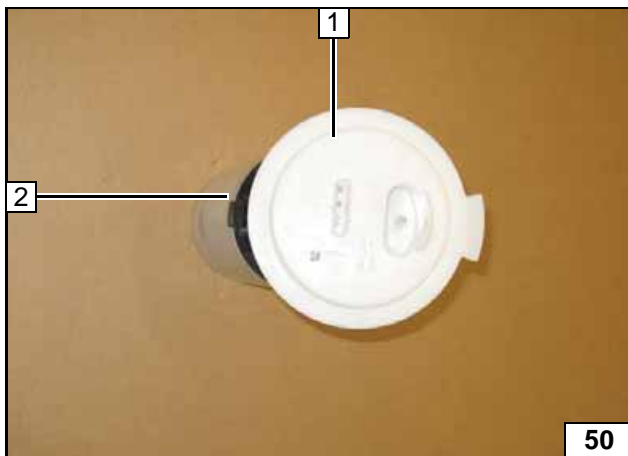

Version 2

Tankarmatur gemäß Herstellerangaben ausbauen!

Oberteil 1 vom Unterteil 2 nach Herstellerangabe abbauen!



Brennstoffentnahme

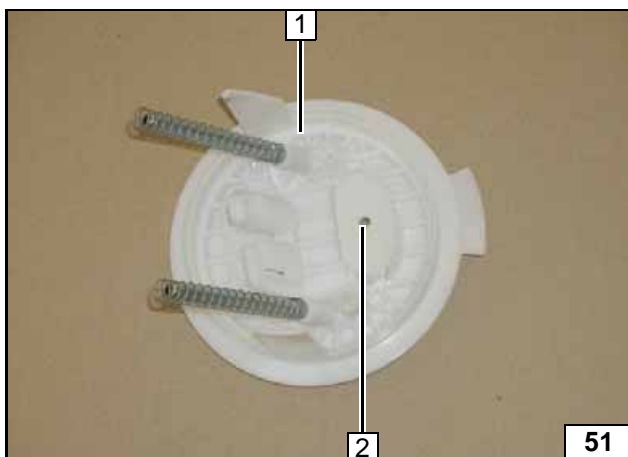

Stützen 2 bündig an Unterseite 1 abschneiden. Bohrung \varnothing 6 mittig bohren!



Brennstoffentnahme

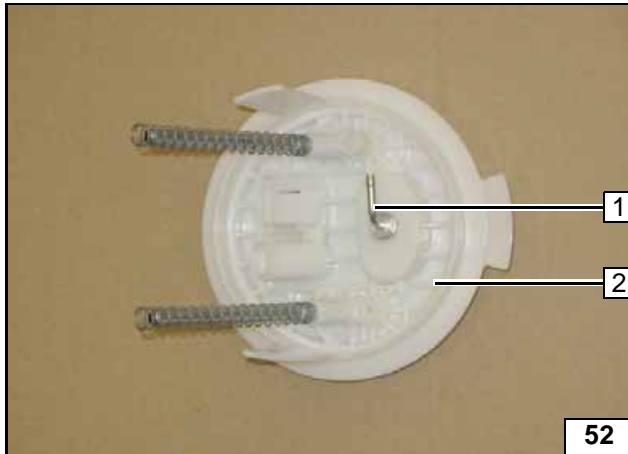
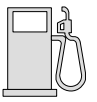

Tankentnehmer 1 in Oberteil Tankarmatur 2 einsetzen



Brennstoffentnahme

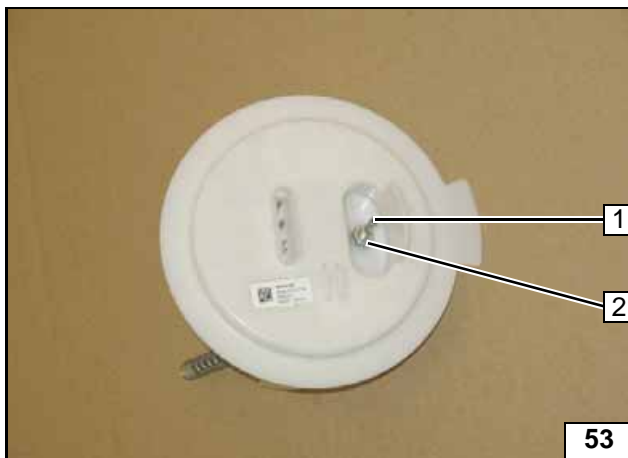

Anzugsdrehmoment 5 Nm der Bundmutter 2 Tankentnehmer 1 beachten!



Brennstoffentnahme

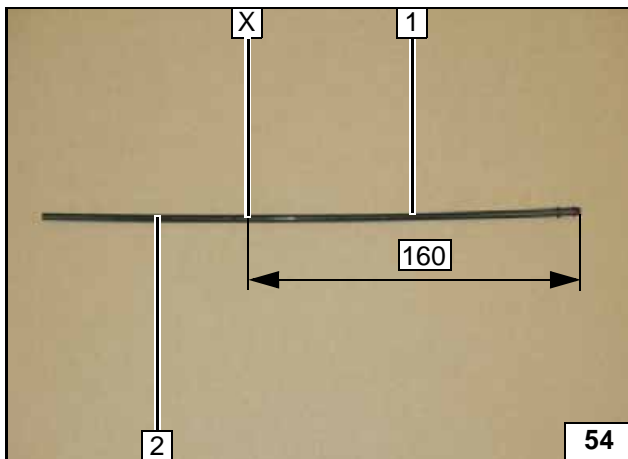

Steigrohr 1 schräg an Position X abschneiden!

2 Abschnitt, entsorgen



Steigrohr zuschneiden

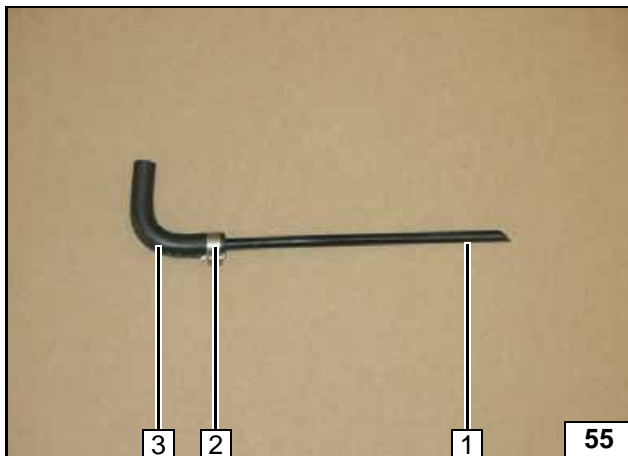

Steigrohr 1 in Formschlauch 3 mit \varnothing 4,5 montieren!

2 Schelle \varnothing 10



Steigrohr vormontieren

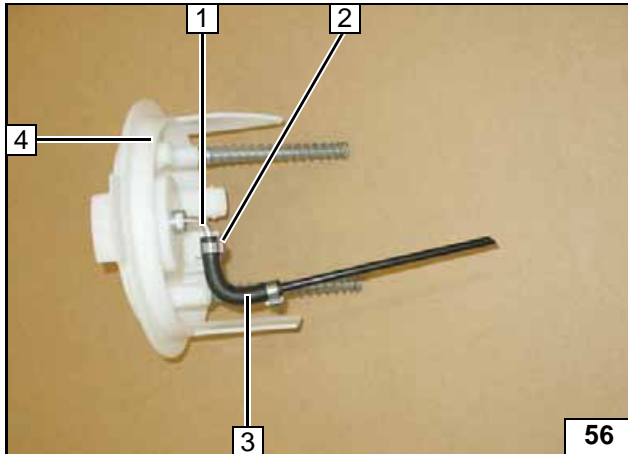

Steigrohr vormontiert **3** auf Tankentnehmer **1** aufstecken und mit Schelle \varnothing 8 **2** befestigen!

4 Tankarmatur



Steigleitung montieren

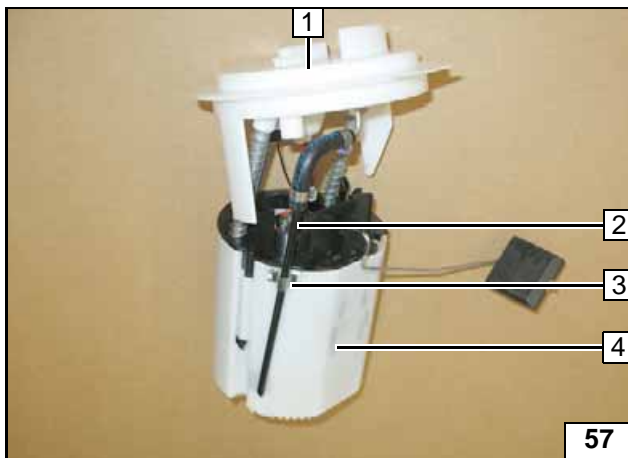

Tankarmatur **1** gemäß Herstellerangaben montieren!
Leitungshalter **3** zur Führung von Steigrohr **2** in Unterteil Tankarmatur **4** einsetzen!



Steigleitung montieren

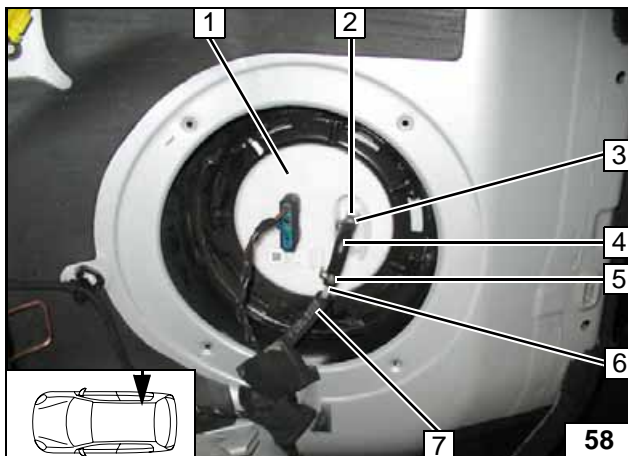

Tankarmatur **1** gemäß Herstellerangaben montieren!
Formschlauch **4** mit \varnothing 3,5 mm auf Tankentnehmer **2** montieren!

- 3** Schelle \varnothing 8
- 5** Schelle \varnothing 10
- 6** Brennstoffleitung
- 7** Schlauch 6x11 (Klapperschutz)



Leitung montieren

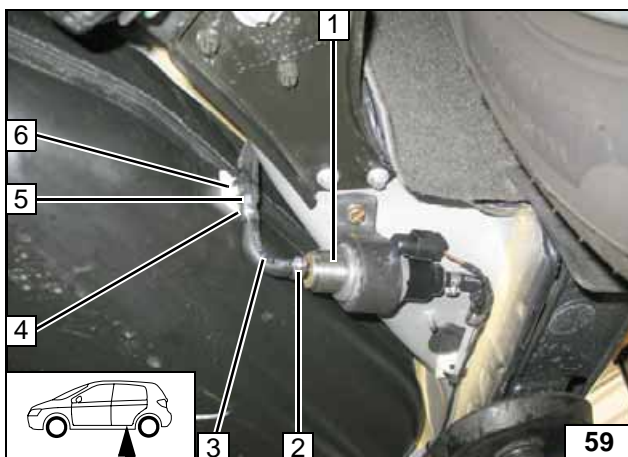

S204 und W204

Klebefläche für Klebesockel **6** entfetten!

- 1** Dosierpumpe
- 2** Schelle \varnothing 10
- 3** Formschlauch 90°
- 4** Schelle \varnothing 10
- 5** Brennstoffleitung
- 6** Kabelbinder, Klebesockel

Anschluss an Dosierpumpe

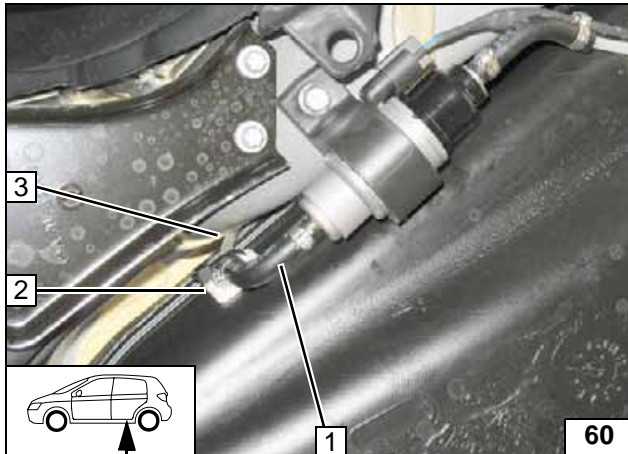

X204

Klebefläche für Klebesockel **2** entfetten!

- 1 Formschlauch 90°, Schelle Ø 10
- 2 Kabelbinder, Klebesockel
- 3 Brennstoffleitung



**Anschluss
Dosier-
pumpe**



Wassereinbindung
C180 K, C200 K ohne elektr. Umwälzpumpe





ACHTUNG!

Auslaufendes Kühlmittel ist mit geeignetem Behälter aufzufangen! Wasserschläuche knickfrei verlegen! Wenn nicht anders beschrieben, erfolgt die Befestigung mit Kabelbindern! Schellen so positionieren, dass kein anderer Schlauch beschädigt werden kann! Bei der Montage der Wasserschläuche ist das Heizgerät mit Kühlmittel zu befüllen!

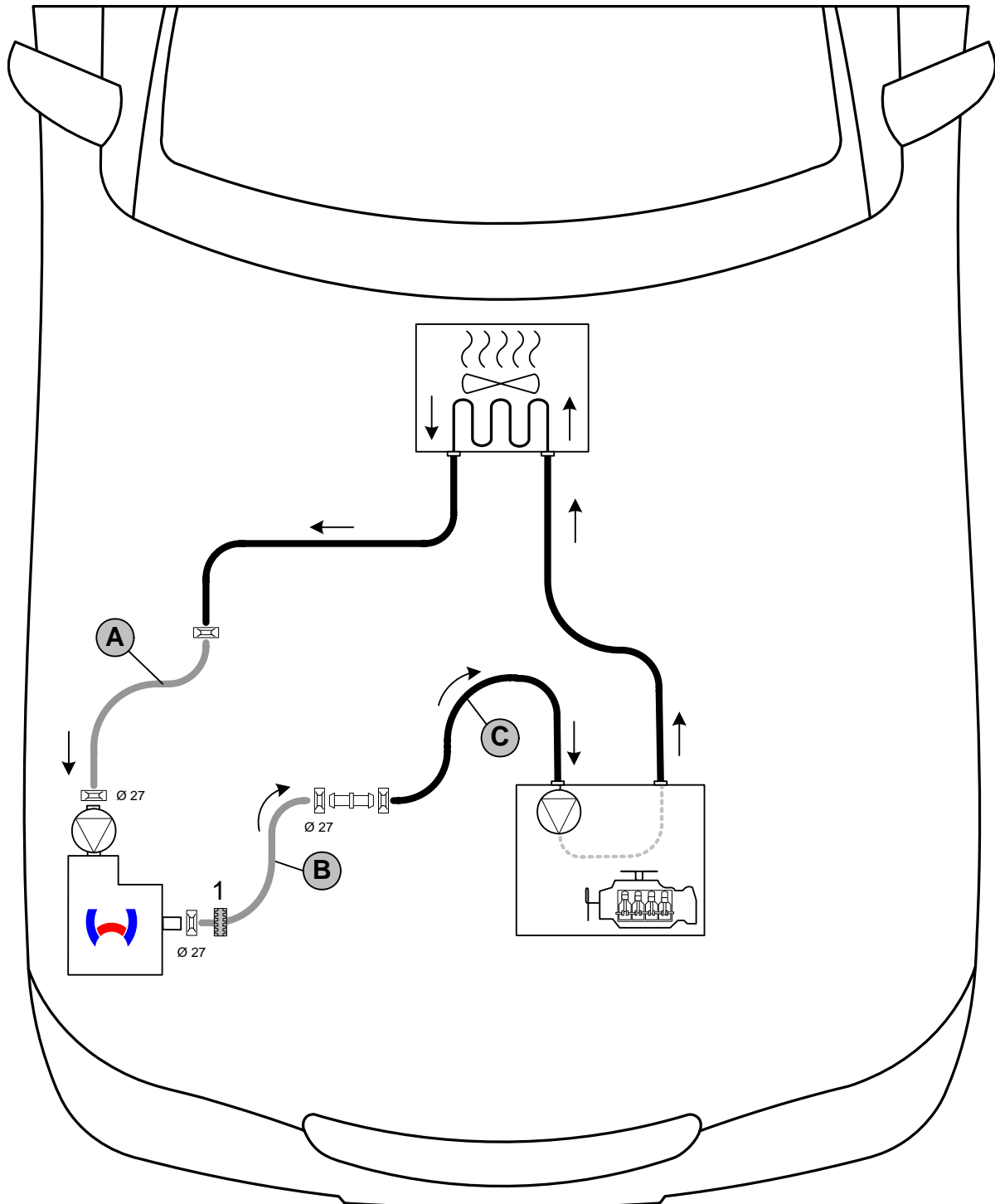
Die Einbindung erfolgt „Inline“ gemäß nachfolgendem Schema:



Schema
Wasserver-
legung

Alle nicht bezeichneten Federbandschellen  = Ø 25! Verbindungsrohr  = Ø 18x20!
1 = Profilgummi  sw!



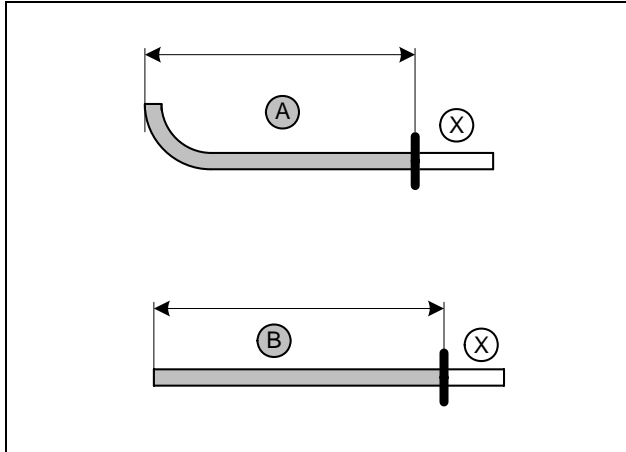

Abschnitt X entsorgen!

A = Ø18 Länge = 210
B = Ø20 Länge = 265

Wasser-
schläuche
ablängen

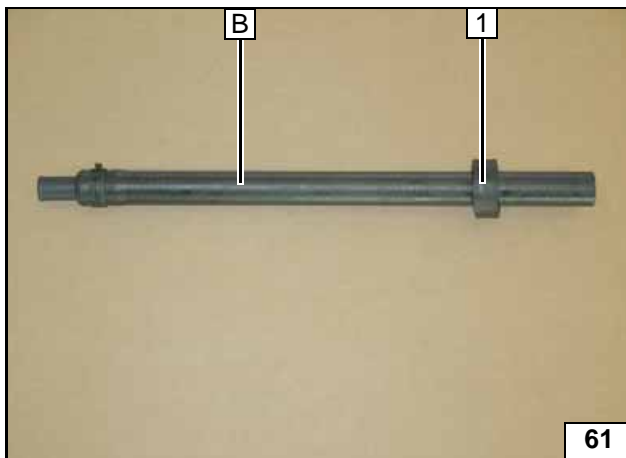

1 Profilgummi sw

Wasser-
schlauch
vorberei-
ten

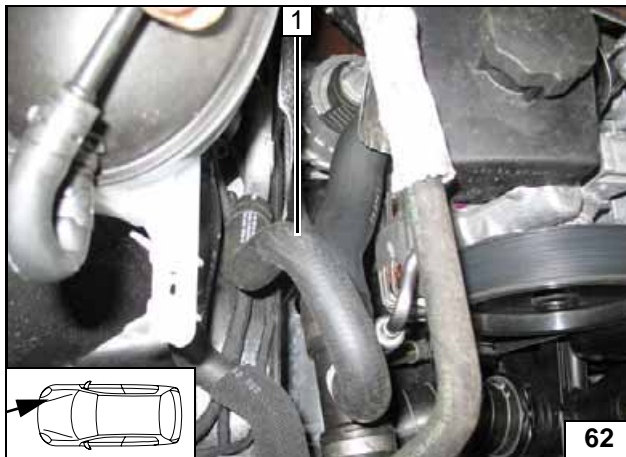

Fahrzeugeigenen Schlauch 1 ausbauen,
Schlauch wird wieder verwendet!



Trennstelle

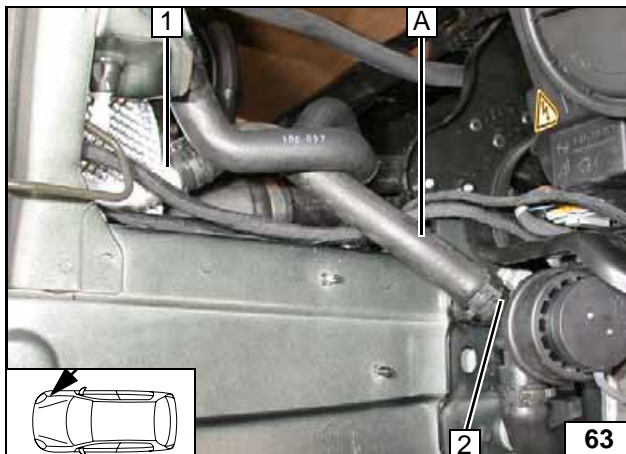

1 Anschluß Rohrstutzen Wärmetauscher-
austritt
2 Anschluß Heizgerät Umwälzpumpe



Anschluss
am Heizge-
rät

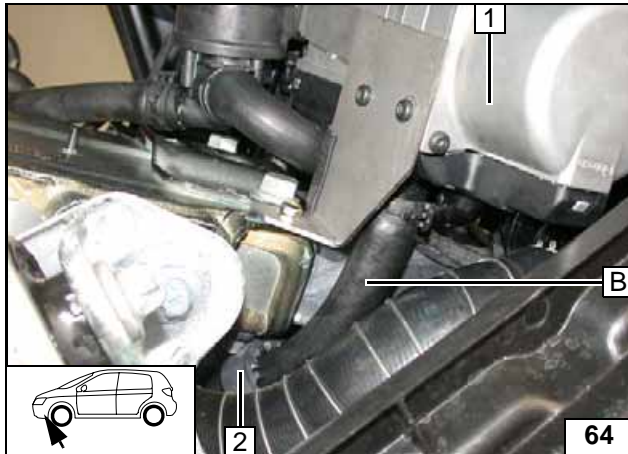

Profilgummi sw 2 ausrichten!

1 Heizgerät



Anschluss
am Heizge-
rät

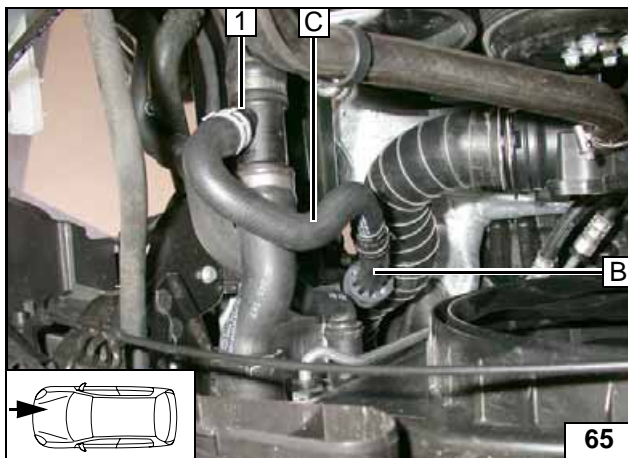

Schlauch C auf Stutzen 1 gedreht!



Anschluss
am Motor-
eingang



C230, C280, C350, **GLK280, GLK350**
mit elektr. Umwälzpumpe



ACHTUNG!

Auslaufendes Kühlmittel ist mit geeignetem Behälter aufzufangen! Wasserschläuche knickfrei verlegen! Wenn nicht anders beschrieben, erfolgt die Befestigung mit Kabelbindern! Schellen so positionieren, dass kein anderer Schlauch beschädigt werden kann! Bei der Montage der Wasserschläuche ist das Heizgerät mit Kühlmittel zu befüllen!

Die Einbindung erfolgt „Inline“ gemäß nachfolgendem Schema:

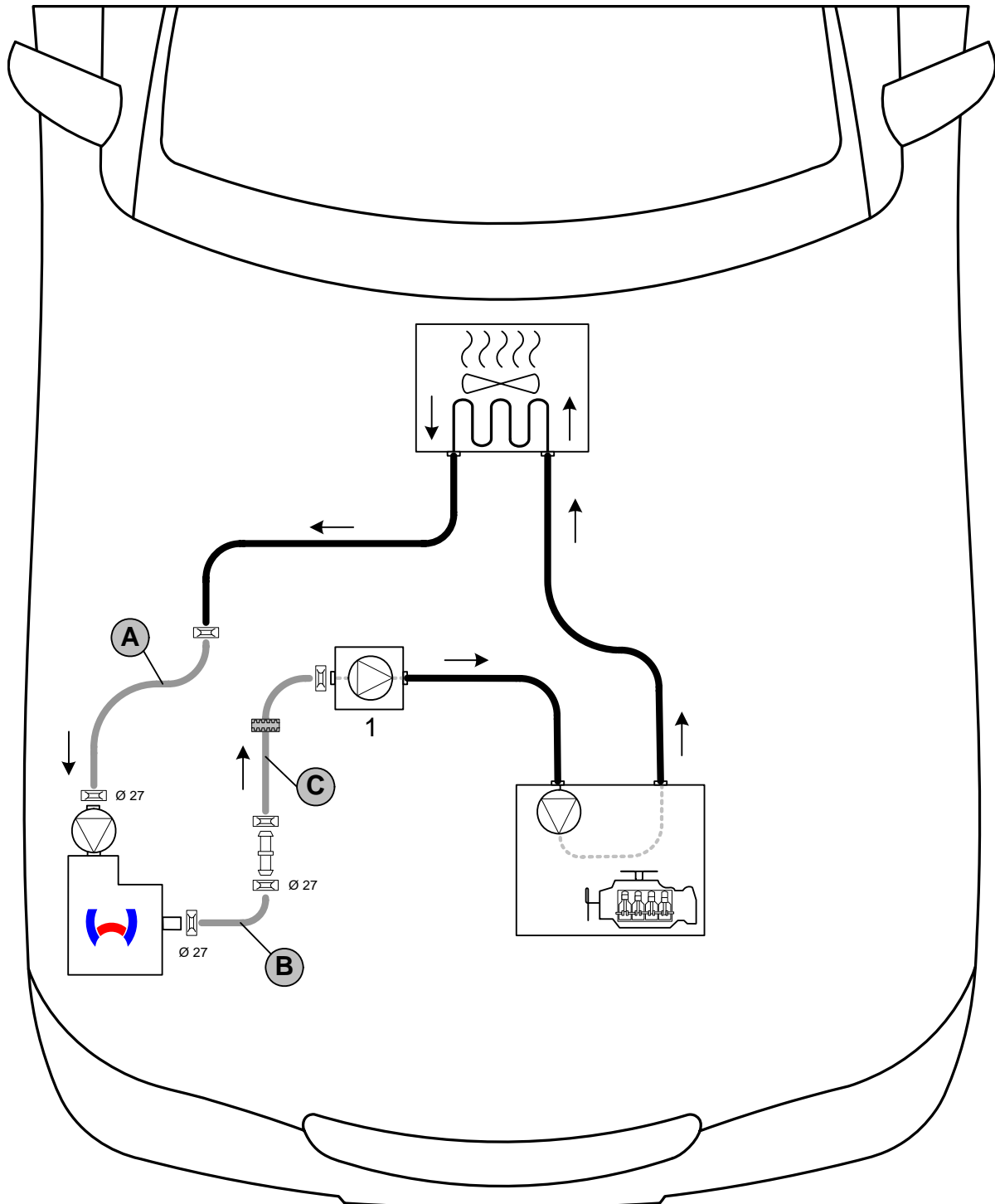

Schema
Wasserver-
legung

Alle nicht bezeichneten Federbandschellen  = Ø 25! Verbindungsrohr  = Ø 18x20!
1 = Fahrzeugeigene Umwälzpumpe!  = Profilgummi sw!



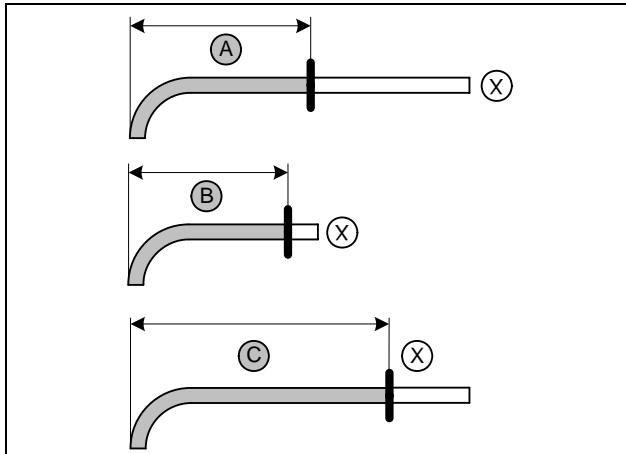

Abschnitt X entsorgen!

A = Ø18 Länge = 210
 B = Ø20 Länge = 150
 C = Ø18 Länge = 355

Wasser-
schläuche
ablängen

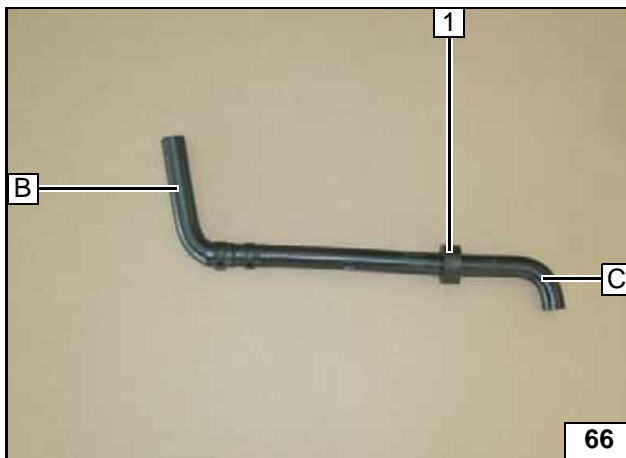

1 Profilgummi sw

Wasser-
schlauch
vorberei-
ten

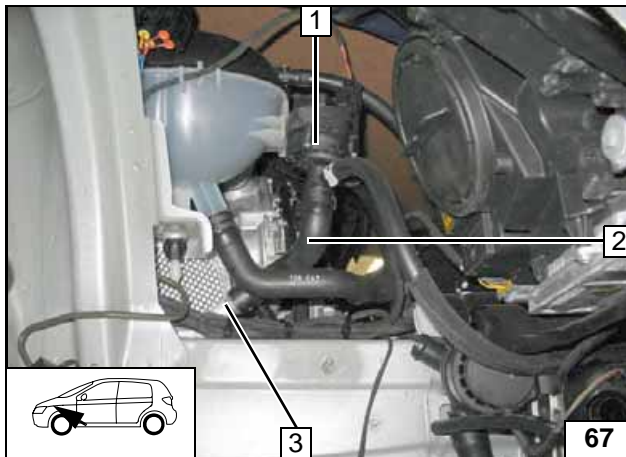

Fahrzeugeigenen Schlauch 2 ausbauen,
Schlauch wird nicht wieder verwendet!

- 1 Fzg. eigene Umwälzpumpe
- 3 Anschluß Rohrstutzen Wärmetauscher-
austritt



Trennstelle

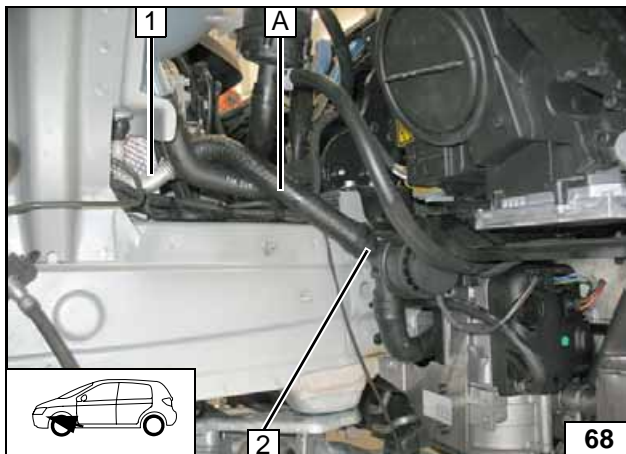

- 1 Anschluß Rohrstutzen Wärmetauscher-
austritt
- 2 Anschluß Heizgerät Umwälzpumpe



Anschluss
am Heizge-
rät

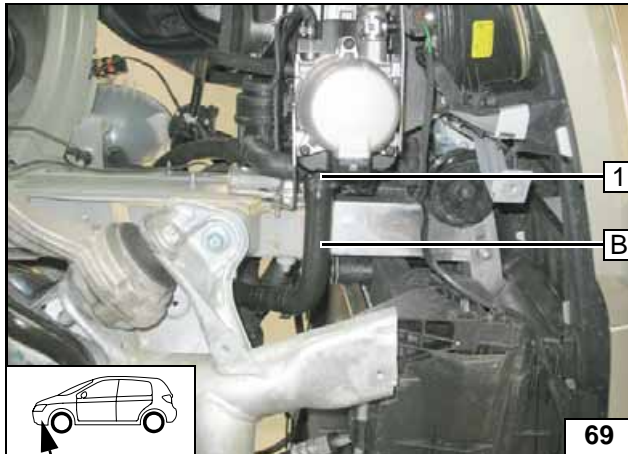

1 Anschluß Heizgeräteaustritt

Anschluss
am Heizge-
rät

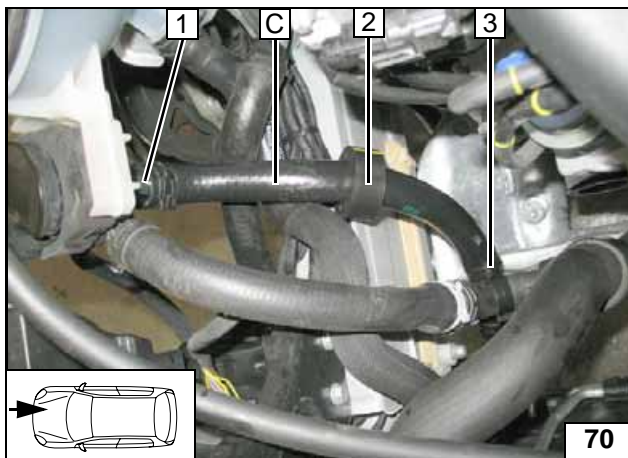

Profilgummi sw 2 ausrichten!

- 1 Stützen Fzg. eigene Umwälzpumpe
- 3 Schlauchhalter



Anschluß
an Wasser-
pumpe

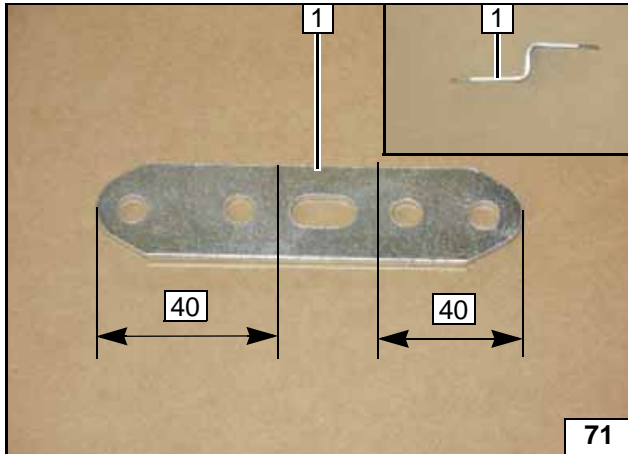
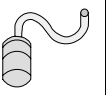

Brennluft

Lochband 1 2x 90° biegen!



Lochband biegen

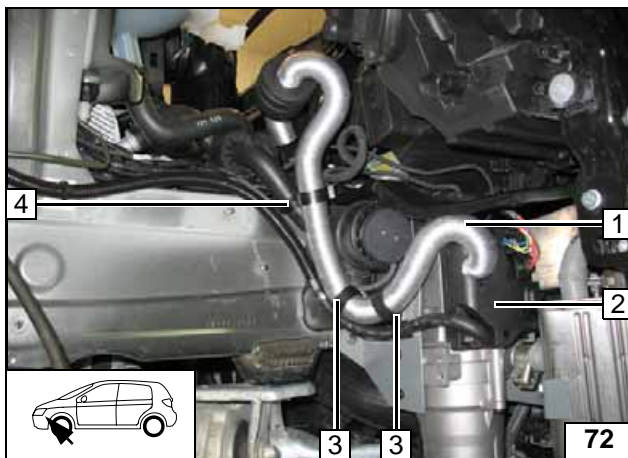

Fzg. ohne elektr. Umwälzpumpe

- 1 Brennluftansaugleitung
- 2 Heizgerät
- 3 Schlauchhalter 9x19 [2x]
- 4 Schlauchhalter



Ansaugleitung montieren

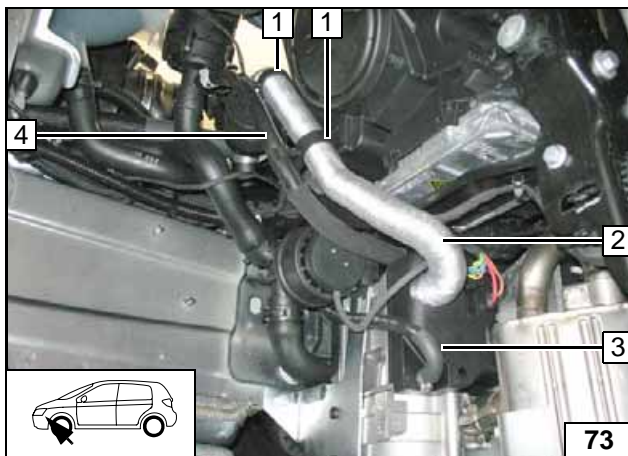

Fzg. mit elektr. Umwälzpumpe

Schlauchhalter 1 9x19 [2x] zwischen Brennluftleitung 2 und fahrzeugeigenen Schlauch 4 positionieren!

- 3 Heizgerät



Ansaugleitung montieren

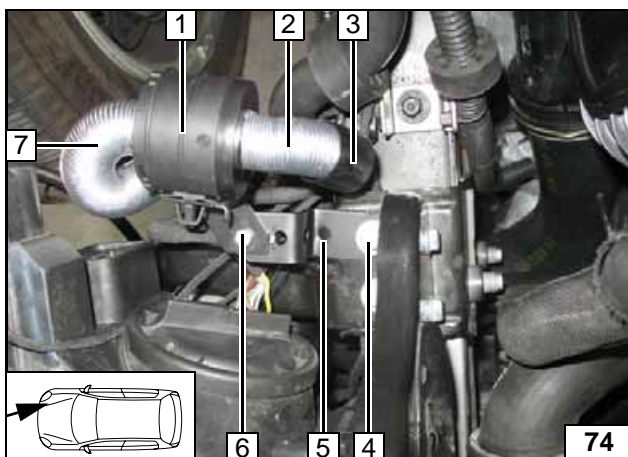

Lochband 5 mit fahrzeugeigener Schraube 4 montieren!

- 1 Ansaugschalldämpfer
- 2 Ansaugleitung
- 3 Schutzkappe
- 6 Halter Schalldämpfer, Schraube M5x16, Scheibe, Bundmutter
- 7 Ansaugleitung



Schalldämpfer montieren

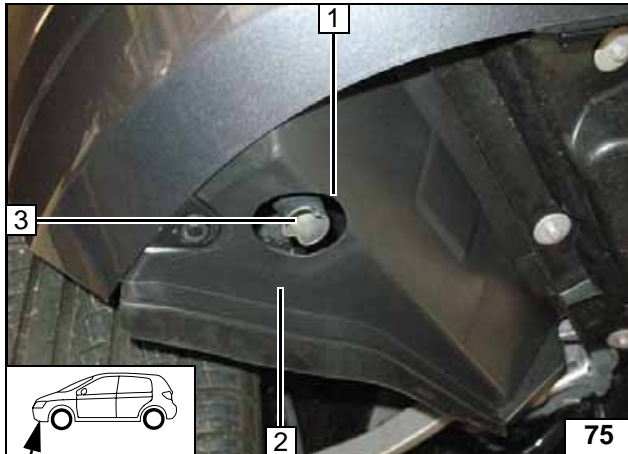
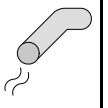

Abgasendstück ausrichten

S204 und W204

Bohrung \varnothing 45 1 in Verkleidung 2 bohren!

Das Abgasendstück 3 muß mittig zur Bohrung 1 ausgerichtet werden und bündig mit der Verkleidung 2 abschließen, ggf. Abgasendstück 3 neu ausrichten!

3 Abgasendstück

1 Abgasendstück



Abgasendstück ausrichten



X204

Bohrung \varnothing 45 1 in Verkleidung 2 bohren!

Das Abgasendstück 3 muß mittig zur Bohrung 1 ausgerichtet werden und bündig mit der Verkleidung 2 abschließen, ggf. Abgasendstück 3 neu ausrichten!

3 Abgasendstück

1 Abgasendstück



Abgasendstück ausrichten

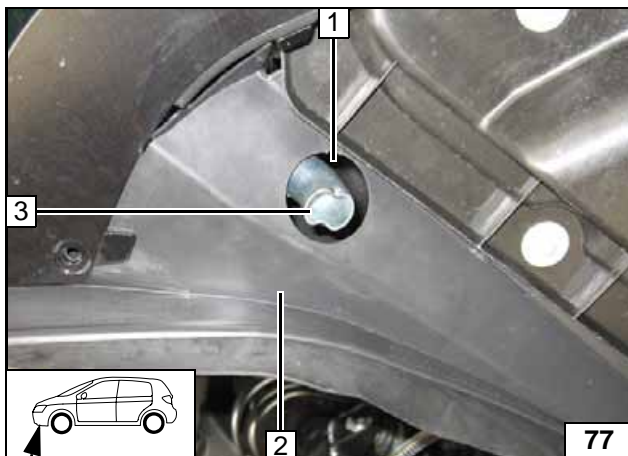

Abgasendstück ausrichten



Abgasendstück ausrichten

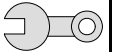

Abschließende Arbeiten

ACHTUNG!

Demontierte Teile in umgekehrter Reihenfolge montieren.

Alle Schlauchleitungen, Schellen, sowie alle elektrischen Anschlüsse auf festen Sitz prüfen.

Alle losen Leitungen mit Kabelbinder sichern.

Nur vom Fahrzeughersteller freigegebenes Kühlmittel verwenden!

Heizgerätekompnenten mit Korrosionsschutzwachs (Tectyl 100K, Bestell- Nr. 111329) einsprühen.

- Kühlmittelkreislauf nach Angaben des Fahrzeug-Herstellers befüllen und entlüften
- Funktion der Standheizung prüfen, siehe Betriebsanweisung / Einbauanweisung
- Aufklebeschild „Standheizung vor dem Tanken abschalten“ an der B-Säule links anbringen
- Tasterfunktion gemäß Bedienungsanleitung anlernen (Sicherung F2 [1A] entfernen, wieder einsetzen, innerhalb von 5 sek. Taster für 2 sek. drücken)

Hinweis:

Bei Einschalten des Heizgerätes mit der Vorwahluhr und Ausschalten mit dem Thermo Call ist erst der Thermo Call ein- und dann auszuschalten!

Eine Standlüftungsfunktion ist nicht möglich!

Achtung:

Nach Funktionsprüfung der Standheizung, einen „Eingangs-Kurztest“ mit dem „Diagnose-Assistenz-System“ des Herstellers am Fahrzeug durchführen!

Im KLA-Klima die Stellmotoren neu programmieren!



Webasto AG
Postfach 80 - 82132 Stockdorf
Hotline 01805 / 932278 - Hotfax 0395 / 5592-353
<http://www.webasto.de>