



Original Zubehör

VW Golf IV / Bora

ab 02

Vorwahluhr

Inhaltsübersicht

Erklärung	3
Anleitung zur Anleitung	3
Lieferumfang	3
Verbindliche Einbauvorschriften	4
Anzugsdrehmomente	4
Spezialwerkzeuge	4
Vorbereitung - Motorraum	5
Batterie - Abklemmen	5
Vorbereitung - Innenraum	6
Äußere und Innere Armaturenbrett- verkleidung - Ausbauen	6
Türverkleidung Fahrerseite - Ausbauen	6
Montage - Vorwahluhr	7
Vormontage - Vorwahluhr	7
Vorbereitung - Türverkleidung	8
Montage - Adapterkabelbaum Vorwahluhr	8
Montage - Vorwahluhr	8
Anschlussschema - Bedienelemente	9
Telestart (vorhanden)	9
Telestart / Vorwahluhr	10
Teileübersicht	11
Wiedereinbau	12
Montage - ausgebaute Teile	12

Erklärung

- Volkswagen hat diese Einbauanleitung nach bestem Wissen erstellt.
- Volkswagen behält sich das Recht vor, Änderungen am Inhalt der Einbauanleitung vorzunehmen, ohne damit die Verpflichtung zu übernehmen, Dritten davon Kenntnis zu geben.
- Volkswagen behält sich das Recht vor, Änderungen zur Verbesserung der technischen Anlage vorzunehmen, ohne damit die Verpflichtung zu übernehmen, Dritten davon Kenntnis zu geben. Lesen Sie gegebenenfalls beiliegende Zusatzinformation.
- Kein Teil dieser Einbauanleitung darf ohne ausdrückliche Genehmigung der Volkswagen AG reproduziert oder anderweitig übertragen werden (© Volkswagen AG 1999).
- Allen Angeboten, Verkaufs- und Lieferverträgen der Volkswagen AG liegen ausschließlich den Allgemeinen Verkaufs- und Lieferbedingungen der Volkswagen AG zugrunde.

Anleitung zur Anleitung

Nehmen Sie sich ein wenig Zeit und lesen diese Einbauanleitung sorgfältig. Weiterhin halten Sie die Reihenfolge der in der Einbauanleitung aufgeführten Anweisungen ein



Die Funktion der Anlage kann gestört werden.



Die menschliche Gesundheit kann beeinträchtigt werden.



Angegebene Anzugsdrehmoment beachten.

Lieferumfang

Bevor Sie mit dem Einbau der Original-Vorwahluhr beginnen, überprüfen Sie alle Teile auf Vollständigkeit und etwaige sichtbare Beschädigungen. Prüfen Sie den Lieferumfang anhand der Teileübersicht der Kits.



Hinweis:

Die ausgebauten und nicht weiterverwendeten Teile sind Eigentum des Fahrzeugbesitzers und sind bei Rückgabe des Fahrzeuges auszuhandigen.

Lieferumfang

Vorwahluhr 3-Zeiten, 60 Min. 1J0 054 987

Verbindliche Einbauvorschriften



1. Der Einbau darf nur von autorisiertem Fachpersonal erfolgen. Bei Schäden am Fahrzeug, welche sich durch Mißachtung dieser Vorschrift ergeben, ist der Einbauer dem Kunden gegenüber allein verantwortlich.
2. Vor Einbau der Anlage die Batterie abklemmen.
3. Beim Ausbau sind Schraubenlängen und Zuordnungen für den Wiedereinbau zu notieren.
4. Sämtliche Komponenten der Vorwahluhr sind hinsichtlich Temperatur, Vibration und Reibung so einzubauen, dass weder an Anlagen-Komponenten noch an Teilen des Fahrzeuges Schäden auftreten können.
5. Die gelieferten und montierten Schrauben und Muttern auf richtigen Sitz überprüfen (siehe Anzugsdrehmoment).
6. Die Installation der Elektrik ist entsprechend den allgemeinen Fachbestimmungen auszuführen, dabei auf klapperfreie Verlegung des Kabelsatzes im Innenraum achten.
7. Nur Sicherungen mit der angegebenen Amperezahl verwenden.
8. Alle Kabelbinder, die beim Ausbau gelöst oder aufgeschnitten wurden, sind beim Einbau an gleicher Stelle wieder anzubringen.
9. Der Aus- und Einbau von Fahrzeugkomponenten ist nach den jeweiligen Reparaturleitfäden des Fahrzeuges durchzuführen

Anzugsdrehmomente



Hinweis:
Wenn keine gesonderten Anzugsdrehmomente für Schraubverbindungen angegeben sind, sind die nebenstehenden Angaben, gemäß Reparaturleitfäden, einzuhalten.

Schraubverbindungen

Schrauben, Muttern

M6
M8
M10

Anzugsdrehmoment

10 Nm
20 Nm
45 Nm

Spezialwerkzeuge

Neben den üblichen Werkzeugen, die für Arbeiten an Kraftfahrzeugen benötigt werden, sollten die im folgenden aufgeführten Spezialwerkzeuge, Betriebseinrichtungen sowie Hilfsmittel vor Beginn des Einbaues der Standheizung bereitgestellt werden.

- Bohrmaschine
- Spiralbohrer Ø 2,5, Ø 10,0 mm

**Hinweis:**

Die nachfolgend beschriebenen Arbeitsschritte sind entsprechend dem jeweiligen Reparaturleitfaden durchzuführen.

**Achtung:**

Batterie abklemmen, um ein Auslösen des Airbags zu vermeiden!

Batterie - Abklemmen

- Zündung ausschalten

**Hinweis:**

Vor dem Abklemmen der Batterie ist die Codierung des Radiogerätes zu erfragen.

- Batterie-Masseband am Batterie-Minuspol abklemmen.

**Hinweis:**

Die nachfolgend beschriebenen Arbeitsschritte sind entsprechend dem jeweiligen Reparaturleitfaden durchzuführen.

Äußere und Innere Armaturenbrettverkleidung - Ausbauen

- Äußere und Innere Armaturenbrettverkleidung nach Reparaturleitfaden im Fahrerfußraum ausbauen.

Türverkleidung Fahrerseite - Ausbauen

- Türverkleidung Fahrerseite nach Reparaturleitfaden ausbauen.

Montage - Vorwahluhr

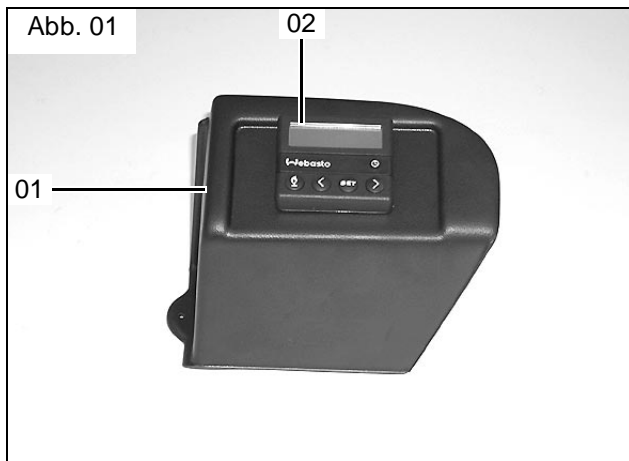

Vormontage - Vorwahluhr (Abb. 04)



Hinweis:

Vorwahluhr **02** wie dargestellt oben bündig an Kante der Konsole **01** ausrichten und nach links und rechts ausmitteln.

- Beiliegende Bohrschablone **03** für Vorwahluhr **02** auf Konsole **01** aufkleben. (siehe auch Skizze Abb. 02)
- Zwei Bohrungen gemäß Bohrschablone **03** bohren.
- Bohrschablone **03** entfernen.



Hinweis:

Auf Richtung der Rastzähne achten!

- Befestigungshülse mit Blechschraube montieren.
- Schaumstoffunterlage auf Unterseite der Vorwahluhr **02** aufkleben.
- Vorwahluhr **02** auf Rasthülse aufstecken.



Hinweis:

(Bei der Montage der Vorwahluhr nicht auf das LCD-Display drücken)

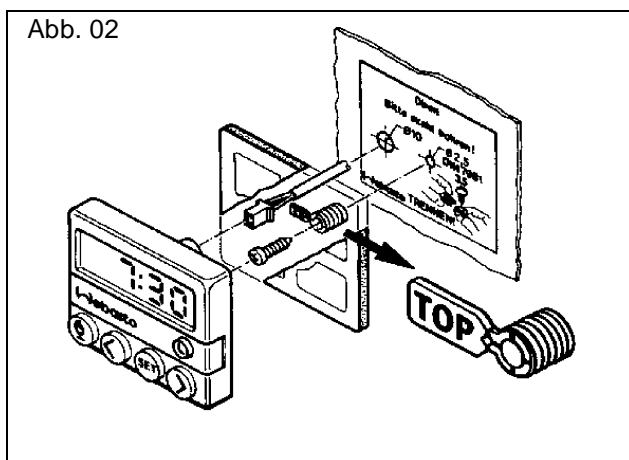

Montage - Vorwahluhr



Hinweis:

Bei der Montage Anschlusschema Bedienelemente beachten.

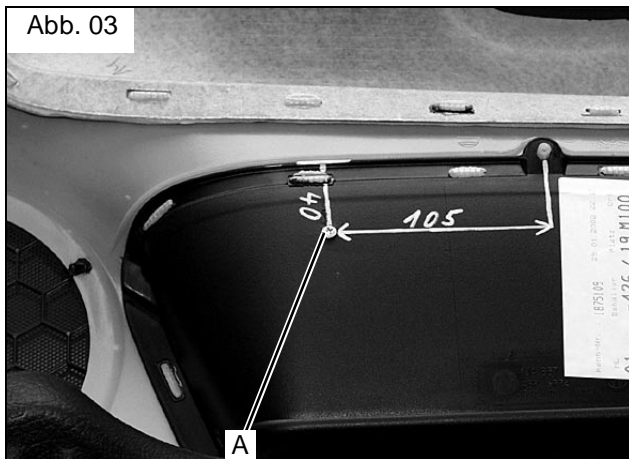

Vorbereitung - Türverkleidung (Abb. 03)

- Bohrung $\varnothing 8,0\text{mm}$ -A- gemäß Abb. in Türverkleidung bohren.

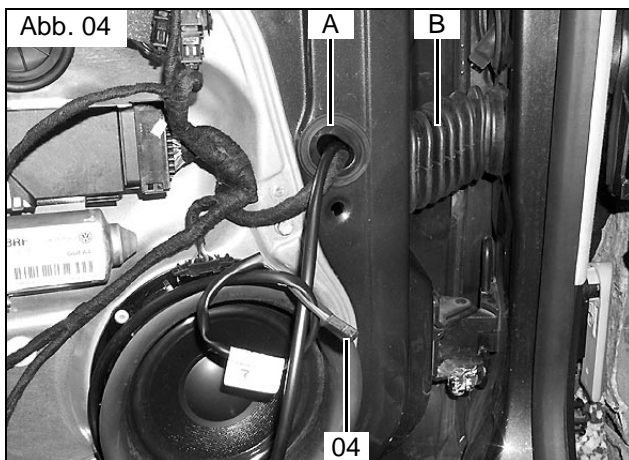

Montage - Adapterkabelbaum Vorwahluhr (Abb. 04)

- Beiliegenden I-Adapterkabelbaum **04** mit freiem vorhandenem Kabelstrang des des Y-Adapterkabelbaumes verbinden.
- I-Adapterkabelbaum **04** durch Gummimanschette -B- und durch fahrzeugeigene Durchführung -A- verlegen.
- I-Adapterkabelbaum **04** durch Bohrung der Türverkleidung ziehen und Türverkleidung nach Reparaturanleitung montieren.

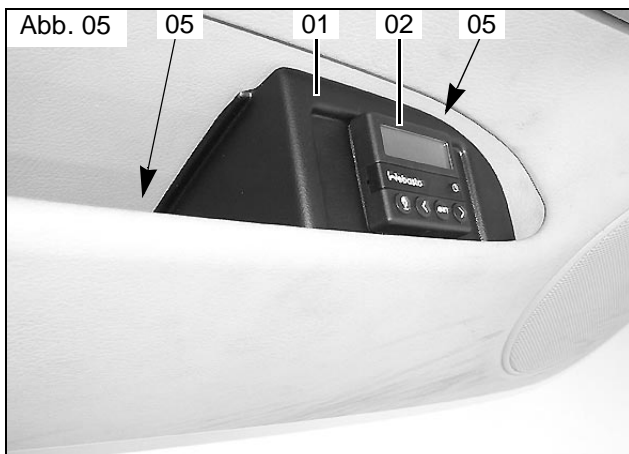

Montage - Vorwahluhr (Abb. 17)

- I-Adapterkabelbaum **04** an Vorwahluhr **02** aufstecken.
- Konsole **01** mit Vorwahluhr **02** in Ablage der Türverkleidung einsetzen und mit 2 Blechschrauben 3,2x9 **05** befestigen.

Anschlusschema Bedienelemente

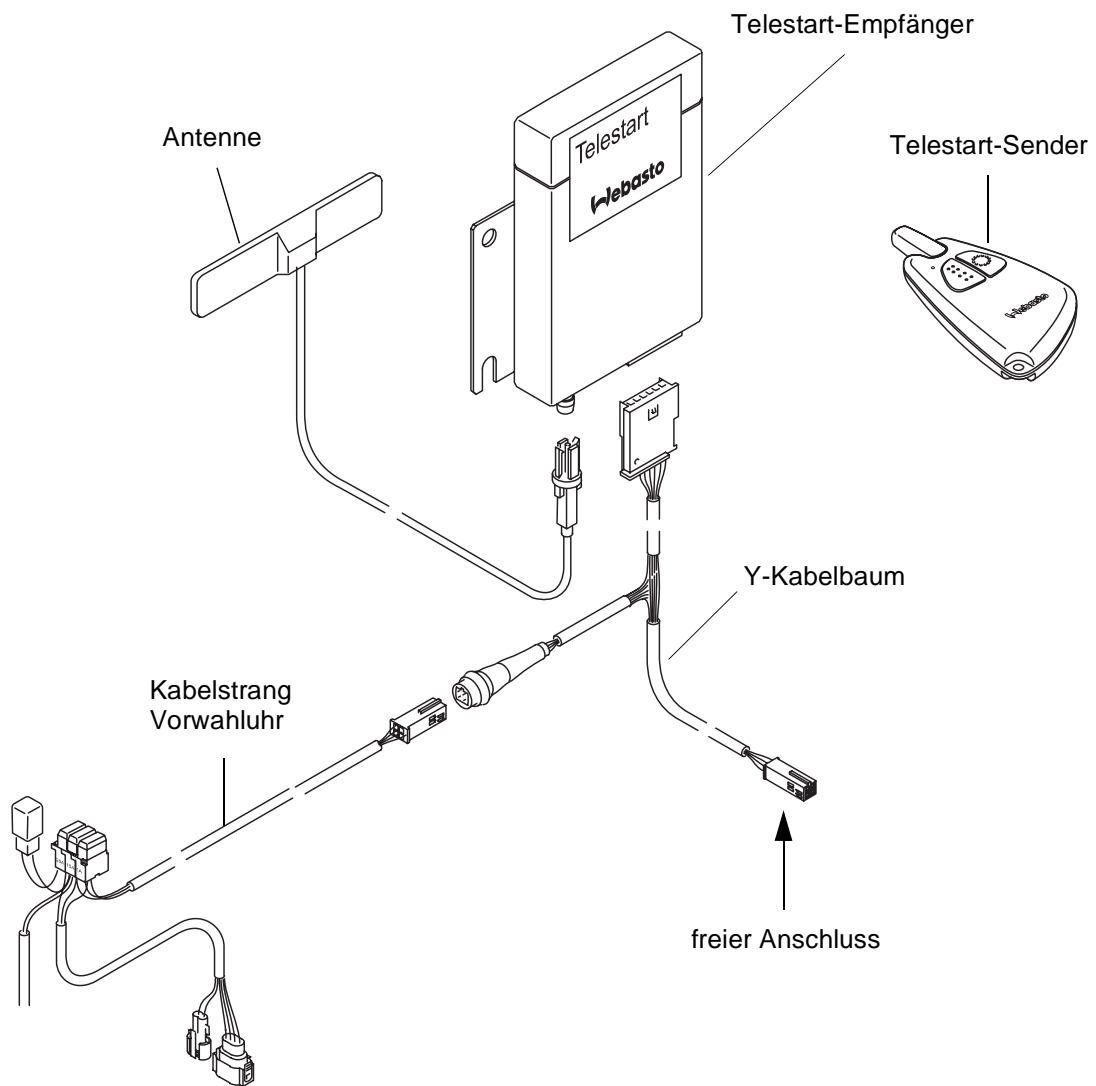

Telestart (vorhanden)

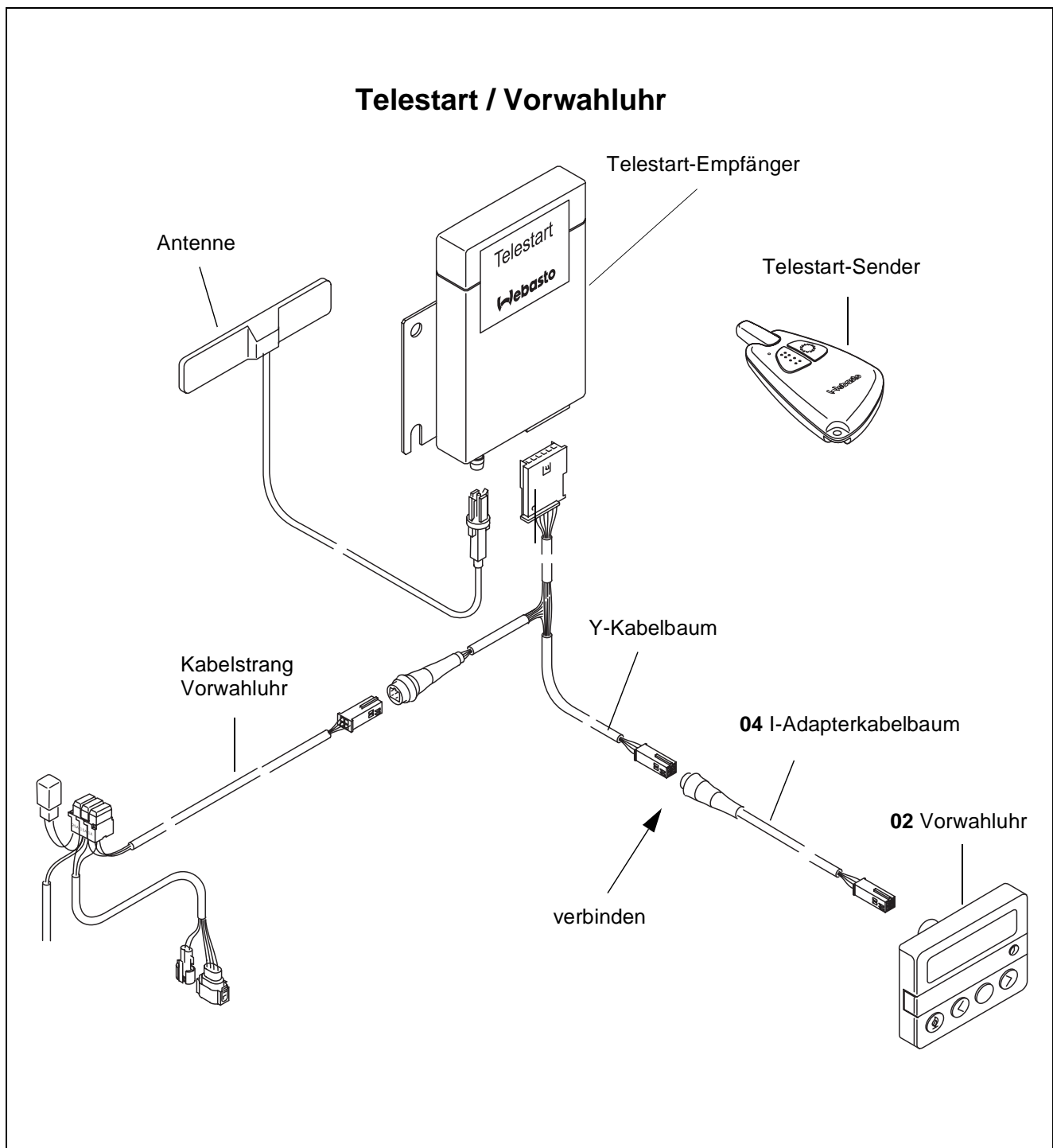

Anschlussschema Bedienelemente

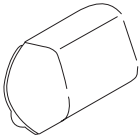
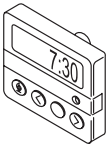

Teileübersicht

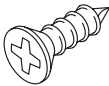
Konsole für Vorwahluhr  Pos. 01	Vorwahluhr  Pos. 02	Schablone Vorwahluhr  Pos. 03	Adapterkabelbaum  Pos. 04	Blechschraube 3,2x9  Pos. 05

Wiedereinbau

Montage - ausgebaute Teile

- Sämtliche ausgebauten Teile wieder in umgekehrter Reihenfolge, nach den Reparaturleitfäden des Fahrzeuges, einbauen.

