

Zusatzheizung *Thermo Top C* e1 00 0003

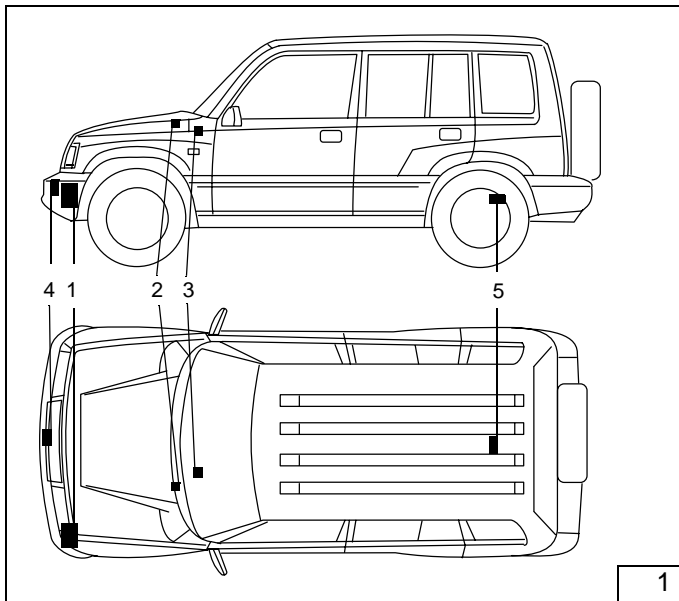

Legende zu Bild 1

- 1 Heizgerät Thermo Top C-D
- 2 Flachsicherungshalter und Gebläserelais
- 3 Vorwähluhr
- 4 Abgasschalldämpfer
- 5 Dosierpumpe

Einbauanleitung

Suzuki

Grand Vitara 2,0 Td

Typ 3

Grand Vitara XL-7 2,0 Td

Typ 4

Diesel

nur für Linkslenker

alle Ausstattungen

Gültigkeit siehe Seite 2



ACHTUNG!

Warnung vor Gefahr :

Das unsachgemäße Einbauen oder Reparieren von Webasto Heiz- und Kühlsystemen kann Feuer verursachen oder zum Austritt von tödlichem Kohlenmonoxid führen. Dadurch können schwere oder tödliche Verletzungen hervorgerufen werden.

Für den Einbau und die Reparatur von Webasto Heiz- und Kühlsystemen bedarf es eines speziellen Firmentrainings, technischer Dokumentation, Spezialwerkzeuge und einer Spezialausrüstung.

Versuchen Sie **NIEMALS**, Webasto Heiz- oder Kühlsysteme einzubauen oder zu reparieren, wenn Sie das Firmentraining nicht erfolgreich abgeschlossen und dabei die notwendigen technischen Fähigkeiten erworben haben und die für einen sachgerechten Einbau und Reparatur nötigen technischen Dokumentationen, Werkzeuge und Ausrüstungen nicht zur Verfügung stehen. Befolgen Sie **IMMER** alle Webasto Einbau- und Reparaturanleitungen, und beachten Sie alle Warnhinweise.

Webasto übernimmt keine Haftung für Mängel und Schäden, die auf einen Einbau durch ungeschultes Personal zurückzuführen sind.

Inhaltsverzeichnis

Grand Vitara 2,0 Td	1
Grand Vitara XL-7 2,0 Td	1
Gültigkeit	2
Heizgerät / Einbaukit	3
Vorwort	3
Spezialwerkzeug	3
Allgemeine Hinweise	3
Vorarbeiten	4
Einbauort Heizgerät	4
Flachsicherungshalter und Gebläserelais	5
Vorwähluhr	5
Gebläseansteuerung	6
Einbau Heizgerät	8
Abgasanlage	10
Brennluftansaugleitung	13
Einbindung in den Wasserkreislauf	14
Brennstoffeinbindung	17
Abschließende Arbeiten	18
Bedienhinweis für den Endkunden	19

Gültigkeit

Hersteller	Handelsbezeichnung	Typ	EG-BE-Nr.
Suzuki (J)	Grand Vitara	FT	e6*98/14*0053*--

Motortyp	Motorart	Leistung in kW	Hubraum in cm ³
RHW	Diesel	80	1997

Hersteller	Handelsbezeichnung	Typ	EG-BE-Nr.
Suzuki (J)	Grand Vitara XL-7	HT	e4*98/14*0055*--

Motortyp	Motorart	Leistung in kW	Hubraum in cm ³
RHW	Diesel	80	1997

HINWEIS:

Fahrzeugtypen, Motortypen und Ausstattungsvarianten, die nicht in dieser Einbauanleitung aufgeführt sind, wurden nicht geprüft.

Ein Einbau nach dieser Einbauanleitung kann aber möglich sein.

Heizgerät / Einbaukit

Menge	Bezeichnung	Bestell-Nr.
1	Wasserheizgerät <i>Thermo Top C - D ohne</i> Lieferumfang	930 02B

Zusätzlich erforderlich:

1	Einbaukit Suzuki Grand Vitara Thermo Top C - D	90 075 93C
1	Vorwähluhr	90 057 53C

Vorwort

Diese Einbauanleitung gilt für die Pkw Grand Vitara 2,0 Td - Gültigkeit siehe Titelseite - Modelljahr 2004 und später, wenn technische Änderungen am Fahrzeug den Einbau nicht beeinflussen unter Ausschluss irgendwelcher Haftungsansprüche. Je nach Version und Ausstattung des Fahrzeuges können beim Einbau Änderungen gegenüber dieser Einbauanleitung notwendig werden.

In jedem Fall sind jedoch die Vorschriften der „Einbauanleitung“ und „Bedienungs- und Wartungsanleitung“ *Thermo Top C* zu befolgen.

Die entsprechenden Regeln der Technik sowie eventuelle Angaben des Fahrzeugherstellers sind beim Einbau einzuhalten.

Spezialwerkzeug

Abklemmzangen
Drehmomentschlüssel für 2,0 - 10 Nm
TORX E 5 3/8" Nuss

Allgemeine Hinweise

- Blanke Karosseriestellen, z.B. an Bohrungen mit Korrosionsschutz versehen
- Schläuche, Leitungen und Kabelbäume mit Kabelbindern sichern und an Scheuerstellen mit Schutzschlauch versehen
- Scharfe Kanten mit Kantenschutz (aufgeschnittener Kraftstoffschlauch) versehen

Vorarbeiten

- Die nicht zutreffende Jahreszahl auf dem Duplikatschild entfernen
- Duplikatschild (Typschild) an geeigneter Stelle sichtbar anbringen

Motorraum

ACHTUNG:

Batterie abklemmen!

Radio Securitycode bei entsprechendem Radio notieren!

- Kühlerverschlussdeckel öffnen, Druck ablassen!
- Verschlussdeckel schließen
- Ladeluftkühler ausbauen

Fahrzeugaußenseite

- Tankdeckel öffnen, Tank belüften
- Tankdeckel wieder schließen
- Stoßfänger vorne abbauen
- Radschale vorne links lösen und zur Seite legen

Einbauort Heizgerät

- Das Heizgerät (1) wird in Fahrtrichtung links am Stoßfänger eingebaut. Die Einbaulage ist waagrecht.

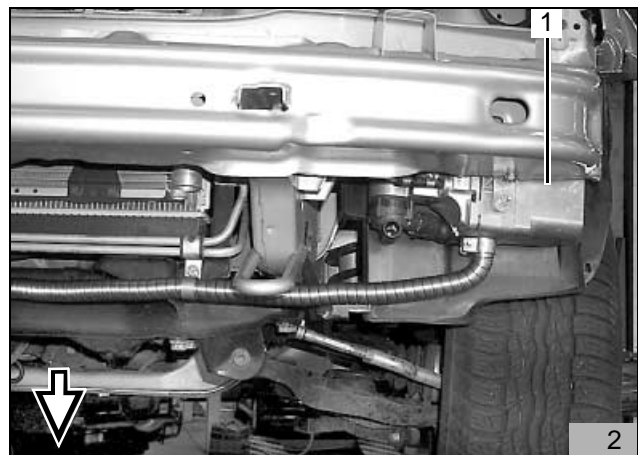

Flachsicherungshalter und Gebläserelais

- Dämmmatte im Bereich Sicherungshalter und Gebläserelais ausschneiden
- Lochbild der Befestigungsplatte des Sicherungshalters (2) und des Gebläserelais (2) wie dargestellt auf die Spritzwand übertragen
- Bohrungen für Massestützpunkt und Gebläserelais Ø 4,0mm bohren
- Befestigungsplatte des Sicherungshalters (1) und des Gebläserelais (2) mit Blechschraube 5,5x9,5 befestigen
- Sicherungshalter auf Befestigungsplatte aufstecken
- Masseleitung an fahrzeugeigenem Massepunkt anschließen
- Plus-Leitung mit beiliegendem Kabel rot 4mm², Isolierschlauch und Stoßverbinder gelb verbinden und an Batterie-Plus anschließen
- Kabelbaum für Gebläseansteuerung und Vorwähluhr durch fahrzeugeigene Kabeldurchführung in den Innenraum verlegen
- Kabelbaum für Heizgerät zum Einbauort Heizgerät verlegen
- Kabelbaum für Dosierpumpe zur rechten Fahrzeugseite und dann nach unten führen

HINWEIS:

25A-Sicherung aus Webasto Sicherungshalter F3 entfernen und durch beiliegende Sicherung 10A ersetzen!

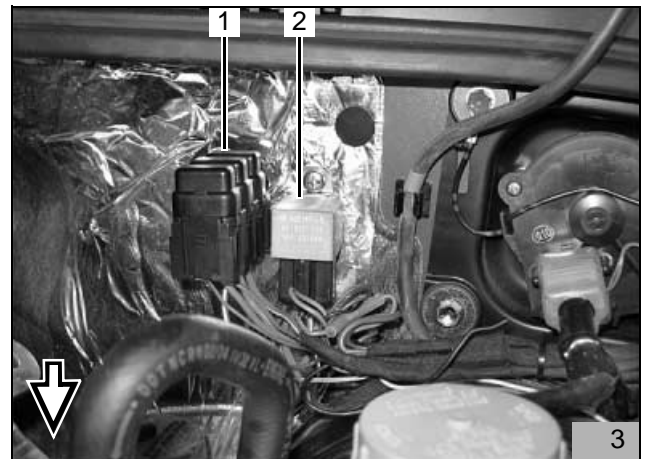

Vorwähluhr

ACHTUNG:

Bei der Montage der Vorwähluhr nicht auf das LCD-Display drücken!

HINWEIS:

Der dargestellte Einbauort der Vorwähluhr (1) ist eine Empfehlung! Vor der Montage bitte den Einbauort mit Ihrem Kunden abstimmen!

- Bohrschablone für Vorwähluhr an der gewünschten Position aufkleben
- Zwei Bohrungen gemäß Schablone bohren
- Schablone entfernen
- Kabelbaum Vorwähluhr zum Einbauort Vorwähluhr verlegen und durch die Bohrung heraus ziehen
- Stecker an der Vorwähluhr aufstecken
- Vorwähluhr (1) mit Blechschraube befestigen



Gebälseansteuerung

HINWEIS:

Verbindungen mit Flachsteckern und Flachsteckhülsen gemäß Schaltplan Bild 8 herstellen!

Um die Durchflussrichtung der Dioden zu gewährleisten, muss der Unterschied zwischen Flachsteckern und Flachsteckhülsen beachtet werden!

- Von beiliegender Leitung schwarz 2 Leitungen 100mm lang (2) und (5) ablängen
- An Leitung (2) zusammen mit Leitung (5) Flachstecker (1) ancrimpen und mit Gehäuse versehen
- An beide Enden der Leitungen (2) und (5) je einen Flachstecker (3,4) ancrimpen und mit Gehäuse versehen

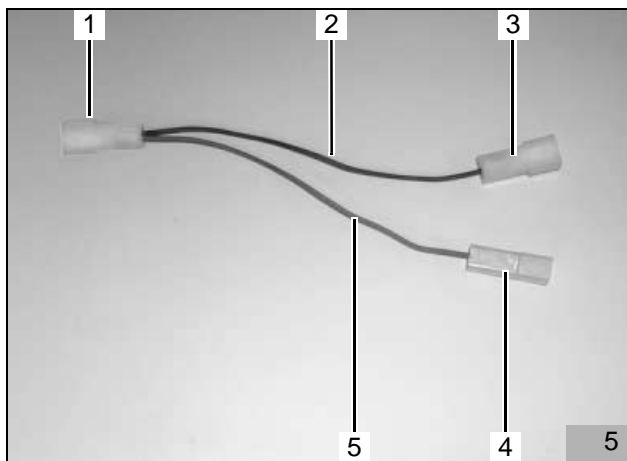

- Stecker G52 (5) vom Klimasteuergerät abziehen
- Leitung (1,3) Pin22 ca. 50mm nach dem Stecker trennen und Flachsteckverbinder ancrimpen
- Leitung rot (2) vom Gebläseerelais K3/87a mit Leitung (1) zum Kabelbaum verbinden
- Leitung (4) zum Stecker und Restleitung schwarz (300mm lang) (3) mit Flachsteckverbindern verbinden

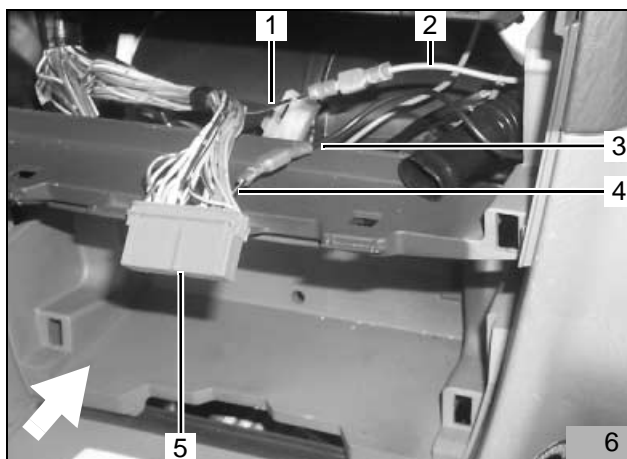

- An Leitung schwarz vom Stecker G52 zusammen mit Leitung schwarz vom Gebläseerelais K3/30 Flachsteckhülse (2) ancrimpen und mit Gehäuse versehen
- In Flachsteckhülse (2) beiliegende Diode (4) einsetzen
- Auf Diode (4) Flachstecker (5) vom vormontierten Y-Kabel aufstecken
- Steuergerät lösen
- Leitung gelb/grün zum Heizungslüfterrelais trennen und Flachsteckhülsen ancrimpen
- Leitung gelb/grün zum Gebläsemotor mit Y-Kabel (3) verbinden
- In Flachsteckhülse der freien Leitung gelb/grün beiliegende Diode (1) einsetzen
- Auf Diode (1) Flachstecker vom vormontierten Y-Kabel aufstecken

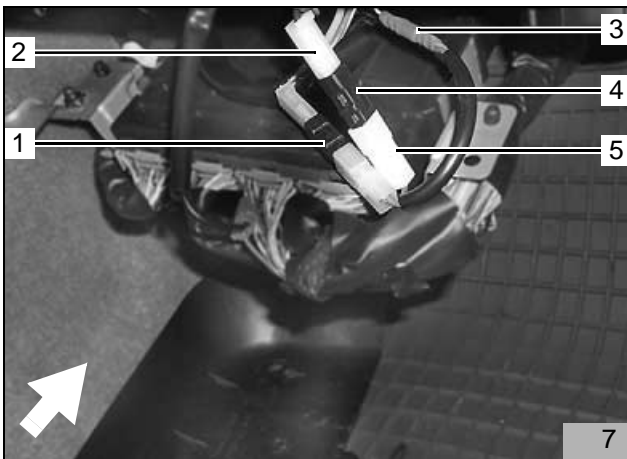

Einbau Heizgerät

Heizgerät vormontieren

- Von dem im Lieferumfang beiliegenden Wasser-
schlauch 2 Schlauchstücke wie dargestellt ablän-
gen:

1 x 220mm + 90°-Bogen (1) (Heizgerät-Wasseraus-
tritt zu Wasserschlauch (2))

1x 1250mm gerade (2) (Wasserschlauch (1) zu
Wärmetauscher)

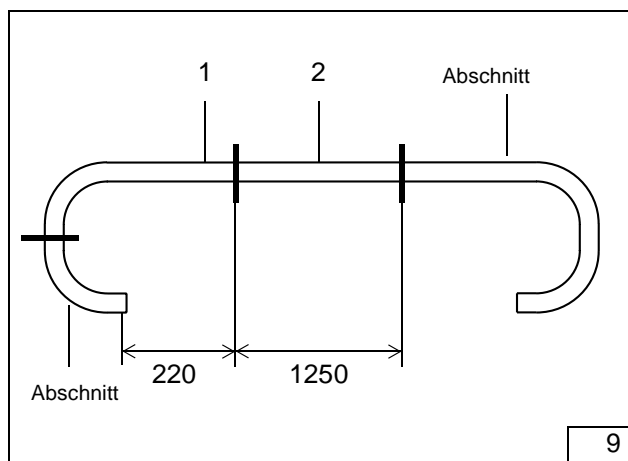

- Stehbolzen (lang) (4) in Heizgerät einschrauben
(nicht bei XL-7)
- Wärmeschutzschlauch 200mm lang (3) auf Wasser-
schlauch 220mm lang (2) aufziehen
- Wasserschlauch (2) mit geradem Ende auf Heizger-
ät-Wasseraustritt aufstecken, gemäß Bild ausrich-
ten und mit Schlauchschelle befestigen
- Verbindungsrohr 20/20 (1) in Wasserschlauch (2)
einstecken und mit Schlauchschelle befestigen
- Schlauchstück (8/5) auf Brennstoffeintritt aufstek-
ken und mit Schlauchschelle befestigen

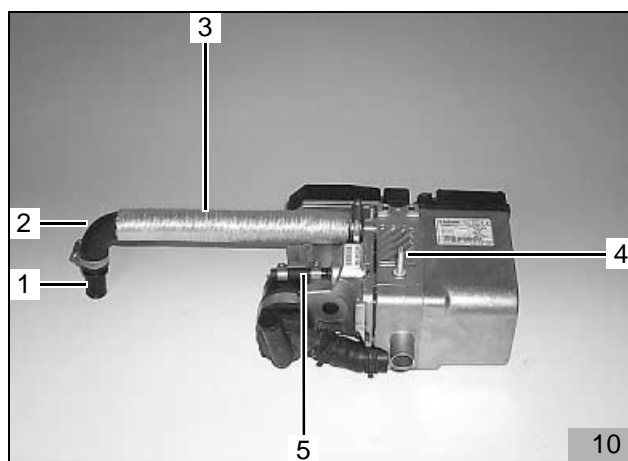

Crashsensor

Nur bei Fahrzeug mit Crashsensor:

- Vorhandene Schrauben (1,3) am Crashsensor (2)
durch Schrauben M6x25 und Karoseriescheiben
ersetzen (Herstellerangaben beachten)

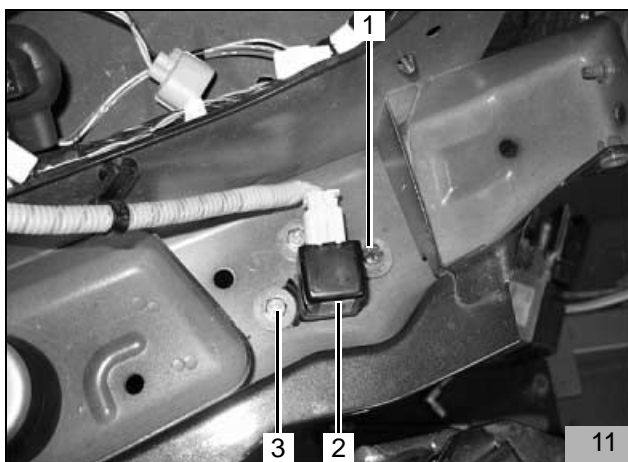

Einbau Halter

Nur bei Fahrzeug mit Crashsensor:

- Halter (3) mit 2 Bundmuttern M6 (1,2) an den
Schrauben M6x25 befestigen
- Halter mit Schraube M6x25 (4), Distanzscheibe
10mm, Karoseriescheibe und Bundmutter M6 be-
festigen

Nur bei Fahrzeug ohne Crashsensor:

- Halter (3) mit 2 Schrauben (1,2) an vorhandenen
Einschweißmuttern lose befestigen
- Lochbild (4) übertragen
- Halter entfernen und Bohrung \varnothing 7mm (4) bohren

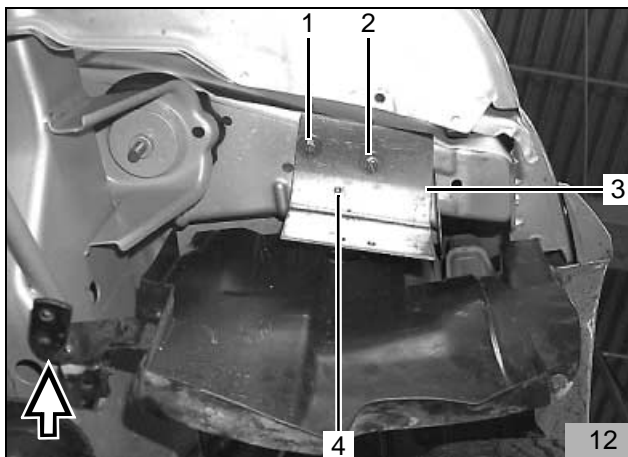

HINWEIS:

An Position (4) Distanzscheibe 10mm zwischen Halter und Karosserie beilegen!

- Halter (3) mit 2 Schrauben M6x12 (1,2), Karosseriescheiben und Federringen an Einschweißmuttern befestigen
- Halter mit Schraube M6x25 (4), Distanzscheibe 10mm, Karosseriescheibe und Bundmutter befestigen

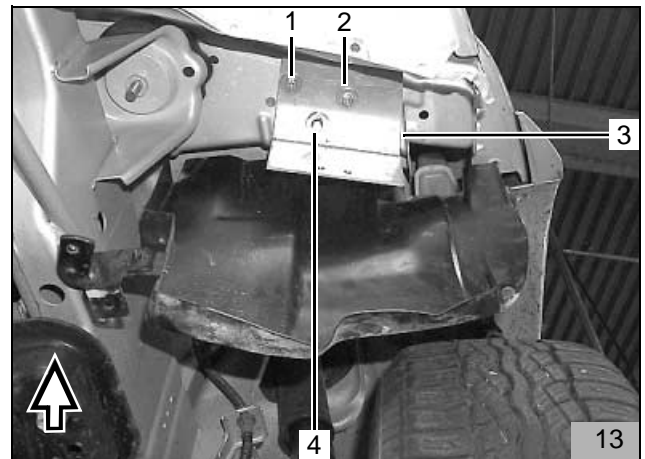
**Heizgerät montieren****HINWEIS:**

Zur Befestigung des Heizgerätes nur die im Lieferumfang beiliegenden Spezial- Schrauben und -Stehbolzen Typ EJOT verwenden! (Anzugsdrehmoment 10 Nm)

- Kabelbaum am Heizgerät aufstecken
- Heizgerät (1) mit 2 EJOT-Schrauben (2,3) lose am Halter befestigen

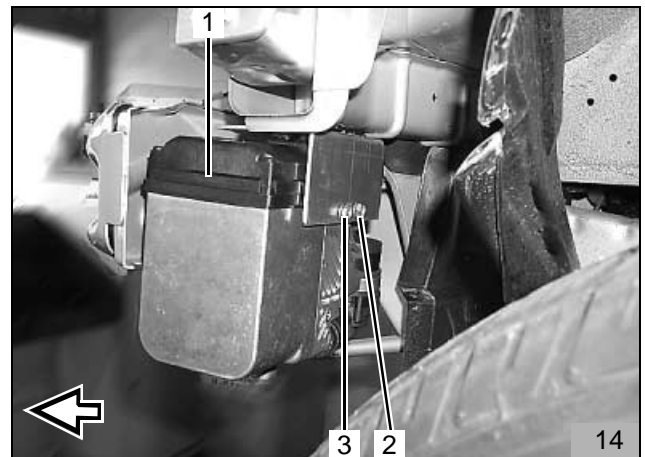

- Vormontierten Wasserschlauch (1) über den Längsträger führen



- Distanzscheibe 10mm (4) auf Stehbolzen aufstecken
- Winkel (2) mit langem Schenkel von außen auf Stehbolzen aufstecken, Heizgerät ausrichten und Lochbild (1) auf Querträger übertragen
- Winkel entfernen und Bohrung Ø 6,5mm (1) bohren
- Winkel (2) so auf Stehbolzen aufstecken, dass der kurze Schenkel an Querträgeroberseite anliegt
- Winkel mit Karosseriescheibe und Bundmutter (3) am Stehbolzen befestigen
- Winkel mit Schraube M6x20 (1) und Bundmutter am Querträger befestigen
- Alle Schrauben und Muttern festziehen

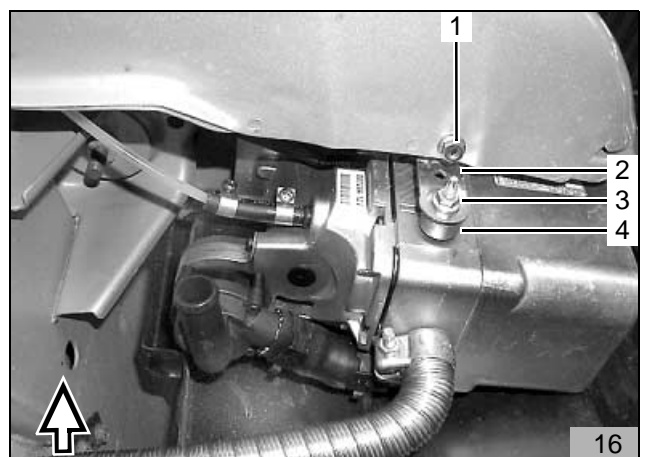

Nur bei XL-7:

- Stehbolzen lang (4) an der dargestellten Position in Heizgerät eindrehen
- Distanzmutter 15mm (3) aufstecken
- Lochband gemäß Bild abwinkeln, lose am Stehbolzen montieren und Lochbild (1) übertragen
- Bohrung 9,1 mm an Position (1) bohren
- Einnietmutter M6 an Position (1) einsetzen
- Abgewinkeltes Lochband (2) an Stehbolzen lang (4) mit Bundmutter M6, Schraube M6x20 und Federring befestigen

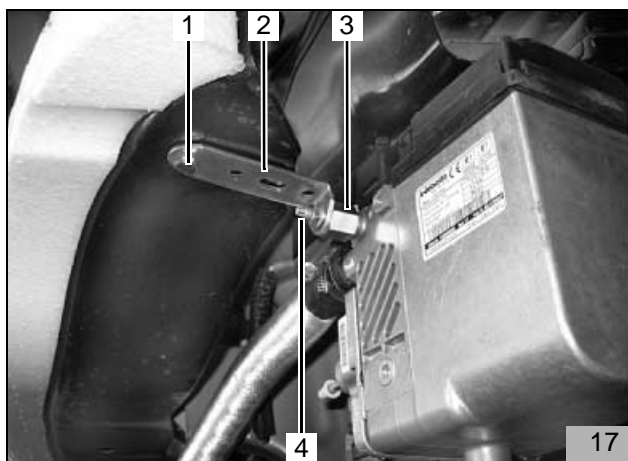

Abgasanlage

alle außer XL-7

ACHTUNG:

Bei der Montage der Abgasanlage auf ausreichenden Abstand zu Schläuchen und Leitungen achten!

- Abgasleitung und Abgasleitungs-Endstück gemäß Skizze ablängen

- 1 = Heizgerät - Schalldämpfer
- 2 = Endstück
- A = Abschnitt

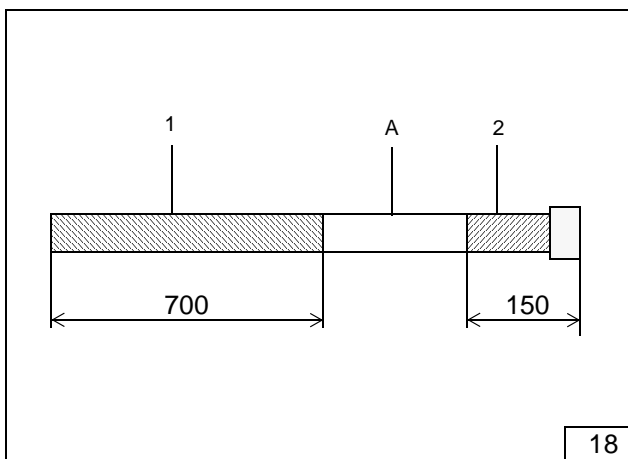

- Fahrzeugeigene Schraube (2) am Querträger entfernen
- Winkel (3) mit Schraube M6x20 (2) und Federring an vorhandenem Gewinde befestigen
- Abgasschalldämpfer (1) mit Schraube M6x20 (4) und Bundmutter am Winkel befestigen

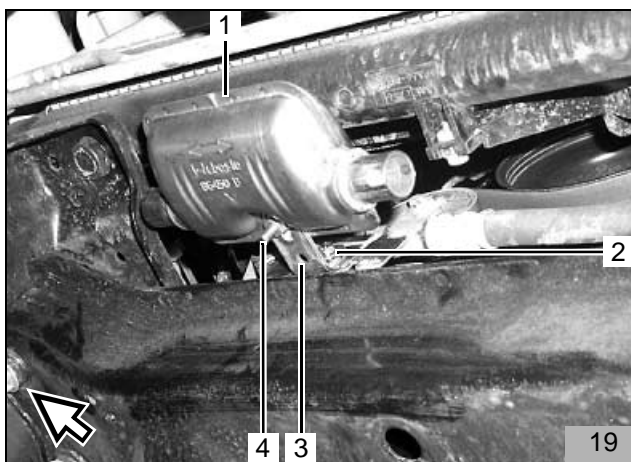

- Abgasleitung-Endstück 150mm lang (2) auf Abgasschalldämpfer (3) aufstecken und mit Schlauchklemme befestigen
- Distanzgummi rot (1) auf Abgasleitung-Endstück aufstecken und gemäß Bild positionieren
- Abgasleitung 700mm lang (4) auf Abgasschalldämpfer und auf Heizgerät-Abgasstutzen aufstecken und mit Schlauchklemmen befestigen

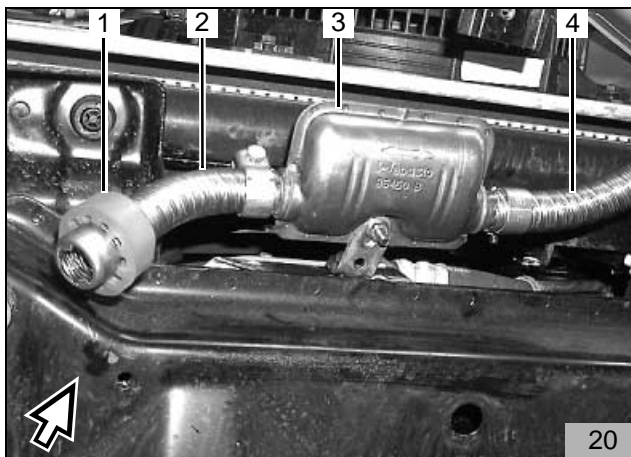

- Fahrzeugeigene Schraube der Halterung entfernen
- Abgasleitung mit Rohrschelle (2), Schraube M6x20 (1) und Federring an vorhandenem Gewinde befestigen

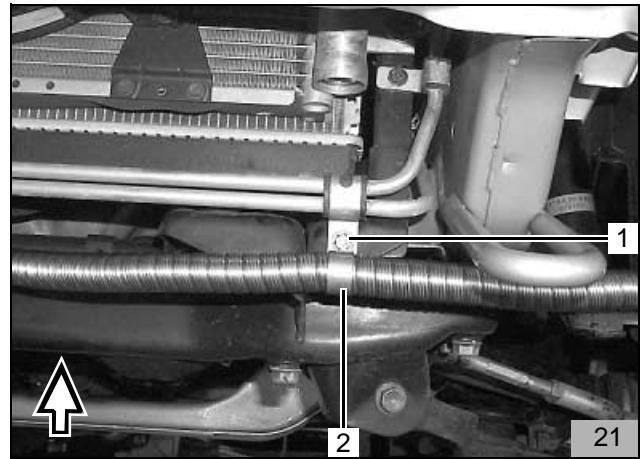

Nur bei XL-7

ACHTUNG:

Bei der Montage der Abgasanlage auf ausreichenden Abstand zu Schläuchen und Leitungen achten!

- Abgasleitung und Abgasleitungs-Endstück gemäß Skizze ablängen

1 = Heizgerät - Schalldämpfer

2 = Endstück

A = Abschnitt

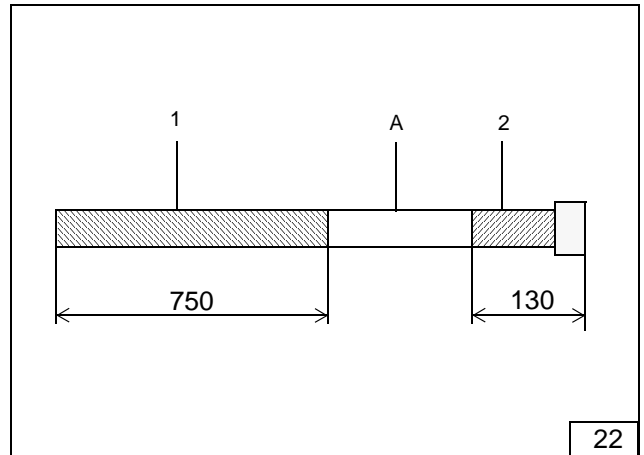

- Vorhandenen Clip an Position (2) entfernen
- Distanzmutter M6x30 (1) mit Schraube M6x15, Karoseriescheibe und Federring an Position (2) befestigen
- Abgasleitung 750mm lang (3) mit Schlauchklemme am Heizgerät montieren
- Abgasleitung 750mm lang (3) mit Rohrschelle (4), Schraube M6x20 und Federring an Distanzmutter M6x30 (1) befestigen

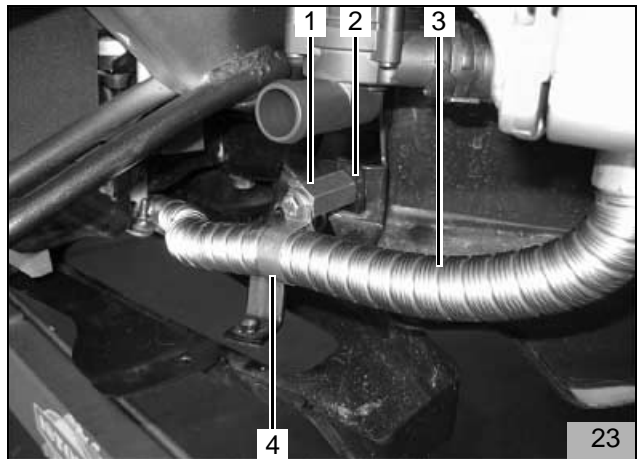

- Winkel (4) mit vorhandener Schraube (1) montieren
- Abgasleitung (2) mit Rohrschelle (3), Schraube M6x20 und Bundmutter M6 gemäß Bild am Winkel (4) befestigen

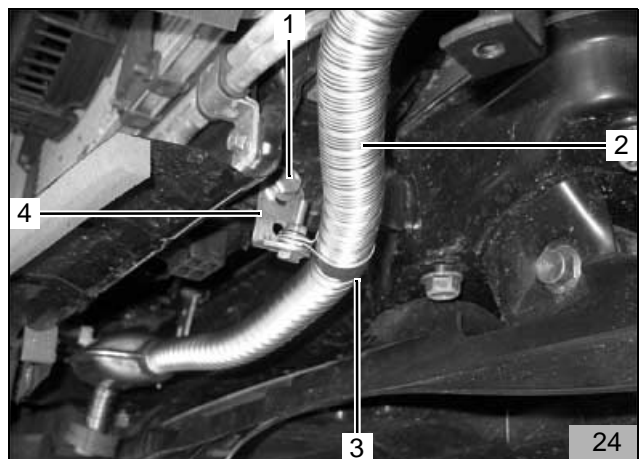

- Lochband (2) gemäß Bild abwinkeln
- Fahrzeugeigene Schraube an Position (1) entfernen
- Lochband (2) mit Schraube M6x20 (1) und Feder-
ring befestigen

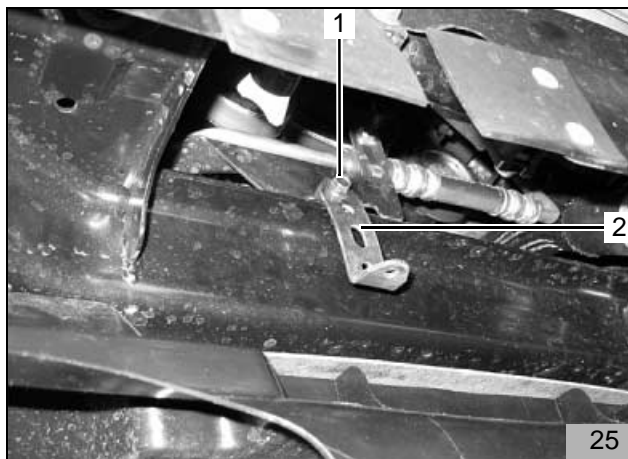

- Abgasschalldämpfer (1) an vormontiertem Loch-
band mit Schraube M6x20 und Bundmutter M6
montieren
- Abgasleitung (2) mit Schlauchklemme am Abgas-
schalldämpfer (1) montieren
- Abgasleitung-Endstück 130mm mit Schlauchklem-
me am Abgasschalldämpfer montieren
- Distanzgummi (rot) mit Nut auf Abgasleitung-En-
dstück aufstecken

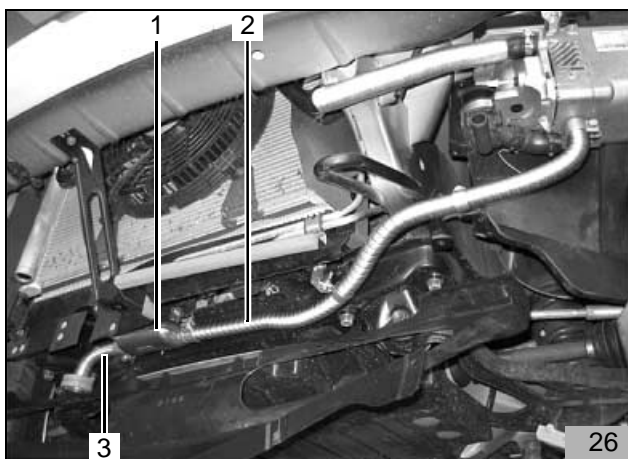

- Abgasleitung-Endstück und Distanzgummi (rot) (1)
gemäß Bild ausrichten

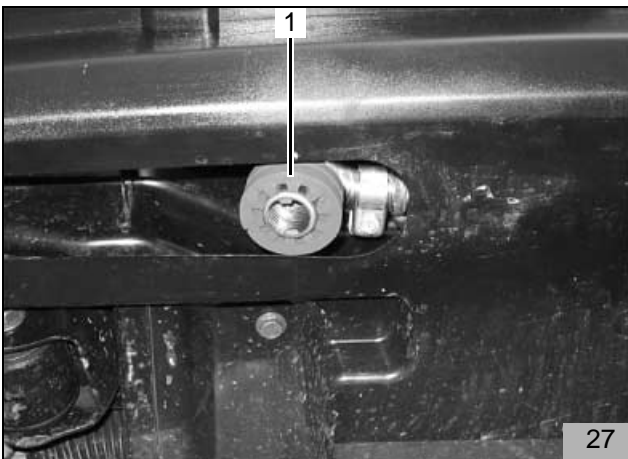

Brennluftansaugleitung

HINWEIS:

Einbaulage des Luftansaugchalldämpfers beachten, siehe „Einbauanweisung“!
Auf knickfreie Verlegung achten!

alle außer XL-7

- Bohrung Ø 6,5mm (1) zur Befestigung des Luftansaugchalldämpfers bohren
- Clip (2) für Luftansaugchalldämpfer in Bohrung Ø 6,5mm einsetzen

- Brennluftansaugleitung (3) mit geschlitztem Ende auf Brennluftstutzen am Heizgerät aufstecken und mit Schlauchschelle befestigen
- Luftansaugchalldämpfer (1) bis zum Anschlag in Brennluftansaugleitung eindrehen
- Brennluftansaugleitung gemäß Bild verlegen
- Luftansaugchalldämpfer in Clip (2) einsetzen
- Kondensatablaufbohrung Ø 3mm in tiefste Stelle der Brennluftansaugleitung bohren

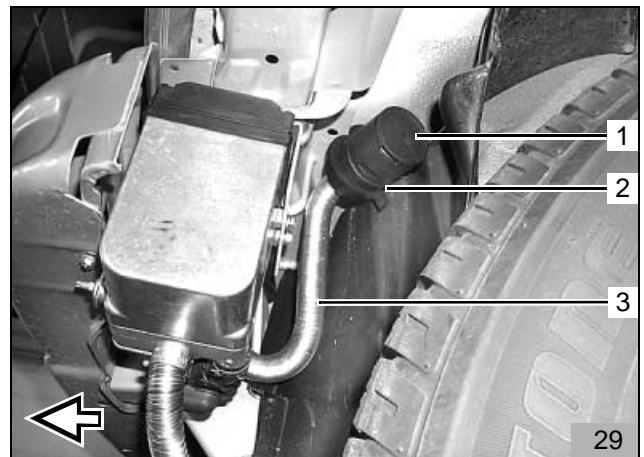
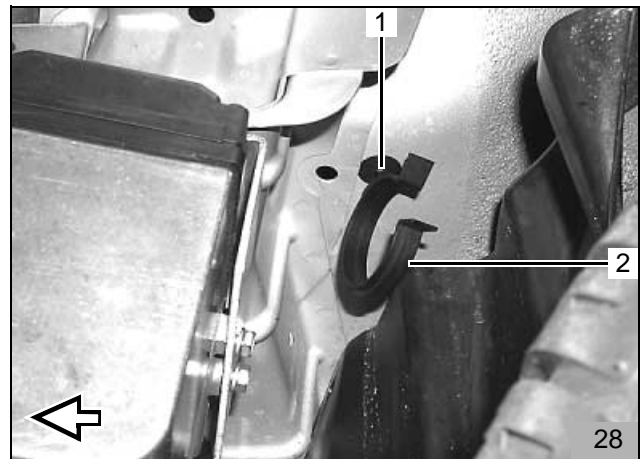

Nur bei XL-7

- Brennluftansaugleitung (2) auf 230mm einkürzen und mit Schlauchschelle am Heizgerät befestigen
- Luftansaugchalldämpfer (1) bis zum Anschlag in Brennluftansaugleitung eindrehen
- Brennluftansaugleitung (2) gemäß Bild verlegen
- Luftansaugchalldämpfer (1) gemäß Bild am Lochband mit Kabelbindern befestigen

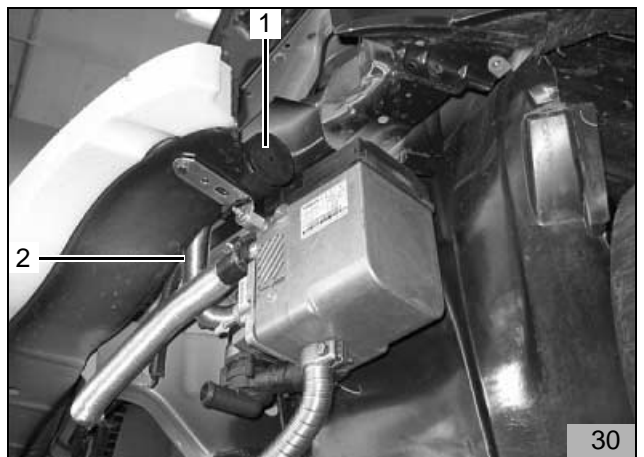

Einbindung in den Wasserkreislauf

HINWEIS:

Alle Schlauchschellen mit 2,0 + 0,5 Nm festziehen!
 Auslaufendes Kühlwasser mit geeignetem Behälter auffangen!
 Wasserschläuche knickfrei verlegen!

Im Folgenden wird eine Einbindung des Heizgerätes "In Reihe" (Inline) in den Kühlwasserkreislauf des Fahrzeuges beschrieben

Legende:

- 1 Ausgleichsbehälter
- 2 Kühlerthermostat
- 3 Fahrzeugmotor
- 4 Umwälzpumpe (Heizgerät)
- 5 Heizgerät
- 6 Heizungswärmetauscher (Fahrzeug)
- 7 Kühler

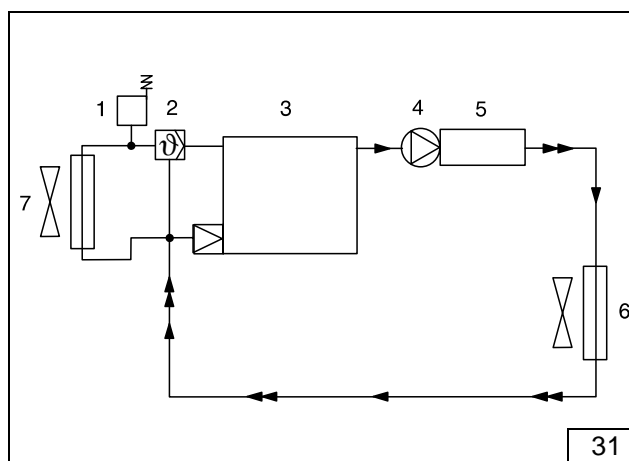

- Von dem im Lieferumfang beiliegenden Wasserschlauch 1 Schlauchstück dargestellt ablängen:

1 x 1750mm + 90°-Bogen (1) (Motor-Wasseraustritt zum Heizgerät-Wassereintritt)

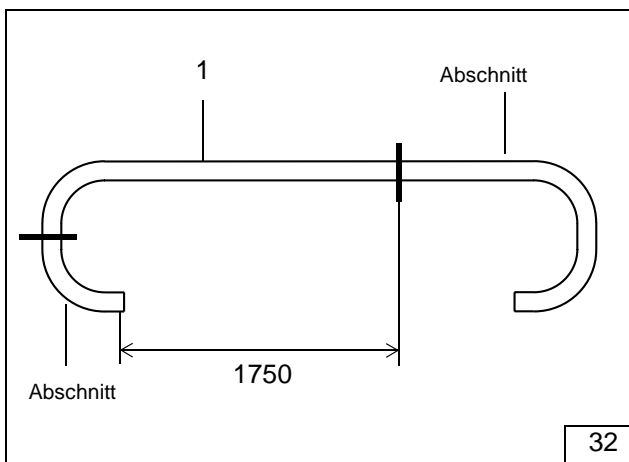

- Fahrzeugeigenen Wasserschlauch (1,2) vom Motorausstritt zum Wärmetauscher abklemmen
- Fahrzeugeigenen Wasserschlauch am Wärmetauscher abziehen und gemäß Bild trennen

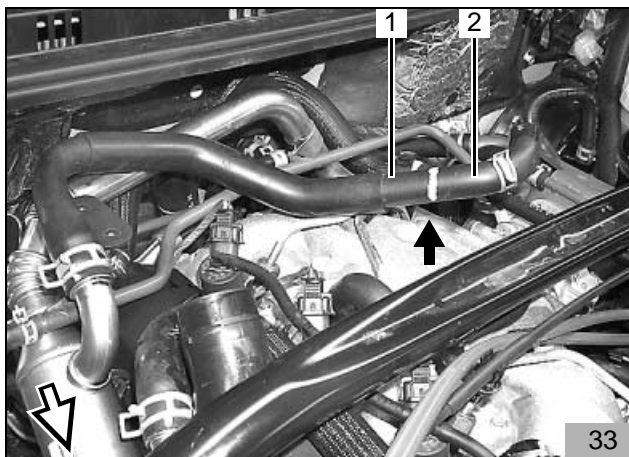

- Fahrzeugeigenen 90°-Bogen (4) am Wärmetauscher aufstecken, gemäß Bild ausrichten und mit fahrzeugeigener Federbandschelle befestigen
- Verbindungsrohr 20/18 (3) in fahrzeugeigenen 90°-Bogen einstecken und mit Schlauchschelle befestigen
- In fahrzeugeigenen Wasserschlauch vom Motor-Wasseraustritt (1) Verbindungsrohr 20/18 (2) einstecken und mit Schlauchschelle befestigen

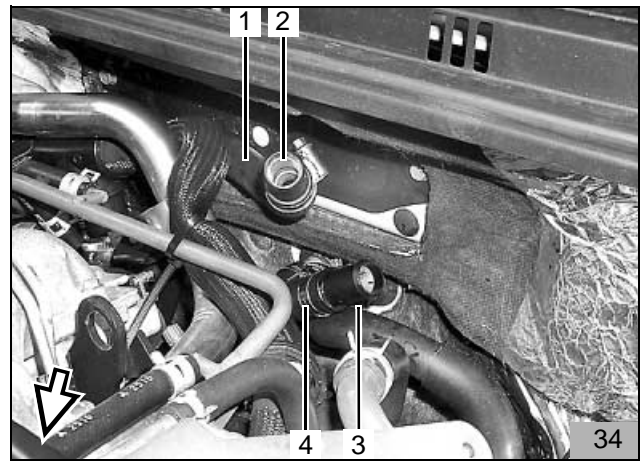

- Auf Wasserschlauch 1250mm lang (2) Wärmeschutzschlauch 1000mm lang (1) aufstecken
- Wasserschlauch (2) mit vormontiertem Wasserschlauch (3) vom Heizgerät-Wasseraustritt verbinden und mit Schlauchschelle verbinden
- Wärmeschutzschlauch gemäß Bild positionieren
- Wasserschlauch (2) gemäß Bild in den Motorraum verlegen und mit Kabelbinder (4) an vorhandener Bohrung befestigen

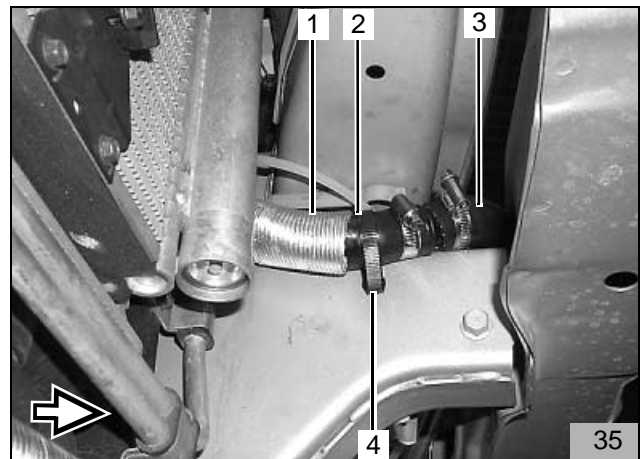

- Wasserschlauch (2) entlang Radkasten zur Spritzwand verlegen
- Wasserschlauch mit fahrzeugeigenem 90°-Bogen (1) zum Wärmetauscher verbinden und mit Schlauchschelle befestigen

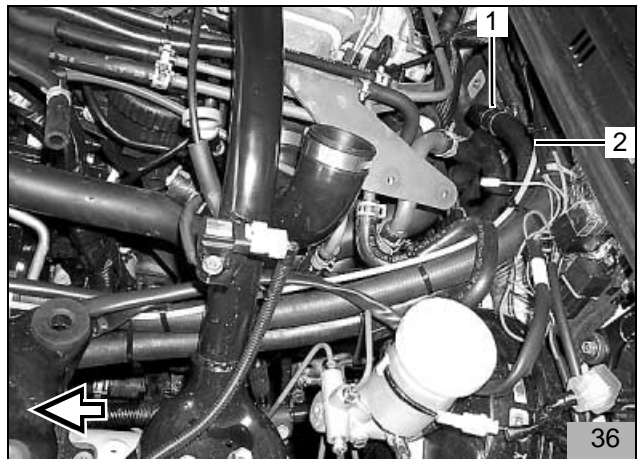

- Auf Wasserschlauch 1750mm lang (1) Wärmeschutzschlauch 800mm lang (2) aufstecken
- Wasserschlauch (1) mit 90°-Bogen auf Heizgerät-Wassereintritt aufstecken, in den Motorraum ausrichten und mit Schlauchschelle befestigen
- Wärmeschutzschlauch gemäß Bild positionieren



- Wasserschlauch (2) mit fahrzeugeigenem Wasserschlauch (1) zum Motor-Wasseraustritt verbinden und mit Schlauchschelle befestigen

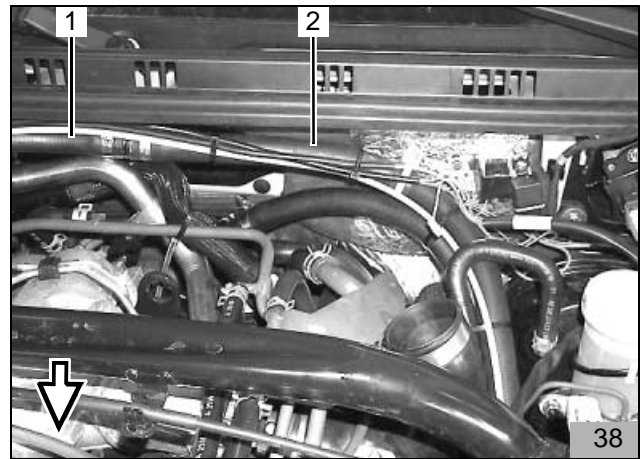

- Fahrzeugeigene Schraube (3) entfernen
- Wasserschlauch (2) mit Rohrschelle gummiert (1) mit Schraube M6x20 und Federring am Träger befestigen

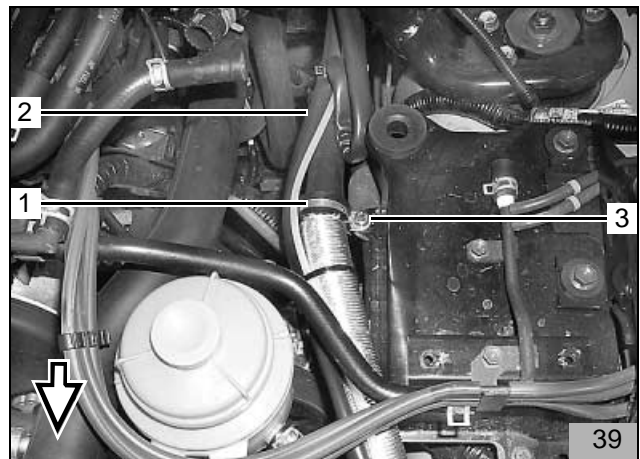

- Bohrung für Schlauchbefestigung \varnothing 4,0mm (2) in Spritzwand bohren
- Wasserschlauch (1) mit Rohrschelle gummiert mit Blechschraube 5,5x9,5 befestigen

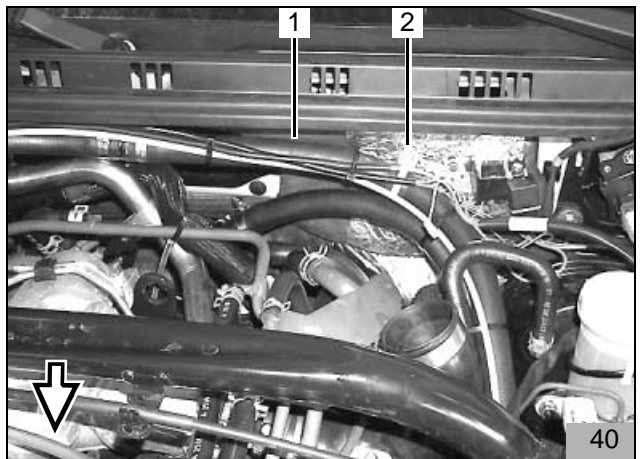

Brennstoffeinbindung

- Mecanyl-Brennstoffleitung (1) in Schlauchstück (2) am Heizgerät-Brennstoffeintritt einstecken und mit Schlauchschelle befestigen
- Mecanyl-Brennstoffleitung (1) zusammen mit Wasserschläuchen in den Motorraum und zur Spritzwand verlegen
- Mecanyl-Brennstoffleitung zusammen mit Wasserschläuchen mit Kabelbindern befestigen
- Mecanyl-Brennstoffleitung zur rechten Fahrzeugseite und zusammen mit Kabelbaum der Dosierpumpe zum Unterboden verlegen

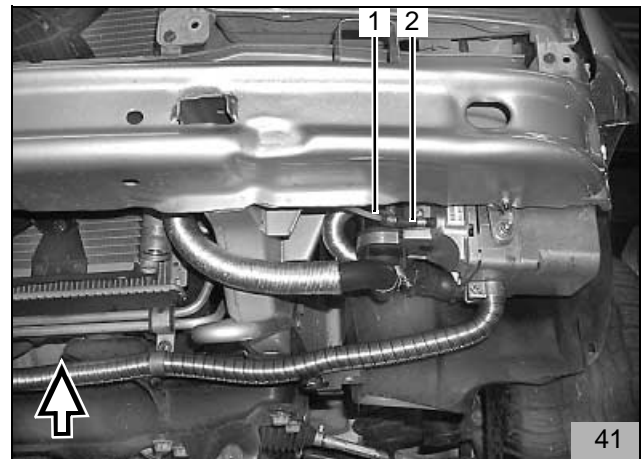

- Beiliegendes Schutzrohr (1) auf Mecanyl-Brennstoffleitung aufstecken
- Schutzrohr (1) gemäß Bild positionieren
- Mecanyl-Brennstoffleitung und Kabelbaum der Dosierpumpe gemäß Bild 31 auf der rechten Fahrzeugseite zum Einbauort der Dosierpumpe führen und mit Kabelbindern an vorhandenen Leitungen befestigen



Dosierpumpe

HINWEIS:

Einbauanlage der Dosierpumpe beachten, siehe "Einbauanleitung"!

alle außer XL-7

- Dosierpumpe (4) mit Schwingmetallpuffer (5), gummierter Rohrschelle (3), Federringen und Muttern wie dargestellt an vorhandener Bohrung befestigen
- Mecanyl-Brennstoffleitung (1) vom Heizgerät an der Dosierpumpe ablängen und mit Schlauchstück (2) und Schlauchschellen mit der Druckseite der Dosierpumpe (Seite mit Stecker) verbinden
- Kabelbaum der Dosierpumpe ablängen, Einzelerabdichtungen aufschieben, Flachstecker ancrimpen, Steckergehäuse komplettieren und Stecker an der Dosierpumpe anstecken

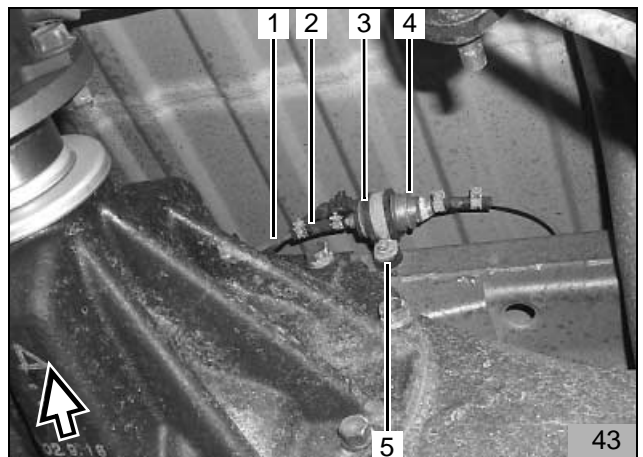

nur bei XL-7

- Dosierpumpe (4) mit Schwingmetallpuffer (5), gummierter Rohrschelle (3), Federringen und Muttern wie dargestellt an vorhandener Bohrung befestigen
- Mecanyl-Brennstoffleitung (1) vom Heizgerät an der Dosierpumpe ablängen und mit Schlauchstück (2) und Schlauchschellen mit der Druckseite der Dosierpumpe (Seite mit Stecker) verbinden
- Kabelbaum der Dosierpumpe ablängen, Einzeldraderabdichtungen aufschieben, Flachstecker ancrimpen, Steckergehäuse komplettieren und Stecker an der Dosierpumpe anstecken

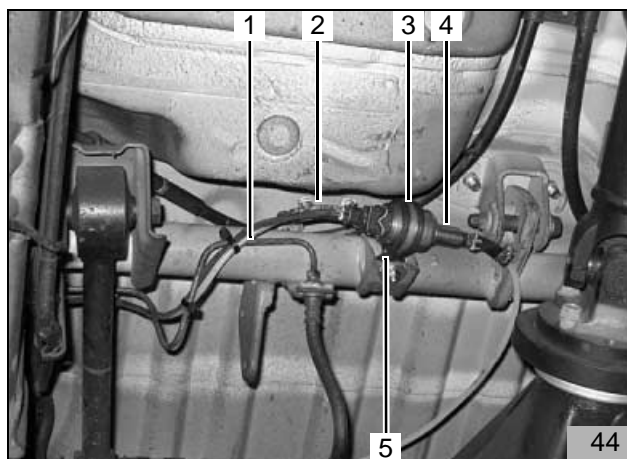
**Brennstoffentnehmer****HINWEIS:**

Einbaulage des Brennstoffentnehmers beachten, siehe Einbauanweisung!

- Fahrzeugeigene Kraftstoff-Vorlaufleitung (2) vom Tank zur Saugseite der Kraftstoffpumpe (1) an der dargestellten Position trennen
- Brennstoffentnehmer (3) mit Schlauchschellen in die getrennte Kraftstoff-Vorlaufleitung einsetzen
- Mecanyl-Brennstoffleitung (5) mit Schlauchstück (4) und Schlauchschellen am Brennstoffentnehmer befestigen
- Mecanyl-Brennstoffleitung zur Dosierpumpe (7) führen und ablängen
- Mecanyl-Brennstoffleitung (5) mit Schlauchstück (6) und Schlauchschellen an der Saugseite der Dosierpumpe anschließen

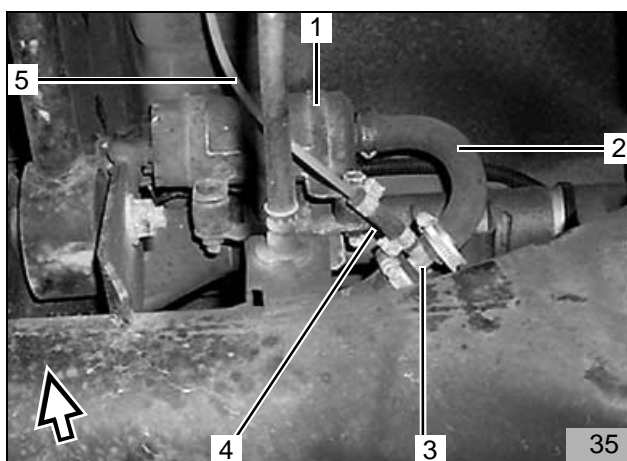
**Abschließende Arbeiten**

- Demontierte Teile in umgekehrter Reihenfolge wieder montieren
- Alle Schlauchleitungen, Schlauch- und Rohrschellen sowie alle elektrische Anschlüsse auf festen Sitz prüfen
- Alle losen Leitungen mit Kabelbindern sichern
- Werkzeuge, wie z.B. Abklemmzangen usw. aus dem Motorraum entfernen
- Fahrzeugbatterie anklemmen
- Heizgerätekomponten mit Korrosionsschutzwachs (Tectyl ML, Bestell-Nr. 111329) einsprühen
- Motor starten, Wasserkreislauf nach Angaben des Fahrzeugherstellers entlüften, Kühlwasser nachfüllen
- Fahrzeugheizung auf "warm" stellen
- Gebläse auf Stufe 2 stellen
- Webasto-Heizung einschalten, siehe "Betriebsanweisung/Einbauanweisung"

HINWEIS:

Einbaubestätigung auf der Rückseite der beiliegenden EG-Typgenehmigung ausfüllen und dem Kunden aushändigen!

Bedienhinweis für den Endkunden

Bedienhinweis ausschneiden und dem Kunden aus-händigen.

Vor Abstellen des Fahrzeuges sind folgende Einstel-lungen vorzunehmen

- (1) Temperatur auf „ max“ warm
- (2) Gebläsedrehzahl auf Stufe „1“ bis „2“
- (3) Luftaustritt auf Frontscheibe

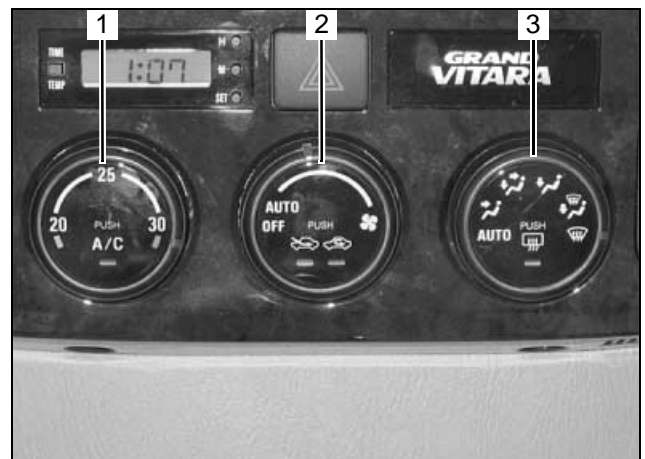



Feel the drive

Webasto AG
Postfach 80 - D-82132 Stockdorf - Hotline 0 18 05 / 93 22 78
Hotfax (0395) 55 92-353 - <http://www.webasto.de>

Printed in Germany

Druck: Steffen