

Wasser-Heizgerät



Zusatzheizung *Thermo Top C*

00 0002

Zusatzheizung *Thermo Top E*

00 0003

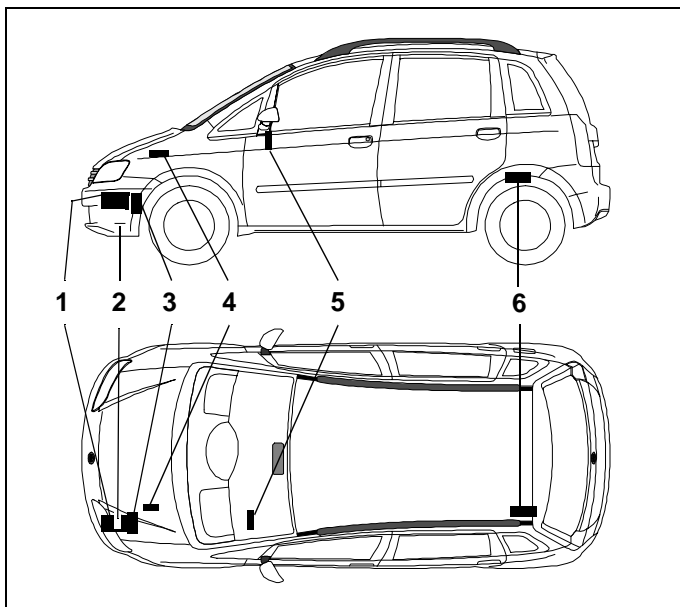

Einbauanleitung

Fiat Idea

1,9 I JTD

Diesel

ab Modell 2004

Nur für Linkslenker

Legende zu Bild 1:

- 1 Heizgerät Thermo Top C/E
- 2 Brennluftansaugerschalldämpfer
- 3 Abgasschalldämpfer
- 4 Flachsicherungshalter
- 5 Vorwähluhr
- 6 Dosierpumpe



Achtung!
Warnung vor Gefahr:

Das unsachgemäße Einbauen oder Reparieren von Webasto Heizsystemen kann Feuer verursachen oder zum Austritt von tödlichem Kohlenmonoxid führen. Dadurch können schwere oder tödliche Verletzungen hervorgerufen werden.

Für den Einbau und die Reparatur von Webasto Heiz- und Kühlsystemen bedarf es eines speziellen Firmentrainings, technischer Dokumentation, Spezialwerkzeuge und eine Spezialausrüstung.

Versuchen Sie **NIEMALS**, Webasto Heiz- oder Kühlsysteme einzubauen oder zu reparieren, wenn Sie das Firmentraining nicht erfolgreich abgeschlossen und dabei die notwendigen technischen Fähigkeiten erworben haben und die für einen sachgerechten Einbau und Reparatur nötigen technischen Dokumentationen, Werkzeuge und Ausrüstungen nicht zur Verfügung stehen.

Befolgen Sie IMMER alle Webasto Einbau- und Reparaturanleitungen, und beachten Sie alle Warnhinweise.

Webasto übernimmt keine Haftung für Mängel und Schäden, die auf einen Einbau durch ungeschultes Personal zurückzuführen sind.

Inhaltsverzeichnis

Gültigkeit	2	Abgasanlage montieren	11
Spezialwerkzeug	3	Schema Wasserverlegung	13
Vorwort	3	Wasserschläuche ablängen	14
Heizgerät / Einbaukit	3	Verschlauchung vorbereiten	14
Erläuterung zum Dokument	4	Wasserschläuche verlegen	14
Einbauort Heizgerät	5	Hupe versetzen	16
Vorarbeiten	5	Brennstoff - Leitung verlegen	17
Einbindung Elektrik	6	Dosierpumpe montieren	17
Schema Elektrik	6	Tankentnehmer einsetzen	18
Gebälseansteuerung	7	Brennstoffleitung anschließen	18
Schaltplan		Tankarmatur vorbereiten	18
ohne und mit manueller Klimaanlage	7	Anschluß an Dosierpumpe	18
Schaltplan Klimaautomatik	8	Unterfahrerschutz bearbeiten	19
Einbauort Heizgerät vorbereiten	9	Bedienungshinweise für den Endkunden	21
Heizgerät vormontieren	9	Schablone Tankarmatur	22
Heizgerät montieren	10		
Abgasanlage vormontieren	11		

Gültigkeit

Hersteller	Handelsbezeichnung	Typ	EG-BE-Nr. / ABE
Fiat	Idea	350	e3*2001 / 116*0153*...

Motortyp	Motorart	Leistung in kW	Hubraum in cm ³
188B2000	Diesel	74	1910

Fahrzeugtypen, Motortypen und Ausstattungsvarianten, die nicht in dieser Einbauanleitung aufgeführt sind, wurden nicht geprüft.

Ein Einbau nach dieser Einbauanleitung kann aber möglich sein.

Der Einbauort von Vorwähluhr und Sommer- / Winterschalter ist vor dem Einbau mit dem Endkunden abzustimmen!

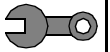
**Heizgerät / Einbaupaket**

Menge	Bezeichnung	Bestell-Nr.
1	Wasserheizgerät <i>Thermo Top C-D mit LU</i> oder	89244D
1	Wasserheizgerät <i>Tele Thermo Top C-D mit LU</i> oder	9007505A
1	Wasserheizgerät <i>Thermo Top E-D mit LU</i> oder	66889C
1	Wasserheizgerät <i>Tele Thermo Top E-D mit LU</i>	9007503A

Zusätzlich erforderlich:

1	Einbaupaket Fiat Idea	9012508B
---	-----------------------	----------

Vorwort

Diese Einbauanleitung gilt für die Fahrzeuge Fiat Idea mit Dieselmotor 1,9 IJTD - Gültigkeit siehe Seite 2 - ab Modelljahr 2004 und später, wenn technische Änderungen am Fahrzeug den Einbau nicht beeinflussen, unter Ausschluss jeglicher Haftungsansprüche. Je nach Version und Ausstattung des Fahrzeuges können beim Einbau Änderungen gegenüber dieser „Einbauanleitung“ notwendig werden.

In jedem Fall sind jedoch die Vorschriften der „Einbauanleitung“ und „Bedienungs- und Wartungsanleitung“ der *Thermo Top C/E* zu befolgen.

Die entsprechenden Regeln der Technik sowie eventuelle Angaben des Fahrzeugherstellers sind beim Einbau einzuhalten.

Spezialwerkzeug

- Drehmomentschlüssel für 2,0 - 10 Nm
- Abklemmzangen
- Einnietzange

Erläuterungen zum Dokument

Um Ihnen einen schnellen Überblick über die einzelnen Arbeitsschritte zu geben, finden Sie eine Kennzeichnung an der Außenkante oben rechts auf der jeweiligen Seite.

Mechanische Arbeiten

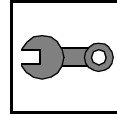

Elektrische Einbindung

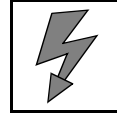

Wassereinbindung

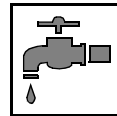

Kraftstoffeinbindung

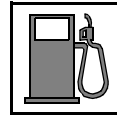

Abgasanlage

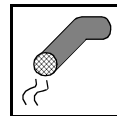

Brennluft

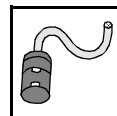

Auf Besonderheiten wird durch folgende Symbole hingewiesen:



besondere Gefahr von Verletzungen oder tödlichen Unfällen



besondere Gefahr der Beschädigung von Bauteilen



besondere Brand- und Explosionsgefahr



Verweis auf allgemeine Einbauanweisung der Webasto Komponente bzw. auf fahrzeugspezifische Unterlagen des Herstellers



Hinweis auf eine technische Besonderheit

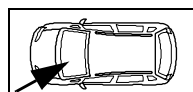
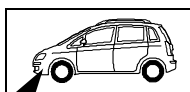

Der Pfeil im Fahrzeugpiktogramm zeigt die Position am Fahrzeug und die Blickrichtung

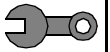

Achtung!

- Batterie abklemmen!
- Druck im Kühlsystem ablassen!
- Fabriknummer vom Typschild Original auf das Typschild Duplikat übertragen
- Die nicht zutreffende Jahreszahl auf dem Duplikatschild entfernen
- Duplikatschild (Typschild) an geeigneter Stelle sichtbar anbringen
- Batterie komplett ausbauen
- Tankdeckel öffnen, Tank belüften
- Tankdeckel wieder schließen
- Zentralelektrik B1 im Motorraum links ausbauen
- Zentralelektrik B2 unter Armaturenbrett Fahrerseite ausbauen (Nur bei Klimaautomatik)
- Schalterpanel links ausbauen
- Rücksitzbank vorklappen
- Serviceklappe Tankarmatur öffnen
- Tankarmatur gemäß Herstellerangaben ausbauen
- Unterfahrschutz ausbauen
- Radhausverkleidung links ausbauen
- Stoßfänger abbauen
- Scheinwerfer links ausbauen
- Haltelasche (1) gemäß Bild kürzen
- Hupe mit Halter ausbauen



Vorarbeiten

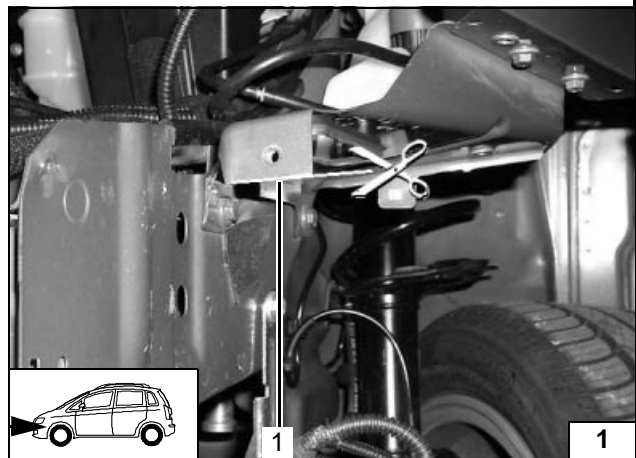

Nur bei Klimaanlage:

- Halter des Trockners-Klimaanlage (1) ausbauen

HINWEIS:

Leitungen der Klimaanlage nicht verbiegen!

- Halter (1) gemäß Bild kürzen
- Halter wieder montieren, dabei Trockner (2) nach max. unten versetzen

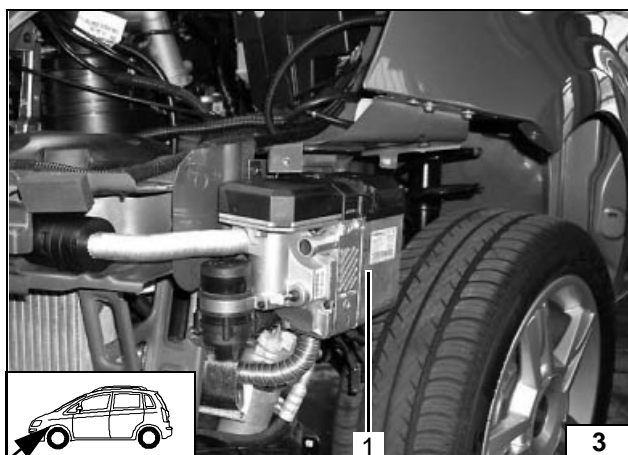
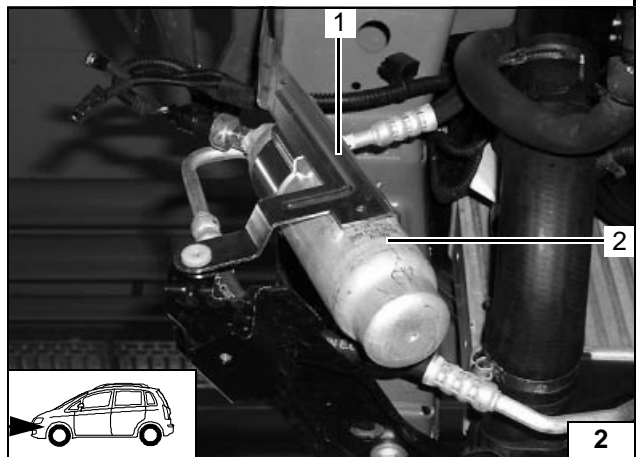

(1) Heizgerät

Einbauort Heizgerät



Die Verlegung erfolgt gemäß den allgemein üblichen Regeln der Technik. Wenn nicht anders beschrieben, erfolgt die Befestigung mit Kabelbindern an fahrzeugeigenen Leitungen und Kabelbäumen. Scharfe Kanten sind mit Scheuerschutz zu versehen!

Einbindung Elektrik

Kabelbaum am Hg aufstecken

- (1) Heizgerät

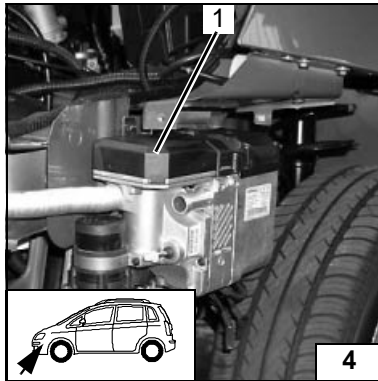

Sicherungshalter, K3-Relais

- Schaltplan Seite 7/8 beachten!
- (1) Sicherungshalter, K3-Relais, Schraube M5x12, Scheiben, Bundmuttern
- (2) Kasten Zentralelektrik B1

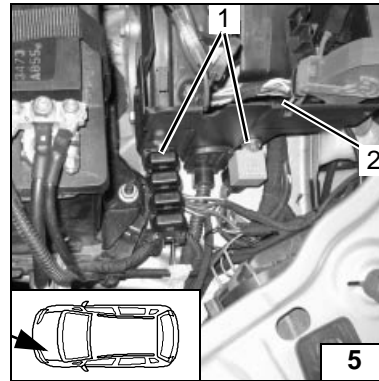

Vorwahltuhr, Opt. Sommer-/Winterschalter

- (1) Vorwahltuhr
- (2) Sommer- / Winterschalter, Bohrung Ø 12mm

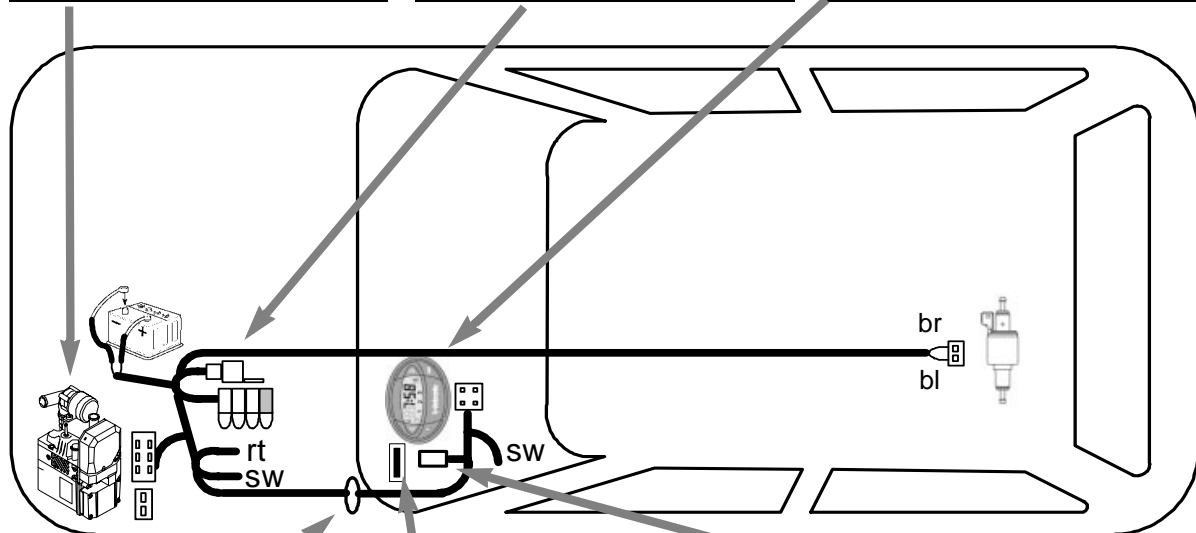
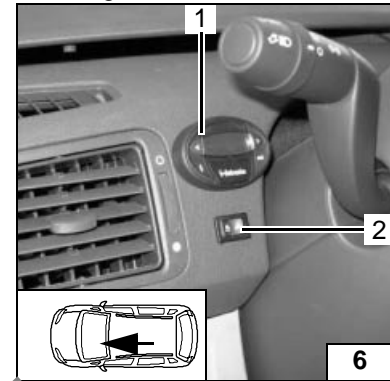

Schema Elektrik

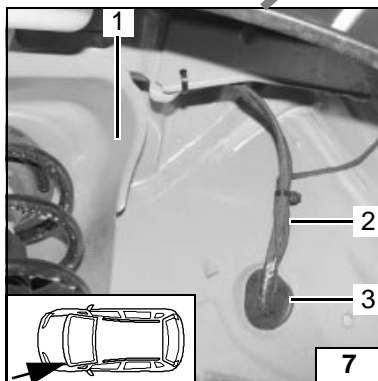

Kabelbaumdurchführung

- (1) Radhaus links
- (2) Kabelbaum Uhr und Gebläseansteuerung
- (3) fahrzeugeigene Gummitülle

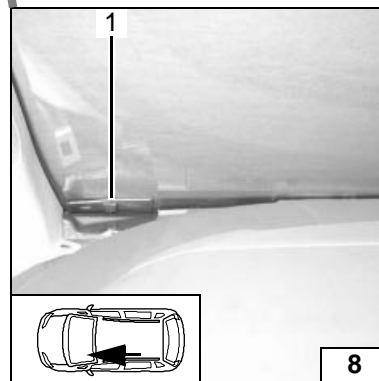

Antenne T80

- (1) Antenne

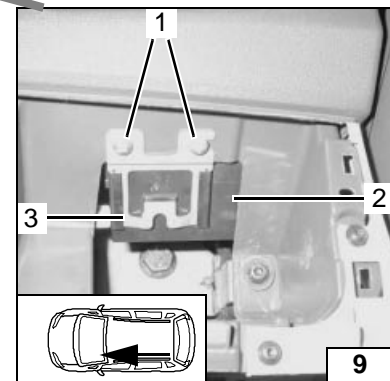

Option Telestart T70/80

- (1) Blechschrauben 5,5x13 [2x]
- (2) Empfänger
- (3) Halter

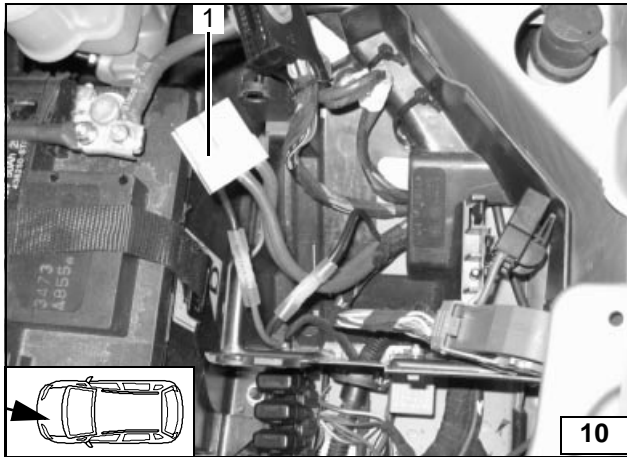

Für alle Fahrzeuge
Einbindung Gebläserelais

Verbindungen gemäß Schaltplan mit beiliegenden Verbindern herstellen.

(1) Stecker grau 3-polig Gebläserelais T8



Gebläse-
ansteuer-
ung

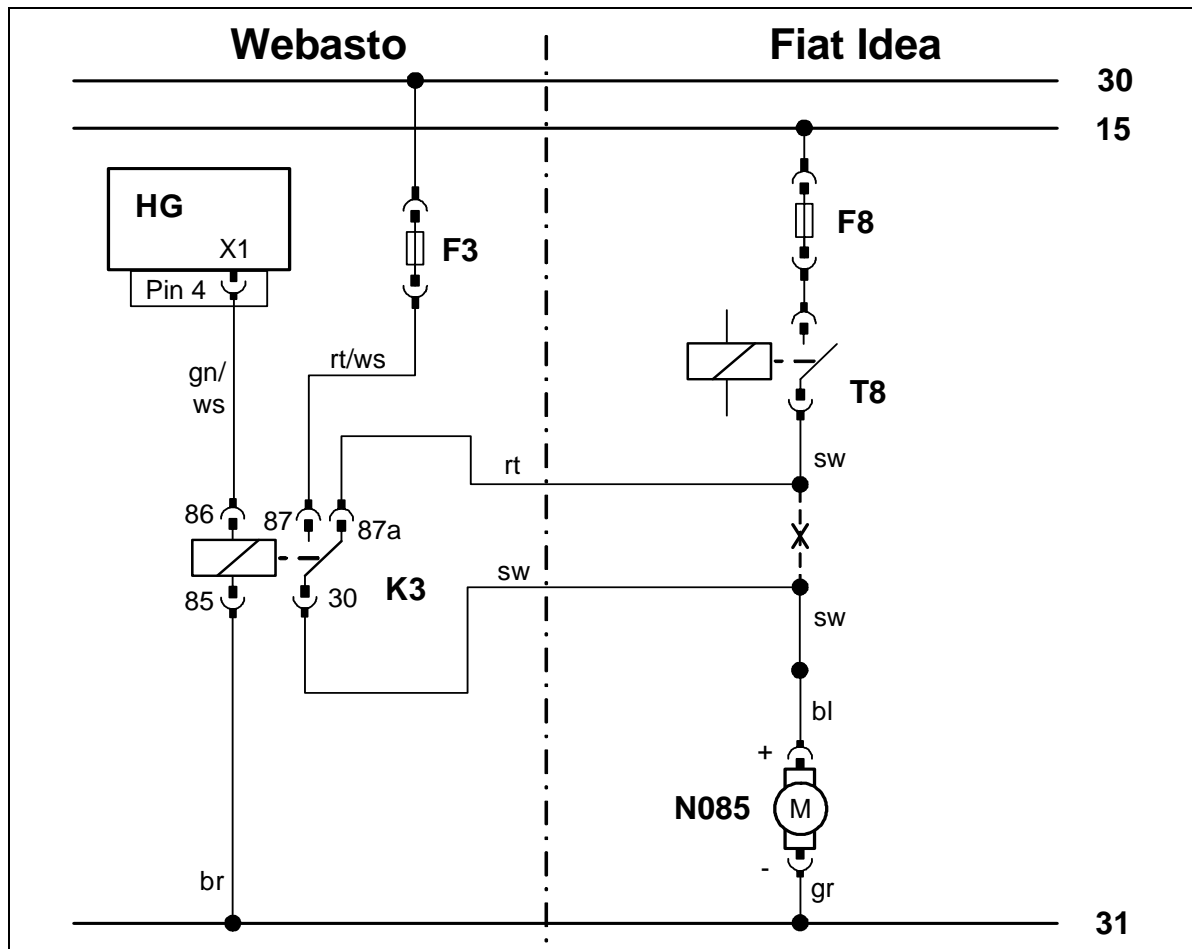

Schaltplan
ohne und
mit manu-
eller Klima-
anlage

Bauteile Webasto		Bauteile Fiat Idea		Farben und Symbole	
HG	Heizgerät TT-C/E	N085	Gebläsemotor	rt	rot
F3	Sicherung 20A	F8	30A Sicherung	ws	weiß
K3	Gebläserelais	T8	Gebläserelais	sw	schwarz
				br	braun
				gn	grün
				bl	blau
				gr	grau
				X	Trennstelle

Legende

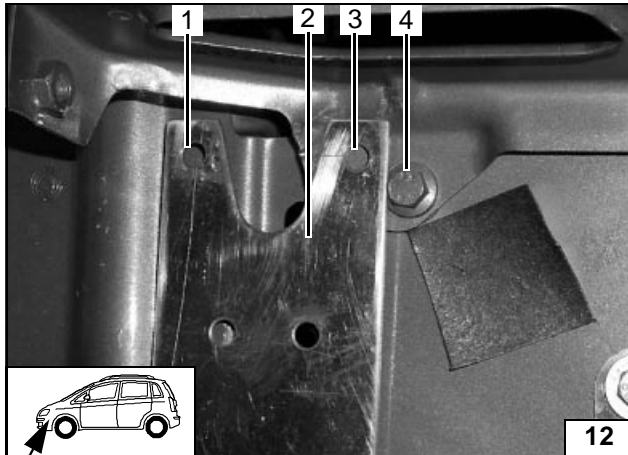
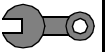

Halter an fahrzeugeigene Schraube anlegen und Lochbild (1,3) übertragen

- (2) Halter
- (4) Fahrzeugeigene Schraube



Einbauort Heizgerät vorbereiten

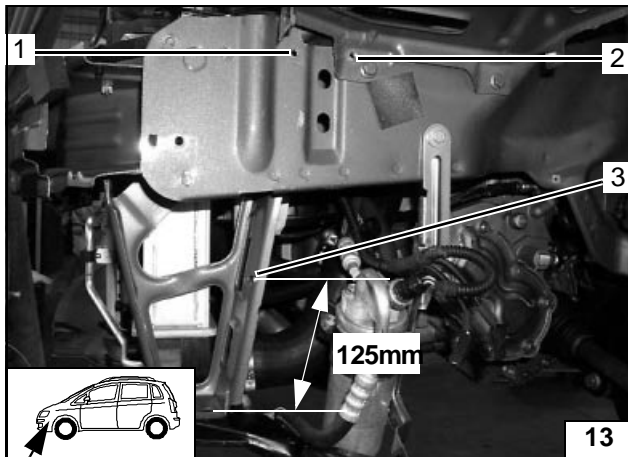

- (1) Bohrung Ø 9mm
 - (2) Bohrung Ø 9mm
 - (3) Bohrung Ø 7mm (in Sicke)
- Einnietmuttern M6 in Bohrungen (1, 2) einsetzen

Einbauort Heizgerät vorbereiten

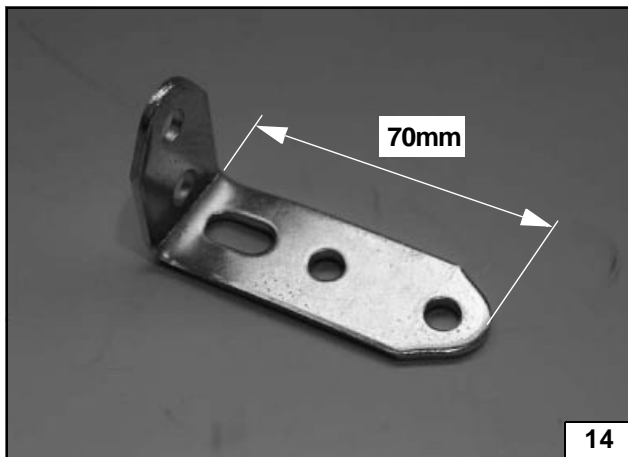

Lochband 90° biegen!



Heizgerät vormontieren

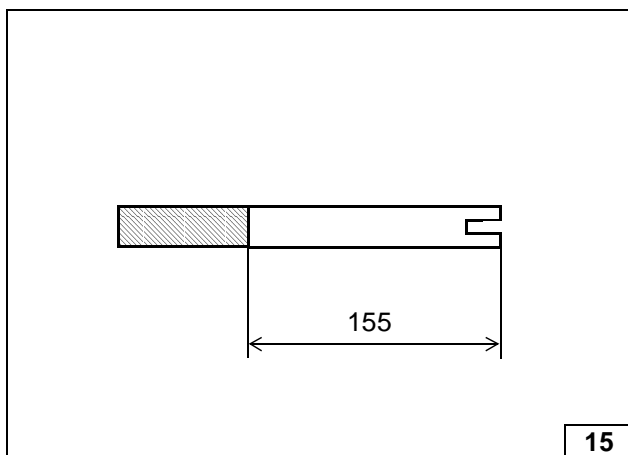

Brennluftleitung kürzen



Heizgerät vormontieren

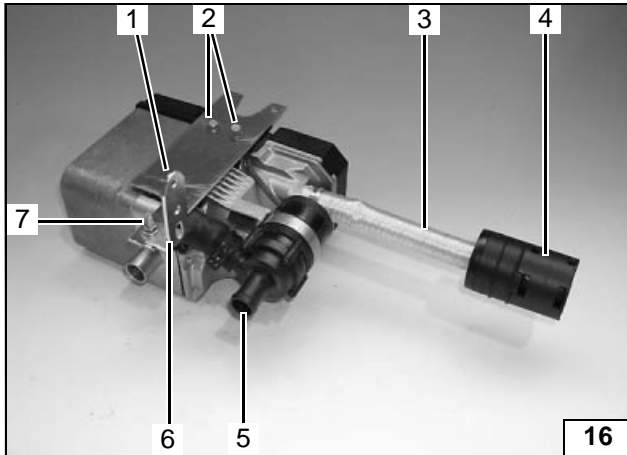
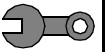

Deckel der Umwälzpumpe gegen beiliegenden Axial-Deckel austauschen!
Ejotschrauben, Anzugsdrehmoment 10 Nm!

- (1) EJOT-Schraube und 2 Unterlegscheiben
- (2) EJOT-Schraube [2x]
- (3) Brennluftleitung
- (4) Brennluftansaugdämpfer
- (5) Axial-Deckel
- (6) Abgewinkeltes Lochband
- (7) Schraube M6x20, Bundmutter



Heizgerät vormontieren

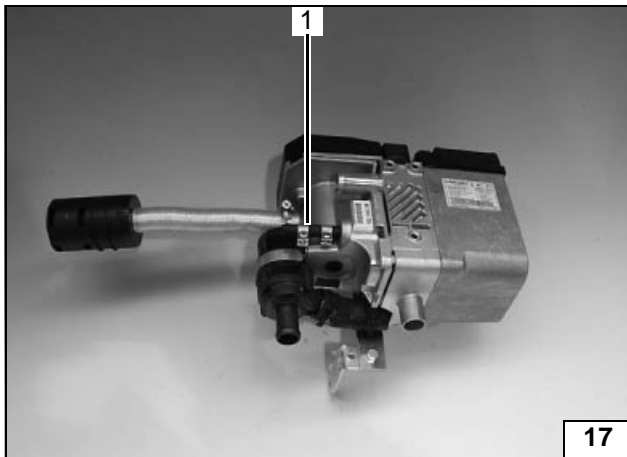

- (1) Schlauchstück

Heizgerät vormontieren

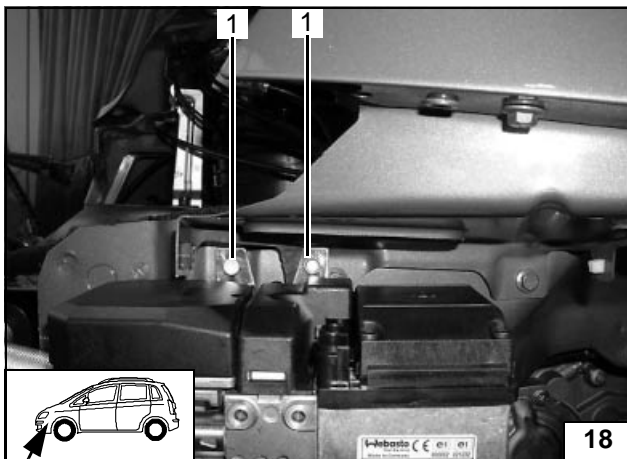

- (1) Schraube M6x20, Scheibe und Federring [2x]

Heizgerät montieren

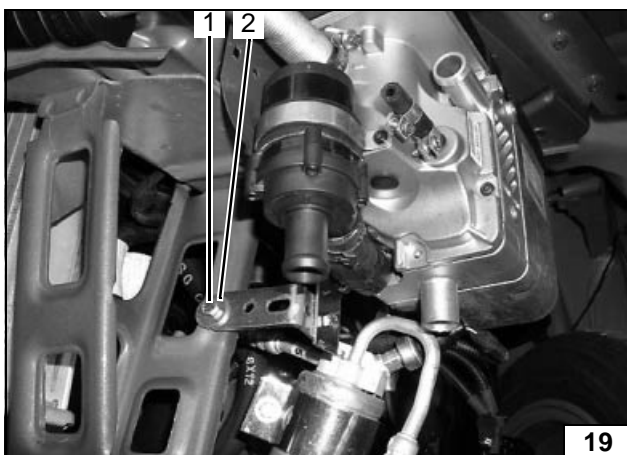

Schraube (1) nur lose montieren, noch keine Mutter aufschrauben!

- (1) Schraube M6x40
- (2) Scheibe



Heizgerät montieren

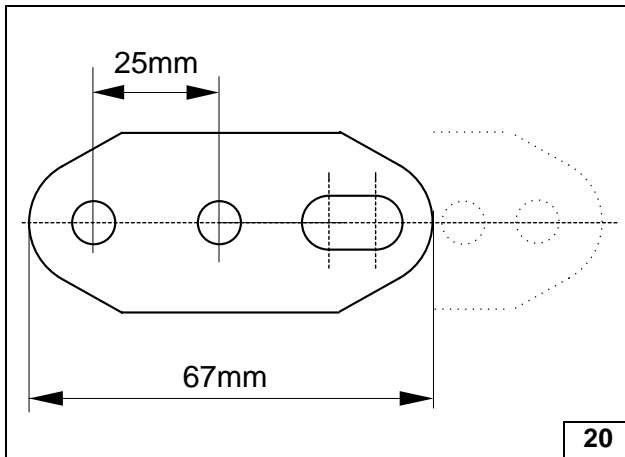
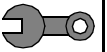

Lochband auf 67mm kürzen und Kanten nacharbeiten



Abgasanlage vormontieren

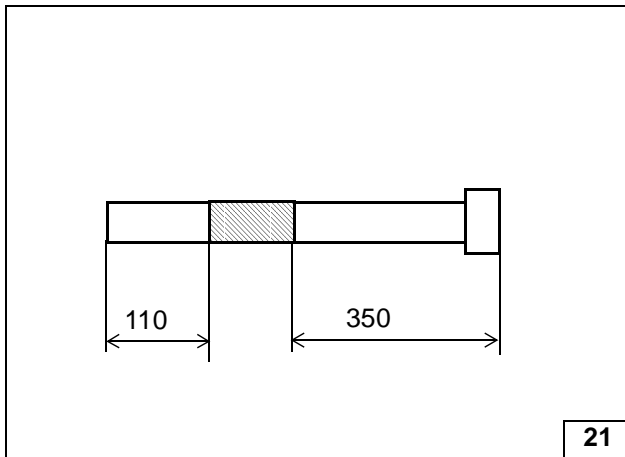

Abgasleitung ablängen!



Abgasanlage vormontieren

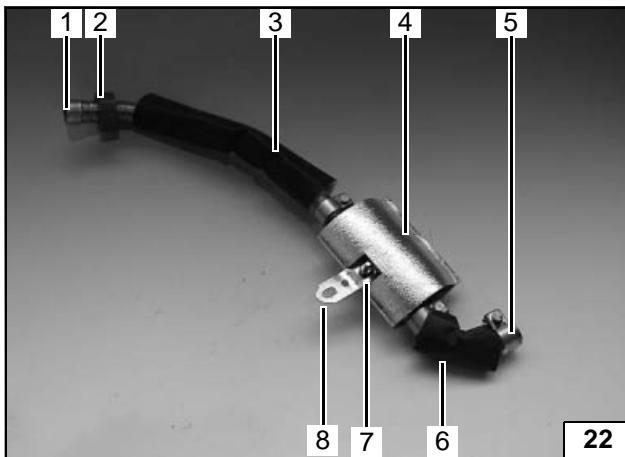

- (1) Abgasleitung-Endstück
- (2) Distanzgummi
- (3) Schutzschlauch (260mm lang)
- (4) Abgasschalldämpfer, Hitzeschutz
- (5) Abgasleitung
- (6) Schutzschlauch (Reststück)
- (7) Schraube M6x20, Bundmutter
- (8) Lochband

Abgasanlage vormontieren

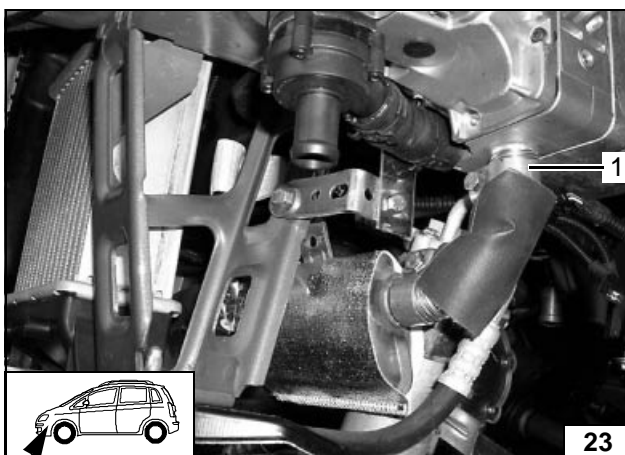

Abgasanlage am Heizgerät montieren!

- (1) Abgasleitung



Abgasanlage montieren



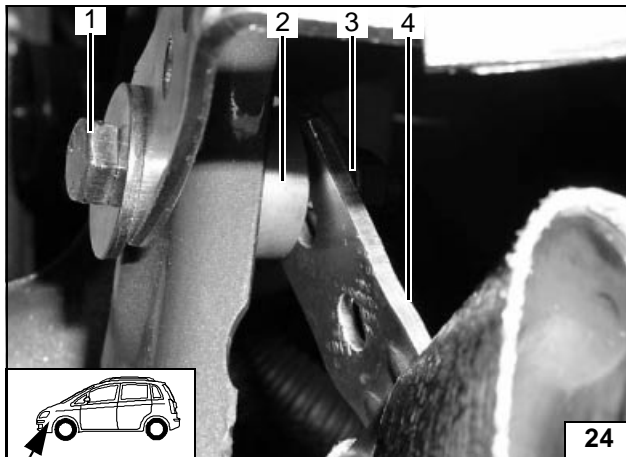
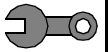

- (1) Bereits montierte Schraube
- (2) Distanzscheibe 10mm
- (3) Scheibe, Bundmutter
- (4) Lochband

Auf genügend Abstand der Abgasanlage zu Ladeluftleitung und Klimaleitungen achten!

Abgasanlage montieren

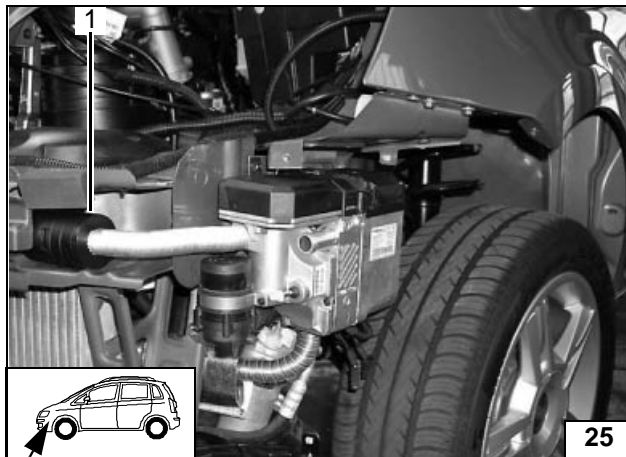

Brennluft-Schalldämpfer mit Kabelbinder befestigen!

Brennluftanlage montieren



ACHTUNG!

Alle Schlauchschellen mit 2,0 + 0,5 Nm festziehen!
 Auslaufendes Kühlwasser ist mit geeignetem Behälter aufzufangen!
 Wasserschläuche knickfrei verlegen!
 Schlauchschellen so positionieren, dass kein anderer Schlauch beschädigt werden kann!
 Die Einbindung erfolgt „Inline“ gemäß nachfolgendem Schema:

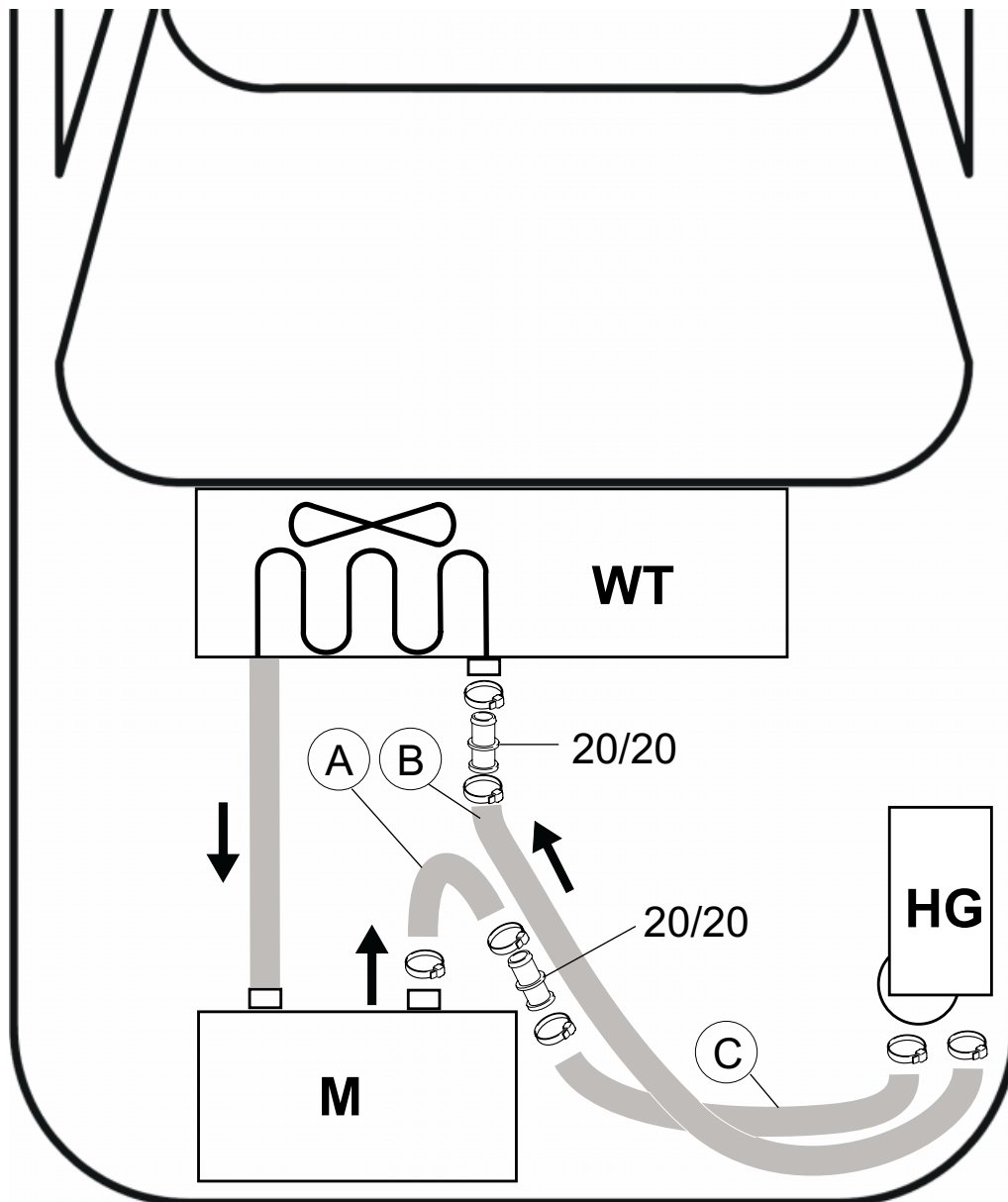

Schema
Wasser-
verlegung

Alle nicht bezeichneten Schellen sind Schlauchschellen Ø 20-27 mm

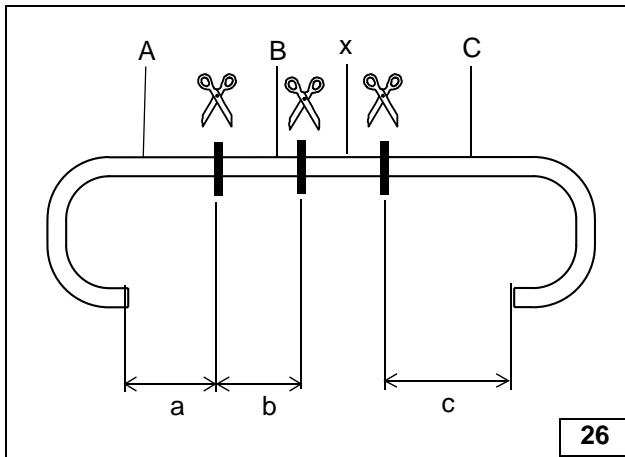

a = 80mm
b = 1030mm
c = 480mm

Abschnitt ⊗ entsorgen!



Wasserschläuche ablängen

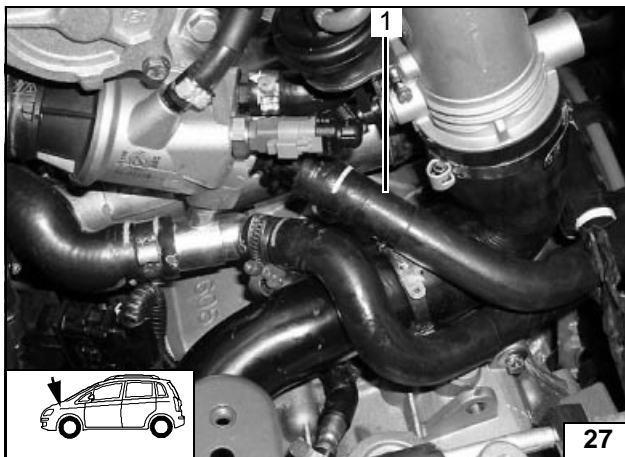

Fahrzeugeigenen Wasserschlauch (1) vom Motorausgang abziehen!



Verschlauchung vorbereiten

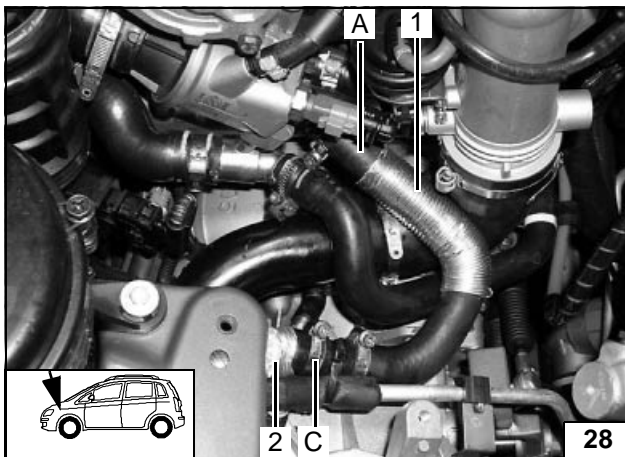

(A) Wasserschlauch 80mm lang
(1) Scheuerschutzschlauch 120mm lang
(C) Wasserschlauch 480mm lang
(2) Scheuerschutzschlauch 300mm lang

Wasserschläuche verlegen

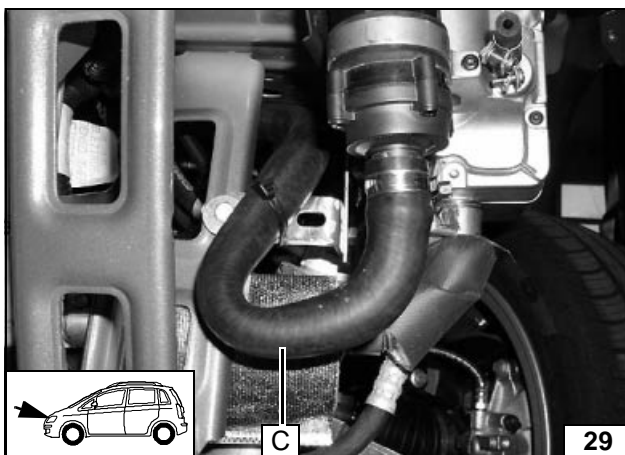

Wasserschlauch unter Batterieauflage verlegen!

(C) Wasserschlauch 480mm lang



Wasserschläuche verlegen

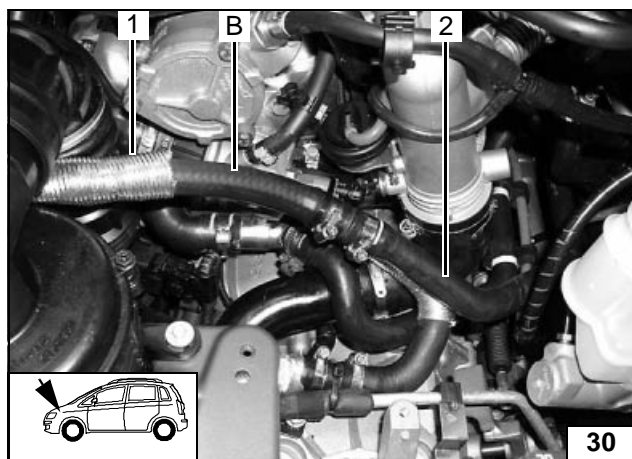
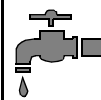

- (1) Scheuerschutzschlauch (Reststück)
- (B) Wasserschlauch 1030mm lang
- (2) Fahrzeugeigener Wasserschlauch

Wasser-
schläuche
verlegen

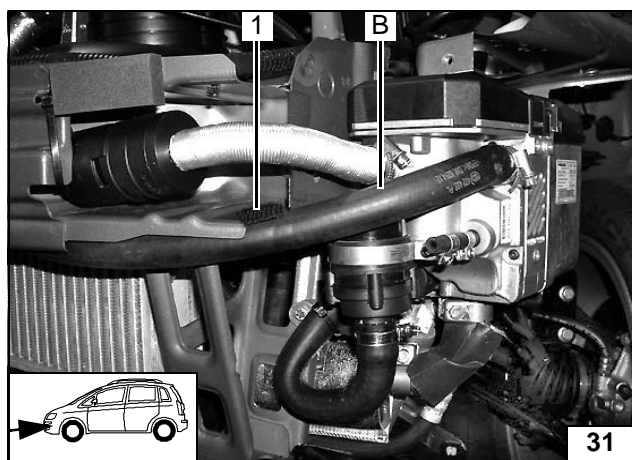

- (B) Wasserschlauch 1030mm lang
- (1) Kantenschutz 50mm

Wasser-
schläuche
verlegen

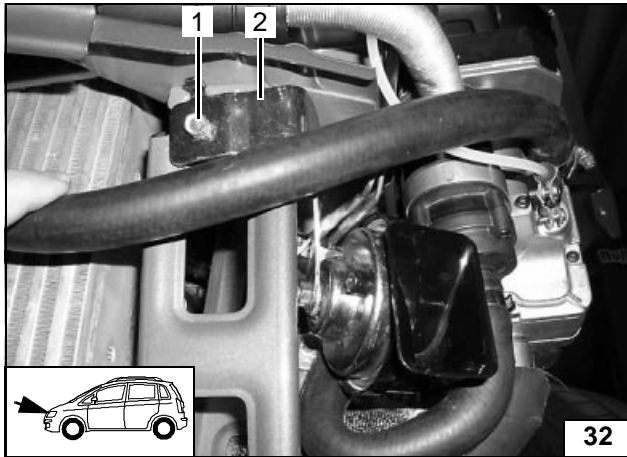
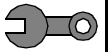

Bohrung Ø 7mm (1) bohren!

- (1) Schraube M6x20, Scheibe 6,4, Federring und Bundmutter
- (2) Halter



Hupe ver-
setzen

Auf Freigängigkeit der Hupe achten!

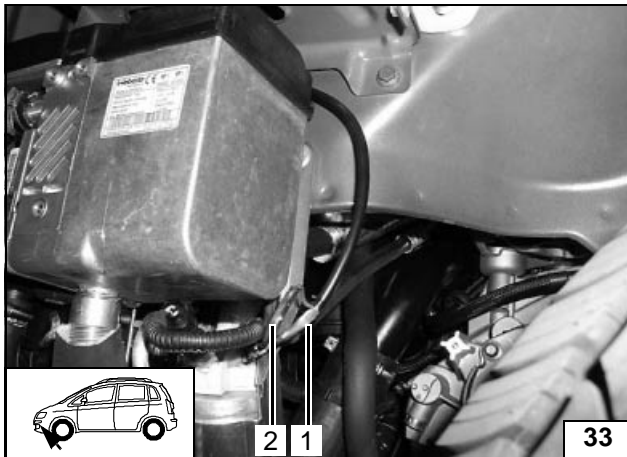

Hupenkabelbaum (1,2) verlängern und auf Hupe aufstecken!



Hupe ver-
setzen



VORSICHT!

Tankdeckelverschluß des Fahrzeugs öffnen, Tank belüften und Tankverschluß wieder schließen!

Auslaufenden Kraftstoff mit geeignetem Behälter auffangen!

Brennstoffleitung und Kabelbaum so verlegen, dass sie gegen Steinschlag geschützt sind!
An scharfen Kanten Brennstoffleitung und Kabelbaum mit Scheuerschutz versehen!

ACHTUNG!

Verlegung Brennstoffleitung und Kabelbaum zur Dosierpumpe erfolgt gemäß Schema Elektrik.

Brennstoffeinbindung

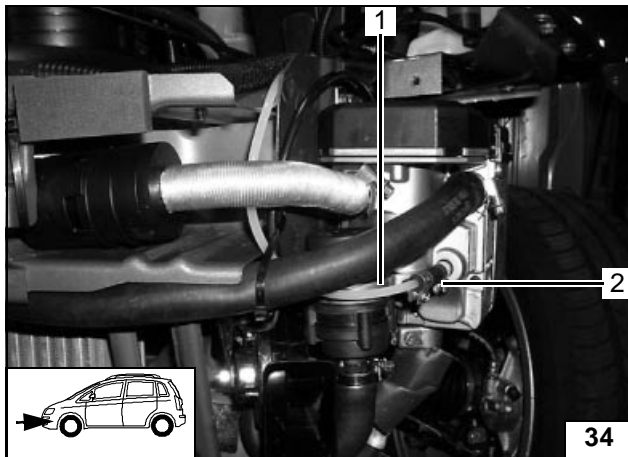

Mecanyl- Brennstoffleitung an Schlauchstück Heizgerät Brennstoffeintritt montieren!

- (1) Mecanyl- Brennstoffleitung
- (2) Schlauchstück

Brennstoff - Leitung verlegen

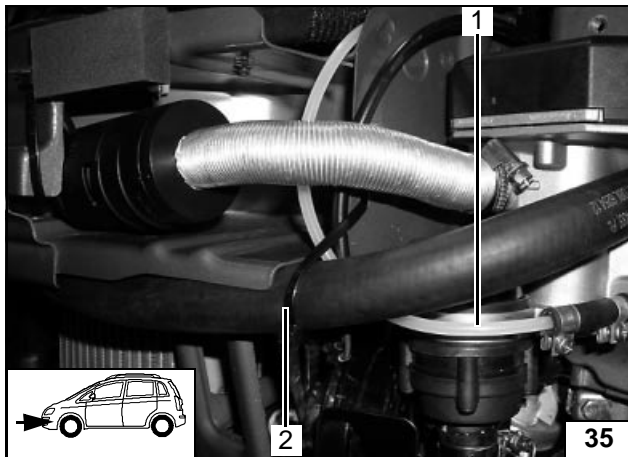

Mecanyl- Brennstoffleitung zum ABS führen und anschließend an fahrzeugeigenen Bremsleitungen zusammen mit Kabelbaum Dosierpumpe zum Einbauort Dosierpumpe verlegen!

- (1) Mecanyl- Brennstoffleitung
- (2) Kabelbinder

Brennstoff - Leitung verlegen

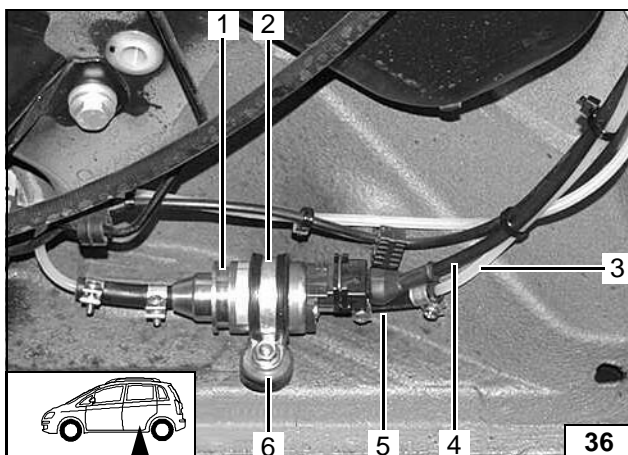

- (1) Dosierpumpe
- (2) gummierte Rohrschelle, Bundmutter M6
- (3) Mecanyl-Brennstoffleitung vom Heizgerät
- (4) Kabelbaum Dosierpumpe
- (5) Schlauchstück, Schlauchschellen Ø10mm [2x]
- (6) Bohrung 9mm, Einnietmutter M6, Schwingmetallpuffer

Dosierpumpe montieren

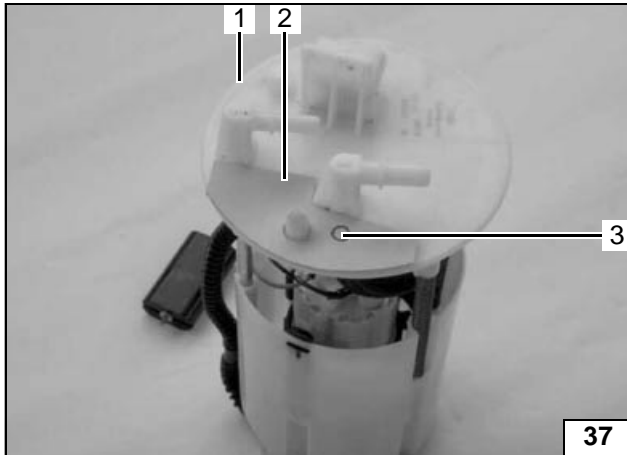

Tankarmatur gemäß Herstellerangaben ausbauen!

- (1) Tankarmatur
- (2) beiliegende Schablone Dieselfahrzeuge
- (3) Lochbild übertragen, Bohrung Ø6mm



Tankarmatur vorbereiten

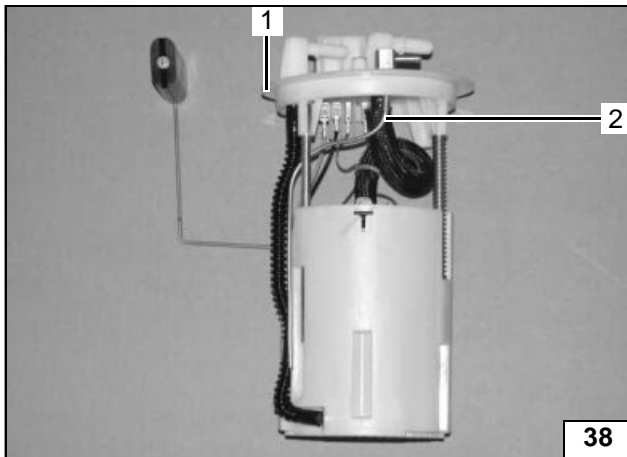

Tankentnehmer gemäß Schablone Dieselfahrzeuge formen, ablängen und einsetzen, siehe „Einbauanweisung“!

- (1) Tankarmatur
- (2) Tankentnehmer



Tankentnehmer einsetzen

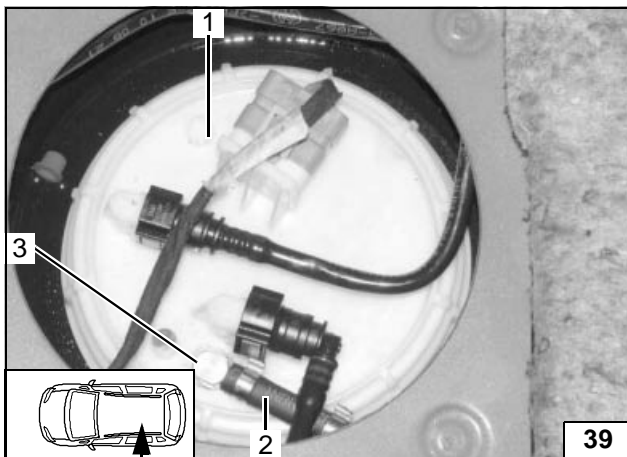

Tankarmatur gemäß Herstellerangaben einbauen!

- (1) Tankarmatur
- (2) beiliegendes Schlauchstück, Reststück Mecanyl-Brennstoffleitung, beiliegende Caillau-Schelle Ø 10 mm [2x]
- (3) Tankentnehmer



Brennstoffleitung anschließen

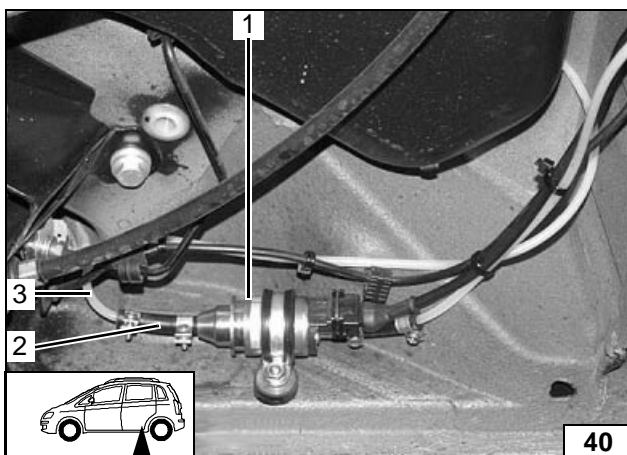

Brennstoffleitung vom Tankentnehmer an Saugseite der Dosierpumpe [Seite ohne Stecker].

Lage der Bauteile kontrollieren, wenn nötig korrigieren. Auf Freigängigkeit achten!

- (1) Dosierpumpe
- (2) Schlauchstück, Schlauchschellen Ø10mm [2x]
- (3) Reststück Mecanyl-Brennstoffleitung



Anschluß an Dosierpumpe

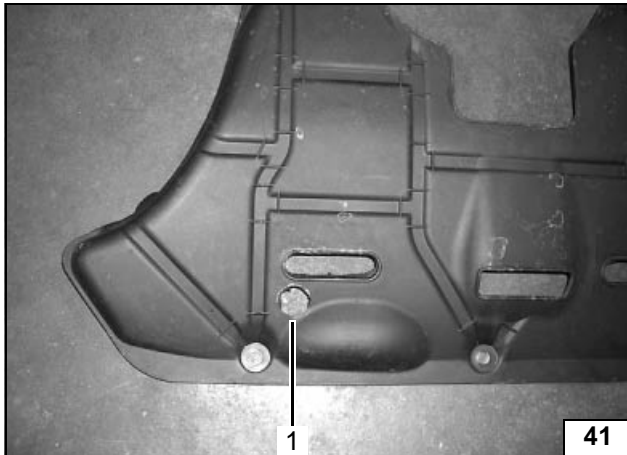
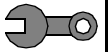

(1) Bohrung Ø42mm

Vor Montage am Fahrzeug Distanzgummi in
Bohrung (1) fixieren.
Unterfahrschutz wieder montieren

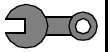

**Unterfahr-
schutz be-
arbeiten**

**ACHTUNG!**

Demontierte Teile in umgekehrter Reihenfolge montieren.

Alle Schlauchleitungen, Schlauch- und Caillauschellen, sowie alle elektrischen Anschlüsse auf festen Sitz prüfen.

Alle losen Leitungen mit Kabelbindern sichern.

Heizgerätekompontenten mit Korrosionsschutzwachs (Tectyl 100K, Bestell- Nr. 111 329) einsprühen.

- Batterie anschließen
- Motor starten, Wasserkreislauf nach Angaben des Fahrzeug- Herstellers entlüften, Kühlwasser nachfüllen
- Vorwahluhr einstellen
- Fahrzeugheizung bei Klimaautomatik bzw. ohne Klimaautomatik gemäß „Bedienungshinweise für den Endkunden“ einstellen
- Funktion der Standheizung prüfen, siehe Betriebsanweisung / Einbauanweisung

**Abschlie-
ßende
Arbeiten**

Webasto
Feel the drive

Webasto AG
Postfach 80 - 82132 Stockdorf - Hotline 0 18 05 / 93 22 78
Hotfax (0395) 55 92-353 - <http://www.webasto.de>

(Bitte Seite entnehmen und der Fahrzeug- Bedienungsanleitung beifügen.)

**Bedie-
nungshin-
weise für
den End-
kunden**

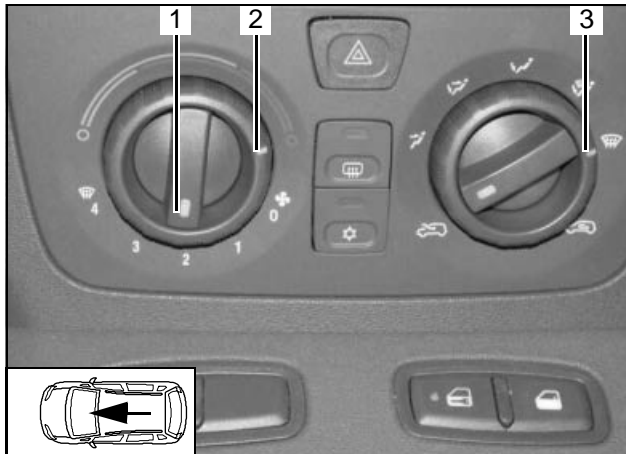

Vor Abstellen des Fahrzeugs sind folgende Einstellungen vorzunehmen:

- (1) Gebläse auf Stufe „1“ evtl. „2“
- (2) Temperatur auf „max.“
- (3) Luftaustritt auf Frontscheibe



**Für Fahr-
zeuge ohne Klima-
automatik**

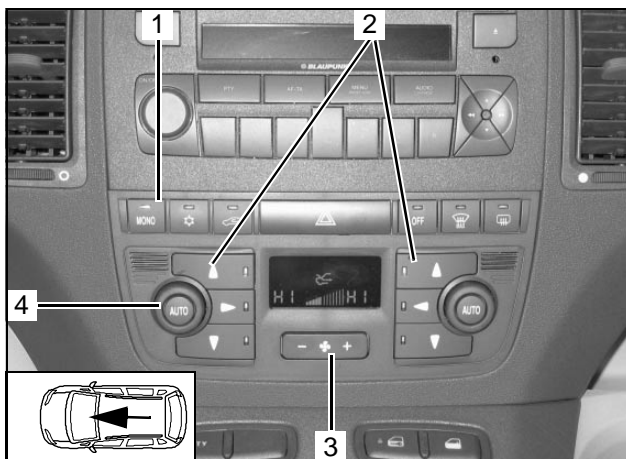

Vor Abstellen des Fahrzeugs sind folgende Einstellungen vorzunehmen:

- (1) Taste „MONO“
- (2) Luftaustritt auf Frontscheibe
- (4) Temperatur auf „HI“
- (3) Gebläsedrehzahl „2“ evtl. „3“



**Für Fahr-
zeuge mit Klimaau-
tomatik**

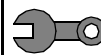

Schablone Tankarmatur

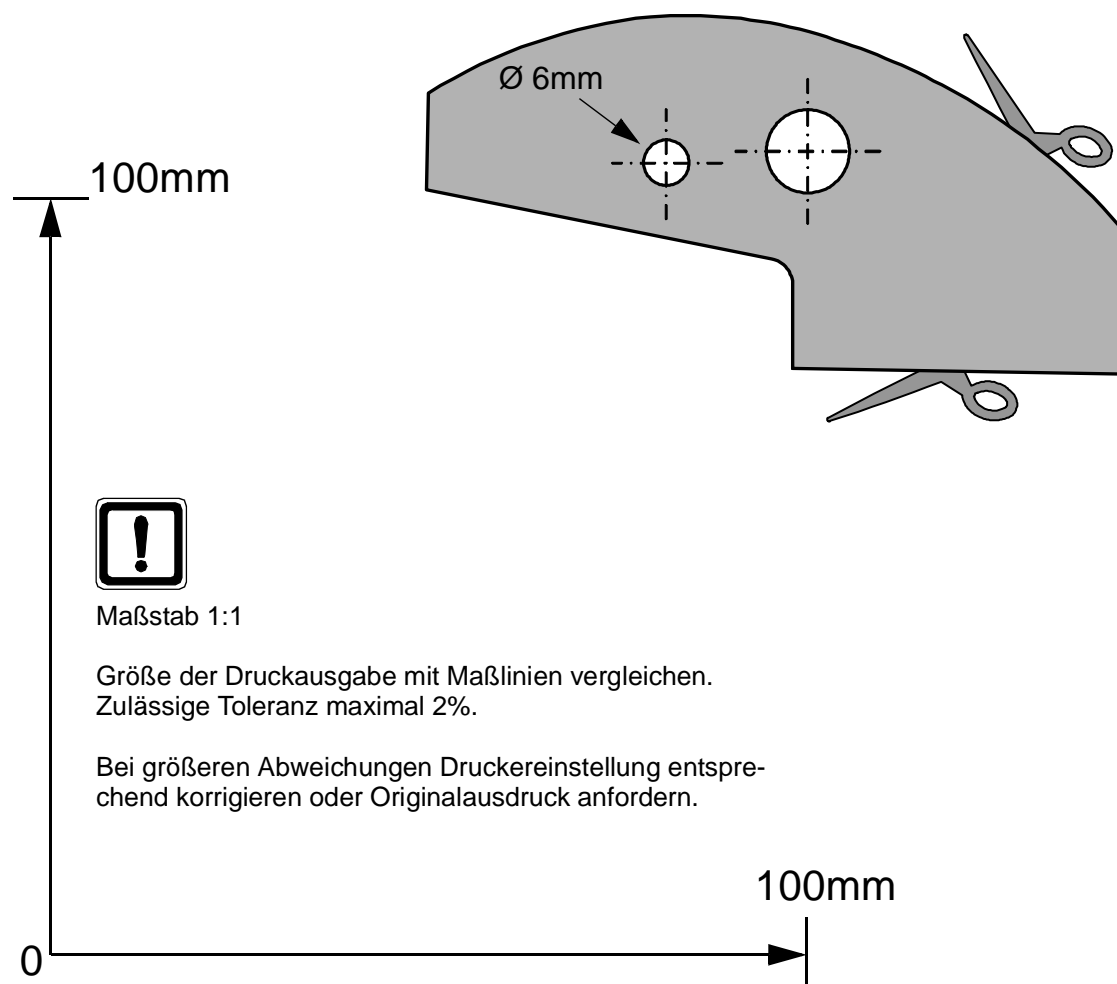

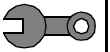

Schablone Tankentnehmer

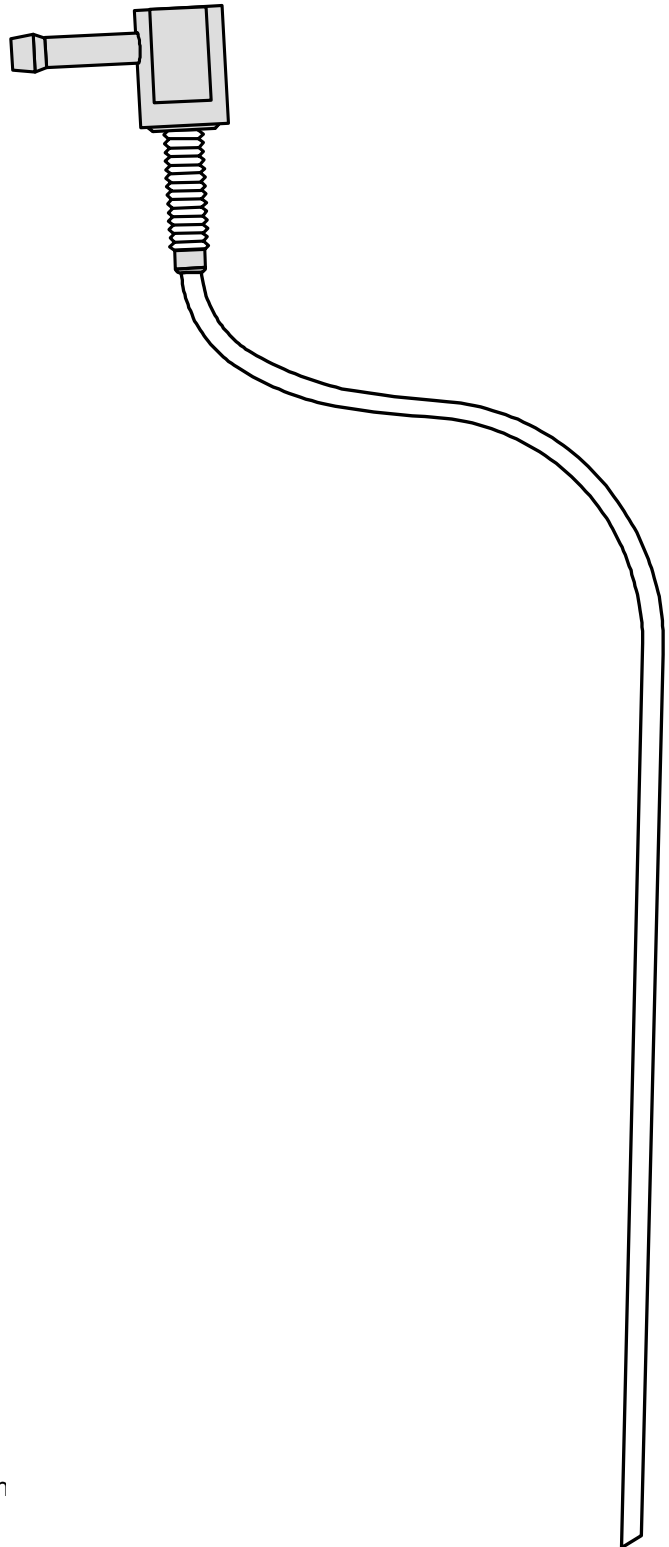

100mm



Maßstab 1:1

Größe der Druckausgabe mit Maßlinien vergleichen
Zulässige Toleranz maximal 2%.

Bei größeren Abweichungen Druckereinstellung entsprechend korrigieren oder Originalausdruck anfordern.

100mm

0