

Wasser-Heizgerät



Zusatzheizung *Thermo Top E*

e1
00 0003

Zusatzheizung *Thermo Top C*

e1
00 0002

Zusatzheizung *Thermo Top P*

e1
00 0104

Einbauanleitung

Ford Kuga

Diesel
ab Modell 2008
Linkslenker



ACHTUNG!

Warnung vor Gefahr:

Das unsachgemäße Einbauen oder Reparieren von Webasto Heizsystemen kann Feuer verursachen oder zum Austritt von tödlichem Kohlenmonoxid führen. Dadurch können schwere oder tödliche Verletzungen hervorgerufen werden.

Für den Einbau und die Reparatur von Webasto Heiz- und Kühlsystemen bedarf es eines speziellen Firmentrainings, technischer Dokumentation, Spezialwerkzeuge und eine Spezialausrüstung.

Versuchen Sie NIEMALS, Webasto Heiz- oder Kühlsysteme einzubauen oder zu reparieren, wenn Sie das Firmentraining nicht erfolgreich abgeschlossen und dabei die notwendigen technischen Fähigkeiten erworben haben und die für einen sachgerechten Einbau und Reparatur nötigen technischen Dokumentationen, Werkzeuge und Ausrüstungen nicht zur Verfügung stehen.

Befolgen Sie IMMER alle Webasto Einbau- und Reparaturanleitungen, und beachten Sie alle Warnhinweise.

Webasto übernimmt keine Haftung für Mängel und Schäden, die auf einen Einbau durch ungeschultes Personal zurückzuführen sind.

Inhaltsverzeichnis

Gültigkeit	2	Brennstoff	14
Heizgerät / Einbaukit	3	Einbauort vorbereiten	16
Vorwort	3	Heizgerät einbauen	18
Allgemeine Hinweise	3	Wasser	19
Spezialwerkzeug	3	Brennstoff am Heizgerät	25
Erläuterungen zum Dokument	4	Brennluft	26
Vorarbeiten	5	Abgas	27
Einbauort Heizgerät	5	Schutzblech ausschneiden	29
Elektrik vorbereiten	6	Abschließende Arbeiten	30
Elektrik	7	Schutzblech montieren	30
Gebälseansteuerung manuelle Klimaanlage	8	Schablone Halter Heizgerät	31
Gebälseansteuerung Klimaautomatik	9	Schablone Tankentnehmer	32
Option Telestart	12	Bedienungshinweise für den Endkunden	33
Option Thermo Call	13		

Gültigkeit

Hersteller	Handelsbezeichnung	Typ	EG-BE-Nr. / ABE
Ford	Kuga	DM 2	e13 * 2001 / 116 * 0109* ...

Motortyp	Motorart	Leistung in kW	Hubraum in cm ³
D4204T	Diesel	100	1997

Fahrzeug- und Motortypen, Ausstattungsvarianten sowie Länderspezifikationen, die nicht in dieser Einbauanleitung aufgeführt sind, wurden nicht geprüft. Ein Einbau nach dieser Einbauanleitung kann aber möglich sein.

Der Einbauort von Vorwähluhr und Sommer- / Winterschalter ist vor dem Einbau mit dem Endkunden abzustimmen!

Heizgerät / Einbaukit

Menge	Bezeichnung	Bestell-Nr.:
1	Handelslieferumfang mit gewünschtem Bedienelement	siehe Preisliste
1	Einbaukit Ford Kuga Diesel	1314178A
1	Kit Klimaautomatik Ford Focus ab Modelljahr 2006	9015495A

Für die jeweilige Fahrzeugklasse empfohlenes Heizgerät:

Fahrzeug	Heizgerät
Kleinwagen	Thermo Top E
Mittelklasse, Kombi	Thermo Top C
Oberklasse, Van, Offroader	Thermo Top P

Die Auswahl des Heizgerätes richtet sich nach der Innenraumgröße des Fahrzeugs und dem Komfortanspruch des Kunden!



Vorwort

Diese Einbauanleitung gilt für die Fahrzeuge Ford Kuga Diesel - Gültigkeit siehe Seite 2 - ab Modelljahr 2008 und später, wenn technische Änderungen am Fahrzeug den Einbau nicht beeinflussen, unter Ausschluss jeglicher Haftungsansprüche. Je nach Version und Ausstattung des Fahrzeuges können beim Einbau Änderungen gegenüber dieser „Einbauanleitung“ notwendig werden.

In jedem Fall sind jedoch die Vorschriften der „Einbauanweisung“ und „Bedienungs- und Wartungsanweisung“ der *Thermo Top C/P/E* zu befolgen.

Die entsprechenden Regeln der Technik sowie eventuelle Angaben des Fahrzeugherstellers sind beim Einbau einzuhalten.

Allgemeine Hinweise

Der Einbau erfolgt gemäß den allgemein üblichen Regeln der Technik. Wenn nicht anders beschrieben, erfolgt die Befestigung von Schläuchen, Leitungen und Kabelbäumen mit Kabelbindern an fahrzeugeigenen Leitungen und Kabelbäumen.

Scharfe Kanten sind mit Scheuerschutz (aufgeschnittener Kraftstoffschlauch) zu versehen!

Blanke Karosseriestellen, wie z.B Bohrungen, sind mit Korrosionsschutzwachs (Tectyl 100K, Bestell-Nr. 111329) einzusprühen.

Spezialwerkzeug

- Drehmomentschlüssel für 2,0 - 10 Nm
- Abklemmzangen
- Einnietmutterzange

Erläuterungen zum Dokument

Um Ihnen einen schnellen Überblick über die einzelnen Arbeitsschritte zu geben, finden Sie eine Kennzeichnung an der Außenkante oben rechts auf der jeweiligen Seite.

Mechanik

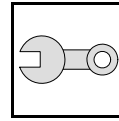

Elektrik

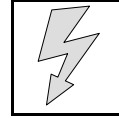

Wasser

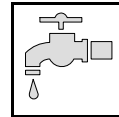

Brennstoff

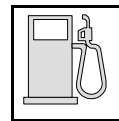

Abgas

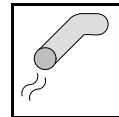

Brennluft

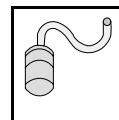

Software

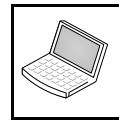

Auf Besonderheiten wird durch folgende Symbole hingewiesen:



besondere Gefahr von Verletzungen oder tödlichen Unfällen



besondere Gefahr der Beschädigung von Bauteilen



besondere Brand- und Explosionsgefahr



Verweis auf allgemeine Einbauanweisung der Webasto Komponente bzw. auf fahrzeugspezifische Unterlagen des Herstellers



Hinweis auf eine technische Besonderheit

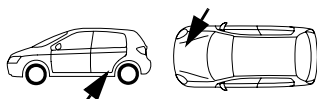

Der Pfeil im Fahrzeugpiktogramm zeigt die Position am Fahrzeug und die Blickrichtung

Alle Massangaben in mm!

Anzugsdrehmoment von Schlauchschellen = 2,0 + 0,5 Nm!

Anzugsdrehmoment von Ejotschrauben, Ejotstehbolzen = 10 Nm!

Vorarbeiten**ACHTUNG!**

- Tankdeckel öffnen, Tank belüften
- Tankdeckel wieder schließen
- Batterie abklemmen!
- Druck im Kühlsystem ablassen!
- Fabriknummer vom Typschild Original auf das Typschild Duplikat übertragen
- Die nicht zutreffende Jahreszahl auf dem Duplikatschild entfernen
- Duplikatschild (Typschild) an geeigneter Stelle sichtbar anbringen
- Handschuhfach ausbauen
- Motorabdeckung ausbauen (wenn vorhanden)
- Unterbodenverkleidung vor dem rechten Hinterrad ausbauen (wenn vorhanden)
- Tank entleeren und gemäß Herstellerangaben ausbauen
- Tankarmatur gemäß Herstellerangaben ausbauen
- Handschuhfach ausbauen
- Fußraumverkleidung Beifahrerseite ausbauen
- A-Säulenverkleidung im Fußraum der Beifahrerseite ausbauen
- Klimabedienteil nach Herstellerangaben ausbauen (nur bei Klimaautomatik)

Die Seite 33 "Bedienungshinweise für den Endkunden" entnehmen und der Bedienungsanleitung beifügen!

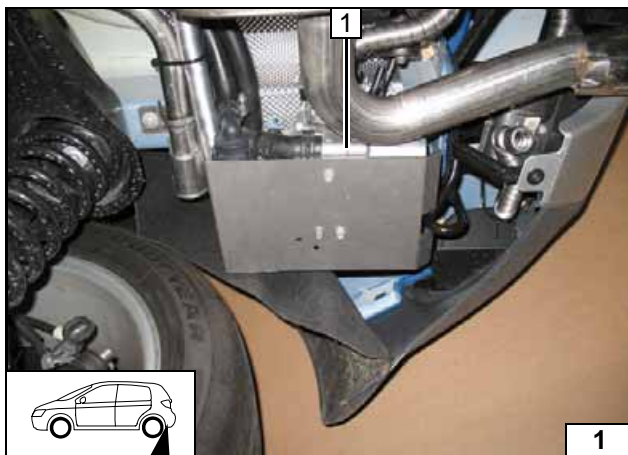
**Einbauort Heizgerät**

1 Heizgerät

Einbauort

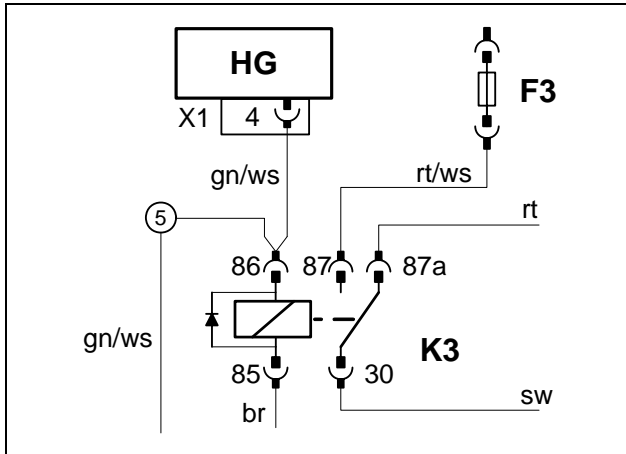

Elektrik vorbereiten

Nur bei Klimaautomatik

Zusätzliche Leitung gn/ws 5 an K3/86 anschließen!



Relais K3 vorbereiten

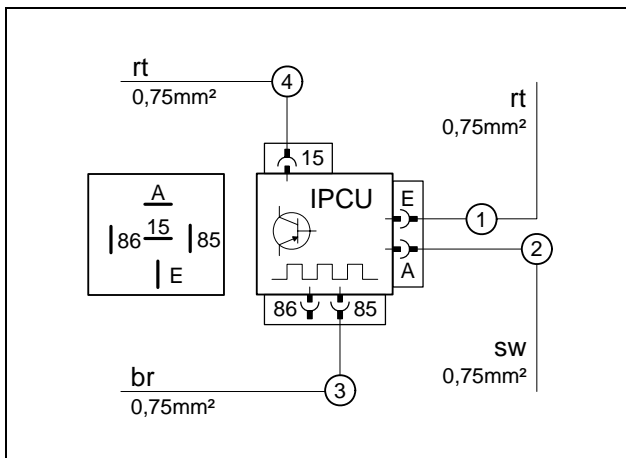

Leitungen an IPCU anschließen.
 IPCU-Ansicht kontaktseitig!
 Kabelschuh Ø 6 an Leitungsende br von IPCU/85 3 anschließen!



IPCU vormontieren



Elektrik

Kabelbaumdurchführung

1 Gummitülle gelöst

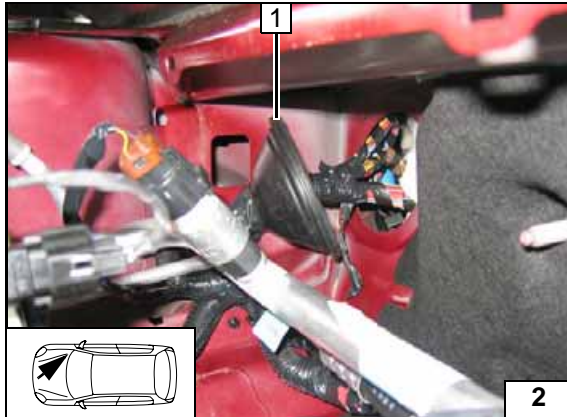

Vorwähluhr

1 Vorwähluhr

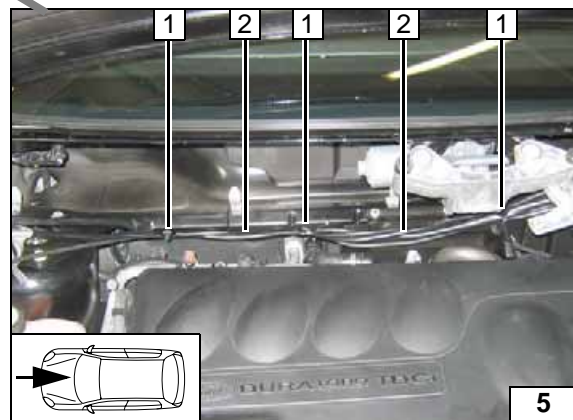
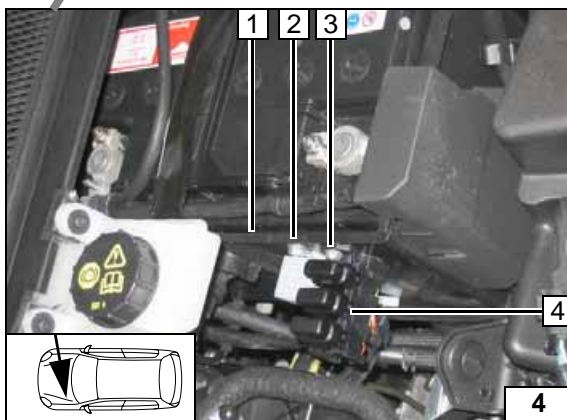
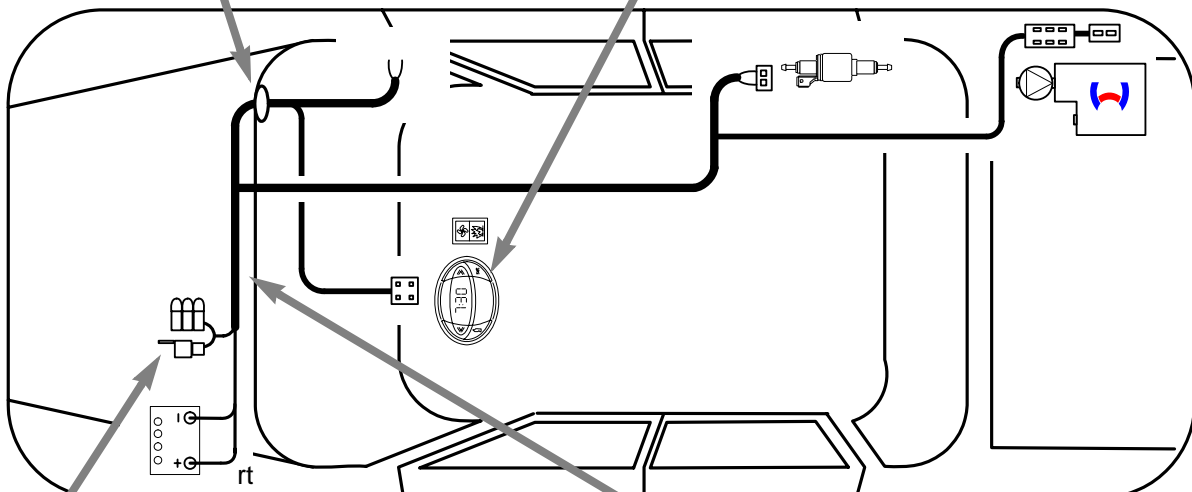

Sicherungshalter, K3-Relais

Verkleidung zum Bohren ausbauen, Bohrungen von innen für Senkkopfschrauben M5 ansenken!

- 1 Batterieverkleidung
- 2 K3- Relais, Bohrung Ø 5mm, Senkkopfschraube M4x16, Bundmutter
- 3 Sicherungshalter, Bohrung Ø 5mm, Senkkopfschraube M4x16, Bundmutter
- 4 Sicherungshalter aufgesteckt

Kabelbaumverlegung

- 1 Kabelbinder [3x] an vorhandene Bohrungen
- 2 Kabelbaum



Schema
Kabel-
baumver-
legung

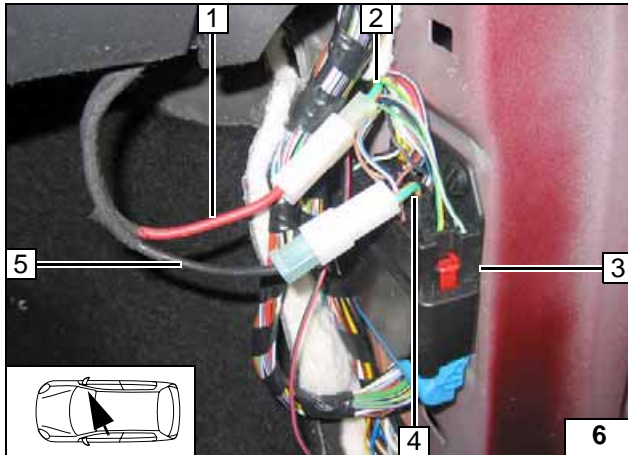

Gebläsesteuerung manuelle Klimaanlage

Einbindung erfolgt am Stecker C111 Pin 22, unten an der rechten A-Säule!
Verbindungen gemäß Schaltplan herstellen.

- 1 Leitung rt K3/87a
- 2 Leitung gn/or fzg.eigenes Gebläserelais K14
- 3 Stecker C111
- 4 Leitung gn/or Stecker C111 Pin 22
- 5 Leitung sw K3/30



Anschluss Gebläse-motor



Schaltplan

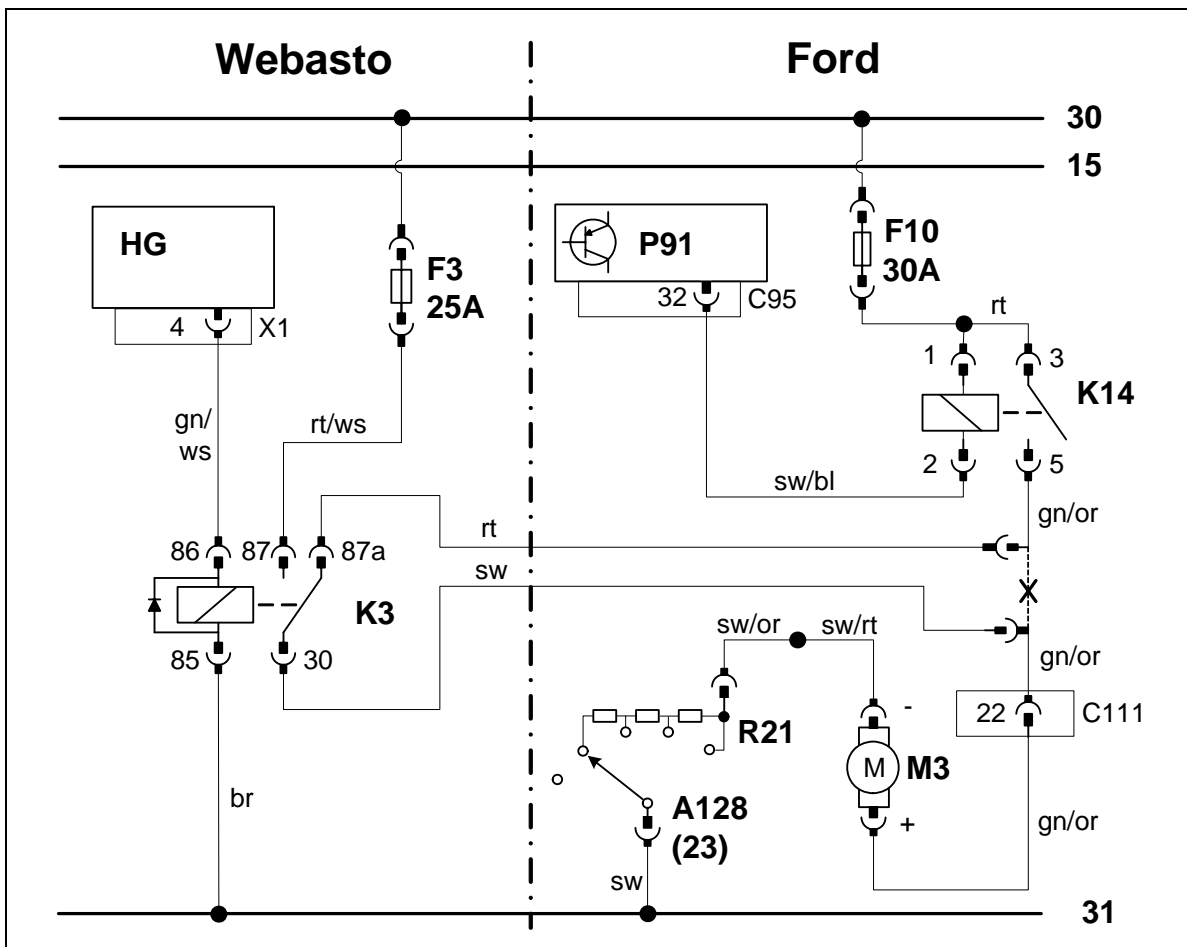

Bauteile Webasto		Bauteile Ford		Farben und Symbole	
HG	Heizgerät TT-C/E	F10	Gebläse-Sicherung	rt	rot
X1	Stecker am HG	K14	Gebläserelais	ws	weiß
F3	Gebläse-Sicherung	P91	Zentral-Elektrik-Box	sw	schwarz
K3	Gebläserelais	C95	Stecker an P91	br	braun
		C111	Steckverbindung an rechter A-Säule	gn	grün
		M3	Gebläsemotor	bl	blau
		R21	Widerstandsgruppe	or	orange
		A128	Heizungsregelmodul		
		23	Gebläseschalter		
				X	Trennstelle

Legende



Gebläseansteuerung Klimaautomatik



Schaltplan

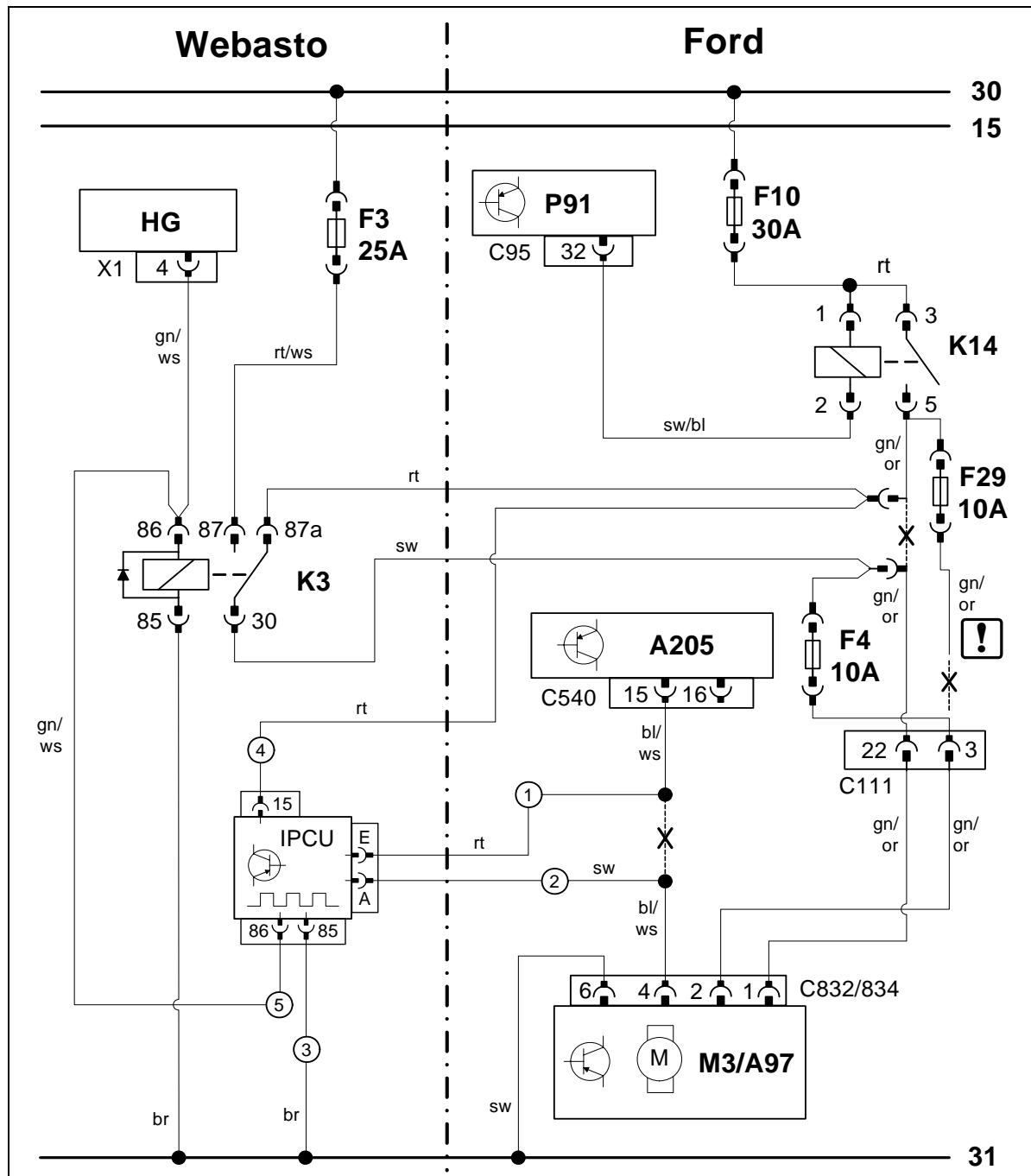

Bauteile Webasto		Bauteile Fahrzeug		Farben und Symbole	
HG	Heizgerät TT-C/E	F10	Gebläse-Sicherung	rt	rot
F3	Gebläse-Sicherung	K14	Gebläserelais	ws	weiß
K3	Gebläserelais	C111	Steckverbindung an rechter A-Säule	sw	schwarz
IPCUC	Intelligent-Pulse-Control-Unit	P91	Zentral-Elektrik-Box	br	braun
X1	Stecker am HG	C95	Stecker an P91	gn	grün
F4	Sicherung 10A	M3	Gebläseeinheit	bl	blau
		C832/834	Stecker an M3/A97	or	orange
		A205	Klimaregelmodul (EATC)	!	Leitungsenden isolieren und wegbinden
		C540	Stecker an A205	X	Trennstelle

Legende

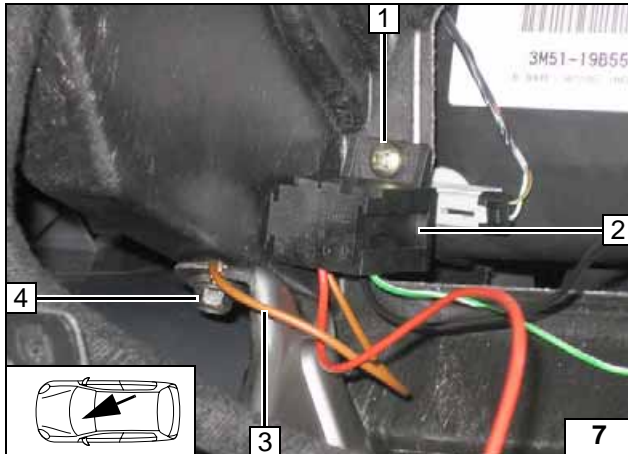

Gebläseansteuerung Klimaautomatik

- 1 Bohrung Ø 4, Blechschraube 5,5x13
- 2 Sockel IPCU
- 3 Leitung braun IPCU/85
- 4 Kabelschuh Ø 6, fzg.eigene Schraube

Befestigung IPCU

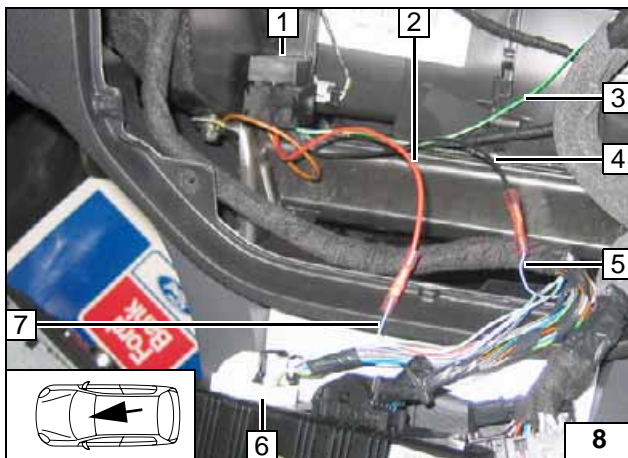

Einbindung erfolgt am 26-poligen Stecker C540 Pin 15.
Verbindungen gemäß Schaltplan herstellen.

- 1 IPCU aufgesteckt
- 2 Leitung rt IPCU/E
- 3 Leitung gr/ws K3/86
- 4 Leitung sw IPCU/A
- 5 Leitung bl/ws Gebläseeinheit
- 6 Stecker C540
- 7 Leitung bl/ws Klimabedienteil

Anschluss Klimabedienteil

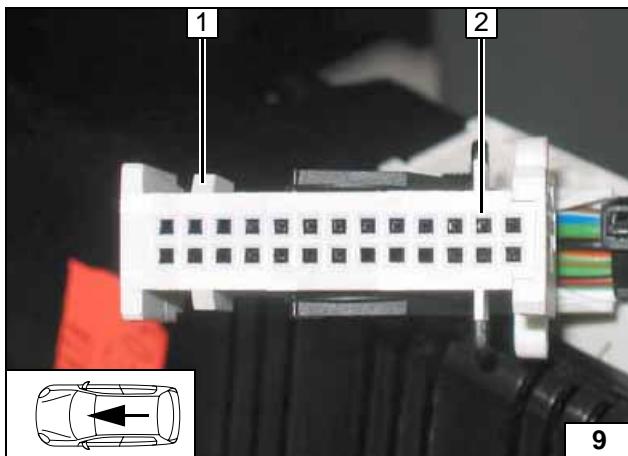

- 1 Stecker C540
- 2 Pin 15

Steckeransicht

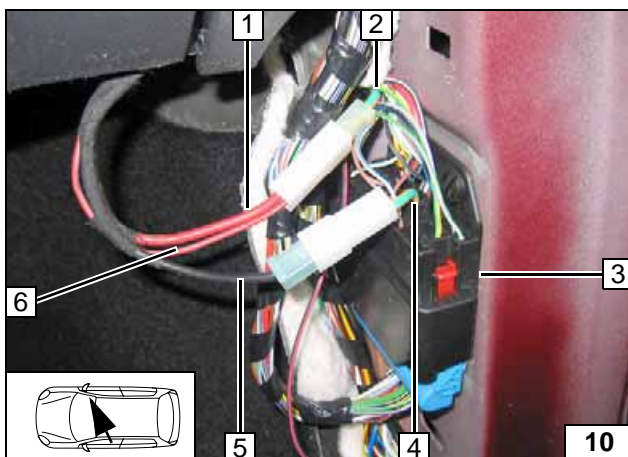

Einbindung erfolgt am Stecker C111 Pin 22, unten an der rechten A-Säule!
Verbindungen gemäß Schaltplan herstellen.

- 1 Leitung rt K3/87a
- 2 Leitung gn/or fzg.eigenes Gebläserelais K14
- 3 Stecker C111
- 4 Leitung gn/or Stecker C111 Pin 22
- 5 Leitung sw K3/30
- 6 Leitung rt IPCU/15

Anschluss Relais K3 an Gebläseeinheit

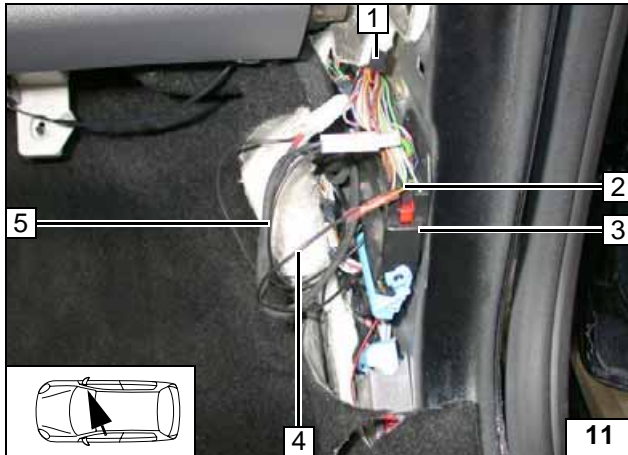

Verbindungen gemäß Schaltplan herstellen.

- 1 Leitung gn/or C111/3 trennen und isolieren
- 2 Leitung gn/or C111/3
- 3 Stecker C111
- 4 Leitung sw F4
- 5 Leitung sw F4



**Anschluss
IPCU an
Gebläse-
einheit**

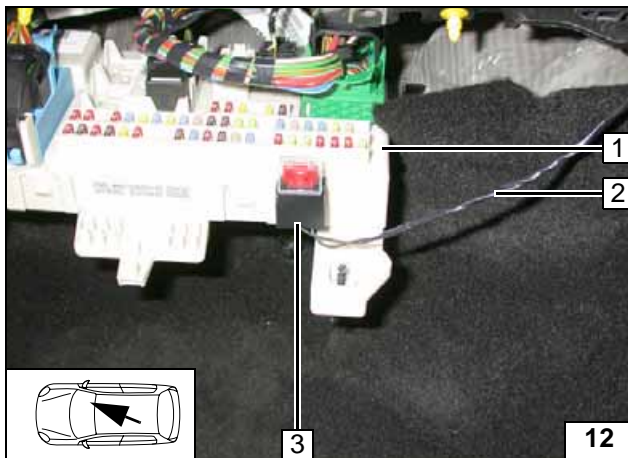

Sicherungshalter mit beiliegendem Material komplettieren und mit doppelseitigem Klebeband befestigen.

Verbindungen gemäß Schaltplan herstellen.

- 1 Zentralelektrik Fußraum rechts
- 2 Leitungen sw 500mm
- 3 Sicherungshalter, Sicherung 10A



**Sicherung
F4**

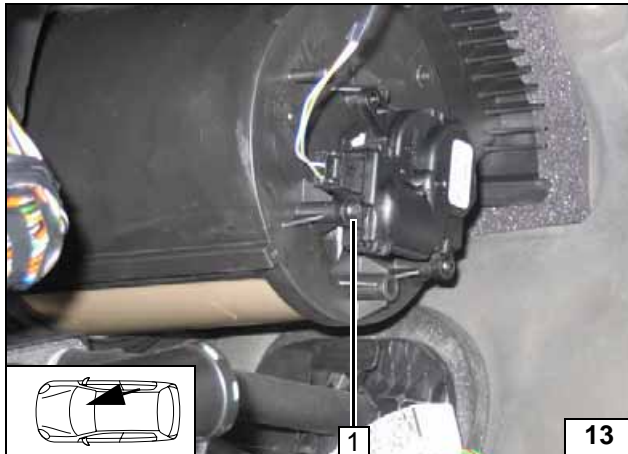

Option Telestart

Der Empfänger wird an vorhandener Schraube am Stellmotor montiert.

- 1 Fzg.eigene Schraube



Einbauort Empfänger

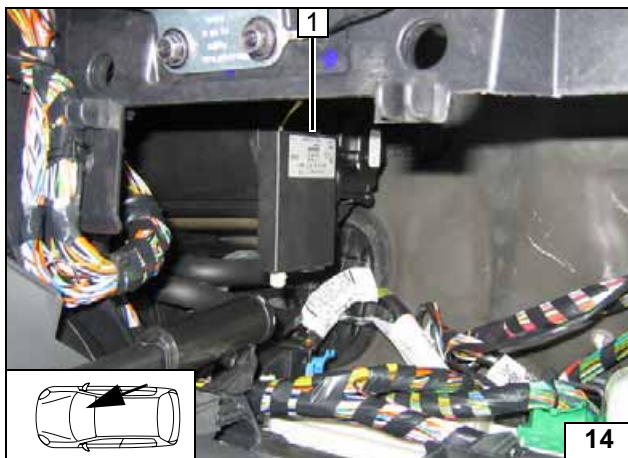

- 1 Empfänger

Empfänger montieren

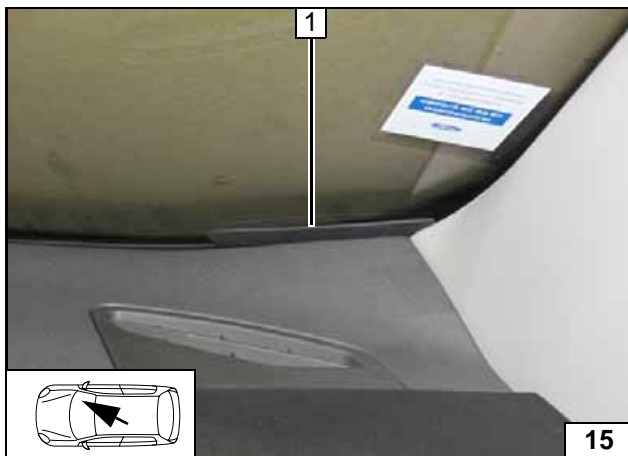

- 1 Antenne

Antenne montieren

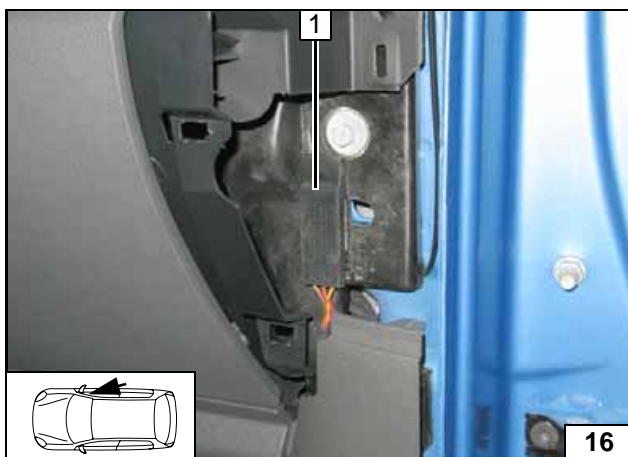

Temperatursensor nur bei HTM100

- 1 Temperatursensor mit Klebeband befestigen



Temperatursensor montieren



Option Thermo Call



1 Empfänger mit Klebeband befestigen

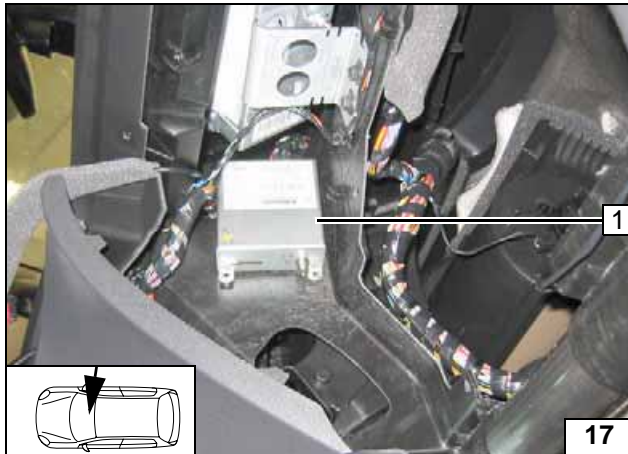

Empfänger montieren

1 Antenne

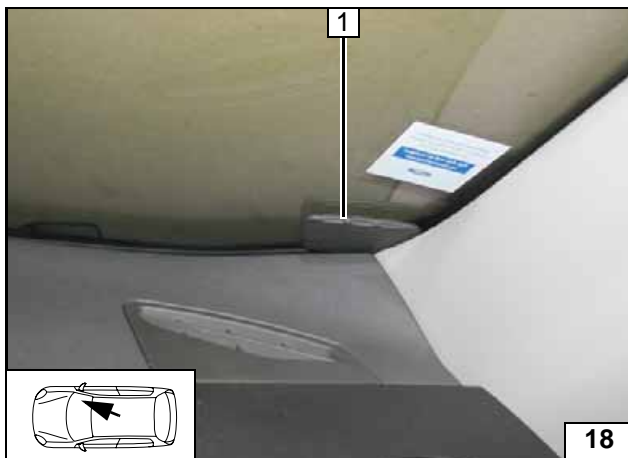

Antenne montieren

1 Taster



Taster montieren



Brennstoff

VORSICHT!

Tankdeckelverschluß des Fahrzeugs öffnen, Tank belüften und Tankverschluß wieder schließen!

Auslaufenden Kraftstoff mit geeignetem Behälter auffangen!

Brennstoffleitung und Kabelbaum Dosierpumpe so verlegen, dass sie gegen Steinschlag geschützt sind! Wenn nicht anders beschrieben, erfolgt die Befestigung mit Kabelbindern!

An scharfen Kanten Brennstoffleitung und Kabelbaum mit Scheuerschutz versehen!

ACHTUNG!

Verlegung Brennstoffleitung und Kabelbaum zur Dosierpumpe erfolgt gemäß Schema Kabelbaumverlegung.



Brennstoffentnahme

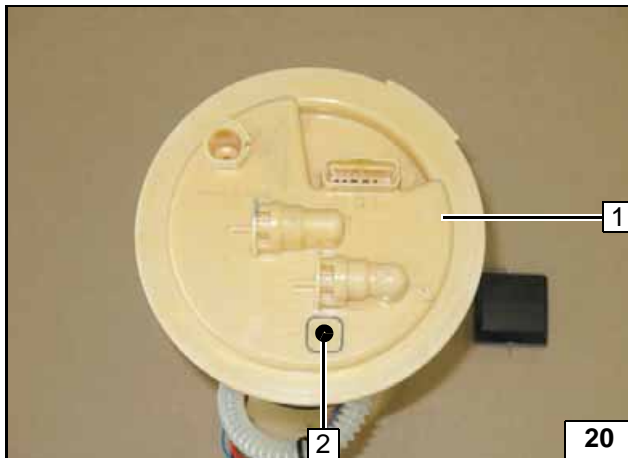

Tankarmatur 1 gemäß Herstellerangaben ausbauen und zerlegen!

2 Bohrung Ø 6

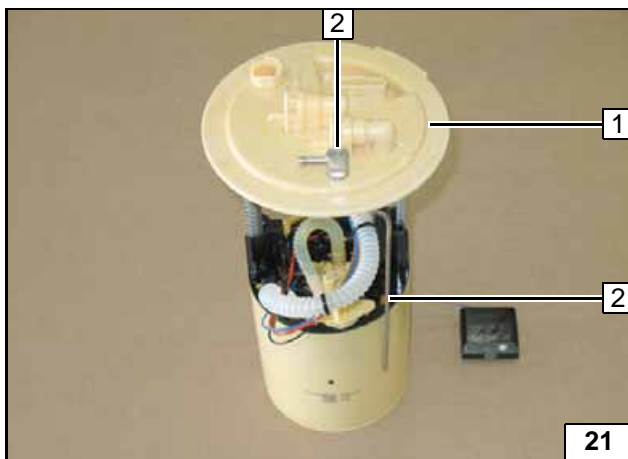

Tankentnehmer 2 gemäß Schablone formen, ablängen und einsetzen!

1 Tankarmatur



Tankentnehmer einsetzen

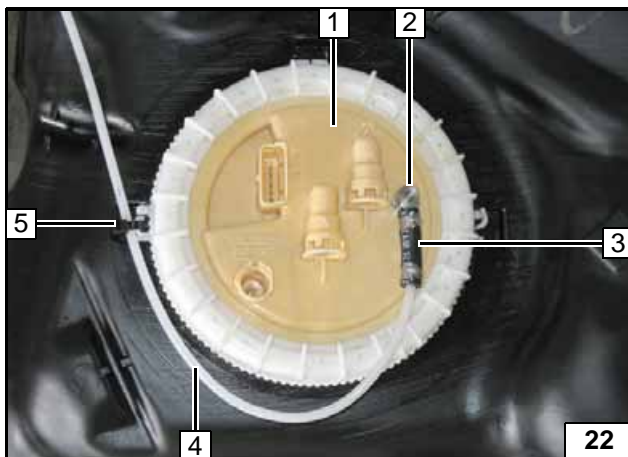

Tankarmatur 1 gemäß Herstellerangaben einbauen!

- 2 Tankentnehmer
- 3 Schlauchstück, Schelle Ø 10 [2x]
- 4 Brennstoffleitung
- 5 Kabelbinder



Brennstoffleitung anschließen

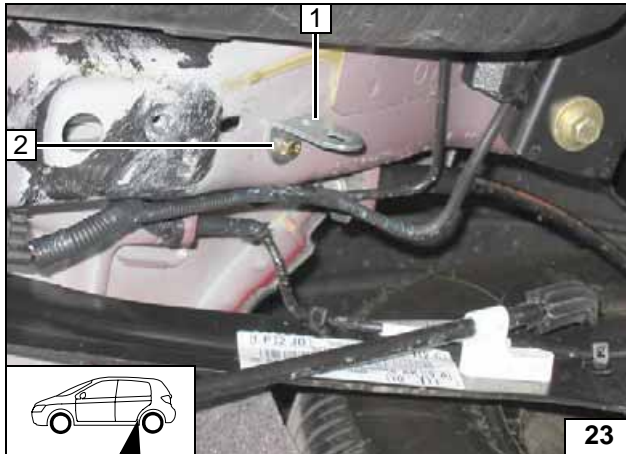
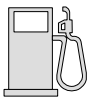

Einbauort rechts neben Fahrzeugtank!

- 1 Winkel
- 2 Schraube M6x20, Federring an vorhandenem Gewindeeinsatz



Dosierpumpe montieren

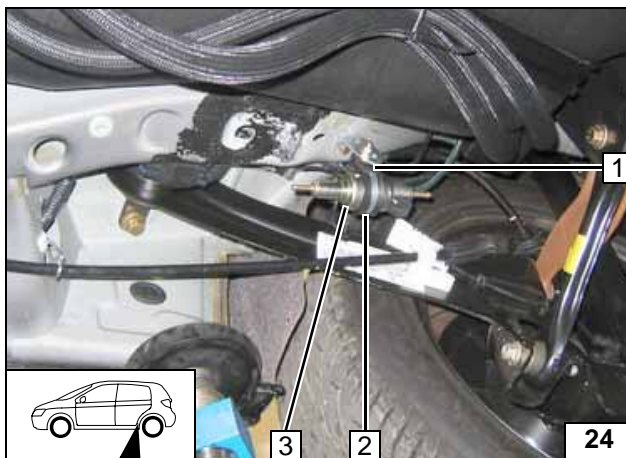

Dosierpumpe 3 im Langloch maximal nach oben schieben!

- 1 Schwingmetallpuffer, Bundmutter [2x]
- 2 Gummierte Rohrschelle



Dosierpumpe montieren

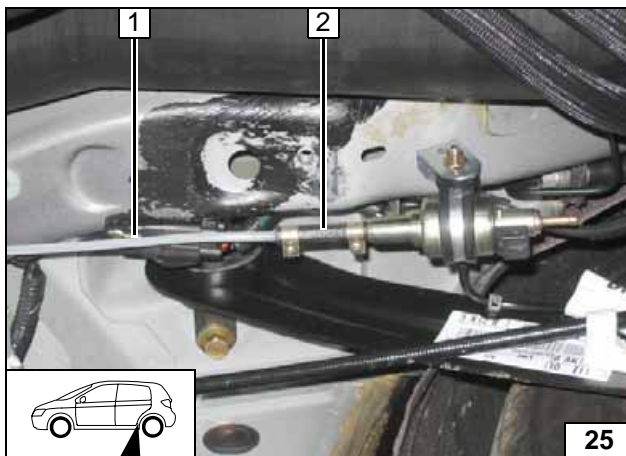

Lage der Bauteile kontrollieren, wenn nötig korrigieren. Auf Freigängigkeit achten!

- 1 Brennstoffleitung
- 2 Schlauchstück, Schellen Ø10 [2x]



Brennstoffleitung anschließen

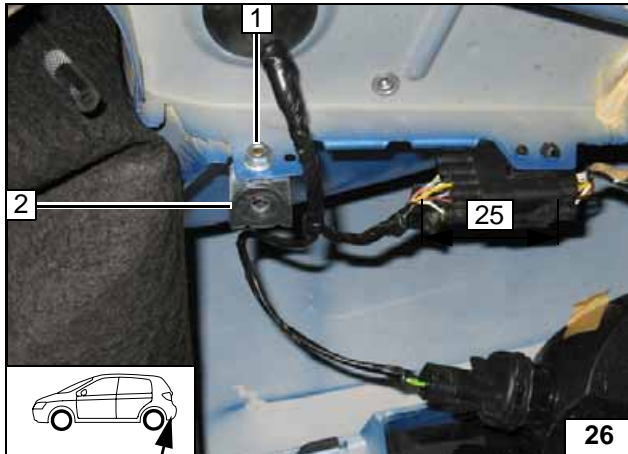
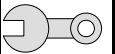

Einbauort vorbereiten

Winkel 2 lose an vorhandener Bohrung montieren!

- 1 Schraube M6x20, Karosseriescheibe, Bundmutter

Winkel montieren

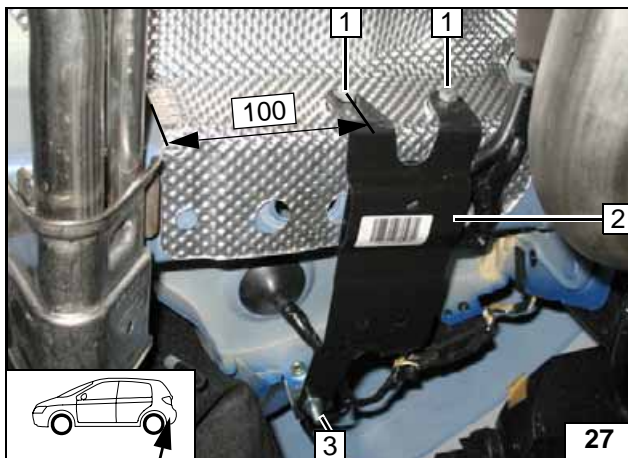

Halter 2 gemäß Schablone biegen und lose an Winkel montieren!

Lochbild 1 [2x] übertragen!

- 3 Schraube M6x20, Bundmutter an Winkel

Lochbild übertragen

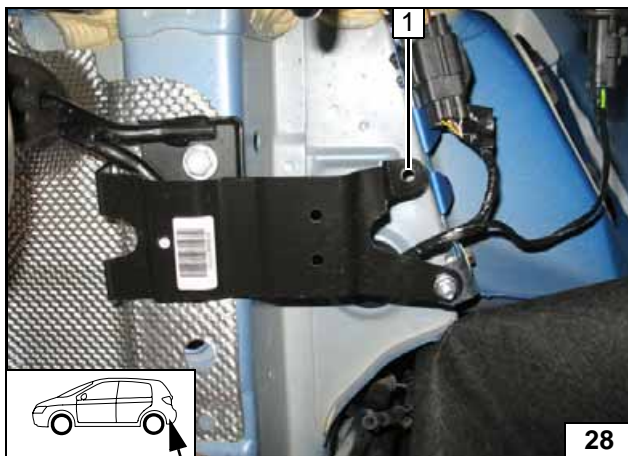

Lochbild 1 übertragen!

Lochbild übertragen

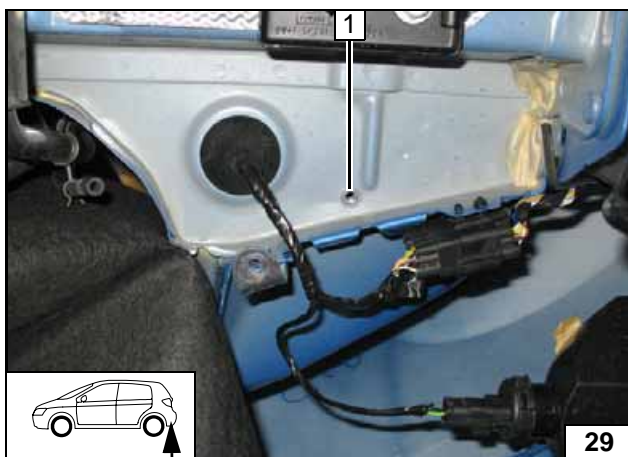

Halter demontieren!

- 1 Bohrung Ø 9,1; Einnietmutter einziehen

Einnietmutter einziehen

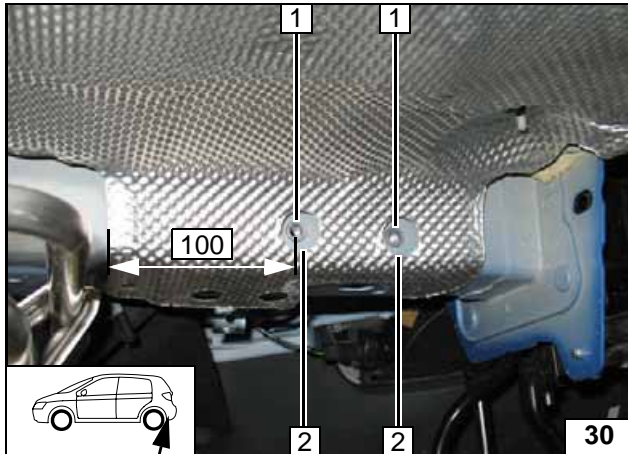
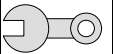

- 1 Bohrung \varnothing 9,1 [2x]; Einnietmutter einziehen [2x]
- 2 Bohrung \varnothing 26 [2x]

Einnietmutter einziehen

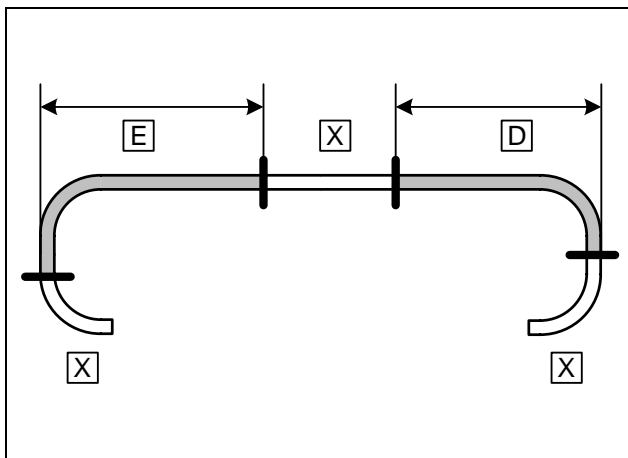

Heizgerät vorbereiten

Schlauch E mit langem 90°-Bogen!

d = 750
e = 900

Abschnitt X entsorgen



20" Wasser-schlauch ablängen

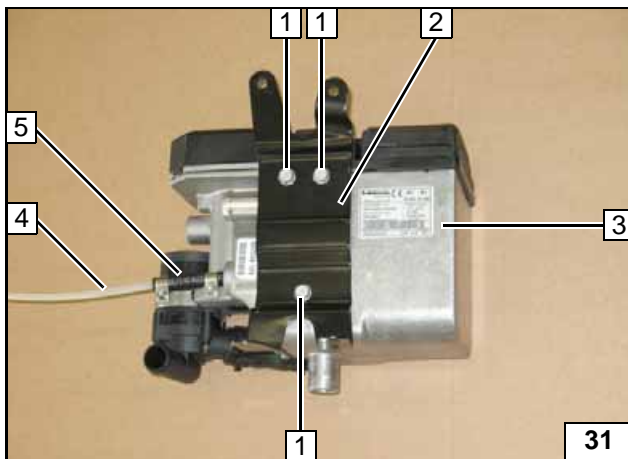

- 1 Ejotschraube [3x]
- 2 Halter
- 3 Heizgerät
- 4 Brennstoffleitung
- 5 Schlauchstück, Schelle \varnothing 10 [2x]

Heizgerät vormontieren

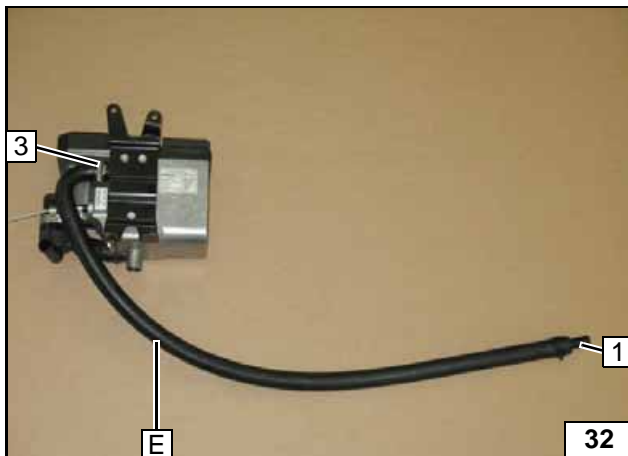

- 1 Verbindungsrohr 20x15, Federbandschelle \varnothing 27
- 2 Schelle \varnothing 27

Heizgerät vormontieren

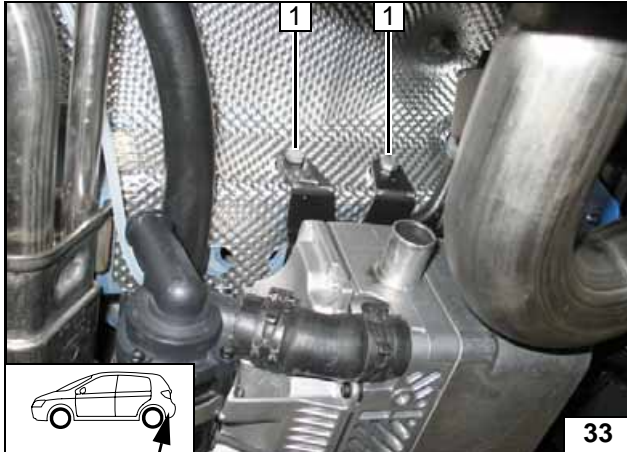
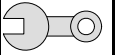

Heizgerät einbauen

- 1 Schraube M6x20, Federring, Distanzscheibe 10mm

Heizgerät montieren

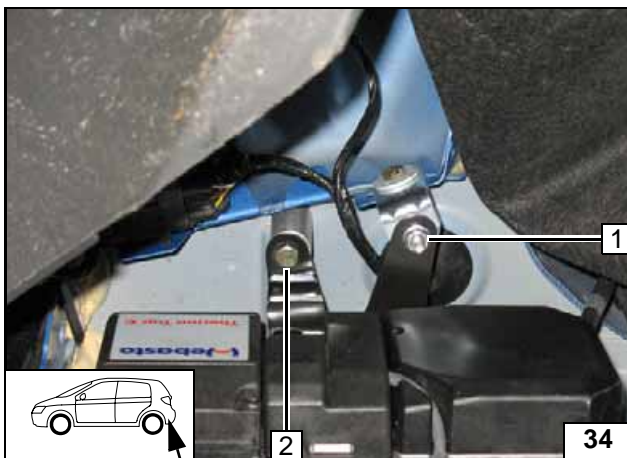

- 1 Schraube M6x20, Bundmutter
2 Schraube M6x60, Federring, Distanzscheibe 40mm

Heizgerät montieren

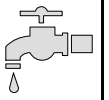

Wasser



ACHTUNG!

Auslaufendes Kühlmittel ist mit geeignetem Behälter aufzufangen! Wasserschläuche knickfrei verlegen! Wenn nicht anders beschrieben, erfolgt die Befestigung mit Kabelbindern! Schellen so positionieren, dass kein anderer Schlauch beschädigt werden kann! Bei der Montage der Wasserschläuche ist das Heizgerät mit Kühlmittel zu befüllen!

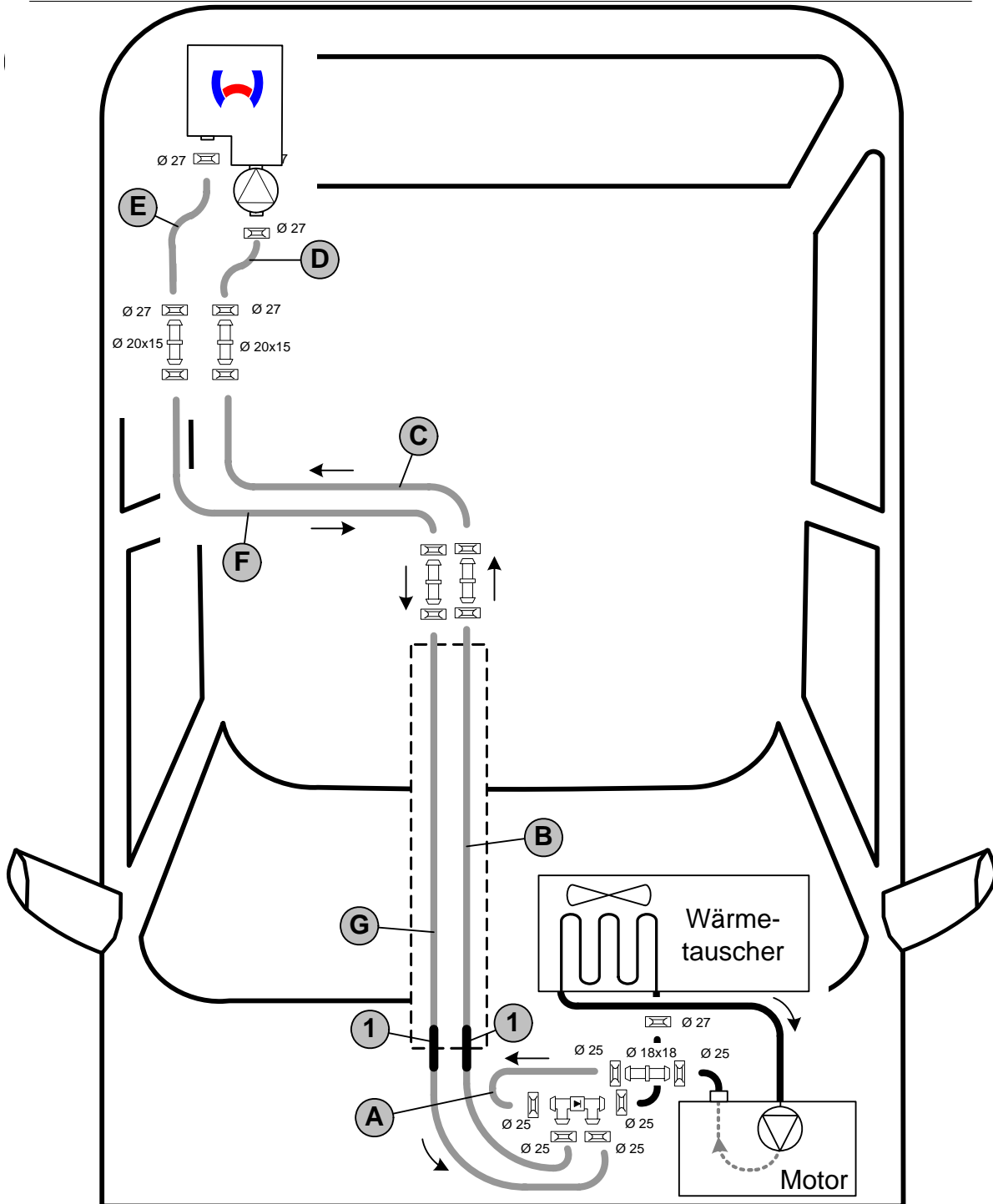
Die Einbindung erfolgt „Inline“ gemäß nachfolgendem Schema:



Schema Wasserverlegung

Alle nicht bezeichneten Federbandschellen  = Ø 22! Alle Verbindungsrohre  = Ø 15x15!



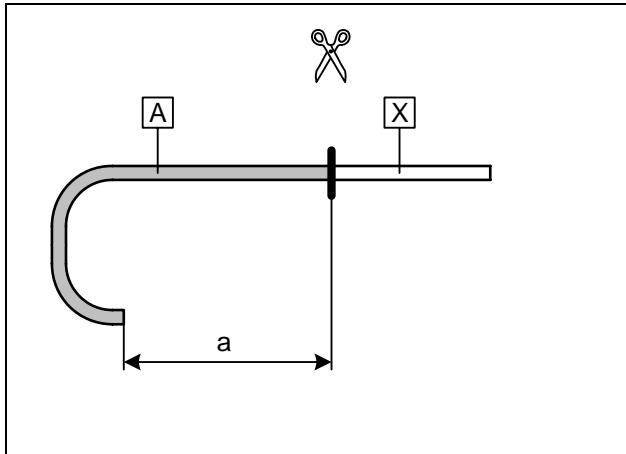

$a = 210$

Abschnitt **X** entsorgen

18" Wasser-schlauch ablängen

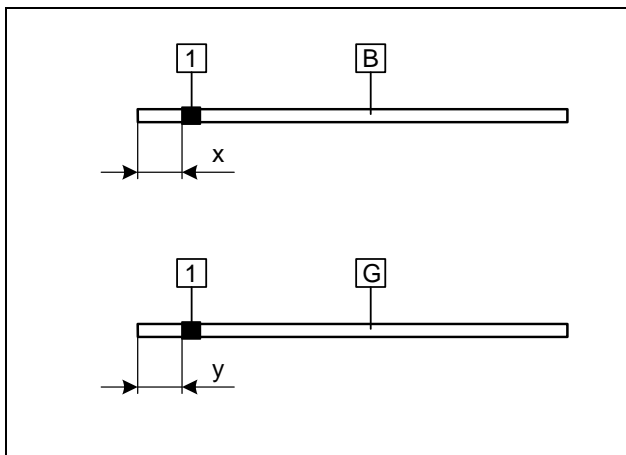

Schrumpfschläuche **1** [2x] auf Schläuche **B** und **G** (gerade, Länge 2400mm) aufschieben und einschrumpfen.

$x = 660$

$y = 610$

1 Schrumpfschläuche 100mm [2x]



15" Wasser-schläu-che vor-bereiten

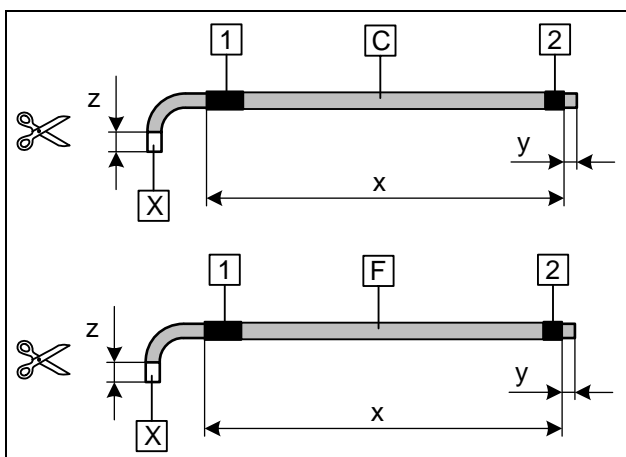

Schlauch **C** und **F** am 90°-Bogen um 20mm einkürzen, Abschnitt **X** entsorgen!

Flechtschutzschläuche auf Schlauch **C** und **F** aufschieben! Schrumpfschläuche aufschieben und einschrumpfen!

$x = 1400$ mm, gesamter Flechtschutzschlauch

$y = 25$ mm

$z = 20$ mm

1 Schrumpfschlauch 100mm [2x]

2 Schrumpfschlauch 50mm [2x]



15" Wasser-schläu-che vor-bereiten

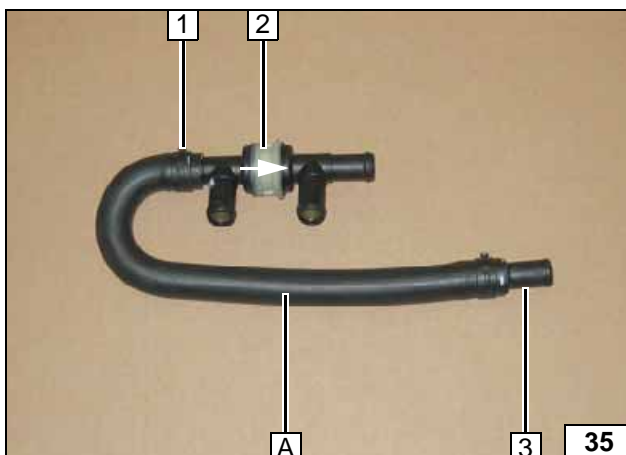

Auf Durchflußrichtung des Rückschlagventils achten!

1 Federbandschelle $\varnothing 25$

2 Rückschlagventil

3 Verbindungsrohr 18x18, Federbandschelle $\varnothing 25$



Rück-schlagven-til vor-bereiten

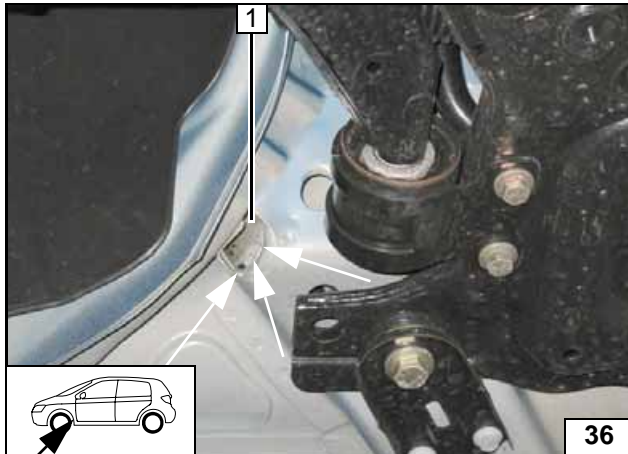
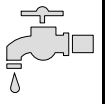

Durchführung an Position **1** im Längsträger erweitern!
(an der Markierung nach unten biegen)



Durchführung erweitern

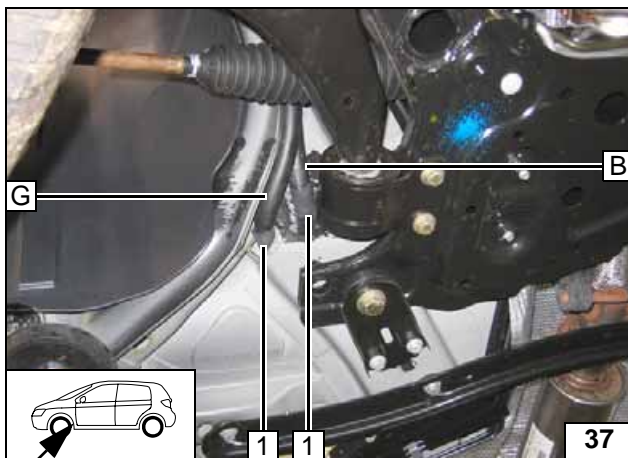

Vorbereitete Schläuche **B** und **G** mit den längeren Enden in den rechten Längsträger einziehen. Dabei die Schrumpfschläuche **1** mit in den Längsträger einschieben. Auf eventuell vorhandene Schrauben im Längsträger achten!



Schlauch B und G verlegen

1 Schrumpfschläuche

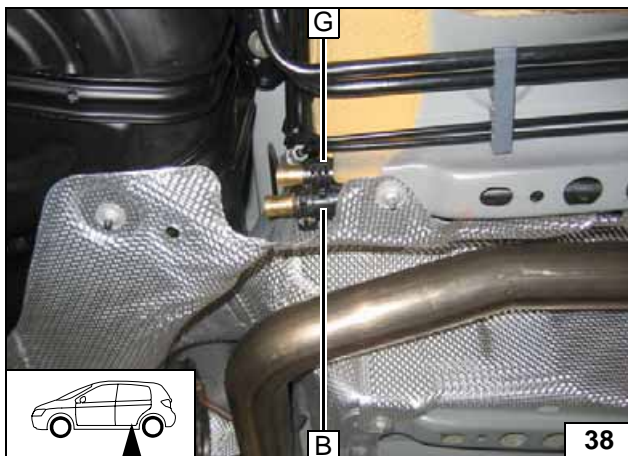

Schläuche **B** und **G** am Längsträgerausgang positionieren und ablängen!



Schlauch B und G verlegen

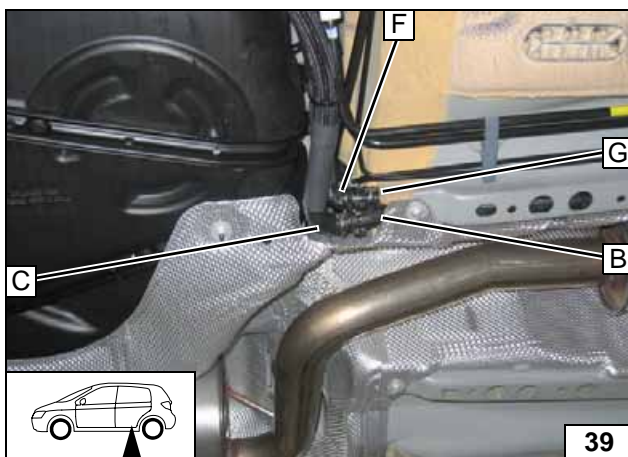

90°-Bögen der Schläuche **C** und **F** mit den Schläuchen **B** und **G** verbinden und neben dem Tank zum Heizgerät verlegen!



Verlegung zum Heizgerät

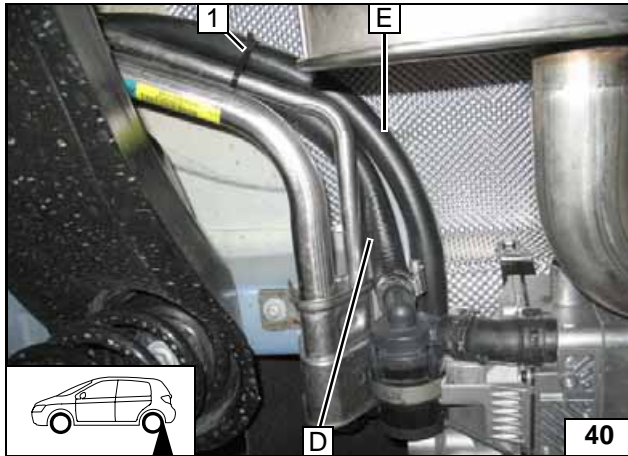
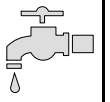

90°-Bogen von Schlauch **D** am Heizgeräteeingang befestigen!

1 Kabelbinder



Anschluss Heizgerät

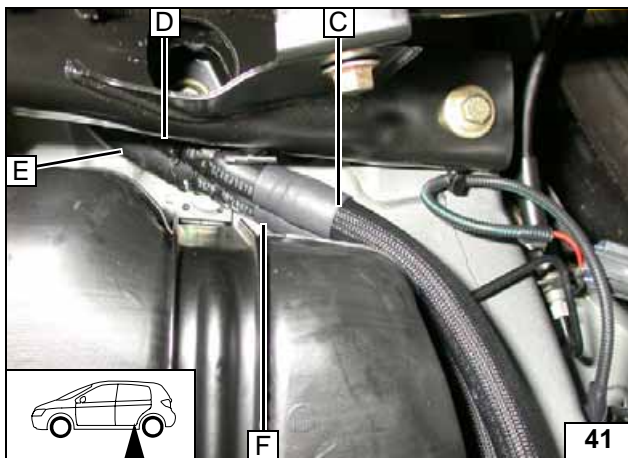

Schläuche **D** und **C** sowie Schläuche **E** und **F** miteinander verbinden!



Schläuche verbinden

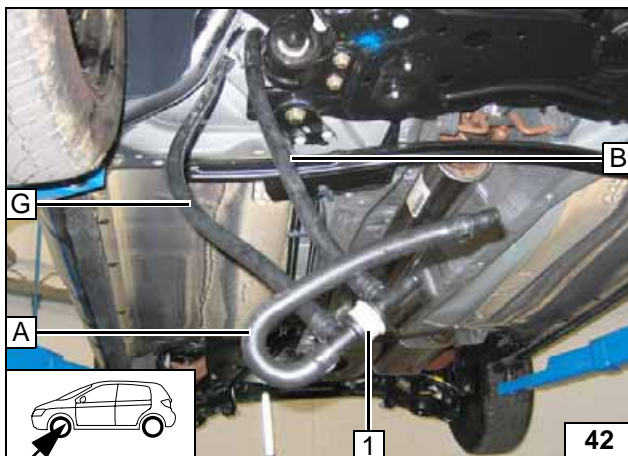

Vorbereitete Baugruppe mit Schlauch **B** und **G** verbinden!

1 Rückschlagventil



Rückschlagventil einbinden

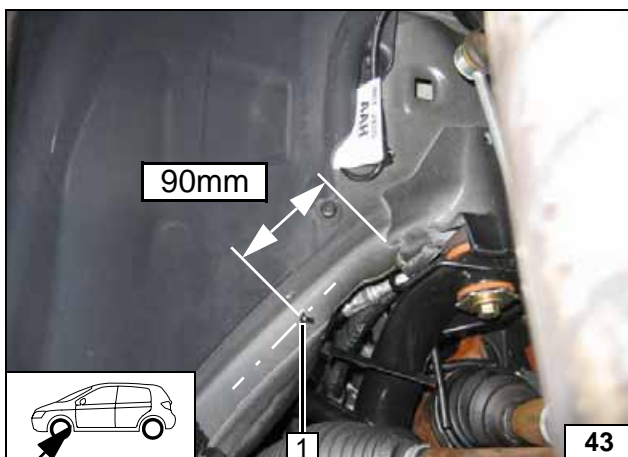

1 Bohrung Ø 6,2

Bohrung für Kabelbinderclip

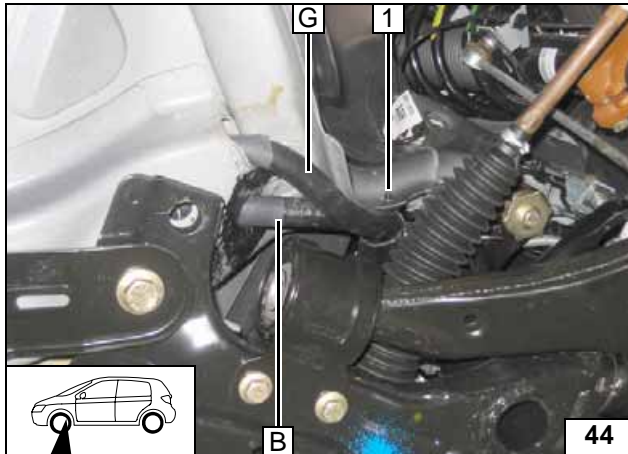
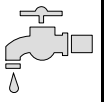

Kabelbinderclip in Bohrung an Position 1 einsetzen.
Vorbereitete Baugruppe mit Rückschlagventil an der Spritzwand nach oben zur Trennstelle verlegen!
Schlauch B und G zusammen mit Kabelbinderclip befestigen!



Verlegung Motorraum

1 Kabelbinderclip in vorbereiteter Bohrung

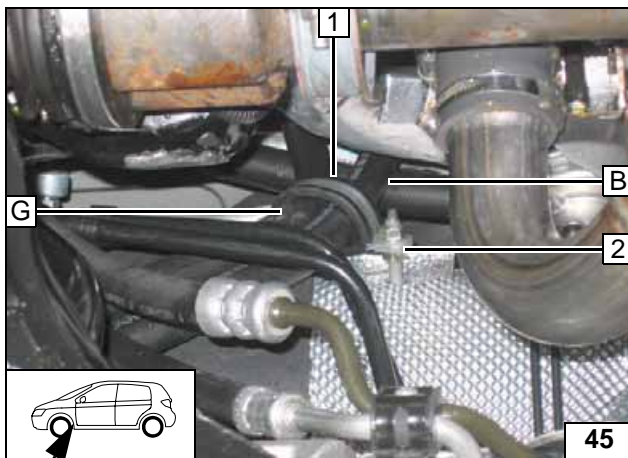

Schlauch B und G zusammen mit gummierter Rohrschelle am fzg.eigenen Stehbolzen befestigen!



Verlegung Spritzwand

1 Gummierte Rohrschelle Ø 34
2 Fzg.eigener Stehbolzen, Bundmutter [2x]

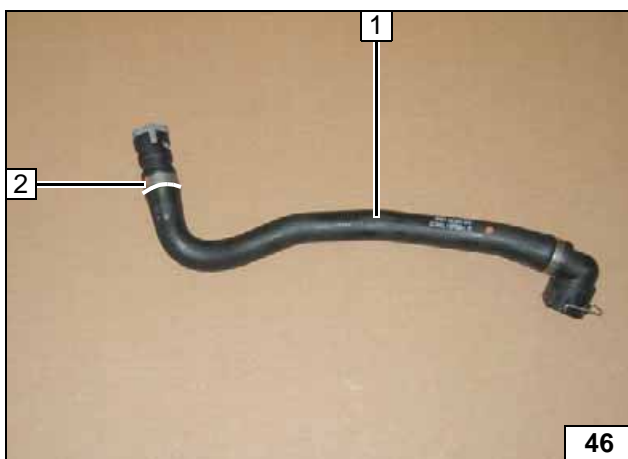

Fahrzeugeigener Schlauch Motorausgang zum Wärmetauschereingang 1 ausbauen und an der Markierung trennen.
Schelle an Position 2 aufschneiden! Restliche Schlauchreste von Kupplung entfernen.



Fzg.-eigenen Schlauch ausbauen

Achtung:
Kupplung vom Wärmetauschereingang nicht beschädigen!



Schlauchstück an der Markierung trennen. Schlauchstück 1 wird wieder verwendet. Schlauchstück Motorausgang 2 am Stutzen Motorausgang wieder montieren!



Fzg.-eigenen Schlauch trennen

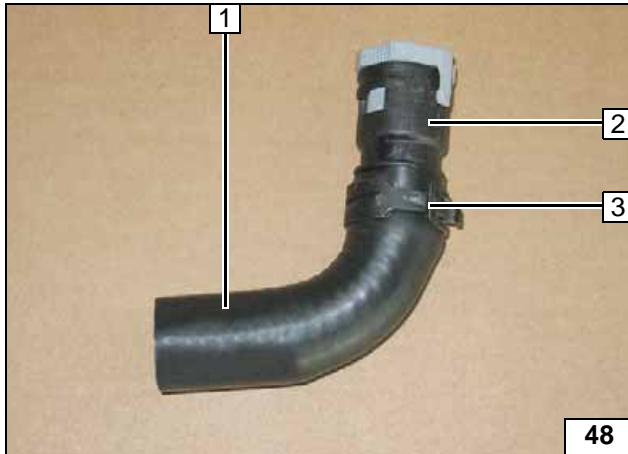
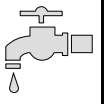

Kupplung vom Wärmetauschereingang 2 auf Trennstelle von Schlauchstück 1 aufstecken und mit Federbandschelle \varnothing 27 3 befestigen!

Achtung:
Codierung der Kupplung muß nach unten zeigen!

Kupplung am Wärmetauschereingang wieder aufstecken! (Schlauchstück 1 zeigt nach rechts)



Kupplung vor-montieren

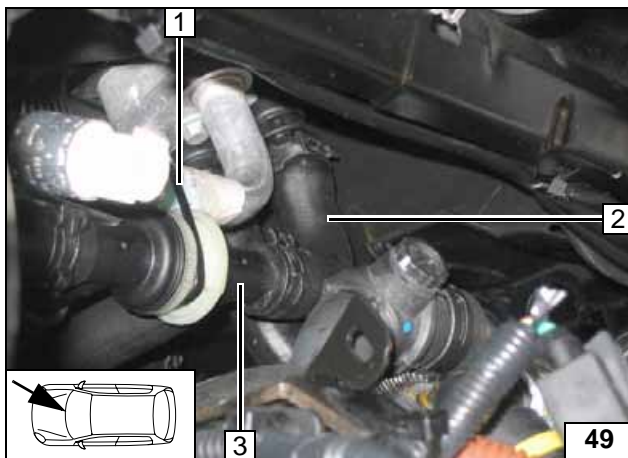

Wasserschläuche vor dem Verbinden mit Kühlmittel befüllen!

- 1 Kabelbinder
- 2 Schlauchstück Wärmetauschereingang
- 3 Rückschlagventil



Anschluss Wärmetau-scher-eingang

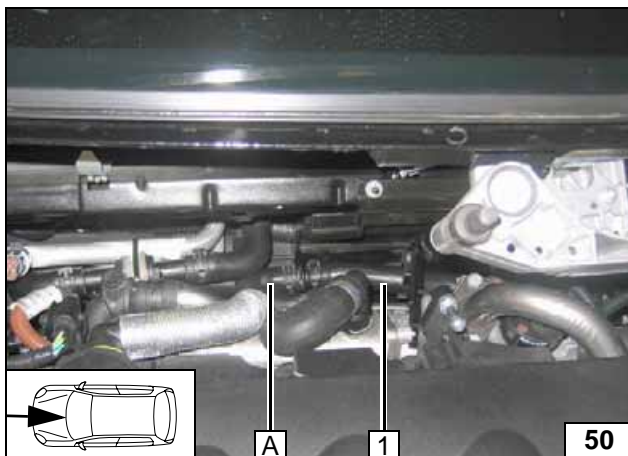

Schlauch A mit vorbereitetem Schlauchstück Motorausgang verbinden!

- 1 Schlauchstück Motorausgang



Anschluss Motor-ausgang

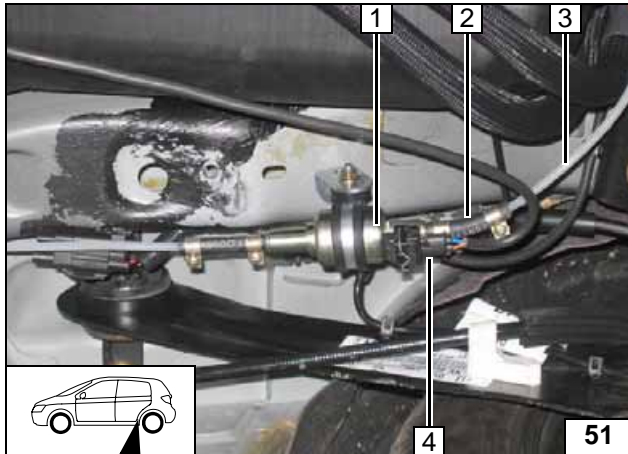

Brennstoff am Heizgerät

- 1 Dosierpumpe
- 2 Schlauchstück, Schelle Ø 10 [2x]
- 3 Brennstoffleitung
- 4 Kabelbaum Dosierpumpe, Stecker montiert



**Brennstoff-
leitung an-
schließen**

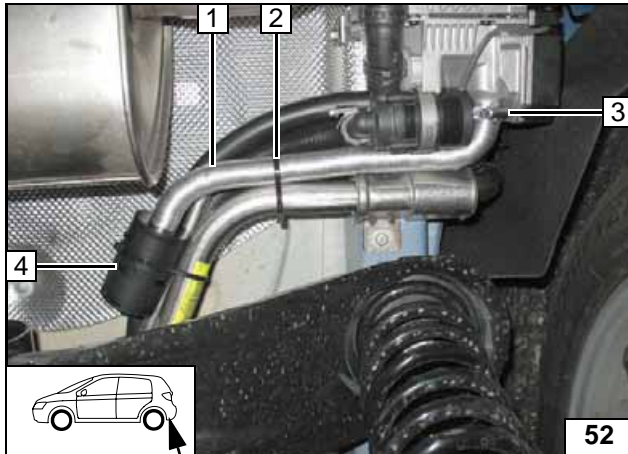
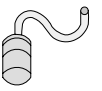

Brennluft

- 1 Brennluftleitung
- 2 Kabelbinder
- 3 Schelle Ø 27
- 4 Schalldämpfer



**Brennluft-
leitung
montieren**

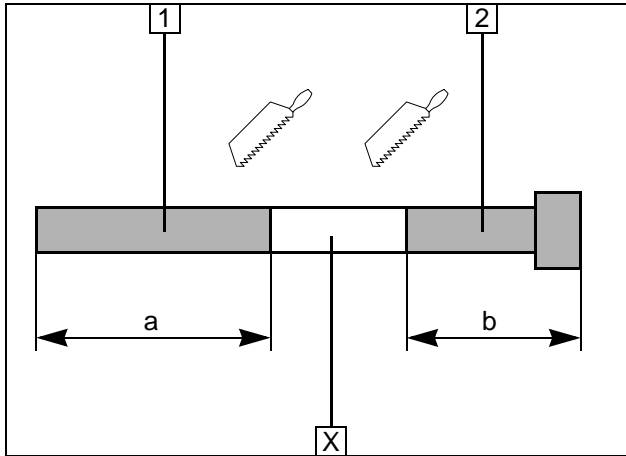
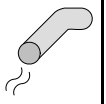

Abgas

- 1 Abgasleitung
a = 480
- 2 Abgasendstück
b = 600

Abschnitt X entsorgen

Abgasleitung vorbereiten

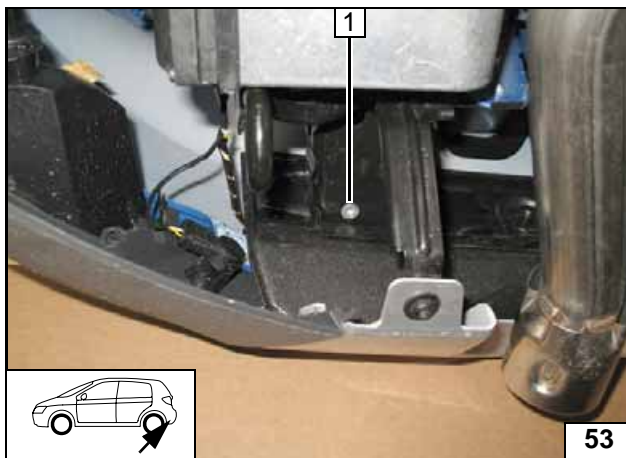

- 1 Einnietmutter in vorhandene Bohrung

Einnietmutter einziehen

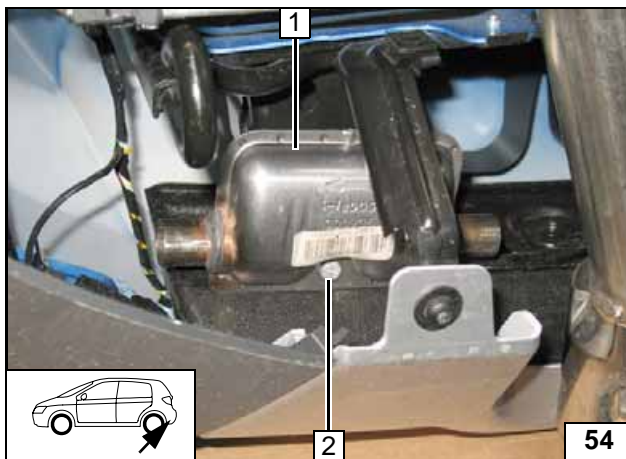

- 1 Abgasschalldämpfer
- 2 Schraube M6x50, Federring, Distanzscheibe 30mm

Schalldämpfer montieren

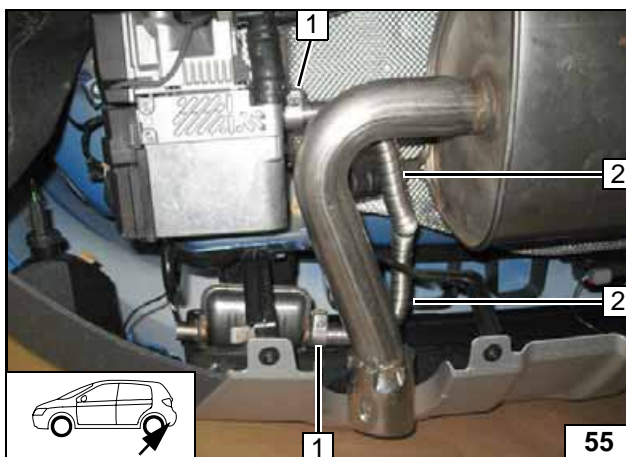

- 1 Schlauchklemme [2x]
- 2 Abgasleitung

Abgasleitung montieren

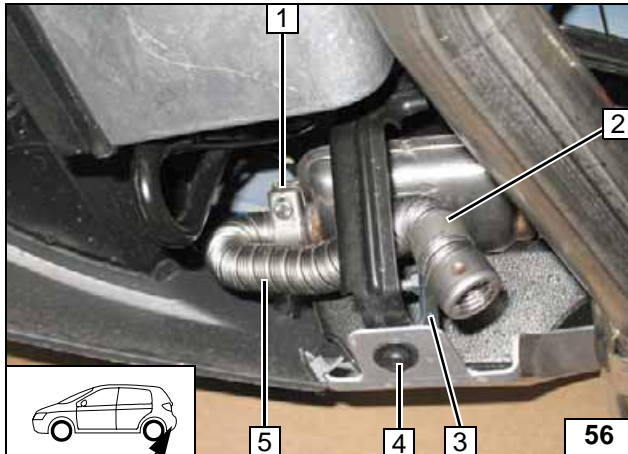
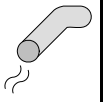

- 1 Schlauchklemme
- 2 Rohrschelle, Schraube M6x20, Bundmutter an Winkel
- 3 Winkel
- 4 Frz.eigene Schraube
- 5 Abgasendstück

**Abgas-
endstück
montieren**

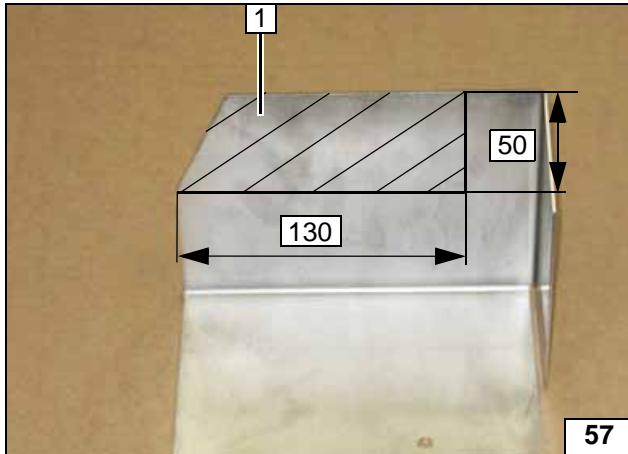
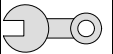

Schutzblech ausschneiden

1 Abschnitt entsorgen

Schutzblech ausschneiden

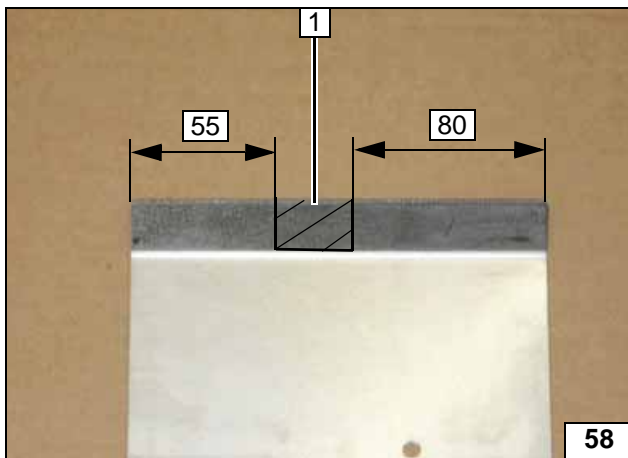

1 Abschnitt entsorgen

Schutzblech ausschneiden

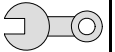

Abschließende Arbeiten

ACHTUNG!

Demontierte Teile in umgekehrter Reihenfolge montieren.

Alle Schlauchleitungen, Schellen, sowie alle elektrischen Anschlüsse auf festen Sitz prüfen.

Alle losen Leitungen mit Kabelbinder sichern.

Nur vom Fahrzeughersteller freigegebenes Kühlmittel verwenden!

Heizgerätekompnenten mit Korrosionsschutzwachs (Tectyl 100K, Bestell- Nr. 111329) einsprühen.

- Batterie anschließen
- Kühlmittelkreislauf nach Angaben des Fahrzeug-Herstellers befüllen und entlüften
- Vorwähluhr einstellen
- Einstellungen Klimabedienteil gemäß „Bedienungshinweise für den Endkunden“ vornehmen
- Funktion der Standheizung prüfen, siehe Betriebsanweisung / Einbauanweisung
- Aufklebeschild „Standheizung vor dem Tanken abschalten“ an der B-Säule links anbringen

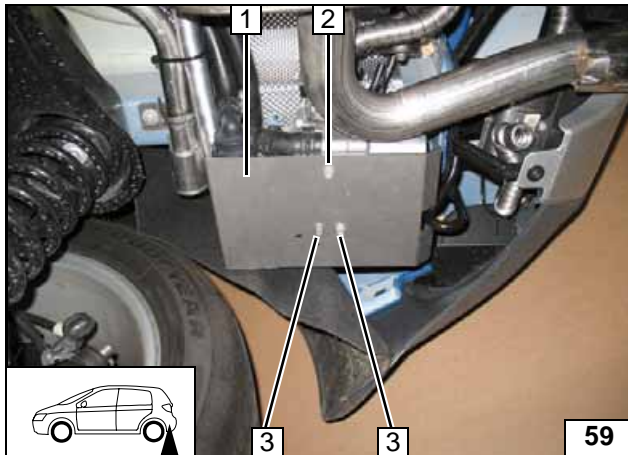

Schutzblech montieren

- 1 Schutzblech
- 2 Ejotschraube, Scheibe [2x]
- 3 Ejotschraube, [2x]



Schutzblech montieren

Webasto
Feel the drive

Webasto AG
Postfach 80 - 82132 Stockdorf
Hotline 01805 / 932278 - Hotfax 0395 / 5592-353
<http://www.webasto.de>

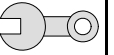

Schablone Halter Heizgerät

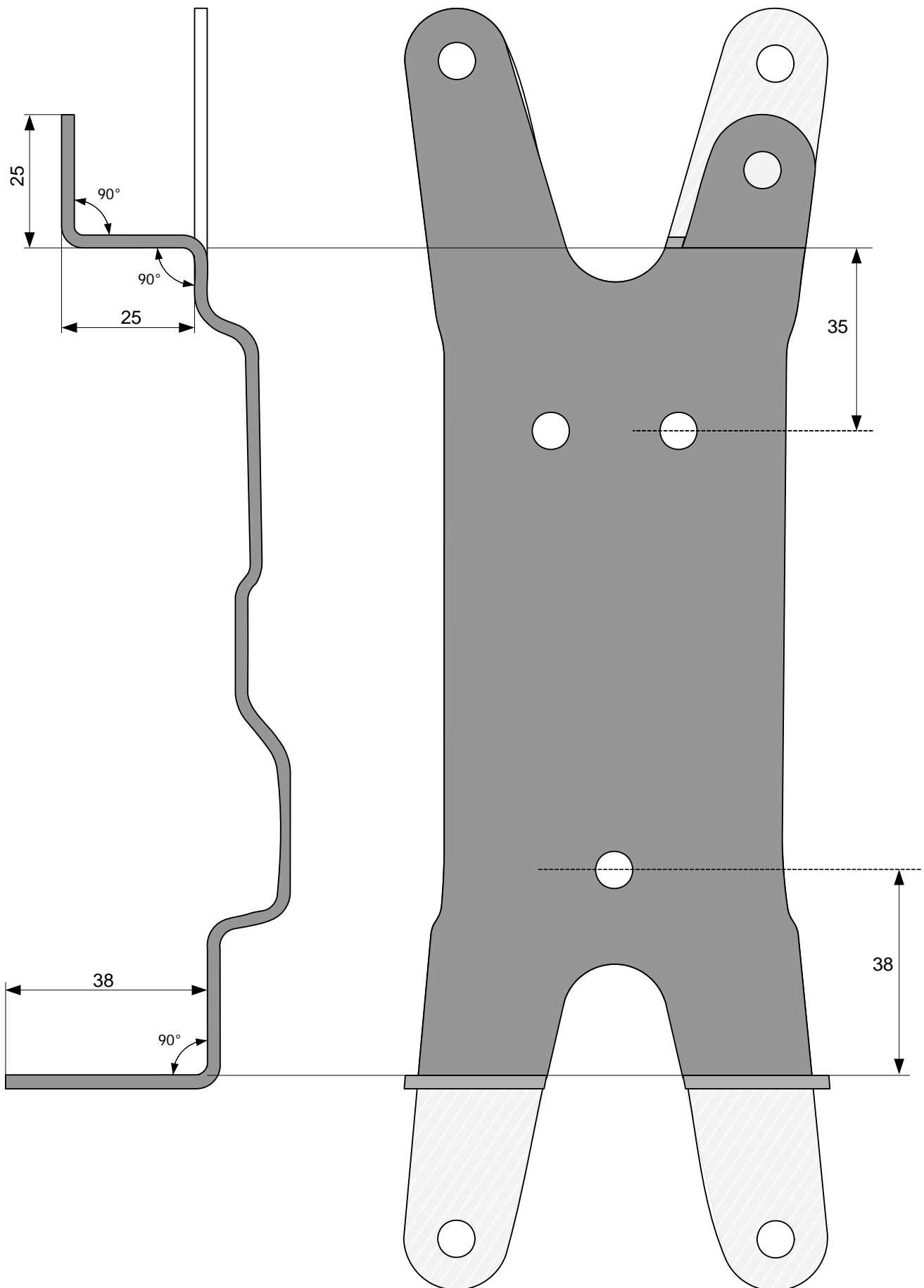

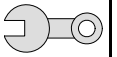

Schablone Tankentnehmer

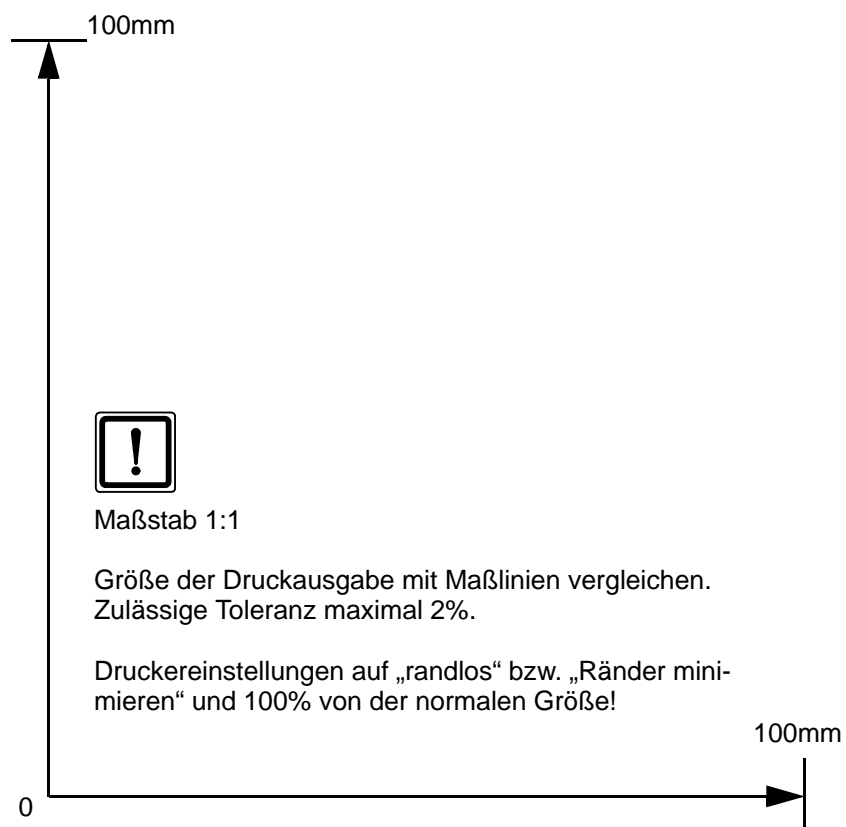
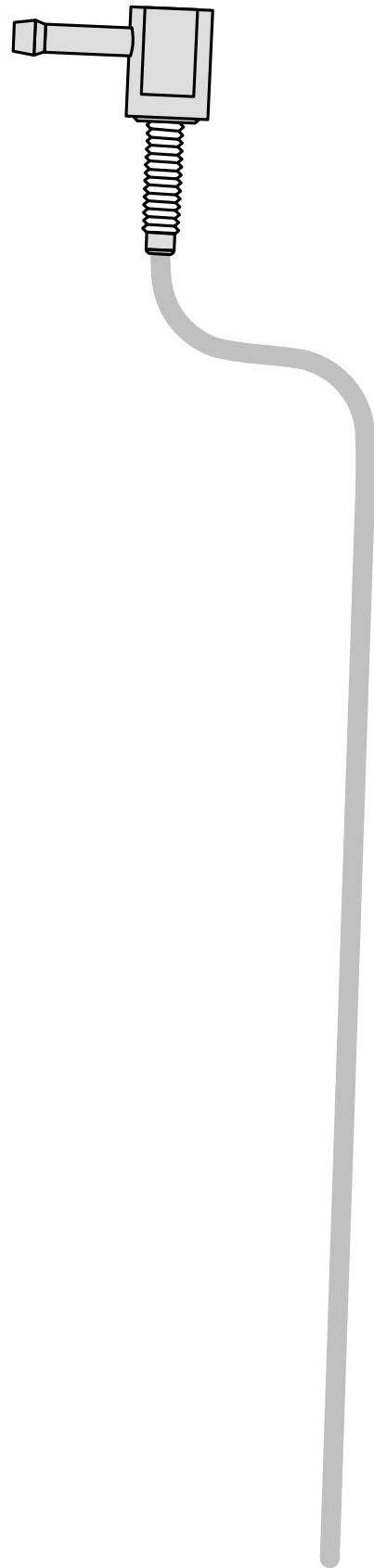

Bedienungshinweise für den Endkunden

Bitte Seite entnehmen und der Fahrzeug- Bedienungsanleitung beifügen!

Hinweis:



Wir empfehlen die Heizzeit auf die Fahrzeit abzustimmen.

Heizzeit = Fahrzeit

Beispiel:

Bei einer Fahrzeit von ca. 20min (einfache Strecke) empfehlen wir eine Einschaltdauer von 20min nicht zu überschreiten.

Bei Fahrzeugen mit Inneraumüberwachung ist diese während des Heizbetriebes zu deaktivieren!

Wurde zum Heizgerät die Option Sommer-/Winterschalter eingebaut, ist dieser entsprechend der Jahreszeit zu schalten. Das Heizgerät wird dann auf der Stellung Winter  heizen und auf der Stellung Sommer  nur das Fahrzeuggebläse zum Belüften des Fahrzeuginnenraumes einschalten.

Vor Abstellen des Fahrzeugs sind folgende Einstellungen vorzunehmen:

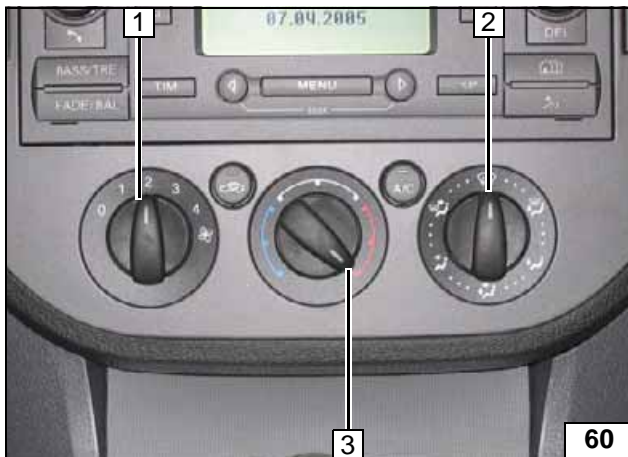

- 1 Gebläse auf Stufe „2“ evtl. „1“
- 2 Luftaustritt auf Frontscheibe
- 3 Temperatur auf „max.“

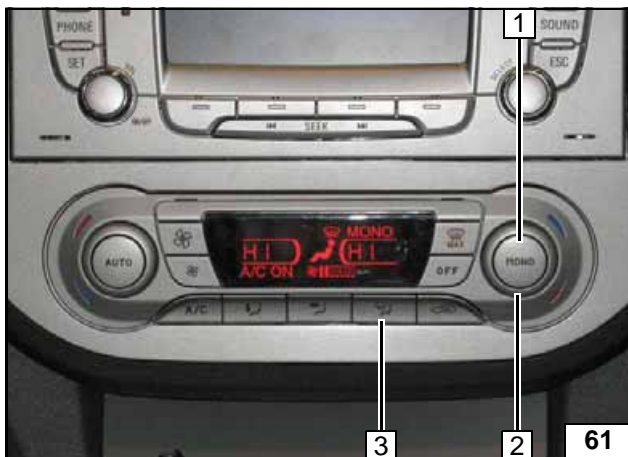

- 1 Taste „Mono“
- 2 Temperatur auf „HI.“
- 3 Luftaustritt auf Frontscheibe



Manuelle
Klimaanla-
ge

Klimaauto-
matik