

Жидкостные предпусковые подогреватели - отопители

Thermo Top E / C



Руководство по установке

на автомобили модели

Lexus GX 460

Начиная с 2010 модельного года
(бензиновые)

Только с левосторонним расположением
руля



Внимание!

Предупреждение:

Неправильная установка или ремонт оборудования "Вебасто" может вызвать возгорание или привести к выделению смертельно ядовитого оксида углерода. Это может вызвать тяжелые последствия, вплоть до смертельных.

Для установки и ремонта оборудования "Вебасто" необходимы специальные знания и оборудование для получения которых следует пройти техническое обучение, пользоваться технической документацией, специальным инструментом и принадлежностями.

НИКОГДА не пытайтесь устанавливать или ремонтировать оборудование "Вебасто", если Вы не прошли успешно соответствующее обучение и/или не располагаете необходимой для надлежащего производства указанных работ технической документацией, инструментами и принадлежностями.

ВСЕГДА следуйте инструкциям по установке и ремонту фирмы "Вебасто", прежде всего специальным предупреждениям и другим выделенным указаниям.

Фирма "Вебасто" не принимает на себя ответственность за неисправности и повреждения, произошедшие вследствие установки или ремонта оборудования "Вебасто", произведенного с отклонением от приведенных здесь указаний.

Содержание

1. Допущенные модификации	2
2. Введение	2
3. Перечень необходимого оборудования для установки	3
4. Дополнительные расходные материалы	3
5. Общие указания к монтажу	4
6. Расположение отопителя	4
7. Электрооборудование	5-12
8. Дополнительная опция (Телестарт)	13
9. Подготовка места установки подсборка и установка отопителя	14-16
10. Жидкостной контур	17-20
11. Топливный контур	21-23
12. Выхлоп	24
13. Забор воздуха для горения	25
14. Завершающие работы	26
15. Инструкция пользователя	27

1. Допущенные модификации

Производитель	Модель	Торговая марка	Идент. № ЕС
Lexus	GX 460	-	-

Тип двигателя	Топливо	Мощность, кВт	Рабочий объем, см ³
-	бензин	218	4608

Указание

Возможность и процедура установки предпускового подогревателя «Вебасто» Thermo Top C/E на модификации автомобиля Lexus GX 460, не указанные в приведенной выше таблице и/или не удовлетворяющие условиям не определялись.

Тем не менее, возможность установки на них предпусковых подогревателей «Вебасто» Thermo Top C/E не может быть исключена.

2. Введение

Настоящее Руководство по установке имеет рекомендательный характер и относится к автомобилям модели Lexus GX 460 (допущенные модификации см. выше) начиная с 2010 модельного года. Предполагается, что в конструкцию автомобиля не были внесены такие технические изменения (в т.ч. путем установки дополнительного оборудования), которые могли бы повлиять на описанный ниже порядок установки. В противном случае, в зависимости от модификации и оснащения, порядок установки может отличаться от описанного в настоящем Руководстве.

Описание этапов установки в настоящем Руководстве представляет собой, как правило, их графическое (фото) изображение с комментариями, расположенными строго слева от них. Номера дополнительных компонентов, приведенные в комментариях и как правило указанных стрелками можно найти в разделе «перечень необходимого для установки».

Настоящее Руководство не может являться основанием для предъявления каких-либо гарантийных претензий.

Вне зависимости от модификации и оснащения обязательны к исполнению Инструкции фирмы «Вебасто» по эксплуатации, установке, обслуживанию и ремонту подогревателей серии Thermo Top, а также общетехнические правила и указания производителя автомобиля.

3. Перечень необходимого оборудования для установки

Предпусковой подогреватель

Кол-во	Наименование	Идент. №
1	Thermo Top C, бензиновый	9015858A
	+	
1	См. пункт №4	

Органы управления

Кол-во	Наименование	Идент. №
1	ThermoCall TC 2.2 Comfort , управление работой с телефона	9015708A
	или	
1	ThermoCall TC 2.2 Locate , управление работой с телефона + GPS поиск	9015709A
	или	
1	Telestart T91, управление работой, обратная связь	9013796A
	или	
1	Telestart T100 НТМ, управление работой + считывание температуры в салоне	9010148С
	или	
1	Минитаймер 1533 трехпрограммный, с непосредственным запуском	1301122С

Специальный инструмент

Струбцины для трубопроводов охлаждающей жидкости
Динамометрический ключ 0,5 -10 Нм

4. Дополнительные расходные материалы

Наименование	Идент №	Количество (шт)
IPCU-модуль	9013645	1
Г - образный кронштейн	242780	2
Пластина монтажная	242888	1
Термозащита на выхлоп	64568	
Жидкостной шланг 20 мм	126840	1
Реле	15752	1
Кольцо дистанционное красное (пазом)	18137 (1300697)	1
«Броня» на жидкостной шланг черная	9012112	1
Для интенсивного прогрева салона		
Тройник	355240	1
Тройник с клапаном	121476 (12785)	1
Хомут червячный 16 - 24	18574	6

5. Общие указания к монтажу

- места, подверженные коррозии, напр. отверстия, покрыть антикоррозийным спреем;
- шланги, провода и кабели закреплять хомутами, на трущихся местах - защитным шлангом;
- на острых краях сделать защитные насадки (напр., из разрезанного шланга);

Предварительные работы

- удалить с дубликата заводской таблички (входит в стандартный установочный комплект подогревателя) обозначения всех годов, кроме текущего,
- установить дубликат заводской таблички в подходящем (видном при открытии моторного отсека) месте.
- обеспечить защиту поверхностей а/м для которых существует риск быть поврежденными в процессе монтажа. Использовать защитные накидки, малярный скотч и т.п.

В моторном отсеке автомобиля

- снять клемму с аккумуляторной батареи, снять АКБ
- снять кожух двигателя
- сбросить давление в жидкостном контуре.
- наклеить информационную табличку

На кузове автомобиля

- открыть крышку топливного бака, провентилировать бак и снова закрыть крышку
- снять бампер
- снять топливный бак
- снять топливный насос автомобиля (в соответствии с инструкцией производителя)

В салоне автомобиля

- снять декоративную панель со стороны водителя
- снять бардачок

Время на монтаж оборудования зависит от опыта установщика, наличия и состояния инструмента и оборудования для проведения монтажа, а также комплектации устанавливаемого оборудования.

Время на монтаж	8.0 н/ч
-----------------	---------

6. Расположение отопителя

1 Расположение отопителя



7. Электрооборудование

Прокладку жгутов произвести согласно общим требованиям к электротехническим работам. Если не указано другое – крепление электропроводки осуществляется к имеющимся кабелям. Острые кромки снабдить защитой.

1 Место для расположения минитаймера



1 Расположение колодки предохранителей и реле.
2 Г-образный кронштейн
3 Болт М6х20, шайба, гайка
4 Болт М6х20, шайба, гайка, в штатное отверстие автомобиля.

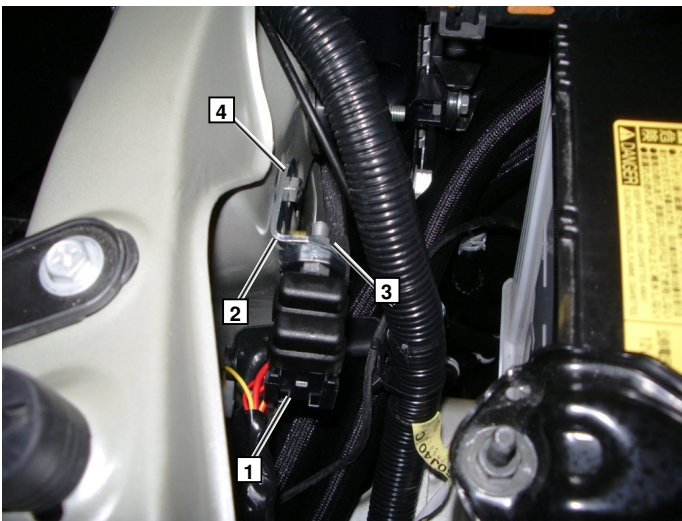

1 Точка подключения общего плюса.



1 Точка подключения общего минуса.



Жгут проводов к органу управления и силовые провода для подключения мотора вентилятора 1 салона проложить вместе с топливной трубкой и жгутом проводов на насос дозатор по левой стороне моторного отсека, к моторному щиту.

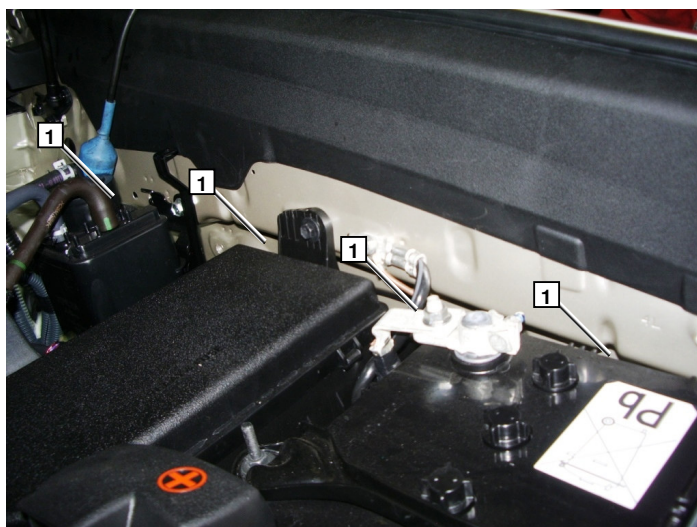

1 Точка прохода жгута проводов в салон.
Удалить штатную заглушку.

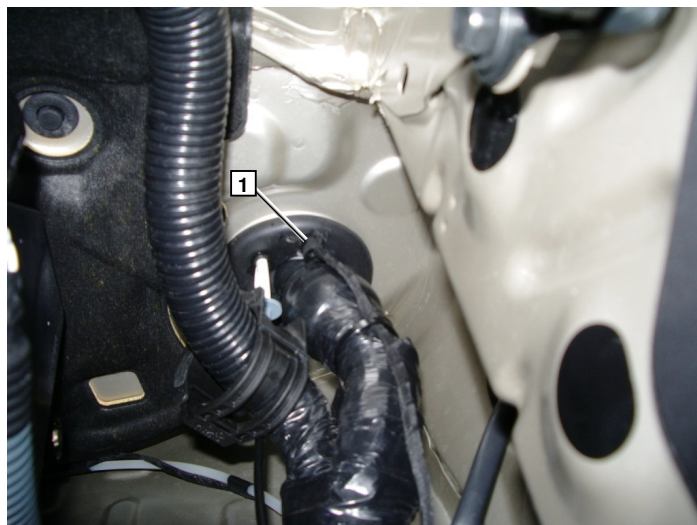

Принципиальная электрическая схема подключения

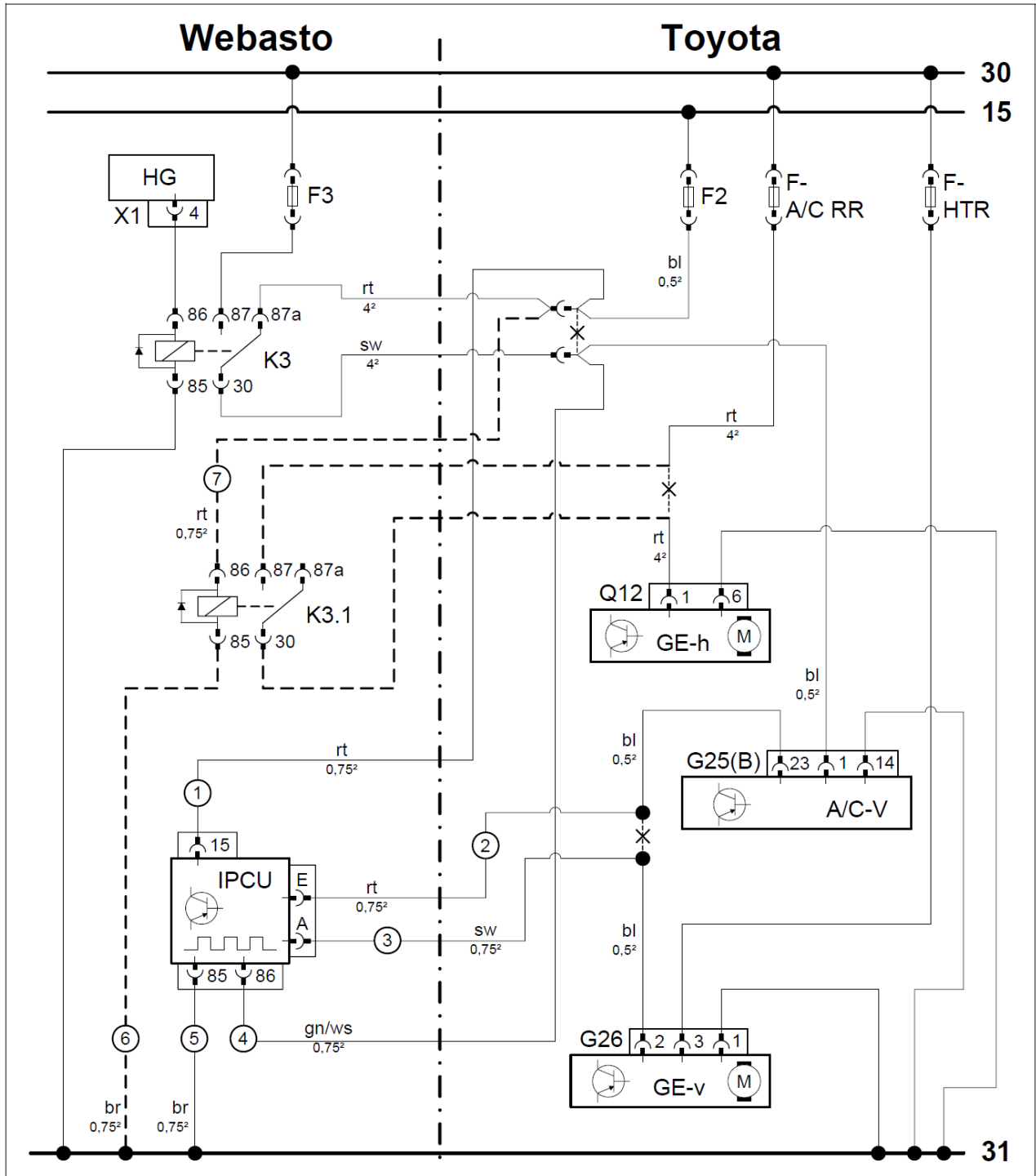

Легенда к электросхеме

Оборудование Webasto		Элементы автомобиля		Цвета и обозначения	
HG	Отопитель (ТТ-С)	A/C-V	Блок управления климатической установкой	rt	Красный
X1	6-ти пиновый разъем отопителя	G25(B)	40-пиновый разъем A/C-V	gn	Зеленый
F3	Предохранитель 25А заменить на 10А	GE-v	Мотор вентилятора с модулем управления	sw	Черный
K3	Реле вентилятора	G26	3-х пиновый разъем GE-v	ws	Белый
K3.1	Реле	F2	Предохранитель 10А	bl	Синий
IPCU	IPCU - модуль	F-HTR	Предохранитель 50А	br	Коричневый
<u>Настройки IPCU-модуля</u>		F-A/CR	Предохранитель 40А	X	Место разреза
Цикл	65%	GE-h	Мотор вентилятора с модулем управления (вторая печка)		
Частота	400 Гц	Q12	6-ти пиновый разъем		
Вольтаж	9.0 В				
Позиционирование	Low-side				
<u>ВНИМАНИЕ!</u> Цвета проводов могут отличаться!					

Подключения осуществить в соответствии со схемой.

- 1 Красный (rt) провод 0,75 мм², 500 мм
- 2 Красный (rt) провод 0,75 мм², 500 мм
- 3 Черный (sw) провод 0,75 мм², 500 мм
- 4 Зелено-Белый (gn/ws) провод 0,75 мм², 500 мм
- 5 Коричневый (br) провод 0,75 мм², 500 мм

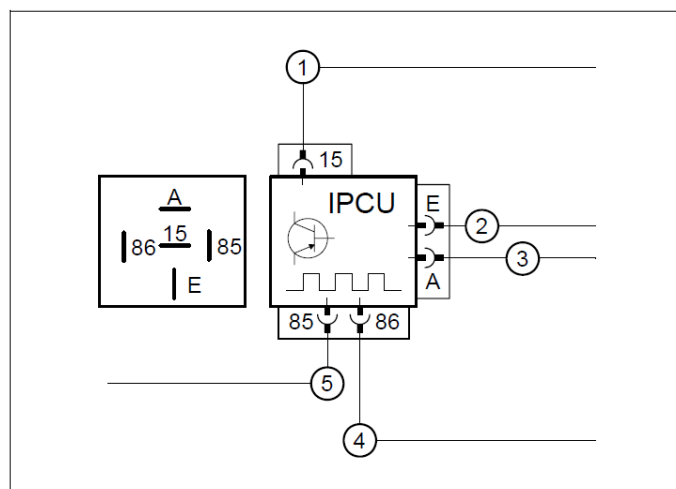

- 1 Болт М6х16, шайба, в штатное отверстие автомобиля.
- 2 Гнездо IPCU реле

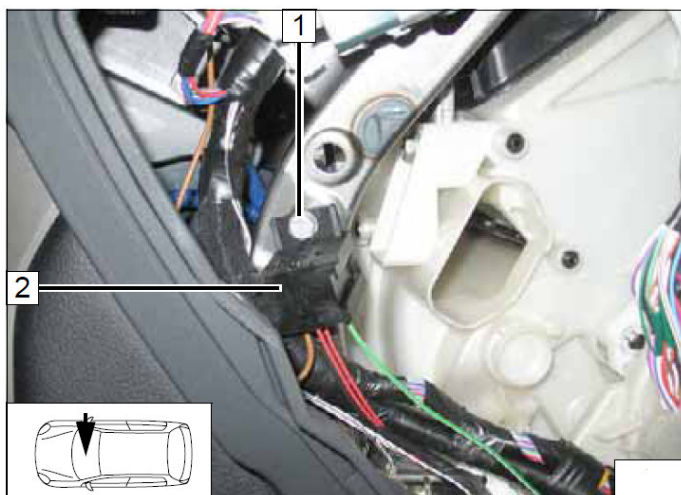

- 1 Массовый провод IPCU реле.
- 2 Штатная шпилька, гайка.

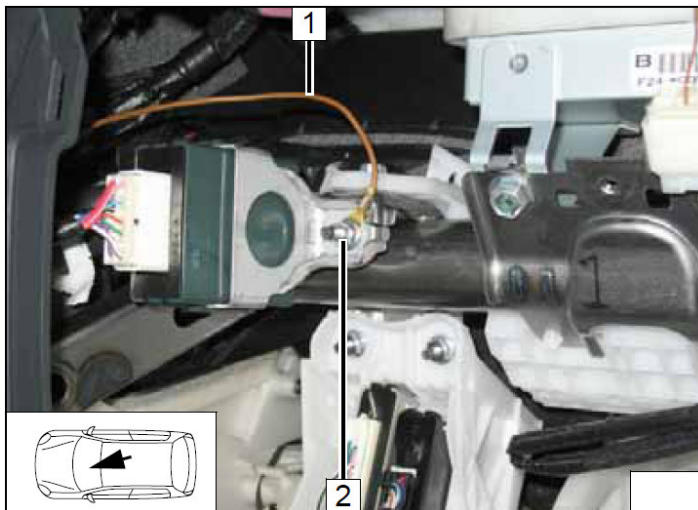

- 1 Синий (bl) провод 40-ка полюсного штекера Pin1 клемма 15.
- 2 40-ка пиновый штекер блока управления климатической установкой
- 3 Часть синего (bl) провода к предохранителю F2
- 4 Красный (rt) провод IPCU/15
- 5 Красный (rt) провод К3/87а
- 6 Черный (sw) К3/30
- 7 Зелено-Белый (gn/ws) провод IPCU/86

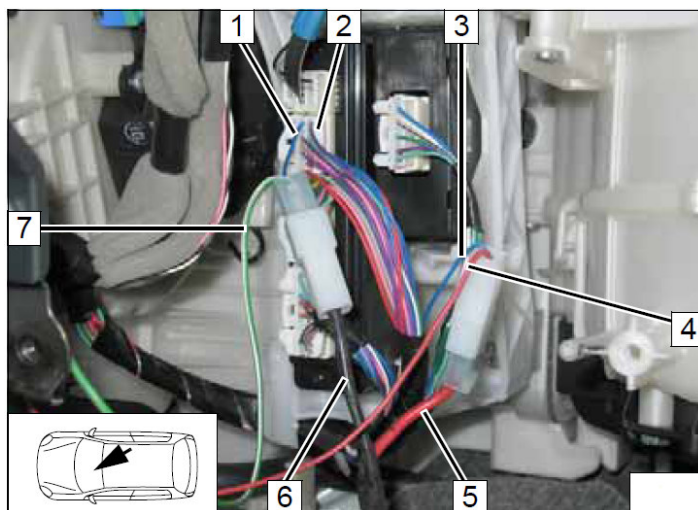

40-ка пиновый разъем. Вид со стороны контактов.

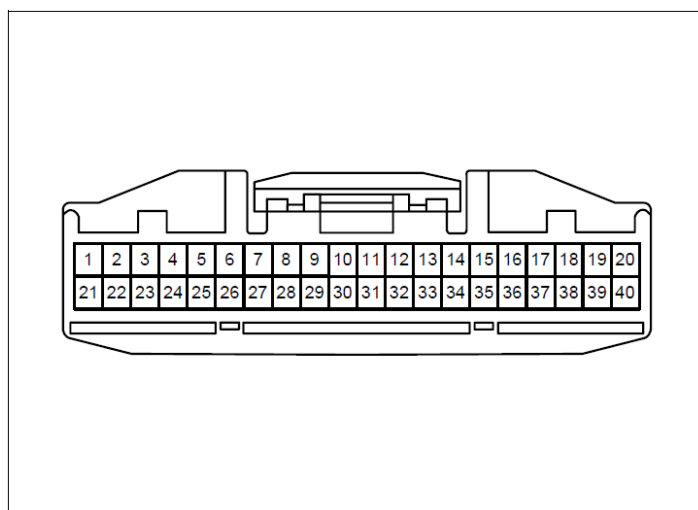

Все подключения осуществить в соответствии с электрической схемой

- 1 3-х полюсный штекер блока мотора вентилятора
- 2 Часть синего (bl) провода к блоку управления климатической установкой
- 3 Красный (rt) провод от IPCU/E
- 4 Черный (sw) провод от IPCU/A
- 5 Часть синего (bl) провода к модулю управления вентилятором

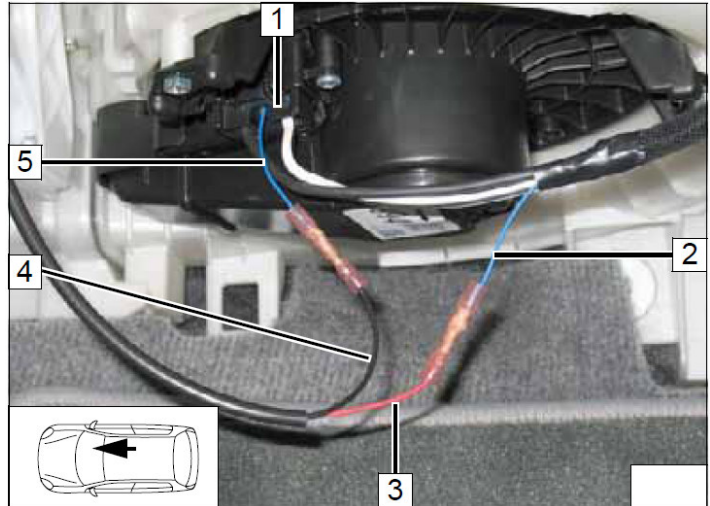

3-х полюсный штекер блока мотора вентилятора. Вид со стороны контактов.

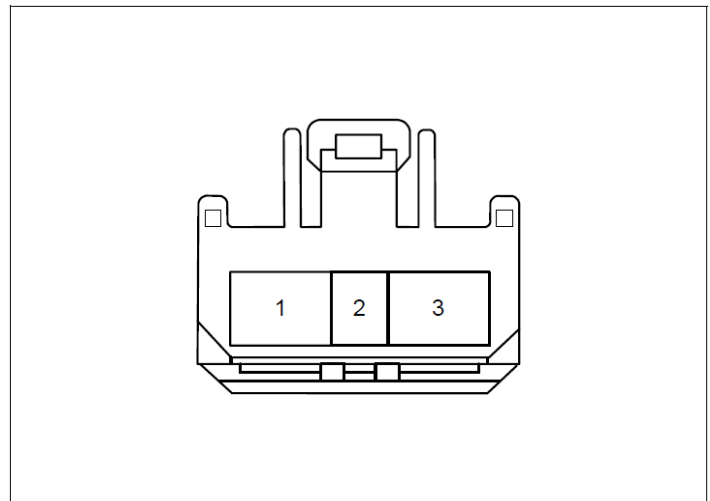

- 6 Коричневый (br) провод 0,75 мм² 500 мм.
- 7 Красный (rt) провод 0,75 мм² 500 мм

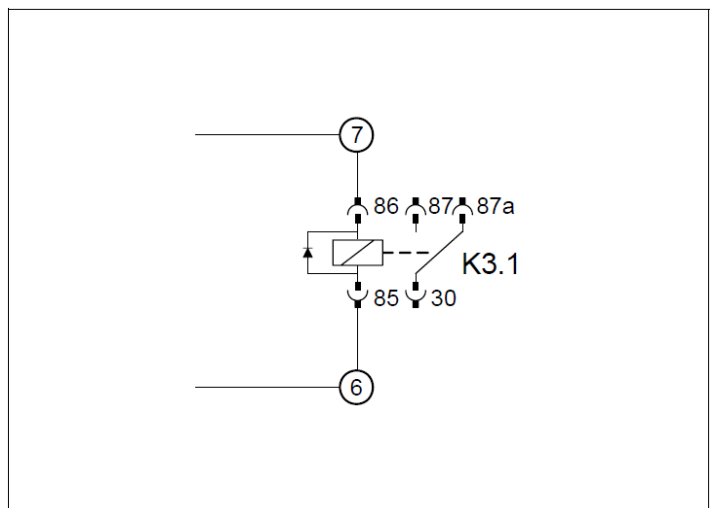

1 6-ти полюсный штекер Q12.

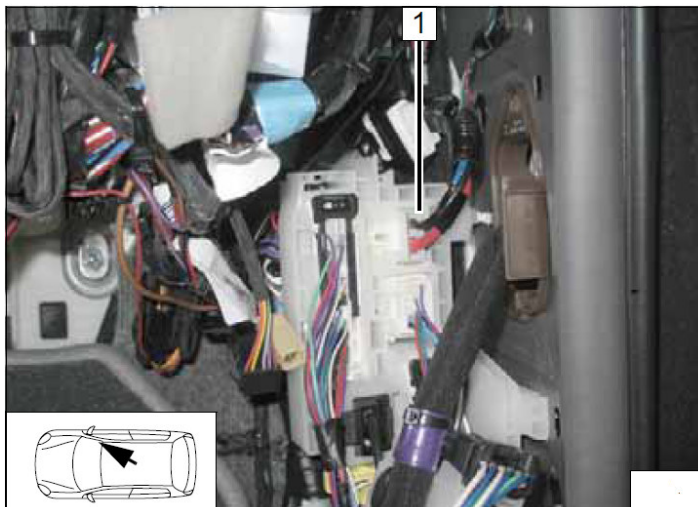

1 Красный (rt) провод к предохранителю F-A/C RR
2 Красный (rt) провод КЗ.1/86
3 Коричневый провод КЗ.1/85
4 6-ти полюсный разъем Q12
5 Красный (rt) провод к 6-ти полюсному разъему Q12.

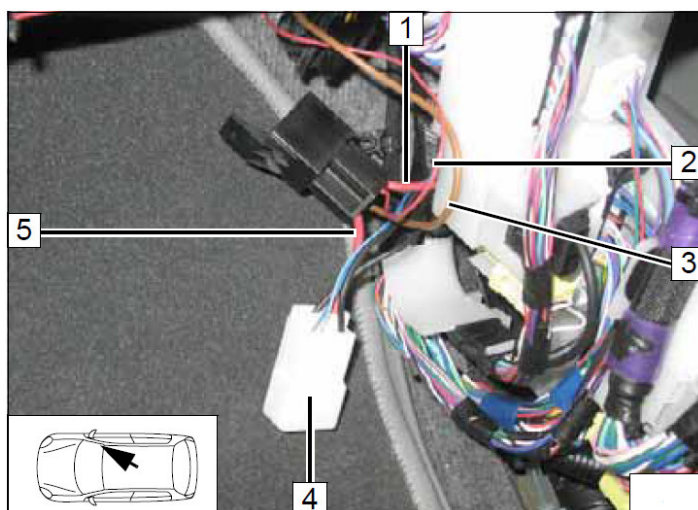

Штекер Q12, вид со стороны контактов.

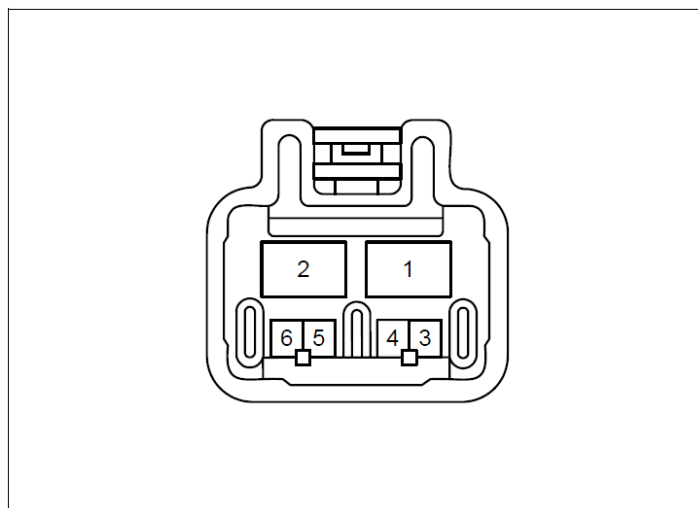

- 1 Штатная шпилька, гайка
- 2 Коричневый (br) провод КЗ.1/85

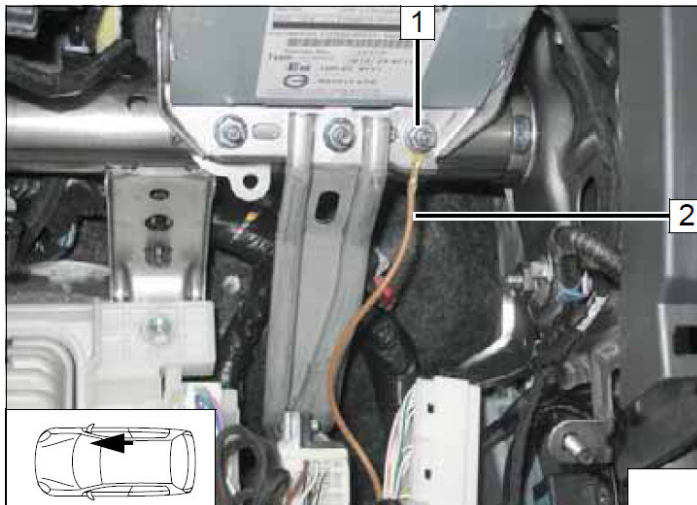

- 1 Красный (rt) провод IPCU/15
- 2 Синий (bl) провод к предохранителю F2
- 3 Красный (rt) провод КЗ/87а
- 4 Красный (rt) провод КЗ.1/86

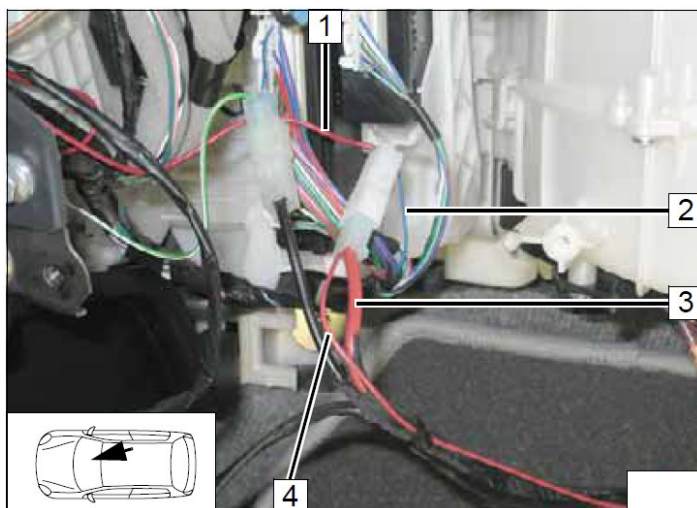

8. Дополнительная опция (Телестарт)

- 1 Ресивер
- 2 Штатный болт
- 3 Кронштейн

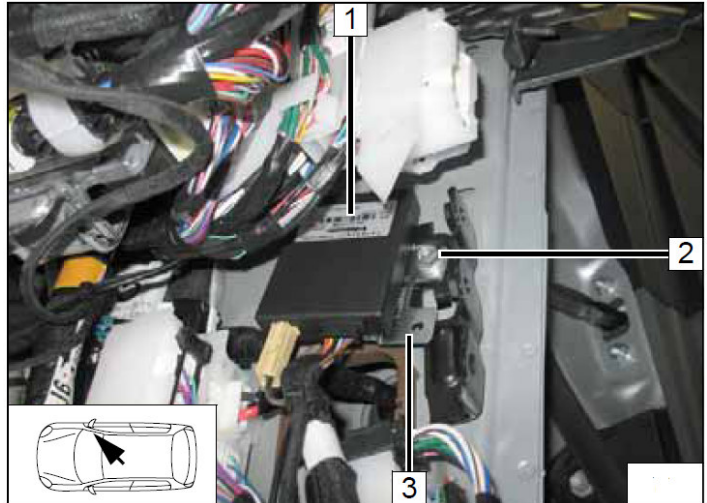

- 1 Антенна

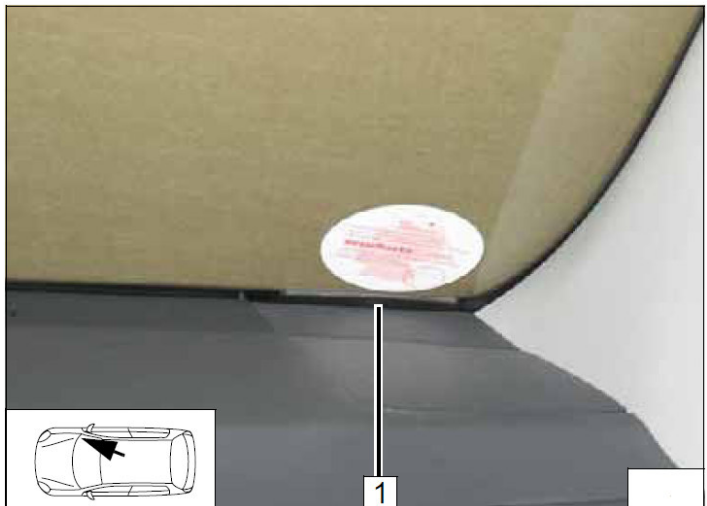

Только для Telestart НТМ 100

- 1 Расположение температурного датчика (расположить в температурно нейтральном месте)



9. Подборка, подготовка места установки и установка отопителя.

1 Штатное отверстие для крепления растяжки.
Железную трубку **2** подогнуть для удобства монтажа.

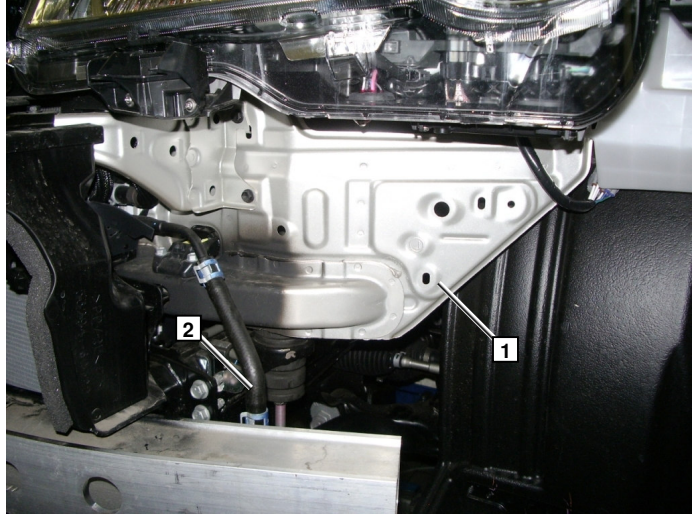

1 Отрезать и согнуть штатный кронштейн по ребру жесткости, как показано на фото.
2 Просверлить в кронштейне два отверстия \varnothing 6 мм под саморезы крепления отопителя, как показано на фото
3 После примерки просверлить два отверстия \varnothing 6 мм в силовом лонжероне автомобиля.
4 Предварительно закрепить подогреватель на силовой балке двумя болтами М6 для примерки бампера.

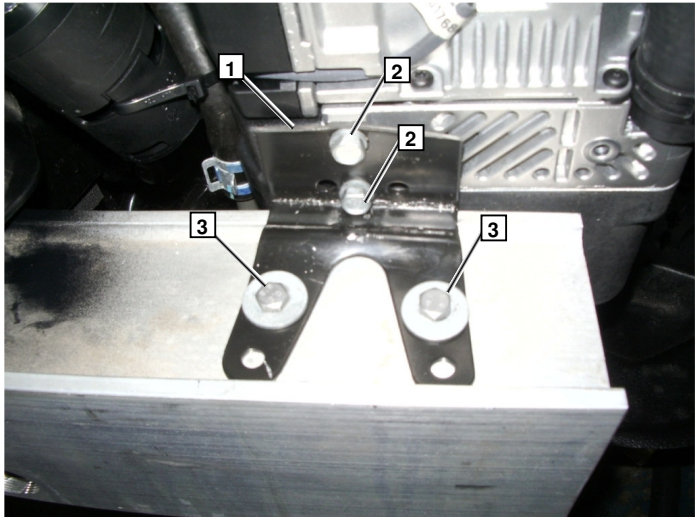

Изогнуть монтажную планку **1**, как показано на фото.

2 Г-образный кронштейн
3 Глушитель

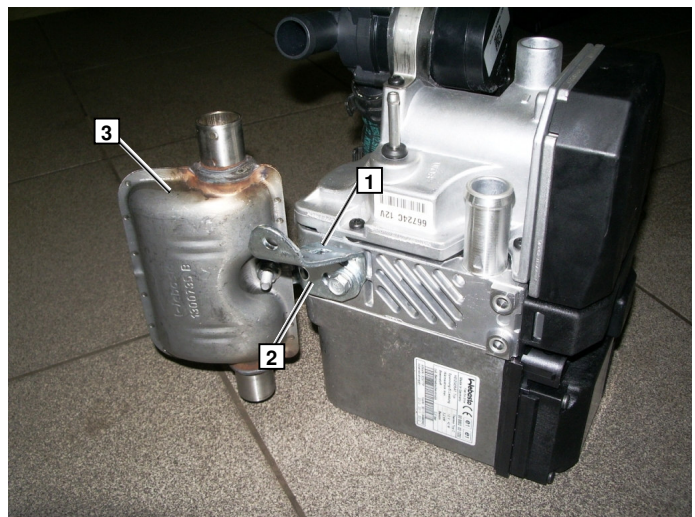

Основную часть выхлопной трубы подогнуть, как показано на фото.

На основную часть выхлопной трубки 1 одеть тепловую защиту 2 и закрепить кабельными стяжками 3.

Выхлопную трубку с тепловой защитой закрепить на теплообменнике отопителя и на выхлопном глушителе силовыми хомутами 4.

Внимание! Выхлопную трубку отрезать только после примерки.

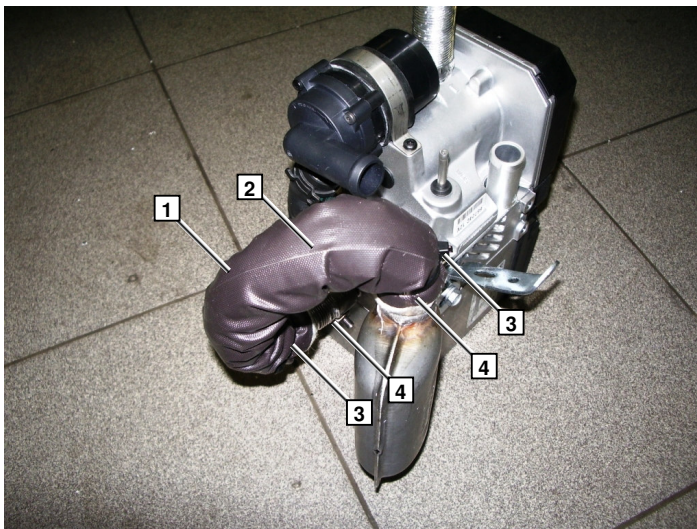

1 Трубка забора воздуха для горения
2 Хомут крепления трубки забора воздуха для горения

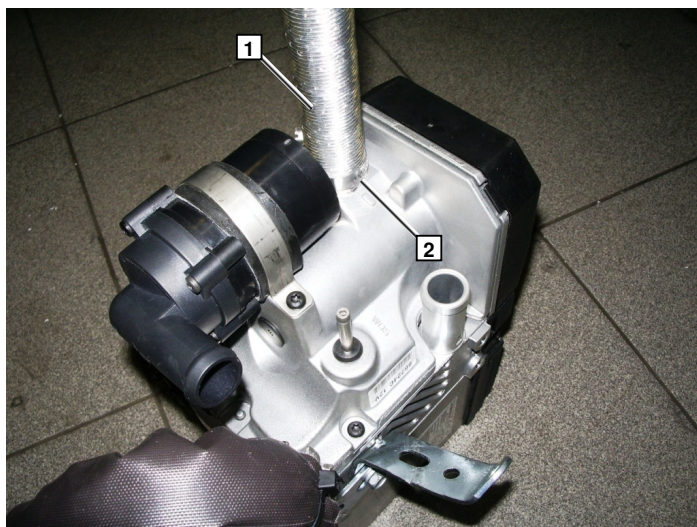

1 Стандартный кронштейн
2 Два отверстия в силовой балке автомобиля Ø 6 мм, болт М6х20, шайба большого диаметра, гайка М6.

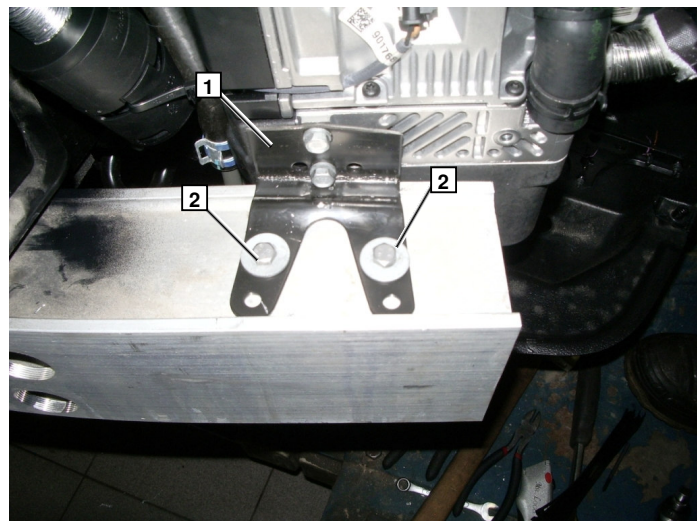

Крепление растяжки

1 Штатное отверстие, болт М6, гайка, шайба большого диаметра.

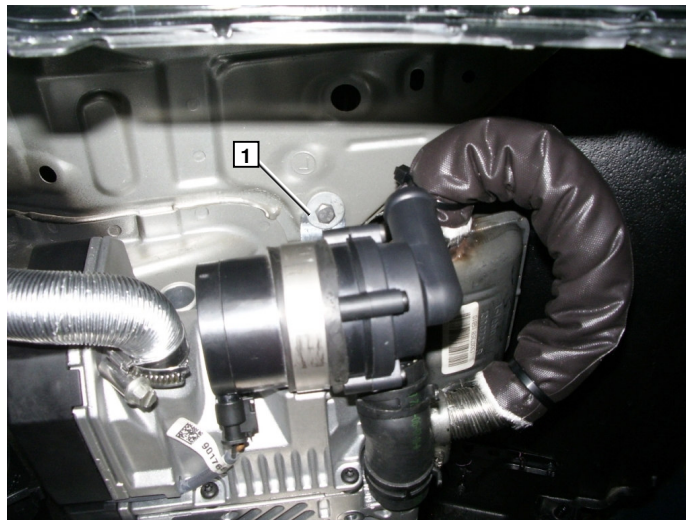

10. Жидкостной контур.

ВНИМАНИЕ!

Вытекающий антифриз собрать в специальную емкость.

Шланги устанавливать без перекручивания, излома и натяга.

Обеспечить надежное и безопасное крепление вновь устанавливаемых компонентов.

Хомуты на жидкостных шлангах затянуть с моментом 2,0+0,5 Нм.

Стандартный вариант подключения.
Отопитель врезается в «горячий»
патрубок, идущий с головки блока на печку
салона. (прогрев и салона и двигателя)

- 3 Двигатель автомобиля
- 4 Циркуляционный насос отопителя
- 5 Отопитель
- 6 Печка салона

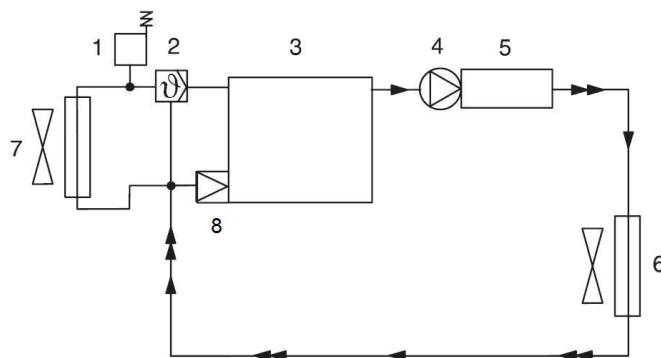

A – патрубок с выхода отопителя на вход
печки салона.

B – патрубок с выхода двигателя на
отопитель.

Длина патрубков определяется после
примерки.

Внимание! Шланг отрезать только после
примерки.

На шланги надеть защитную «броню» и
закрепить термоусадочными кембриками.

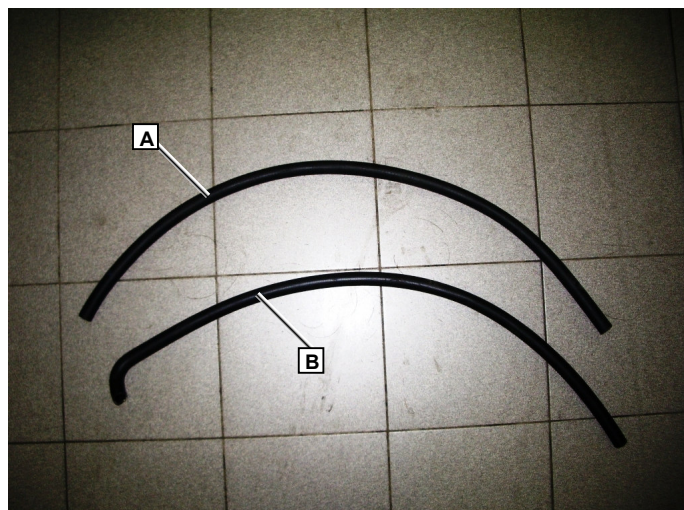

На острую кромку обязательно предусмотреть защиту 1.

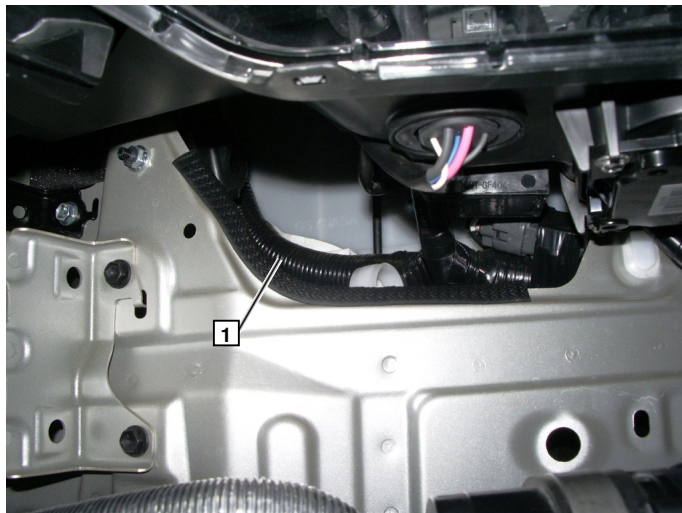

1 «Горячий» патрубок с головки блока на печку салона



Закрепить патрубки на отопителе хомутами.

1 Патрубок А (крепление хомутом на отопителе не показано)
2 Патрубок В



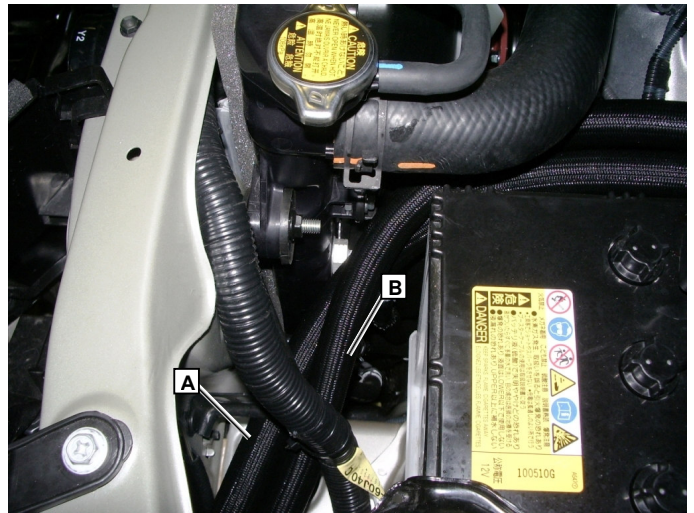
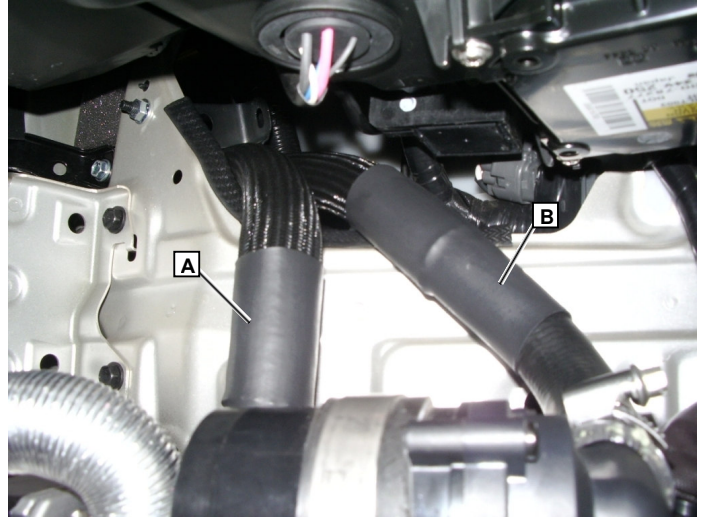

В точке 1 закрепить монтажную пластину, под штатный болт крепления проводки. Жидкостные шланги закрепить кабельной стяжкой на монтажной пластине так, чтобы они не касались двигателя.



- 1** Патрубок **В**, соединительный штуцер 18x20, хомут 16-27 (2 шт.)
2 Часть штатного «горячего» патрубка автомобиля (обрезать по месту).



- 1** Патрубок **А**, соединительный штуцер 18x20, хомут 16-27 (2 шт.)
2 Часть штатного «горячего» патрубка автомобиля (обрезать по месту).

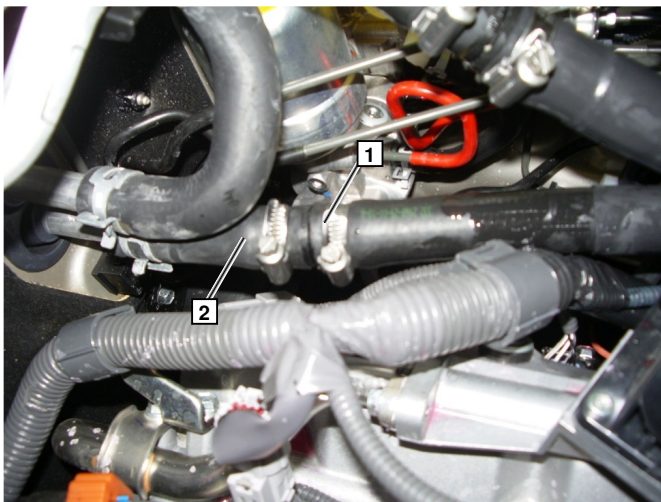

11. Топливный контур.

ОСТОРОЖНО!

Открыть крышку топливного бака, провентилировать бак и снова закрыть крышку.

Вытекшее топливо собрать в специальную емкость.

Устанавливать топливную магистраль и проводку необходимо так что бы они были защищены от ударов камней. Даже если не указано, всегда используйте крепления трубопроводов. Обеспечить защиту топливопровода и электрической проводки от острых кромок.

ВНИМАНИЕ!

Прокладку топливной магистрали и электрической проводки необходимо выполнять в соответствии со схемой.

- 1 Топливопровод
- 2 Соединительный патрубок Ø 10 мм (2 шт)



- 1 Топливопровод и жгут проводов дозирующего насоса.

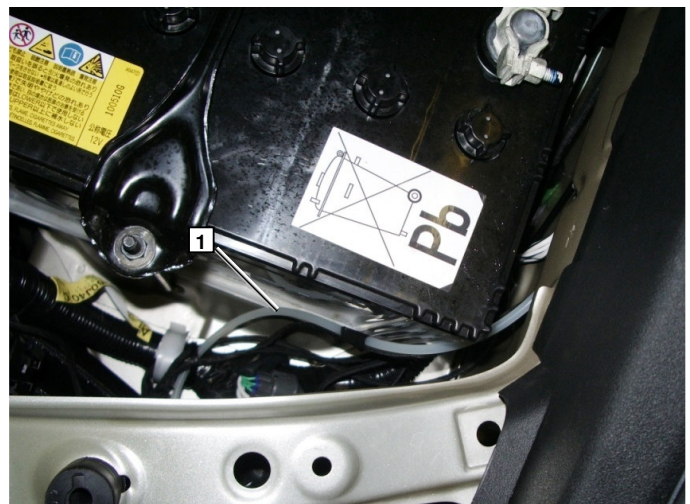

1 Топливопровод и жгут проводов дозирующего насоса.

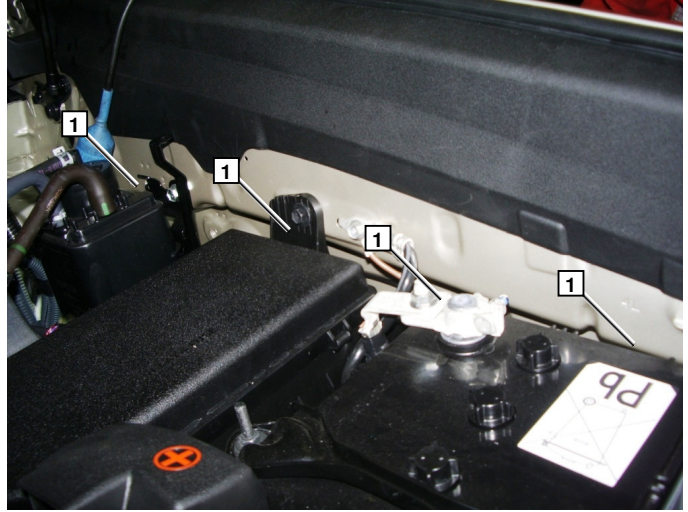

Топливную трубку и жгут на насос дозатор **1** пустить под днище автомобиля в гофрированной изоляции, по правой стороне, вдоль штатного топливпровода.

ВНИМАНИЕ! Выдержать максимально возможное расстояние от катализатора автомобиля **2**!



Снимите топливный насос **2** в соответствии с инструкцией производителя.

1 Отверстие Ø 6 мм, для установки топливозаборника.

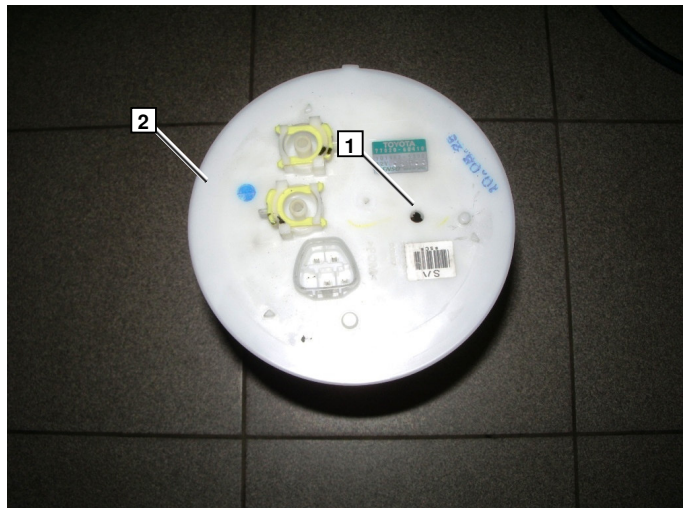

Длину топливозаборника померить по глубине топливного бака, подогнуть по месту так, чтобы топливозаборник не мешал механизму измерения уровня топлива.

Топливную трубку **1** пустить вдоль штатного топливопровода **2** и закрепить кабельными стяжками.

3 Топливозаборник

4 Соединительный патрубок, хомут \varnothing 10 мм (2 шт)

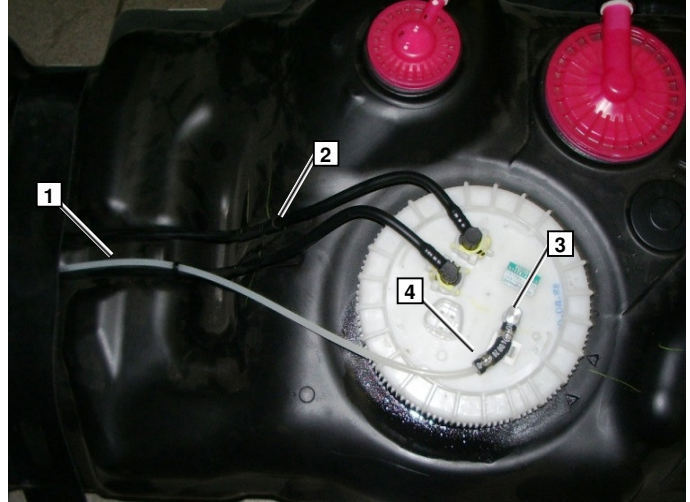

1 Топливный насос

2 Монтажная пластина (подогнуть, как показано на фото)

3 Обрезиненный хомут

4 Демпфер

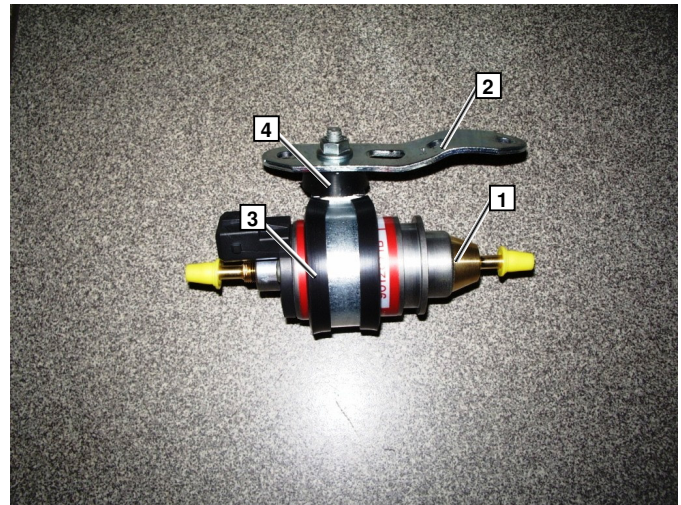

1 Топливный насос

2 Заборный топливопровод

3 Подающий топливопровод

4 Разъем топливного насоса

5 Штатная шпилька автомобиля

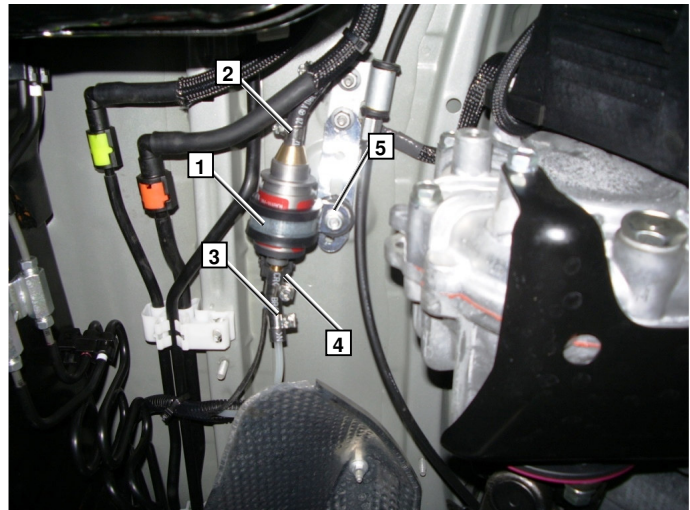

12. Выхлоп

1 Выхлопная трубка, основная часть

2 Выхлопная трубка, конечная часть

X – неиспользуемый участок

Выхлопную трубку отрезать только после примерки!

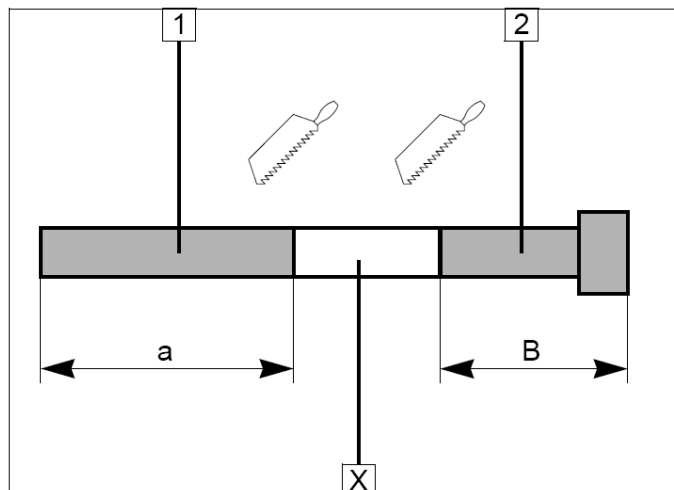

1 Выхлопная трубка, конечная часть.

2 Силовой хомут

3 Отверстие Ø 42 мм, красное термоизоляционное кольцо с пазом

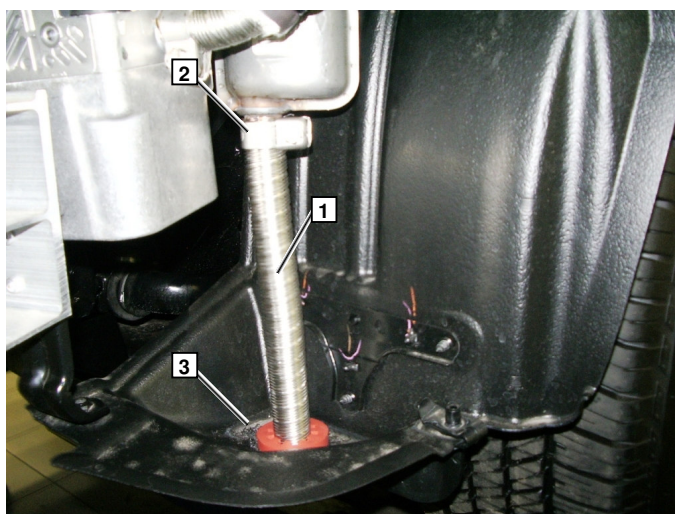

1 Подкрылок автомобиля, Ø 42 мм.

2 Выхлопная трубка, конечная часть

3 Красное дистанционное термоустойчивое кольцо.

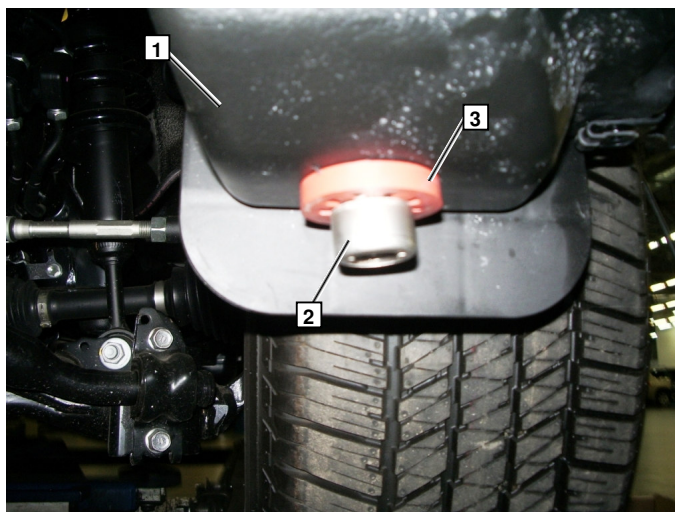

13. Забор воздуха для горения

1 Трубка забора воздуха для горения
(отрезать по месту только после примерки)

X - Неиспользуемый участок

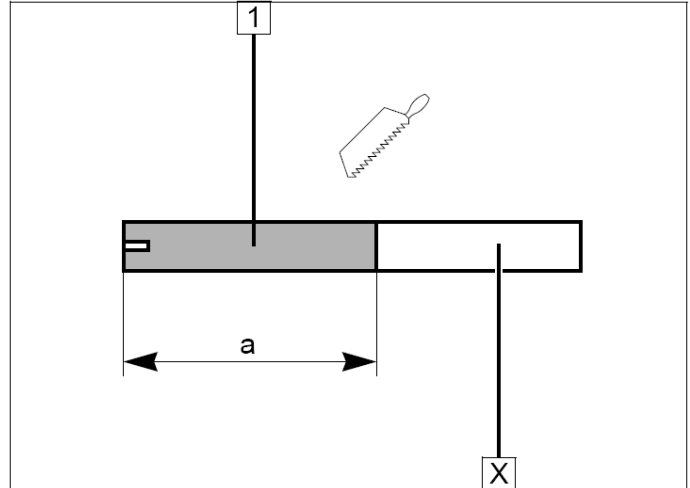

1 Трубка забора воздуха для горения
2 Хомут крепления трубки забора воздуха
для горения
3 Глушитель заборного воздуха
4 Кабельная стяжка

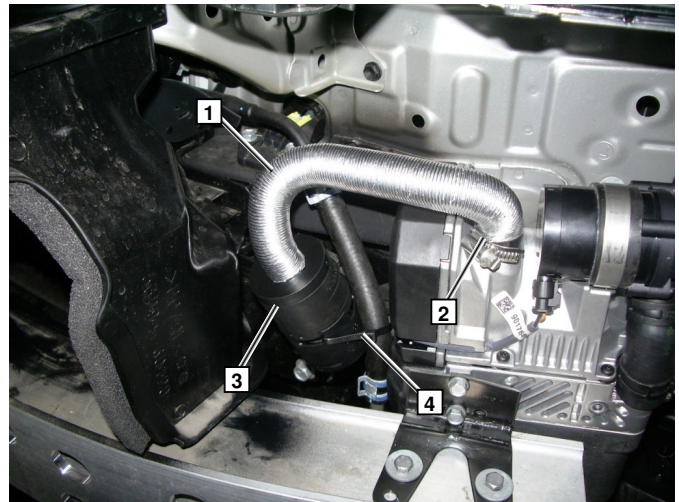

14. Завершающие работы.

ВНИМАНИЕ!

Проверить еще раз собранную схему в обратном порядке.

Проверить все соединения, хомуты и электрические подключения.

Закрепить неприкрепленные шланги и трубопроводы.

Использовать антифриз рекомендованный к эксплуатации заводом изготовителем.

Обработать антикоррозийным средством детали отопителя, подверженные коррозии.

(Tectyl 100K, № 111329)

- Подключить клемму АКБ
- Залить антифриз, рекомендованный к эксплуатации заводом изготовителем
- Настроить таймер
- Настроить кондиционер или климатроник в соответствии с инструкцией пользователя.
- Проверить функционирование отопителя в соответствии с инструкцией пользователя.
- Заполнить гарантийный талон.
- Ознакомить владельца автомобиля с правилами эксплуатации отопителя.

15. Инструкция пользователя.

Пожалуйста, вложите эту страничку в инструкцию пользователя.

Примечание.

Время работы отопителя должно примерно равняться времени поездки.

Например.

Если время поездки в один конец примерно равно 20 минутам, то рекомендуемое время работы отопителя должно составлять так же не более 20 минут.

Если на Вашем автомобиле установлен переключатель «Зима/Лето», то он должен быть включен в соответствии с временем года. В данном случае отопитель будет включать вентилятор штатной системы отопления для подачи теплого воздуха зимой и проветривания летом.

Предварительные настройки.

Перед тем как поставит автомобиль на стоянку.

1. Установить подачу теплого воздуха на стекло
2. Установить температуру на максимум

