

Zusatzheizung *Thermo Top C* ^{e1}_{00 0002}

Zusatzheizung *Thermo Top E* ^{e1}_{00 0003}

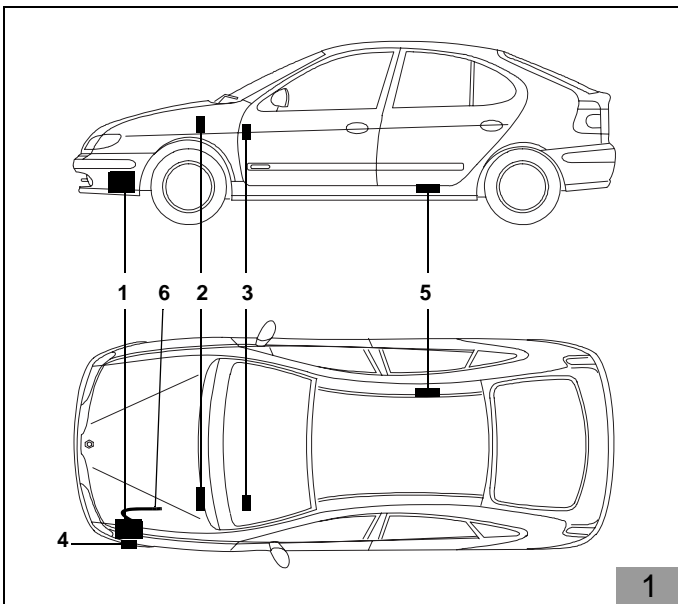

Einbauanleitung

RENAULT Megane 2

Benzin

ab Baujahr 04/1999

alle Ausstattungen

nur gültig bei Linkslenker

Geprüfte Fahrzeuge siehe Seite 2

Legende zu Bild 1

- 1 Heizgerät *Thermo Top C / Thermo Top E*
- 2 Flachsicherungshalter und Gebläserelais
- 3 Vorwähluhr
- 4 Abgasschalldämpfer
- 5 Dosierpumpe
- 6 Brennluftansaugleitung



ACHTUNG!

Warnung vor Gefahr:

Das unsachgemäße Einbauen oder Reparieren von Webasto Heiz- und Kühlsystemen kann Feuer verursachen oder zum Austritt von tödlichem Kohlenmonoxid führen. Dadurch können schwere oder tödliche Verletzungen hervorgerufen werden.

Für den Einbau und die Reparatur von Webasto Heiz- und Kühlsystemen bedarf es eines speziellen Firmentrainings, technischer Dokumentation, Spezialwerkzeuge und einer Spezialausrüstung.

Versuchen Sie **NIEMALS**, Webasto Heiz- oder Kühlsysteme einzubauen oder zu reparieren, wenn Sie das Firmentraining nicht erfolgreich abgeschlossen und dabei die notwendigen technischen Fähigkeiten erworben haben und die für einen sachgerechten Einbau und Reparatur nötigen technischen Dokumentationen, Werkzeuge und Ausrüstungen nicht zur Verfügung stehen.

Befolgen Sie **IMMER** alle Webasto Einbau- und Reparaturanleitungen, und beachten Sie alle Warnhinweise.

Webasto übernimmt keine Haftung für Mängel und Schäden, die auf einen Einbau durch ungeschultes Personal zurückzuführen sind.

Inhaltsverzeichnis

Gültigkeit	2
Heizgerät / Einbaunit	3
Vorwort	3
Spezialwerkzeug	3
Allgemeine Hinweise	3
Vorarbeiten	4
Einbauort Heizgerät	4
Flachsicherungshalter und Gebläse-Relais	5
Vorwähluhr und	
Option Sommer-/Winterschalter	6
Gebläseansteuerung	7
Einbau Heizgerät	9
Einbindung in den Wasserkreislauf	10
Brennluftansaugleitung	13
Brennstoffeinbindung	13
Abgasanlage	17
Abschließende Arbeiten	18
Schablone Tankentnehmer	19

Gültigkeit

Hersteller	Typ	Handelsbezeichnung	EG-BE-Nr.
RENAULT	Megane	BA	e2*98/14*0010*..
RENAULT	Megane Coupé	DA	e2*98/14*0009*..
RENAULT	Megane Classic	LA	e2*98/14*0072*..
RENAULT	Megane Grandtour	KA	e2*98/14*0192*..
RENAULT	Megane Cabriolet	EA	e2*98/14*0103*..

Motorkennzeichen	Motorart	Leistung in KW	Hubraum in cm ³
K4J	Benzin	70	1390
K4M	Benzin	79	1598
F5R	Benzin	103	1998

HINWEIS

Fahrzeugtypen, Motortypen und Ausstattungsvarianten, die nicht in dieser Einbauanleitung aufgeführt sind, wurden nicht geprüft.

Ein Einbau nach dieser Einbauanleitung kann aber möglich sein.

Heizgerät / Einbaukit

Menge	Bezeichnung	Bestell-Nr.
1	Wasser-Heizgerät <i>Thermo Top C</i> - B mit Lieferumfang	90604D
oder		
1	Wasser-Heizgerät <i>Thermo Top E</i> - B mit Lieferumfang	66890C

Zusätzlich erforderliche Teile:

1	Einbaukit International RENAULT Megane 2 <i>Thermo Top C / Thermo Top E</i>	98077F
---	---	--------

Vorwort

Diese Einbauanleitung gilt für die PKW RENAULT Megane 2 - Gültigkeit siehe Seite 2 - ab Baujahr 04/1999 und später, wenn technische Änderungen am Fahrzeug den Einbau nicht beeinflussen und unter Ausschluss irgendwelcher Haftungsansprüche. Je nach Version und Ausstattung des Fahrzeuges können beim Einbau Änderungen gegenüber dieser Einbauanleitung notwendig werden.

In jedem Fall sind jedoch die Vorschriften der „Einbauanleitung“ und der „Bedienungs- und Wartungsanleitung“ *Thermo Top C / Thermo Top E* zu befolgen. Die entsprechenden anerkannten Regeln der Technik sowie eventuelle Angaben des Fahrzeugherstellers sind beim Einbau einzuhalten.

Spezialwerkzeug

Abklemmzangen
Drehmomentschlüssel für 2 - 10 Nm
Einnietzange

Allgemeine Hinweise

- Blanke Karosseriestellen, z. B. an Bohrungen mit Korrosionsschutz versehen
- Schläuche, Leitungen und Kabelbäume mit Kabelbindern sichern und an Scheuerstellen mit Schutzschlauch versehen
- Scharfe Kanten mit Kantenschutz (aufgeschnittener Kraftstoffschlauch) versehen
- Alle Längenangaben sind, wenn nichts anderes vermerkt ist, in mm angegeben
- Einbau der Heizung bei möglichst leerem Kraftstoff-Tank vornehmen

Vorarbeiten

- Die nicht zutreffende Jahreszahl auf dem Duplikatschild entfernen
- Duplikatschild (Typschild) an geeigneter Stelle sichtbar anbringen

Motorraum

ACHTUNG

Batterie abklemmen!

Radio Securitycode bei entsprechendem Radio notieren!

- Druck vom Kühlsystem ablassen
- Luftfilter abbauen

Fahrzeuginnenraum

- Rücksitz hochklappen

Fahrzeugaußenseite

- Tankdeckel öffnen, Tank belüften und Tankdeckel wieder schließen
- Stoßfänger vorn abbauen

Einbauort Heizgerät

- Das Heizgerät (1) wird hinter dem Stoßfänger, in Fahrtrichtung links, senkrecht am Längsträger eingebaut



Flachsicherungshalter und Gebläserelais

- Beiliegenden Sicherungsträger (2) an vorhandener Bohrung mit Schraube M6 x 20 mm (1), Scheibe A 7,4 mm und Bundmutter am Sicherungsträger (2) befestigen
- Gebläserelais K3 (3) mit Schraube M4 x 12 mm, Karosseriescheibe, Federing und Mutter M4 am Sicherungsträger (2) befestigen
- Befestigungsplatte des Flachsicherungsträgers mit Schraube M5 x 12 mm, Karosseriescheibe und Bundmutter M5 am Sicherungsträger (2) befestigen
- Flachsicherungsträger (4) auf Befestigungsplatte aufstecken

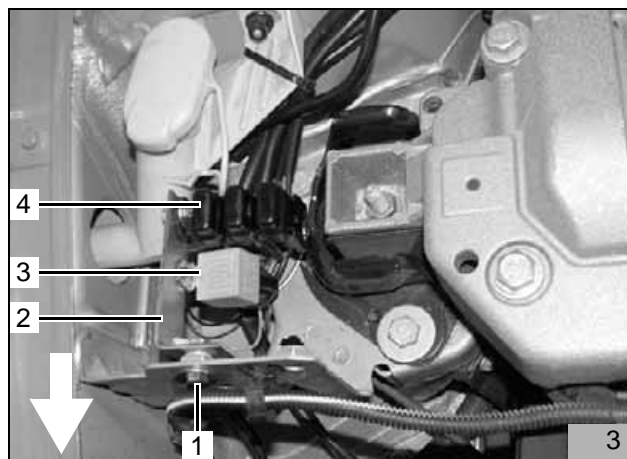

HINWEIS

Bei allen Kabeldurchführungen auf Scheuerschutz achten! Kabeldurchführungen abdichten!

- Kabelbaum der Vorwahluhr, Kabelbaum der Gebläseansteuerung sowie Plus- und Massekabel durch fahrzeugeigene Tülle (1) in den Wasserkasten verlegen



- Kabelbaum der Vorwahluhr und Kabelbaum der Gebläseansteuerung vom Wasserkasten aus durch fahrzeugeigene Tülle (1) in den Innenraum verlegen

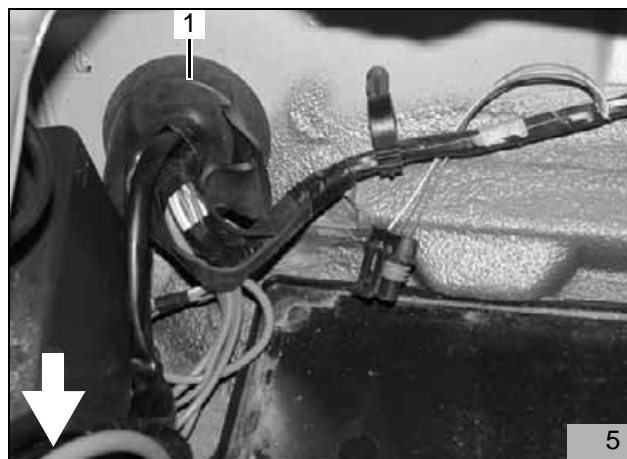

- Kabelbaum des Heizgeräts an fahrzeugeigenem Kabelbaum (1) entlang vor dem Kühler zum Einbauort der Heizung verlegen



Vorwahluhr und Option Sommer-/Winterschalter

ACHTUNG

Bei der Montage der Vorwahluhr nicht auf das LCD-Display drücken!

HINWEIS

Der dargestellte Einbauort der Vorwahluhr (1) und des Sommer-/Winterschalters (2) ist eine Empfehlung! Vor der Montage bitte den Einbauort der Vorwahluhr (1) und des Sommer-/Winterschalters (2) mit Ihrem Kunden abstimmen!

- Bohrschablone für Vorwahluhr (1) an der gewünschten Position aufkleben
- Zwei Bohrungen gemäß Schablone bohren
- Schablone entfernen
- Kabelbaum der Vorwahluhr durch die Bohrung ziehen und Stecker an der Vorwahluhr (1) anstecken
- Vorwahluhr (1) mit Blechschraube befestigen
- Abdeckung auf Vorwahluhr (1) aufstecken

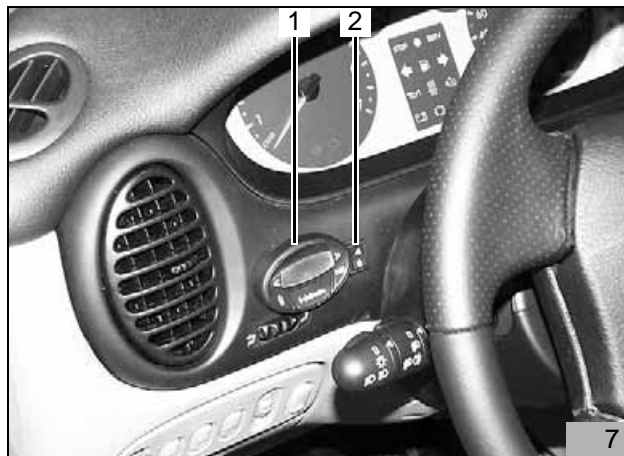

- Lochbild des Sommer-/Winterschalters (7/2) an der gewünschten Position übertragen und Bohrung Ø 12 mm bohren
- Mutter und Zahnscheibe über beide Leitungen führen
- Leitungen br und vi durch Bohrung führen und gemäß Abbildung am Schalter anschließen (untere Kontakte)
- Sommer-/Winterschalter (7/2) mit Zahnscheibe und Mutter befestigen

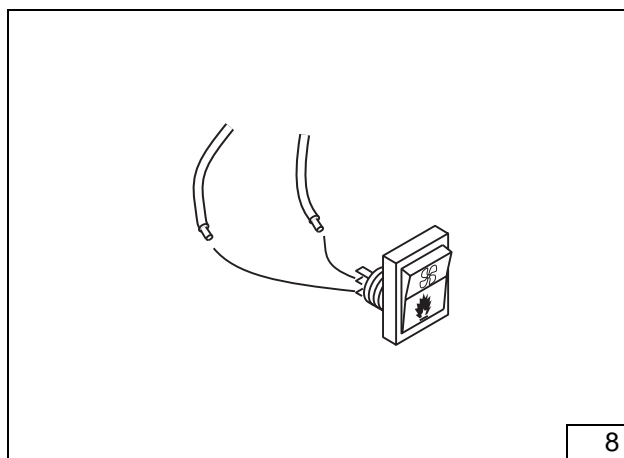

Gebläseansteuerung

Nur für Fahrzeuge ohne Klimaautomatik

Gebläseansteuerung gemäß Schaltplan Abbildung 10 vornehmen.

- Bedienteil ausbauen
- Beide Leitungen ge (2, 4) am 18-poligen Stecker (3) ca. 50 mm vor dem Stecker trennen
- Leitung sw (5) vom Gebläserelais K3/30 mit beiden Leitungen ge (4) verbinden
- Leitung rt (1) vom Gebläserelais K3/87a mit beiden Leitungen ge (2) verbinden

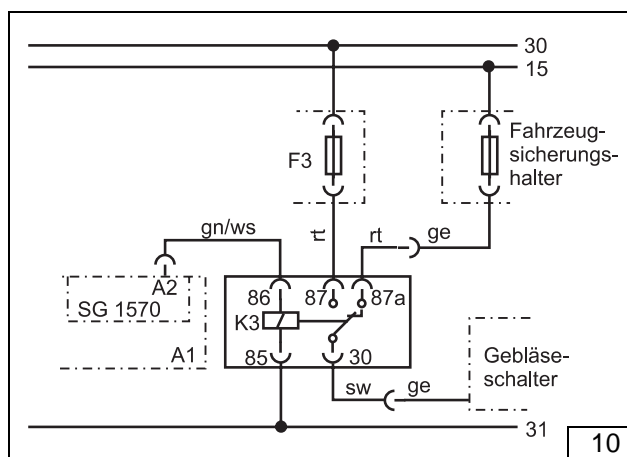
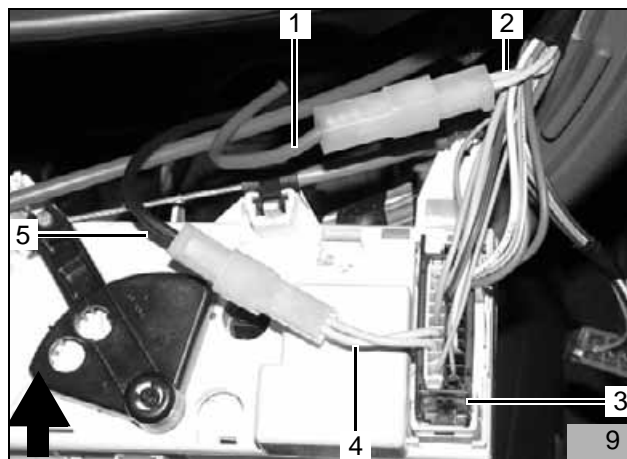

Nur für Fahrzeuge mit Klimaautomatik

Gebläseansteuerung gemäß Schaltplan Abbildung 15 vornehmen.

- Leitung gn/ws (1) von Gebläserelais K3/86 auscrimpen und Flachsteckhülse abschneiden
- Von beiliegender Leitung gn/ws ein Stück (2), 100 mm lang, abtrennen und zusammen mit Leitung gn/ws (1) aus dem Kabelbaum des Heizgeräts an Gebläserelais K3/86 anschließen
- Beiliegende Diode (3) mit Anode an Leitungstück (2), 100 mm lang, anschließen
- Restleitung gn/ws (4) an Katode der Diode (3) anschließen

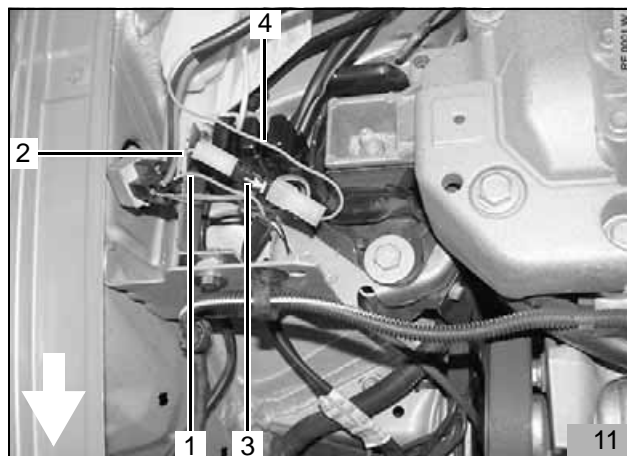

- Fahrzeugeigenes Gebläserelais aus Sockel herausziehen und Sockel (4) abschrauben
- Leitung rt (1), 4 mm², aus Relaissockel auscrimpen
- Leitung rt (1), 4 mm², und Leitung sw (2), 2,5 mm², mit Flachstecker und Flachsteckhülse verbinden
- Flachsteckhülse an Leitung rt (3), 2,5 mm², vom Gebläserelais K3 ancrimpen und an Klemme 5 des Sockels (4) einstecken



- Leitung gn/ws, 0,75 mm², zum Klimasteuergerät (2) verlegen

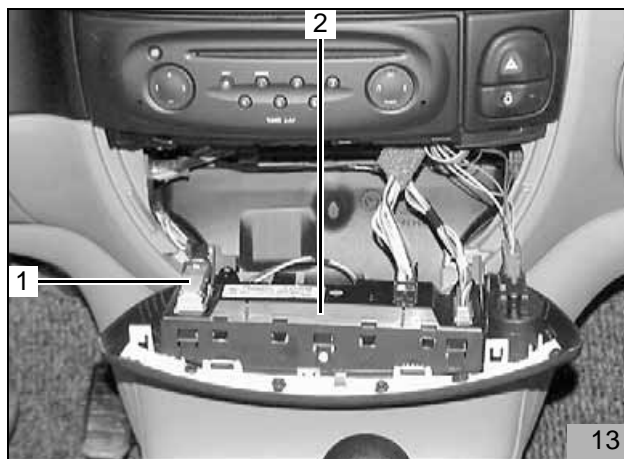

- Leitung ge Pin 3 und Pin 30 ca. 50 mm hinter Stecker grau (4, 13/1) trennen
- Leitung ge (7) von Klemme 75 isolieren
- Leitungsende (1) von Klemme 15 mit Flachstecker an Anode der beiliegenden Sperrdiode (6) anschließen
- Leitungsenden von Pin 3 (3), Pin 30 (5) und gn/ws (2) vom Gebläse-Relais K3 zusammen mit Flachsteckhülse an der Kathode der Sperrdiode (6) anschließen
- Sperrdiode mit Kabelbinder befestigen

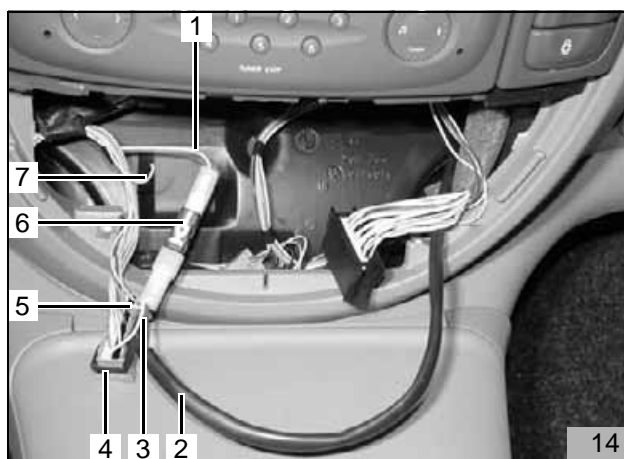

HINWEIS

Im Standheizungsbetrieb, nachdem das Gebläse-Relais K3 geschlossen hat, benötigt der fahrzeugeigene Gebläse-Regler ca. 20 - 30 Sekunden, bis das Gebläse zuschaltet!

Gebälseansteuerung Klimaautomatik

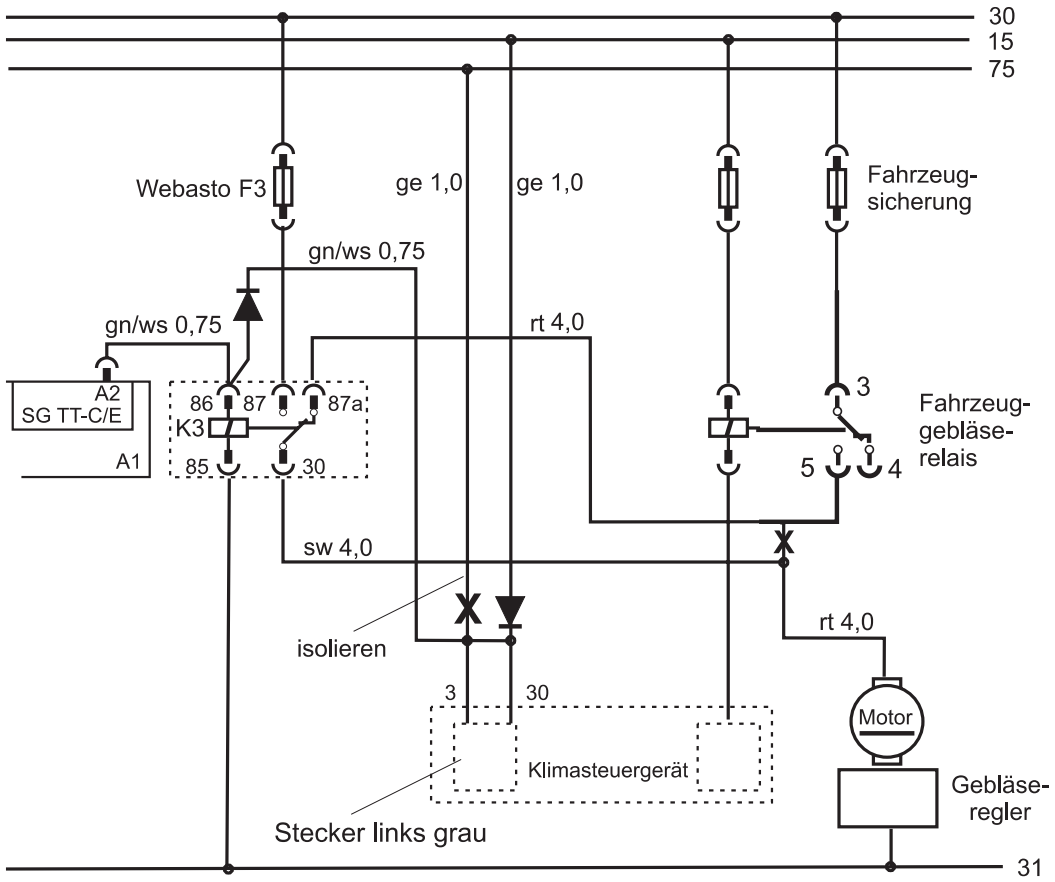

Einbau Heizgerät

Halter einbauen

- Einnietmutter M6 (1) in vorhandene Bohrung einsetzen
- Halter (17/1) gemäß Abbildung 17 an Einnietmutter (1) mit Schraube M6 x 20 mm befestigen

HINWEIS

Halter so ausrichten, dass Bohrungen (3, 4) mittig im Rahmensteg sind!

- Lochbild des Halters auf Längsträger übertragen
- Halter abbauen
- Bohrung an Position 2, Ø 9 mm, bohren und Einnietmutter M6 (2) einsetzen
- Bohrungen (3, 4), Ø 6,5 mm, mittig in Rahmensteg bohren

- Halter (1) mit Schrauben M6 x 20 mm (2, 3), Karosseriescheiben und Federringen lose an Einnietmutter (16/1, 2) montieren

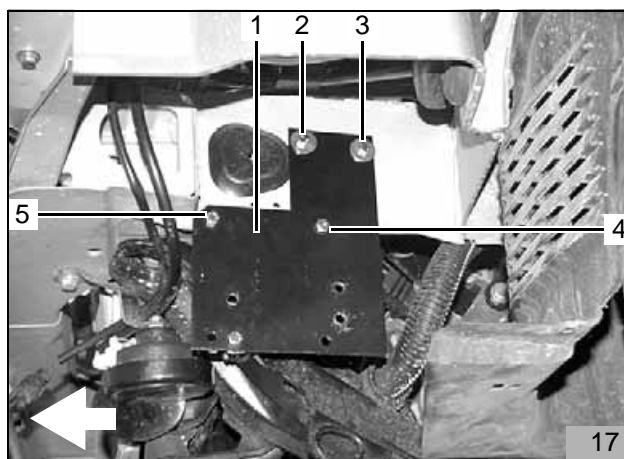
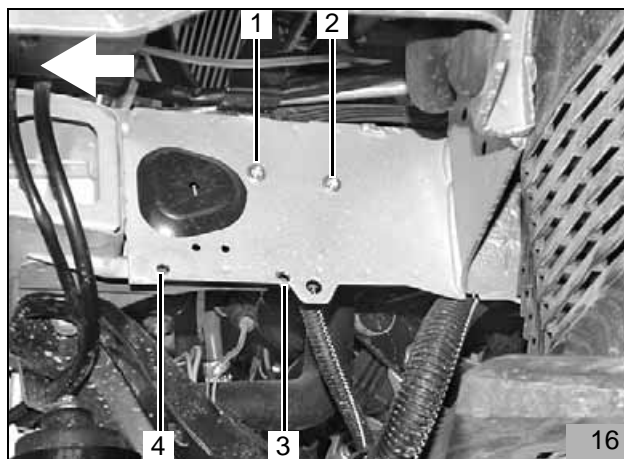

- Winkel (2) mit Schraube M6 x 20 mm, Karosseriescheibe und Bundmutter an vorhandener Bohrung gemäß Abbildung lose montieren
- Halter (1) mit Schraube M6 x 20 mm, Karosseriescheibe und Bundmutter am Winkel (2) montieren
- Alle Schrauben festziehen

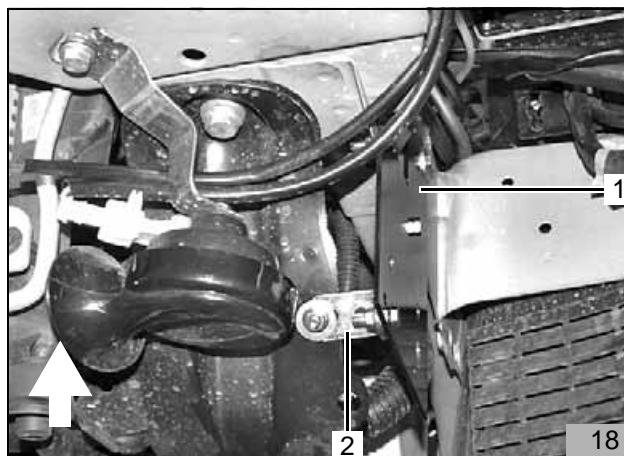

Heizgerät vormontieren

HINWEIS

Zur Befestigung des Halters nur die im Lieferumfang beiliegenden Spezialstehbolzen Typ EJOT PT verwenden!

- Drei Spezialstehbolzen Typ EJOT PT (1, 2, 3) gemäß Abbildung in Heizgerät eindrehen
- Zwei Karosseriescheiben auf Spezialstehbolzen (3) aufstecken

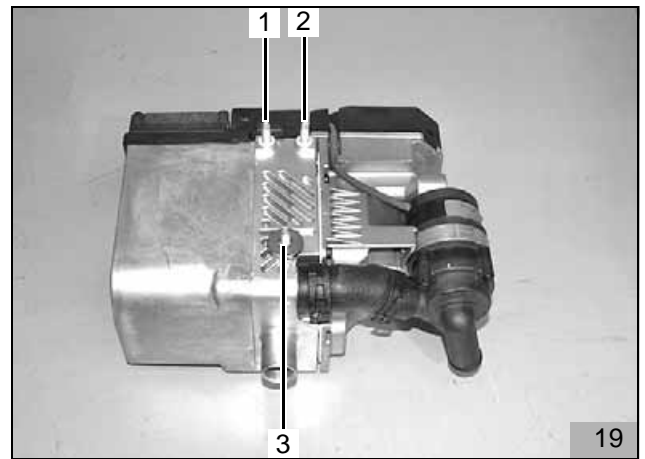

19

Heizgerät montieren

- Heizgerät (1) gemäß Abbildung in Halter einsetzen und mit Bundmuttern befestigen
- Kabelbaum am Heizgerät (1) aufstecken



20

Einbindung in den Wasserkreislauf

HINWEIS

Alle Schlauchschellen mit 2 + 0,5 Nm festziehen! Auslaufendes Kühlwasser mit geeignetem Behälter auffangen!

Wasserschläuche knickfrei verlegen!

Im Folgendem wird eine Einbindung des Heizgerätes "In Reihe" (Inline) in den Kühlwasserkreislauf des Fahrzeuges beschrieben (Bild 21).

Legende zu Bild 21:

- 1 Ausgleichsbehälter
- 2 Kühlerthermostat
- 3 Fahrzeugmotor
- 4 Umwälzpumpe (Heizgerät)
- 5 Heizgerät
- 6 Heizungswärmetauscher (Fahrzeug)
- 7 Kühler

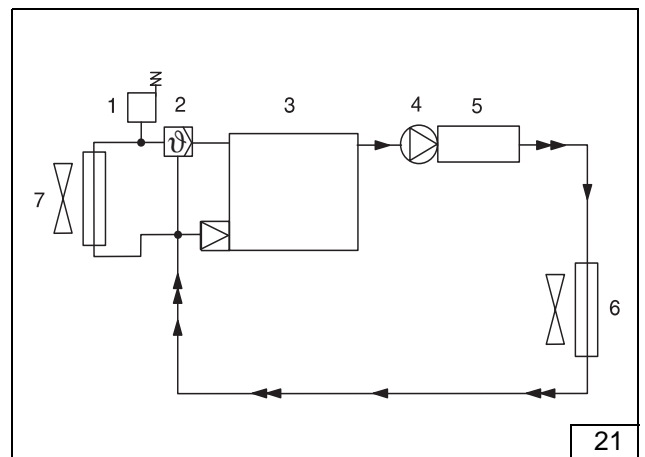

21

Für alle Fahrzeuge außer Coach

Von dem im Lieferumfang beiliegendem Wasserschlauch drei Schlauchstücke gemäß Abbildung ablängen:

- 1 x 450 mm + 180°-Bogen (1) (am Heizgerät-Wassereintritt)
- 1 x 790 mm gerade (2) (vom Heizgerät-Wasseraustritt zum Fahrzeug-Wärmetauscher)
- 1 x 280 mm + 180°-Bogen (3) (am Motor-Wasseraustritt)
- Abschnitte a werden nicht benötigt

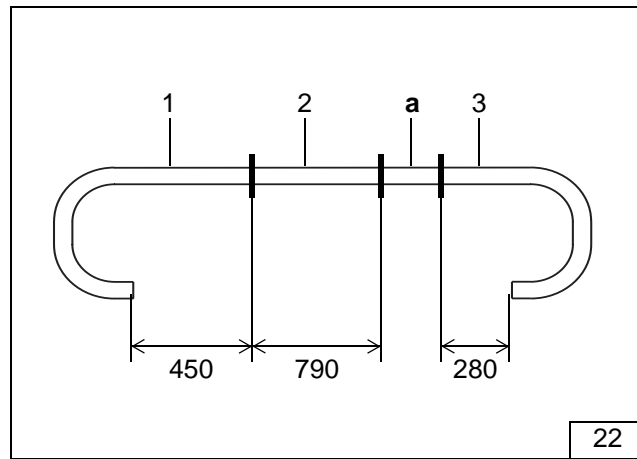

- Wasserschlauch (1), 450 mm lang, mit 180°-Bogen gemäß Abbildung am Heizgerät-Wassereintritt (Umwälzpumpe) aufstecken und mit Schlauchschelle befestigen
- Wasserschlauch (2), 790 mm lang, am Heizgerät-Wasseraustritt aufstecken und mit Schlauchschelle befestigen

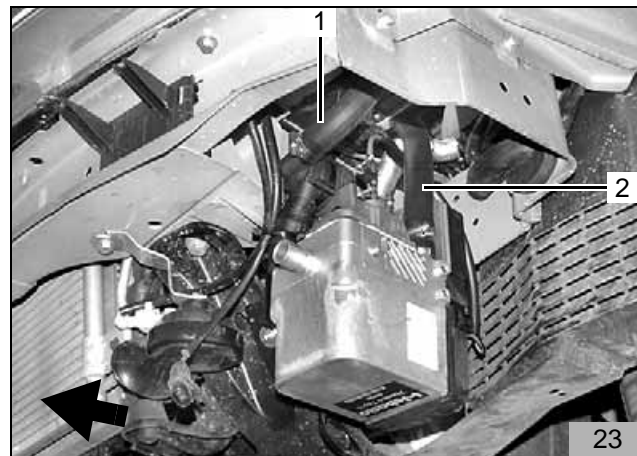

- Wasserschläuche (1, 3) gemäß Abbildungen 23 und 24 nach oben in den Motorraum führen
- Abstandhalter (2) auf Wasserschlauch (3) zum Heizgerät-Wassereintritt anbringen und gemäß Abbildung positionieren



- Fahrzeugeigenen Wasserschlauch (1) vom Motor-Wasseraustritt zum Fahrzeug-Wärmetauscher gemäß Abbildung trennen
- Verbindungsrohr 18 x 20 mm in getrennten Wasserschlauch einsetzen und mit Schlauchschellen befestigen

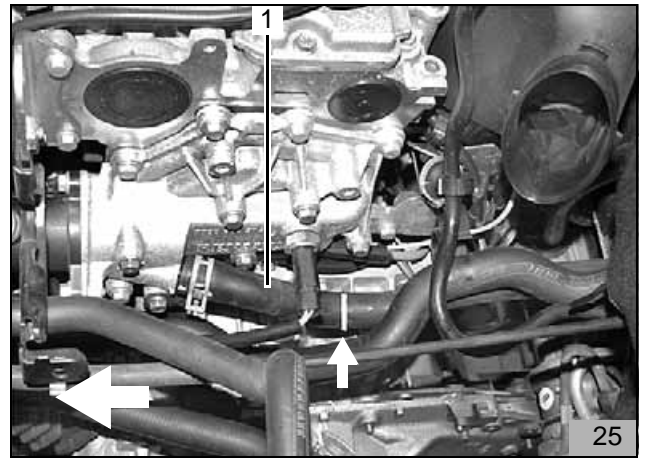

- Wasserschlauch (2), 280 mm lang, mit 180°-Bogen gemäß Abbildung mit Wasserschlauch (1) vom Motor-Wasseraustritt verbinden und mit Schlauchschelle befestigen

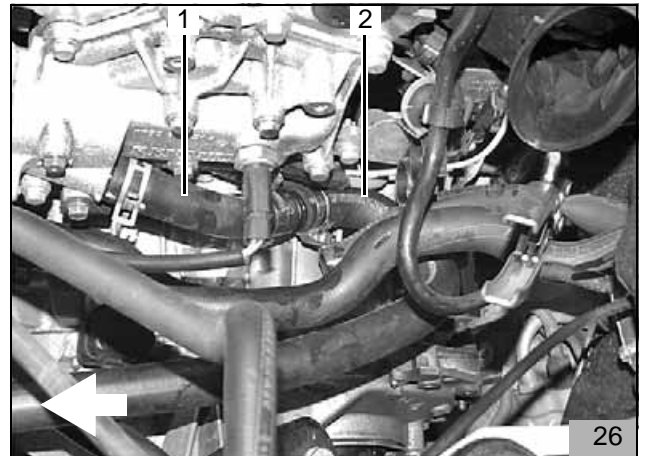

- Wasserschlauch (2, 26/2) (vom Motor-Wasseraustritt) mit Wasserschlauch (1) zum Heizgerät-Wassereintritt mit Verbindungsrohr 20 x 20 mm verbinden und mit Schlauchschellen befestigen
- Wasserschlauch (3) vom Heizgerät-Wasseraustritt mit Wasserschlauch (4) zum Fahrzeug-Wärmetauscher verbinden und mit Schlauchschelle befestigen

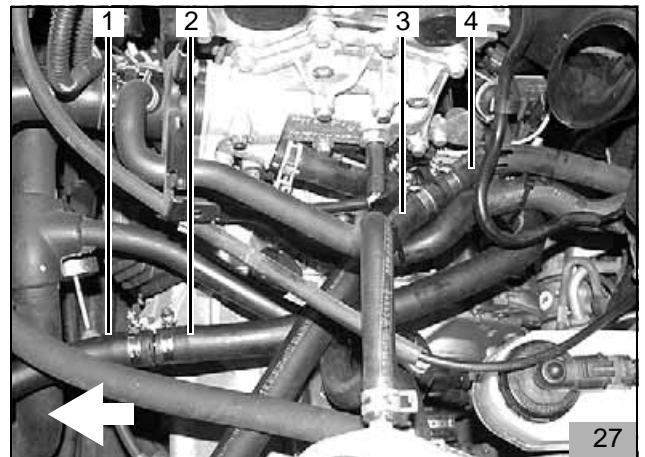

Nur für Coach

Abweichungen bei der Wassereinbindung Coach

Von dem im Lieferumfang beiliegenden Wasserschlauch zwei Schlauchstücke (1, 2) gemäß Abbildung ablängen:

HINWEIS

Wasserschläuche beim Einbau ablängen!

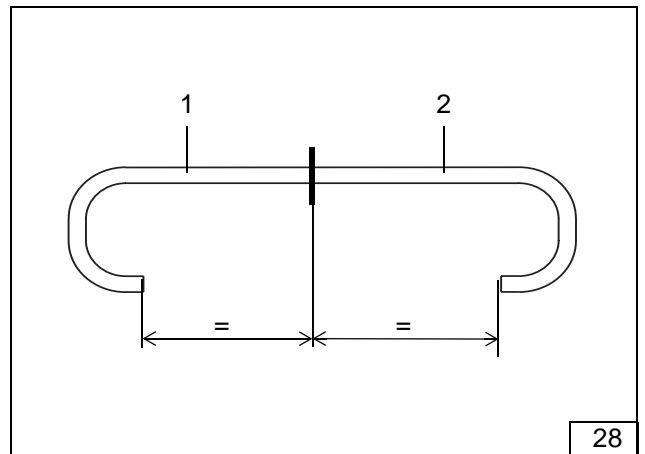

- Fahrzeugeigenen Wasserschlauch (1, 2) vom Motor-Wasseraustritt zum Fahrzeug-Wärmetauscher mit Abklemmzangen links und rechts von der Trennstelle abklemmen und trennen (Pfeil)
- Schlauchschelle lösen und Wasserschlauch (2) nach vorne drehen
- Schlauchschelle wieder befestigen
- Wasserschlauch (2) mit Wasserschlauch zum Heizgerät-Wassereintritt verbinden
- Wasserschlauch (1) mit Wasserschlauch vom Heizgerät-Wasseraustritt verbinden

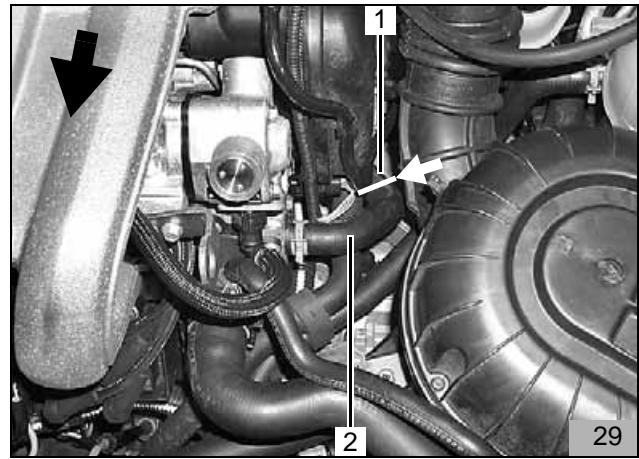

Brennluftansaugleitung

HINWEIS

Einbaulage des Luftansaugchalldämpfers beachten, siehe „Einbauanweisung“!

- Brennluftansaugleitung (1) mit geschlitzter Seite am Heizgerät-Brennluftstutzen aufstecken und mit Schlauchschelle befestigen
- Luftansaugchalldämpfer (2) bis zum Anschlag in Brennluftansaugleitung (1) eindrehen
- Brennluftansaugleitung (1) gemäß Abbildung verlegen
- Brennluftansaugleitung (1) und Luftansaugchalldämpfer (2) mit Kabelbindern befestigen

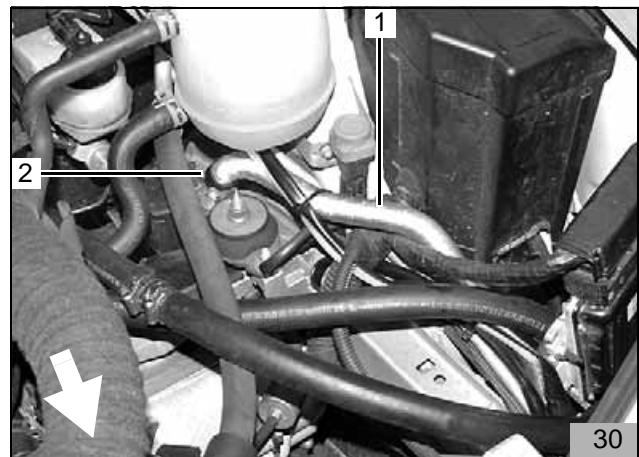

Brennstoffeinbindung

ACHTUNG

Mecanyl-Brennstoffleitung so verlegen, dass sie gegen Steinschlag geschützt ist!

An scharfen Kanten Mecanyl-Brennstoffleitung und Kabelbaum mit Scheuerschutz versehen!

Es ist darauf zu achten, dass Mecanyl-Brennstoffleitung und Kabelbaum der Dosierpumpe nicht an Bremsleitungen scheuern!

- Mecanyl-Brennstoffleitung (1) unter Verwendung von Schlauchstück (2) und Schlauchschellen am Heizgerät anschließen und nach oben in den Motorraum führen

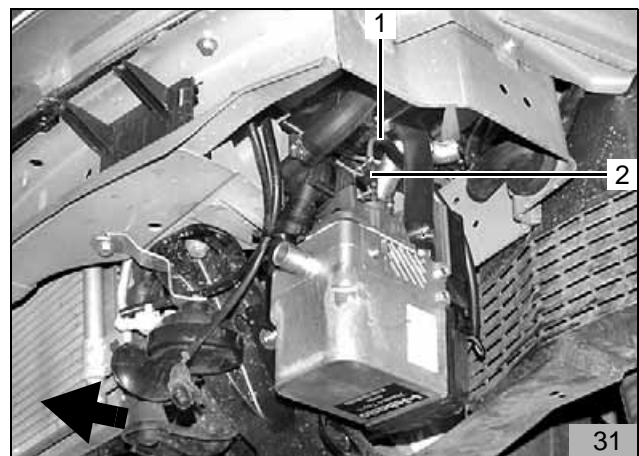

- Mecanyl-Brennstoffleitung (1) im Motorraum zur Spritzwand führen

HINWEIS

Mecanyl-Brennstoffleitung unter Dämmatte verlegen!

- Mecanyl-Brennstoffleitung (1) hinter der Dämmatte an der Spritzwand zur linken Fahrzeugseite verlegen

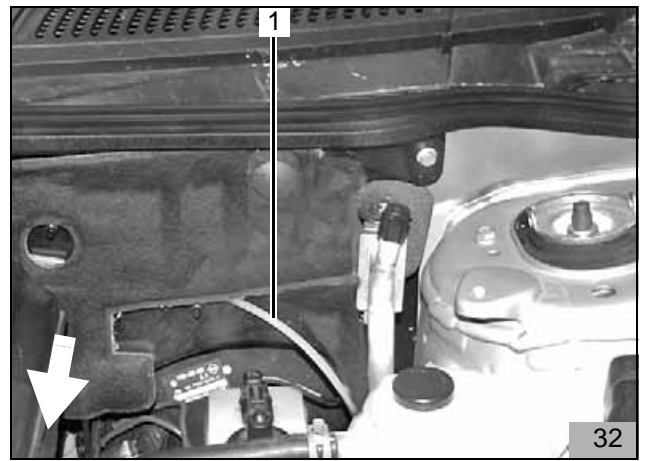

- Mecanyl-Brennstoffleitung (1) und Kabelbaum der Dosierpumpe an der Spritzwand nach unten führen
- Mecanyl-Brennstoffleitung (1) und Kabelbaum der Dosierpumpe mit Kabelbindern befestigen



- Mecanyl-Brennstoffleitung und Kabelbaum der Dosierpumpe an vorhandenen Leitungen nach hinten zum Einbauort der Dosierpumpe (1) führen und mit Kabelbindern fixieren

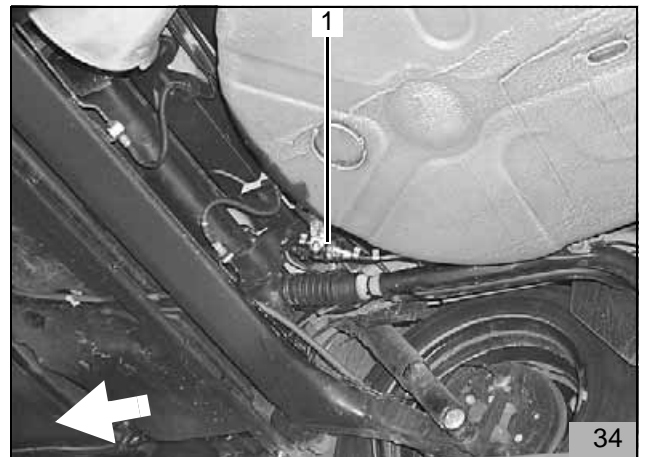

Dosierpumpe

HINWEIS

Einbaulage der Dosierpumpe beachten, siehe „Einbauanweisung“!

- Winkel (2) mit Schraube M8 x 20 mm in vorhandenem Gewinde befestigen
- Dosierpumpe (1) mit gummierter Rohrschelle (4), Schwingmetallpuffer (3) und Bundmuttern gemäß Abbildung am Winkel (2) befestigen

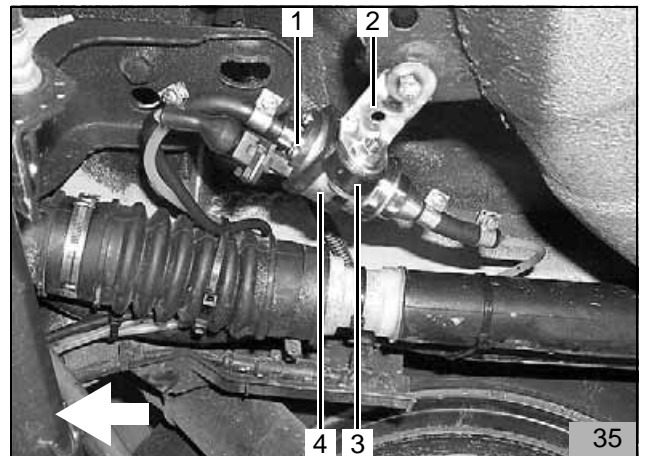

- Mecanyl-Brennstoffleitung (4) (zum Heizgerät) ablängen und mit Schlauchstück (1) und Schlauchschellen an der Druckseite der Dosierpumpe (2) (Seite mit Stecker) anschließen
- Kabelbaum (3) an der Dosierpumpe (2) ablängen, Gummitülle aufschieben, Flachstecker ancrimpen, Steckergehäuse komplettieren und Stecker an der Dosierpumpe (2) anstecken

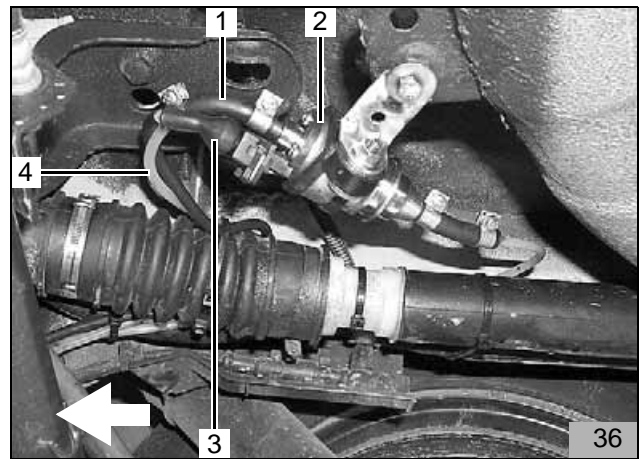

Tankentnehmer

- Tankarmatur gemäß Herstellerangaben ausbauen
- Tankentnehmer gemäß beiliegender Schablone 47 ablängen und formen:

Nur für Tankarmaturen mit innenliegendem Druckregler

- Beiliegende Karosseriescheibe (1), Außen-Ø 17,6 mm, gemäß Abbildung positionieren
- Lochbild der Karosseriescheibe (1) auf die Tankarmatur übertragen
- Eine Bohrung Ø 6 mm in die Tankarmatur bohren

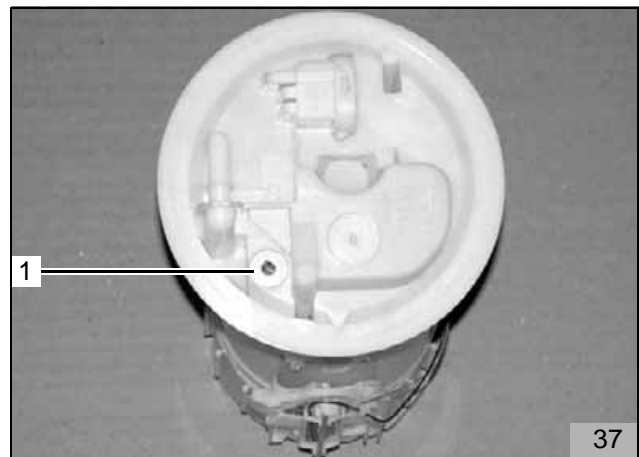

- Tankentnehmer (1) gemäß Abbildung einsetzen und festziehen

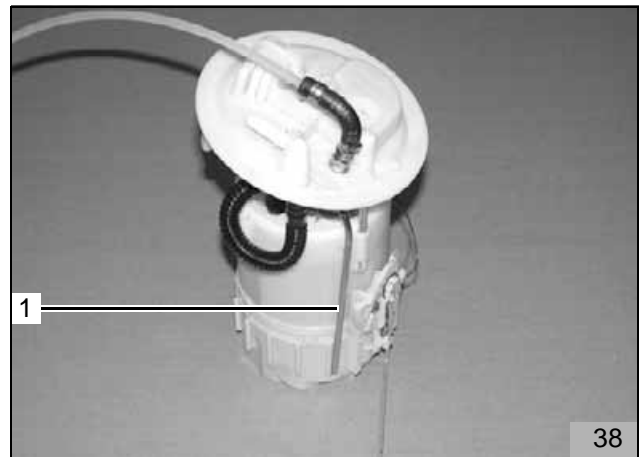

- Formschlauch (2) am Ende mit Ø 3,5 mm um 15 mm kürzen
- Restliche Mecanyl-Brennstoffleitung (1) mit Formschlauch (2) und Schlauchschellen am Tankentnehmer (3) anschließen

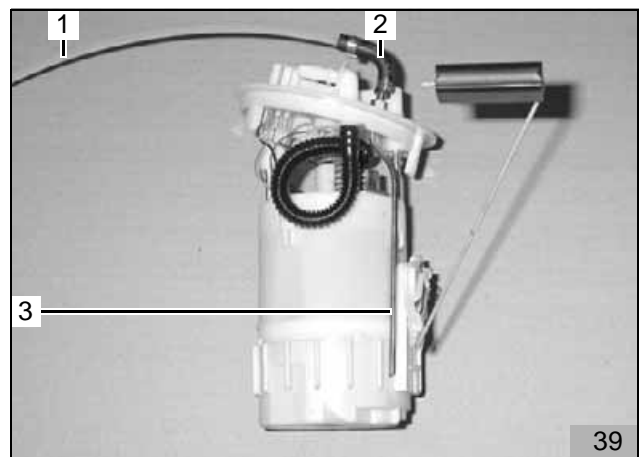

- Tankarmatur (1) gemäß Herstellerangaben einbauen

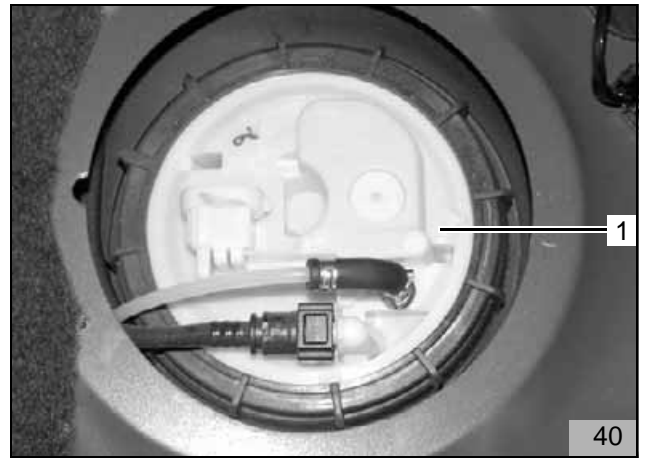

Nur für Tankarmaturen mit außenliegendem Druckregler

- Beiliegende Karosseriescheibe (1), Außen-Ø 17,6 mm, gemäß Abbildung positionieren
- Lochbild der Karosseriescheibe (1) auf die Tankarmatur übertragen
- Eine Bohrung Ø 6 mm in die Tankarmatur bohren

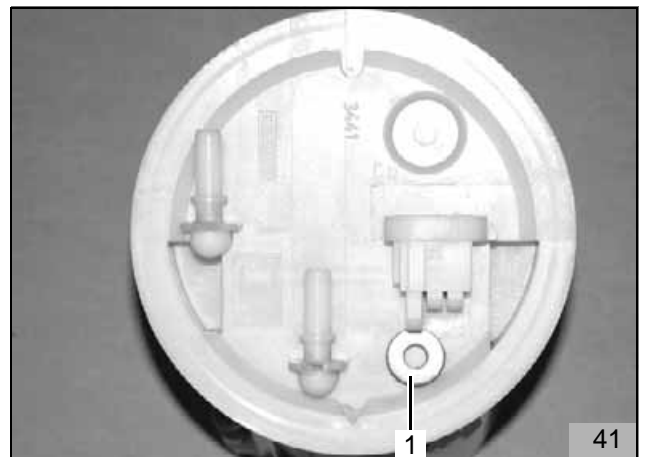

- Tankentnehmer (1) gemäß Abbildung einsetzen und festziehen

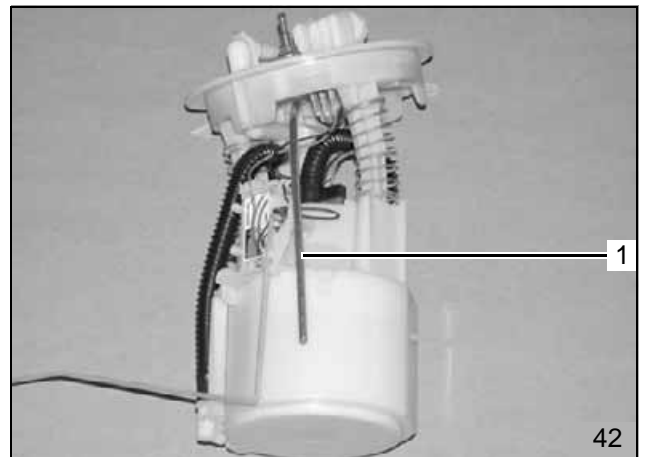

- Tankarmatur (1) gemäß Herstellerangaben einbauen
- Formschlauch (3) am Ende mit Ø 3,5 mm um 15 mm kürzen
- Mecanyl-Brennstoffleitung (2) mit Formschlauch (3) und Schlauchschellen auf Tankentnehmer aufstecken und mit beiliegenden Caillauschellen befestigen
- Mecanyl-Brennstoffleitung (2) mit Kabelbindern befestigen

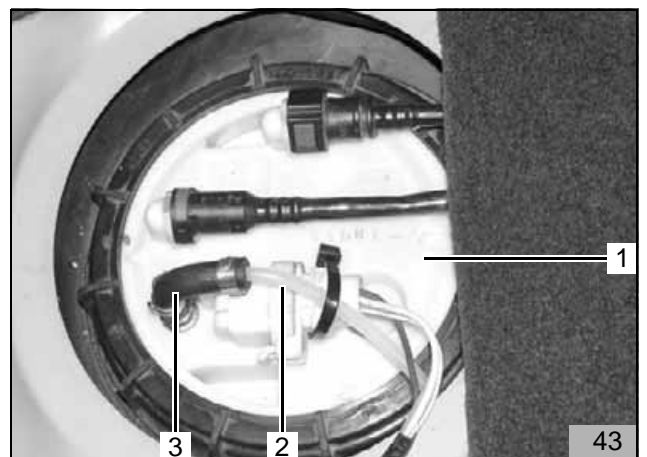

- Mecanyl-Brennstoffleitung (3) vom Tankentnehmer (42/1) zur Dosierpumpe (1) verlegen
- Mecanyl-Brennstoffleitung (3) mit Schlauchstück (2) und Schlauchschellen an der Saugseite der Dosierpumpe (1) (Seite ohne Stecker) anschließen
- Mecanyl-Brennstoffleitung (3) mit Kabelbindern fixieren

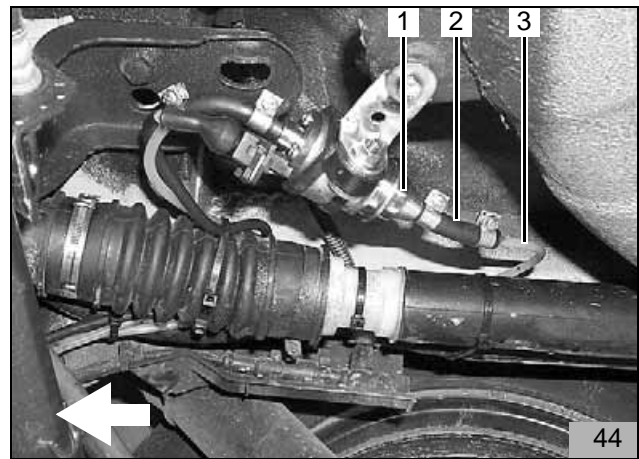

Abgasanlage

Abgasleitung und Abgasleitungs-Endstück gemäß Abbildung ablängen:

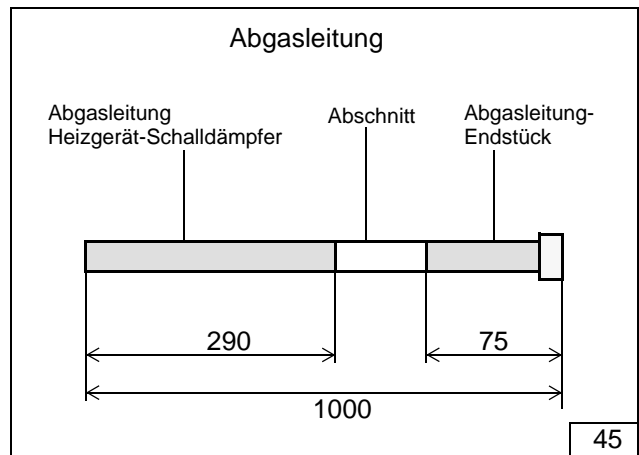

ACHTUNG

Bei der Montage der Abgasanlage auf ausreichend Abstand zu Nebelscheinwerfer achten!

- Winkel (4) gemäß Abbildung mit Schraube Typ EJOT PT am Heizgerät befestigen
- Abgasschalldämpfer (2) mit Schraube M6 x 20 mm und Bundmutter am Winkel (4) befestigen
- Abgasleitung (1) gemäß Abbildung formen, auf Heizgerät und auf Abgasschalldämpfer (2) aufstecken und mit Schlauchklemmen befestigen
- Abgasleitungs-Endstück (3) auf Abgasschalldämpfer (2) aufstecken und mit Schlauchklemme befestigen
- Abgasleitungs-Endstück (3) gemäß Abbildung formen

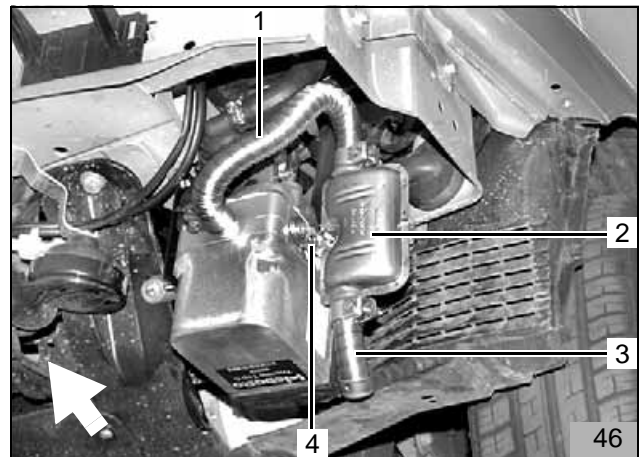

Abschließende Arbeiten

- Demontierte Teile in umgekehrter Reihenfolge wieder montieren
- Alle Schlauchleitungen, Schlauch- und Rohrschellen sowie alle elektrischen Anschlüsse auf festen Sitz prüfen
- Alle losen Leitungen mit Kabelbinder sichern
- Heizgerätekomponenten mit Korrosionsschutzwachs (Tectyl ML, Bestell-Nr. 111329) einsprühen
- Werkzeuge, wie z. B. Abklemmzangen usw. aus dem Motorraum entfernen
- Fahrzeugbatterie anschließen
- Motor starten, Wasserkreislauf nach Angaben des Fahrzeugherstellers entlüften, Kühlwasser nachfüllen
- Fahrzeugheizung gemäß „Bedienhinweise für Endkunden einstellen“
- Funktion der Standheizung prüfen, siehe „Betriebs- und Einbauanweisung“

HINWEIS

Einbaubestätigung auf der Rückseite der beiliegenden EG-Typgenehmigung ausfüllen und dem Kunden aushändigen!

Schablone Tankentnehmer

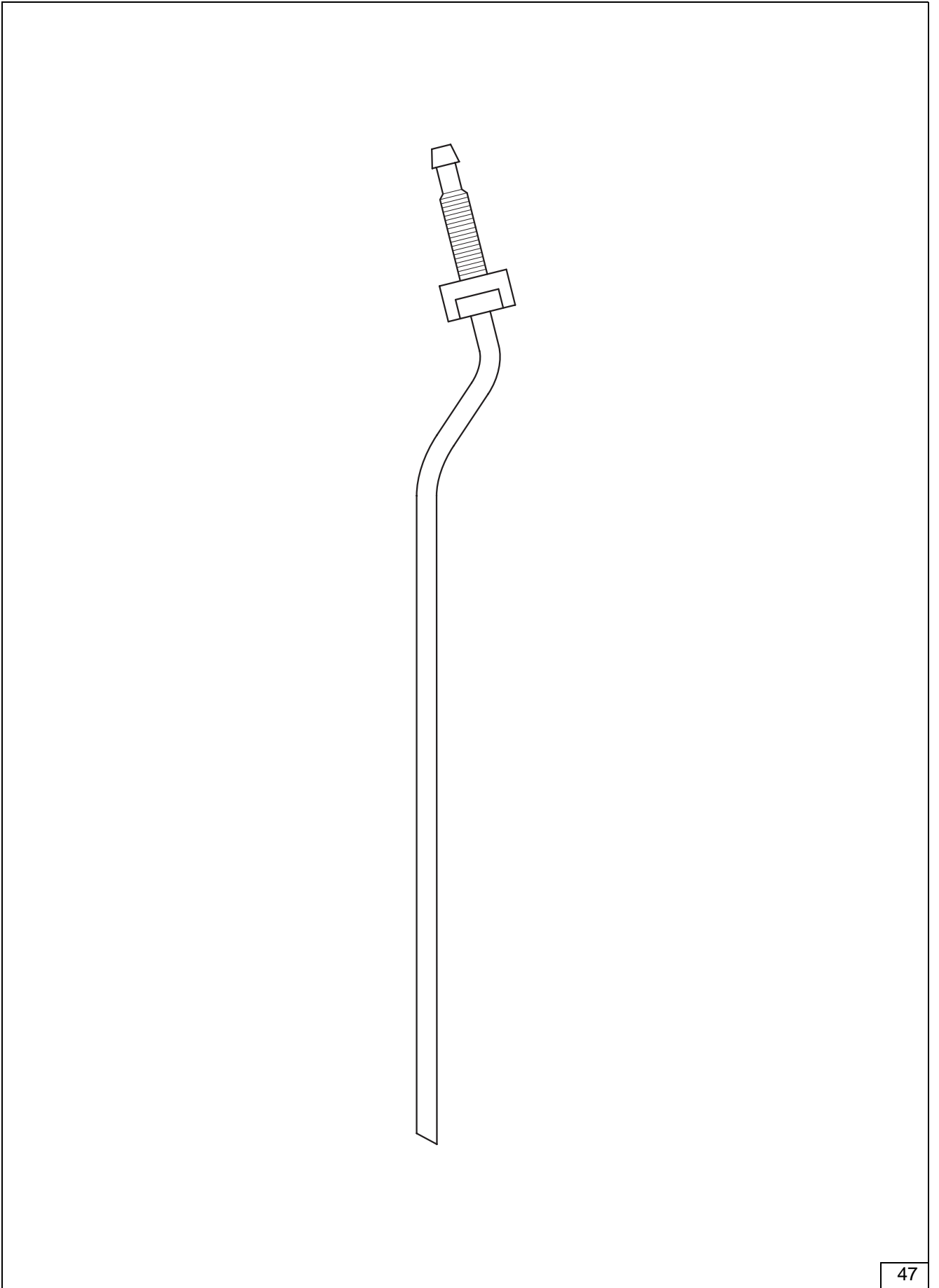



Webasto Thermosysteme International GmbH
Postfach 80 - 82132 Stockdorf - Hotline 0 18 05 / 93 22 78
Hotfax (0395) 55 92-353 - <http://www.webasto.de>