

**Nachrüstung Telestart T90
(Funk-Fernbedienung)**

Einbauanleitung

Skoda Octavia II

ab Modell 2005
(mit werkseitig eingebauter Webasto Standheizung TT-V)



ACHTUNG!

Warnung vor Gefahr:

Befolgen Sie IMMER alle Webasto Einbau- und Reparaturanleitungen, und beachten Sie alle Warnhinweise.

Webasto übernimmt keine Haftung für Mängel und Schäden, die auf einen Einbau durch ungeschultes Personal zurückzuführen sind.

Inhaltsverzeichnis

Gültigkeit	2	Vorarbeiten	5
Heizgerät / Einbaukit	3	Einbindung Elektrik	6
Vorwort	3	Abschließende Arbeiten	11
Allgemeine Hinweise	3	Bedienungshinweise für den Endkunden	12
Erläuterungen zum Dokument	4		

Gültigkeit

Hersteller	Handelsbezeichnung	Typ	EG-BE-Nr. / ABE
Skoda	Octavia II	1 Z	e11 * 2001 / 116 * 0230 * ...

Diesel oder Benzin Fahrzeuge mit werkseitig eingebauter Standheizung TT-V.

Heizgerät / Einbaukit

Menge	Bezeichnung	Bestell-Nr.:
1	Kit T90 Nachrüstung Skoda Octavia II	9014404A
	Skoda Bestellnr.:	
	BHW	000 005
	YHW	000 005

Vorwort

Diese Einbauanleitung gilt für die Fahrzeuge Skoda Octavia II mit werkseitig eingebauter Standheizung TT-V (Gültigkeit siehe Seite 2) ab Modelljahr 2005 und später, wenn technische Änderungen am Fahrzeug den Einbau nicht beeinflussen, unter Ausschluss jeglicher Haftungsansprüche. Je nach Version und Ausstattung des Fahrzeuges können beim Einbau Änderungen gegenüber dieser „Einbauanleitung“ notwendig werden.

In jedem Fall sind jedoch die Vorschriften der „Einbauanweisung“ und „Bedienungs- und Wartungsanweisung“.

Die entsprechenden Regeln der Technik sowie eventuelle Angaben des Fahrzeugherstellers sind beim Einbau einzuhalten.

Allgemeine Hinweise

Der Einbau erfolgt gemäß den allgemein üblichen Regeln der Technik. Wenn nicht anders beschrieben erfolgt die Befestigung von Leitungen und Kabelbäumen mit Kabelbindern an fahrzeugeigenen Leitungen und Kabelbäumen.

Schrauben sind mit den Anzugsmomenten gemäß Herstellerangaben zu befestigen.

Scharfe Kanten sind mit Scheuerschutz (aufgeschnittener Kraftstoffschlauch) zu versehen!

Erläuterungen zum Dokument

Um Ihnen einen schnellen Überblick über die einzelnen Arbeitsschritte zu geben, finden Sie eine Kennzeichnung an der Außenkante oben rechts auf der jeweiligen Seite.

Mechanik

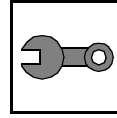

Elektrik

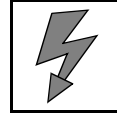

Auf Besonderheiten wird durch folgende Symbole hingewiesen:



besondere Gefahr von Verletzungen oder tödlichen Unfällen



besondere Gefahr der Beschädigung von Bauteilen



besondere Brand- und Explosionsgefahr



Verweis auf allgemeine Einbauanweisung der Webasto Komponente bzw. auf fahrzeugspezifische Unterlagen des Herstellers



Hinweis auf eine technische Besonderheit

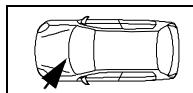
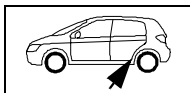

Der Pfeil im Fahrzeugpiktogramm zeigt die Position am Fahrzeug und die Blickrichtung

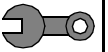

Vorarbeiten

ACHTUNG!

- Batterie abklemmen!
- Luftfiltergehäuse ausbauen
- Batterie ausbauen
- Batterieaufnahme ausbauen
- Stoßfänger vorne abbauen
- Verkleidung unter Schalttafel links ausbauen
- Sicherungsträger innen links ausbauen





Einbindung Elektrik

Kabelbaumdurchführung

Fahrzeugeigene Spritzwanddurchführung (2) vom Innenraum. Leitung gelb KS3 (1)

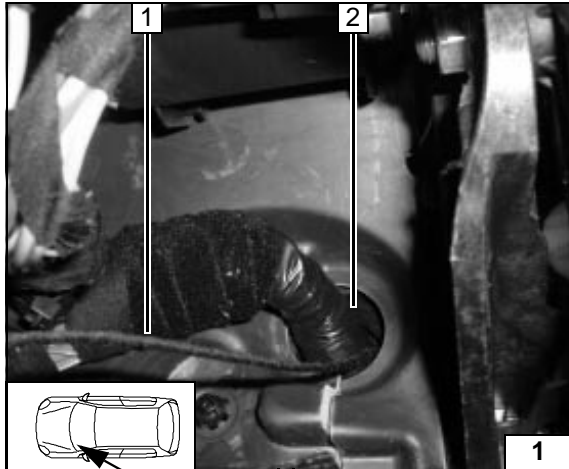

Fahrzeugeigene Gummitülle (1) vom Motorraum. Einzugshilfe für Leitung gelb KS3 (2)

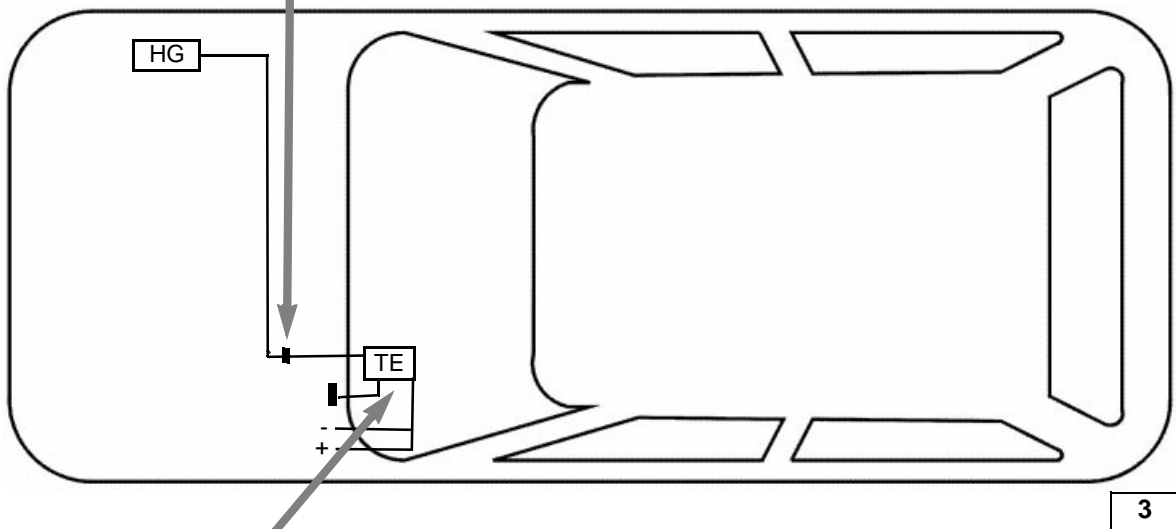
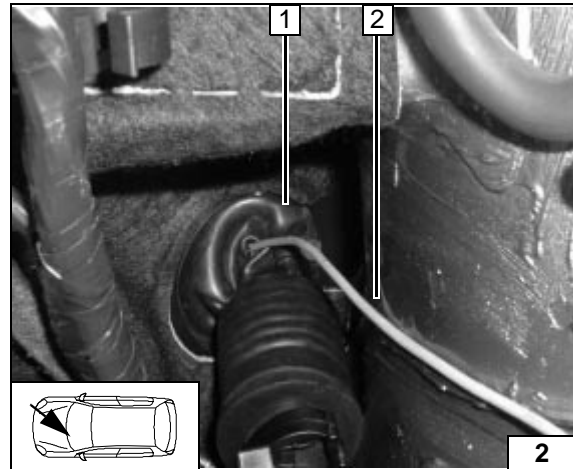

Schema
Kabel-
baumver-
legung

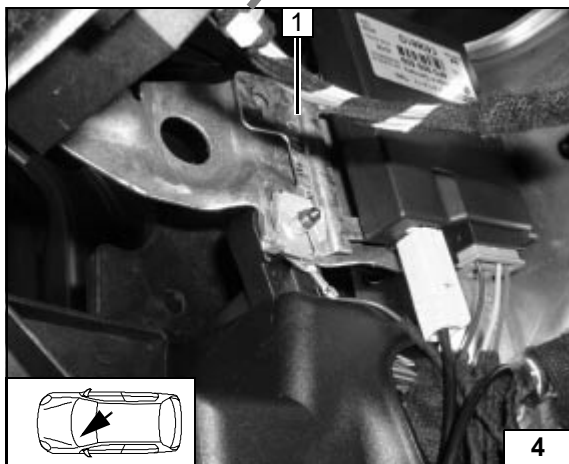

Einbauort Telestart-Empfänger (1)

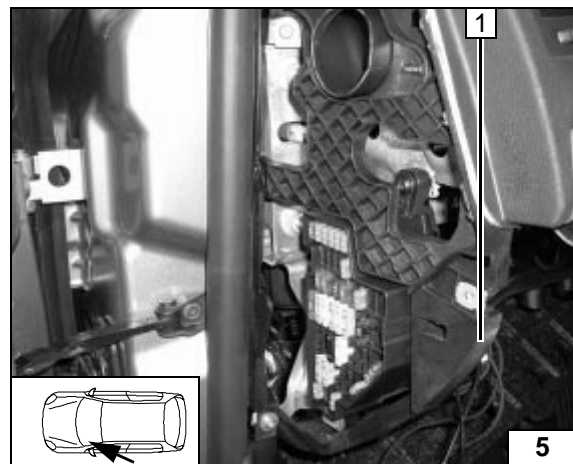

Verlegung Elektrik zum Sicherungsträger (1)

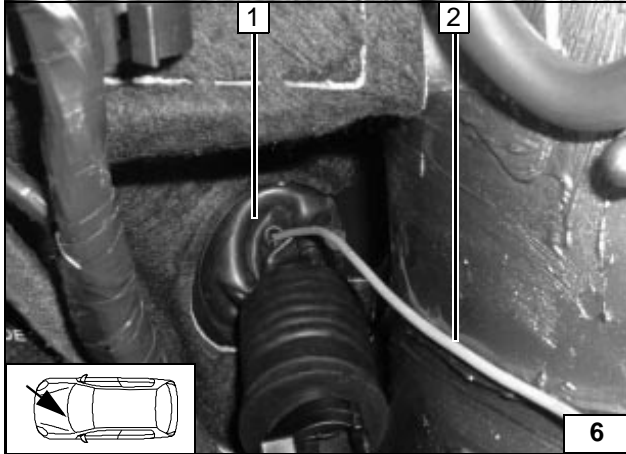

ACHTUNG

Durchgang so herstellen, dass die Dichtigkeit gewährleistet ist

Kabeldurchgang der fahrzeugeigenen Manschette (1) öffnen
Einzugshilfe (2) in den Innenraum schieben

- 1 Fahrzeugeigene Manschette
- 2 Einzugshilfe



Leitungsdurchführung herstellen

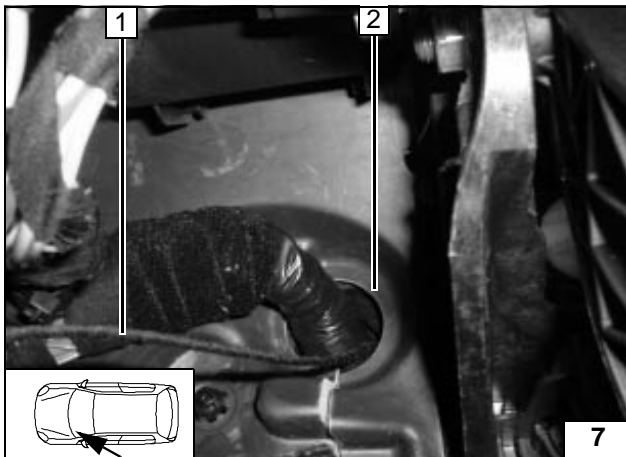

Leitung gelb (1) von Kabelstrang 3 (KS3) mit der Einzugshilfe vom Innenraum zum Motorraum (2) führen

- 1 Leitung gelb
- 2 Durchgang zum Motorraum

Verlegen Leitung gelb - KS3 - zum Motorraum

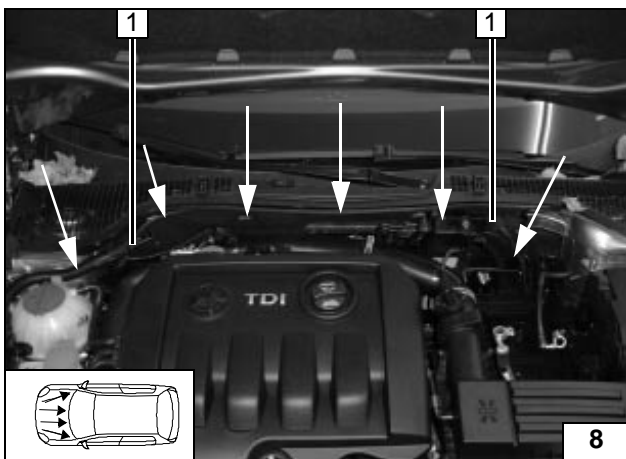

Leitung gelb (1) hinter der oberen Spritzwandverkleidung nach rechts zum Heizgerät verlegen

Fahrzeugeigene Kabelhalter sind zu benutzen

- 1 Leitung gelb

Verlegen Leitung gelb - KS3 - zum Heizgerät

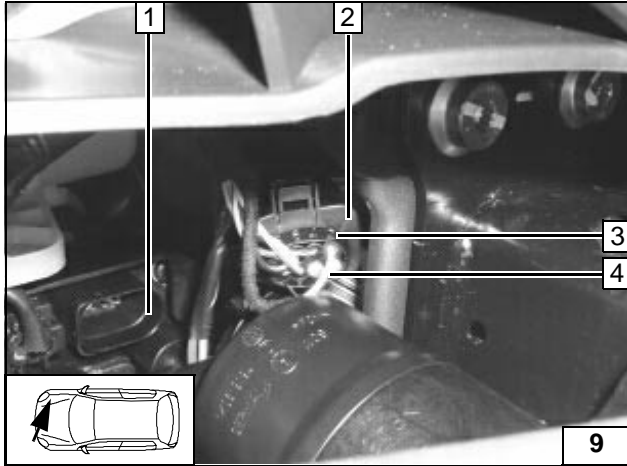

ACHTUNG

Der Microtimer muss hörbar verriegeln
Der 8-polige Stecker (2) muss hörbar verriegeln

8-poligen Stecker (2) vom Steckersockel am Heizgerät (1) abziehen

Dichtstopfen aus Steckplatz 2 (3) entfernen
Steckersicherung vom Stecker, 8-polig (2) entriegeln

Leitung gelb (4) mit Microtimer in Steckplatz 2 (3) einstecken

Verriegelung vom 8-poligen Stecker (2) verriegeln

8-poligen Stecker (2) auf Steckersockel am Heizgerät (1) aufstecken

- 1 Steckersockel am Heizgerät
- 2 Stecker, 8-polig
- 3 Steckplatz 2
- 4 Leitung gelb, Steckplatz 2



**Einbin-
dung Lei-
tung gelb -
KS3 - am
Heizgerät**

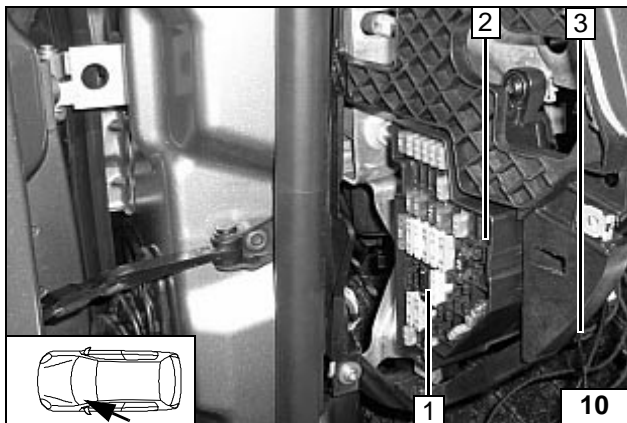

Verriegelung des Sicherungsträgers entriegeln

Leitung rot (3) von KS1 in freien Steckplatz Klemme 30 (1) des Sicherungsträgers (2) einstecken

Verriegelung des Sicherungsträgers verriegeln

- 1 Klemme 30
- 2 Sicherungsträger
- 3 Leitung rot (KS1)

**Leitung rot
- KS1 - am
Siche-
rungsträ-
ger**

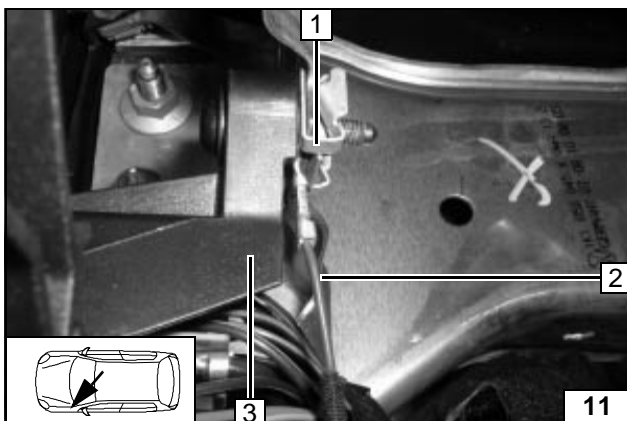

Leitung braun (2) von KS2 zur Befestigung (1) des Sicherungsträgers (3) verlegen
Sicherungsträger (3) lose befestigen

- 1 Befestigung Sicherungsträger
- 2 Leitung braun (KS2)
- 3 Sicherungsträger

**Leitung
braun- KS2
- am Siche-
rungsträ-
ger**

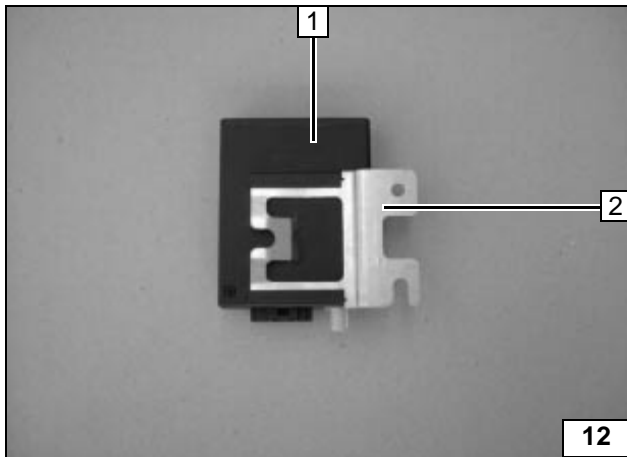

- 1 Telestart-Empfänger
- 2 Halter

**Vormontag-
e Halter
Telestart-
Empfänger**

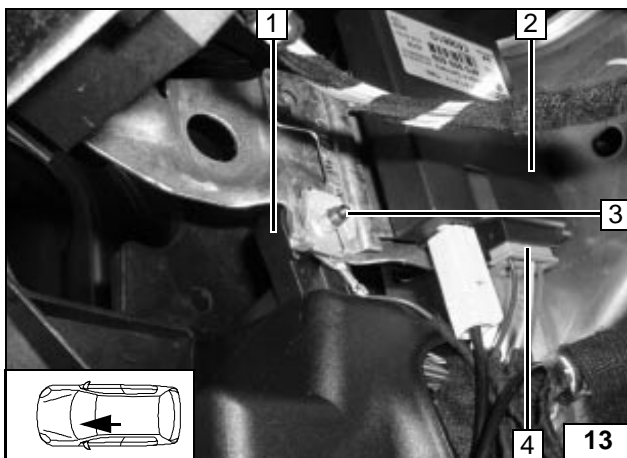

Vormontierten Telestart-Empfänger mit Halter (2) an lose befestigter Sicherungsträger-
schraube (3) einstecken
Schraube (3) am Sicherungsträger (1) wieder
anziehen
Stecker (4) auf Empfänger (2) aufstecken

- 1 Sicherungsträger
- 2 Telestart-Empfänger mit Halter
- 3 Befestigungsschraube Sicherungsträger
- 4 Stecker Telestart

**Befesti-
gung Tele-
start-
Empfänger**

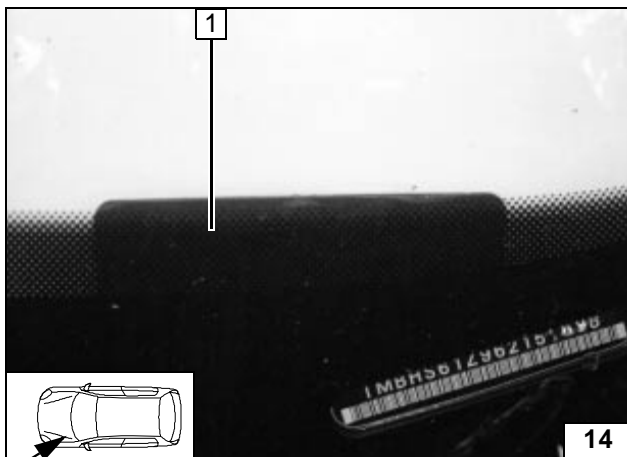

Schutzfolie der Antenne (1) abziehen und An-
tenne im abgedunkelten Bereich der Front-
scheibe innen ankleben
Leitung schwarz der Telestart-Antenne zwi-
schen Armaturentafel und A-Säule zum Ein-
bauort Telestart-Empfänger verlegen

- 1 Telestart-Antenne

**Befesti-
gung Tele-
start-
Antenne**

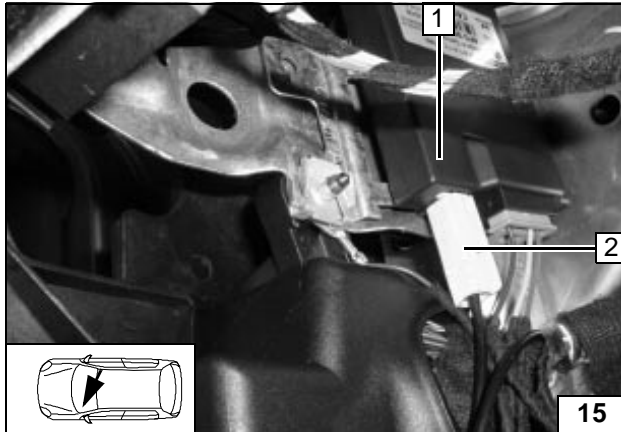

- 1 Telestart-Empfänger
- 2 Stecker Antenne

Verbin-
dung Stek-
ker
Antenne
mit Tele-
start

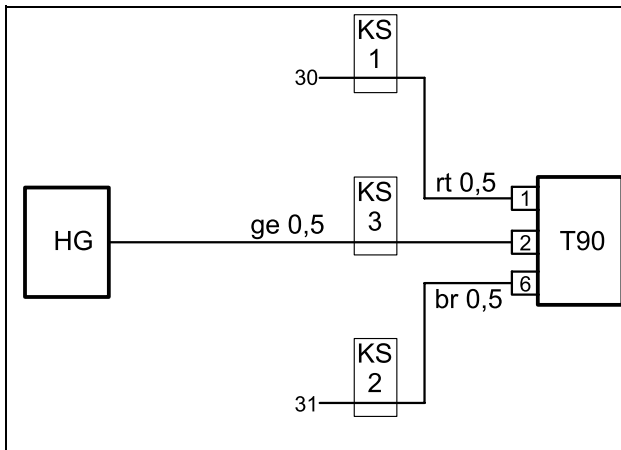

Schaltplan

Legende zum Schaltplan

- HG - Heizgerät
- T90 - Telestart-Empfänger
- KS - Kabelstrang
- rt - rot
- br - braun
- ge - gelb

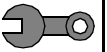

Abschließende Arbeiten

ACHTUNG!

Kabelstrang im Inneraum am fahrzeugeigenen Kabelstrang zum Sicherungsträger mit Kabelbinder zurückbinden.

Leitung KS3 gegebenenfalls mit Kabelbinder im Motorraum zurückbinden.

Demontierte Teile in umgekehrter Reihenfolge montieren.

- Batterie anschließen
- Freischalten der Standheizung gemäß Anweisung durchführen

Freischalten der Standheizung

Das Freischalten der Standheizung, für eine Bedienung mit dem Telestart, muss mittels VAS Tester erfolgen.

- Anschließen VAS Tester (OBD)
- 18- Zu-/ Standheizer
- 07 Steuergeräte codieren

Variante 1 (mit 3/2 Wegeventil)

- Anzeige = 0-0-1-1-2
- Eingabe = 0-1-1-1-2

Variante 2 (ohne 3/2 Wegeventil)

- Anzeige = 0-0-0-1-2
- Eingabe = 0-1-0-1-2

HINWEIS:

Jede Ziffer der Zahlenfolge muss neu eingegeben werden



Webasto

Feel the drive

Webasto AG
Postfach 80 - 82132 Stockdorf - Hotline 0 18 05 / 93 22 78
Hotfax (0395) 55 92-353 - <http://www.webasto.de>

Bedienungshinweise für den Endkunden

Bitte Seite entnehmen und der Fahrzeug- Bedienungsanleitung beifügen!

Funk-Fernbedienung

Die Heizung kann auch mit der Funk-Fernbedienung bequem ein- und ausgeschaltet werden.

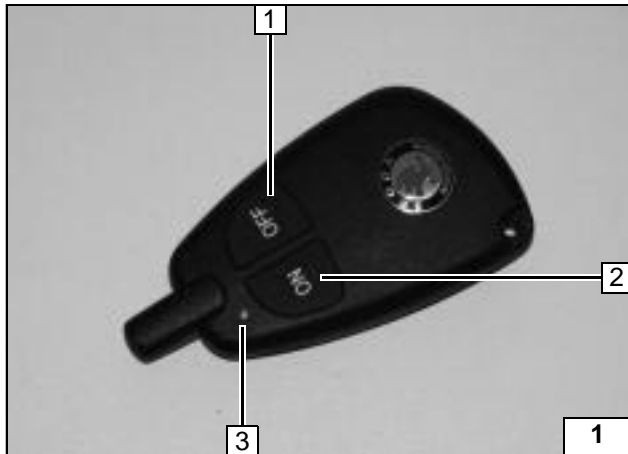

- Drücken Sie zum Einschalten der Heizung die Taste ON (2) bis die Kontrollleuchte (3) kurz aufleuchtet.
- Drücken Sie zum Ausschalten der Heizung die Taste OFF (1) bis die Kontrollleuchte (3) kurz aufleuchtet.

Reichweite

Der Sender ist mit den Batterien im Funkschlüssel untergebracht. Der Empfänger befindet sich im Innenraum des Fahrzeuges.

Der Wirkungsbereich des Funkschlüssels beträgt bei vollen Batterien bis zu 600 Meter.

Hindernisse zwischen Funkschlüssel und dem Fahrzeug, schlechte Witterungsverhältnisse sowie schwächer werdende Batterien verringern die Reichweite, zum Teil ganz erheblich.

Die Heizung kann mit der Fernbedienung nur dann ein- oder ausgeschaltet werden, wenn der Abstand zwischen Fernbedienung und Fahrzeug mindestens 2 m beträgt.

- 1 Taste OFF
- 2 Taste ON
- 3 Kontrollleuchte

Batterietest

Bei jedem Druck auf die Taste OFF (1) oder ON (2) leuchtet die Kontrollleuchte (3) auf. Anhand der Leuchtfarbe und -dauer kann der Ladezustand der Batterien ermittelt werden.

- Leuchtet die Kontrollleuchte (3) für einen kurzen Moment grün auf, ist der Ladezustand der Batterien in Ordnung.
- Blinkt die Kontrollleuchte (3) ca. 3 Sekunden lang rot, sollten die Batterien bei nächster Gelegenheit gewechselt werden.
- Leuchtet die Kontrollleuchte (3) ca. 5 Sekunden rot auf, müssen die Batterien gewechselt werden. Unter Umständen funktioniert die Funk-Fernbedienung nicht mehr richtig.

Blinkt oder leuchtet die Kontrollleuchte (3) bei Temperaturen unter dem Gefrierpunkt, kann es genügen, die Batterien auf über 0°C zu erwärmen.

Telestart-Sender anlernen

- Sicherung 1A (schwarz) aus dem Flachsicherungshalter entfernen (Spannungsunterbrechung).
- Mindestens 5 Sekunden warten.
- Sicherung in Flachsicherungshalter einsetzen und innerhalb 5 Sekunden die Off-Taste (1) für mindestens 1 Sekunde betätigen.

HINWEIS:

Der Anlernvorgang kann beliebig oft wiederholt werden, der jeweils „älteste“ Sender wird gelöscht.

**Funk-Fern
bedienung**