

Legende:

- 1 Heizgerät Thermo Top C/E
- 2 Abgasschalldämpfer
- 3 Brennluftansaugchalldämpfer
- 4 Flachsicherungshalter
- 5 Vorwähluhr
- 6 Dosierpumpe

Skoda Octavia II

Limousine
Combi

Einbauanleitung

Wasser-Heizgerät

Zusatzheizung *Thermo Top C* e1
00 0002

Benzin - ab Modell 2004 - nur für Linkslenker
1,6 MPI und 2,0 FSI

Bestellnummer:

BHW 609005A, BHW 609005B
(YHW 609005A, YHW 609005B)

Stand: 10.01.2008 / Ident-Nr.: 9016409C



ACHTUNG!

Warnung vor Gefahr:

Das unsachgemäße Einbauen oder Reparieren von Webasto Heizsystemen kann Feuer verursachen oder zum Austritt von tödlichem Kohlenmonoxid führen. Dadurch können schwere oder tödliche Verletzungen hervorgerufen werden.

Für den Einbau und die Reparatur von Webasto Heiz- und Kühlsystemen bedarf es eines speziellen Firmentrainings, technischer Dokumentation, Spezialwerkzeuge und eine Spezialausrüstung.

Versuchen Sie NIEMALS, Webasto Heiz- oder Kühlsysteme einzubauen oder zu reparieren, wenn Sie das Firmentraining nicht erfolgreich abgeschlossen und dabei die notwendigen technischen Fähigkeiten erworben haben und die für einen sachgerechten Einbau und Reparatur nötigen technischen Dokumentationen, Werkzeuge und Ausrüstungen nicht zur Verfügung stehen.

Befolgen Sie IMMER alle Webasto Einbau- und Reparaturanleitungen, und beachten Sie alle Warnhinweise.

Webasto übernimmt keine Haftung für Mängel und Schäden, die auf einen Einbau durch ungeschultes Personal zurückzuführen sind.

Inhaltsverzeichnis

Gültigkeit	2	Heizgerät vormontieren	14
Heizgerät / Einbaukit	3	Einbauort vorbereiten	14
Vorwort	3	Heizgerät einbauen	15
Allgemeine Hinweise	3	Brennstoffeinbindung	17
Spezialwerkzeug	3	Einbau Dosierpumpe	18
Erläuterungen zum Dokument	4	Brennstoffentnahme	18
Vorarbeiten	5	Wassereinbindung	20
Einbauort Heizgerät	5	Brennluft	24
Einbindung Elektrik	6	Abgaseinbindung	25
Montage Sicherungshalter	7	Abschließende Arbeiten	26
Gebälseansteuerung Climatic	8	Bedienungshinweise für den Endkunden	27
Gebälseansteuerung Climatronic	10		
Option Vorwahluhr	13		
Option Telestart	13		

Gültigkeit

Hersteller	Handelsbezeichnung	Typ	EG-BE-Nr. / ABE
Skoda	Octavia	1Z	e11 * 2001 / 116 * 0230...

Motortyp	Motorart	Leistung in kW	Hubraum in cm ³
BGU	Benzin	75	1595
BVY	Benzin	110	1984

Fahrzeug- und Motortypen, Ausstattungsvarianten sowie Länderspezifikationen, die nicht in dieser Einbauanleitung aufgeführt sind, wurden nicht geprüft. Ein Einbau nach dieser Einbauanleitung kann aber möglich sein.

Der Einbauort von Vorwahluhr und Sommer- / Winterschalter ist vor dem Einbau mit dem Endkunden abzustimmen!

Heizgerät / Einbausatz

Menge	Bezeichnung	Bestell-Nr.:
1	LU Thermo Top C für Fzg. ohne Klimaanlage oder mit Climatic	9016407A
	Skoda Bestellnr.:	BHW 609005A
		YHW 609005A
oder		
1	LU Thermo Top C für Fzg. mit Climatronic	9016408A
	Skoda Bestellnr.:	BHW 609005B
		YHW 609005B

Bedienelement optional:

Menge	Bezeichnung	Bestell-Nr.:
1	Bedienelement	siehe Skoda Preisliste

Vorwort

Diese Einbauanleitung gilt für die Fahrzeuge Skoda Octavia mit 1,6 MPI- und 2,0 FSi- Motor
 - Gültigkeit siehe Seite 2 - ab Modelljahr 2004 und später, wenn technische Änderungen am Fahrzeug den Einbau nicht beeinflussen, unter Ausschluss jeglicher Haftungsansprüche. Je nach Version und Ausstattung des Fahrzeuges können beim Einbau Änderungen gegenüber dieser „Einbauanleitung“ notwendig werden.

In jedem Fall sind jedoch die Vorschriften der „Einbauanweisung“ und „Bedienungs- und Wartungsanweisung“ der *Thermo Top C* zu befolgen.

Die entsprechenden Regeln der Technik sowie eventuelle Angaben des Fahrzeugherstellers sind beim Einbau einzuhalten.

Allgemeine Hinweise

Der Einbau erfolgt gemäß den allgemein üblichen Regeln der Technik. Wenn nicht anders beschrieben, erfolgt die Befestigung von Schläuchen, Leitungen und Kabelbäumen mit Kabelbindern an fahrzeugeigenen Leitungen und Kabelbäumen.

Scharfe Kanten sind mit Scheuerschutz (aufgeschnittener Kraftstoffschlauch) zu versehen!

Blanke Karosseriestellen, wie z.B Bohrungen, sind mit Korrosionsschutzwachs (Tectyl 100K, Bestell-Nr. 111329) einsprühen.

Spezialwerkzeug

- Drehmomentschlüssel für 2,0 - 10 Nm
- Abklemmzangen
- Einnietmutterzange

Erläuterungen zum Dokument

Um Ihnen einen schnellen Überblick über die einzelnen Arbeitsschritte zu geben, finden Sie eine Kennzeichnung an der Außenkante oben rechts auf der jeweiligen Seite.

Mechanische Arbeiten

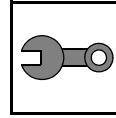

Elektrische Einbindung

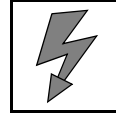

Wassereinbindung

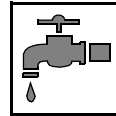

Kraftstoffeinbindung

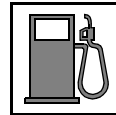

Abgasanlage

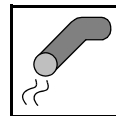

Brennluft

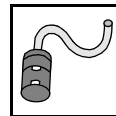

Auf Besonderheiten wird durch folgende Symbole hingewiesen:



besondere Gefahr von Verletzungen oder tödlichen Unfällen



besondere Gefahr der Beschädigung von Bauteilen



besondere Brand- und Explosionsgefahr



Verweis auf allgemeine Einbauanweisung der Webasto Komponente bzw. auf fahrzeugspezifische Unterlagen des Herstellers



Hinweis auf eine technische Besonderheit

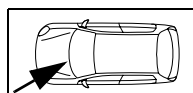
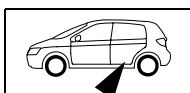

Der Pfeil im Fahrzeugpiktogramm zeigt die Position am Fahrzeug und die Blickrichtung

Vorarbeiten

ACHTUNG!

- Tankdeckel öffnen, Tank belüften
- Tankdeckel wieder schließen
- Druck im Kühlsystem ablassen!
- Fabriknummer vom Typschild Original auf das Typschild Duplikat übertragen
- Die nicht zutreffende Jahreszahl auf dem Duplikatschild entfernen
- Duplikatschild (Typschild) an geeigneter Stelle sichtbar anbringen
- Batterie abklemmen!
- Batterie ausbauen
- Batterieträger ausbauen
- Motorabdeckung ausbauen
- Rad vorne rechts abbauen
- Vorderen Teil der Radhausverkleidung vorne rechts ausbauen
- Unterfahrschutz ausbauen
- Stoßfänger abbauen
- Scheibenwaschbehälter ausbauen
- Unterbodenverkleidung rechts ausbauen
- Rücksitzbank ausbauen
- Serviceklappe Tankarmatur rechts öffnen
- Fußraumverkleidung auf Fahrer-Seite ausbauen
- Untere Armaturentafel-Verkleidung auf der Fahrerseite ausbauen
- Nur bei Fzg. mit Climatronic: Fußraumverkleidung auf Beifahrer-Seite ausbauen

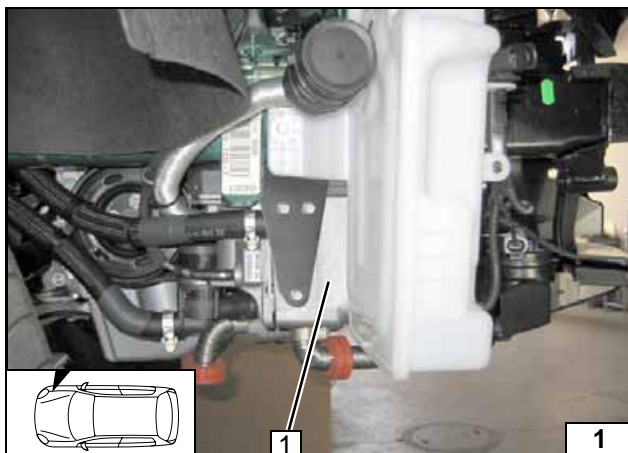

Einbauort Heizgerät

1 Heizgerät

Einbauort



Einbindung Elektrik

Kabelbaum Heizgerät

Kabelbaum Heizgerät 1 an vorhandenen Kabelbaum führen und nach rechts verlegen! Die Befestigung mit Kabelbindern erfolgt erst nach Einbau des Heizgerätes!

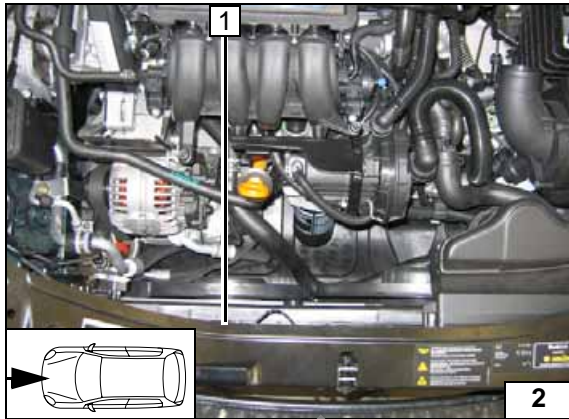

Kabelbaumverlegung

Montage Sicherungshalter Seite 7

1 Leitungsstränge für Bedienelement, Gebläseansteuerung und Dosierpumpe in Kabelkanal zur Spritzwand verlegen

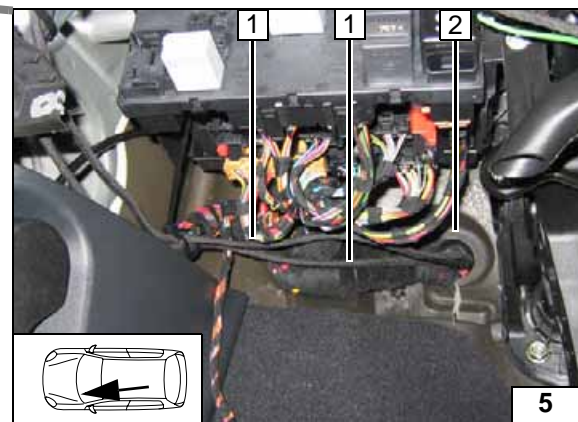
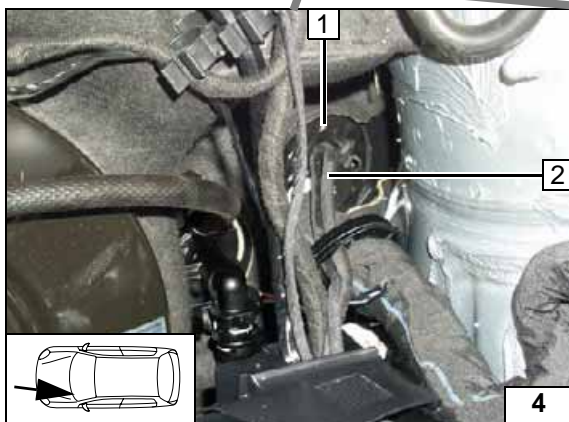
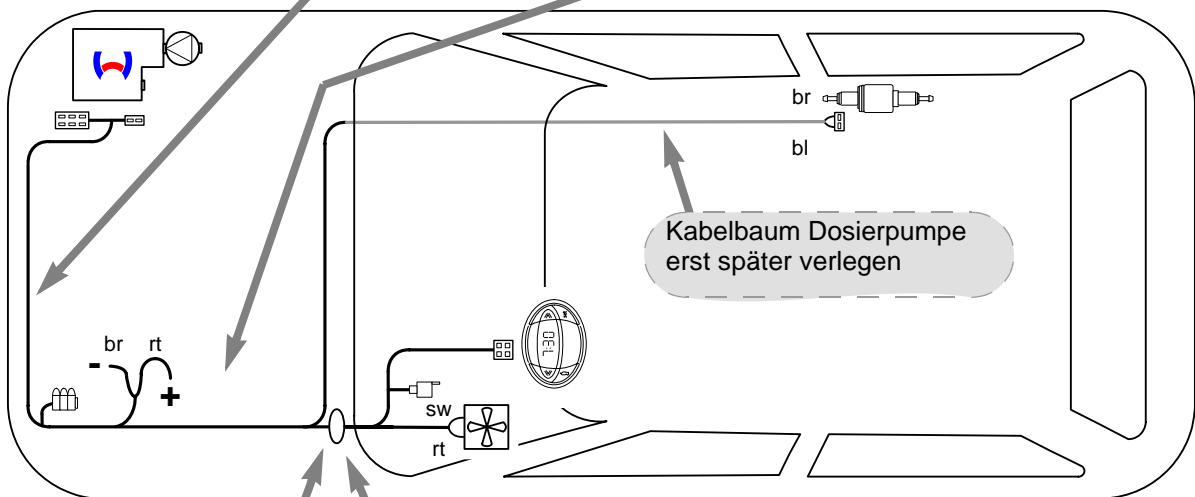
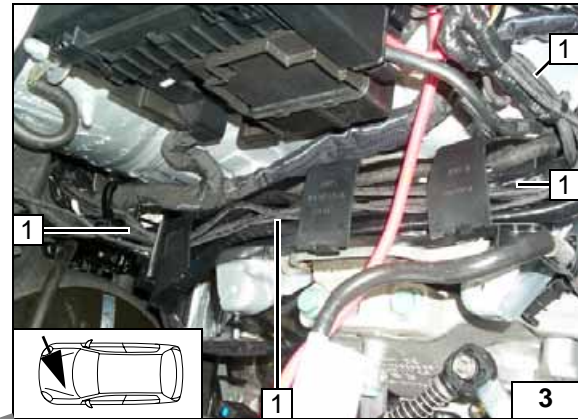

Kabelbaumdurchführung

1 Fzg.eigene Kabelbaumdurchführung
2 Kabelbäume Gebläseansteuerung und Bedienelement (Anschluß Gebläse Seiten 8 -12; Anschluß Bedienelemente Seite 13 und 14)

Kabelbaumdurchführung

2 Fzg.eigene Kabelbaumdurchführung
1 Kabelbäume Gebläseansteuerung und Bedienelement



Schema Verlegung Kabelbaum alle Ausstattungen

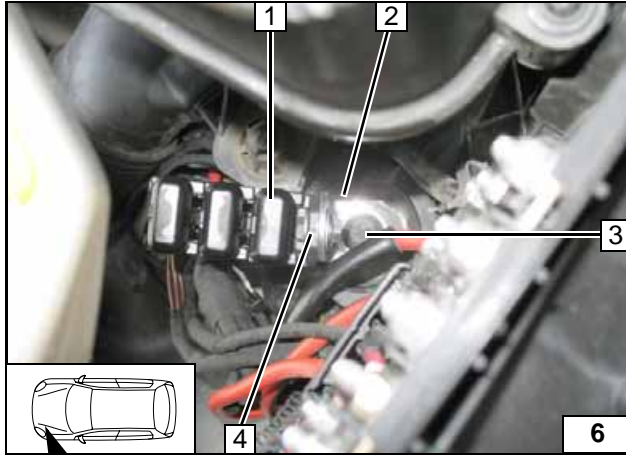

Montage Sicherungshalter

Bei Fzg. mit Climatronic Sicherung F3 25A 1 entfernen!

- 2 Winkel
- 3 Fzg.eigene Schraube vom Batterieträger
- 4 Schraube M5x12, Halteplatte Sicherungshalter, Bundmutter M5



Montage Sicherungshalter

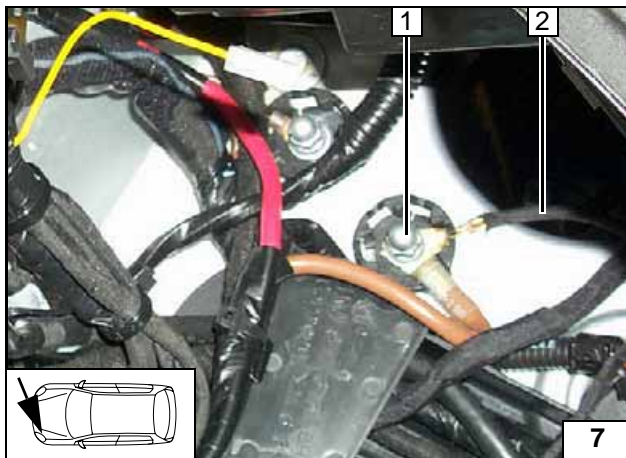

Masseleitung br 2 zu fzg.eigenem Massestützpunkt 1 unterhalb des Scheinwerfers verlegen und anschließen!



Anschluß Masseleitung



- 2 Sicherungs-/ Relaisräger
- 3 Plusleitung rt
- 1 Plus-Schiene

Anschluß Plusleitung



Gebälseansteuerung Climatic

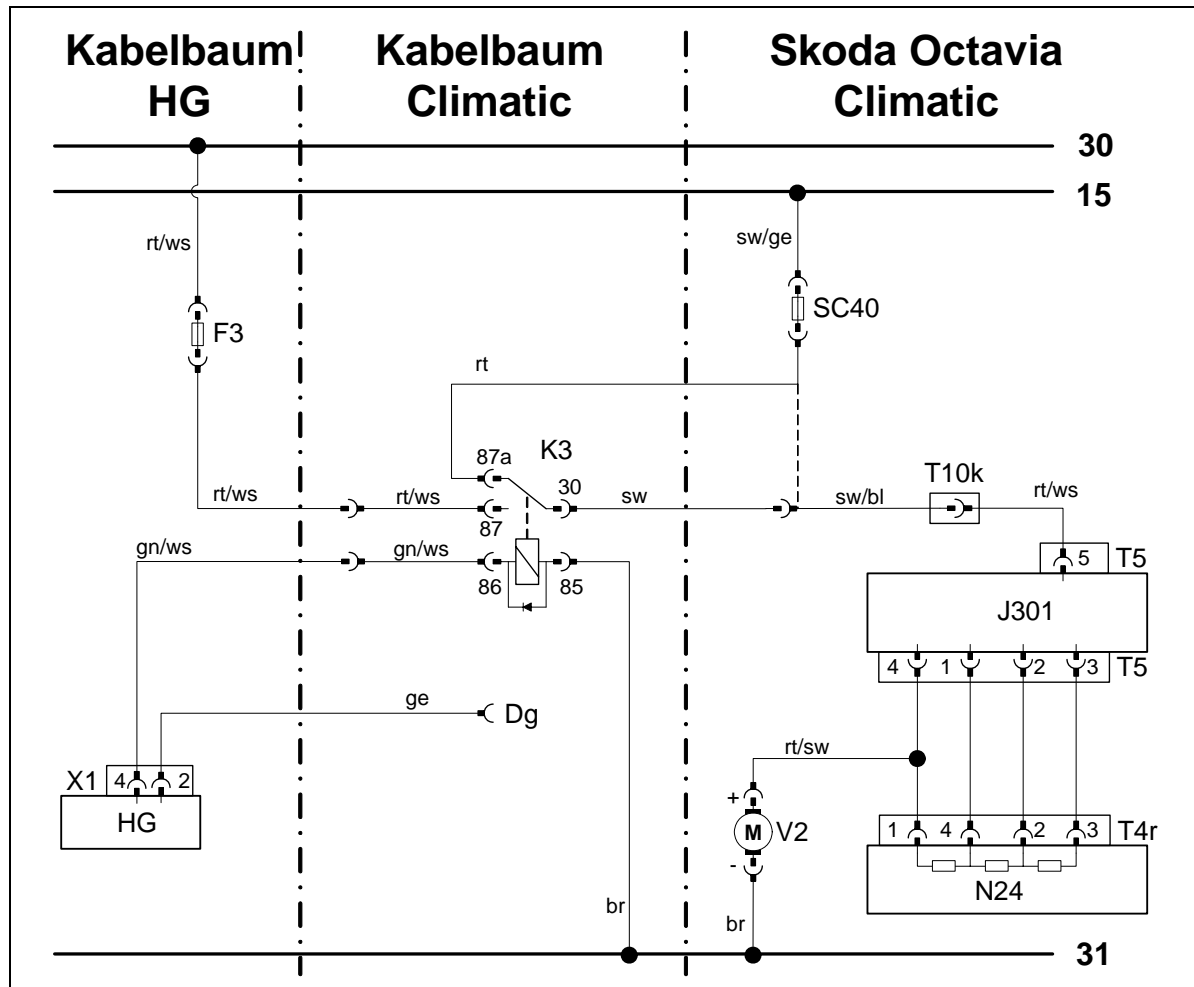

Schaltplan

Bauteile Original-Zubehör		Bauteile Fahrzeug		Farben und Symbole	
HG	Heizgerät TT-C	SC40	Gebälseicherung 40A	rt	rot
X1	6-poliger Stecker HG	J301	Steuergerät Klimaanlage	ws	weiß
F3	Sicherung 25A	N24	Widerstandsgruppe	sw	schwarz
K3	Gebälserelais	V2	Gebälsemotor	br	braun
Dg	Diagnoseanschluß			gn	grün
				ge	gelb
				bl	blau

Legende

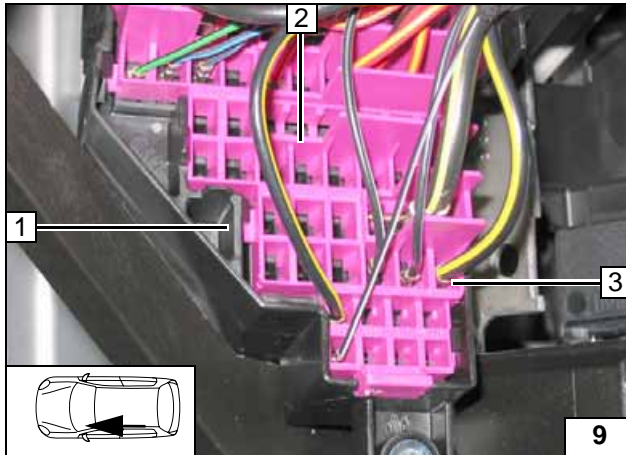

Fzg.eigenen Sicherungsträger (1) (Armaturentafel oben links) lösen und Kontaktsicherung (2) entriegeln
Leitung sw/bl 4mm² (3) am Sicherungsausgang SC40 auslösen

- 1 Sicherungsträger
- 2 Kontaktsicherung
- 3 Leitung sw/bl 4mm²



Leitung auscrimpen

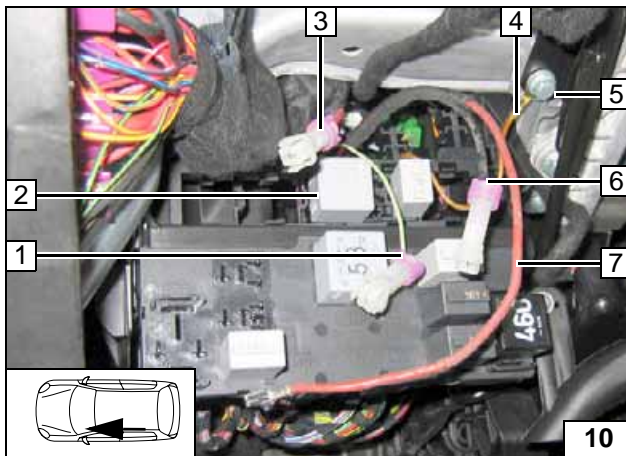

Lage des freien Steckplatzes abhängig von Fzg.- Ausstattung!

- 2 Relais K3
- 4 Leitung br von K3/85
- 5 Fzg.eigene Schraube
- 3 Leitung rt/ws zu K3/87
- 6 Leitung sw von K3/30
- 7 Leitung rt zu K3/87a
- 1 Leitung gn/ws zu K3/86



Kabelbaum montieren

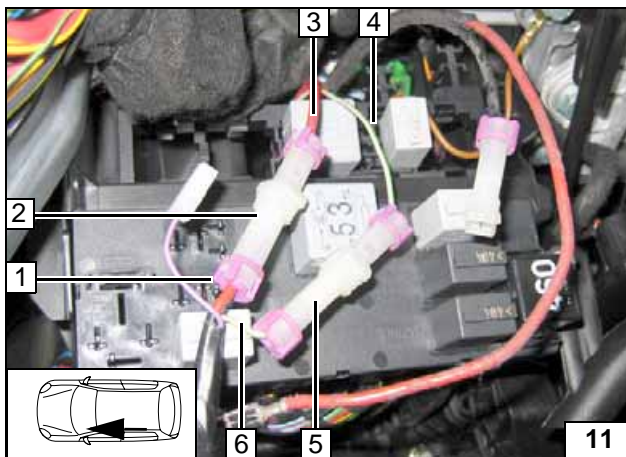

Verbindungen gem. Schaltplan herstellen!

- 1 Leitung rt/ws von Sicherung F3
- 2 AMP-Gehäuse
- 3 Leitung rt/ws (10/3) zu K3/87
- 6 Leitung gn/ws von Hg-Stecker X1/4
- 5 AMP-Gehäuse
- 4 Leitung gn/ws (10/1) zu K3/86

Leitungen verbinden mit Hg-Kabelbaum

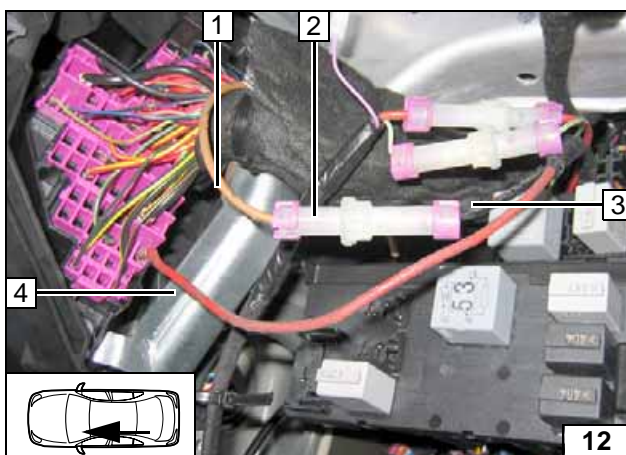

Verbindungen gem. Schaltplan herstellen!

- 1 Leitung sw/bl (9/3) mit originale Standard-Power-Timer
- 2 AMP-Gehäuse
- 3 Leitung sw (10/6) von K3/30
- 4 Leitung rt (10/7) von K3/87a in Sicherungsausgang SC40 eingerastet

Leitungen verbinden mit Fzg.-Kabelbaum



Gebläseansteuerung Climatronic

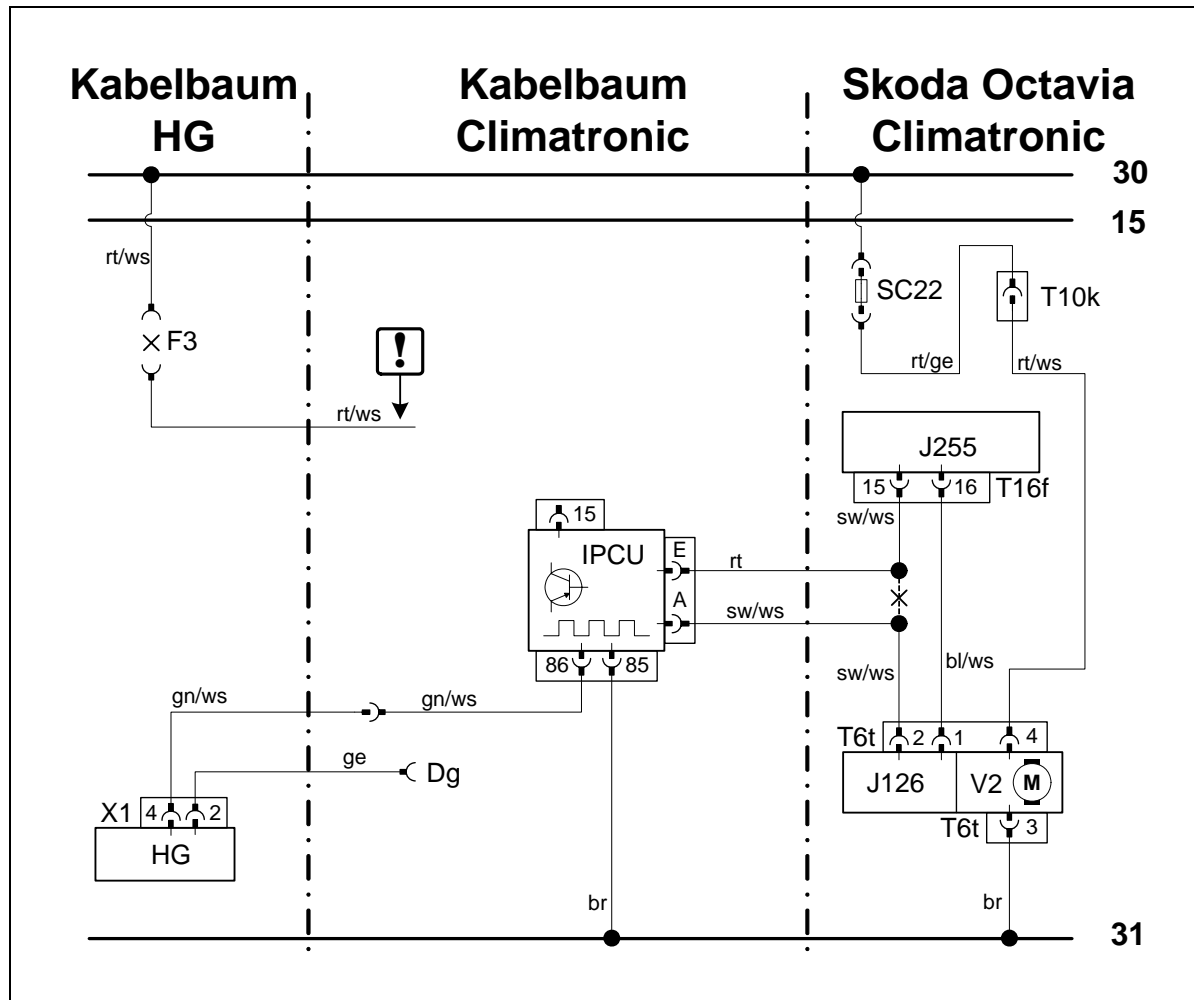

Schaltplan

Bauteile Original-Zubehör		Bauteile Fahrzeug		Farben und Symbole	
HG	Heizgerät TT-C	SC22	Gebläse-Sicherung 40A	rt	rot
X1	6-poliger Stecker HG	J255	Climatronic-Steuergerät	ws	weiß
F3	Sicherung entfernt	V2	Gebläsemotor	sw	schwarz
Dg	Diagnoseanschluß	J126	Gebläse-Steuergerät	br	braun
IPCU	Pulsweitenmodulator			gn	grün
				ge	gelb
				bl	blau
				!	Leitungsende isolieren und wegbinden
				X	Trennstelle

Legende Climatronic

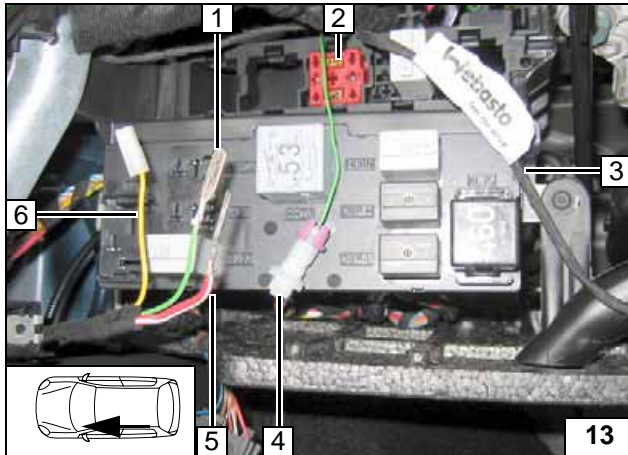

Lage des freien Steckplatzes abhängig von Fzg.- Ausstattung!

- 1 Leitung gn/ws von Hg X1/4
- 5 Leitung rt/ws von Sicherungshalter F3
- 6 Diagnoseleitung ge
- 2 Sockel für IPCU-Modul
- 3 Kabelbaum mit Leitungen rt von IPCU/E und sw/ws von IPCU/A
- 4 Leitung gn/ws von IPCU/86



Kabelbäume montieren

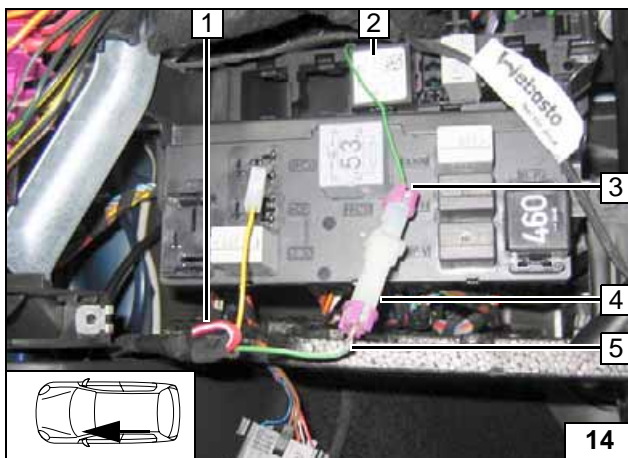

Verbindungen gem. Schaltplan herstellen, Leitung rt/ws (1) von Sicherungshalter F3 isolieren und zurückbinden!

- 2 IPCU-Modul
- 3 Leitung gn/ws (13/4) von IPCU/86
- 5 Leitung gn/ws (13/1) von Hg X1/4
- 4 AMP-Gehäuse
- 1 Leitung rt/ws von Sicherungshalter F3



Leitungen verbinden

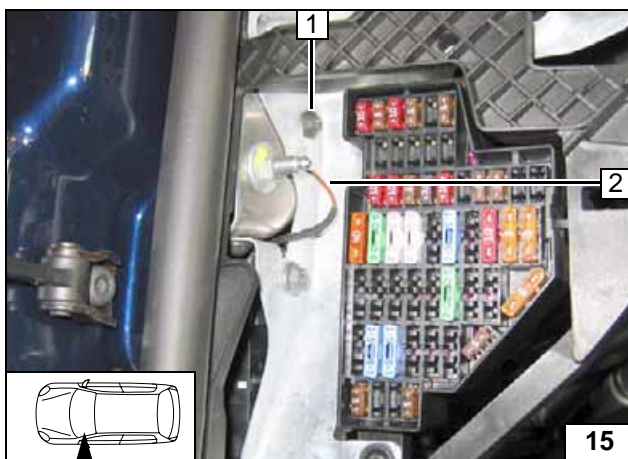

- 1 Fzg.eigene Schraube
- 2 Leitung br von IPCU/85

Masseanschluß

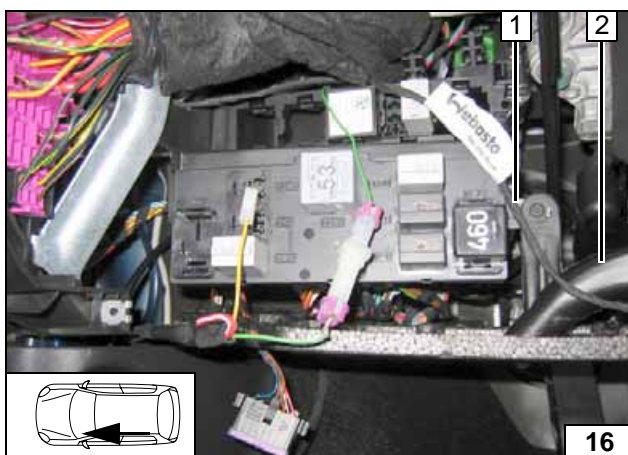

Kabelbaum vom IPCU-Modul (1) an Luftkanal (2) zur Mittelkonsole verlegen.

- 1 Kabelbaum mit Leitungen rt von IPCU/E und sw/ws von IPCU/A
- 2 Luftkanal



Kabelbaum vom IPCU- Modul verlegen

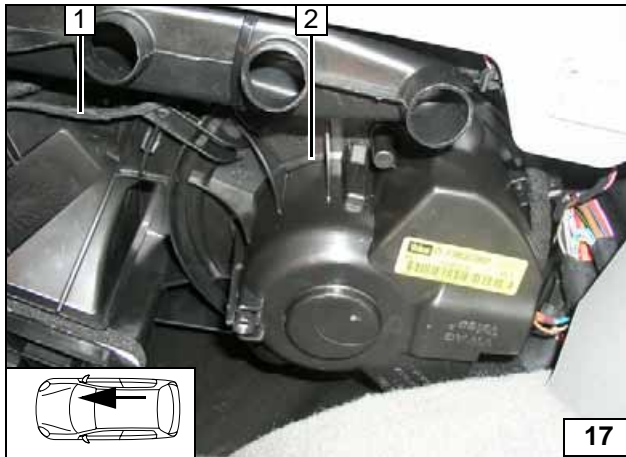

Kabelbaum vom IPCU-Modul an fzg.eigenen Leitungen zur Gebläseeinheit verlegen

- 1 Kabelbaum mit Leitungen rt von IPCU/E und sw/ws von IPCU/A
- 2 Gebläseeinheit



Gebläseeinheit lösen

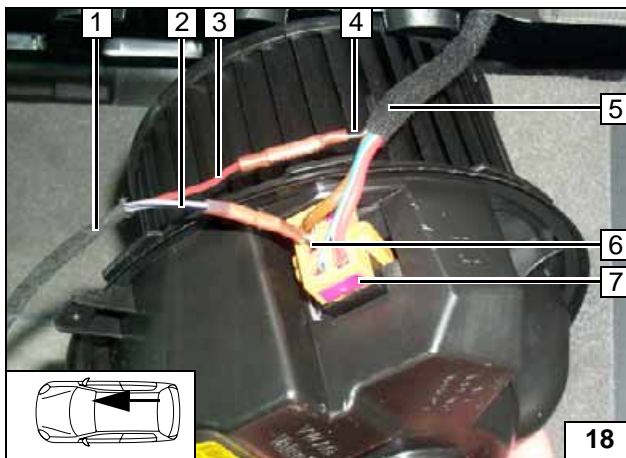

Gebläseeinheit lösen!
Leitung sw/ws **4, 6** vor Stecker T6t/2 trennen! Verbindungen gem. Schaltplan mit Stoßverbindern herstellen (crimpen und schrumpfen)!

- 1 Kabelbaum von IPCU-Modul
- 2 Leitung sw/ws von IPCU/A
- 6 Leitung sw/ws zu Stecker T6t/2
- 3 Leitung rt von IPCU/E
- 4 Leitung sw/ws vom Climatronic-Sg
- 5 Fzg.eigener Kabelbaum
- 7 Stecker T6t



Leitungen verbinden

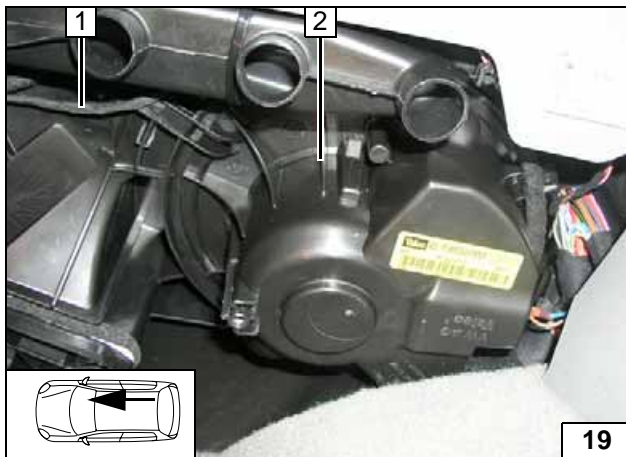

Gebläseeinheit wieder einbauen!
Kabelbaum an fzg.eigenen Leitungen mit Kabelbinder befestigen!

- 1 Kabelbaum von IPCU-Modul
- 2 Gebläseeinheit



Gebläseeinheit einbauen

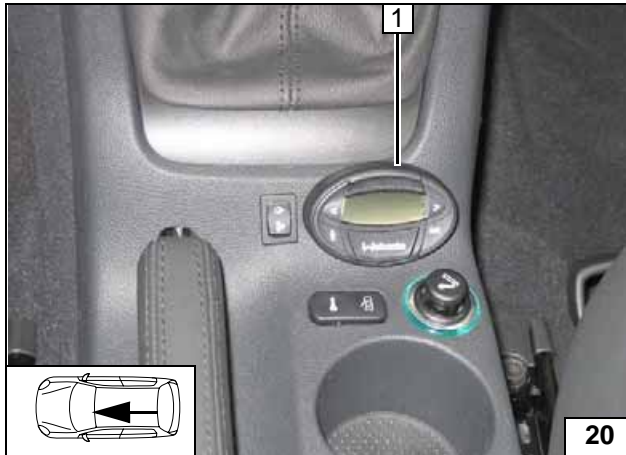

Vorwahluhr

Nicht auf das Display drücken!

- 1 Einstelluhr, Bohrschablone



Option
Einstell-
uhr

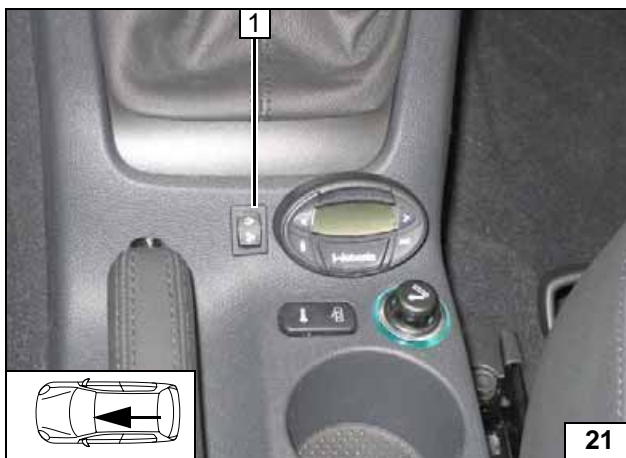

- 1 Sommer-/Winter- Schalter; Bohrung Ø 12,0 mm



Option
Sommer-
/Winter-
Schalter

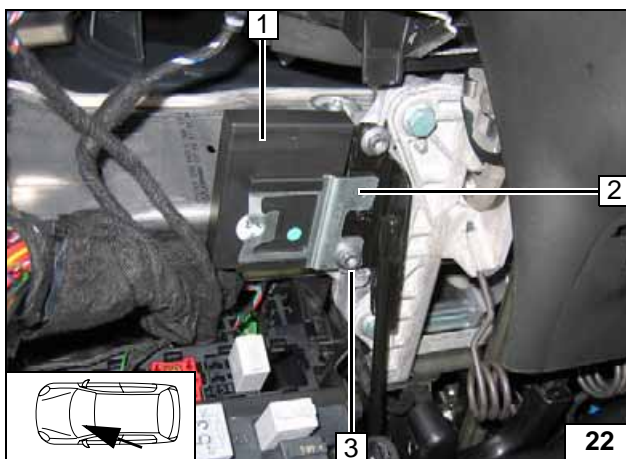

Option Telestart

Wenn Schraube M6 **3** nicht vorhanden, dann geeignete Schraube M6 mit Federring verwenden!

- 2 Halter, untere Bohrung auf Ø 6,5 mm auf-gebohrt
- 1 Empfänger
- 3 Schraube M6



Empfän-
ger mon-
tieren

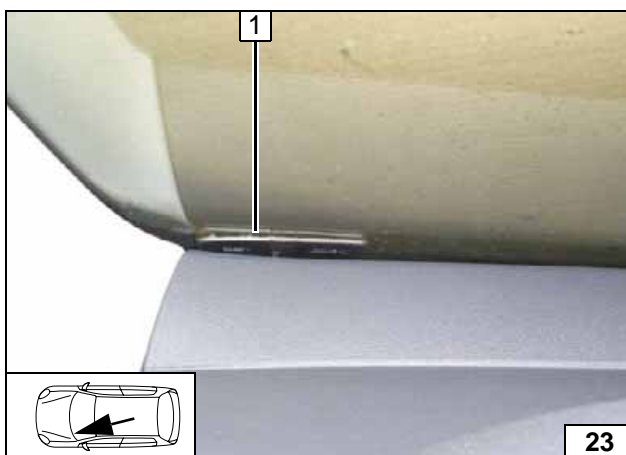

- 1 Antenne an Frontscheibe unten links

Antenne
aufkleben
und Lei-
tungen
verbinden

Alle Verbindungen gemäß allgemeiner EBA herstellen und Leitungen mit Kabelbindern befestigen!



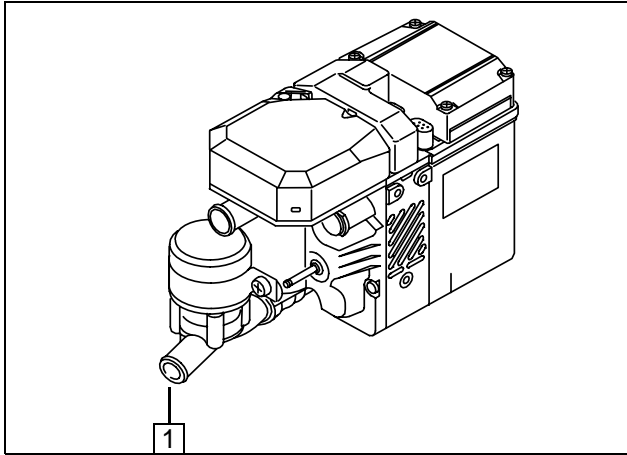
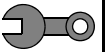

Heizgerät vorbereiten

- 1 Umwälzpumpendeckel ersetzt durch Dekkel mit geradem Eintritt



Heizgerät vorbereiten

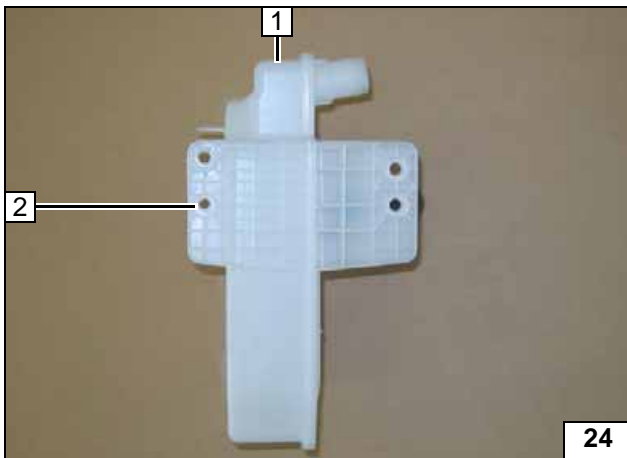

Einbauort vorbereiten

- 1 Scheibenwaschbehälter
- 2 Bohrung \varnothing 6,5mm bohren

Scheibenwaschbehälter vorbereiten

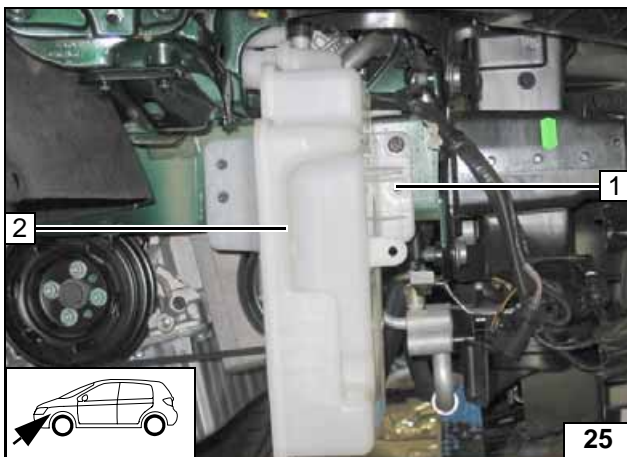

Scheibenwaschbehälter 2 montieren, Lochbild übertragen!

- 1 Lochbild, Bohrung \varnothing 9,1 mm



Lochbild übertragen

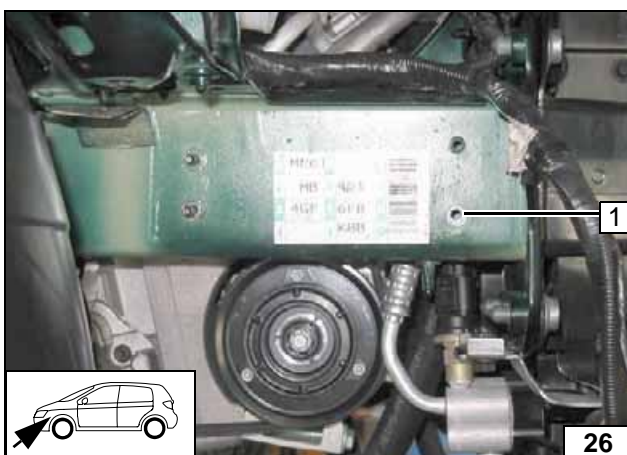

- 1 Einnietmutter M6

Einnietmutter einziehen

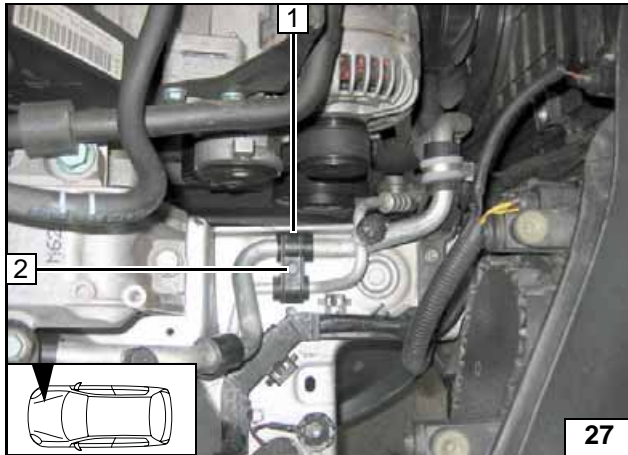
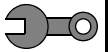

Kunststoffschelle 1 demontieren und Bohrung an Position 2 auf $\varnothing 6,5$ aufbohren.

2 Schraube entsorgen



Schelle ausbauen



Kunststoffdübel an Position 1 entfernen und Bohrung auf $\varnothing 9,1$ aufbohren.

1 Einnietmutter



Einnietmutter einziehen

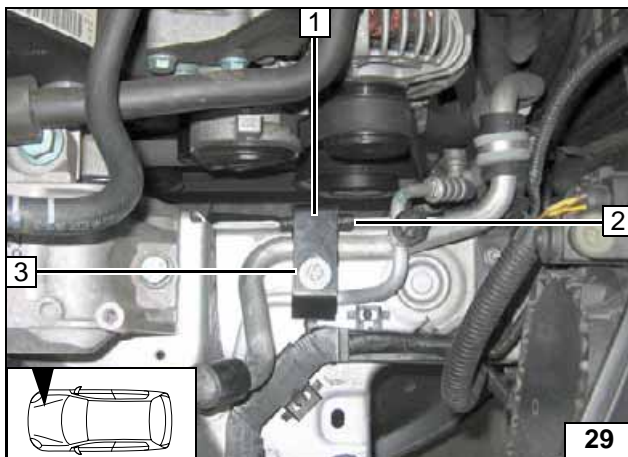

Kunststoffschelle wieder positionieren und Strebe 1 lose montieren!

2 Kantenschutz
3 Schraube M6x35, Federring, Karosserie-scheibe



Strebe montieren

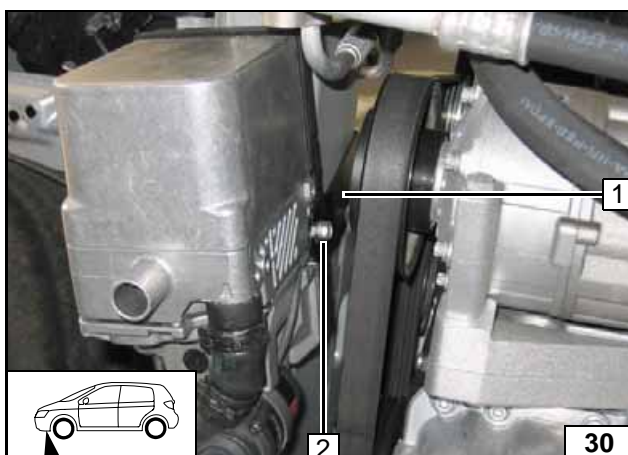

Heizgerät einbauen

Vor der Montage des Heizgerätes, Kabelbaum Heizgerät aufstecken!

1 Strebe
2 Ejotschraube



Heizgerät montieren

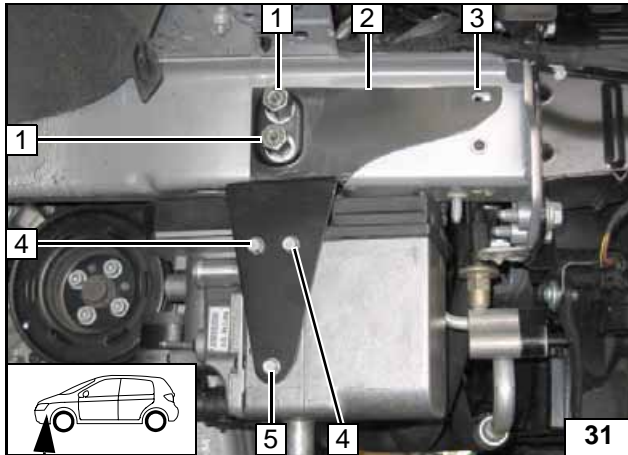
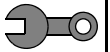

Halter beim Einbau so positionieren, dass das Langloch und das Gewinde an Pos. 3 übereinander liegen. An Pos. 5 zwei Unterslegscheiben zwischen Halter 2 und Heizgerät einfügen.

- 1 Distanzmutter M6x30, Karosseriescheibe an vorhandenem Stehbolzen [je 2x]
- 4 Ejschraube[2x]
- 5 Ejschraube



Heizgerät montieren

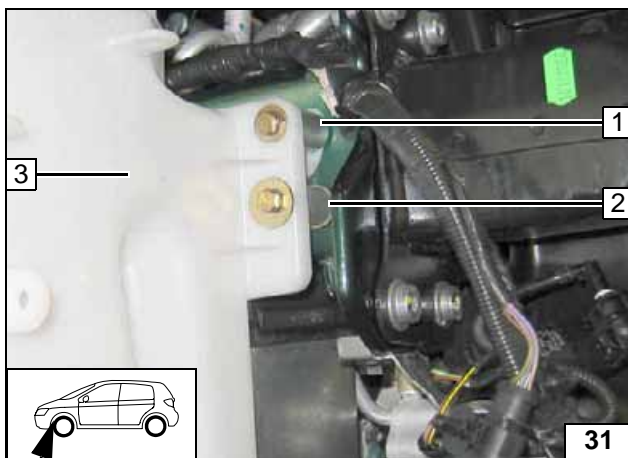

- 1 Schraube M6x60, Federring, Scheibe, Distanzstück 30mm, vorhandene Gewindebohrung
- 2 Schraube M6x60, Federring, Karosseriescheibe, Distanzstück 30mm, Karosseriescheibe, Einnietmutter
- 3 Scheibenwaschbehälter

Scheibenwaschbehälter montieren

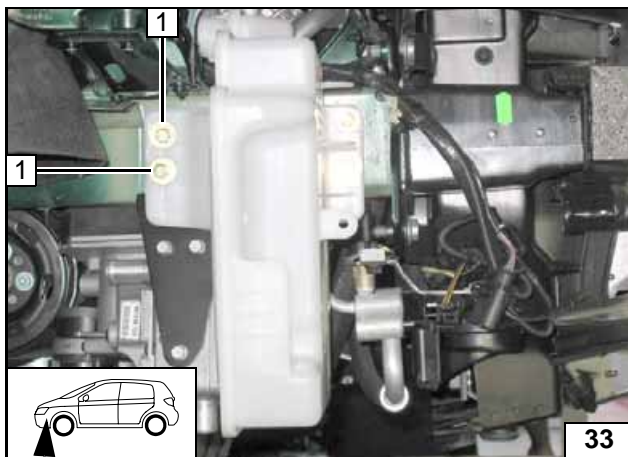

Alle Schraubverbindungen festziehen!

- 1 Schraube M6x25, Federring, Karosseriescheibe [je 2x]



Scheibenwaschbehälter montieren



Brennstoffeinbindung

VORSICHT!

Tankdeckelverschluß des Fahrzeugs öffnen, Tank belüften und Tankverschluß wieder schließen!

Auslaufenden Kraftstoff mit geeignetem Behälter auffangen!

Brennstoffleitung und Kabelbaum Dosierpumpe so verlegen, dass sie gegen Steinschlag geschützt sind! Wenn nicht anders beschrieben, erfolgt die Befestigung mit Kabelbindern!

An scharfen Kanten Brennstoffleitung und Kabelbaum mit Scheuerschutz versehen!

ACHTUNG!

Verlegung Brennstoffleitung und Kabelbaum zur Dosierpumpe erfolgt gemäß Schema Kabelbaumverlegung.

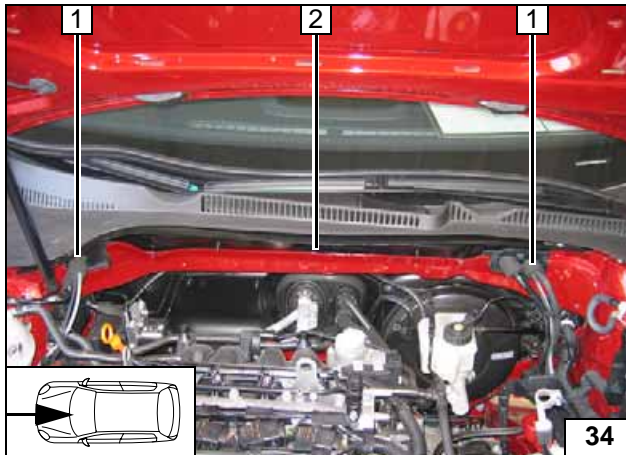

Kabelbaum Dosierpumpe im Wasserkasten nach rechts verlegen und an fzg.eigenen Leitungen mit Kabelbindern befestigen! Besonders auf Freigängigkeit des Wischergestänges achten!

- 1 Kabelbaum Dosierpumpe
- 2 Wasserkastenabdeckung gelöst

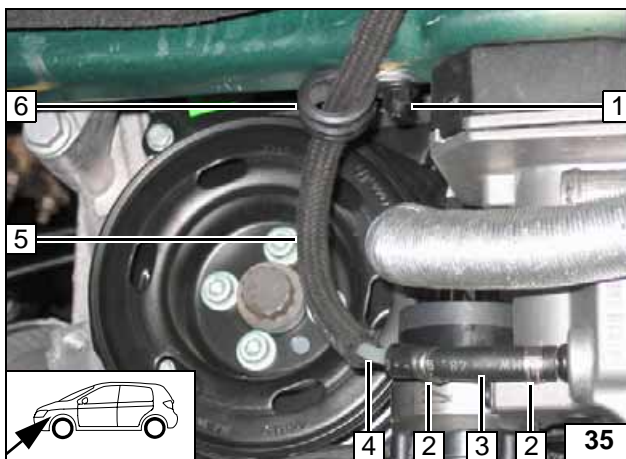

- 4 Mecanyl-Brennstoffleitung
- 5 Gewebe-Schutzschlauch auf 1100 mm abgelängt
- 3 Schlauchstück
- 2 Schlauchschellen Ø 10 mm [2x]
- 6 Gummierte Rohrschelle Ø 15 mm
- 1 Kunststoffmutter an fzg.eigenem Stehbolzen

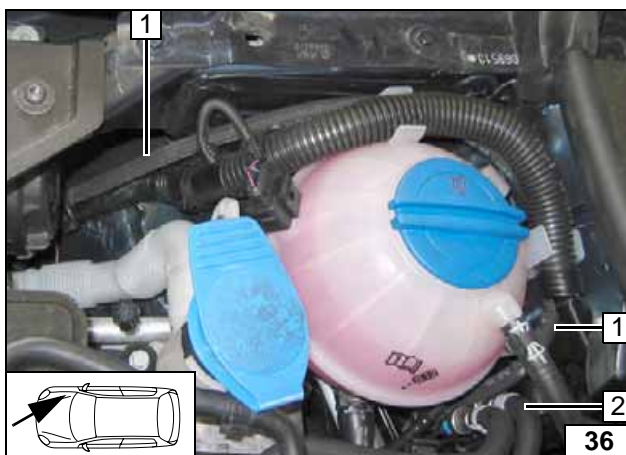

Mecanyl-Brennstoffleitung 1 und Kabelbaum Dosierpumpe in fzg.eigenen Leitungskanal einführen und zum Unterboden verlegen!

- 1 Mecanyl-Brennstoffleitung im Schutzschlauch
- 2 Fahrzeugeigener Leitungskanal



Kabelbaum Dosierpumpe verlegen

Leitungen verlegen



Leitungen verlegen

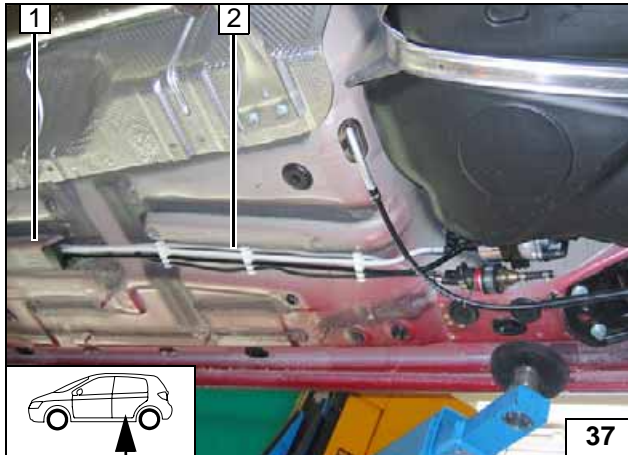

Mecanyleitung und Kabelbaum Dosierpumpe entlang der fzg.eigenen Kraftstoffleitungen 2 zum Tank verlegen!

- 1 Leitungskanal
- 2 Fzg.eigene Kraftstoffleitungen



Mecanyleitung und Kabelbaum Dosierpumpe verlegen

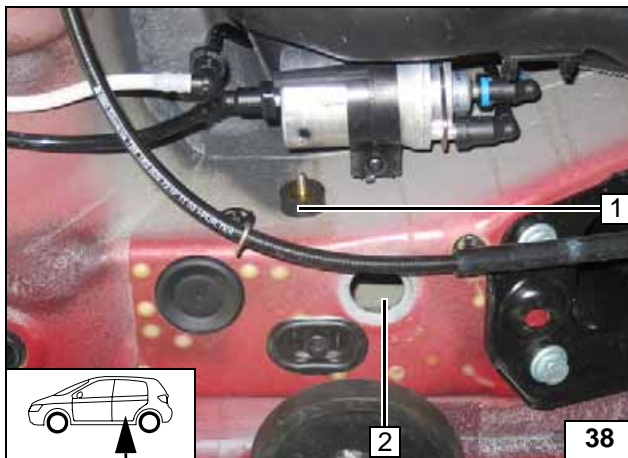

- 2 Verschluß-Stopfen demontieren
- 1 Schwingmetallpuffer, Karosseriescheibe, Bundmutter M6

Dosierpumpe montieren

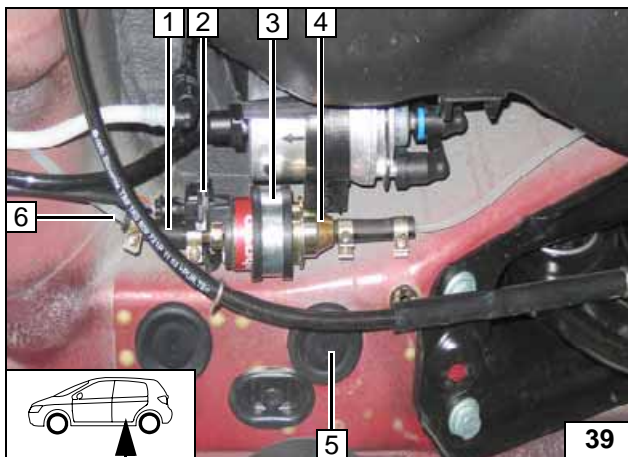

- 4 Dosierpumpe
- 3 Gummierte Rohrschelle mit Bundmutter an Schwingmetallpuffer befestigt
- 2 Steckergehäuse, Einzeladerabdichtungen, Steckkontakte, Kabelbaum Dosierpumpe
- 6 Mecanyleitung
- 1 Schlauchstück, Schlauchschelle Ø 10 mm [2x]
- 5 Stopfen wieder montiert



Dosierpumpe montieren und Druckseite anschließen

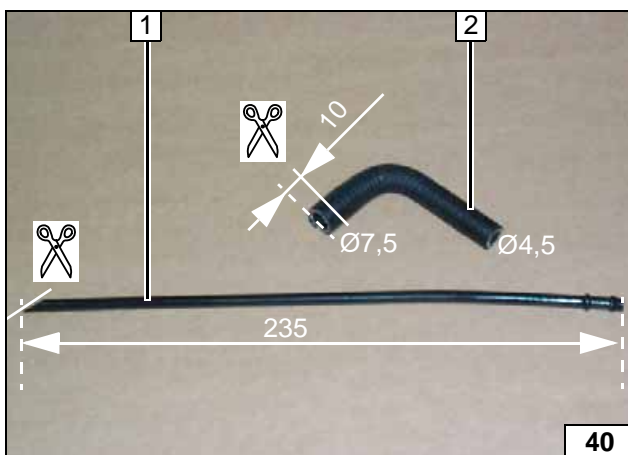

Brennstoffentnahme

- 1 Steigrohr
- 2 Formschlauch

Steigrohr und Formschlauch ablängen



Caillauschelle **2** mittig zwischen den Wülsten am Steigrohr-Ende!

- 1 Steigrohr
- 2 Caillauschelle Ø 10 mm
- 3 Formschlauch



Steigrohr und Formschlauch vormontieren

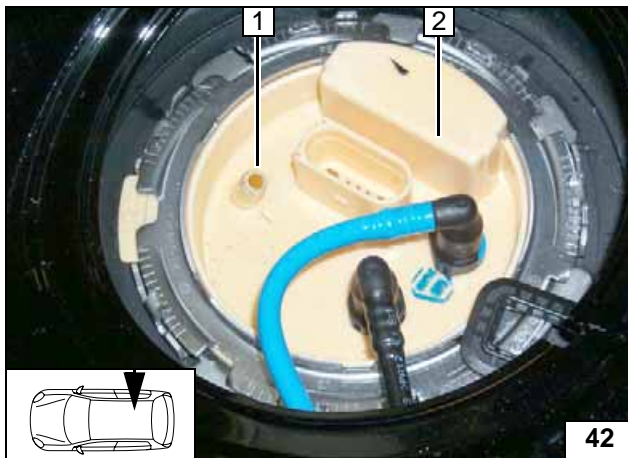

3 mm vom Blindverschluß abschneiden !

- 1 Spitze vom Blindverschluß abgeschnitten
- 2 Tankarmatur



Blindverschluß abschneiden

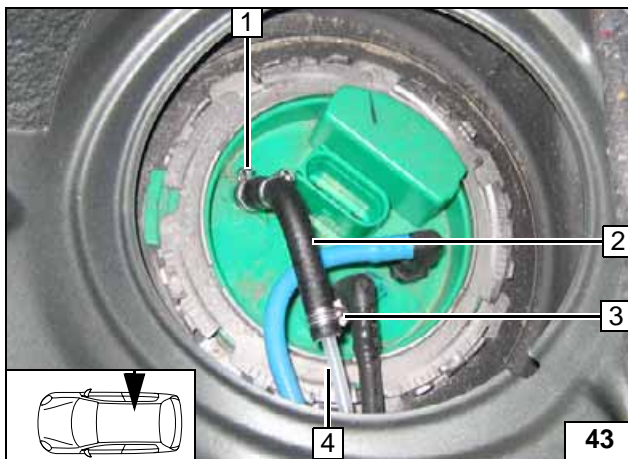

Sollte das Steigrohr im Anlieferungszustand leicht gekrümmt sein, dann ist so auszurichten, daß das Ende nach hinten, rechts zeigt! Sonst besteht die Gefahr, daß die Füllstandsanzeige beeinträchtigt wird!

- 1 Caillauschelle Ø 13,5 mm
- 2 Vormontierter Formschlauch mit Steigrohr
- 3 Caillauschelle Ø 10 mm
- 4 Reststück Mecanylleitung



Anschluß an Tankarmatur

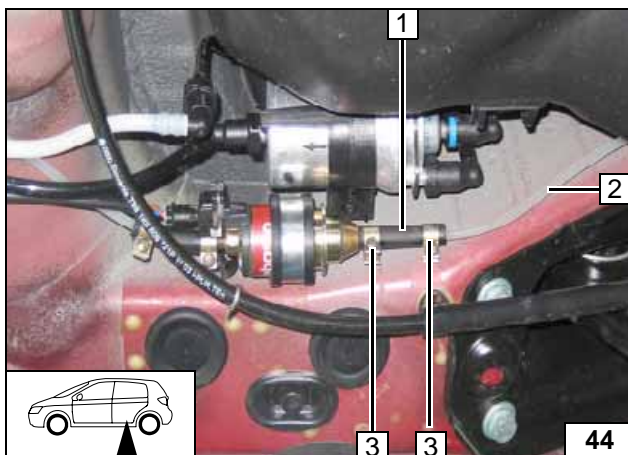

Mecanylleitungen und Kabelbaum Dosierpumpe auf gesamter Länge ausrichten und mit Kabelbindern befestigen!

- 2 Mecanylleitung von Tankarmatur
- 1 Schlauchstück
- 3 Schlauchschelle Ø 10 mm [2x]



Saugseite Dosierpumpe anschließen



Wassereinbindung

ACHTUNG!

Alle Schlauchschellen mit $2,0 + 0,5$ Nm festziehen!

Auslaufendes Kühlwasser ist mit geeignetem Behälter aufzufangen!

Wasserschläuche knickfrei verlegen! Wenn nicht anders beschrieben, erfolgt die Befestigung mit Kabelbindern! Schlauch- und Federbandschellen so positionieren, dass kein anderer Schlauch beschädigt werden kann!

Die Einbindung erfolgt „Inline“ gemäß nachfolgendem Schema:

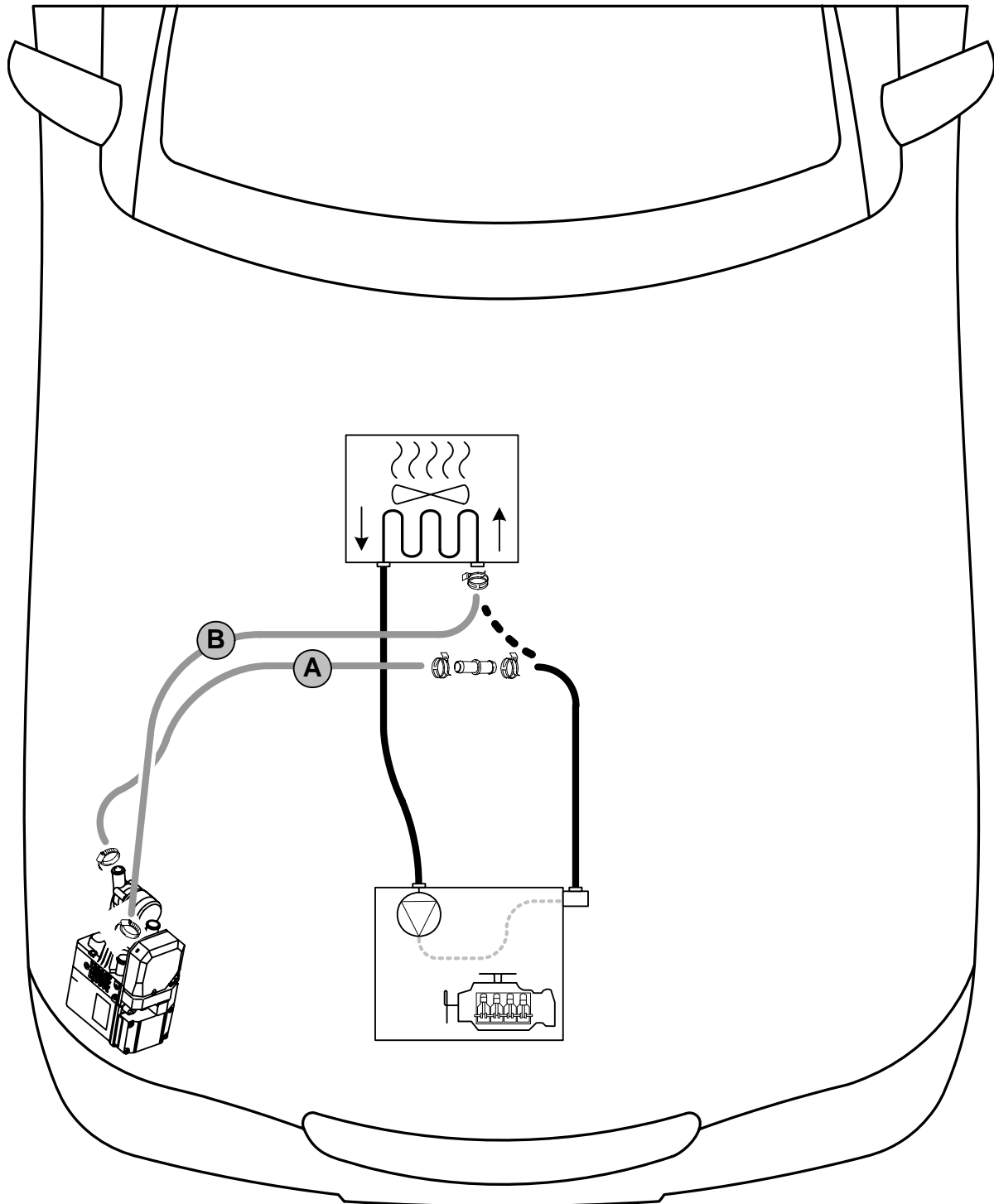

Schema
Wasserver-
legung

Alle nicht bezeichneten Schellen sind Schlauchschellen \varnothing 20-27mm!
Alle Verbindungsrohre sind \varnothing 20x20!



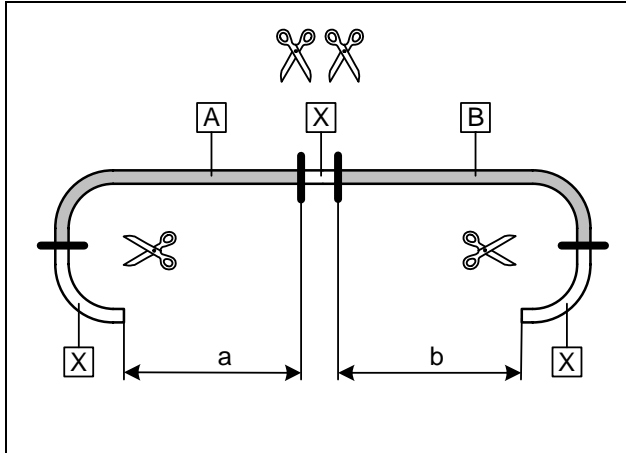

a = 900mm
b = 950mm

Abschnitte X entsorgen

**Wasser-
schläuche
ablängen**

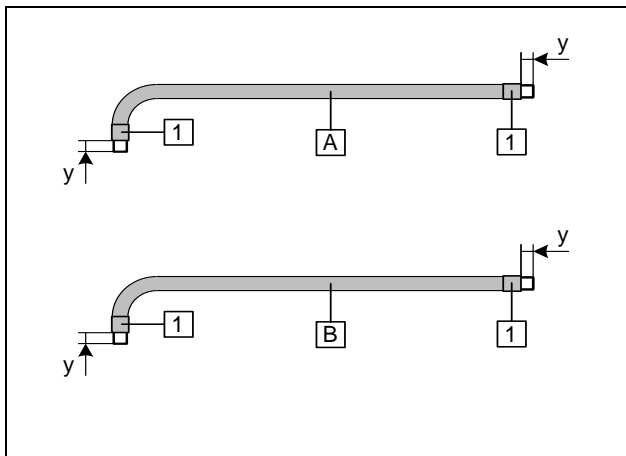

Flechtschutzschläuche auf Schlauch **A** und **B** aufschieben. Schrumpfschläuche aufschieben und einschrumpfen!

y = 25mm

1 Schrumpfschlauch 50mm [4x]

**Wasser-
schläuche
vorbereiten**

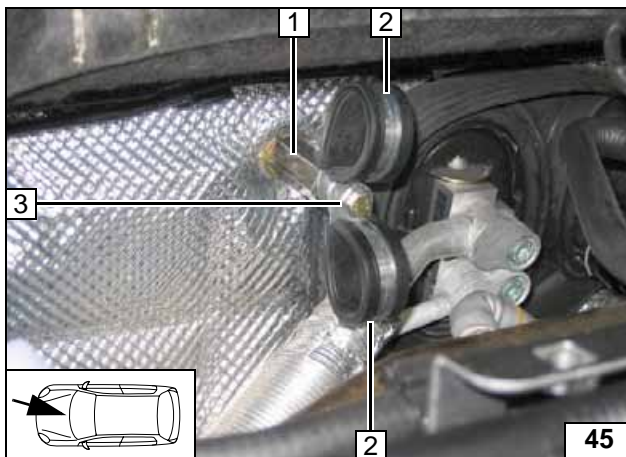

Schraube **3** nur lose montieren!

- 1 Karosseriescheibe, Distanzmutter 40mm auf fzg.eigenem Stehbolzen
- 2 Gummierte Rohrschelle Ø 29mm [2x]
- 3 Schraube M6x20, Federring

**Befesti-
gung vor-
montieren**

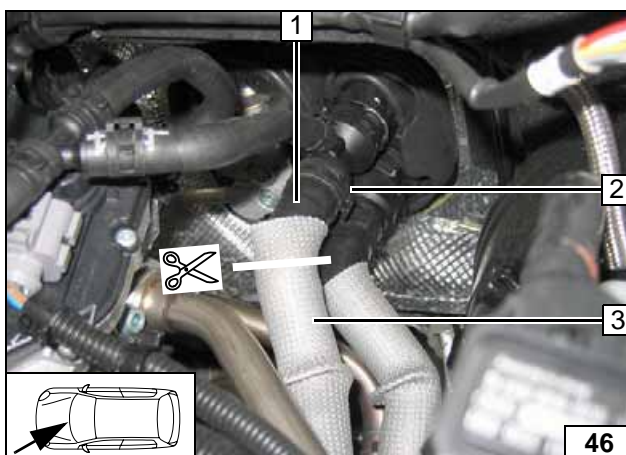

Schlauchstück abziehen und entsorgen! Die Federbandschelle **2** wird wieder verwendet!

- 1 Fahrzeugeigener Schlauchstück zum Wärmetauschereingang
- 2 Fahrzeugeigener Schlauchstück vom Motorausgang

Trennstelle

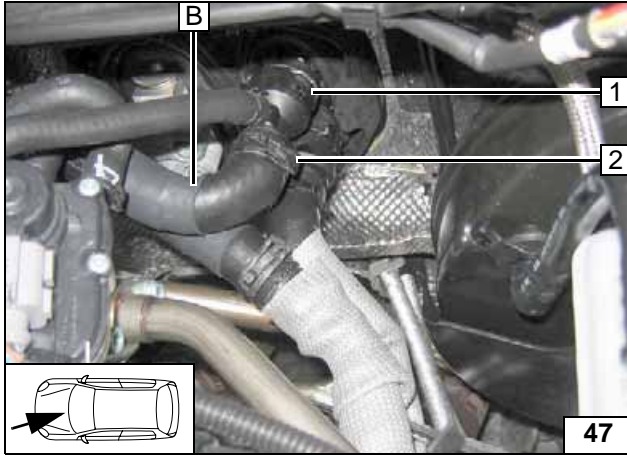

- 1 Wärmetauschereingang
- 2 Fzg.eigene Federbandschelle

**Anschluß
am Wärme-
tauscher-
eingang**

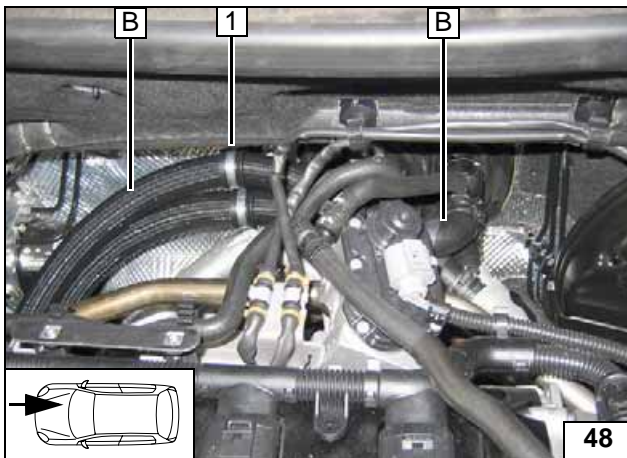

Schlauch **B** durch die obere Rohrschelle verlegen!



- 1 Gummierte Rohrschelle Ø 29mm (vormontiert)

**Schlauch-
verlegung**

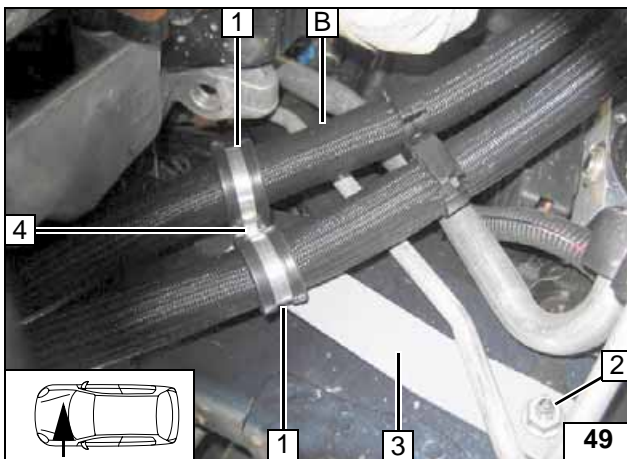

Auf Abstand zwischen Strebe **3** und Klimaleitung achten!
Schraube **4** nur lose montieren!
Schlauch **B** durch die obere Rohrschelle verlegen!



- 3 Strebe
- 2 Fzg.eigene Mutter M8
- 1 Gummierte Rohrschelle Ø 29mm [2x]
- 4 Schraube M6x20, Bundmutter

**Schlauch-
verlegung**

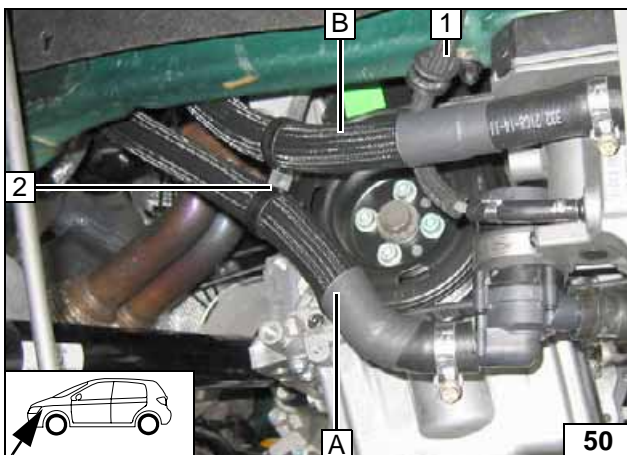

- 1 Brennstoffleitung
- 2 Doppelclip 27x27, verriegelbar

**Anschluß
am Heizge-
rät**

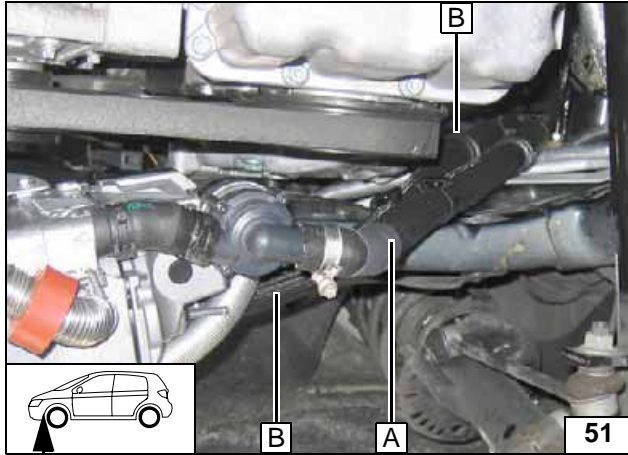

Schlauchverlegung

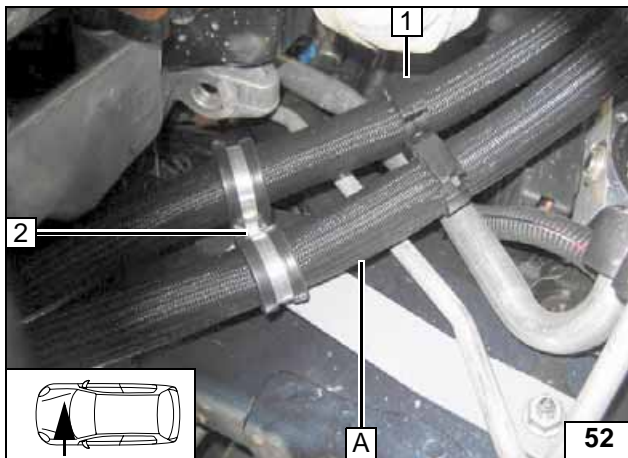

Schlauch **A** durch die untere Rohrschelle verlegen!

- 1 Doppelclip 27x27, verriegelbar
- 2 Schraube M6x20, Bundmutter festziehen



Schlauchverlegung

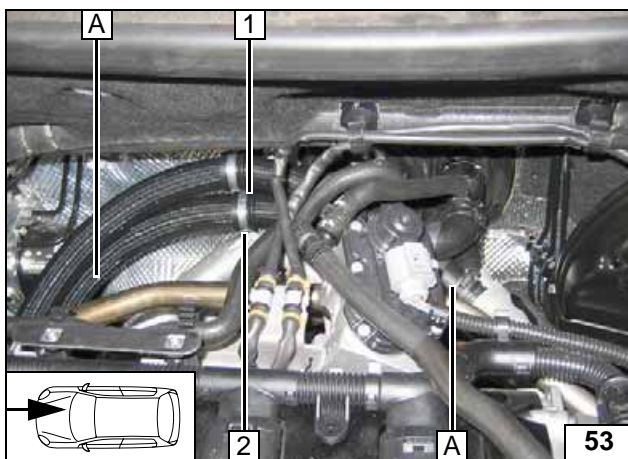

Schlauch **A** durch die untere Rohrschelle verlegen!

- 2 Gummierte Rohrschelle Ø 29mm (vormontiert)
- 1 Schraube M6x20 festziehen



Schlauchverlegung

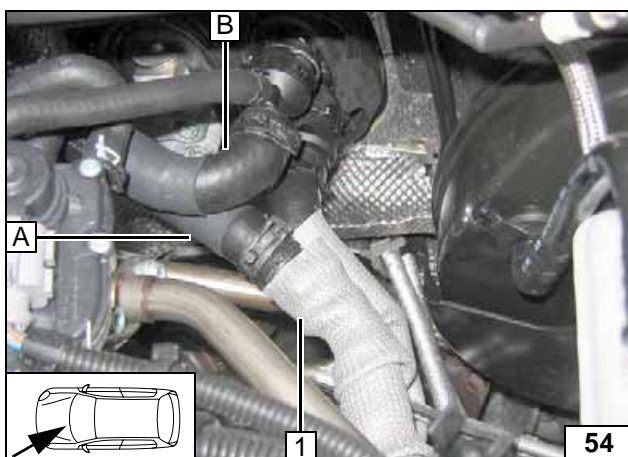

Schläuche vor dem Verbinden mit Kühlmittel befüllen!

Verlegung der Schläuche **A, B** auf gesamter Länge kontrollieren und wenn nötig korrigieren!

- 1 Fahrzeugeigener Schlauch vom Motorausgang



Anschluß am Motorausgang

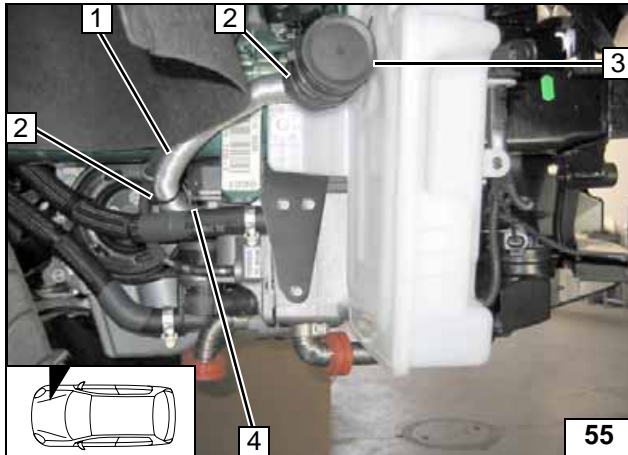
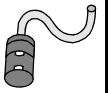

Brennluft

- 1 Ansaugleitung
- 2 Kabelbinder [2x]
- 3 Schalldämpfer
- 4 Schlauchschelle Ø24-27

Schall-
dämpfer
und An-
sauglei-
tung
montieren

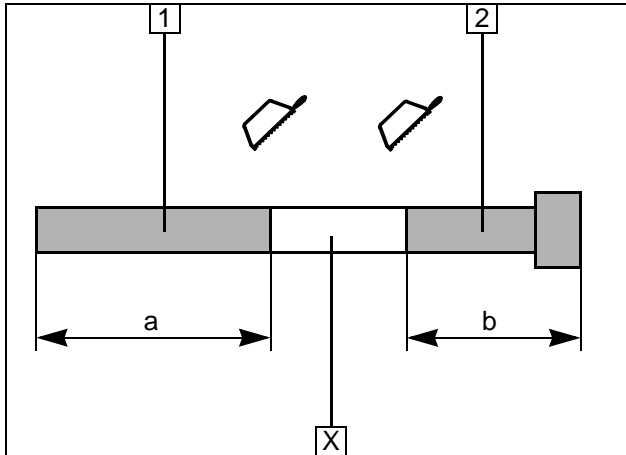
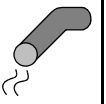

Abgasanlage

- 1 Abgasleitung
a = 220mm
- 2 Abgasendstück
b = 115mm

Abschnitt X entsorgen

**Abgaslei-
tung vor-
bereiten**

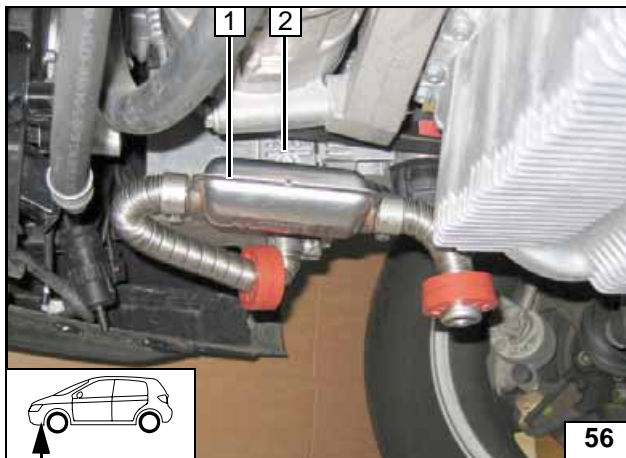

Ejotschraube, Anzugsdrehmoment 10 Nm!
Je einen Profilgummi rt mit Nut auf Abgaslei-
tung und Endstück aufschieben!

- 1 Abgasschalldämpfer, Schraube M6x20,
Bundmutter M6 an Winkel
- 2 Ejotschraube, Karosseriescheibe, Winkel
an Heizgerät

**Schall-
dämpfer
montieren**

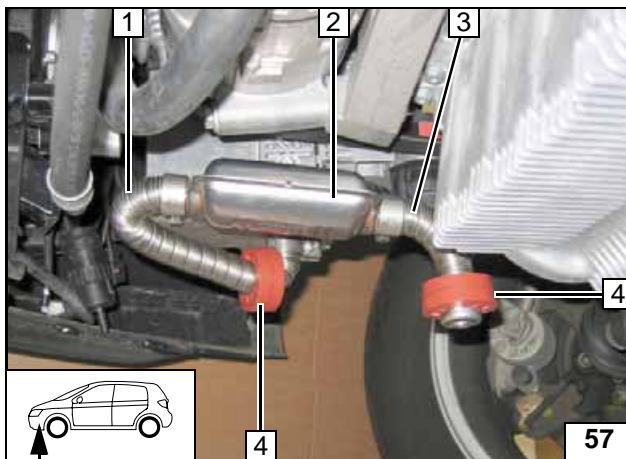

- 2 Abgasschalldämpfer
- 1 Abgasleitung 220mm, Schlauchklemme
[2x]
- 3 Abgasendstück, Schlauchklemme
- 4 Profilgummi rt mit Nut [2x] positionieren

**Abgaslei-
tung mon-
tieren**

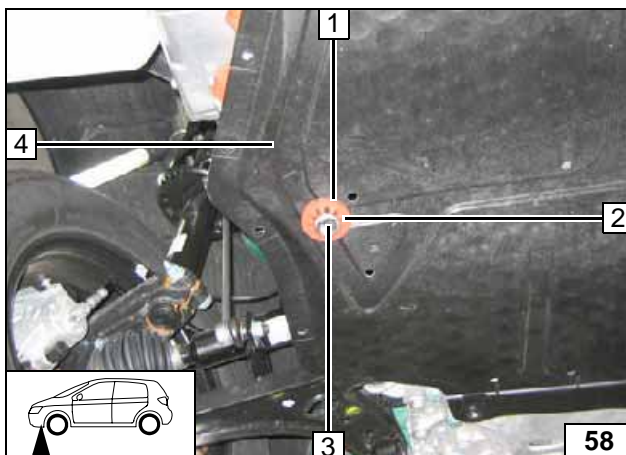

Zuerst Profilgummi rot von unten positionie-
ren, dann mit Nut in die untere Motorabdek-
kung einsetzen/Endkappe vom
Abgasendstück bündig am Profilgummi rot
ausrichten!

- 4 Untere Motorabdeckung
- 1 Bohrung Ø 42mm bohren
- 3 Abgasleitungsendstück
- 2 Profilgummi rot mit Nut

**Abgaslei-
tung und
Endstück
montieren**

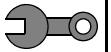

Abschließende Arbeiten

ACHTUNG!

Demontierte Teile in umgekehrter Reihenfolge montieren.

Alle Schlauchleitungen, Schlauch-, Federband- und Caillauschellen, sowie alle elektrischen Anschlüsse auf festen Sitz prüfen.

Alle losen Leitungen mit Kabelbinder sichern.

Heizgerätekomponekten mit Korrosionsschutzwachs (Tectyl 100K, Bestell- Nr. 111329) einsprühen.

- Batterie anschließen
- Motor starten, Wasserkreislauf nach Angaben des Fahrzeug- Herstellers entlüften, Kühlwasser nachfüllen
- Vorwahluhr einstellen
- Fahrzeugheizung bei Klimaautomatik bzw. ohne Klimaautomatik gemäß „Bedienungshinweise für den Endkunden“ einstellen
- Funktion der Standheizung prüfen, siehe Betriebsanweisung / Einbauanweisung
- Aufklebeschild „Standheizung vor dem Tanken abschalten“ an der B-Säule links anbringen

Anpassung der Sensibilität der Innenraumüberwachung

ACHTUNG!

Gültigen Reparaturleitfaden des jeweiligen Fahrzeugs beachten.

- Schliessen Sie den VAG Tester an
- Rufen Sie Pos. 46 (Zentralmodul Komfortsystem) auf
- Gehen Sie auf Pos. 10 (Anpassung)
- Folgen Sie der Aufforderung zur Codeeingabe und geben sie den Code 15 ein
- Reduzieren Sie die Sensibilität der Innenraumüberwachung auf 50%
- Speichern Sie diese Einstellung
- Die Anpassung der Sensibilität der Innenraumüberwachung ist abgeschlossen.



Anpassung der Innenraumüberwachung



Bedienungshinweise für den Endkunden

Bitte Seite entnehmen und der Fahrzeug- Bedienungsanleitung beifügen!



Hinweis

Es wird eine Heizdauer von mindestens 20min empfohlen!



Vor Abstellen des Fahrzeugs sind folgende Einstellungen vorzunehmen:



- 1 Luftaustritt auf Frontscheibe
- 2 Gebläse auf Stufe „1“ evtl. „2“
- 3 Temperatur auf „max.“

Für Fahr-
zeuge oh-
ne Clima-
tronic



- 1 Luftaustritt auf Frontscheibe
- 2 Temperatur auf „HI.“ [2x]

Für Fahr-
zeuge mit
Climatronic

Informationen über technische Angaben, Konstruktion Ausrüstung, Werkstoffe, Garantien und äußerliches Aussehen beziehen sich auf den Zeitraum, in dem diese Einbauanleitung in Druck gegeben wurde. Der Hersteller behält sich das Änderungsrecht vor (einschließlich Änderungen der technischen Parameter mit Änderungen einzelner Modellmaßnahmen).

Hersteller: Webasto AG Deutschland

Nr. BHW 609 005A, BHW 609 005B - Deutschland / 01.2008
(YHW 609 005A, YHW 609 005B)